

T.C
SOSYAL BİLİMLER ENSTİTÜSÜ
TEMEL İSLÂM BİLİMLERİ ANABİLİM DALI
YÜKSEK LİSANS TEZİ

İBN-İ KESİR ve KIRAATI

99778

Hazırlayan
Ziya ŞEN

Danışman
Dr. Mustafa YILDIRIM

99778

İZMİR
2000

T.C. YÜKSEKÖĞRETİM KURULU
DOKÜMANTASYON MERKEZİ

Yemin Metni

Yüksek lisans tezi olarak sunduğum "*İbn-i Kesir ve Kıraatı*" adlı çalışmanın, tarafımdan, bilimsel ahlak ve geleneklere aykırı düşecek bir yardıma baş vurmaksızın yazıldığını ve yararlandığım eserlerin bibliyografyada gösterilenlerden oluştuğunu bunlara atıf yapılarak yararlanmış olduğunu belirtir ve bunu onurumla doğrularım.

29/05/2000

Ziya ŞEN



TUTANAK

Dokuz Eylül Üniversitesi Sosyal Bilimler Enstitüsünün ..1.../..6.../2000 tarih ve 1.1.75 sayılı toplantısında oluşturulan jüri, Lisansüstü Yönetmenliğinin ...9... maddesine göre Temel İslam Bilimleri Anabilim Dalı Yüksek Lisans öğrencisi Ziya ŞEN'in "*İbn-i Kesir ve Kıraati*" konulu tezi incelenmiş ve aday ..2.1.1.7.../2000 tarihinde, saat 10.00'da jüri önünde tez savunmasına alınmıştır.

Adayın kişisel çalışmaya dayanan tezini savunmasından sonra 90.. dakikalık süre içinde gerek tez konusu, gerekse tezin dayanağı olan anabilim dallarından jüri üyelerince sorulan sorulara verdiği cevaplar değerlendirilerek tezinBasarılı..... olduğundan oy ile karar verildi.

BAŞKAN

ÜYE

Doç. Dr. Ahmet ÇANER



ÜYE

Dr. Mustafa YILDIRIM



ÖZET

Tez konusu olarak seçtiğimiz kıraat imamı Abdullah İbn Kesir, Mekke ekolüne mensuptur. Bu çalışmada onun hayatı çeşitli yönleriyle incelenmiş ve kıraatının tahlili yapılmıştır.

Yaptığımız bu tez çalışması iki bölümden oluşmaktadır. İkinci bölüme göre nisbeten kısa olan birinci bölümde İbn Kesir'in hayatı, hocaları, talebeleri, ilmi şahsiyeti ve kıraat ilmindeki yeri üzerinde durulmuştur.

İkinci bölümde ilk olarak İbn Kesir kıraatının isnadı, bu kıraatın meşhur ravileri ve ravilerin tarikleri ele alınmıştır. Daha sonra, İbn Kesir kıraatının kaideleri tek tek ele alınmış ve bu kaideler örnekler ile izah edilmiştir. Son olarak da İbn Kesir kıraatında farklılık arzeden kelimeler ve onların manaya tesirleri üzerinde durulmuştur. Bunun yanı sıra, günümüzde en yaygın kıraat olan Âsım kıraatı ile İbn Kesir kıraatı arasındaki kıraat ve lafız ihtilafları, sure adı ve ayet numaraları verilmek suretiyle gösterilmiştir. Çalışmanın son kısmında ise "İbn Kesir Kıraatından Örnekler", "İndirac Tariki ile Kıraatı Aşere'den Örnekler", ve "İndirac Tariki ile Aşere Takrib'den Örnekler" sunulmuştur. Bu örnekler verilirken, Kur'an-ı Kerim'den aynı yerler yazılmak suretiyle, bu tarikler arasındaki farklılıkların daha iyi görülmesi amaçlanmıştır.

ABSTRACT

The reader that we have preferred as the subject of thesis belongs to the school of Mecca. In this study, his life was introduced with the various aspects and analysis of his school of recitation has been made.

The dissertation is made up of two chapters. In the first chapter that is relatively short chapter takes a short look at a biography of Ibn Kathir, his masters, his students, his scientific personality and his place in the science of qira'a.

The second chapter deals with the particular chain of transmission for Ibn Kathir's school of recitation, his famous transmitters and their channels of transmitters. The second section of this chapter has dealt with the rules of Ibn Kathir's recitation one by one with their respective explanation. This chapter has also concerned with differences between Ibn Kathir's recitation, and Āsım's which is most widespread in our times with reference to names of chapter and verses of the Qur'an.

As a conclusion, examples for each of the recitational school namely "The School of Ibn Kathir", "The Ten Schools" and "The School With Their Subversion" including all variations (Indiraj) has been offered. The same verses were chosen as examples for the purpose of clarity to see the differences between the schools.

ÖNSÖZ

Kur'an-ı Kerim nazil olmaya başladığı andan itibaren müslümanlar, onu dini inanç ve ibadetlerinin temeli, genel ya da özel davranışlarının rehberi olarak kabul etmişlerdir. Dolayısıyla bu derecede önemi haiz olan bu kutsal kitap, metin ve manası yönünden her zaman titiz çalışmalara konu olmuştur.

Kur'an-ı Kerim'in nazmıyla ilgili pekçok çalışma alanlarından biri de onun kıraatı yani okunuşu konusudur. İlk devirlerde başlayan ve daha sonra Kur'an-ı Kerim'in korunmasına yönelik bir ilim dalı haline gelen kıraat konusunda müslüman ilim adamları pekçok önemli eser telif etmişlerdir. Öte yandan kıraat meselesinden hareket ederek Kur'an-ı Kerim'e haksız tenkitler de yöneltilmemiş değildir. Bu sebeple kıraat ilmi İslamî ilimler alanındaki canlılığını sürekli korumuştur.

Her inceleme ve araştırmanın belli hedefleri vardır. Bu çalışmada ise, kıraat ilmi içerisinde önemli bir yer tutan kıraat imamlarından, İbn Kesir'in hayatının incelenmesi ve onun kıraatının çeşitli yönleriyle tahlil edilmesi amaçlanmıştır.

İbn Kesir hakkında Yüksek Lisans veya Doktora seviyesinde daha önce herhangi bir çalışmanın yapılmamış olması, bizi bu konu üzerinde çalışmaya sevk eden sebeplerden birisi olmuştur. Diğer bir neden de, yapacağımız çalışma ile Kıraat-ı Seb'a imamlarını tanıma ve onların okuyuşları arasındaki farklılıkları anlama imkanını elde etme arzusudur.

Çalışmamız sırasında kıraatla ilgili klasik eserler, tabakat kitapları ve Ulumu'l-Kur'an ile ilgili kaynaklara ağırlık verilmiş, mevzuyu teyid eden diğer eserlerden de istifade edilmiştir.

Faydalanılan kaynaklar dipnotta ilk olarak geçtiğinde, bibliyografik malumat uzunca kaydedilmiş, sonraki dipnotlarda ise, adı geçen eser ve aynı yer tabirleri kullanılmış veya kaynağın sadece kısa meşhur adı, cildi ve sayfası ile yetinilmiştir. Şayet bir müellifin iki veya daha fazla eserinden istifade edilmiş ise, bu durumda müellifin ismi ve hangi eserinin kullanıldığı belirtilmiştir.

Çalışmanın sonuna İbn Kesir kıraatı ile ilgili müstakil örneklerin yanı sıra “İndirac Tariki”ne göre diğer imamlardan örnekler de ilave edilerek farklılıkların daha açık görülmesi amaçlanmıştır.

Bu araştırmamızla, konu ile ilgilenen araştırmacıların eline derli toplu bilgiler sunabilmiş olmayı ve Kur'an-ı Kerim çalışmasına katkıda bulunabilmeyi ümid ediyoruz.

Ziya ŞEN

İZMİR 2000



İÇİNDEKİLER

| | Sayfa |
|------------------|--------|
| ÖNSÖZ..... | I-II |
| İÇİNDEKİLER..... | III-IV |
| KISALTMALAR..... | V |

BİRİNCİ BÖLÜM

İBN KESİR'İN HAYATI VE İLMİ ŞAHSİYETİ

| | |
|--------------------------------|----|
| I-İBN KESİR'İN HAYATI | 1 |
| A-Doğumu, İsmi, Vefatı..... | 1 |
| B-Hocaları..... | 5 |
| C-Talebeleri..... | 8 |
| II-İLMİ ŞAHSİYETİ..... | 11 |
| III-KIRAAT İLMİNDEKİ YERİ..... | 12 |

İKİNCİ BÖLÜM

İBN KESİR'İN KIRAATI VE TAHLİLİ

| | |
|--|----|
| I-İBN KESİR'İN KIRAATI..... | 14 |
| A-İbn Kesir Kıraatının İsnadı..... | 15 |
| B-İbn Kesir Kıraatının Ravileri..... | 17 |
| 1-Bezzi..... | 17 |
| 2-Kunbul..... | 20 |
| C-Ravilerin Meşhur Tarikleri..... | 22 |
| 1-Bezzi'nin Tarikleri..... | 22 |
| a-Ebu Rabia..... | 22 |
| b-İbnü'l Habbab | 23 |
| 2-Kunbul'ün Tarikleri..... | 24 |
| a-İbn Mücahid..... | 24 |
| b- İbn Şenbuz..... | 25 |
| 3-Bezzi ve Kunbul'den Sonraki Rivayet Zinciri..... | 28 |

| | |
|---|------------|
| II-İBN KESİR KIRAATININ TAHLİLİ..... | 32 |
| A-Genel Kaideler..... | 32 |
| 1-İstiâze..... | 32 |
| 2-Besmele..... | 33 |
| 3- Medler..... | 34 |
| 4- Hemze..... | 35 |
| a-Aynı Kelimede Yan Yana Gelen İki Hemzenin Durumu | 35 |
| b-Ayrı Kelimelerde Yan Yana Gelen İki Hemzenin Durumu..... | 35 |
| 5- İmale..... | 38 |
| 6- Yâ Harfinin Okunuşu..... | 39 |
| a- Mütakellim Yâ'sının Okunuşu..... | 39 |
| b- Diğer Yâ'ların Okunuşu..... | 40 |
| 7- Cem'i Mîm'i ve Sıla | 43 |
| 8-Kinaye Hâ'sı..... | 44 |
| 9-Vakf..... | 45 |
| 10-Sakin Harflerin İdğam ve Izharı | 47 |
| 11-Yazıda Görülmediği Halde Okunan "Tâ"lar..... | 49 |
| 12-Tekbir..... | 50 |
| a-Tekbir'in Sebebi | 50 |
| b-Tekbir'in Hükümü..... | 51 |
| c- Tekbir'in Sığısı..... | 52 |
| d-Tekbir'in Başlama ve Bitiş Yeri..... | 53 |
| e-Tekbir ile İlgili Vecihler..... | 54 |
| f-Tekbir ile İlgili Vasl Kaideleri | 55 |
| 13-Mushaf-ı Osmani'de Sad ile Yazılıp da Farklı Okunan Kelimeler..... | 56 |
| B-İbn Kesir Kıraatında Farklılık Arz Eden Kelimeler..... | 58 |
| C-İbn Kesir Kıraatı ile Âsım Kıraatı Arasındaki Kıraat Farklılıkları..... | 66 |
| D-İbn Kesir Kıraatından Örnekler..... | 96 |
| E-İndirac Tariki ile Kıraat-ı Aşere'den Örnekler..... | 102 |
| F-İndirac Tariki ile Aşere-Takrib'den Örnekler | 107 |
| S O N U Ç..... | 117 |
| B İ B L İ Y O G R A F Y A | 118 |

KISALTMALAR

| | |
|----------|------------------------------|
| a. g. e. | : Adı geen eser |
| a. y. | : Aynı yer |
| b. | : İbn |
| Bkz. | : Bakınız |
| ev. | : eviren |
| D.E.Ü. | : Dokuz Eylül Üniversitesi |
| H.z. | : Hazreti |
| H/h. | : Hicri |
| İst. | : İstanbul |
| Ktp. | : Kütüphanesi |
| M/m. | : Miladi |
| Nşr. | : Neşreden veya nâşir |
| No. | : Numara |
| Ö. | : Ölümü veya Ölüm tarihi |
| r.a. | : Radıyallahü anh |
| s. | : Sayfa |
| s.a.v. | : Sallallahu aleyhi vesellem |
| Th. | : Tahkik |
| Trc. | : Terceme eden |
| trs. | : Tarihsiz |
| vb. | : Ve benzeri |
| vd. | : Ve devamı |
| vr. | : Varak |

BİRİNCİ BÖLÜM

İBN KESİR'İN HAYATI VE İLMİ ŞAHSİYETİ

I- İBN KESİR'İN HAYATI

A- Doğumu, İsmi, Vefatı

Kıraat ilminin üçüncü tabakasinda¹ yer alan² meşhur kıraat alimi İbn Kesir'in tam adı Abdullah b. Kesir b. Muttalib'tir³. Yedi sahih kıraat imamından birisi olan İbn Kesir'in kıraat ilmindeki remzi dal ()'dır. Kendisi tabiinin ikinci tabakasından olup⁴ h. 45 / 665 yılında, Muaviye b. Ebi Süfyan döneminde Mekke'de doğmuştur⁵. Şibl b. Abbad, İbn Kesir'in doğumu olarak h. 48 tarihini vermektedir⁶.

İbn Kesir'in biyografisini veren kaynaklara baktığımızda onun farklı isimlerle zikredildiğini görürüz. Bunlardan en meşhurları şunlardır: Abdullah b. Kesir el-Kinani⁷,

¹ Bu tabakada yer alan kıraat alimlerinden bazıları şunlardır: Mücahid b. Cebr, Nadr b. Âsım, Yezid b. Ka'ka, Süleyman b. Mihran, Âsım b. Ebi'n-Necûd, Hamid b. Kays, Yahya b. Ya'mer ve Said b. Cübeyr. *Blkz el-Hidâye Dergisi*, cüz: 6, yıl: 4, s. 651-652, İst. 1331/1912.

² İbn Nedîm, *Ebu'l-Ferec Muhammed b. İshak, Fihrist*, Beyrut 1398/1978, s. 42-43; İbn Ebi Meryem, *Nasr b. Ali b. Muhammed Ebû Abdillâh, Kitabu'l-Mudah fi Vucuhi'l-Kırâ'ât ve İleliha* (Th. Ömer Hamdan el-Kebisi), *Cidde* 1414/1993, I, 110; Hemedani, *Ebu'l-Ala Hasan b. Ahmed, Gayetü'l-İhtisar fi Kırâ'âti'l-Aşereti Eimmeti'l-Emsar* (Th. Eşref Muhammed Fuad), *Cidde* 1414/1994, I, 22; Muhammed Salim Muhaysın, *el-Kırâ'ât ve Eseruha*, Kahire 1404/1984, I, 57.

³ İbn Cezeri, *Ebu'l-Hayr Muhammed b. Muhammed, Gayetü'n-Nihaye fi Tabakati'l-Kurra*, Mısır 1351/1932, I, 443.

⁴ İbn Nedîm, a.g.e., s. 42-43; İbn Ebi Meryem, a.g.e., I, 110; Hemedâni, a.g.e., I, 22; Muhaysın, *el-Kırâ'ât ve Eseruha*, I, 57.

⁵ Hemedani, a.g.e., I, 27.

⁶ Zehebi, *Ebû Abdillâh Muhammed b. Ahmed b. Osman, Siyeru A'lami'n-Nübelâ*, Beyrut 1405/1985, V, 319.

⁷ *Ebû'l-Felah Abdulhay b. İmad, Şezeratu'z-Zehab fi Haberi Men Zehab*, Beyrut trs. I, 157.

Abdullah b. Kesir b. Muttalib ed-Dârî⁸ el-Kureşî' dir ki Buhârî'nin tercih ettiği isim de budur,⁹ Abdullah b. Kesir b. Abdillâh b. Zazan b. Firuz b. Hürmüz el-Mekkî¹⁰, Ahvezi ise Abdullah b. Kesir b. Amr b. Abdillâh b. Zazan b. Firuzan b. Hürmüz ismini tercih etmiş ve bu ismin diğerlerinden daha doğru olduğunu söylemiştir¹¹.

Koku sattığı için "Attar" lakabıyla tanınan İbn Kesir, sonraları bu mesleği bırakıp kendini ibadete vermiştir¹². Araplar Hindistan civarında Bahreyn adalarında bir liman olan ve Hindistan'dan buraya misk ve parfüm ithal edilen Dâreyn'e nisbet ederek Attar'a "Dârî" derlerdi¹³. İbn Bâzîş, İbn Kesir'in bu sebepten dolayı Dârî diye isimlendirildiğini söylerken¹⁴ İbn Cezeri de onun için en uygun olan nisbenin dârî olduğunu belirtir¹⁵. Esmâî'den gelen rivayete göre Dârî, vaktini sürekli evinde veya mescidinde Rabbine dua ve ibadetle geçiren, maişet talep etmeyen ve maişet talebi için sırrını halka ifşa etmeyen kimse demektir¹⁶. Onun amacı müslümanları Allah'ın kelamına yöneltmektir. O malının tamamını birkaç defa tasadduk etmişti. Onun için tek meşgale ibadetti. Vefatına kadar müslümanlara Mescid-i Haram'da beş vakit namaz kıldırması¹⁷. İbn Kesir Mekke'de doğup büyüdüğü için "Mekkî"¹⁸, Amr b. Alkame el-Kinani'nin azadlı kölesi olduğu için "Kinani"¹⁹ gibi nisbelerle de tanınmıştır. Ebu

⁸ Fuad Sezgin, *Geschichte Des Arabischen Schrifttums*, Leiden 1967, I, 14.

⁹ İbn Cezeri, *Tabakat*, I, 443.

¹⁰ Muhaysin, *el-Kirâ'ât ve Eseruha*, I, 57.

¹¹ İbn Ebi Meryem, a.g.e., I, 107; Zehebi, *A'lam*, V, 318.

¹² Enderabi, Ahmed b. Ebû Ömer, *Kirâ'âtü'l-Kurra'i'l-Marufin bi Rivayeti'r-Ruvvâti'l-Meşhurin* (Th. Ömer Nesif el-Cenabi), Beyrut 1405/1985, s. 65.

¹³ İbn Nedîm, a.g.e. s. 43; es-Sem'âni, Ebû Sa'd Abdülkerim b. Muhammed b. Mansur et-Temimi, *Ensab*, Beyrut 1408/1988, II, 443; İbn Ebi Meryem, a.g.e., I, 107; İbn Hallikan, Ahmed b. Muhammed b. Ebi Bekir, *Vefayâtü'l-A'yân ve Enbeü Ebnei'z-Zaman*, (Th. İhsan Abbas), Beyrut 1397/1977, III, 4; Zehebi, *Marifetü'l-Kurra'i'l-Kibar ale't-Tabakat ve'l-Asar* (Th. Tayyar Altukulaç), İst. 1995, I, 197; İbn Cezeri, *Tabakat*, I, 443; İbn Hacer, Şihabuddin Ahmed b. Ali el-Askalani, *Tehzibü't-Tehzib*, Haydarabad 1325/1907, V, 322; Hayruddin ez-Zirikli, *el-A'lam Kâmusu Terâcim*, Beyrut 1969, X, 135.

¹⁴ Hemedani, a.g.e., I, 22; İbn Hallikan, a.g.e., III, 41.

¹⁵ İbn Cezeri, *Tabakat*, I, 443.

¹⁶ es-Sem'âni, a.g.e., II, 443; Zehebi, *A'lam*, V, 318; Ma'rifetü'l-Kurra, I, 198; İbn Cezeri, *Tabakat*, I, 443.

¹⁷ es-Sem'âni, a.g.e., II, 443-444.

¹⁸ Zehebi, *A'lam*, V, 318.

¹⁹ İbn Ebi Meryem, a.g.e., I, 108; İbn Hallikan, a.g.e., III, 41.

Mabed²⁰, Ebu Abbad²¹, Ebu Said²², Ebu Bekr²³, Ebu Salt²⁴, Ebu Muhammed²⁵, Ebu'l-Muttalib²⁶ gibi künyelerle anılan İbn Kesir daha ziyade Ebu Mabed künyesi ile meşhur olmuştur²⁷.

İran asıllı²⁸ bir aileden olan Abdullah İbn Kesir, Dar b. Hani b. Habib b. Numare oğullarından Temim ed-Dârî kabilesinin Lahm²⁹ kolundandır³⁰. Kisra onları gemilerle Yemen San'ası'na³¹ göndermiş oradan da Habeşlilerin kovması üzerine Mekke'ye gelip

²⁰ İbn Galbun, Ebû'l-Hasan Tahir b. Abdilmunim, Kitabu't-Tezkira fi'l-Kırâ'ât (Th. Abdulfettah Buhayri İbrahim) Kahire 1991, I, 38; ed-Dâni, Ebû Amr Osman b. Said, et-Teyisir fi'l-Kırâ'âti's-Sab'a (Th. Otto Pretzl), Beyrut 1404/1984, s. 4; İbn Ebi Meryem, a.g.e., I, 107; Hemedani, a.g.e., I, 22; Sehavi, Ebu'l-Hasan Ali b. Muhammed b. Abdissamed, Cemalü'l-Kurra ve Kemalü'l-İkra (Th. Ali Hüseyin el-Bevvab), Kahire 1408/1987, II, 448; Ebû Şame, Şihabuddin Abdurrahman b. İsmail b. İbrahim el-Makdisi, el-Mürşidü'l-Veciz ila Ulumin Tetealleku bi'l-Kitabi'l-Aziz (Th. Tayyar Altıkulaç) Ankara 1986, s. 157; Zehebi, A'lam, V, 318; Marifetü'l-Kurra, I, 197; İbn Cezeri, Tabakat, I, 443; İbn Hacer, a.g.e., V, 322; Zerkani, Muhammed Abdulazim, Menahilü'l-İrfan fi Ulumi'l-Kur'an, Mısır 1362/1943, I, 451.

²¹ Enderabi, a.g.e., s. 65; İbn Ebi Meryem, a.g.e., I, 110; Hemedani, a.g.e., I, 22; Zehebi, A'lam, V, 318; Marifetü'l-Kurra, I, 197.

²² İbn Nedim, a.g.e.s. 42; İbn Hallikan, a.g.e., III, 41; Zerkeşi, Bedreddin Muhammed b. Abdillah, el-Burhan fi Ulumi'l-Kur'an (Th. Muhammed Ebu'l-Fadl İbrahim), Beyrut trs. I, 327.

²³ Enderabi, a.g.e., s. 65; İbn Ebi Meryem, a.g.e., I, 110; Hemedani, a.g.e., I, 22; Zehebi, A'lam, V, 318; Marifetü'l-Kurra, I, 197.

²⁴ Zerkeşi, a.g.e., I, 327.

²⁵ Enderabi, a.g.e., s. 65; Hemedani, a.g.e., I, 22; Zerkeşi, a.g.e., I, 327; Zerkani, a.g.e., I, 451.

²⁶ Hemedani, a.g.e., I, 22.

²⁷ Hemedani, a.g.e., I, 22; Zehebi, A'lam, I, 198; İbn Cezeri, Tabakat, I, 443.

²⁸ İbn Galbun, a.g.e., I, 38; Zehebi, A'lam, I, 318; Marifetü'l-Kurra, I, 197; İbn Zencele, Ebû Zer'â Abdurrahman b. Muhammed, Hüccetü'l-Kırâ'ât (Th. Said el-Ergani), Beyrut 1984, s. 52; Tayyib Okıç, Tefsir Notları, Ankara 1965, s. 42.

²⁹ Lahm: Kökleri Kahtanilere dayanan Lahm kabilesine mensup olanların çoğu Ramle ve Mudar arasında yaşamaktadırlar. Bir kısmı da Beytü'l-Makdis'e yerleşmiştir. Bundan dolayı Beyt-ül Lahm diye isimlendirilirler. Geniş bilgi için bkz. Muhaysın, el-Kırâ'ât ve Eseruha, I, 86.

³⁰ İbn Nedim, a.g.e.s. 43; İbn Ebi Meryem, a.g.e., I, 107; Hemedani, a.g.e., I, 22; İbn Hallikan, a.g.e., III, 41; Mizzi, Cemaletdin Ebi'l-Haccac Yusuf, Tehzibü'l-Kemal fi Esmâ'r-Rical (Th. Beşsar Avvad Maruf), Beyrut 1400/1980, XV, 468; Zehebi, A'lam, V, 318; İbn Cezeri, Tabakat, I, 433; İbn Hacer, a.g.e., V, 322.

³¹ San'a, Yemen'in bir kasabasıdır. Şu anda Yemen Arap Cumhuriyeti'nin başkentidir. Bkz. Yakub el-Hamevi, Ebû Abdillâh Yakub b. Abdillâh, Kitabu Mu'cemu'l-Buldan, Tahran 1965, III, 425-431.

yerleşmişlerdir³². İbn Kesir bir müddet Irak'ta bulunmuş, tekrar Mekke'ye dönmüştür³³. Mekke'de bulunduğu zaman içerisinde bir müddet kadılık da yapmıştır³⁴.

Tabakat kitaplarında yukarıda verdiğimiz bilgilerden başka İbn Kesir'in çocukluk ve gençlik dönemiyle ilgili herhangi bir bilgiye rastlanmamaktadır.

Mevaliden olan İbn Kesir, ela gözlü, iri cüsseli, uzun boylu, fesahat ve belagat sahibi, vakur, zühd ve takvasıyla tanınmış salih bir kişi idi. Yaşlılık alameti olan beyaz saç ve sakalını kına veya sarı boya ile değiştirdi³⁵. Bununla ilgili olarak İbn Uyeyne, İbn Kesir'in saç ve sakalını sarıya boyadığını ve cemaata vaaz verdiğini gördüm, der³⁶.

Hişam b. Abdilmelik döneminde³⁷ 120/737 senesinde Mekke'de vefat eden İbn Kesir 75 sene yaşamıştır³⁸. Fakat Süfyan b. Uyeyne (ö. 198/ 813) İbn Kesir'in vefatı ile ilgili olarak 122 tarihini vermektedir. İbn Uyeyne'ye, İbn Kesir'i gördün mü, diye sorulduğunda " Onu 122'de halka kıssalar anlatırken gördüm ve kıssalarını ben de dinledim, o zaman ben daha henüz çocuktum" şeklinde cevap vermiştir³⁹. İbn Mücahid'in rivayetine göre ise, İbn Uyeyne, İbn Kesir'in 120'de vefat ettiğini söylemektedir. İbn Mücahid'in naklettiğine göre, Süfyan b. Uyeyne şöyle der: " Kasım er-Rahal 120'de Abdullah b. Kesir'in cenazesi hakkında bana birşeyler anlattı. Ben o zaman henüz 13 yaşında bir çocuktum"⁴⁰. İbn Sad da İbn Kesir'in 122'de vefat ettiğini iddia etmektedir⁴¹. Ebu Cafer Ali b. Ahmed b. el-Bâziş (ö. 546/1151) İbn Kesir'in vefatı hakkında şöyle der: "Onun vefatıyla ilgili olarak söylenenlerin kurra arasında icma gibi

³² İbn Nedîm, a.g.e. s., 43; Enderabi, a.g.e., s. 65-66; Hemedani, a.g.e., I, 22; İbn Hallikan, a.g.e., III, 41; Zehebi, A'lam, V, 318; Marifetü'l-Kurra, I, 198; İbn Cezeri, Tabakat, I, 441; Corci Zeydan, Tarihu Adabi'l-Lügati'l-Arabiyye, 1936, I, 203.

³³ Okıç, a.g.e., s. 42.

³⁴ İbn Hallikan, a.g.e., III, 41; Zirikli, A'lam, IV, 255.

³⁵ İbn Galbun, a.g.e., I, 38; İbn Ebi Meryem, a.g.e., I, 108; İbn Hallikan, a.g.e., III, 41; Zehebi, A'lam, V, 319.

³⁶ Zehebi, A'lam, V, 319; Marifetü'l-Kurra, I, 198.

³⁷ Emevi halifelerinden olan Hişam, kardeşi Yezid döneminde hilafete geçti. Şam karilerinden olan İbn Âmir de bunun döneminde vefat etmiştir. Hişam ise h.125'de Rabiulahir ayında vefat etmiştir. Bkz. İbn Ebi Meryem, a.g.e., I, 110.

³⁸ Zerkeşi, a.g.e., I, 327.

³⁹ Geniş bilgi için bkz. Buhârî, Ebû Abdillâh Muhammed b. İsmail, et-Tarihü'l-Kebir, Diyarbakır trs., V, 181; Mizzi, a.g.e., XV, 470; Zehebi, A'lam, V, 319; Marifetü'l-Kurra, I, 202.

⁴⁰ İbn Mücahid, Ebû Bekr Ahmed b. Musa b. Abbas, Kitabü's-Sebâ fi'l-Kırâ'ât (Th. Şevki Dayf), Kahire 1972, I, 66; Zehebi, A'lam, V, 320.

⁴¹ Zehebi, A'lam, V, 319.

kabul edilmesi bana göre doğru değildir. Çünkü Abdullah b. İdris el-Evdi, İbn Kesir'den kıraat dersleri almıştır. Bunun doğumu 115'tir. İbn Kesir 120'den daha sonra vefat etmemiş olsaydı ona kıraat okutabilir miydi? Diğer taraftan 120'de vefat eden ve isim benzerliği olan Abdullah b. Kesir el-Kuraşi bir kâri değildir. Buradaki hata İbn Mücahid'den kaynaklanmaktadır." İbn Cezeri, Ebu Cafer'in bu görüşlerini serdettikten sonra "O, bu görüşlerinden dolayı hoş görülmemelidir. Ancak İbn İdris, İbn Kesir'den kıraat dersi almamıştır" der⁴².

İbn Kesir' in doğumu, ismi ve künyesi hakkında bir takım ihtilaflar olmasına rağmen, üzerinde ayrılığa düşülen en önemli nokta, onun vefat tarihidir. Fakat ulaşabildiğimiz kaynakların büyük bir kısmı onun ölümüyle ilgili olarak h.120 tarihini vermektedir.

B- Hocaları

Tabakat ve kıraat tarihi ile ilgili eserlere baktığımızda İbn Kesir'in arz ve sema⁴³ metoduyla pek çok kıraat otoritesinden ders aldığını görürüz⁴⁴. Bunlar arasında sahabe ve tabiinden olanlar çoğunluktadır. Biz burada onun istifade ettiği bu şahısları vefat tarihine göre zikredip onlar hakkında kısaca izahlarda bulunacağız⁴⁵. İbn Kesir'in arz veya sema metoduyla kıraat tahsil ettiği hocaları şunlardır:

Abdullah b. Zübeyr: Resulullah'ın iltifat ve teveccühüne mazhar olan İbn Zübeyr 622'de, Vakidi'ye göre hicretten 20 ay sonra Medine'de doğmuş ve hicretin 73. senesinde Mekke'de vefat etmiştir. Muhacirinin Medine'de dünyaya gelen ilk çocuğu olup künyesi Ebu Bekir veya Ebu Hubeyb'dir. Kur'an'ı hafızeden sahabiler arasında yer alır. Abdullah b. Zübeyr 651'de Hz. Osman tarafından Kur'an'ı cem etmekle görevlendirilen dört sahabiden birisidir. İbn Kesir bununla sohbet edip, ondan rivayette bulunmuştur⁴⁶.

⁴² İbn Hallikan, a.g.e., III, 41.

⁴³ **ARZ**, bir şeyi bir kimseye göstermek, ibraz ve ızhar etmek gibi anlamlara gelir. Kıraat istilahında, talebenin hocasına, kıraattan takip ettiği rivayet veya tarihi okuması demektir. Bu metot her sene Ramazan ayında Hz. Peygamber (s.a.v)'in Kur'an'ı, Cebrail'e arz etmesine dayandırılır. Bu usul (kıraatı hocaya dinletme adeti) selef ve halef tarafından eskiden beri kullanılmaktadır. **SEMA**, lügatte işitmek, dinlemek manasına gelir. Hocanın okuyup talebenin dinlemesiyle meydana gelen bir tedris metodudur. Kur'an talimi, Hz. Peygamber'in hayatında sem'a ile başlamıştır. Resulullah, Kur'an'ı Cebrail'den sem'a yoluyla almıştır. Bu konuda geniş bilgi için bkz. Suyuti, Celaleddin Abdurrahman b. Ebi Bekr, el-İtkan fi Ulumi'l-Kur'an, 1975, I, 343-345; Ömer Dumlulu, Kur'an Tefsirinde Yöntem, İzmir, 1998, s. 26-27; Nihat Temel, Kıraat ve Tecvit İstilahları, İstanbul, 1997, s. 36-37, 120; Necati Tetik, Kıraat İliminin Talimi, İstanbul, trs., s. 92-97.

⁴⁴ Fuad Sezgin, a.g.e., I, 14.

⁴⁵ Bu şahıslar için bkz. İbn Mücahid, a.g.e., I, 65; İbn Ebi Meryem, a.g.e., I, 108-109; Mizzi, a.g.e., XV, 469; Zehebi, A'lam, V, 318; İbn Cezeri, Tabakat, I, 443-444; en-Neşr fi'l-Kırâ'âti'l-Aşr (Th. Ali Muhammed ed-Debba'), Mısır trs., I, 120-121; İbn Hacer, a.g.e., V, 322; İbn Zencele, a.g.e., s. 52-53; Muhaysin, el-Kırâ'ât ve Eseruha, I, 58.

⁴⁶ Bkz. Zehebi, A'lam, III, 381-383; Marifetü'l-Kurra, I, 198; İbn Cezeri, Tabakat, I, 419.

Ebu Eyyub el-Ensari (ö. 52/672) : Medineli sahabeden olan Ebu Eyyub'un asıl adı Halid b. Zeyd'dir. Hazrec kabilesine mensub olan Halid, Hz. Peygamber'in bütün savaşlarına ve askeri faaliyetlerine katılmış, bayraktarlığını yapmıştır. İbn Kesir'in bununla görüştüğü rivayet edilir⁴⁷.

Abdullah b. es-Saib el-Mahzûmî (ö. 70/689): Tam adı Ebu Abdirrahman b. Abdillah b. es-Saib el-Mahzumi'dir. Ashab'dan olup Mekkelilerin kıraat şeyhidir. Kıraatını babasından, Ubey b. Ka'b (ö. 30/650) ve Ömer b. Hattab (ö. 23/643)'dan almış, İbn Kesir ve Mücahid b. Cebr'e kıraat okutmuştur. Onun hakkında öğrencisi Mücahid: "Biz insanlara karşı kıraat şeyhimiz Abdullah b. es-Saib ile gurur duyardık" demiştir.⁴⁸

Enes b. Malik: Ebu Hamza künyesi ile mâruf olan Enes, Hicretin olduğu sene henüz on yaşında bulunuyordu. Hicretten sonra annesi tarafından küçük yaşta Hz. Peygamber'in hizmetine verildi. İbn Kesir'in kendisiyle görüştüğü rivayet edilen Enes'in vefatıyla ilgili olarak 91/709 veya 93/711 tarihleri zikredilmektedir⁴⁹.

Ömer b. Abdilaziz (ö. 101/720): Emevi halifelerinden olan Ömer b. Abdilaziz'in soyu anne tarafından Hz. Ömer'e dayanmaktadır. Künyesi Ebu Hafs'tır. Kendisi çok güzel Kur'an okurdu. Abdullah İbn Kesir'in bununla görüşüp sohbet ettiği rivayet edilir⁵⁰.

Mücahid b. Cebr (ö. 103/721): Künyesi Ebu'l-Haccac olan Mücahid b. Cebr el-Mekkî, tabinin büyüklerindedir. Abdullah b. Kays b. es-Saib el-Mahzumi'nin azadlı kölesidir. Kur'an'ın tamamını İbn Abbas (ö. 68)'dan öğrenen Mücahid, onun huzurunda, rivayetlere göre dokuz, on, onyediy veya otuz hatim indirmiştir. "Ben Kur'an-ı Kerim'i otuz defa İbn Abbas'ın huzurunda okudum, her ayeti okudukça durur, kimin hakkında nazil olduğunu ve nasıl okunduğunu kendisinden sorardım" demiştir. Mücahid vefat edince, Mekkeliler kendisinden ders alan İbn Kesir'in kıraatına tabi oldular. Mücahid, İbn Abbas'ın yanısıra Abdullah b. es-Saib (ö. 68)'den de ders almıştır. Kendisi, İbn Kesir, İbn Muhaysin, Ebu Amr b. el-Ala ve A'meş'e arz metoduyla kıraat okumuştur. Rivayetlere göre ilk tefsir kitabı da ona aittir. Katade: "Seleften bize baki kalanlar arasında tefsiri en iyi bilen Mücahid'dir" der⁵¹.

⁴⁷ Bkz. Abdullah Muhammed b. Sa'd, et-Tabakatü'l-Kübra, Beyrut 1380/1960, III, 484-485; Buhârî, a.g.e., III, 136-137; Zehebi, A'lam, II, 402-413; İbnü'l-İmad, a.g.e., I, 57.

⁴⁸ Bkz. İbn Ebi Meryem, a.g.e., I, 108; Zehebi, Marifetü'l-Kurra, I, 132-135; İbn Cezeri, Tahbiru't-Teysir, vr. 9a-b; en-Neşr, I, 120-121; Tabakat, I, 419-420.

⁴⁹ İbn Sad, a.g.e., VII, 17-26; Zehebi, A'lam, III, 395-406; İbnü'l-İmad, a.g.e., I, 100-101.

⁵⁰ Bkz. İbn Sa'd, a.g.e., V, 380-408; Zehebi, A'lam, V, 114-148; İbn Cezeri, Tabakat, I, 593; İbnü'l-İmad, a.g.e., I, 119.

⁵¹ Bkz. İbn Galbun, a.g.e., II, 52-54; İbn Ebi Meryem, a.g.e., I, 109; Zehebi, Marifetü'l-Kurra, I, 163-165; İbn Zencele, a.g.e., s. 215.

İkrime (ö. 107/725): Ebu Abdillah el-Medeni el-Haşimi, tabiinin büyüklerinden olup İbn Abbas'ın azadlı kölesidir. Kendisi güvenilir, asla yalan söylemeyen ve bid' at işlemeyen bir zattır. Şa'bi, Allah'ın kelimini İkrime'den daha iyi bilen kimse yoktu, der. İbn Kesir'in bununla da görüştüğü rivayet edilir. Şibl b. Abbad ve Abdullah b. Kostantin'den kıraat okuyan İkrime, Bezzi ve Mudar b. Muhammed b. Halid b. el-Velid'e kıraat okutmuştur⁵².

Ata b. es-Saib (ö. 136/753): Ebu Zeyd, Ebu Yezid, Ebu's-Saib ve Ebu Muhammed gibi künyelerle bilinen Ata, arz metoduyla Ebu Abdirrahman es-Sülemi'den kıraat tahsil etti. Kendisinden rivayet edenler arasında Şube b. el-Haccac, Ebu Bekir b. Ayyaş ve Cafer b. Süleyman gibi isimler vardır⁵³.

Derbas: Abdullah b. Abbas'ın azadlı kölesi, halefi ve talebesi olan Derbas ondan arz yoluyla kıraat okumuştur. İbn Kesir, Muhammed b. Abdirrahman b. Muhaysin ve Zem'a b. Salih gibi değerli şahsiyetlere de hocalık yapmıştır⁵⁴.

⁵² Bkz. İbn Sa'd, a.g.e., V, 287-293; İbn Mücahid, a.g.e., I, 92; İbn Galbun, a.g.e., I, 54; İbn Ebi Meryem, a.g.e., I, 127-130; İbn Cezeri, Tabakat, I, 515; Zehebi, A'lam, V, 12-36; İbni'l-İmad, a.g.e., I, 130.

⁵³ Bkz. İbn Sa'd, a.g.e., VI, 338; Zehebi, A'lam, VI, 110-114; İbn Hacer, a.g.e., VII, 183-186; İbni'l-İmad, a.g.e., I, 194-195.

⁵⁴ Bkz. İbn Mücahid, a.g.e., I, 65, 95; Enderabi, a.g.e., s. 72; İbn Ebi Meryem, a.g.e., I, 109; İbn Cezeri, Tabakat, I, 280.

C- Talebeleri

İbn Kesir kendi dönemindeki bir çok kurradan arz ve sema yoluyla kıraat okumuş, aynı usullerle kendisinden kıraat ilmini alan yüzlerce talebe yetiştirmiştir. Bu talebelerden şöhret bulmuş olanları ve ondan kıraat rivayet edenleri vefat tarihlerine göre buraya almakla iktifa edeceğiz.

Ebu Amr b. A'lâ el-Basri (ö. 154/770): Yedi kıraat imamından birisi olan Ebu Amr, kıraat imamları içerisinde en çok hocaya sahip olanıdır. Bunlar arasında İbn Kesir, Âsım, Ata b. Ebi Rabah, İkrime ve Mücahid b. Cebr gibi isimler vardır. Ebu Amr kıraat tahsili için hayatını Mekke, Medine, Basra ve Kufe şehirlerinde geçirmiştir. Kıraat alimleri içerisinde Kur'an ve Arapça'da emsalinin olmadığı rivayet edilir. Pekçok öğrencisi arasında Sibeveyh de yer almaktadır⁵⁵.

Şibl b. Abbad (ö. 160/776): Abdullah b. Âmir b. Kurayz el-Emevi'nin azadlı kölesi olan Şibl, İbn Kesir'den sonra onun yerini alan seçkin talebelerindendir. Kıraatta Mekkeliler'in mümtaz şahsiyetlerinden olup, sika bir ravidir. Oğlu Davud, Vehb b. Vadıh, İsmail b. Kostantin ve İkrime b. Süleyman kendisinden arzan kıraat rivayet etmişlerdir⁵⁶.

Maruf b. Mişkan (ö. 165/781): Maruf, Şibl ile beraber Mekkelilerin kıraat şeyhidir. Arz yoluyla İbn Kesir'den kıraat alıp aynı metodla, Mücahid, Ata ve İsmail b. Kostantin'e kıraat okutmuştur. İbn Mübarek bu zattan sema yoluyla rivayette bulunmuştur⁵⁷.

Hammad b. Seleme b. Dinar el-Basri (ö. 167/783): Ebu Seleme künyesi ile şöhret bulmuştur. Arz metodu ile İbn Kesir ve Âsım'dan kıraat tahsil etmiştir. Kendisinden kıraat rivayetinde bulunanlar arasında Haccac b. Minhal ve Şeybe b. Amr gibi isimler vardır⁵⁸.

İsmail b. Abdillâh b. Kostantin (ö. 170/786): As b. Hişam el-Mahzumi'nin mevalilerinden Beni Meysara'nın azadlı kölesi olan Ebu İshak İsmail b. Abdillâh el-Kostantin el-Mazumi, Kost, Kust veya Kıst diye meşhur olmuştur. Mekkelilerin kıraatta önde gelen şahsiyetlerinden biri olan Kostantin, Şibl b. Abbad ve Ma'ruf b. Mişkan'dan ders alıp kıraat rivayet etmiştir. Bezzi'nin rivayetine göre bizzat İbn Kesir'den de ders almış ve ona arz yoluyla kıraat okumuştur. Sika bir ravidir. Muhammed b. İdris eş-Şafii,

⁵⁵ Bkz. İbn Cezeri, Tabakat, I, 288-292. Bu konuda daha geniş bilgi için bkz. Osman Engin, Ebû Amr ve Kıraatı (Basılmamış Yüksek Lisans Tezi), İzmir 1996.

⁵⁶ Bkz. İbn Mücahid, a.g.e., I, 66; İbn Galbun, a.g.e., I, 53; İbn Ebi Meryem, a.g.e., I, 127.

⁵⁷ Bkz. İbn Galbun, a.g.e., I, 53; İbn Ebi Meryem, a.g.e., I, 127.

⁵⁸ Bkz. İbn Cezeri, Tabakat, I, 258.

İkrime b. Süleyman, Muhammed b. Bezzi, Ebu'l-İhrit Vehb b. Vadih ve Muhammed b. Seb'un gibi talebelere hocalık yapmıştır⁵⁹.

Halil b. Ahmed (ö. 170/786): "el-Aruz" ve "Kitabu'l-Ayn" gibi eserlerin müellifi olan Halil, İmam Âsım ve İbn Kesir'den çok az da olsa kıraat rivayet etmiştir. Kendisinden de Bekkar b. Abdillan rivayette bulunmuştur.⁶⁰

Muhammed b. İdris eş-Şafii (ö. 204/819): İbn Kesir'in kıraatını nakledip onu öven eş-Şafii kıraatını Kostantin'den almıştır. Kendisinden Muhammed b. Abdillan kıraat rivayet etmiştir⁶¹.

Sadaka b. Abdillan b. Kesir ed-Dârî: İbn Kesir'in oğlu olup künyesi Ebu Hüzeyl'dir. Arz metoduyla kıraatını babasından almıştır. Kendisinden Mutarraf b. Ma'kil, Sellam b. Süleyman ve Haris b. Kudame az bir nakilde bulunmuştur⁶².

Mutarraf b. Ma'kil: Sika ve meşhur bir kurra olup, İbn Kesir, Sadaka b. Abdillan ve Ma'ruf b. Mişkan'dan pek az bir rivayette bulunmuştur. İbn Sirin ve Katade'den de kıraat dinlemiştir. Ali b. Nasr ve Abbas b. Fadl bu zattan rivayette bulunanlar arasında yer alır⁶³.

İbn Kesir'den kıraat rivayet edip de yukarıda anlattıklarımız kadar şöhret olmayan daha pekçok talebesi vardır.⁶⁴

⁵⁹ Bkz. İbn Galbun, a.g.e., I, 52; İbn Ebi Meryem, a.g.e., I, 127-128; Hemedani, a.g.e., I, 25; Zehebi, Marifetü'l-Kurra, I, 290; İbn Zencele, a.g.e., s. 125.

⁶⁰ Bkz. İbn Cezeri, Tabakat, I, 275.

⁶¹ Bkz. İbn Cezeri, Tabakat, II, 95-97; İbn Zencele, a.g.e., s. 125; Abdolvahhab Hammura, el-Kırâ'ât ve'l-Lehecât, Kahire 1368/1948, s. 216.

⁶² Bkz. İbn Cezeri, Tabakat, I, 336.

⁶³ Bkz. İbn Cezeri, Tabakat, II, 300.

⁶⁴ Bu talebelerden bazıları şunlardır:

Leys b. Ebi Süleym el-Kufî (ö. 143/760): Ebu Bekir künyesiyle maruf olan Leys, İbn Kesir'in yanı sıra Mücahid ve Tavus'dan da rivayette bulunmuştur. Kendisinden arz metoduyla kıraat dersi alanlar arasında Hamza ez-Zeyyâd da vardır.

Abdülmelik b. Cüreyc (ö. 149-150/766-767): Mekkelilerin seçkin kıraat alimleri arasında yer alır. İbn Kesir'den rivayette bulunup Sellam b. Süleyman, Yahya b. Said el-Ensari ve Sevr'e de hocalık yapmıştır.

Müslim b. Halid el-Mekkî (ö. 150/767): Beni Mahzum'un azadlısı olup, İbn Kesir'den rivayette bulunmuştur. Ubeyd b. Âkil, Mahbub b. Hasan, Ali b. Nasr ve Sellam b. et-Tavil kendisinden kıraat rivayet etmiştir.

İsa b. Ömer es-Sakafî (ö. 149/766): Künyesi Ebu Ömer'dir. Arz metodu ile Abdullah b. Ebi İshak'a kıraat okuyup İbn Kesir ve İbn Muhaysın'dan rivayet etmiştir. Arapçayı iyi bildiği için bazı yerleri kendi tercihinine göre okumuştur. Kendisinden rivayet edenler arasında Harun b. Musa ve Halil b. Ahmed de vardır.

Hayatları hakkında bilgi bulamadığımız, İbn Kesir'in diğer talebeleri ise şunlardır: Halid b. Kasım, İsmail b. Ümeyye, As b. Hişam el-Mahzumi, Kurra b. Halid Eyub es-Sahtiyani, Hüseyin b. Vakid el-Mervezi, Ömer b. Habib el-Mekkî, Abdullah b. Osman, Abdullah b. Ebi Necih, İbn Ebi Fudeyk, İbn Ebi Melike, Kuza' b. Süveyd ve Ali b. Hakem⁶⁵.

Talha b. Amr el-Hadrami el-Mekkî (ö. 152-156/769-772): Künyesi Ebu Muhammed olan Talha, İbn Kesir'den az bir rivayette bulunmuştur. Aynı şekilde Abbas b. Fadl da kendisinden kısa bir bölüm aktarmıştır.

İsmail b. Müslim b. İshak el-Mahzumi el-Mekkî (ö. 159/775): Kıraat tahsilini İbn Kesir'den yapan İsmail b. Müslim'den Abdulvahhab b. Ata ve Mahub b. Hasan kıraat rivayet etmiştir.

Harun b. Musa en-Nahvi (ö. 170/786): Âsım b. Ebi'n-Necud, Abdullah b. Kesir, İbn Muhaysın, Hamid b. Kays ve Ebu Amr b. A'lâ'dan kıraat rivayet eden Harun, Ebu Abdillâh künyesiyle meşhur olmuştur. Kendisinden rivayet edenler arasında Ali b. Nasr, Yunus b. Muhammed, Vehb b. Amr, Hicab b. Muhammed, Nadr b. Şamil ve Şuayb b. İshak gibi isimler zikredilebilir.

Cerir b. Haşim b. Zeyd (ö. 170/786): Künyesi Ebu'n-Nadr'dır. İbn Kesir ve Hamid b. Kays'dan çok az bir rivayette bulunmuştur. Aynı şekilde oğlu Vehb, Haccac b. Muhammed ve Ali b. Nasr kendisinden rivayette bulunmuşlardır.

Hammad b. Zeyd (ö. 179/795): Künyesi Ebu'l-İsmail el-Basri olan Hammad, Âsım b. Ebi'n-Necud, Abdullah b. Kesir ve Ebu Amr b. el-A'lâ'dan rivayette bulunmuştur. Şeybe b. Amr b. Meymun da ondan kıraat rivayet etmiştir.

Süfyan b. 'Uyeyne (ö. 198/813): H. 107'de doğan Süfyan b. Uyeyne b. Ebi İmran, Ebu Muhammed el-Hilali el-Kufî el-Mekkî, İbn Kesir ve Hamid b. Kays'dan kıraat dersleri almış ve İbn Kesir'in cenazesinde bizzat hazır bulunmuştur. Süfyan ve Sellam b. Süleyman'a ders vermiştir.

Haris b. Kudâme: Meşhur bir ravidir. İbn Kesir ve babası Sadaka b. Kesir'den kıraat rivayet etmiştir. Kendisinden de Abbas b. Fadl ve Ubeydullah b. Amr b. Ebu Umeyye nakilde bulunmuştur.

Zem'a b. Salih el-Mekkî: Ebu Vehb künyesi ile şöhret bulan Zem'a kıraatını Derbas, Mücahid ve İbn Kesir'e arzın okumuştur. Bunun kıraatını oğlu Vehb rivayet etmiştir.

Vehb b. Zem'a b. Salih el-Mekkî: Mekkeli kurra arasında yer alan Vehb, kıraatını arz yoluyla babasından ve İbn Kesir'den tahsil etti. Bu iki zat ise Mücahid ve Derbas'tan aldı. Aynı metodla Abdülmelik b. Şa've ve Şuayb b. Ebi Mürre de Vehb'den kıraat rivayetinde bulundu.

Ya'la b. Hakim: Güvenilir bir şahsiyete sahip olduğu nakl olunan Ya'le'nin, İbn Kesir, Said b. Cübeyr ve Tavus'dan rivayet ettiği kıraatı kendisinden Hammad b. Zeyd ve Cerir b. Haşim aktarmıştır.

Abdullah b. Zeyd el-Mekkî: İbn Kesir'den çok az rivayette bulunmuştur. Aynı şekilde Ubeyd b. Âkil de kendisinden az bir şey rivayet etmiştir.

Kasım b. Abdilvâhid el-Mekkî: Kendisi İbn Kesir'den, Ebu Ya'kub da ondan rivayette bulunmuştur. (Geniş bilgi için bkz. Hemedâni, a.g.e. I, 128; İbn Cezeri, Tabakat, I, 19, 169, 190, 201, 258, 295, 308, 419, 442, 469, 613; II, 34, 292-298, 348, 361, 391.)

⁶⁵ Bu konuda daha geniş bilgi için bkz. Buhârî, a.g.e., V, 181; İbn Mücahid, a.g.e., I, 66; Razi, Ebû Muhammed Abdurrahman b. Ebi Hatim Muhammed b. İdris el-Münzir et-Temimi el-Hanzeli, Kitabu'l-Cerh ve't-Ta'dil, Beyrut 1372/1953, V, 144; İbn Galbun, a.g.e., I, 38; Mizzi, a.g.e., XV, 469; Zehebi, A'lam, V, 318; İbn Cezeri, Tabakat, I, 443-445; İbn Hacer, a.g.e., V, 322; Hammura, a.g.e., s. 216; Muhaysın, el-Kirâ'ât ve Eseruha, I, 58-59.

II- İLMİ ŞAHSİYETİ

Asrının tamnımış simalarından olan İbn Kesir, kendi dönemindeki alimler arasında kıraat dalında belli bir mertebeye yükselmiş ve Mekke'nin "Şeyhü'l-Kurrası" namıyla anılmıştır. Bunun yanında onun Arapça'da da gayet mükemmel bir seviyeye ulaştığı rivayet edilmektedir. Esmâî (ö. 215/830): "Ebu Amr'a İbn Kesir'den okudun mu?" diye sordum o da: "Evet, Mücahid'in huzurunda hatim okuduktan sonra İbn Kesir'den de hatim okudum. İbn Kesir Arapça'da Mücahid'den daha fazla ilme sahip idi" der⁶⁶. Ancak hayatıyla ilgili yaptığımız araştırmada, yukarıdaki rivayetten başka, onun Arapça açısından ilmi kudretini gösteren herhangi bir bilgiye ulaşamadık.

İbn Kesir'in hadis ilmi yönünden de belli bir mertebeye ulaştığı anlaşılmaktadır. Çünkü İbn Hacer "Takribü't-Tehzib" adlı eserlerinde onun muhaddislerin altıncı tabakasında yer aldığını kaydeder⁶⁷. Aynı zamanda onunla ilgili olarak sika tabiri çok sık kullanılmaktadır. Mesela Nesâî, İbn Sa'd Ali b. el- Medeni, İbn Muin gibi alimler onun sika birisi olduğunu söylerler⁶⁸. İbn Kesir'in rivayet ettiği hadisler sahih olup⁶⁹ Kütüb-ü Sitte'de yer almaktadır⁷⁰.

Onun hadisçiliğine örnek olması açısından, adeta onunla özdeşleşmiş olan selem⁷¹ hadisine değinmek istiyoruz. Rivayet zincirinde Abdullah b. Kesir'in de bulunduğu bir hadise göre İbn Abbas şöyle buyurmuştur: Resulullah Medine'ye geldiğinde insanlar selem suretiyle bir veya iki sene vadeli hurma alış-verişi yaparlardı. Bunun üzerine Resulullah "Her kim hurmada selem suretiyle alış-veriş yaparsa ölçeği, tartısı ve vakti belli bir şekilde yapsın" buyurdu⁷².

⁶⁶ İbn Ebi Meryem, a.g.e., I, 108; Sehavi, a.g.e., II, 448; İbn Cezeri, Tabakat, I, 445; Muhaysın, el-Kırâ'ât ve Eseruha, I, 57.

⁶⁷ İbn Hacer, Takribü't-Tehzib, Beyrut 1997, I, 416.

⁶⁸ Mizzi, a.g.e., XV, 469; Zehebi, Marifetü'l-Kurra, I, 198; A'lam, V, 319; İbn Hacer, Tehzibü't-Tehzib, V, 322.

⁶⁹ İbn Sa'd, a.g.e., V, 484; Zehebi, A'lam, V, 319; Marifetü'l-Kurra, I, 203; İbn Hacer, Tehzibü't-Tehzib, V, 322.

⁷⁰ Hammura, a.g.e., s. 216.

⁷¹ Selem, akid esnasında mevcut olmayan bir mal, peşin bedel ile belli bir zaman içinde vücuda gelince müşteriye teslim etmek şartıyla satmaktır. İcab ve kabul ile mün'akid olur. Geniş bilgi için bkz. Ömer Nasuhi Bilmen, Hukuku İslamiyye ve Istılahatı Fıkhiyye Kamusu, İst. Trs., VI, 111-117; Hayreddin Karaman, Mukayeseli İslam Hukuku, İst. 1991 II, 163-165.

⁷² Hadis değişik versiyonları ile şu kaynaklarda geçmektedir: Buhârî, Ebu Abdillâh Muhammed b. İsmail, el-Câmi'us- Sahîh, İst. 1981, III, 43 (K. Selem: 1, 2, 7); Müslim, Ebu'l-Hüseyin Müslim b. Haccac el-Kureyşî, el-Câmi'us- Sahîh, İst. 1981, II, 1226-1227 (K. Müsakat: 127,128) no: 1604; Ebû Davud, Süleyman b. Eş'as es-Sicistânî, Sünen, İst. 1981, III, 741, No: 3463; Tirmizi, Ebu İsmâ Muhammed b. İsmâ, Sünen, İst. 1981, III, 602-603 No: 1311; Nesâî, Ebu Abdirrahman Ahmed b. Şu'ayb, Sünen, İst. 1981, VII, 290 (K. Buyu': 63); İbn Mâce, Ebu Abdillâh Muhammed b. Yezid, Sünen, İst. 1981, II, 765 (K. Ticaret: 59), No: 2280; Ahmed b. Hanbel, Müsned, İst. 1982, I, 217, 222, 358.

III- KIRAAT İLMİNDEKİ YERİ

Mekke ekolü içerisinde yer alan üç kıraat otoritesi vardı. Bunlar Abdullah İbn Kesir, Muhammed İbn Muhaysın⁷³ ve Hamid b. Kays'dır⁷⁴.

İbn Kesir'in kıraatı, Ubey b. Ka'b, Mücahid b. Cebr ve Ebu Amr b. el-A'la'nın kıraatına benzemektedir⁷⁵. İbn Kesir Mekke halkının kıraat imamıdır. Mücahid b. Cebr h.103'de vefat edince⁷⁶ Mekkelilerin çoğu onun kıraatını benimsemiş ve ona tabii olmuşlardır. Daha sonra o, Mekke'nin "Şeyhu'l-Kurrası" ünvanına da sahip olmuştur⁷⁷

Ashab-ı Kasr'dan⁷⁸ olan Abdullah İbn Kesir⁷⁹ Kur'an-ı Kerim'i Hadr metoduyla⁸⁰

⁷³ **Muhammed b. Muhaysın (Ö. 123/740):** Said b. Cübeyr, Mücahid ve Derbas gibi meşhur kıraat alimlerinden ders alıp Şibl b. Abbad, Ebû Âmr b. A'la ve İsa b. Ömer gibi değerli şahsiyetler yetiştiren İbn Muhaysın, Arapça'yı çok iyi biliyordu. Mekke kurrası içerisinde en iyi Arapça bilen bu zat hakkında Mücahid: "Arapça'nın temelini atıp, kaidelerini oluşturan İbn Muhaysın'dır" der. Bu ilmi otoritesi nedeniyle olsa gerek İbn Muhaysın, arkadaşlarından farklı bir kıraat tercih etmiştir. Bu yüzden Mekkeliler İbn Kesir'in kıraatını benimsedikleri gibi bunun kıraatını benimsememişler ve kıraatına da sahih kıraat gözüyle bakmamışlardır. Son dört imam içerisinde yer alan İmam Muhaysın hakkında İbn Cezeri şöyle der: "Onun kıraatında Hz. Osman'ın mushafına bir muhalefet görmeseydim, kıraatını mütevatir kıraatlardan sayardım." Geniş bilgi için bkz. İbn Mücahid, a.g.e., I, 65; Enderabi, a.g.e., s. 75; Sehavi, a.g.e., II, 448; Zehebi, Marifetü'l-Kurra, I, 221-222; İbn Zencele, a.g.e., s. 67-68.

⁷⁴ **Hamid b. Kays el-A'rac (Ö. 130/747):** Zübeyr ailesinin azadlı kölesi olup künyesi Ebû Safvan'dır. Kıraat ilmini Mücahid'den öğrenip ondan rivayette bulunan Hamid, onun huzurunda üç hatim okumuştur. Ata b. Ebi Rabah (ö. 115/733)'dan da kıraat rivayet etmiştir. Mekke'de Hamid ve İbn Kesir'den daha güzel Kur'an okuyan kimse yoktu. Ebû Amr ed-Dânî, arzan ondan kıraat rivayet edenler arasında Ebû Amr b. el-A'la, Süfyan b. Uyeyne, İbrahim b. Yahya, Cüneyd b. Amr ve Abdulvaris b. Said gibi isimleri zikredip Malik ve Sevri'nin de ondan kıraat dinlediğini bildirmektedir. Feraiz ilmini çok iyi bilen Hamid, pek çok hadis rivayet etmiştir. Geniş bilgi için bkz. İbn Mücahid, a.g.e., I, 66; Sehavi, a.g.e., II, 449; Zehebi, Marifetü'l-Kurra, I, 219-221.

⁷⁵ Arthur Jeffery, Mukaddimetan fi Ulumi'l-Kur'an, Kahire 1954, s. 84-92.

⁷⁶ Sehavi, a.g.e., II, 448.

⁷⁷ Enderabi, a.g.e., s. 65; Sehavi, a.g.e., II, 429; Ebû Şame, a.g.e., s. 157; İbn Cezeri, Tabakat, I, 445; en-Neşr, I, 120-121; İbn Zencele, a.g.e., s. 52; Muhaysın, el-Kirâ'ât ve Eseruha, I, 57; el-Müstenir fi Tahrici'l-Kirâ'âti'l-Mütevatıra, Beyrut 1409/1989, I, 8.

⁷⁸ Ashab-ı Kasr (Meddi muttasılları bir elif, munfasılları iki elif uzatarak okuyanlar) 'dan olan diğer kıraat imamı şunlardır: Kalun, Ebû Amr, Ebû Cafer ve Yakub. Bkz. Ahmed Madazlı, Tecvid İlimi, Kayseri, 1994, s. 23.

⁷⁹ Ali Osman Yüksel, İbn Cezeri ve Tayyibü'n-Neşr, İstanbul 1996 s. 334.

⁸⁰ Hızlandırmak anlamına gelen hadr, Kur'an'ı süratli bir şekilde okumak demektir, tahkikin zıddıdır. Süratle konuşmak manasına da gelen bu kelimeyi, medd-i munfasılı ve medd-i arız bir, medd-i muttasılı iki, medd-i lazımı üç, medd-i lini hiç uzatmadan veya bir elif miktarı med ile okumak şeklinde de tanımlayabiliriz. Bu metodda vasl ile okuyuş tercih edilir. Hadr ile tilavet bol sevab kazanmak ve tilavetin faziletini toplamak için yapılır. Bu okuyuşta lafızların doğru bir şekilde okunmasına, harflerin harekesine ve hakkıyla telaffuz edilmesine dikkat edilir. Bkz. İbn Cezeri, en-

okurdu⁸¹. O kıraat dersine başlayacağı zaman, önce talebelerini toplar, onlara vaaz verir, sonra Kur'an okuturdu⁸².

İbn Kesir Kur'an'ı fasih ve güzel bir tarzda okurdu. Cerir b. Hazim: "Abdullah b. Kesir'i gördüğümde, Kur'an'ı fasih bir şekilde okuyan birini görmüş olurum" der⁸³. İsmail b. Kostantin de "Bizim kıraatımız İbn Kesir'in kıraatıdır. Ben Mekkelilerin de bu kıraatı okuduklarını gördüm. Kim Kur'an'ı güzel okumak isterse İbn Kesir'in kıraatı ile okusun" der⁸⁴.

Vakarlı ve dini bütün bir hayat yaşayan İbn Kesir'in kıraatı kıraatların en güzeliydi⁸⁵. O yeni bir kıraat ortaya koymadı ve başkaları tarafından ihdas edilmiş olan kıraatları da ne okudu ne de okuttu. Bundan dolayı Mekkeliler İbn Muhaysın'ın kıraatına rağbet etmeyip onun kıraatını tercih ettiler⁸⁶. İbn Mücahid bu konuda şöyle der: İbn Muhaysın Arapça'nın temelini atıp kaidelerini koyduğu için bununla övünmek istiyordu. O, Mekkelilerin icmasına muhalif olarak nahivcilerin görüşüne göre kıraatlarda tercihler yapmıştır. Bu sebepten dolayı müslümanlar onun kıraatından yüz çevirip, İbn Kesir'in kıraatı etrafında toplanmış ve ona tabi olmuşlardır⁸⁷.

Neşr, I, 207; Musa Carullah, Tarihu'l-Kur'an ve'l-Mesahif, Petersburg (Rusya), 1323/1905, s. 11; Dumlu, a.g.e., s. 28.

⁸¹ İbn Cezeri, en-Neşr, I, 207; Hemedani, a.g.e., I, 400.

⁸² Sehavi, a.g.e., II, 448; Zehebi, Marifetü'l-Kurra, I, 201.

⁸³ Mizzi, a.g.e., XV, 470; İbn Hacer, Tehzibü't-Tehzib, V, 322.

⁸⁴ Hammura, a.g.e., s. 216.

⁸⁵ Sehavi, a.g.e., II, 448.

⁸⁶ İbn Kesir zamanında Mekke'de kurradan tabiine muhalif bir grup vardı. Bunlar diğerleri gibi İbn Kesir'in kıraatı etrafında birleşmediler. Muhammed b. Muhaysın, Hamid b. Kays, Es'am el-Mekki ve Yezid b. Beriri gibi isimler bunlara örnek olarak verilebilir. Bkz. Enderabi, a.g.e., s. 73.

⁸⁷ Sehavi, a.g.e., s. 448.

İKİNCİ BÖLÜM

İBN KESİR'İN KIRAATI VE TAHLİLİ

I- İBN KESİR'İN KIRAATI

Kıraat kelimesi lügat anlamı itibarıyla tilavet etmek ve dikkatle okumak demektir⁸⁸. İstilahta ise Kur'an lafızlarının ne şekilde okunacağından bahsetmektir⁸⁹. Diğer bir ifadeyle Kur'an kelimelerinin okunmuş şekillerini ve ihtilaflarını nakledenlere dayandırarak bilmektir⁹⁰.

Kıraatla ilgili olarak öteden beri iki kavram daima birbiri ile karıştırılarak gelmiştir. Bunlar kıraat-ı seb'a ve ahruf-u seb'a ifadeleridir. Kıraat-ı Seb'a meşhur yedi kıraat imamının okuyuş şekilleridir⁹¹. Ahruf-u Seb'a ise en genel manasıyla "Arap kabilelerinden meşhur olan yedisinin dilidir" şeklinde tanımlanabildiği gibi aynı zamanda Hz. Peygamber'den nakledilen bir hadise dayanan⁹² ve oldukça farklı anlamlar içeren bir kavramdır⁹³.

Biz bundan sonra İbn Kesir kıraatının isnadını, ravilerini ve tariklerini incelemeye çalışacağız.

⁸⁸ İbn Manzur, Ebu'l-Fadl Cemaluddin Muhammed b. Mükerrrem, Lisanü'l-Arab, Beyrut 1955, I, 128 vd.

⁸⁹ Tahanevi, Muhammed Ali b. Ali, Kitabu Keşşafı Istilahatü'l-Fünun, İstanbul 1984, I, 27.

⁹⁰ Dimiyati, Ahmed b. Muhammed b. Abdilgani, İtfahu Fudalai'l-Beşer fi'l-Kırâ'ati'l-Erbaa Aşer, Mısır trs., s. 5.

⁹¹ Dumlu, a.g.e., s. 26.

⁹² Yedi harf Kur'an-ı Kerim ile doğrudan ilgili olan bir meseledir. Bu konuda bugüne kadar pek çok görüş serdedilmiş, ama kesin bir sonuca ulaşılamamıştır. Herhangi bir neticeye ulaşmak da kolay değildir. Çünkü daha 'Yedi Harf' in manası üzerinde bile bir fikir birliğine varılamamıştır. Diğer taraftan 'Yedi Harf' ile ilgili hadislerin büyük bir kısmı birbirine benzeyen rivayetlerdir. Bu rivayetlerden bazılarının sahliliđi dahi tartışma konusudur. Ancak şurası kesindir ki bu konu ile ilgili olan hadisler sadece Kur'an'ın yedi harf üzere indirildiđi gerçeđini vurgulamaktan ve bu husustaki kolaylıđa dikkatleri çekmekten ibaret olup, konunun mahiyetini ortaya koyucu nitelikte deđildir. Yedi Harfle ilgili pek fazla görüř ortaya atılıp bir neticeye varılamamasının temel sebebi de budur.

⁹³ İbn Cezeri, en-Neşr, I, 24 vd. Bu konuda daha geniş bilgi için bkz. Hasan Ziyatüddin İtr, el-Ahrufu's-Seb'a, Beyrut 1409/1988; Abdü's-Sabur Şahin, Tarihu'l-Kur'an, 1414/1994, s. 58-96, 308-328; M.Zahid el-Kevseri (Terc.İsmail Karaçam) Yedi Harf Nedir? Diyanet Dergisi, Cilt: 17, Mayıs-Haziran 1978, Sayı: 3-4, s. 171-179.

A- İbn Kesir Kıraatının İsnadı

İsnad, lügatta dağın eteğinden zirvesine doğru tırmanmak ve yerden yukarı doğru yükselmek gibi manalara gelir⁹⁴. İstilahta ise sözün, asıl sahibine araçlar vasıtasıyla yükseltilmesidir⁹⁵.

İbn Kesir kıraatının isnad zincirine baktığımızda, bunun çeşitli şekillerde Hz. Peygamber'e kadar ulaştığını görürüz ki bu isnad zinciri şöyledir:

İbn Kesir, Derbas ve Mücahid (ö.104)'den; bunlar, İbn Abbas (ö.68)'dan; İbn Abbas, Zeyd b. Sabit(ö.56) ve Ubey b. Ka'b(ö.30)'dan; bunlar da Rasulullah'dan Kur'an okumuşlardır. İbn Kesir'in Hz. Peygamber'e kadar ulaşan en meşhur kıraat zinciri budur.⁹⁶

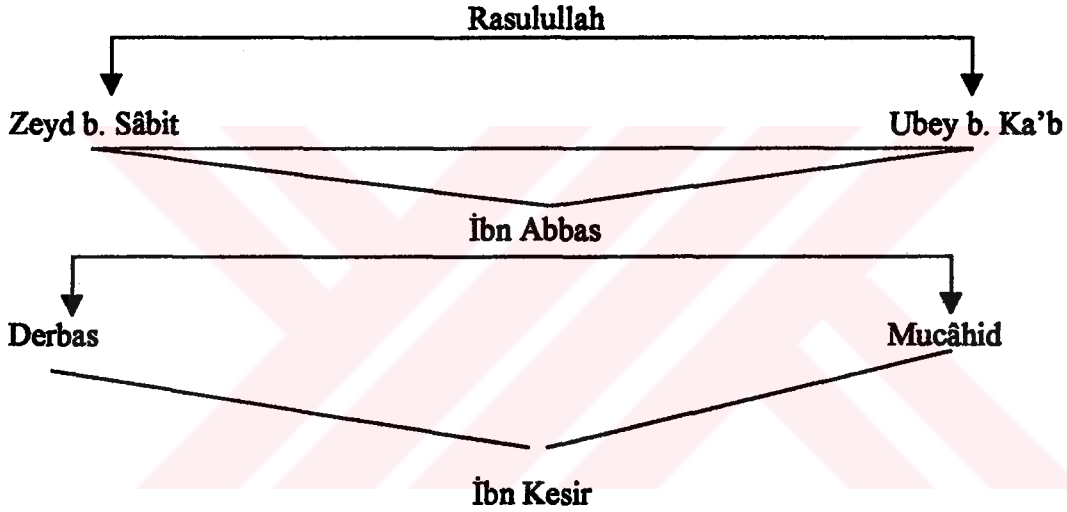

İbn Kesir'in, Ömer b. Hattab kanalıyla Resulullah'a ulaşan bir isnad zinciri daha vardır. Buna göre, İbn Kesir, Abdullah b. Saib (ö. 70/689)'den; Abdullah da, Ömer b. Hattab'dan; Hz. Ömer 'de Rasulullah'dan Kur'an okumuştur.

⁹⁴ İbn Manzur, a.g.e., III, 220; Firuzabadi, Muhammed b. Yakub, Kamusu'l-Muhit, Beyrut trs., I, 314.

⁹⁵ Talat Koçyiğit, Hadis İstilahları, Ankara 1985, s. 170.

⁹⁶ Bu konuda bkz. İbn Mücahid, a.g.e., I, 65; Dani, a.g.e., s. 8; İbn Hazm, Ebû Muhammed Ali b. Ahmed b. Said, Cevamiu's-Sire ve Hamsi Resail Uhra, Mısır trs. s. 269; Enderabi, a.g.e., s. 73; İbn Ebi Meryem, a.g.e., I, 109; Hemedani, a.g.e., I, 23; Sehavi, a.g.e., II, 441-442; İbn Cezeri, en-Neşr, I, 120-121; Tahbiru't-Teysir, vr. 9a-b; Zerkani, a.g.e., I, 450-451.

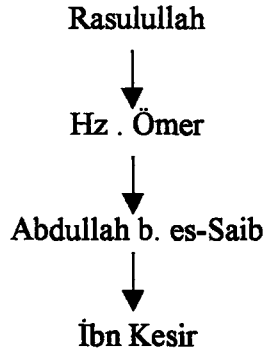

İbn Kesir'in, Mücahid'den; Mücahid'in de Abdullah b. Saib'den Kur'an okuduğu rivayet edilmektedir.⁹⁷

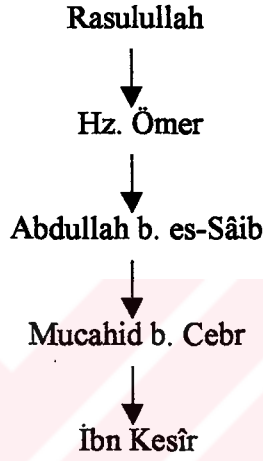

Abdullah b. Saib'in, Hz. Ömer'den başka Ubey b. Ka'b aracılığıyla da Resulullah'tan Kur'an okuduğu nakledilmiştir.

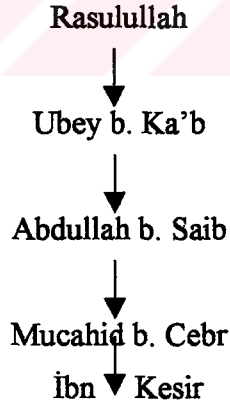

Bütün bunlar, İbn Kesir kıraatının muttasıl bir senedle Hz. Peygamber'e kadar ulaştığının delilidir.⁹⁸

⁹⁷ ez-Zeynebi (Ö. 318), İbn Kesir'in, Abdullah b. es-Saib'den okuduğu ihtilafıdır, der. Bkz. Zehebi, A'lam, V, 318.

⁹⁸ Muhaysın, el-Kırâ'ât ve Eseruha, I, 58.

B- İbn Kesir Kıraatının Ravileri

Ravi, içip kanmak manasına gelen⁹⁹ “rava” kök fiilinin ismi failidir¹⁰⁰. İmamından kıraat rivayet eden kimse demektir¹⁰¹. On imamdan her birinin iki ravisi vardır¹⁰².

İbn Kesir kıraatının meşhur iki ravisi¹⁰³ Bezzi ve Kunbul’dür. İbn Cezeri, “Mekke’de oturan İbn Kesir’in kıraatını Bezzi ve Kunbul bir senedle rivayet etmiştir”¹⁰⁴ derken, Şatibi’ de geçen

“Abdullah Mekke’de oturmaktadır.

O yüce ve halka faydası olan İbn Kesir’dir.

Ahmed el-Bezzi ve Kunbul lakabıyla bilinen Muhammed

Onun kıraatını bir senedle rivayet etmiştir”¹⁰⁵.

şeklindeki bir dörtlük de bu gerçeği dile getirmektedir.

1- Bezzi:

İbn Kesir’in birinci ravisi olan Bezzi’nin tam adı Ahmed b. Muhammed b. Abdillah b. Kasım b. Nafi b. Ebi Bezze’dir¹⁰⁶.

Ehvazi onun isminin Beşşar olduğunu söyler¹⁰⁷. Ebu’l-Hasan künyesi ve Bezzi lakabıyla anıldığı zikredilir¹⁰⁸. Büyük dedelerinden birinin adının Bezze olmasından

⁹⁹ Âsım Efendi, Kamus Tercemesi, İstanbul 1305, IV, 989.

¹⁰⁰ Mücteba Uğur, Hadis Terimleri Sözlüğü, Ankara 1992, s. 319.

¹⁰¹ İsmail Karaçam, Kur’an’ı Kerim’in Faziletleri ve Okuma Kaideleri, İstanbul trs., s. 68.

¹⁰² Muhaysın, el-Muhezzeb, I, 9.

¹⁰³ Kaynaklarda İbn Kesir’in üçüncü bir ravisinin daha olduğundan bahsedilmektedir. Bu da İbn Fülejh (Ö. 250)’dir. Ebû İshak Abdülvahhab b. Fülejh, Abdullah b. Amr b. Fuleyh’in azadlı kölesidir. Döneminde Mekke’nin kıraat şeyhi olan İbn Fülejh, kıraatını arzan ve semaen Şibl b. Abbad ve Muhammed b. Seb’un’dan almış, İshak b. Ahmed el-Huzai, Hüseyin b. Muhammed el-Haddad ve Muhammed b. İmran ed-Dineveri’ye de arz metoduyla kıraat okutmuştur. Bunun da meşhur iki ravisi vardır: Hüseyin b. Muhammed ve Muhammed b. İmran. Bkz. Enderabi, a.g.e., s. 70; İbn Ebi Meryem, a.g.e., I, 129; Hemedani, a.g.e., I, 71; İbn Zencele, a.g.e., s. 774.

¹⁰⁴ Muhaysın, el-Mühezzeb fi’l-Kırâ’âti’l-Aşr, 1978, s. 12.

¹⁰⁵ Zerkani, a.g.e., I, 451.

¹⁰⁶ İbn Mücahid, a.g.e., I, 92; İbn Galbun, a.g.e., I, 304; Dani, a.g.e., s. 5; Enderabi, a.g.e., s. 66; İbn Hallikan, a.g.e., III, 42; İbn Cezeri, Tabakat, II, 119; Zerkani, a.g.e., I, 451; İbn Zencele, a.g.e., s. 53.

¹⁰⁷ İbn Cezeri, Tabakat, I, 119.

¹⁰⁸ İbn Mücahid, a.g.e., I, 92; İbn Galbun, a.g.e., I, 38; ed-Dâni, a.g.e., s. 5; İbn Hallikan, a.g.e., III, 42; Zehebi, Marifetü’l-Kurra, I, 365; el-İber fi Haber men Gaber, Kuveyt 1961, I, 455; Cezeri, Ebû Bekr

dolayı ona bu ad verilmiştir¹⁰⁹. H. 170'de doğan¹¹⁰ Bezzi, İran (Farisi) asıllıdır, Hamedanlıdır¹¹¹. Beni Mahzumun azadlı kölesidir. Said b. Ebi Saib el-Mahzumi vasıtasıyla müslüman olmuştur¹¹². Şibl b. Abbad'dan sonra Mekkelilerin kıraat şeyhi olarak kabul ettikleri Bezzi, dört sene Mescid-i Haram'ın müezzinliği görevinde bulunmuştur. İbn Kesir'den doğrudan doğruya okumayıp isnad ile onun kıraatını alıp rivayet etmiştir. Remzi he (هـ) dir¹¹³.

Bezzi'nin kıraatının güvenilirliği konusunda herhangi bir şüphe yoktur. Ancak hadisçiliği hususunda aynı şeyleri söylemek güçtür. Zira Zehebi onun hakkında "Bezzi kıraatta Mekkeliler'in önde gelen şahsiyetlerindendir ve bu konuda güvenilirdir" derken Ebu Cafer de onun rivayet ettiği hadislerin güvenilir olmadığını söyler¹¹⁴. Bezzi'nin rivayet ettiği "Tekbir Hadisi"¹¹⁵ garip hadistir. Çünkü bunun tek ravisi odur. Kendisi hadis konusunda sika biri değildir¹¹⁶.

Bezzi, kıraatını başta babası olmak üzere İkrime b. Süleyman, Ebu'l-İhrit Vehb b. Vadih ve Ubeyde b. Âmir b. Katade b. el-Leysi'nin azadlı kölesi Abdullah b. Ziyad b. Abdillâh b. Yesar'dan almıştır¹¹⁷. Ahmed b. Ferh, Abbas b. Ahmed el-Bezzi, Ebu Rabia Muhammed b. İshak, Ebu Abdirrahman Abdullah b. Ali el-Lehebi, Ebu Cafer Muhammed b. Abdillâh el-Lehebi, Ebu'l-Abbas Ahmed b. Muhammed, Ebu Hamid Ahmed b. Muhammed el-Huzai, Ebu A'la el-Haddad, Ebu Ma'mer el-Cumahi, Muhammed b. Harun, Hasan b. Habbab, İshak b. Muhammed el-Huzai ve Ebu Salih Saiden b. Kesir el-Mekkî gibi değerli talabeler yetiştirmiştir. Onun ölümü hakkında

Ahmed b. Muhammed b. Muhammed b. Muhammed b. Ali, Şerhu Tayyibeti'n-Neşr fi'l-Kırâ'âti'l-Aşr, Mısır 1950, s. 7.

¹⁰⁹ Zerkani, a.g.e., I, 451.

¹¹⁰ Zehebi, el-İber, I, 455; İbn Cezeri, Tabakat, I, 119.

¹¹¹ İbn Galbun, a.g.e., I, 38; İbn Cezeri, Tabakat, I, 119; İbn Zencele, a.g.e., s. 53.

¹¹² İbn Mücahid, a.g.e., I, 66; Dani, a.g.e., s. 5; Enderabi, a.g.e., s. 66; Zehebi, Marifetü'l-Kurra, I, 365; İbn Cezeri, Tabakat, I, 119.

¹¹³ İbn Galbun, a.g.e., I, 38; Dani, a.g.e., s. 5; Zehebi, Marifetü'l-Kurra, I, 365; el-İber, I, 455; İbn Cezeri, Tabakat, I, 119; en-Neşr, I, 121; Zerkani, a.g.e., I, 451; İbn Zencele, a.g.e., s. 53; Okıç, a.g.e., s. 42.

¹¹⁴ İbnü'l-İmad, a.g.e., II, 120-121.

¹¹⁵ Bu hadis daha sonra "Tekbir" bahsinde geniş olarak anlatılacaktır.

¹¹⁶ Zehebi, Marifetü'l-Kurra, I, 367.

¹¹⁷ Zehebi, Marifetü'l-Kurra, I, 365; el-İber, I, 455; Zerkani, a.g.e., I, 451; İbn Zencele, a.g.e., s. 53.

kaynaklarda genel olarak 250 tarihi zikredilmektedir¹¹⁸. Ancak 236,¹¹⁹ 240,¹²⁰ ve 270¹²¹ tarihlerine de rastlamak mümkündür.



¹¹⁸ İbn Mücahid, a.g.e., I, 66; Zehebi, Marifetü'l-Kurra, I, 365; İbn Cezeri, Tabakat, I, 119-120; İbn Zencele, a.g.e., s. 53.

¹¹⁹ İbn Mücahid, a.g.e., I, 92.

¹²⁰ ed-Dâni, a.g.e., s. 5.

¹²¹ İbn Hallikan, a.g.e., III, 42.

2- Kunbul

İbn Kesir'in ikinci ravisi olan Kunbul'un tam adı Muhammed b. Abdirrahman b. Halid b: Muhammed b. Said b. Cürce el-Mahzumi'dir¹²². Remzi ze (ز), künyesi Ebu Ömer, lakabı ise Kunbul'dür¹²³. Ona böyle lakab verilmesinin çeşitli sebepleri vardır:

- 1- Kunbul'un ailesi Mekkeli Ehl-i Beyt'ten olup kendilerine kanabile denirdi.
- 2- Hayvanları tedavi etmek için kunbul denilen bir ilaç kullanırdı ki bu ilaç eczacılarınca malumdur.
- 3- Onun ismi zaten böyle idi¹²⁴.

Kunbul, Bezzi gibi İbn Kesir'den doğrudan kıraat almayıp isnad yoluyla ondan rivayette bulunmuştur¹²⁵.

Onun ismini duyan ilim talibleri ders almak için çeşitli bölgelerden ona gelmişlerdir. Hicazlılar Kunbul'un naklettiği İbn Kesir kıraatını okumuş ve Mekkeliler de bu kıraatı benimseyip, Kunbul'un etrafında toplanmışlardır¹²⁶.

Çok zeki ve güvenilir bir şahsiyete sahip olan Kunbul, ömrünün son yarısında Mekke'de şurta (polis) teşkilatının başına getirilmiştir. Çünkü bu görevi ancak onun gibi dürüst, güvenilir ve başarılı bir kişi yerine getirebilirdi. Yaşlanıncaya kadar bu görevine devam eden Kunbul, vefatından 7 veya 10 sene önce kıraat okutmayı bırakmıştır.

Kunbul, kıraatını kendisinden sonra Mekke'de yerine geçtiği Ebu'l-Hasan Ahmed b. Muhammed b. Avn en-Nabbal el-Kavvas'dan arz metodu ile almıştır. Aynı metodla Ebu'l-İhrit Vehb b. Vadih, Abdullah b. İsmail b. Kostantin, Şibl b. Abbad ve Maruf b. Mişkan'dan kıraat tahsil eden¹²⁷ Kunbul, Bezzi'den de isnad yolu ile rivayette bulunmuştur. Arz metodu ile kendisinden kıraat rivayet eden pek çok kişi arasında İbn Mücahid, İbn Şenbuz, Ebu Rabia Muhammed b. İshak, Ahmed b. Muhammed el-Yaktini, Muhammed b. Abdilaziz es-Sabbah, Muhammed b. İshak el-Huzai, Ahmed b.

¹²² İbn Mücahid, a.g.e., I, 92; İbn Galbun, a.g.e., I, 38; Dani, a.g.e., s. 4; İbn Hallikan, a.g.e., II, 42; Zehebi, el-İber, II, 89; İbn Cezeri, Tabakat, II, 165; Ebû Bekr Ahmed b. Cezeri, a.g.e., s. 7; Zerkani, a.g.e., I, 451; İbn Zencele, a.g.e., s. 53.

¹²³ İbn Mücahid, a.g.e., I, 92; İbn Galbun, a.g.e., I, 38; Mekkî, Ebû Muhammed Mekkî b. Ebi Talib, el-İbane an Maani'l-Kirâ'ât, Dimeşk 1979, s. 88; ed-Dâni, a.g.e., s. 4; Zehebi, el-İber, II, 89; İbn Cezeri, Tabakat, II, 165; Ebû Bekr Ahmed b. Cezeri, a.g.e., s. 7; Zerkani, a.g.e., I, 451; İbn Zencele, a.g.e., s. 53.

¹²⁴ İbn Cezeri, Tabakat, II, 166.

¹²⁵ ed-Dâni, a.g.e., s. 5; Okıç, a.g.e., s. 42.

¹²⁶ İbn Galbun, a.g.e., I, 38; İbn Cezeri, Tabakat, II, 166; en-Neşr, I, 121; Ebû Bekr Ahmed b. Cezeri, a.g.e., s. 7; İbn Zencele, a.g.e., s. 53.

¹²⁷ Zerkani, a.g.e., I, 451.

Sakr, Muhammed b. Hamidun, Abdullah b. Ahmed el- Belhi, Ali b. Hüseyin, Abbas b. Fadl, Ahmed b. Muhammed, Muhammed b. Musa ez-Zeynebi, Abdullah b. Ömer, Muhammed b. İsa el-Cessas, İbrahim b. Abdirrezzak el-Antaki, Muhammed b. Amr, Ebu Bekr Muhammed b. Hamid el-Attar, Cafer b. Muhammed, Abdullah b. Hamidun el-Huzeli, Abdullah b. Cebr ve Nazif b. Abdillan el-Kisra'yı zikredebiliriz¹²⁸.

Kunbul'un biyografisini veren kaynaklar, onun h. 291'de 96 yaşında Mekke'de vefat ettiğini bildirmektedir.¹²⁹ Ancak onun 280 veya 290'da vefat ettiği de rivayet edilmektedir¹³⁰.

Bezzi ve Kunbul'un İbn Kesir'e kadar uzanan kıraat zincirini şu şekilde gösterebiliriz¹³¹:

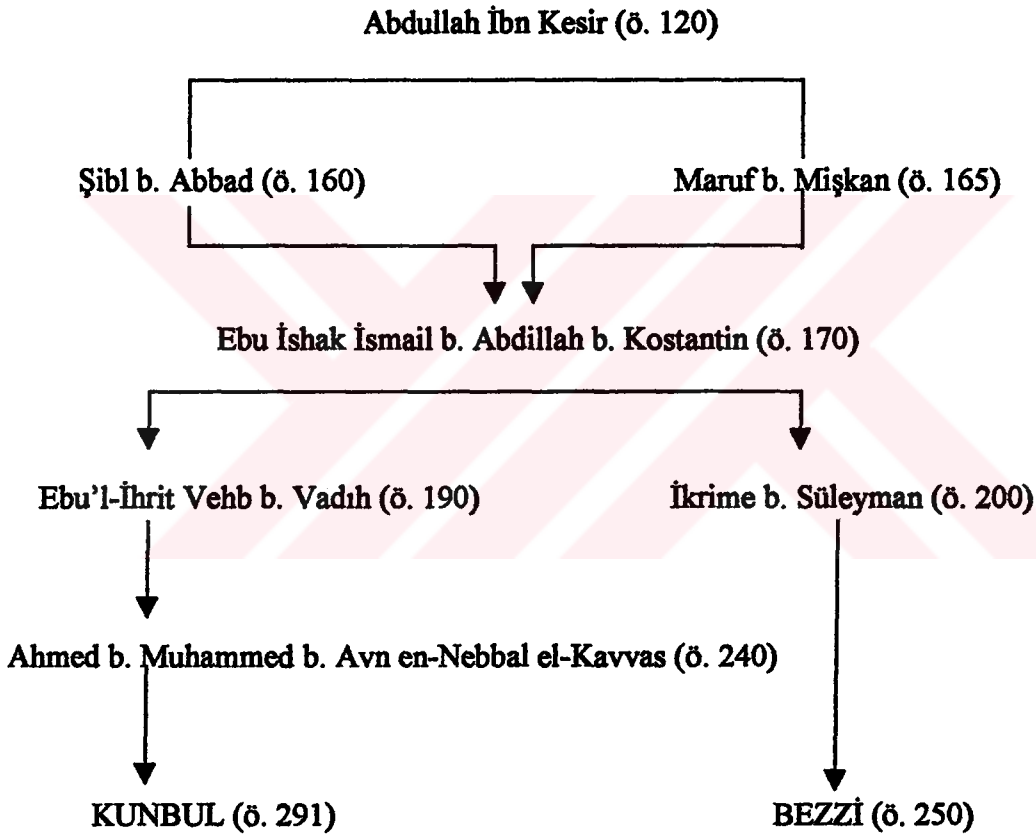

¹²⁸ İbn Galbun, a.g.e., I, 38; İbn Cezeri, Tabakat, II, 165-166; İbn Zencele, a.g.e., s. 53.

¹²⁹ İbn Galbun, a.g.e., I, 38; Zehebi, el-İber, II, 89; İbn Cezeri, Tabakat, II, 66; İbn Zencele, a.g.e., s. 53-54.

¹³⁰ Bkz. İbn Mücahid, a.g.e., I, 66; ed-Dâni, a.g.e., s. 4; İbn Hallikan, a.g.e., III, 42.

¹³¹ İbn Mücahid, a.g.e., I, 92-93; İbn Galbun, a.g.e., I, 54, 304; Kitabü't-Tezkira fi'l-Kirâ'ati's-Seman (Th. Eyman Rüşdi Siveyd), Cidde 1991, I, 184-185; Enderabi, a.g.e., s. 67-69; İbn Ebi Meryem, a.g.e., I, 127-129; İbn Cezeri, en-Neşr, I, 120; Tahbiru't-Teysir, vr. 9a-b; Hemedani, a.g.e., I, 104.

C- Ravilerin Meşhur Tarikleri

Lügatta yol¹³² manasına gelen tarik, ıstılahta ravilerden sonra gelenlerin ihtilaflarına denir. Bir raviden rivayet edenlerden birinin diğer birine muhalif olan kıraatı¹³³ anlamında kullanılır. Her ravinin rivayetini nakleden iki tariki, ayrıca bu tarik sahiplerinin de ikişer tariki vardır¹³⁴.

1- Bezzi'nin Tarikleri

İbn Kesir'in ravilerinden olan Bezzi'nin iki tariki¹³⁵: Ebu Rabia ve İbnü'l-Habbab'dır.

a- Ebu Rabia:

Tam adı Muhammed b. İshak b. Vehb b. A'yan b. Sinan er-Rabi' olan Ebu Rabia Bezzi'den sonra Mescid-i Haram'ın müezzinliği görevine getirilmiş, sika, güvenilir ve değerli bir kıraat alimidir. Dani onun hıfz, adalet ve güvenilirlik yönünden mükemmel birisi olduğunu söylemiştir. Arzen Bezzi ve Kunbul'den kıraat almış, aynı metotla Muhammed b. Hasan en-Nakkaş, Muhammed b. es-Sabbah, Muhammed b. İsa b. Bûndar, İbrahim b. Abdirrezzak, Muhammed b. Musa el-Haşimi, Abdullah b. Ahmed el-Belhi, Muhammed b. Abdirrahman, Ahmed b. Muhammed b. Harun, Hibetullah b. Cafer, Muhammed b. Ahmed ed-Dâcûnî ve Yusuf b. Yakub kendisinden kıraat rivayet etmişlerdir¹³⁶. H. 294' de Ramazan ayında vefat eden Ebu Rabia'nın iki tariki vardır: En-Nakkaş (ö. 351)¹³⁷ ve İbn Bünnan (ö. 374)¹³⁸.

¹³² İbn Manzur, a.g.e., X, 220; Âsım Efendi, a.g.e., III, 931.

¹³³ Karaçam, a.g.e., s.68.

¹³⁴ Muhaysın, el-Mülhezzeb, I, 14.

¹³⁵ Celaledin Karakılıç, Tecvid İlmi, Ankara 1963, s. 177.

¹³⁶ Bkz. İbn Galbun, Kitabu't-Tezkira fi'l-Kırâ'ât, I, 54; İbn Cezeri, Tabakat, II, 95; Hemedani, a.g.e., I, 71.

¹³⁷ H. 266'da doğan Nakkaş, çok değerli bir kıraat alimidir. Ebu'l-Hasan künyesi ile maruftur. Kıraat ve tefsir alanında pek çok eserin de sahibidir. "Kitabu'l-Kisai", "Kitabu Hamza", "Kitabu Kurrai's-Semaniye" ve "Şifau's-Sadr" bunlardan birkaçıdır. Dani, onun takvası, lehçesinin düzgünlüğü ve kıraatı ile temayüz ettiğini belirtir. Bkz. İbn Nedim, a.g.e., s.58; İbn Cezeri, en-Neşr, I, 121.

¹³⁸ Tam adı Ömer b. Muhammed b. Abdissamed b. Bünnan'dır. Dini yaşayışı tam ve isnadı sağlam bir kırradır. Bkz. İbn Cezeri, en-Neşr, I, 122.

b- İbnü'l-Habbab

Bezzi'nin diğeri bir tariki de İbnü'l-Habbab'dır¹³⁹. Sika, hafıza yönünden güvenilir ve büyük bir otorite olarak zamanının ilgi odağı haline gelen İbnü'l-Habbab, kıraat konusunda da uzmandır. Tam adı Hasan b. Habbab el-Bağdadi, künyesi ise Ebu Ali'dir. Duha-Nas sureleri arasında tekbir getirme ile ilgili hadisi rivayet ettiği Bezzi'den başka, Muhammed b. Galib ve Beşir b. Hilal'den de kıraat rivayetinde bulunmuştur. Kendisinden kıraat nakledenler arasında İbn Mücahid, İbnü'l-Enbari, Ahmed b. Abdurrahman, Ahmed b. Salih, Ahmed b. Selem, Ahmed b. Ubeydillah, Abdurrahman b. Ömer, Abdulvahid b. Ömer, Ebu Bekr en-Nakkaş, Ömer b. Muhammed, Ebu'l-Hasan b. Şenbuz, Muhammed b. Muhammed ve Ali b. Muhammed gibi isimler zikredilmektedir¹⁴⁰. H. 301'de Bağdat'ta vefat eden İbnü'l-Habbab'ın iki tariki vardır: Ahmed b. Salih (ö. 350)¹⁴¹ ve Abdulvahid b. Ömer (ö. 349)¹⁴².

¹³⁹ Bu zatın ismi İbn Habib olarak da geçmektedir. Bkz. Yüksel, a.g.e., s. 273.

¹⁴⁰ Bkz. İbn Cezeri, en-Neşr, I, 121; Tabakat, I, 209.

¹⁴¹ Ramle'de doğan Ahmed b. Salih aynı şehirde kıraat dersleri okutmuştur. Sika ve hafızası kuvvetli bir kıraat şeyhidir. Bkz. İbn Cezeri, en-Neşr, I, 122.

¹⁴² Kıraat alanında meşhur bir zat olan Abdülvahid, nahiv konusunda da İbn Mücahid'den sonra önemli bir yere sahiptir. Bkz. İbn Cezeri, a.y.

2- Kunbul'ün Tarikleri

İbn Kesir kıraatının ikinci ravisi olan Kunbul'ün de kurra arasında meşhur olan iki tariki vardır: İbn Mücahid ve İbn Şenbuz.

a- İbn Mücahid:

Ebu Bekr künyesi ile maruf İbn Mücahid'in tam adı, Ahmed b. Musa b. Abbas b. Mücahid'dir¹⁴³. H. 245 yılında Bağdat'ın Ataş sokağında dünyaya gelmiştir¹⁴⁴.

Döneminin mümtaz bir kıraat alimi olan İbn Mücahid, dini yaşayış, edeb, yumuşak huyluluk, güler yüzlülük, güvenilirlik, ilim, saygınlık, fazilet ve takva bakımından dikkate değer bir zat olduğu için çevresindekiler onun kıraatını tercih etmişlerdir. Şöhreti her tarafa yayılması sebebiyle de insanlar ders almak için ona gelmişler ve bu hususta yarışmışlardır¹⁴⁵. İbn Mücahid kendi döneminde kıraatta Bağdat şeyhi olmuştur¹⁴⁶. Dani onun hakkında "İbn Mücahid, döneminde ilminin genişliği, anlayışının sağlamlığı ve lehçesinin düzgünlüğü ile diğer mesleki akranlarından çok üstündü ve hatta üstadı Muhammed b. Yahya (ö. 288/900) hayatta iken kıraat şeyhi olmuştu" der¹⁴⁷.

İbn Mücahid mütevatir, mushaf hattına ve Arap gramerine uygun kıraatları nakleden yedi imamın kıratını bir araya toplayıp onları yediye tahsis eden¹⁴⁸ ve bu husustaki dağınıklığın önüne geçen kişidir.¹⁴⁹ Kıraat-ı Seb'a ile ilgili ilk eser yazan da odur¹⁵⁰. Ayrıca kıraat alanında belli bir yere sahip olan "Kitab-u Seb'a"¹⁵¹ isimli eserin de müellifidir¹⁵². Ömrünü kıraat okutmaya adanmış olan İbn Mücahid¹⁵³ bilhassa kıraatlardaki üstünlüğü ile temayüz etmiştir¹⁵⁴.

¹⁴³ İbn Nedîm, a.g.e.s. 47; Sehavi, a.g.e., II, 432; İbn Cezeri, Tabakat, I, 139.

¹⁴⁴ İbn Nedîm, a.y.; Zehebi, Marifetü'l-Kurra, II, 533; İbn Zencele, a.g.e., s. 16.

¹⁴⁵ İbn Nedîm, a.y.; Sehavi, a.y.; Zehebi, a.g.e., II, 535 ; İbn Cezeri, en-Neşr, I, 122; İbn Zencele, a.g.e., s. 17.

¹⁴⁶ es-Subhi Salih, Mebahis fi Ulumi'l-Kur'an, Beyrut 1965, s. 247.

¹⁴⁷ Zehebi, a.g.e., II, 536.

¹⁴⁸ İbn Mücahid h. 3. asırda 7. imam olarak Yakub'un yerine Kisai'yi tercih etmiştir. Bkz.ed-Dânî a.g.e., s. 7.

¹⁴⁹ Sehavi, a.y.; Zerkani, a.g.e., I, 327.

¹⁵⁰ Sehavi, a.y.

¹⁵¹ Bu eserin tahkiki ilk defa 1972 tarihinde Dr. Şevki Dayf tarafından, daha sonra ise 1981'de Dr. Rahim Tuğral tarafından yapılmıştır.

¹⁵² Zehebi, a.g.e., II, 533.

İbn Mücahid kıraat tahsilini Abdullah b. Kesir el-Bağdadi (ö. 3/9. asır), Ebu Eyyub el-Hayyat (ö. 235/849), Ebu'z-Za'za Abdurrahman b. Abdus (ö. 280/893) ve Kunbul el-Mekkî ((291/903)'nin yanında yapmış, huzurlarında Kur'an-ı Kerim'i defalarca arz ederek hatmetmiştir. İbn Mücahid, ayrıca pek çok kıraat otoritelerinden de semaen kıraat öğrenmiş ve böylece Şeyhu'l-Kurra (kıraat alimlerinin ustası) unvanını almıştır¹⁵⁵. Kıraat şeyhleri arasında ondan daha fazla talebesi olan yoktu¹⁵⁶. İbn Mücahid'den istifade eden tanınmış pek çok isim arasında şunları zikredebiliriz: Salih b. İdris (ö. 345/956), Abdulvahid b. Haşim (ö. 349/960), Ebu İsa Bekkar (ö. 353/964), Ebu Hafs el-Kettani (ö. 390/999), Mansur b. Muhammed (ö. 410/1019), Talha b. Muhammed (ö. 380/990), Ebu Muhammed es-Samiri (ö. 386/996), Ebu Ali Hüseyin b. Osman (ö. 404/1013), Ebu'l-Hasan ed-Darekutni (ö. 385/995), Ebu Müslim Muhammed b. Ahmed (ö. 399/1008) ve Ebu'l-Ferec eş-Şenbuzi¹⁵⁷.

İbn Mücahid kıraat alanında pek çok eser yazmıştır. Mesela Kitabu Kıraati'l-Kebir, Kitabu Kıraati's-Sağir, Kitabu'l-Ya'at, Kitabu'l-Hâ'at, Kitabu Kıraati Ebi Amr, Kitabu Kıraati İbn Kesir, Kitabu Kıraati Âsım, Kitabu Kıraati Nafi', Kitabu Kıraati Hamza, Kitabu Kıraati Kisai, Kitabu Kıraati İbn Âmir ve Kitabu Kıraati'n- Nebi (a.s.) bunlardan birkaçını oluşturur.

H. 324'de Şaban ayının 20'sinde Çarşamba günü öğle vakti, 80 yaşında iken vefat eden İbn Mücahid, ölümünün ikinci günü Ataş Sokağındaki evinin hariminde bir yere defnolunmuştur¹⁵⁸. İbn Mücahid'in iki tariki vardır: Ebu Ahmed es-Samiri (ö. 386)¹⁵⁹, ve Salih b. Muhammed (ö. 380)¹⁶⁰.

b- İbn Şenbuz¹⁶¹:

Tam adı Muhammed b. Ahmed b. Eyyub b. Salt b. Şenbuz el-Bağdadi, künyesi Ebu'l-Hasan'dır¹⁶². İbn Şenbuz'un hayatından bahseden kaynaklarda onu öven ifadelere

¹⁵³ Schavi, a.y.

¹⁵⁴ Zehebi, a.g.e., II, 535.

¹⁵⁵ Zehebi, Marifetü'l-Kurra, II, 534; İbn Cezeri, Tabakat, I, 139-140.

¹⁵⁶ Zerkeşi, a.g.e., I, 327.

¹⁵⁷ Zehebi, a.g.e., II, 536.

¹⁵⁸ İbn Nedîm, a.y. İbn Cezeri, Tabakat, I, 142; en-Neşr, I, 122.

¹⁵⁹ Dile olan hakimiyeti ile temayüz eden Ebû Ahmed emsalsiz bir kıraat alimidir. Dani, onun hakkında şöhret sahibi, güvenilir ve sika birisi iken yaşlanınca hafıza kaybına uğradığını ve bu güvenilirliğinin azaldığını söyler. Bkz. İbn Cezeri, en-Neşr, I, 122.

¹⁶⁰ Yetkin bir kıraat alimi olan Salih b. Muhammed'in senedi sağlamdır. Bkz. İbn Cezeri, a.y.

¹⁶¹ Bu zatın ismi bazı kaynaklarda İbn Şenâbuz diye geçmektedir. Bkz. Zehebi, A'lam, XV, 264.

¹⁶² İbn Nedîm, a.g.e.s. 47; Ebu Bekir Ahmed b. Ali el-Hatib el-Bağdadi, Tarihu Bağdat, Beyrut trs. , I, 280; Hemedani, a.g.e., I, 26; Zehebi, Marifetü'l-Kurra, II, 546; İbn Zencele, a.g.e., s. 68.

rastladığımız gibi onu yeren cümlelerle de karşılaştık. Mesela İbn Nedîm onun hakkında “hamakatı ve hatası çok, ilmi az bir kimsedir”¹⁶³ derken bazı eserlerde İbn Şenbuz’un sika, dini bütün, bilgili, hafızası kuvvetli, âdil ve çok değerli bir kurra olduğu anlatılır. Ebu Bekr el-Celei, onun salih bir zat olduğunu söyler¹⁶⁴. İbn Cezeri de “Resmi hattı dikkate almamasından dolayı kimse onu ayıplayamaz ve onun adaleti hususunda şüphe edemez” der¹⁶⁵.

Pek iyi geçinememesine rağmen İbn Mücahid ile beraber kıraatta Iraklılar’ın şeyhi olan¹⁶⁶ İbn Şenbuz, İbn Mücahid’i küçük görmüş, onun ders aldıklarından ders almamış, ders verdiklerine de ders vermemiştir. Onun ilim yolunda fazla bir yol katetmediğini, kendisinin ise çok seyahat ettiğini vurgulamış ve onun hakkında “İbn Mücahid’in ayakları kıraat ilmini elde etme yolunda tozlanmamıştır” demiştir¹⁶⁷. Gerçekten de İbn Şenbuz, kıraat ilmi uğruna çok seyahat etmiş, çeşitli ülkelerdeki pek çok ulemadan ders almış ve başkalarının ulaşamadığı bilgilere de ulaşmıştır¹⁶⁸. Belki de bu yüzden olsa gerek İbn Şenbuz kıraatın Arapça gramere uygun olması şartını esas almış, diğer iki şartın lüzumuna inanmamış, Hz. Osman’ın mushafının yazı şekline muhalif bulunan¹⁶⁹ Ubey b. Ka’b, İbn Mesud¹⁷⁰, Abdullah b. Zübeyr ve Abdullah b. Abbas gibi zevatın mushaflarındaki kıraatların isnadı sahih ise bunların namazda ve namazın dışında okunmasının caiz olduğunu savunmuştur¹⁷¹, Oysa Zehebi’nin de dediği gibi eski ve yeni bütün alimler arasında bunun cevazı tartışılmıştır¹⁷². İbn Şenbuz’un en çok yaptığı şey müdrec dediğimiz kıraat nev’ini okumaktı. Yani, ayetlerin arasına kelime

¹⁶³ İbn Nedîm, a.y.

¹⁶⁴ Zehebi, Marifetü'l-Kurra, II, 546-552; İbn Cezer, en-Neşr, I, 122; İbn Zencele, a.y.

¹⁶⁵ İbn Cezeri, en-Neşr, I, 123.

¹⁶⁶ Hemedani, a.g.e., I, 26; Zehebi, a.g.e., II, 546-552; İbn Zencele, a.y.

¹⁶⁷ Zehebi, ay.; İbn Zencele, a.y.

¹⁶⁸ Zehebi, ay.; İbn Cezeri, en-Neşr, I, 122-123; İbn Zencele, a.y.

¹⁶⁹ Söz konusu kıraatlar Osmanî Resme aykırı değildir. İbn Şenbuz, Osman kıraatını kabul ediyordu. Ne var ki, Osman mushafına aykırı olan rivayet yazılım kuralına uyduğu sürece bu rivayetini reddetmiyor, kendi usulünde kıraatın Arap diline uygun olmasını sıhhat açısından yeterli sayıyordu. Bkz. Ignaz Goldziher, İslam Tefsir Ekolleri (çev. Mustafa İslamoğlu) İstanbul 1997, s. 73.

¹⁷⁰ Goldziher, İbn Şenbuz’un Ubey ve İbn Mesud’un ilavelerini kendi kıraatına almadığını iddia ediyor. Bkz. Goldziher, a.g.e., s. 74.

¹⁷¹ Malik b. Enes, İbn Mesud’un kıraatını okuyan bir kişinin arkasında kılınan namazın kabul olmayacağını açıkça ifade etmiştir. Bkz. Montgomery Watt, Introduction to The Quran, Edinburg 1970, s. 48.

¹⁷² İbn Cezeri, Tabakat, II, 54; en-Neşr, I, 123.

katarak okur ve tefsir kabilinden katılmış bu kıraatları rivayet ederdi¹⁷³. O zaman müslümanlar onun bu hareketine gülmüşlerdi. O, Kur'an hakkında en zayıf ve şaz şeyleri bulup çıkarmıştır¹⁷⁴. Bu gibi düşünce ve tavırlarından dolayı Vezir Ali b. Mukle İbn Şenbuz'u mahkeme sonucu kırbaç cezasına çarptırmış, h. 323'de bu çeşit kıraatları okumaktan ve yaymaktan vazgeçirmiş, alimler de onun tövbe etmesini istemişlerdir.

İbn Şenbuz da bu kıraatların hata olduğunu anlamış, kusurunu itiraf etmiş ve yaptığı bu işten dolayı tövbe etmiştir. Onun bir tutanakla tespit edilen tövbesi şöyledir: "Mushaf-ı Osman'a ve ahabın ittifak ettiği kıraata muhalif kıraatla okumuştum. Bunun hata olduğunu anladım. Bundan tövbe ettim, teberri ediyorum. Mushaf-ı Osmani haklıdır, ona muhalefet caiz değildir. Başka türlü kıraat olamaz"¹⁷⁵.

İbn Şenbuz pek çok ulemadan ders almıştır. Bunlar arasında Ahmed b. İbrahim, Ahmed b. Nasr, Ahmed b. Beşşar, Ahmed b. Musa, Abdullah b. Ahmed, Abdullah b. Süleyman, Muhammed b. Şâzan, Muhammed b. Yahya, Musa b. Cumhur, İdris b. Abdilkerim, İsmail b. Abdillâh, Harun b. Musa, Hasan b. Abbas, Salim b. Harun, Kasım b. Ahmed ve Kunbul gibi isimleri zikredebiliriz. Kendisinden istifade edenler arasında Ebu Bekr b. Miksem (ö. 354/965), Ahmed b. Abdillâh, Muhammed b. Ahmed eş-Şenbuzi, Ahmed b. Hasan, Muhammed b. Cafer, Muhammed b. Salih, Muafa b. Zekeriyya¹⁷⁶, İdris b. Ali, Ali b. Hüseyin ve Gazvan b. Kasım'ı sayabiliriz¹⁷⁷.

H. 328'de Sefer ayında hapisshanedede iken vefat eden¹⁷⁸ İbn Şenbuz'un iki tariki vardır: Ebu'l-Ferec¹⁷⁹ ve Şedvi¹⁸⁰.

¹⁷³ İbn Şenbuz'un farklı olarak okuduğu yerler için bkz. İbn Nedîm, a.g.e.s. 48; İbn Cezeri, Tabakat, II, 55.

¹⁷⁴ Osman Keskiöğlü, Kur'an-ı Kerim Bilgileri, Ankara 1993, s. 160.

¹⁷⁵ İbn Nedîm, a.g.e.s. 47-48; İbn Cezeri, Tabakat, II, 54-55; İbn Zencele, a.g.e., s. 68.

¹⁷⁶ Goldziher, bu zatı İbn Şenbuz'un hocası olarak zikretmiştir. Bkz. Goldziher, a.g.e., s. 73.

¹⁷⁷ Geniş bilgi için bkz. Hemedani, a.g.e., I, 26; Zehebi, Marifetü'l-Kurra, II, 546-552; İbn Zencele, a.g.e., s. 68.

¹⁷⁸ İbn Nedîm, a.g.e.s. 47; İbn Cezeri, en-Neşr, I, 122.

¹⁷⁹ H. 390'da vefat eden Ebu'l-Ferec, bilgisinin genişliği ve İslam hukukundaki üstünlüğü ile temayüz etmiş sika bir kurradır. Hatib el-Bağdadi şöyle der: "Bergani'ye Ebu'l-Ferec'in nasıl birisi olduğunu sordum. O da 'O insanların en bilgelisidir' dedi." Muhammed Abdülbaki de onun hakkında "Ebu'l-Ferec bir topluluk içerisine geldiğinde oraya ilim geldi demektir" demiştir. Bkz. İbn Cezeri, en-Neşr, I, 123.

¹⁸⁰ Sefer ayında h. 388'de vefat eden Şedvi, varlıklı ve çok değerli kıraat imamlarından. Kıraat tahsili vesilesiyle pek çok yere seyahatler yapmış ve birçok kıraat alimiyle karşılaşmıştır. Fakat kendisi İbn Şenbuz'un ravisi olmakla temayüz etmiştir. İbn Şenbuz'dan öğrendiği kıraatı rivayet etmekle tanınan Şedvi kısa zamanda şöhrete ulaşmıştır. İbn Mücahid'den de kıraat tahsil etmiş, Tefsir ve Kıraat alanında bilgisini derinleştirmiştir. Dani'nin ifadesine göre o, döneminin çok meşhur ve ünlü

3-Bezzi ve Kunbul'den Sonraki Rivayet Zinciri

Bezzi ve Kunbul'un İbn Galbun'a kadar gelen isnad zinciri şöyledir¹⁸¹:

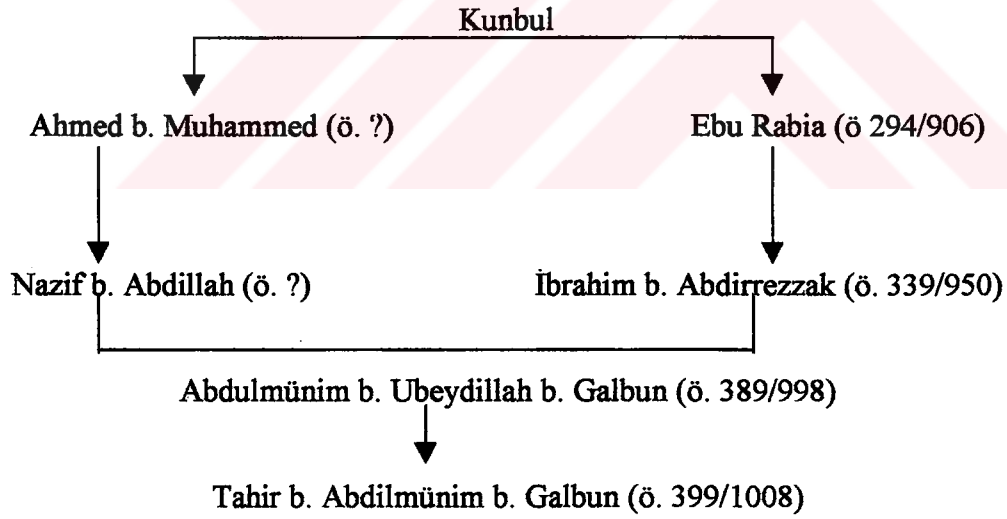
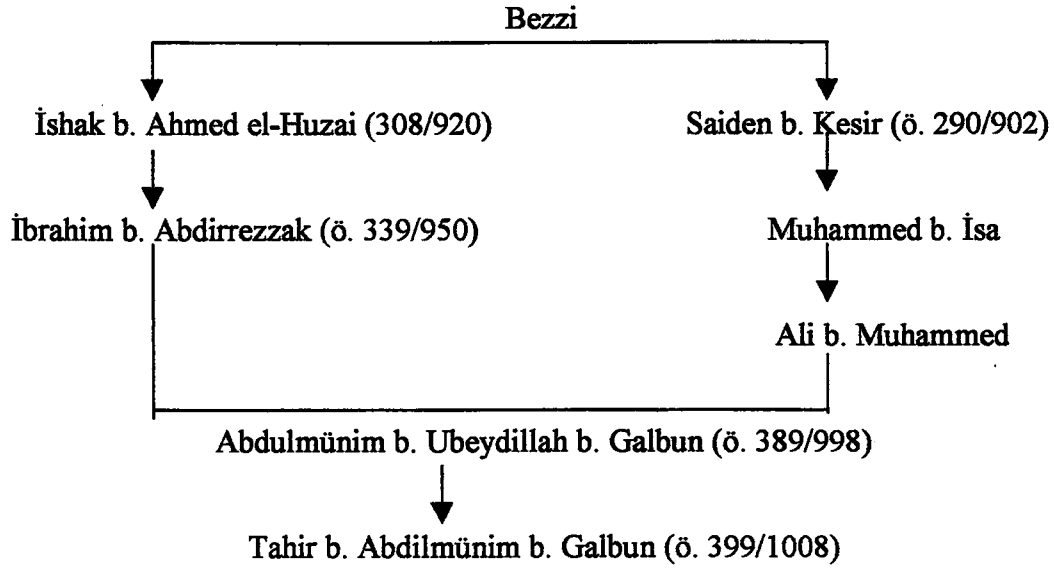

kıraat alimidir. Ebû Talib el-Ahvazi ve Ali b. Kasım el-Hayyat gibi talebeler yetiştirmiştir. Bkz. Hemedani, a.g.e., I, 26; İbni Cezeri, en-Neşr, I, 123.

¹⁸¹ İbn Galbun, et-Tezkira fi'l-Kırati's-Seman, I, 184-185.

Bezzi ve Kunbul'un Hemedani'ye kadar olan isnad zinciri ise şöyledir:¹⁸²

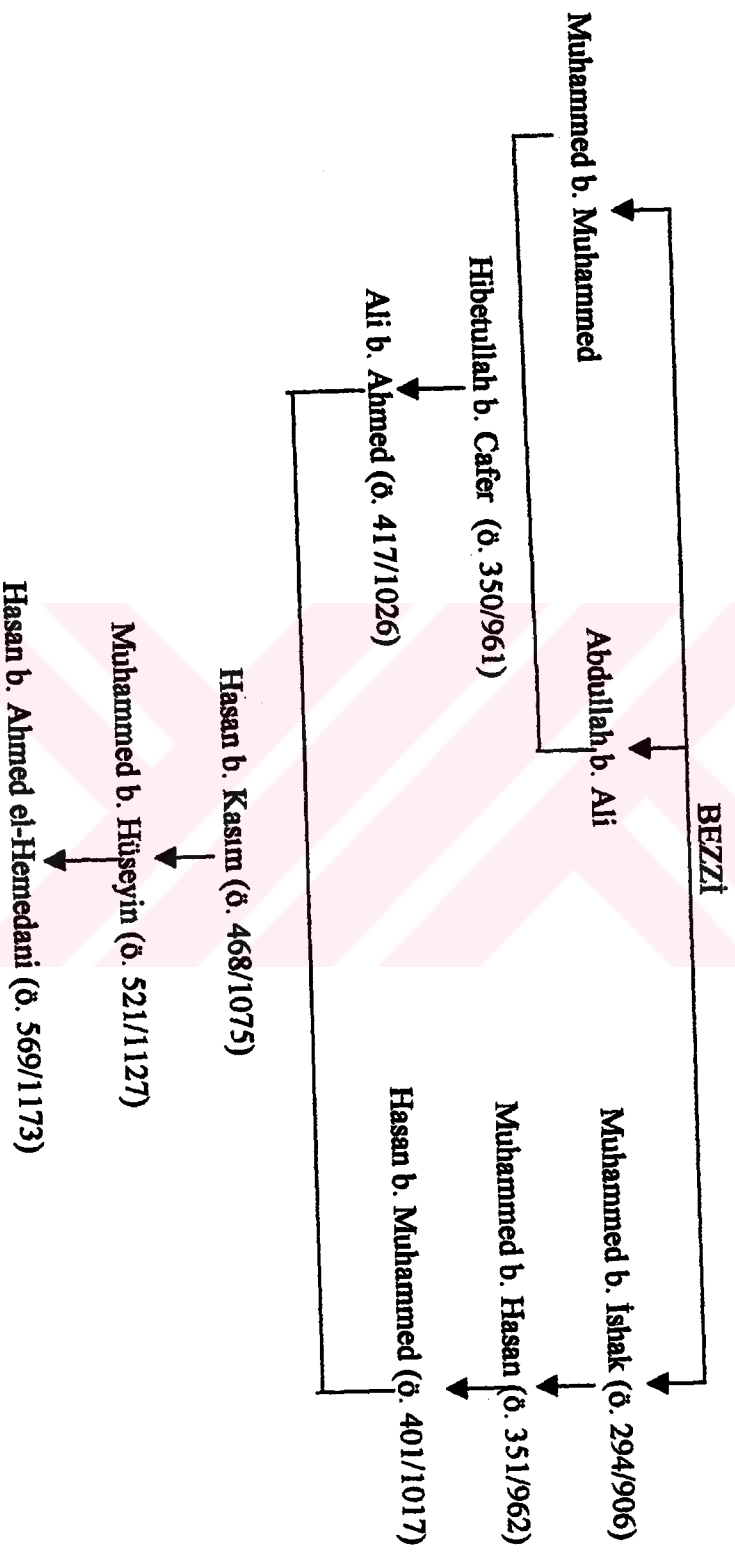

¹⁸² Hemedani, a.g.e., I, 103-104.

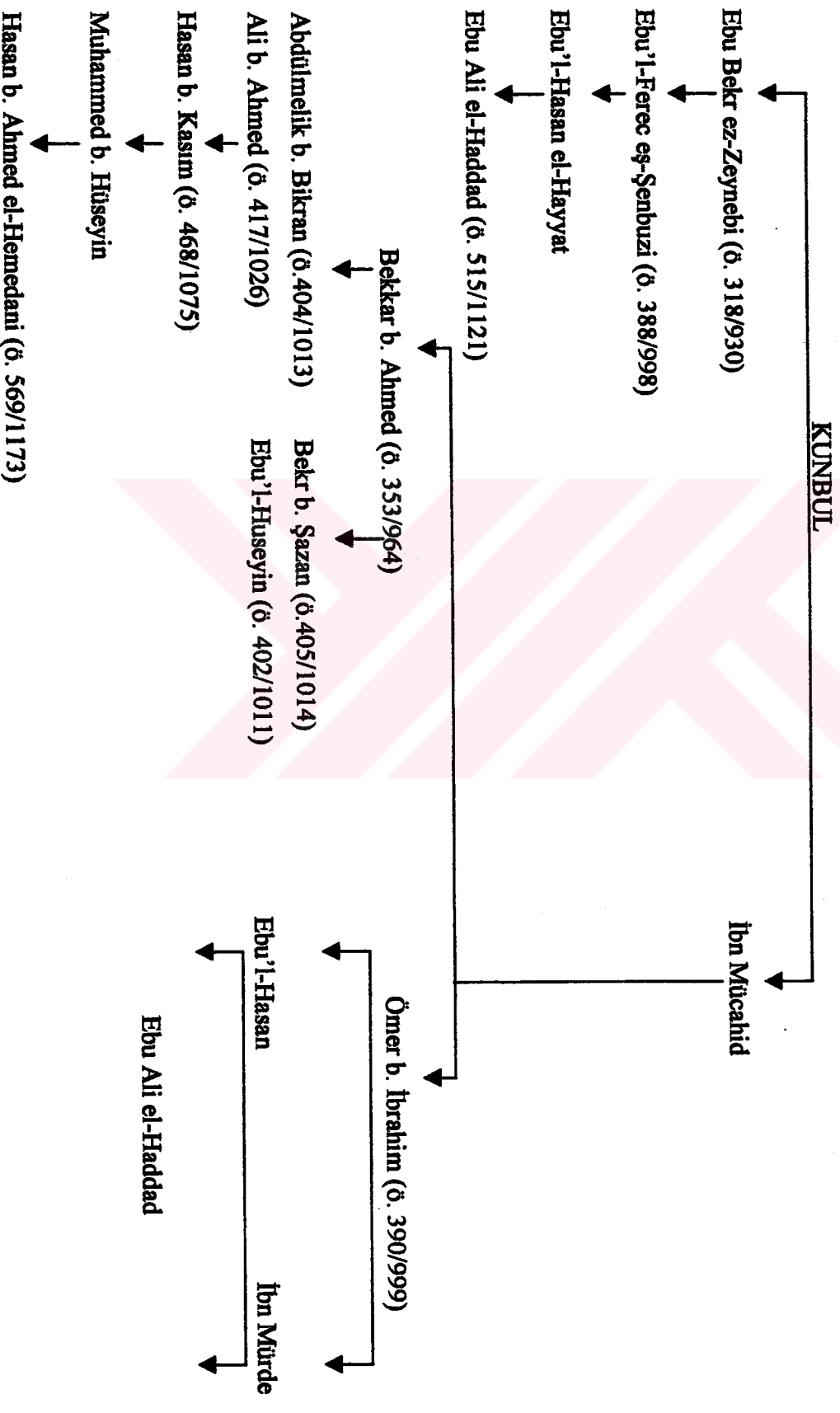

Son olarak İbn Cezeri'nin "en-Neşr" adlı eserinde İbn Kesir kıraatının ravileri, tarikleri ve tariklerinin tarikleri ile ilgili yapmış olduğu tabloyu aktararak bu bahsi kapatmak istiyoruz.¹⁸²

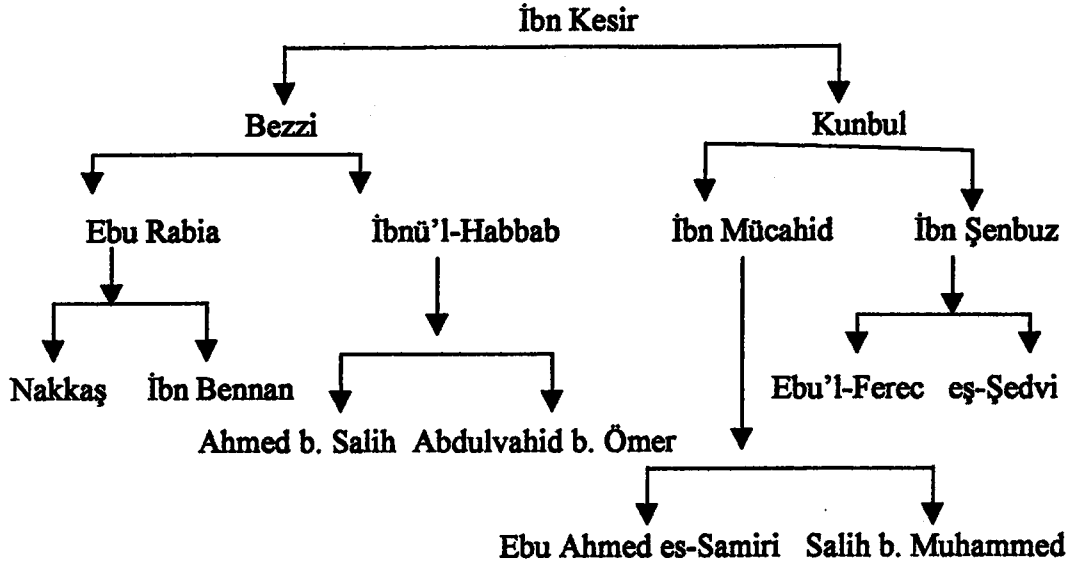

¹⁸² İbn Cezeri, en-Neşr, I, 54-55, 115-123.

II. İBN KESİR KIRAATININ TAHLİLİ

A.GENEL KAİDELER

Bu bölümde İbn Kesir kıraatının usul kaidelerinden; istiâze, besmele, medler, hemze, cem'i mimi vb. konulardan bahsedip bunların İbn Kesir kıraatındaki durumuna yer vereceğiz.

1-İstiâze (الإستعانة)

“el-Avz” kökünden gelip istif’âl ölçüsünde olan istiâze kelimesi lügatta iltica ve sığınma anlamına gelir¹⁸³. Âvze, meâz, meâze ve teavvuz da aynı anlama gelen kelimelerdir¹⁸⁴. “Kur’an okumak istediğin zaman derhal o kovulmuş olan şeytandan Allah’a sığın”¹⁸⁵ ayetindeki açık ifade sebebiyle istiâze kovulmuş şeytandan Allah’a sığınmak, demektir¹⁸⁶.

İstiâze, Kur’an’dan bir ayet değildir¹⁸⁷. Kıraat alimlerinin çoğunun ve eda ehlinin seçmiş olduğu siga “أعوذ بالله من الشيطان الرجيم” lafzıdır¹⁸⁸. Abdullah İbn Kesir ise أعوذ بالله العظيم من الشيطان الرجيم ve أعوذ بالله العظيم السميع العليم من الشيطان الرجيم sigalarını tercih etmiştir¹⁸⁹.

¹⁸³ Cevheri, İsmail İbn Hammad, Sihah, Beyrut 1399/1979, II, 566; er-Râgıp el-İsfehâni, Ebu'l-Kasım el-Huseyn İbn Muhammed, el-Müfredât fi Garibi'l-Kur'an, Mısır, trs., s. 526; İbn Manzûr, a.g.e., III, 498; Fîrûzâbâdî, Muhammed İbn Yakub, el-Kamusu'l-Muhîr, Beyrut, trs., I, 369; Âsım Efendi, a.g.e., II, 94.

¹⁸⁴ Cevheri, a.g.e., II, 566-567; İbn Manzûr, a.g.e., III, 498; Fîrûzâbâdî, a.g.e., I, 369; Âsım Efendi, a.g.e., II, 94.

¹⁸⁵ en-Nahl, 19/98.

¹⁸⁶ Bkz. İbn Kesir, İmaduddin Ebi'l-Fidâ İsmail, Tefsirü'l-Kur'ani'l-Azim, İstanbul 1985, IV, 522.

¹⁸⁷ Sehavi, a.g.e., II, 483; Jeffery, a.g.e., s. 285.

¹⁸⁸ İbn Galbun, a.g.e., I, 83; ed-Dâni, a.g.e., s. 16; İbn Cezeri, en-Neşr, I, 243; Jeffery, a.g.e., s. 285.

¹⁸⁹ Sehavi, a.g.e., II, 223.

2-Besmele

“Fa’lele” vezninde olan besmele, “Bismillah” demek manasındadır.¹⁹⁰

Kıraat imamları, Berae suresi dışındaki sure başlarında besmele çekme hususunda ittifak ederken, iki sure arasındaki besmeleler hususunda ise ihtilaf etmişlerdir. İbn Kesir, Kalun, Âsım, Kisai, Ebu Cafer ve Nafi, Enfal ile Berae suresi arası hariç; Kur’an-ı Kerim’deki bütün sureler arasında besmeleyi okurlar. Bunlara “Ehl-i Besmele” denir¹⁹¹.

Sure sonları diğer sure başlarına besmele ile vaslolunduğunda, besmele üzerinde vakf yapmak caiz görülmemiştir. Surelerin ilk ayeti dışındaki aradaki diğer ayetlerden okumaya başlayan kimse ise besmeleyi okuma veya terketme hususunda muhayyerdir¹⁹².

Bir surenin sonunu diğer surenin başına besmele çekerek devam etmeyi tercih eden İbn Kesir’e göre iki sure arasında üç vecih caizdir:

1-Vasl-ı Kül: Birinci surenin sonunu besmeleye, besmeleyi de ikinci surenin başına vasletmek.

2-Kat-’ı Kül: Birinci surenin sonunda ve besmelede vakf yapıp ikinci sureye başlamak.

3-Kat-’ı Evvel Vasl-ı Sâni: Birinci surenin sonunda vakıf yapmak, besmeleyi ikinci surenin başına bitiştirerek okumaktır.

Bunu şematik olarak şöyle gösterebiliriz:

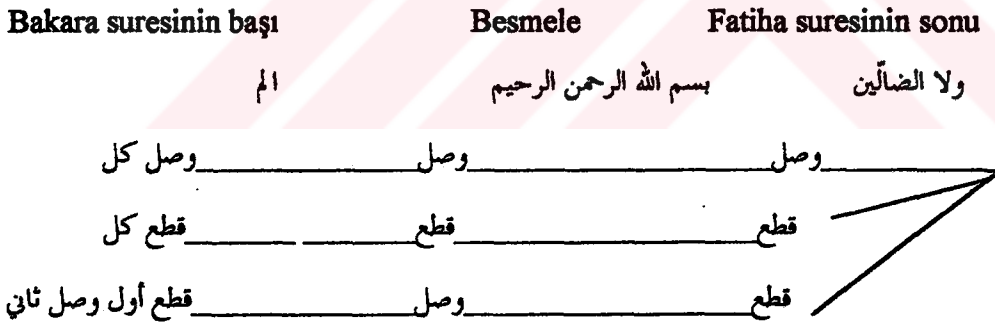

Diğer imamlarda olduğu gibi İbn Kesir kıraatında da Enfal Suresinden Tevbe’ye geçerken tilavette üç usulde biri tercih edilir.

1. Vasil bila besmele: Enfal surenin son ayeti ile peşinden gelen Tevbe suresinin ilk ayeti arasında besmele çekmeden bitiştirerek okumak.

¹⁹⁰ Âsım Efendi, a.g.e., III, 1173.

¹⁹¹ Bkz. İbn Cezeri, en-Neşr, I, 259-262.

¹⁹² Bkz. İbn Galbun, a.g.e., I, 83-84; ed-Dânî, a.g.e., s. 17-18; İbn Cezeri, en-Neşr, I, 259-262.

2. Sekt bila besmele: Enfal suresinin son ayeti ile Tevbe suresinin ilk ayeti arasında sekte yapıp okumak

3. Kat' bila besmele: Enfal suresinin son ayetini okuduktan sonra vakf yapıp besmele çekmeden Tevbe suresinin ilk ayetini okumak¹⁹³. Bu okuyuş usullerini şematik olarak şöyle gösterebiliriz:

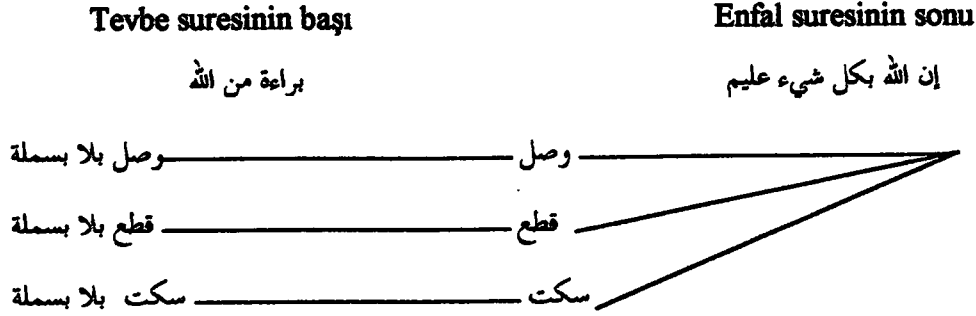

3-Medler

Lügatta çekme, uzatma, ziyade ve ilave¹⁹⁴ anlamına gelen med, kıraat ıstılahında med harfinin uzatılmasını artırmaktır.¹⁹⁵ Bu artırma med harflerinden biri ile yapılır¹⁹⁶.

İbn Kesir, meddi muttasılı asli medde bir elif ekleyip iki elif miktarı uzatarak okumuştur. Meddi munfasılı ise asli medde ziyade etmeksizin kasr¹⁹⁷ ile bir elif miktarı uzatarak okumuştur¹⁹⁸.

¹⁹³ İbn Galbun, a.g.e., I, 145; İbn Cezeri, en-Neşr, I, 313; el-Hüseyni, Muhammed Esad, el-Virdü'l-Müfid fi Şerhi't-Tecvid, İstanbul 1263, s. 9.

¹⁹⁴ İbn Manzur, a.g.e., III, 396.

¹⁹⁵ İbn Galbun, a.g.e., I, 145; İbn Cezeri, en-Neşr, I, 313.

¹⁹⁶ Ali Rıza Sağman, Sağman Tecvidi, İst. 1955, s. 42.

¹⁹⁷ Ahmed Madazlı, a.g.e., s. 27.

¹⁹⁸ ed-Dâni, a.g.e., s. 30; Paluvi, a.g.e., s. 8; Rumi, a.g.e., s. 16; ed-Dağistâni, a.g.e., s. 3.

4- Hemze

İbn Kesir kıraatında genel olarak hemzenin üç durumu vardır:

a- Aynı Kelimede Yan Yana Gelen İki Hemzenin Durumu:

İki hemze yan yana gelir ve her ikisi de meftuh olursa, İbn Kesir hemzelerden ikincisini, evveline elif koymadan teshil¹⁹⁹ ile okur. **أَسْجِدْ ، أَنْتُمْ ،** gibi²⁰⁰.

Yan yana gelen iki hemzeden birincisi meftuh, ikincisi meksur olursa, İbn Kesir ikinci hemzeyi teshil ile okur. **أَلِهَ مَعَ اللهِ ، إِذَا كُنَّا ، إِنَّ لَنَا** gibi²⁰¹.

İki hemzeden birincisi meftuh, ikincisi madmum olursa, İbn Kesir ikinci hemzeyi teshil ile okur. Bu durum Kur'an-ı Kerim'de üç yerde vaki olmuştur: **قُلْ** (Kamer, 54/25)²⁰², **أَلْقَى الذِّكْرَ** (Sad, 38/8) ve **أَنْزَلَ عَلَيْهِ الذِّكْرَ** (Al-i İmran, 3/15), **أَوْتَيْكُم** (54/25)²⁰².

b- Ayrı Kelimelerde Yan Yana Gelen İki Hemzenin Durumu:

İki hemze **أَلَا ، هَوْلًا إِلَّا ، مِنَ النِّسَاءِ إِلَّا** örneklerinde olduğu gibi iki ayrı kelimedede, birisi birinci kelimenin sonunda diğeri ikinci kelimenin başında olmak üzere, yan yana bulunur ve her ikisi de meksur olursa Bezzi bir rivayette birinci hemzeyi meksur yâ şeklinde²⁰³; diğer bir rivayete göre hemze ile yâ arasında teshil ile²⁰⁴; bir başka rivayete göre de birinci hemzeyi ihtilas²⁰⁵ ile, ikincisini ise olduğu gibi

¹⁹⁹ Teshil, lügatte kolaylaştırma anlamına gelir. Hemzeyle arız olan bir değişiklikten ibarettir.

Terim olarak teshil, birbirini takip eden iki hemzeden ikincisini, hemze ile hemzenin harekesi cinsinden bir sesle hemzenin şiddet sıfatını yumuşatarak okumaktır. Eğer ikinci hemze ötre ise ötre ile vav arasında, esre ise hemze ile ya arasında, şayet her ikisi de üstün ise hemze ile elif arasında okunur. Teshilin zıddı tahkiktir. Tecvid istilahında teshile "beyne beyne" de denir. Bkz. İbn Manzur, a.g.e., XI, 349; ez-Zerkeşi, a.g.e., I, 32a; Ebû Bekr Ahmed el-Cezeri, a.g.e., s. 87; Tahanevi, a.g.e., I, 693-694.el-Hüseyni, a.g.e., s. 34-35.

²⁰⁰ ed-Dânî, a.g.e., s. 32; İbn Ebi Meryem, a.g.e., I, 241; İbn Cezeri, en-Neşr, I, 363; Dimyati, a.g.e., s. 44-46.

²⁰¹ ed-Dânî, a.g.e., s. 32; İbn Cezeri, en-Neşr, I, 370.

²⁰² ed-Dânî, a.g.e., s. 32; İbn Cezeri, en-Neşr, I, 374; Paluvi, a.g.e., s. 40.

²⁰³ ed-Dânî, a.g.e., s. 33.

²⁰⁴ Dimyati, a.g.e., s. 51; er-Rumi, a.g.e., s. 45.

²⁰⁵ İhtilas iftial vezninde olup kapmak manasına gelir. Aynı kökten gelen "halis" beyazı siyahla karıştırmak demektir. Terim olarak ihtilas harekeyi hafif bir ses ile okumak, harekenin çoğunu telaffuz etmek ve harekenin üçte ikisini nutk edip üçte birini terk etmek gibi manalara gelir. Bkz. Eskicizade, Ali b. Hüseyin , Terceme-i Dür-i Yetim, İst. 1301, s. 14; Âsım Efendi, a.g.e., II, 907; Celaleddin Karakılıç, Tecvid İlmî, Ankara 1963, s. 110.

okur²⁰⁶. Kunbul ise ikinci hemzeyi sakin yâ şeklinde (yani med ile), başka bir rivayete göre teshil ile okur²⁰⁷.

Yan yana gelen iki hemze جاء أجلهم ، شاء انشوره misallerinde olduğu gibi meftuh olursa, Bezzi birinci hemzeyi iskat ederek okur²⁰⁸. Yani birinci hemzeyi okumaz. Kunbul ise birinci hemzeyi tahkik ile, ikinciye de teshil ile okur²⁰⁹. Diğer bir rivayete göre bunu med gibi okur²¹⁰.

Her iki hemzede madmum olursa, Bezzi birinci hemzeyi dammeli hafif bir vav sesi ile, ikincisini de olduğu gibi okur²¹¹. Bir başka rivayete göre ikinci hemzeyi sakin vav şeklinde okur²¹².

Kunbul ise birinci hemzeyi dammeli bir vav gibi²¹³, diğer rivayete göre bunu olduğu gibi, ikincisini ise sakin bir vav gibi okur²¹⁴. Bunun tek örneği vardır: أولياء أولئك (Ahkaf, 46/32).

Ayrı ayrı kelimelerde yan yana gelen iki hemzenin de harekesi، السفهاء إلا ، misallerinde olduğu gibi farklı farklı olursa وجاء أمة ، ومن يشاء إلى شهداء إذ ، من الماء أو İbn Kesir ikinci hemzeyi asli harekesi üzerine,²¹⁵ diğer bir rivayete göre de teshil ile okur²¹⁶.

²⁰⁶ İbn Galbun, a.g.e., I, 158.

²⁰⁷ er-Rumi, a.g.e., s. 45.

²⁰⁸ İbn Galbun, a.g.e., I, 157; İbn Cezeri, en-Neşr, I, 383.

²⁰⁹ İbn Galbun, a.y.

²¹⁰ ed-Dâni, a.g.e., s. 33; er-Rumi, a.g.e., s. 45.

²¹¹ İbn Galbun, a.g.e., I, 159.

²¹² ed-Dâni, a.g.e., s. 33; er-Rumi, a.g.e., s. 45.

²¹³ ed-Dâni, a.g.e., s. 33; er-Rumi, a.g.e., s. 45.

²¹⁴ İbn Galbun, a.g.e., I, 159.

²¹⁵ İbn Galbun, a.g.e., I, 160-162.

²¹⁶ İbn Galbun, a.g.e., I, 160; ed-Dâni, a.g.e., s. 33-34.

Ayrıca Tevbe, 9/12, Enbiya, 21/73, Kasas, 28/5, 41 ve Secde, 32/24. ayetlerde geçen أمة lafzının ikinci hemzesini İbn Kesir hulf²¹⁷ ile (teshil²¹⁸ ve ibdal²¹⁹ ile) okur.



²¹⁷ **Hulf**, bir kıraat terimi olarak, imam veya ravinin bir kelime hakkında kendi kıraat veya rivayetinin dışında diğer ravilere muvafakat ettiği ikinci vecih anlamına gelir. Bkz. ez-Zebidi, Tac'ul-Arus, XI, 94; İbn Manzur, Lisan'ul-Arab, IX, 82; Nihat Temel, Kıraat ve Tecvid İstılahları. s.63-64.

²¹⁸ İbn Cezeri, en-Neşr, I, 378.

²¹⁹ Yüksel, a.g.e., s. 346.

5-İmale

İmale fetha harekeyi kesre harekeye, elifi de yâ 'ya doğru meylettirerek okumaktır. İmale iki kısma ayrılır:

İmale-i Kübra: Fetha harekeyi kesre harekeye doğru ve kesreye yakın bir biçimde meylettirmek suretiyle okumaktır.

İmale-i Suğra: Fetha harekeyi halis fetha ile kesre arasında fethaya yakın bir tarzda okumaktır. İmale-i Suğra için "Taklil" ve "Beyne Beyne" tabirleri de kullanılır²²⁰.

İmale yapıp yapmama hususunda kıraat imamları iki gruba ayrılmıştır:

A- İmale yapanlar: Bunlar da iki kısımdır:

a- İmale-i Suğra ile okuyanlar: Kalun, İsbahani tariki ile Verş, İbn Âmir ve Âsım.

b- İmale-i Kübra ile okuyanlar: Ezrak tariki ile Verş, Ebu Amr, Hamza, Kisâi ve Halef.

B-İmale yapmayanlar: İbn Kesir, Ebu Cafer ve Yakub²²¹.

Ancak Zeynebi'nin rivayetine göre İbn Kesir şu kelimelerde imale yapmıştır: كمشكورة (Nur 35), ولا أدريكم (Yunus 16). Ayrıca sure başlarında bulunan ve "Hece Harfleri" olarak isimlendirilen beş harfte de imale yapmıştır²²². Bunlar:

a) Ra (ر) : Yunus, Hud, Yusuf, Ra'd, İbrahim ve Hicr surelerinin başında yer alır.

b) Hâ (هـ) : Meryem ve Taha surelerinin başında yer alır

c) Yâ (ي) : Meryem ve Yasin surelerinin başında yer alır.

d) Tı (ط) : Taha, Şuara, Neml ve Kasas surelerinin başında yer alır.

e) Hı (ح) : Gafir, Fussilet, Şura, Zuhruf, Duhan, Casiye ve Ahkaf surelerinin başında yer alır.

²²⁰ Dimyati, a.g.e., s. 94; Muhammed es-Sadık Kumhavi, Talai'ül-Beşer fi Tevcihi'l-Kırâ'âti'l-Aşer, 1397/1977, s. 14.

²²¹ Dimyati, a.g.e., s.74.

²²² Hemedani, a.g.e., I, 272.

6- “Yâ” Harfinin Okunuşu

a- Mütakellim Yâ’sının Okunuşu

Mütakellim yâ’sı isme, fiile ve harfe bitişen bir zamirdir. İsim ile beraber olursa cer mahallinde, fiil ile beraber olursa nasb mahallinde, harf ile beraber olursa harfin durumuna göre nasb veya cer mahallinde olur²²³.

Örnek: نفسي ، أوزعني ، وأن

İbn Kesir Aşağıdaki Durumlarda Mütakellim Yâ’larını Fetha ile Okur:

Mütakellim yâ’sından sonra meftuh hemze geldiğinde²²⁴. Örnekler:

(Taha 20/125) , تأمروني أعبد (Zümer 39/65) , أتعدائني أن أخرج (Ahkaf 46/17)
(Yusuf) , فاذكروني أذكركم (Bakara 2/152) , ذروني أقتل (Gafir, 40/26) , حشرتني أعمى
ادعوني أستجب لكم (Gafir 40/60) , ليحزنني أن (12/13).

Kur’anda her nerede gelirse gelsin, لعلي kelimenin sonundaki mütakellim yâ’sını²²⁵.

Kendinden sonra meksur hemze bulunan şu iki yerdeki mütakellim yâ’sını²²⁶: دعائي إلا (Nuh 71/6) , أبائي إبراهيم (Yunus 12/38).

Ayrıca İbn Kesir şu beş yerdeki mütakellim yâ’sını de fetha ile okumuştur:
(En’am 6/162) , محيائي (Meryem 19/5) , من ورائي (Neml 27/20; Yasin 36/22) , مالي
ولي دين (Kafirun 109/6) . Bezzi, İbn Kesir’den ayrılarak (Fussilet 41/47) .
lafzını da bunlara ilave etmiştir²²⁷.

İbn Kesir’in Mütakellim Yâ’larını Sükun ile Okuduğu Yerler:

Mütakellim yâ’sından sonra meftuh hemze gelen bütün yâ’ları fetha ile okuyan İbn Kesir ancak şu on yerde yâ’ yı sakin okumuştur: اجعل لي آية (Al-i İmran 3/41); في ضيفي أليس (Hud 11/78); إني أراني (Yusuf 12/36) (Aynı ayette bir defa daha geçiyor); من دوني أولياء (Yusuf 12/108) سبيلي أذعروا (Yusuf 12/80); حتى يأذن لي أبي

²²³ İbn Ebi Meryem, a.g.e., I, 357; İbn Cezeri, en-Neşr, II, 161.

²²⁴ ed-Dânî, a.g.e., s. 63; İbn Ebi Meryem, a.g.e., I, 265; İbn Cezeri, en-Neşr, II, 164; er-Rumi, a.g.e., s. 45.

²²⁵ İbn Cezeri, en-Neşr, II, 165-166.

²²⁶ ed-Dânî, a.g.e. s. 65; İbn Cezeri, en-Neşr, II, 168; Dimyati, a.g.e., s. 110.

²²⁷ ed-Dânî, a.g.e., s. 68; İbn Ebi Meryem, a.g.e., III, 1406; İbn Cezeri, en-Neşr, II, 174.

ليطوني أشكر (Taha 20/26); يسر لي أمري (Meryem 19/10); اجعل لي آية (Kehf 18/102);
(Neml 27/40).

Kunbul²²⁸ ise bunlara yedi yer daha ilave etmiştir. Yani buralarda da yâ'yı
sakin okumuştur²²⁹. Bu yerler: وكني أريكم (Hud 11/29); فطري أفلا (Hud 11/51); إني
من (Kasas 28/78)²³⁰ أعندي أولم; أوزعني أن أشكر (Neml 27/19); أريكم (Hud 11/84)
أفلا (Zuhruf 43/51); وكني أريكم (Ahkaf 46/23).

İbn Kesir, kendisinden sonra hemze-i vasıl ile başlayan bir fiil gelen يا ليتني
اتخذت (Furkan 25/27) lafzındaki mütekellim yâ'sını sükun ile okumuştur²³¹.

İbn Kesir'in ikinci ravisi Kunbul'un rivayetine göre إن قومي اتخذوا (Furkan
25/30) lafzındaki mütekellim yâ'sını İbn Kesir sükun ile okumuştur²³².

b-Diğer Yâ'ların Okunuşu

Mushaf hattında görülmeyen ancak kelimenin aslında var olan bazı yâ'lar
vardır. Bunların bir kısmı mütekellim yâ'sı, diğere bir kısmı ise arapça sarf
yönünden "nâkıs" fiildir. Kıraat imamlarının bir kısmı bu kabil yâ'ları, yazıda
olmadığı şekliyle okumazken; diğere bir kısmı da aslını düşünerek isbât edip
okumuşlardır. İbn Kesir de Kur'an-ı Kerim'de 21 yerde geçen yâ'yı vakf ve vasıl
halinde ispat ederek okumuştur²³³. Bu yerler şunlardır:

| Sure | K. Kerim'deki Yazılışı | Aslı |
|-------------|------------------------|-----------|
| Hud 11/105 | يوم يأت | يوم يأتي |
| Yusuf 12/66 | توتون | توتوني |
| Ra'd 13/9 | المتعال | المتعالي |
| İsra 17/62 | أخرتن | أحرتني |
| Kehf 18/24 | أن يهدين | أن يهديني |

²²⁸ Bir başka rivayete göre Bezzi de bu yerleri sükun ile okumuştur. Bkz Yüksel, a.g.e., s. 413.

²²⁹ ed-Dânî, a.g.e., s. 63-64.

²³⁰ Bir rivayete göre İbn Kesir bu lafzı hulf ile okumuştur. Bkz. Yüksel, a.g.e., s. 414.

²³¹ ed-Dânî, a.g.e., s. 67.

²³² ed-Dânî, a.g.e., s. 68.

²³³ Dimyati, a.g.e., s. 114.

| | | |
|--------------|-----------|------------|
| Kehf 18/39 | أن ترن | أن ترني |
| Kehf 18/40 | أن يوتين | أن يوتيني |
| Kehf 18/64 | نبغ | نبغي |
| Kehf 18/66 | تعلمن | تعلمني |
| Kehf 18/70 | تسألني | تسألني |
| Taha 20/93 | تبعن | تبعني |
| Hac 22/25 | الباد | البادي |
| Neml 27/36 | أحمدونن | أحمدودني |
| Sebe 34/13 | كالجواب | كالجوابي |
| Mü'min 40/15 | التلاق | التلاقي |
| Mü'min 40/32 | التناد | التنادي |
| Mü'min 40/38 | اتبعون | اتبعوني |
| Şura 42/32 | الجوار | الجواري |
| Zuhuf 43/61 | اتبعون | اتبعوني |
| Kamer 54/8 | إلى الداع | إلى الداعي |
| Fecr 89/4 | يسر | يسري |

Bazı kurra دعوة الداع (Bakara 2/186) ve يوم يناد المناد (Kaf 50/41)²³⁴ ayetlerini de bu yerlere ilave etmişlerdir²³⁵. Bezzi ve Kunbul ise şu beş yerde İbn Kesir'den farklı rivayetlerde bulunmuşlardır: يوم يدع الداع , (İbrahim 14/40) وتقبل دعاء (Kamer54/6) , بالواد , (Fecr 89/9) , أكرمن , (Fecr 89/15) , أهانن , (Fecr 89/16) . Bütün bu ayetlerdeki yâ'ları vakf ve vasl halinde Bezzi isbat etmiş, Kunbul ise sadece Fecr 9. ayeti vasl halinde isbat edip, diğer yerlerdeki yâ'ları vakf ve vasl halinde hazfetmiştir.

²³⁴ Bir rivayete göre de İbn Kesir, Kaf 50/41. ayeti, vakf halinde yê'yi hulf ile ispat ederek okur.

Blkz Yüksel, a.g.e., s. 411-412; Racih, a.g.e., s. 520.

²³⁵ Yüksel, a.g.e., 420.

Buna ilaveten Kunbul **يرتفع** (Yusuf 12/12) ve **إنه من يتقى** (Yusuf 12/90) ayetlerindeki yê'leri vakf ve vasl halinde isbat etmiş, Bezzi ise her iki durumda buralardaki yê'leri hazfetmiştir²³⁶.



²³⁶ ed-Dâni, a.g.e., s. 69-70.

7- Cem'i Mimi ve Sıla

İbn Kesir kıraatında önemli yer tutan konulardan birisi de cemi mimleridir²³⁷. Bu cemi mimlerinin önemi, onların sıralı olarak okunmasından kaynaklanmaktadır. Sıla, cemi müzekker gaib muhatab zamirlerinin mimlerini ötre ile harekeleyip bir elif miktarı uzatarak okumaktır²³⁸. Bu durum vasl halinde olur. Vakf halinde ise, hiçbir kurra için sıla söz konusu olmadığından mimler sakin okunur.

İbn Kesir, Kalun, Verş ve Ebu Cafer²³⁹ kıraatlarında, hemze-i kat' veya başka bir harf ile birlikte vaki' olan cemi mimlerine, bir vav ve elif ilave edilerek, bunlar sıralı olarak ötre harekeyle okunur²⁴⁰. Örnekler:

| Sûre ve Âyet | Yazılışı | Okunuşu |
|------------------|-------------------|---------------------|
| Al-i İmran 3/158 | ولئن متم أ وقتلتم | ولئن متموا أ وقتلتم |
| Bakara 2/6 | عليهم أنذرتهم | عليهموا أنذرتهم |
| Saffat 37/23 | فاهدوهم إلى | فاهدوهموا إلى |
| Al-i İmran 3/80 | ولا يأمركم ان | ولا يأمركموا ان |
| Bakara 2/78 | ومنهم أميون | ومنهموا أميون |
| Enam 6/1 | بربهم يعدلون | بربهموا يعدلون |
| Kasas 28/5 | ونجعلهم أئمة | ونجعلهموا أئمة |

²³⁷ Rumi, a.g.e., s. 15.

²³⁸ Yüksel, a.g.e., s. 313.

²³⁹ Yüksel, a.g.e., s. 313.

²⁴⁰ İbn Mütcahid, a.g.e., II, 108; İbn Galbun, a.g.e., I, 136-138; ed-Dâni, a.g.e., s. 19; İbn Ebi Meryem, a.g.e., I, 232; İbn Cezeri, en-Neşr, I, 273-274; er-Rumi, a.g.e., s. 15; Muhaysin, el-Mühezzeb, I, 37.

8-Kinâye Hâ'sı

Kelimelerin sonuna bitişen müfret müzekker gaib muttasıl zamirine “Kinâye Hâ'sı” denir²⁴¹. Bu zamirin asli harekesi ötreidir. Ancak kendinden önce kesre veya sakin yâ olduğunda bu zamir esre ile okunur. Kinâye hâ'sının dört durumu vardır:

a-İki sakin harf arasında gelmesi. Örnek: يعلمه الله

b-Kinâye hâ'sından önceki harfin harekeli, sonraki harfin ise sakin olması. Örnek: لعلمه الذين

c-İki harekeli harf arasında vaki olması. Örnek: أماته أقره Bu ve benzeri durumlarda bütün kurra bu hâ'lar sıla ile okur.

d-Kinâye hâ'sından önceki harfin sakin, sonraki harfin ise harekeli olması durumu. Örnek: اجتهابه وهداه gibi²⁴².

İbn Kesir, kendisinden önceki harf sakin olan kinaye hâ'sı ötreli olduğunda vav ile, esreli olduğunda ise yâ ile sıla yapar. Vakf yaptığı zaman da bu sılayı hazfeder. Çünkü sıla bir ziyadedir. Kinâye hâ'sından önceki sakinin sahih veya illetli harf olması durumu değiştirmez²⁴³. Misaller:

عنه — عنهر ، فاجتباه — فاجتباهر ، عقلوه — عقلوهو ، منه — منهر ، فبشروه — فبشروهو ،
اضربوه — اضربوهو ، شروه — شروهو ، خذوه — خذوهو ، فاعتلوه — فاعتلوهو ، فيه — فيهبه ، عليه —
عليبه .

Kinaye hâ'sından sonra sakin bir harf gelirse, diğer kıraatlarda olduğu gibi İbn Kesir de sıla yapmaz²⁴⁴.

Örnek: عنه السوء ، آتبه الله ، عليه الله ، يعلمه الله ، فأراه الآية ، على عبده الكتاب

عنه تها (Abese 80/10) ayetindeki hâ'yı sıla yaparak tâ'yı şeddeli okur. Çünkü şedde ile okuma geçici bir durumdur²⁴⁵.

²⁴¹ İbn Cezeri, en-Neşr, I, 304; Ebû Bekir Ahmed el-Cezeri, a.g.e., s. 73.

²⁴² Muhaysın, el-Mûhezzeb, I, 37-38.

²⁴³ İbn Mücahid, a.g.e., II, 130; İbn Galbun, a.g.e., I, 131-133; ed-Dânî, a.g.e., s. 29-30; er-Rumi, a.g.e., s. 20.

²⁴⁴ ed-Dânî, a.g.e., s. 29-30; İbn Cezeri, et-Takrib fi Muhtasari'n-Neşr fi'l-Kırâ'âti'l-Aşr, Vr. 10a; Dimiyati, a.g.e., s. 34.

²⁴⁵ ed-Dânî, a.y.

9-Vakf

Vakf, lügatte hapsetmek, menetmek, söz ve fiili kesmek, durmak ve durdurmak demektir²⁴⁶.

İstilahta ise bir kelime üzerinde kıraata tekrar başlamak amacıyla belirgin bir adet olduğu üzere nefes alacak kadar (nefesle beraber) sesi kesmek demektir²⁴⁷.

Genel olarak kıraat imamı kelime üzerinde benzeri vakf kaidelerini uygularlar. Ancak vakf yönü ile özellik arz eden bazı kelimeler vardır. İşte konumuz olan İbn Kesir kıraatında vakf bakımından farklılık arz eden kelimeler şunlardır:

a) حَنْتٌ ، قُرَّتْ ، بَقِيَّتٌ ، سُنَّتْ ، فِطْرَتٌ ، لَعْنَتٌ ، تَمَرَّتْ ، اِمْرَأَتٌ ، كَلِمَتٌ ، نِعْمَتٌ ، رَحْمَتٌ
بütün bu lafızlarda İbn Kesir hâ (هـ) ile vakf yapar.²⁴⁸ Çünkü Hasan b. el-Habbâb, Bezzi'ye ثمرات من أكمامها (Fussilet 41/47) ayetinde nasıl vakf yapılacağını sorunca o da "Hâ (هـ)" ile demiştir²⁴⁹.

b) Kunbul هيهات هيهات (Mü'minun 23/36) ayetindeki tâ (ت)'yı hulf ile, yani hem tâ (ت) hem de hâ (هـ) ile vakf ederken, Bezzi ise hulfsüz olarak sadece hâ (هـ) ile vakf eder²⁵⁰.

c) İbn Kesir يا أبت (يا) lafzını, Kur'an-ı Kerim'in her yerinde hâ (هـ) ile vakf yaparak okur²⁵¹.

d) Bezzi, istifham için olan ve kendinden evvel harfi cer bulunan ma (ما) üzerinde vakf yaptığında, buraya bir hâ-i sekiz (susma hâ'sı) ilave eder. Diğer imamlar ise bu gibi durumlarda mim (م)'in sükunu ile vakf yaparlar²⁵².

²⁴⁶ es-Secavendi, Ebû Abdillâh Muhammed b. Tayfur, İletü'l-Vukuf, Riyad 1915/1994, I, 9; Âsım Efendi, a.g.e., III, 762; Atıyye Kabıl Nasr, Gayetü'l-Münir fi İlimi't-Tecvid, Riyad 1409, s. 214.

²⁴⁷ İbn Cezeri, en-Neşr, I, 240.

²⁴⁸ İbn Cezeri, en-Neşr, I, 130.

²⁴⁹ ed-Dânî, a.g.e., s. 60; Dimyati, a.g.e., s. 103.

²⁵⁰ ed-Dânî, a.y.; İbn Cezeri, en-Neşr, II, 131-132; Dimyati, a.g.e., s. 104.

²⁵¹ ed-Dânî, a.y.; İbn Cezeri, en-Neşr, II, 131.

²⁵² İbn Galbun, a.g.e., I, 304.

| <u>ÖRNEKLER</u> | <u>Sure / Âyet</u> |
|-------------------------------------|--------------------|
| مِمَّ خَلِقَ <————> مِمَّةً | Târik, 86/5 |
| فَلِمَ تَقْتُلُونَ <————> فَلِمَةً | Bakara, 2/91 |
| فِيمَ أَنْتَ <————> فِيمَةً | Nâzi'at, 79/43 |
| فَبِمَ يُبَشِّرُونَ <————> فَبِمَةً | Hicr, 15/54 |

e) İbn Kesir باق ، واق ، وال ، هاد ، باد lafızlarını vasl halinde tenvinli, vakf halinde ise yâ (ي) ile vakf yaparak okur²⁵³.

²⁵³ ed-Dâni, a.g.e., s. 133.

10- Sâkin Harflerin İdğam ve İzharı

İbn Kesir'in idğam ve izhar konusundaki görüşleri Âsım'ın görüşleri ile hemen hemen aynıdır. Bu iki imamın görüşlerini şöyle özetleyebiliriz:

a) İz (اذ) kelimesinin zel (ذ)'inin kendinsinden sonra gelen cim (ج) ze (ز) , sin (س) , sad (ص) , tâ (ت) ve dal (د) harflerine idgam ve izharları hususunda kıraat imamları arasında ihtilaf vardır. Ancak bu gibi durumlarda İbn Kesir ve Âsım zel (ذ) harfini izhar ile okumuştur²⁵⁴. Örnek: اذ جعلنا ، اذ زين ، اذ دخلوا . سمعتموه ، اذ صرفنا ، اذ تبرا ، اذ دخلوا

b) Kad (قد) kelimesinin dal (د)'ının kendinden sonra gelen cim (ج) sin (س) , şın (ش) , sad (ص) , ze (ز) , zel (ذ) , zı (ظ) ve dal (د) harflerine idğam ve izharına gelince, İbn Kesir ve Âsım bu gibi durumlarda dal (د) harfini izhar ile okur²⁵⁵. Örnek: لقد جاء ، لقد سمع ، قد شغفها ، لقد صرفنا ، لقد ذرأنا ، فقد ظلم ، فقد ضل ، لقد زين

c) Fiile bitişik olan müennes tâ (ت)'lerinin (buna tâ'i te'nis de denir) cim (ج) , sin (س) , sad (ص) , ze (ز) , se (ث) ve zı (ظ) harflerine idgam ve izharları hususunda ihtilaf vardır. Örnek: نضجت جلودهم ، أنزلت سورة ، حصرت صدورهم . Bu gibi örneklerin hepsinde İbn Kesir ve Âsım tâ (ت)'yi izhar ile okur²⁵⁶.

d) Hel (هل) ve bel (بل) kelimelerinin lam (ل)' larını tâ (ت) , se (ث) , sin (س) , ze (ز) , tı (ط) , zı (ظ) , dal (د) ve nun (ن) harflerinde idgam ve izhar etme ile ilgili olarak İbn Kesir ve Âsım aynı görüştedir. Buradaki lam (ل)'ları izhar ile okurlar²⁵⁷. Örnek: هل تعلم ، هل ثوب ، هل سولت ، بل زين ، بل طبع ، بل ظننتم . بل ضلوا ، هل نحن

e) Be (ب) ve fe (ف)'nin idğam ve izharlarına gelince. Mesela لمن (م) gibi örneklerde İbn Kesir ve Âsım be (ب)'yi fe (ف)'ye idğam etmez yani izhar ile okur.

²⁵⁴ ed-Dâni, a.g.e., s. 41-42; İbn Cezeri, en-Neşr, II, 2-3; Dimyati, a.g.e., s. 27.

²⁵⁵ ed-Dâni, a.g.e., s. 42; İbn Cezeri, en-Neşr, II, 3-4; Dimyati, a.g.e., s. 28.

²⁵⁶ ed- Dâni, a.g.e., s. 42-43; İbn Cezeri, en-Neşr, II, 4-7.

²⁵⁷ ed-Dâni, a.g.e., s. 43; İbn Cezeri, en-Neşr, II, 6-8.

f) İbn Kesir ve Âsım لبتت ، لبتتم ، لبتت ومن يرد ثواب ، kelimelerini izhar ile okur.

g) İbn Kesir ve Âsım'ın birinci ravisi olan Hafs لاتخذت ، أخذتم ، إتخذتم gibi kelimeleri her zaman izhar ile okur.

h) İbn Kesir ve Âsım يلهث ذلك (Araf 7/176) lafzını izhar ile okur²⁵⁸.

i) Hud 11/42'de geçen(يابني اركب معنا) lafzını Bezzi hulf ile, Kunbul ise hulfsüz okur.²⁵⁹

j) Bezzi ve Kunbul Bakara 2/284 deki (فيعذب من يشاء) lafzını hulf ile okur²⁶⁰.

k) Kalem suresinin birinci ayetinde geçen ن والقلم ن lafzını, Bezzi idgam ile, Kunbul ise izhar ile okur²⁶¹.

l) Yâsin suresinin birinci ayetinde geçen يس والقرآن الحكيم ayetini Bezzi'nin birinci tariki Ebu Rabia'nın rivayetine göre Bezzi bu kelimeyi izhar ile, ikinci tariki İbn'ül-Habbab'ın rivayetine göre ise idgam ile okur. Kunbul ise bu lafzı izhar ile okur²⁶².

²⁵⁸ Dimyati, a.g.e., s. 30.

²⁵⁹ İbn Cezeri, en-Neşr, II, 10-11; Dimyati, a.y.

²⁶⁰ Dimyati, a.g.e., s. 29; Paluvi a.g.e., s. 39.

²⁶¹ İbn Cezeri, en-Neşr, II, 19; Dimyati, a.g.e., s. 31.

²⁶² İbn Cezeri, en-Neşr, II, 18; Dimyati, a.y.

11-Yazıda Görülmediği Halde Okunan “Tâ”lar

İbn Kesir kıraatının Bezzi rivayetine göre, muhtelif surelerde bulunan ve gerek tefâ’ül ve gerekse tefâul babında olan fiillerin muzari kalıplarının evvelindeki tâ harfleri vasl halinde şeddeli okunur. Burada şeddeli okuma hali muzâreat harfinin tefâul kalıbının tâ’sına idğam edilmesinden dolayıdır²⁶³.

Kur’an’da tamamı 31 adet olan bu yerler sırasıyla şöyledir:

| | | | |
|------------------|-------------------------|------------------|----------------------|
| Bakara 2/267 | ولا تُيمموا | Nuh 71/15 | إذ تُلقونه |
| Al-i İmran 3/103 | ولا تُفرقوا | Nuh 71/54 | فإن تُولوا |
| Nisa 4/97 | إن الذين تُوفيهم | Şuara 26/221-222 | على من تنزل الشياطين |
| Maide 5/2 | وتعاونوا ، ولا تُعاونوا | Ahzab 33/33 | ولا تُرجن |
| Enam 6/153 | فتُفرق بكم ، فتُفرقوا | Ahzab 33/52 | ولا إن تُبدل |
| Araf 7/117 | فإذا هي تُلقف | Saffat 37/25 | لا تُناصروا |
| Taha 20/69 | " | Hucurat 49/11 | ولا تُنازروا |
| Şuara 26/45 | " | Hucurat 49/12 | ولا تُجسسوا |
| Enfâl 10/20 | ولا تُولوا | Hucurat 49/13 | لتُعارفوا |
| Enfâl 10/46 | ولا تُنازعوا | Mümtehine 60/9 | إن تُولوهم |
| Tevbe 9/52 | هل تُربصون | Mülk 67/8 | تكاد تُميز |
| Hud 11/3 | وان تُولوا | Kalem 68/38 | لما تُنخرون |
| Hud 11/57 | فإن تُولوا | Abese 80/10 | عنه تُلهى |
| Hud 11/105 | لا تُكلم نفس | Leyl 92/14 | نار تُلظى |
| Hicr 15/8 | ما تُنزل | Kadir 96/ 3-4 | من ألف شهر تنزل |

²⁶³ İbn Ebi Meryem, a.g.e., I, 344; Yüksel, a.g.e., s. 256-257.

12-Tekbir

Kaynağı Bezzi'ye dayanan ve İbn Kesir kıraatinde önemli bir yer işgal eden konulardan biri de tekbirdir.

Tekbir lügatta, büyütme, büyük görmek, ululamak ve yüceltmek gibi anlamlara gelir²⁶⁴. İstilahta ise Cenab-ı Hakkın azametini yad ve zikr ile "Allahû Ekber" demektir²⁶⁵. Bizim burada konumuzu teşkil eden tekbir, Bezzi 'nin rivayet ettiği²⁶⁶, Duhâ ve Nâs arasındaki kısa surelerin sonunda getirilen tekbirdir. Biz bu konuyu aşağıdaki başlıklar altında inceleyeceğiz:

a- Tekbir'in Sebebi

b-Tekbir'in Hükümü

c- Tekbir'in Sigası

d-Tekbir'in Başlama ve Bitiş Yeri

e-Tekbir ile İlgili Vecihler

f-Tekbir ile İlgili Vasl Kaideleri

a-Tekbir'in Sebebi

Kısa sureler arasında tekbir getirilmesi şeklindeki tatbikat, Hicri 3. asrın ilk yarısından itibaren bilhassa Mekke kurrası arasında yaygın olarak görülmeğe başlanmıştır. Bunun esasını Hz. Peygamber'e isnad edilen bir rivayet teşkil etmektedir²⁶⁷. Çeşitli tariklerde meşhur olan bu rivayet şöyledir:

Rasulullah'a gelen vahiy bir müddet²⁶⁸ kesilmişti, müşrikler de "Rabbi Muhammed'i terk etti" dediler. Bunun üzerine Cenab-ı Hak elçisini terk etmediğini haber vererek "Duhâ" suresini inzal buyurdu. Rasulullah da Allah'a karşı şükran borcunu yerine getirmek ve müşrikleri de yalanlamak için tekbir getirerek vahye kavuşmuş olmanın sevinç ve mutluluğunu ifade etmiştir²⁶⁹.

²⁶⁴ İbn Manzur, a.g.e., V, 127.

²⁶⁵ Şemseddin Sami, Kamus-ı Türki, İstanbul 1317, II, 428.

²⁶⁶ İbn Galbun, a.g.e., II, 779.

²⁶⁷ Tayyar Altıkulaç, "Hatim İndirme", Diyanet İşleri Başkanlığı Dergisi, c. 10, sayı 108-109, s. 173 vd., yıl 1971.

²⁶⁸ Bu süre bir rivayete göre 40 gündür. İbn Galbun, a.g.e., II, 782.

²⁶⁹ İbn Galbun, a.g.e., II, 782; İbn Cezeri, en-Neşr, II, 406; Dimyati, a.g.e., s. 446.

Hız. Ali (R.A): "Kur'an okuduğın zaman, kısa surelere geldiğinde tekbir getir. Çünkü tekbir, Allah'a karşı bir şükür, sevgi ve hatmin bittiğini de ilan etmedir" demiştir²⁷⁰.

b-Tekbir'in Hükümü:

Tekbir lafzının Kur'an'da yer almadığı konusunda icma vardır. Nasıl ki Kur'an okumaya başlarken Euzü Besmele çekmek sünnet ise aynı şekilde Kur'an'ı hatmedince tekbir getirmek de sünnettir. Bundan dolayı Mushaf-i Osmani de tekbir lafzı yazılmamıştır²⁷¹.

Rasulullah (a.s.) Duhâ suresine ulaşan kimsenin, Allah'a karşı bir ta'zim ve şükür ifadesi olsun diye hatmini bitirinceye kadar tekbir getirmesini emretti²⁷².

Ebu'l-Feth el-Farisi (ö.410/1010) şöyle diyor: "Kur'an-ı Kerim'i hatmeden kimsenin tekbir getirmesi kesinlikle gereklidir, demiyoruz. Fakat kim Kur'an-ı Kerim'i hatmedince tekbir getirirse güzel bir şey yapmış olur. Bunu terk edene de bir şey lazım gelmez. Bu tekbir, Rasulullah, Sahabe ve Tabiinden kalma bir gelenektir. Bezzi'nin Şafii'den nakline göre de sünnettir"²⁷³.

Ebu't- Tayyib b. Galbun (ö. 398/998): "Tekbir Rasulullah, Sahabe ve Tabiin'den rivayet edilmiş bir sünnettir. Bunun namaz içinde ve namaz dışında hükmü geneldir" demekte ve şöyle devam etmektedir: "Tekbir Mekkelilerin bir gelenegidir, onlar kesinlikle onu terk etmezlerdi"

Ahvezi (ö.446/1054): "Tekbir Mekke ehlinin sünnetidir, onu kıraatlarında, derslerinde ve namazlarında okumuşlardır" diyor²⁷⁴.

Rasulullah'tan rivayet edilip bir teamül haline gelen tekbir, Kıraat-ı Seb'a imamlarından yalnız İbn Kesir kıraatında rivayet edilmiştir²⁷⁵. İbn Kesir'in birinci ravisi Bezzi şöyle der:

"İkrime b. Süleyman'dan kıraat okudum ve onun şöyle dediğini duydum: Ben İsmail b. Abdullah b. Kostantin el- Mekkî'ye Kur'an okudum. Duhâ suresine vardığım zaman bana: Her surenin bitiminde, hatim ininceye kadar, tekbir getir. Zira

²⁷⁰ İbn Cezeri, en-Neşr, II, 408.

²⁷¹ Muhaysın, el-Mühezzeb, II, 346.

²⁷² Dimyati, a.g.e., s. 446.

²⁷³ İbn Cezeri, en-Neşr, II, 411; Paluvi, a.g.e., s. 146; Muhaysın, el-Mühezzeb, II, 346.

²⁷⁴ Dimyati, a.g.e., s. 446.

²⁷⁵ Bu rivayetle ilgili olarak bkz. en-Neysabûri, Ebû Abdillâh Muhammed b. Abdillâh, el-Müstedrek ale's-Sahîhayn, Beyrut 1411/1990, III, 344; Beyhaki, Ebû Bekir Ahmed b. el-Hüseyn, Şu'ab'ül-İman, Beyrut 1410/1990, II,370.

ben Abdullah b. Kesir'den Kur'an okudum, Duhâ'ya varınca bana: Hatmi bitirinceye kadar her surenin sonunda tekbir getir, dedi. Ona, Mûcahid'den okuduğu zaman, aynı şeyi Mûcahid emretmiş, Mûcahid'e İbn Abbas, ona Ubey b. Ka'b, Ubey'e de Rasulullah (a.s) emretmiş olduğunu, İkrime haber vermiştir²⁷⁶.

Konu ile ilgili bu kadar rivayet mevcut olmakla birlikte Zehebi, Bezzi'nin hadis rivayetinde mutemed olmadığını ilave etmeyi de ihmal etmemiştir²⁷⁷.

c- Tekbir'in Sigası:

Kıraat alimleri tekbir'in lafzı konusunda ihtilaf etmişlerdir. Bazı alimler sadece **لا إله إلا الله والله أكبر** lafzını tercih ederken bazıları da **لا إله إلا الله والله أكبر** ibaresini kullanmıştır²⁷⁸.

Tekbir ile ilgili olarak Bezzi ve Kunbul'den gelen rivayetler arasında bazı farklılıklar vardır. Cumhuriyet Bezzi'den rivayet ettiği siga, ziyadesiz ve noksansız olarak **لا إله إلا الله والله أكبر** lafzıdır²⁷⁹. Ancak İbnü'l-Habbab (ö. 301/913) tariki ile Bezzi'den gelen bir rivayete göre o, tekbir lafzından önce tehlil getirmiştir. Buna göre tekbir sigası **لا إله إلا الله والله أكبر** 'dır²⁸⁰. Hz. Peygamber de bunu teyit edici şekilde şöyle buyurmuştur: Şüphesiz ki bir kul, **لا إله إلا الله والله أكبر** derse Rabbini tasdik etmiş olur²⁸¹. Yine İbnü'l-Habbab tarikiyle gelen bir rivayete göre Bezzi tehlilden sonra da tahmid **الله الحمد** lafzını ilave etmiştir. Bu durumda siga şöyledir²⁸²: **لا إله إلا الله والله أكبر والله الحمد**.

İmam ed-Dânî (ö. 444/1052) de "Camî'u'l-Beyan" adlı eserinde, Bezzi ve Kunbul'den tekbir ile beraber tehlil de rivayet etmiştir. Ebu Rabia tariki ile Bezzi'den şu siga da rivayet edilmiştir: **لا إله إلا الله والله أكبر والله الحمد** Ülkemizde de tekbir'in bu şekilde getirilmesi yaygınlaşmıştır²⁸³.

²⁷⁶ İbn Galbun, a.g.e., II, 780-781; ed-Dânî, a.g.e., s. 227; İbn Cezeri, en-Neşr, II, 413; Zehebi, Ma'rifetü'l-Kurra, I, 367.

²⁷⁷ Tayyar Altıkulaç, a.g.m, s. 174.

²⁷⁸ ed-Dânî, a.g.e., s. 227.

²⁷⁹ İbn Galbun, Kitabu't-Tezkira fi'l-Kırâ'ât, II, 782; İbn Cezeri, en-Neşr, II, 429; Dimyati, İthaf, s. 447; Muhaysın, el-Mühezzeb, II, 347.

²⁸⁰ İbn Cezeri, en-Neşr, II, 429; Dimyati, a.g.e., s. 447; Muhaysın, el-Mühezzeb, II, 347.

²⁸¹ İbn Cezeri, en-Neşr, II, 430; Dimyati, a.g.e., s. 447.

²⁸² İbn Cezeri, en-Neşr, II, 430

²⁸³ Madazlı, a.g.e., s. 123.

d-Tekbir'in Başlama ve Bitiş Yeri:

Tekbir'in nerede başlayıp nerede biteceği konusu da ihtilafıdır. Burada iki görüş ağırlık kazanmaktadır:

d-a) Tekbir Kur'an'daki bütün sureler için gereklidir²⁸⁴. Ebu Şame (ö. 665/1266) her surenin sonunda tekbir'in meşru olduğunu söyler²⁸⁵.

d-b) Tekbir, Duhâ ile Nâs arasındaki sureler için gereklidir. Fakat burada Duhâ ile Nâs'ın tekbir'e dahil olup olmadığı mevzuu da ihtilafıdır. Çünkü bir grup, tekbir Duhâ'nın başlangıcında başlar, Nâs'ın başlangıcında sona erer, derken diğer bir grup da Duhâ'nın bitiminde başlar, Nâs'ın bitiminde sona erer, derler. Bu ihtilafın sebebi şudur: Cebrail (a.s.) Hz. Peygamber'e Duhâ suresini okuyunca akabinde Resulullah tekbir getirdi ve bu sureyi okudu. Fakat Resulullah bu tekbiri Cebrail Duhâ'yı bitirdiği için mi getirdi, yoksa kendisi başlayacağı için mi? Eğer Resulullah'ın bu tekbiri Cebrail'in kıraatının sonu için idiyse, tekbir Duhâ suresinin sonunda, şayet bu tekbiri kendi kıraatı için idiyse aynı surenin evvelinde olur²⁸⁶. Ancak İbn Cezeri her iki görüşün de doğru ve sahih olduğunu söyler.

Tekbir'in başlangıç yeri olarak Duhâ suresinin evvelini kabul edenlere göre onun sonu, Nâs suresinin başı; Duhâ suresinin sonu kabul edenlere göre ise Nâs suresinin sonudur²⁸⁷.

Cumhura göre tekbir Duhâ suresinin sonu ve İnşirah suresinin evvelinde başlar.²⁸⁸ Bu konu ile ilgili olarak İmam Mücahid şöyle der: "Abdullah İbn Abbas'dan ondokuz hatim indirdim. Her defasında bana İnşirah suresinden başlamak suretiyle sure sonlarında tekbir getirmemi emretti²⁸⁹.

Tekbir getirmeye Duhâ suresinden başlanılır, Nâs suresi bitinceye kadar devam edilir. Okuyucu, Nâs suresinin sonunda tekbir getirip Fatiha suresini ve Bakara suresinin ilk beş ayetini okur. Sonra da hatim duası yapar. Bu olaya kıraat ve hadis literatüründe "el-Hallü'l-Mürtehal"²⁹⁰ denir²⁹¹. Ancak Nâs ve Fâtihâ arasında tekbir

²⁸⁴ İbn Cezeri, en-Neşr, II, 410; Dimyati, a.g.e., s. 447 ; Muhaysın, el-Mühezzeb, II, 247.

²⁸⁵ İbn Cezeri, en-Neşr, II, 421.

²⁸⁶ Muhaysın, el-Mühezzeb, II, 348.

²⁸⁷ İbn Cezeri, en-Neşr, II, 421.

²⁸⁸ İbn Cezeri, en-Neşr, II, 417.

²⁸⁹ İbn Galbun, a.g.e., II, 781; İbn Cezeri, en-Neşr, II, 415.

²⁹⁰ Hadisin Arapça metni şöyledir:

getirilmeyeceğine dair kıraat imamlarının icma ettiği ile ilgili bir rivayet mevcuttur. Fakat İbn Mücahit'ten gelen bir rivayete göre ise bu iki sure arasında da tekbir getirilir²⁹². Tekbirin Leyl suresinin sonunda olduğunu hiç kimse rivayet etmemiştir²⁹³.

e-Tekbir ile ilgili Vecihler:

Bir sure diğer bir sureye tekbir ile vasledilmek istenildiği zaman sekiz vecih söz konusudur. Bunların yedisi caiz, birisi değildir. Bu vecihler şunlardır:

e-a) Tekbiri surenin sonuna vasl ederek tekbirde vakf yapmak, besmeleyi ikinci surenin evveline vasl etmek.

e-b) Tekbiri surenin sonuna vasl etmek suretiyle vakf yapmak, besmelede de vakf yaparak ikinci surenin ilk ayetinden başlamak.

e-c) Birinci surenin sonunda vakf yapıp, tekbiri besmeleye, besmeleyi de ikinci sureye vasletmek.

e-d) Birinci surenin sonunda vakf yapıp tekbiri besmeleye vaslettikten sonra besmelede vakıf yaparak ikinci sureye başlamak.

e-e) Sure sonunda ve tekbirde vakfedip, besmeleyi ikinci surenin evveline vasletmek.

e-f) Vasl-ı Kûl: Sure sonunu tekbire, tekbiri besmeleye, besmeleyi de ikinci surenin evveline vasletmek.

e-g) Kat'ı-Kûl: Sure sonunda tekbirde ve besmelede vakf etmek.

Caiz olmayan vecih de şudur:

e-h) Sure sonunu tekbire, tekbiri de besmeleye vasledip ikinci surenin evvelinde yani besmelede vakfederek sureyi okumak. Çünkü böyle bir okuyuş, bismelenin surenin sonunda bir ayetmiş gibi olduğu izlenimi vermektedir²⁹⁴. Bu vecihleri şematik olarak şu örnekle gösterebiliriz:

حدثنا إسحاق بن عيسى عن صالح المري عن قتادة عن زرارة بن أبي أوفى أن النبي (ص): سئل أي العمل أفضل؟ قال: الحال المرتحل. قيل وما الحال المرتحل؟ قال صاحب القرآن يضرب من أول القرآن إلى آخره ومن آخره إلى أوله كلما حل ارتحل.
Darimi, Ebû Muhammed Abdullah b. Abdirrahman, Sunenü'd-Dârimî, İst. 1981, K. Fedailü'l-Kur'an 33.

²⁹¹ İbn Galbun, a.g.e., II, 779; ed-Dâni, a.g.e., s. 226; Muhaysın, el-Mühezzeb, II, 346.

²⁹² İbn Cezeri, en-Neşr, II, 421.

²⁹³ İbn Cezeri, en-Neşr, II, 419.

²⁹⁴ ed-Dâni, a.g.e., s. 226; İbn Cezeri, en-Neşr, II, 431; Dimiyati, a.g.e., s. 448; Muhaysın, el-Mühezzeb, II, 349.

| İnşirah Suresi | Besmele | Tekbir | Duhâ Suresi |
|----------------|----------|-----------|-------------|
| الم نشرح | بسم الله | الله أكبر | فحدث |
| وصل | قطع | وصل | ١ |
| قطع | قطع | وصل | ٢ |
| وصل | وصل | قطع | ٣ |
| قطع | وصل | قطع | ٤ |
| وصل | قطع | قطع | ٥ |
| وصل | وصل | وصل | ٦ |
| قطع | قطع | قطع | ٧ |
| قطع | وصل | وصل | ٨ |

Not: Son vecih(sekizinci vecih) caiz değildir.

f- Tekbir İle İlgili Vasl Kaideleri:

Sure sonları tekbire vasledilirken şu vasl kaidelerine riayet olunmalıdır:

f-a) Surenin son kelimesi sakin veya tenvinli ise esre ile harekelendikten sonra tekbire geçiş yapılır. Örnek:

فارغب الله أكبر ، لخبيرن الله أكبر ، مسدن الله أكبر

f-b) Surenin son harfi harekeli ise hareke olduğu gibi muhafaza edilip tekbire bağlanır ve böylece okunur. الله lafzının önündeki vasl hemzesi, vasl halinde telaffuz edilmez. Örnek: الأتر الله أكبر .

f-c) Surenin sonunda müfred, müzekker, gaib zamiri varsa, gizli olan med harfi hazfolunur. Örnek: ربه الله أكبر .

Sûre sonları tehlile vaslolunduğu zaman, gerekli tecvid kuralları uygulanır. Şayet sûre sonu tenvinli ise idğam yapılır²⁹⁵, değilse olduğu hal üzere kalır. Örnek : فحدث لا اله الا الله ;حامية لا اله الا الله

²⁹⁵ İbn Gaibun, a.g.e., II, 783; Dimiyati, a.g.e., s. 448.

13- Mushaf-ı Osmani'de Sâd ile Yazılıp da Farklı Okunan Kelimeler

Bu kelimeler (مصيطر²⁹⁹, المصيطرون²⁹⁸, بصطة²⁹⁷, يصط²⁹⁶) Mushaf-ı Osmani'de sad (ص) harfi ile yazılmıştır. Bazı kurra bu kelimeleri yazıldığı gibi sad (ص) ile bazısı sin (س) ile bazısı da sad (ص) ve ze (ز) nin karışımından ibaret olan işmam ile okumuşlardır ki her üç okuyuş da mütevatirdir³⁰⁰.

مصيط kelimesindeki sad (ص)'ı olduğu gibi (sad (ص) ile) okuyanlar şunlardır: Bezzi³⁰¹, Şu'be³⁰² (ö. 195/805) ve Zeyneb tariki ile İbn Şenbuz³⁰³. Sin (س) ile okuyanlar: İbn Kesir, Hafs³⁰⁴, İbn Mücahid tariki ile Kunbul. Bir rivayete göre Kunbul hulf ile (hem sin hem sad) okur³⁰⁵ ve Karzeyni tariki ile İbn Şenbuz³⁰⁶.

بصطة lafzındaki sad (ص)'ı Ebu Rabia tariki ile Bezzi, Şu'be, Kunbul, İbn Şenbuz ve İbn Kesir sad (ص) ile okur³⁰⁷. (Bir rivayete göre Kunbul hulf ile okur³⁰⁸, İbn Kesir sin (س) ile okur³⁰⁹).

²⁹⁶ Bakara, 2/245.

²⁹⁷ Araf, 7/69.

²⁹⁸ Tur, 52/37.

²⁹⁹ Ğaşiye, 88/22.

³⁰⁰ Yüksel, a.g.e., s. 262.

³⁰¹ İbn Cezeri, en-Neşr, a.g.e., II, 228-230; Muhaysın, el-Kırâ'ât ve Eseruha, I, 120.

³⁰² Muhaysın, a.y.

³⁰³ İbn Cezeri, a.y.

³⁰⁴ İbn Ebi Meryem, a.g.e., I, 334.

³⁰⁵ Muhaysın, a.y.

³⁰⁶ İbn Cezeri, a.y.

³⁰⁷ İbn Cezeri, a.y.

³⁰⁸ Muhaysın, a.y.

³⁰⁹ İbn Ebi Meryem, a.y.

المصيطرون daki sad (ص)'a gelince; İbn Kesir³¹⁰ ve Âsım bu harfi sad (ص) ile okur ki, tercih edilen de budur. Âsım bazen de sin (س) ile okur. Her iki okuyuş da caizdir³¹¹. Kunbul de aynen Âsım gibi hulf ile iki vecih, yani hem sad (ص) hem de sin (س) olarak okur³¹².

مصيطر kelimesindeki sad (ص)'ı Âsım ve İbn Kesir sad (ص) ile,³¹³ Kunbul hulf ile okur³¹⁴.

Bunlara ilaveten Kur'an-ı Kerim'in çeşitli surelerinde geçen الصراط lafzı vardır³¹⁵. Buradaki sad (ص)'ı Kunbul sin (س) ile okur³¹⁶. Hulf ile okuduğuna dair rivayetler de vardır³¹⁷.

³¹⁰ İbn Ebi Meryem, a.g.e., I, 334

³¹¹ المصيطر ve المسيطر baskı yapmak ve egemen olmak anlamına gelen iki kelimedir. Aralarında sadece okunuş farkı vardır, mana farkı yoktur. Bkz. Kurtubi, a.g.e., XVII, 75.

³¹² Muhaysın, el-Mühezzeb, II, 257, 331; Yüksel, a.g.e., s. 312.

³¹³ İbn Ebi Meryem, a.g.e., I, 334.

³¹⁴ Muhaysın, a.y. ; Yüksel, a.y.

³¹⁵ صراط Lafzı içinde zorluk, eğrilik ve sapıklık bulunmayan kolay yol demektir. Bkz. Kurtubi a.g.e., I,148; Ebu Hilal el-Askeri, el-Furuk'ul-Lugaviyye (Th.Husameddin el-Kudsi), Beyrut trs. s. 246. صراط ise çiğnemededen süratle yutmak anlamına gelir. Sanki yol üzerinde yürüyeni yutuyor gibidir. Bkz. Ebu Abdırrahman Halil b. Ahmed, Kitab'ul-Ayn (Th. Mehdi el-Mahzumi ve İbrahim es-Samiri), Beyrut trs., VII,211; Kurtubi a.y.

³¹⁶ ed-Dâni, a.g.e., s. 18-19; Rumi, a.g.e., s. 15; ed-Dağüstâni, a.g.e., s. 2.

³¹⁷ Muhaysın, el-Mühezzeb, I, 45; Yüksel, a.g.e., s. 311.

B- İBN KESİR KIRAATINDA FARKLILIK ARZ EDEN KELİMELER

a) İbn Kesir نزل fiilinin muzari kalıplarını nun (ن)'un sukûnu ve ze (ز)'nin tahfifi ile şeddesiz olarak okur³¹⁸. Mesela: ينزل < تنزل ، ينزل < ينزل ، ينزل < تنزل gibi. Ancak İbn Kesir şu ayetlerdeki fiilleri bundan istisna etmiştir: Hicr 21 (وما ننزل); İsra 82 (وننزل); İsra 93 (حتى تنزل).

نزل - ينزل - تنزل : Yavaş yavaş, tedrici bir şekilde indirmek demektir.³¹⁹ Bu kavram aynı zamanda bir şeyin sırası anlamına da gelir³²⁰. أنزل - ينزل - أنزل ise bir defada toplu olarak indirmek anlamına gelir³²¹.

b) İbn Kesir المئت lafzındaki yâ (ي) harfini tahfif (sükun ve cezim) ile okur³²². Bu lafzın şeddeli veya cezimli olarak okunması arasında kullanılış bakımından herhangi bir fark yoktur³²³.

c) و سئلوا الله ، وسئله ، فسئل الذين gibi yerlerde، سئل fiilinin emir kalıplarından önce vav (و) veya fe (ف) harfi geldiğinde, ister cemi, ister tesniye olsunlar, bunları İbn Kesir وسئلوا ، وسئله ، فسئل الذين şeklinde, hemzenin harekesini mâ kabline nakl ederek, yani sin (س) harfini üstünlü olarak okur ve ondan sonraki hemzeyi hafz eder, okumaz³²⁴.

ان اسر ، فاسر vb. yerlerde ortada bulunan hemzeyi vasl ederek فاسر ان اسر şeklinde okur³²⁵. Buradaki hemzenin vasl veya kat' ile okunuşu iki fasih lugattır. Vasl olursa sülasi; kat' olursa if'al kalıbından gelmiş olur. Kat' ile okunursa

³¹⁸ ed-Dâni, a.g.e., s. 75; İbn Cezeri, en-Neşr, II, 218; Dimiyati, a.g.e., s. 143; er-Rumi, a.g.e., s. 59.

³¹⁹ Ragıb el-İsfahani, el-Müfredat, s.745

³²⁰ İbn Faris, Ebu'l-Huseyn Ahmed b. Faris b. Zekerriyya, Mücmelü'l- Lüga, Beyrut 1406/1986, II, 874.

³²¹ Ragıb el-İsfahani, a.g.e. s.745.

³²² ed-Dâni, a.g.e., s. 87.

³²³ Ebu Hayyan, Ebu Abdillâh Muhammed b. Yusuf b. Ali b. Yusuf, el-Bahru'l-Muhit, Riyad trs. II,421.

³²⁴ ed-Dâni, a.g.e., s. 95; İbn Ebi Meryem, a.g.e., I, 414; İbn Cezeri, en-Neşr, I, 414; Dimiyati, a.g.e., s. 189.

³²⁵ ed-Dâni, a.g.e., s. 125.

“Gecenin başlangıcında yola çıkmak” Vasl ile okunursa “Gecenin bitiminde yola çıkmak” anlamına gelir³²⁶.

d) İbn Kesir’in ikinci ravisi Kunbul’un rivayetine göre أن أعبدوا ، ان أنفطر ، ان أحكم ، لكن انظروا ، أو انقض ، قل ادعوا ، ميين اقتلوا ، فتिला انظروا ، وقالت اخرج ، ولقد استهزأ ، اشكروا ، خبيث احتشيت ، أن ، gibi lafızlarda, İbn Kesir vasl hemzesinin ötresini kendinden önceki sakin harfe nakleder³²⁷.

e) وكأين kelimesini geçtiği her yerde, kâf (ك) harfinden sonra elif-i memdude ve ondan sonra da esreli bir hemze getirerek وكائن şeklinde okur ve meddi muttasıl olarak iki elif çeker.³²⁸ وكأين nice anlamına gelen ve çokluk ifade eden iki kelimedir. وكأين daha meşhur olup çok kullanılır. Ancak İbn Berri كائن lafzının yanlış bir kullanım olduğunu ve bu kelimenin aslının وكأين olduğunu söyler³²⁹.

f) متنا ، مت ، متم ، متنا lafızlarını Kur’an-ı Kerim’in her yerinde mim (م) ’in ötresi ile okur³³⁰. İbn Kesir ve onun gibi okuyanların delili şudur: مات fiili قال-يقول-قلت مات fiili gibidir. Yani مات-موت-مت şeklinde gelir. Bu lafızları mim (م) harfinin kesresi ile okuyanlar ise delil olarak şunu ileri sürmüşlerdir: هب-هبوب-هاب ve يخاف-يخاف-هاف fiilleri gibi مات lafzı da مات-موت-مت fiilinden türemiştir. Fiilin bu şekilde okunacağını Müberred rivayet etmiştir³³¹.

g) بيوتكم ve البيوت lafızlarını her geçtiği yerde be (ب) ’nin esresi ile okur³³².

h) المخلصين lafzını her zaman lam (ل) harfinin esresi ile okur³³³. Bu şekilde okumak “Gösterişi terk edip Allah’a samimiyetle iman eden, Allah’ı birleyen ve dini

³²⁶ Kurtubi, Ebu Abdillah Muhammed b. Ahmed, el-Cami’ li Ahkam’il-Kur’an, Kahire 1387/1967, IX, 79.

³²⁷ ed-Dâni, a.g.e., s. 78; İbn Ebi Meryem, a.g.e., I, 311-312; İbn Cezeri, en-Neşr, II, 255; er-Rumi, a.g.e., s. 69-71.

³²⁸ ed-Dâni, a.g.e., s. 90; İbn Ebi Meryem, a.g.e., I, 384; er-Rumi, a.g.e., s. 130; Muhaysın, el-Kırâ’ât ve Eseruha, I, 119.

³²⁹ Bkz. İbn Manzur, a.g.e., XIII, 371-372.

³³⁰ ed-Dâni, a.g.e., s. 91; er-Rumi, a.g.e., s. 138.

³³¹ Bkz. Razi, Fahrud-din Muhammed b. Ömer, et-Tefsir’ul-Kebir, İst. 1308, III, 114.

³³² ed-Dâni, a.g.e., s. 80; İbn Ebi Meryem, a.g.e., I, 318; Muhaysın, el-Kırâ’ât ve Eseruha, I, 116.

yalnız O'na tahsis eden kimseler" anlamlarına gelir³³⁴. المخلصين şeklinde okunursa "Allah'ın kendilerini pisliklerden koruyarak tercih ettiği kimseler" anlamını ifade eder³³⁵. Bu kıraat, ihlas ve imanın ancak Allah'tan olduğuna delalet eder³³⁶.

1) مبينة ve مبيئات lafızlarını geçtiği her yerde yâ (ي) nın fethası ile okur³³⁷. مبينة lafzı sürekli فاحشة lafzı ile (Bkz. Nisa 19; Ahzab 30; Talak 1), مبيئات lafzı da ايات lafzı ile kullanılmaktadır (Bkz. Nur 34, 46; Talak 11). Bu lafızlardaki yâ (ي) 'yı fetha ile okuyanlar, bunu iki şekilde izah etmişlerdir:

1-'Fâhiş' ve 'Âyât' kelimeleri, gerçekte fail durumunda değildirler. Onları açıklayan ancak Allah Teâlâ'dır.

2-Fuhuş ortaya çıkar da, dört şahit o fuhşun yapıldığına şahitlik ederse, bu durumda fuhuş beyan olunmuş olur. (مبينة olur). Durum ayetler için sözkonusu olunca, Allah her halukârda onları beyan ettiği için ayetler mübeyyen (beyan olunmuş) olurlar.

Bu kelimeleri esre ile okuyanların delili ise şudur: Ayetler ortaya çıktığında, beyan etme ve açıklamanın birer sebebi olurlar. Durum böyle olunca da, açıklamanın ayetlere isnad edilmesi yani bunların fail durumuna gelmesi caiz olur³³⁸.

i) İbn Kesir السلم lafzındaki sin (س) harfini her zaman fetha ile okumuştur³³⁹. Ebu Bekir b. Ayyaş'ın rivayetine göre ise Âsım, bu lafzı Kur'an-ı Kerim'de geçtiği her yerde sin (س) harfinin kesresiyle "السلم" şeklinde okumuştur. Bazıları bu kelimenin fetha ve kesre ile okunabilen iki lügat olduğunu söylemişlerdir, رطل - رطل ; حسر - حسر gibi. السلم kelimesi "boyun eğmek" ve "teslim olmak" demektir, sulh ve harbetmeme halini ifade eder³⁴⁰. Bu kelime ayrıca "İslam" anlamına da gelir³⁴¹. السلم

³³³ ed-Dâni, a.g.e., s. 128.

³³⁴ Bkz. İbn Manzur, a.g.e. VII, 26.

³³⁵ Bkz. a.y.

³³⁶ Bkz. Razi, a.g.e. V,400.

³³⁷ İbn Cezeri, Takribü'n-Neşr, vr. 23a.

³³⁸ Razi, a.g.e. , VII, 442-443.

³³⁹ Muhaysın, el-Kirâ'ât ve Eseruha, I, 117.

³⁴⁰ Razi, a.g.e.,I, 285.

kelimesi ise barış ve sulh anlamına gelir³⁴². Yılan sokması anlamında da kullanılır³⁴³. Ebu Ubeyde سلم-سلم-سلم lafzının سلم-سلم-سلم şeklinde üç ayrı kullanımı olduğunu söylemiştir³⁴⁴. Kisai' ye ve Basra'luların çoğuna göre سلم ve سلم aynı anlama gelir³⁴⁵. Bunların müzekker ve müennesleri de aynıdır³⁴⁶. Bu kelimeler "selam" anlamında, inkıyad ve itaat etmek; "İslam" anlamında, müslüman olmak demektir³⁴⁷.

j) العيون lafzını, İbn Kesir ve Âsım'ın ravisi Şu'be, âyn (ع)'in kesresi ile (العيون şeklinde) okur³⁴⁸. Bu kelimenin müfredi عين , cem'i اعين , cem'in cem'i de عيون dür³⁴⁹. عيون ve عين kelimeleri göz manasına gelir ve çeşme anlamında kullanılır³⁵⁰. عيون lafzındaki ayn (ع) harfinin asli harekesi ötreddir, ancak kendisinden sonra yâ (ي) geldiği için meksur da okunabilir³⁵¹.

k) كفوا ve كفوا lafızlarını كفو ve كفو şeklinde, yani vav (و)'in yerine hemze koyarak okur³⁵².

l) مضاعفة ، يضاعف ، فيضاعفه lafızlarını, ayn (ع) 'in şeddese ile elifsiz olarak okur³⁵³. Bu kelimelerde geçen ayn (ع) harfinin şeddeli ve şeddesiz olarak okunması arapçada iki ayrı kullanıştır. التضعيف، المضاعفة، الاضعاف aynı manaya gelen kelimelerdir.

³⁴¹ Kurtubi, a.g.e. , III, 23.

³⁴² Kurtubi, a.y.

³⁴³ İbn Manzur, a.g.e., XII, 292.

³⁴⁴ Razi, a.g.e. , I, 285.

³⁴⁵ Kurtubi, a.y.

³⁴⁶ İbn Manzur, a.y.

³⁴⁷ Âsım Efendi, a.g.e. , IV, 338.

³⁴⁸ Paluvi, a.g.e., s. 78; Muhaysın, el-Kırâ'ât ve Eseruha, I, 180.

³⁴⁹ İbn Mazur, a.g.e., XIII, 301.

³⁵⁰ Âsım Efendi, a.g.e., IV, 700.

³⁵¹ Kurtubi a.g.e., X, 32.

³⁵² ed-Dâni, a.g.e., s. 74.

³⁵³ ed-Dâni, a.g.e., s. 81; İbn Ebi Meryem, a.g.e., I, 332; Dimyati, a.g.e., s. 159-160.

Bir şeyi iki misline veya daha fazlasına gelinceye kadar artırmak demektir³⁵⁴. فيضاعفه
'deki ayn (ع) şedde ile okunursa "teksir" anlamına gelir³⁵⁵.

m) تذكرون lafzını Kur'an-ı Kerim'de geçtiği her yerde, zel (ذ) harfinin şeddesi ile okur³⁵⁶.

n) زكريا kelimesini Kur'an-ı Kerim'in her yerinde, med harfinden sonra ötreli bir hemze getirerek okur ve meddi muttasıl olarak iki elif çeker(زكرياء şeklinde)³⁵⁷.

o) القرآن lafzı isim olarak geldiğinde İbn Kesir bunu hemzesiz okur³⁵⁸. Kelimenin nekre veya marife olması durumu değiştirirmez³⁵⁹.

ö) أكل fiilinin mastarını kâf (ك) harfinin sükunu ile okur³⁶⁰.

p) قدره lafzındaki dal (د) harfini sükun ile okur³⁶¹. Bu lafzı Nafi ve Âsım'ın ravisi olan Ebu Bekir de İbn Kesir gibi okurlar. Bu lafzın sakin veya harekeli olarak okunması miktar manalarının hepsinde kullanılmaktadır. Mesela, وهذا قدر هذا "Şu, şu miktardadır"; واحمل على رأسك قدر ما تطيق "Başında, gücünün yettiği kadar taşı"; يختصمون في القدر والقدر misallerdeki dal (د) harfini, hem harekeli hem de sükun ile okumak caizdir.

قدر kelimesi de hem harekeli ve hem de sakin olarak okunur. Her iki okuyuş da caizdir³⁶².

³⁵⁴ Razi a.g.e., II, 430.

³⁵⁵ Kurtubi a.g.e., III, 242.

³⁵⁶ ed-Dâni, a.g.e., s. 108; İbn Ebi Meryem, a.g.e., I, 512.

³⁵⁷ ed-Dâni, a.g.e., s. 87.

³⁵⁸ ed-Dâni, a.g.e., s. 79; İbn Cezeri, en-Neşr, I, 414; Rumi, a.g.e., s. 71.

³⁵⁹ Ebu Hayyan, Bahru'l-Muhit, II, 40.

³⁶⁰ ed-Dâni, a.g.e., s. 83; İbn Ebi Meryem, a.g.e., I, 344; İbn Cezeri, en-Neşr, II, 216; Dimyati, a.g.e., s. 141-142.

³⁶¹ Muhaysın, el-Kirâ'ât ve Eseruha, I, 118.

³⁶² Razi, a.g.e., II, 407.

r) القدس lafzındaki dal (د)‘ı sükun ile okur. Bu Temimlilerin okuyuşudur. Hicazlılar ise bu harfi ötre ile okurlar³⁶³. Her iki okuyuş الرغب ve الرغب kelimeleri gibi fasih iki okuyuştur³⁶⁴.

s) ارنى kelimelerini ra (ر)‘nın sükunu ile okur³⁶⁵. Şube ise sadece Fussilet 29‘da buna muvafakat etmiştir. Bu kelimelerin asılları أرعنا ve أرعني dir. Hemzenin kesresi ra (ر) harfine nakledilerek hemze hazfedilmiştir. Tercih edilen kıraat şekli budur. Çünkü çoğu kurra böyle okumuştur. İbn Kesir kıraatındaki ra (ر) harfinin sükun ile okunması güzel bir okuyuş olarak kabul edilmemiştir.³⁶⁶

ş) خطوط lafzını İbn Kesir‘in birinci ravisi Bezzi, Ebu Rabia tarikine göre tı (ط)‘nın sükunu ile³⁶⁷, İbnü‘l-Habbab tarikine göre tı (ط)‘nın ötresi ile okur³⁶⁸. Diğer bir rivayete göre Bezzi, bu lafzı hulf ile okur³⁶⁹, Kunbul ise bu lafzı (Hafs gibi) tı (ط)‘nın ötresi ile okur³⁷⁰. Tı (ط)‘yı sükun ile okumak Temim ve Esedlilerin, ötre ile okumak da Hicazlıların tarzıdır³⁷¹. خطوط lafzını, tı (ط) harfinin ötresiyle okuyanlar, kelimenin müfredinin خُطْوَةٌ olduğunu ve bunun cemi yapıldığı zaman ayne‘l fiilin cemiden dolayı ötre ile harekelenmesi gerektiğini söylemişlerdir. Onlar, bu vezinde olan isimlerin böyle cemi yapıldığını ilave etmişlerdir. عُرْفَةٌ_عُرْفَاتٌ gibi. Tı (ط) harfini sükun ile okuyanlar ise bunun sıfat olduğunu ve bu sıfatın cem‘inin aynel fiilin sükunu ile olduğunu iddia etmişlerdir. ضَخْمَةٌ_ضَخْمَاتٌ gibi.

³⁶³ ed-Dâni, a.g.e., s. 74; İbn Cezeri, en-Neşr, II, 216; Dimyati, a.g.e., s. 141; Muhaysın, el-Mühezzeb, I, 100; el-Müstenir, I, 27.

³⁶⁴ Razi, a.g.e., I, 96.

³⁶⁵ ed-Dâni, a.g.e., s. 76.

³⁶⁶ Razi, a.g.e., III, 466-467.

³⁶⁷ Dimyati, a.g.e., s. 141.

³⁶⁸ İbn Cezeri, en-Neşr, II, 216.

³⁶⁹ Muhaysın, el-Kirâ‘ât ve Eseruha, I, 108, el-Müstenir, I, 48.

³⁷⁰ ed- Dâni, a.g.e., s. 78.

³⁷¹ Muhaysın, el-Kirâ‘ât ve Eseruha, I, 108; el-Müstenir, I, 48.

Fakat *خطوة* kelimesi, sıfat değil bir isimdir. Ancak bunun *خطوات* şeklinde cemi yapıp okunması daha doğru kabul edilmiştir³⁷².

t) İbn Kesir, *الرياح* lafzını değişik yerlerde farklı şekillerde okumuştur. Araf 57, İbrahim 18, Furkan 48, Neml 63, Rum 48, Fatır 9 ve Şura 33'de tekil olarak okumuş iken; Hicr 22, Kehf 45 ve Casiye 5'de çoğul olarak okumuştur³⁷³. Âsım ise sadece Araf 57, Furkan 48, Neml 63, Rum 48 ve Fatır 9'da çoğul okumuştur. *ريح* kelimesi tekil, *رياح* kelimesi ise çoğuldur. Ebu Ali *ريح* kelimesinin *فعل* vezninde bir isim olduğunu söyler. Kelimenin ikinci harfi aslen vav (و) olduğu halde, tekilinde bir önceki harf esre olduğu için yâ (ي) harfine çevrilmiştir. Nitekim bu kelimenin cem-i killeti *ارواح* şeklinde gelir. Cem-i kesretinde ise vav (و) harfi, kendinden önceki kesreden dolayı yâ (ي) harfine çevrildiği için *رياح* şeklinde gelir.

Allah'ın birliğine delalet etmesi bakımından, bu rüzgarların her biri diğerine benzemektedir. Kelimeyi müfred olarak okuyanlar bununla cinsi kasetmişlerdir. Eğer *ريح* kelimesiyle cins murad edilirse, kelimeyi müfred olarak okuyanın kıraatı da, cemi olarak okuyanın kıraatı gibi olur.

Kelimenin cemi olarak okunduğu yerlerde, Allah'ın bir rahmeti söz konusu iken, müfred olarak okunduğu yerlerde ise bu lafız belirli bir şeye tahsis edilir. Böylece o lafız o şeyin bir belirtisi haline gelir³⁷⁴.

u) İbn Kesir, *عوجا قیما* (Kehf, 1-2)³⁷⁵, *من مرقدنا هذا* (Yâsin, 52)³⁷⁶, *وقیل من راق*, *كلا بل ران* (Mutaffifin 14)³⁷⁸ ve *كیامة* (Kıyame, 27)³⁷⁷ lafızlarını sektesiz olarak okur. *راق* ile *من*; *ران* ile *بل* kelimelerinin arasını açıp ızhar ile okumaktır. Sekte yapıldığında *بل* ve *من* kelimelerinin üzerinde vakıf yapıp daha sonra gelen *ران* ve *راق*

³⁷² Razi, a.g.e., II, 114.

³⁷³ ed-Dâni, a.g.e., s. 78; İbn Cezeri, en-Neşr, II, 223; Dimiyati, a.g.e., s. 151.

³⁷⁴ Razi, a.g.e., II, 103.

³⁷⁵ İbn Ebi Meryem, a.g.e., II, 772.

³⁷⁶ Racih, a.g.e., s. 443.

³⁷⁷ İbn Kesir bu ayeti idgam ile okur. Bkz. Racih, a.g.e., s. 578.

³⁷⁸ İbn Kesir bu ayeti imale ile okur. Bkz. İbn Cezeri, en-Neşr, II, 399.

ifadeleriyle söze yeniden başlamaktır. Sekte Hafs'dan başka diğer kıraatlerde tercih edilmemiştir.³⁷⁹

ü) Ahzab 4, Mücadele 2 ve Talak 4'de geçen أَلَىٰ lafızlarını İbn Kesir yâ (ي) yı hafzederek الاء şeklinde okur. Kunbul yâ (ي) yı hafzettikten sonra hemzeyi teshil eder. Bezzi ise hulf ile iki vecih okur. Hemzeyi teshil ile okuyan Bezzi, vakf halinde hemzeyi yâ (ي) ya çevirerek okur³⁸⁰.

v) Fatiha suresi 7. ayette geçen غَمْرُ الْمَغْضُوبِ ayetindeki ra (ر) harfini İbn Kesir'in fetha ile okuduğunu sadece Halil b. Ahmed³⁸¹ rivayet etmiştir³⁸². İbn Kesir غَمْرُ lafzını, onun hal veya sıfat olduğunu düşünerek mansub okumuş olabilir. Çünkü İbn Cezeri'nin de dediği gibi غَمْرُ'nın bu şekilde okunması daha güzeldir³⁸³.

³⁷⁹ Razi, a.g.e., VIII, 382.

³⁸⁰ Racih, a.g.e., s. 418; Yüksel, a.g.e., s. 362.(Bkz. Aşikkutlu, Mehmet Rüşdi, Aşere Takrib Kaideleri, Ankara 1974-75, s. 93; Tayyibe'nin Elfaz Manası, İstanbul 1977-78, s. 108'den naklen.)

³⁸¹ Halil b. Ahmed nahiv alimidir. Kitabu'l-Ayn adlı eseri vardır. Âsım b. Ebi'n-Necûd ve İbn Kesir'den kıraat rivayet etmiştir. Halil'den de Bekkar b. Abdillâh kıraat rivayet etmiştir. Bkz. Mekki, a.g.e., s. 92.

³⁸² İbn Mûcahid, a.g.e., II, 112; Mekki, a.g.e., s. 92; İbn Cezeri, en-Neşr, I, 47.

³⁸³ İbn Cezeri, a.y.

C- İBN KESİR KIRÂATI İLE ÂSİM KIRAATI ARASINDAKİ KIRAAT FARKLILIKLARI

| <u>SÛRE ADI</u> | <u>ÂYET NO:</u> | <u>İBN KESİR</u> | <u>ÂSİM</u> |
|-----------------|-----------------|---|---|
| Fâtiha | ۳ | مَلِكِ | مَالِكِ |
| Bakara | ۹ | وَمَا يُخَادِعُونَ | وَمَا يَخْدَعُونَ |
| " | ۱۰ | يُكَذِّبُونَ | يَكْذِبُونَ |
| " | ۳۷ | آدَمَ مِنْ رَبِّهِ كَلِمَاتٍ | آدَمَ مِنْ رَبِّهِ كَلِمَاتٍ |
| " | ۴۸ | وَلَا تُقْبَلُ | وَلَا يُقْبَلُ |
| " | ۷۴ | يَعْمَلُونَ | تَعْمَلُونَ |
| " | ۸۳ | لَا يَعْبُدُونَ | لَا تَعْبُدُونَ |
| " | ۸۵ | تُظَاهِرُونَ | تُظَاهِرُونَ |
| " | ۸۵ | تُقَادُوا | تُقَادُوا |
| " | ۸۵ | يَعْمَلُونَ | تَعْمَلُونَ |
| " | ۹۸-۹۷ | جِبْرِيلَ | جِبْرِيلَ |
| " | ۹۸ | مِيكَائِيلَ | مِيكَالَ |
| " | ۱۰۶ | نَسَاهَا | نَسِيَهَا |
| " | ۱۴۰ | أَمْ يَقُولُونَ | أَمْ تَقُولُونَ |
| " | ۱۷۷ | لَيْسَ الْبِرُّ | لَيْسَ الْبِرُّ |
| " | ۱۹۷ | فَلَا رَفَّتْ وَلَا فُسُوقٌ وَلَا جِدَالٌ | فَلَا رَفَّتْ وَلَا فُسُوقَ وَلَا جِدَالَ |
| " | ۲۰۸ | فِي السَّلَامِ | فِي السَّلَامِ |
| " | ۲۳۰ | لَا عَتَقْتُمْ | لَا عَتَقْتُمْ |

| <u>SÛRE ADI</u> | <u>ÂYET NO:</u> | <u>İBN KESİR</u> | <u>ÂSİM</u> |
|-----------------|-----------------|---|---|
| " | ۲۳۰ | لَا تُضَارُّ | لَا تُضَارُّ |
| " | ۲۳۳ | مَا أَتَيْتُمْ | مَا عَاتَيْتُمْ |
| " | ۲۳۶ | قَدْرُهُ وَعَلَى الْمُقْتِرِ قَدْرُهُ | قَدْرُهُ وَعَلَى الْمُقْتِرِ قَدْرُهُ |
| " | ۲۴۰ | وَصِيَّةٌ | وَصِيَّةٌ |
| " | ۲۴۹ | غُرْفَةٌ | غُرْفَةٌ |
| " | ۲۵۴ | لَا يَبِيعُ فِيهِ وَلَا خُلَّةٌ وَلَا شَفَاعَةٌ | لَا يَبِيعُ فِيهِ وَلَا خُلَّةٌ وَلَا شَفَاعَةٌ |
| " | ۲۵۹ | لِنَشِيرُهَا | لِنَشِيرُهَا |
| " | ۲۶۵ | بِرَبْوَةٍ | بِرَبْوَةٍ |
| " | ۲۷۱ | وَيَكْفُرُ | وَيَكْفُرُ |
| " | ۲۷۳ | يُحْسِبُهُمْ | يُحْسِبُهُمْ |
| " | ۲۸۰ | وَأَنْ تَصَدَّقُوا | وَأَنْ تَصَدَّقُوا |
| " | ۲۸۲ | فَتَذَكَّرَ | فَتَذَكَّرَ |
| " | ۲۸۲ | بِجَارَةِ حَاضِرَةٍ | بِجَارَةِ حَاضِرَةٍ |
| " | ۲۸۳ | فَرِهَانَ | فَرِهَانَ |
| " | ۲۸۴ | فَيَغْفِرُ لِمَنْ يَشَاءُ وَيُعَذِّبُ مَنْ | فَيَغْفِرُ لِمَنْ يَشَاءُ وَيُعَذِّبُ مَنْ |
| Âl-i İmrân | ۳۷ | وَكَفَّلَهَا | وَكَفَّلَهَا |
| " | ۴۸ | وَكَلَّمَهُ | وَكَلَّمَهُ |
| " | ۵۷ | فَنُوفِيَهِمْ | فَنُوفِيَهِمْ |
| " | ۶۶ | هَاتِمٌ | هَاتِمٌ |
| " | ۷۳ | أَنْ يُؤْتَى | أَنْ يُؤْتَى |

| <u>SÛRE ADI</u> | <u>ÂYET NO:</u> | <u>İBN KESİR</u> | <u>ÂSİM</u> |
|-----------------|-----------------|--|--|
| " | ۷۸ | لِتَحْسِبُوهُ | لِتَحْسِبُوهُ |
| " | ۷۹ | تَعْلَمُونَ | تَعْلَمُونَ |
| " | ۸۰ | وَلَا يَأْمُرْكُمْ | وَلَا يَأْمُرْكُمْ |
| " | ۸۳ | يَتَّبِعُونَ | يَتَّبِعُونَ |
| " | ۸۳ | يُرْجِعُونَ | يُرْجِعُونَ |
| " | ۹۷ | حِجُّ الْبَيْتِ | حِجُّ الْبَيْتِ |
| " | ۱۱۵ | وَمَا تَفْعَلُوا مِنْ خَيْرٍ فَلَنْ نُكَفِّرُوهُ | وَمَا يَفْعَلُوا مِنْ خَيْرٍ فَلَنْ يُكْفِّرُوهُ |
| " | ۱۲۰ | لَا يَضُرُّكُمْ | لَا يَضُرُّكُمْ |
| " | ۱۴۶ | قُتِلَ مَعَهُ | قَاتِلَ مَعَهُ |
| " | ۱۵۶ | يَعْمَلُونَ | تَعْمَلُونَ |
| " | ۱۵۷ | تَجْمَعُونَ | يَجْمَعُونَ |
| " | ۱۶۹ | وَلَا تَحْسِبَنَّ | وَلَا تَحْسِبَنَّ |
| " | ۱۷۹، ۱۸۰ | وَلَا يَحْسِبَنَّ | وَلَا يَحْسِبَنَّ |
| " | ۱۸۰ | يَعْمَلُونَ | تَعْمَلُونَ |
| " | ۱۸۷ | لَيُبَيِّنَنَّ لِلنَّاسِ وَلَا يَكْتُمُونَهُ | لَيُبَيِّنَنَّ لِلنَّاسِ وَلَا تَكْتُمُونَهُ |
| " | ۱۸۸ | لَا يَحْسِبَنَّ | لَا تَحْسِبَنَّ |
| " | ۱۸۸ | فَلَا يَحْسِبَنَّ | فَلَا تَحْسِبَنَّ |
| " | ۱۹۵ | وَقَاتِلُوا | وَقَاتِلُوا |
| Nisâ | ۱ | تَسَاءَلُونَ | تَسَاءَلُونَ |
| " | ۱۱ | يُوصِي | يُوصِي |

| <u>SÛRE ADI</u> | <u>ÂYET NO:</u> | <u>İBN KESİR</u> | <u>ÂSİM</u> |
|-----------------|-----------------|---------------------------|---------------------------|
| " | ۱۶ | وَاللَّذَانِ | وَاللَّذَانِ |
| " | ۱۹ | مُيِّنَةٍ | مُيِّنَةٍ |
| " | ۲۴ | أَحِلَّ لَكُمْ | أَحِلَّ لَكُمْ |
| " | ۲۹ | تِجَارَةً | تِجَارَةً |
| " | ۳۳ | عَاقَدَتُ | عَاقَدَتُ |
| " | ۴۰ | حَسَنَةً | حَسَنَةً |
| " | ۷۷ | وَلَا يُظْلَمُونَ | وَلَا يُظْلَمُونَ |
| " | ۱۲۴ | يَدْخُلُونَ | يَدْخُلُونَ |
| " | ۱۳۶ | أَنْزَلَ | أَنْزَلَ |
| " | ۱۴۰ | نُزِّلَ | نُزِّلَ |
| " | ۱۴۵ | فِي الدَّرَكِ | فِي الدَّرَكِ |
| " | ۱۵۲ | سَوْفَ يُؤْتِيهِمْ | سَوْفَ يُؤْتِيهِمْ |
| Maide | ۲ | إِنْ صَدُّوكُمْ | أَنْ صَدُّوكُمْ |
| " | ۶ | وَأَرْجُلِكُمْ | وَأَرْجُلِكُمْ |
| " | ۲۸ | يَدِي إِلَيْكَ | يَدِي إِلَيْكَ |
| " | ۴۲-۶۲ | السُّحُتُ | السُّحُتُ |
| " | ۴۵ | وَالْجُرُوحُ | وَالْجُرُوحُ |
| " | ۵۳ | وَيَقُولُ | يَقُولُ |
| " | ۹۵ | فَجَزَاءٌ مِثْلُ | فَجَزَاءٌ مِثْلُ |
| " | ۱۰۷ | مِنَ الَّذِينَ اسْتَحَقُّ | مِنَ الَّذِينَ اسْتَحَقُّ |

| <u>SÛRE ADI</u> | <u>ÂYET NO:</u> | <u>İBN KEŞİR</u> | <u>ÂSİM</u> |
|-----------------|-----------------|---------------------------------------|---------------------------------------|
| " | 110 | إِنِّي مُنَزَّلُهَا | إِنِّي مُنَزَّلُهَا |
| " | 116 | وَأُمِّي إِهْتِنِ | وَأُمِّي إِهْتِنِ |
| En'âm | 27 | وَلَا تُكذِّبْ | وَلَا تُكذِّبْ |
| " | 27 | وَتَكُونُ | وَتَكُونُ |
| " | 32 | أَفَلَا يَعْقِلُونَ | أَفَلَا يَعْقِلُونَ |
| " | 54 | إِنَّهُ مِنْ عَمَلٍ.....فَأَلَّهُ | أَلَّهُ مِنْ عَمَلٍ.....فَأَلَّهُ |
| " | 63 | لَيْنَ أَلْجَانَا | لَيْنَ أَلْجَانَا |
| " | 64 | يُنَجِّيْكُمْ | يُنَجِّيْكُمْ |
| " | 79 | وَجْهِيَ لِلذَّيِّ | وَجْهِيَ لِلذَّيِّ |
| " | 83 | دَرَجَاتٍ مِنْ نَشَاءُ | دَرَجَاتٍ مِنْ نَشَاءُ |
| " | 91 | يَجْعَلُونَهُ قَرَاطِيسَ يُبْدُونَهَا | تَجْعَلُونَهُ قَرَاطِيسَ يُبْدُونَهَا |
| " | | وَيُخْفُونَ | وَيُخْفُونَ |
| " | 94 | بَيْنَكُمْ | بَيْنَكُمْ |
| " | 96 | وَجَاعِلَ اللَّيْلِ | وَجَعَلَ اللَّيْلِ |
| " | 98 | فَمُسْتَقَرًّا | فَمُسْتَقَرًّا |
| " | 100 | دَارَسْتَ | دَرَسْتَ |
| " | 109 | إِلَيْهَا | أِلَيْهَا |
| " | 114 | مُنزَلٍ | مُنزَلٍ |
| " | 115 | كَلِمَاتٍ | كَلِمَةً |
| " | 119 | فَصَلِّ لَكُمْ مَا حُرِّمَ | فَصَلِّ لَكُمْ مَا حُرِّمَ |

| <u>SÛRE ADI</u> | <u>ÂYET NO:</u> | <u>İBN KESİR</u> | <u>ÂSİM</u> |
|-----------------|-----------------|-----------------------|-----------------------|
| " | ۱۱۹ | لَيُضِلُّونَ | لَيُضِلُّونَ |
| " | ۱۲۵ | ضَيْقًا | ضَيْقًا |
| " | ۱۲۵ | يَصْعَدُ | يَصْعَدُ |
| " | ۱۲۸ | لَيُخْشِرُهُمْ | لَيُخْشِرُهُمْ |
| " | ۱۳۹ | مَيْتَةً | مَيْتَةً |
| " | ۱۴۰ | قَتَلُوا | قَتَلُوا |
| " | ۱۴۱ | حِصَادِهِ | حِصَادِهِ |
| " | ۱۴۳ | وَمِنَ الْمَعْرِزِ | وَمِنَ الْمَعْرِزِ |
| " | ۱۴۵ | إِلَّا أَنْ تَكُونَ | إِلَّا أَنْ يَكُونَ |
| " | ۱۶۱ | دِينًا قِيَمًا | دِينًا قِيَمًا |
| Araf | ۳۰ | يَحْسِبُونَ | يَحْسِبُونَ |
| " | ۴۴ | أَنْ لَعْنَةُ اللَّهِ | أَنْ لَعْنَةُ اللَّهِ |
| " | ۵۷ | بَشَرًا | بَشَرًا |
| " | ۸۰ | إِنِّكُمْ | إِنِّكُمْ |
| " | ۹۸ | أَوْ آمِنَ | أَوْ آمِنَ |
| " | ۱۰۵ | مَعِيَ | مَعِيَ |
| " | ۱۱۱ | قَالُوا أَرْجَاهُ | قَالُوا أَرْجَاهُ |
| " | ۱۲۳ | وَأَمْتُمْ بِهِ | وَأَمْتُمْ بِهِ |
| " | ۱۲۷ | سَنُقْتَلُ | سَنُقْتَلُ |
| " | ۱۳۷ | يَعْرِشُونَ | يَعْرِشُونَ |

| <u>SÛRE ADI</u> | <u>ÂYET NO:</u> | <u>İBN KESİR</u> | <u>ÂSİM</u> |
|-----------------|-----------------|---|---|
| " | ۱۴۴ | إِنِّي اصْطَفَيْتَكَ | إِنِّي اصْطَفَيْتَكَ |
| " | ۱۴۴ | بِرِسَالَتِي | بِرِسَالَتِي |
| " | ۱۵۰ | مِن بَعْدِي أَعْجَلْتُمْ | مِن بَعْدِي أَعْجَلْتُمْ |
| " | ۱۶۴ | مَعْدِرَةً | مَعْدِرَةً |
| " | ۱۶۹ | أَفَلَا تَعْقِلُونَ | أَفَلَا تَعْقِلُونَ |
| " | ۱۸۶ | وَنَذَرُهُمْ | وَيَذَرُهُمْ |
| " | ۲۰۱ | طَائِفًا | طَائِفًا |
| Enfal | ۱۱ | إِذْ يَعْتَاكُمُ | إِذْ يُعْشِيكُمْ |
| " | ۱۸ | مُوهِنًا | مُوهِنًا |
| " | ۱۹ | وَإِنَّ اللَّهَ | وَإِنَّ اللَّهَ |
| " | ۴۲ | بِالْعُدْوَةِ الدُّنْيَا وَهُمْ بِالْعُدْوَةِ | بِالْعُدْوَةِ الدُّنْيَا وَهُمْ بِالْعُدْوَةِ |
| " | ۴۲ | حَيِّيًا | حَيِّيًا |
| " | ۵۹ | وَلَا تَحْسِنَنَّ | وَلَا يَحْسِنَنَّ |
| " | ۶۵ | وَإِنْ تَكُنْ مِنْكُمْ مِائَةٌ تَغْلِبُوا | وَإِنْ يَكُنْ مِنْكُمْ مِائَةٌ يَغْلِبُوا |
| " | ۶۶ | ضَعْفًا | ضَعْفًا |
| " | ۶۶ | فَإِنْ تَكُنْ | فَإِنْ يَكُنْ |
| Tevbe | ۱۷ | مَسْجِدَ اللَّهِ | مَسْجِدَ اللَّهِ |
| " | ۳۰ | عَزِيزِ أَيْنٍ | عَزِيزِ أَيْنٍ |
| " | ۳۰ | يُضَاهُونَ | يُضَاهُونَ |
| " | ۳۷ | يُضِلُّ بِهِ | يُضِلُّ بِهِ |

| <u>SÛRE ADI</u> | <u>ÂYET NO:</u> | <u>İBN KESİR</u> | <u>ÂSİM</u> |
|-----------------|-----------------|------------------------|---------------------|
| " | ٦٦ | إِنْ يُعْفَ | إِنْ تُعْفُ |
| " | ٦٦ | تُعَذَّبُ | تُعَذَّبُ |
| " | ٦٦ | طَائِفَةٌ | طَائِفَةٌ |
| " | ٨٣ | مَعِيَ عَذْرَاءٌ | مَعِيَ عَذْرَاءٌ |
| " | ٩٨ | دَائِرَةٌ السُّوءِ | دَائِرَةٌ السُّوءِ |
| " | ١٠٠ | تَجْرِي مِنْ تَحْتِهَا | تَجْرِي تَحْتِهَا |
| " | ١٠٣ | إِنْ صَلَوَاتِكَ | إِنْ صَلَوَاتِكَ |
| " | ١٠٦ | مُرْجُونَ | مُرْجُونَ |
| " | ١١٠ | تُقَطَّعُ | تُقَطَّعُ |
| " | ١١٧ | تَزْبِغُ | تَزْبِغُ |
| Yunus | ٥ | ضِيَاءٌ | ضِيَاءٌ |
| " | ١٦ | وَلَا أَدْرَأْكُمْ | وَلَا أَدْرَأْكُمْ |
| " | ٢٣ | مَتَاعٌ | مَتَاعٌ |
| " | ٢٧ | قِطْعًا | قِطْعًا |
| " | ٣٥ | أَمَّنْ لَا يَهْدَى | أَمَّنْ لَا يَهْدَى |
| " | ٤٥ | يَحْشُرُهُمْ | يَحْشُرُهُمْ |
| " | ٨٨ | لِيُضِلُّوا | لِيُضِلُّوا |
| " | ١٠٣ | نُجِّ | نُجِّ |
| Hûd | ٢٥ | إِلَىٰ لَكُمْ | إِلَىٰ لَكُمْ |
| " | ٢٨ | فَعَمِيَّتْ | فَعَمِيَّتْ |

| <u>SÛRE ADI</u> | <u>ÂYET NO:</u> | <u>İBN KESİR</u> | <u>ÂSİM</u> |
|-----------------|-----------------|-----------------------|-----------------------|
| " | ٤٠ | مِنْ كُلِّ زَوْجَيْنِ | مِنْ كُلِّ زَوْجَيْنِ |
| " | ٤١ | مُجْرِبَهَا | مُجْرِبَهَا |
| " | ٤٢ | يَا بُنَيَّ | يَا بُنَيَّ |
| " | ٤٦ | فَلَا تَسْأَلْنِ | فَلَا تَسْأَلْنِ |
| " | ٥١ | فَطَرَنِي إِلَّا | فَطَرَنِي إِلَّا |
| " | ٦٨ | ثَمُودًا | ثَمُودًا |
| " | ٧١ | يَعْقُوبُ | يَعْقُوبُ |
| " | ٨١ | إِلَّا أَمْرًا لَكَ | إِلَّا أَمْرًا لَكَ |
| " | ٨٧ | أَصْلُوْا لَكَ | أَصْلُوْا لَكَ |
| " | ١٠٥ | يَوْمَ يَأْتِي | يَوْمَ يَأْتِي |
| " | ١٠٨ | سَعِدُوا | سَعِدُوا |
| " | ١١١ | وَأَنْ كَلَّا لَمَّا | وَأَنْ كَلَّا لَمَّا |
| " | ١٢٣ | يُرْجَعُ | يُرْجَعُ |
| " | ١٢٣ | يَعْمَلُونَ | يَعْمَلُونَ |
| Yûsuf | ٥ | يَا بُنَيَّ | يَا بُنَيَّ |
| " | ٧ | آيَاتٍ | آيَاتٍ |
| " | ١٢ | يَرْفَعُ وَيَلْعَبُ | يَرْفَعُ وَيَلْعَبُ |
| " | ١٩ | قَالَ يَا بُشْرَى | قَالَ يَا بُشْرَى |
| " | ٢٣ | هَيْتَ لَكَ | هَيْتَ لَكَ |
| " | ٤٧ | دَابًّا | دَابًّا |

| <u>SÛRE ADI</u> | <u>ÂYET NO:</u> | <u>İBN KESİR</u> | <u>ÂSİM</u> |
|-----------------|-----------------|------------------------------|------------------------------|
| " | ۵۳ | بِالسُّوءِ | بِالسُّوءِ |
| " | ۵۶ | نَشَاءُ | يَشَاءُ |
| " | ۶۲ | وَقَالَ لِفِتْيَانِهِ | وَقَالَ لِفِتْيَانِهِ |
| " | ۶۴ | حِفْظًا | حَافِظًا |
| " | ۷۶ | دَرَجَاتٍ | دَرَجَاتٍ |
| " | ۸۰ | فَلَمَّا اسْتَيْسُوا مِنْهُ | فَلَمَّا اسْتَيْسُوا مِنْهُ |
| " | ۸۷ | وَلَا تَأْسُوا | وَلَا تَيْسُوا |
| " | ۹۰ | إِنَّكَ | أَنْتَ |
| " | ۱۰۹ | يُوحِي إِلَيْهِمْ | تُوحِي إِلَيْهِمْ |
| " | ۱۰۹ | أَفَلَا يَعْقِلُونَ | أَفَلَا تَعْقِلُونَ |
| " | ۱۱۰ | إِذَا اسْتَيْسَ | إِذَا اسْتَيْسَ |
| " | ۱۱۰ | كُذِّبُوا | كُذِّبُوا |
| " | ۱۱۰ | فَتَنْجِي | فَتَنْجِي |
| Ra'd | ۴ | يُسْقَى | يُسْقَى |
| " | ۱۷ | تُوقَدُ | يُوقَدُ |
| " | ۳۱ | أَفَلَمْ يَتَّبِعِ الَّذِينَ | أَفَلَمْ يَتَّبِعِ الَّذِينَ |
| " | ۳۳ | وَصَدُّوا | وَصَدُّوا |
| " | ۴۲ | وَسَيَعْلَمُ الْكَافِرُ | وَسَيَعْلَمُ الْكَافِرُ |
| Ibrahim | ۲۲ | وَمَا كَانَ لِي عَلَيْكُمْ | وَمَا كَانَ لِي عَلَيْكُمْ |
| " | ۳۰ | لِيُضِلُّوا | لِيُضِلُّوا |

| <u>SÛRE ADI</u> | <u>ÂYET NO:</u> | <u>İBN KESİR</u> | <u>ÂSİM</u> |
|-----------------|-----------------|-----------------------------------|-----------------------------------|
| " | ۳۱ | لَا يَتَّبِعُ فِيهِ وَلَا خِلَالَ | لَا يَتَّبِعُ فِيهِ وَلَا خِلَالَ |
| " | ۴۲ | وَلَا تَحْسِبَنَّ | وَلَا تَحْسِبَنَّ |
| Hicr | ۲ | رُبَّمَا | رُبَّمَا |
| " | ۱۵ | إِنَّمَا سُكِّرَتْ | إِنَّمَا سُكِّرَتْ |
| " | ۵۴ | تُبَشِّرُونَ | تُبَشِّرُونَ |
| Nahl | ۱۲ | وَالنَّجْمِ مُمْسَخِرَاتٍ | وَالنَّجْمِ مُمْسَخِرَاتٍ |
| " | ۲۰ | تَدْعُونَ | يَدْعُونَ |
| " | ۲۷ | أَيْنَ شُرَكَائِيَ الَّذِينَ | أَيْنَ شُرَكَائِيَ الَّذِينَ |
| " | ۳۷ | لَا يَهْدِي | لَا يَهْدِي |
| " | ۸۰ | ظَفَنِكُمْ | ظَفَنِكُمْ |
| " | ۱۲۷ | فِي ضَيْقٍ | فِي ضَيْقٍ |
| İsrâ | ۲۳ | أَفِ | أَفِ |
| " | ۳۱ | خِطَاءً | خِطَاءً |
| " | ۳۵ | قَسَطَاسٍ | قَسَطَاسٍ |
| " | ۳۸ | سَيِّئَةٍ | سَيِّئَةٍ |
| " | ۴۴ | يُسَبِّحُ | تُسَبِّحُ |
| " | ۶۴ | وَرَجَلِكَ | وَرَجَلِكَ |
| " | ۶۸ | أَنْ تَخْسِفَ بِكُمْ | أَنْ يَخْسِفَ بِكُمْ |
| " | ۶۸ | أَوْ يُرْسِلَ | أَوْ يُرْسِلَ |
| " | ۶۹ | أَنْ يُعِيدَكُمْ | أَنْ يُعِيدَكُمْ |

| <u>SÛRE ADI</u> | <u>ÂYET NO:</u> | <u>İBN KESİR</u> | <u>ÂSİM</u> |
|-----------------|-----------------|--------------------|------------------------|
| " | ٦٩ | فَنُرْسِلَ | فَنُرْسِلَ |
| " | ٦٩ | فَنُفَرِّقْكُمْ | فَنُفَرِّقْكُمْ |
| " | ٧٦ | خَلَقَكَ | خِلَافَكَ |
| " | ٩٠ | تَفْجُرُو | تَفْجُرُو |
| " | ٩٢ | كَيْسَفَا | كَيْسَفَا |
| " | ٩٣ | قَالَ | قُلْ |
| Kehf | ١٧ | تَزَاوَرُ | تَزَاوَرُ |
| " | ١٨ | وَتَخْسِبُهُمْ | وَتَخْسِبُهُمْ |
| " | ١٨ | وَلَمَلْتِ | وَلَمَلْتِ |
| " | ٣٤ | تُمَرٌ | تُمَرٌ |
| " | ٣٦ | مِنْهُمَا | مِنْهَا |
| " | ٤٤ | عُقْبَا | عُقْبَا |
| " | ٤٧ | تُسِيرُ الْجِبَالُ | تُسِيرُ الْجِبَالُ |
| " | ٥٥ | قَبْلًا | قَبْلًا |
| " | ٥٩ | لِيْمُهْلِكِهِمْ | لِيْمُهْلِكِهِمْ |
| " | ٦٣ | وَمَا أَلْسَانِيهِ | وَمَا أَلْسَانِيهِ |
| " | ٦٧،٧٢،٧٥ | مَعِيَ صَبْرًا | مَعِيَ صَبْرًا |
| " | ٧٤ | زَاكِيَّةٌ | زَاكِيَّةٌ |
| " | ٧٧ | لَتَتَّخِذَنَّ | لَتَتَّخِذَنَّ |
| " | ٨٥ | فَاتَّبَعْنَا | فَاتَّبَعْنَا سَبِيًّا |

| <u>SÛRE ADI</u> | <u>ÂYET NO:</u> | <u>İBN KESİR</u> | <u>ÂSİM</u> |
|-----------------|-----------------|-----------------------|-----------------------|
| " | ۸۸ | جَزَاءُ الْحُسْتَى | جَزَاءُ الْحُسْتَى |
| " | ۹۴ | يَأْجُوجُ وَمَأْجُوجُ | يَأْجُوجُ وَمَأْجُوجُ |
| " | ۹۵ | مَا مَكَّنِي | مَا مَكَّنِي |
| " | ۹۶ | الْصَّادِقِينَ | الْصَّادِقِينَ |
| " | ۹۸ | دَكَّاءَ | دَكَّاءَ |
| " | ۱۰۴ | يَحْسِبُونَ | يَحْسِبُونَ |
| Meryem | ۵ | مِنْ وِرَائِي | مِنْ وِرَائِي |
| " | ۸، ۶۹ | عِيًّا | عِيًّا |
| " | ۲۳ | نَسِيًّا | نَسِيًّا |
| " | ۲۴ | مَنْ تَحْتِهَا | مَنْ تَحْتِهَا |
| " | ۲۵ | نَسَاقِطُ | نَسَاقِطُ |
| " | ۳۴ | قَوْلِ الْحَقِّ | قَوْلِ الْحَقِّ |
| " | ۳۶ | وَأَنَّ اللَّهَ | وَأَنَّ اللَّهَ |
| " | ۵۱ | مُخْلِصًا | مُخْلِصًا |
| " | ۶۰ | يَدْخُلُونَ | يَدْخُلُونَ |
| " | ۶۷ | يَذْكُرُ | يَذْكُرُ |
| " | ۶۸، ۷۲ | جِيًّا | جِيًّا |
| " | ۷۰ | صَلِيًّا | صَلِيًّا |
| " | ۷۳ | مَقَامًا | مَقَامًا |
| Tâhâ | ۱۲ | إِلِّي أَنَا رَبُّكَ | إِلِّي أَنَا رَبُّكَ |

| <u>SÛRE ADI</u> | <u>ÂYET NO:</u> | <u>İBN KESİR</u> | <u>ÂSİM</u> |
|-----------------|-----------------|----------------------|----------------------|
| " | ۱۲ | طُوًى | طُوًى |
| " | ۱۸ | وَلِيَّ فِيهَا | وَلِيَّ فِيهَا |
| " | ۳۰،۳۱ | أَخِي أَشَدُّ | أَخِي أَشَدُّ |
| " | ۴۱،۴۲ | لِنَفْسِي أَذْهَبُ | لِنَفْسِي أَذْهَبُ |
| " | ۴۲،۴۳ | فِي ذِكْرِي أَذْهَبُ | فِي ذِكْرِي أَذْهَبُ |
| " | ۵۳ | مِهَادًا | مِهَادًا |
| " | ۵۸ | سُوًى | سُوًى |
| " | ۶۱ | فَيَسْتَحْتَكُمُ | فَيَسْتَحْتَكُمُ |
| " | ۶۳ | إِن هَذَا | إِن هَذَا |
| " | ۸۷ | بِمَلِكِنَا | بِمَلِكِنَا |
| " | ۹۷ | لَنْ تُخْلَفَهُ | لَنْ تُخْلَفَهُ |
| " | ۱۱۲ | فَلَا يَخَفُ | فَلَا يَخَفُ |
| " | ۱۳۳ | أَوْلَم يَأْتِهِمُ | أَوْلَم يَأْتِهِمُ |
| Enbiyâ | ۴ | قَالَ | قَالَ |
| " | ۷ | يُوحَى | يُوحَى |
| " | ۲۴ | مَعِيَ | مَعِيَ |
| " | ۲۵ | يُوحَى | يُوحَى |
| " | ۳۰ | أَلَمْ | أَلَمْ |
| " | ۴۸ | ضِيَاءَ | ضِيَاءَ |
| " | ۷۶ | أَف لَكُمْ | أَف لَكُمْ |

| <u>SÛRE ADI</u> | <u>ÂYET NO:</u> | <u>İBN KESİR</u> | <u>ÂSİM</u> |
|-----------------|-----------------|-------------------------------|-------------------------------|
| " | ۸۰ | لِيُخَصِّنْكُمْ | لِيُخَصِّنْكُمْ |
| " | ۱۰۴ | لِلْكِتَابِ | لِلْكِتَابِ |
| " | ۱۱۲ | قُلْ | قَالَ |
| Hac | ۹ | لِيُضِلَّ | لِيُضِلَّ |
| " | ۱۰ | ثُمَّ لِيَقْطَعْ | ثُمَّ لِيَقْطَعْ |
| " | ۱۹ | هَذَانِ | هَذَانِ |
| " | ۲۳ | وَلَوْثُو | وَلَوْثُو |
| " | ۲۵ | سَوَاءً | سَوَاءً |
| " | ۲۶ | بَنِي | بَنِي |
| " | ۲۹ | ثُمَّ لِيَقْضُوا | ثُمَّ لِيَقْضُوا |
| " | ۳۸ | يُدْفَعُ | يُدْفَعُ |
| " | ۳۹ | أُذُنَ | أُذُنَ |
| " | ۳۹ | يُقَاتِلُونَ | يُقَاتِلُونَ |
| " | ۴۰ | لَهَدَمَتْ | لَهَدَمَتْ |
| " | ۴۷ | يَعُدُّونَ | يَعُدُّونَ |
| " | ۵۱ | مُعْجِزِينَ | مُعْجِزِينَ |
| " | ۶۲ | تَدْعُونَ | يَدْعُونَ |
| Mü'minûn | ۸ | لَأَمَانَتِهِمْ | لَأَمَانَتِهِمْ |
| " | ۲۰ | مِنْ طُورِ سَيْنَاءَ تَنْبُتُ | مِنْ طُورِ سَيْنَاءَ تَنْبُتُ |
| " | ۲۷ | مِنْ كُلِّ | مِنْ كُلِّ |

| <u>SÛRE ADI</u> | <u>ÂYET NO:</u> | <u>İBN KESİR</u> | <u>ÂSİM</u> |
|-----------------|-----------------|--------------------------|-------------------|
| " | ٤٤ | قَفْرًا | قَفْرًا |
| " | ٥٠ | رُبُوعٍ | رُبُوعٍ |
| " | ٥٢ | وَأَنَّ | وَأَنَّ |
| " | ٥٥ | أَيَّحْسِبُونَ | أَيَّحْسِبُونَ |
| " | ١١٢ | قُلْ | قَالَ |
| Nûr | ١ | وَقَرَضْنَاهَا | وَقَرَضْنَاهَا |
| " | ٢ | رَأْفَةً | رَأْفَةً |
| " | ٦ | أَرْبَعٍ | أَرْبَعٍ |
| " | ٩ | وَالْخَامِسَةَ | وَالْخَامِسَةَ |
| " | ١١ | لَا تَحْسِبُوهُ | لَا تَحْسِبُوهُ |
| " | ٣١ | جِيُوبِهِنَّ | جِيُوبِهِنَّ |
| " | ٣٤ | مُيِّنَاتٍ | مُيِّنَاتٍ |
| " | ٣٥ | تُوقَدُ | يُوقَدُ |
| " | ٣٩ | يَحْسِبُهُ | يَحْسِبُهُ |
| " | ٤٠ | Bezzi سَحَابٌ ظُلُمَاتٍ | سَحَابٌ ظُلُمَاتٍ |
| " | | Kunbul سَحَابٌ ظُلُمَاتٍ | |
| " | ٥٢ | وَيَتَّقِي | وَيَتَّقِي |
| " | ٥٥ | وَكَيْدَلْتَهُمْ | وَكَيْدَلْتَهُمْ |
| " | ٥٧ | لَا تَحْسِبَنَّ | لَا تَحْسِبَنَّ |
| Furkan | ١٠ | وَيَجْعَلُ لَكَ | وَيَجْعَلُ لَكَ |

| <u>SÛRE ADI</u> | <u>ÂYET NO:</u> | <u>İBN KESİR</u> | <u>ÂSİM</u> |
|-----------------|-----------------|--------------------------|--------------------------|
| " | ۱۳ | ضَيْقًا | ضَيْقًا |
| " | ۱۹ | يَسْتَطِيعُونَ | يَسْتَطِيعُونَ |
| " | ۲۵ | تَشَقُّقُ | تَشَقُّقُ |
| " | ۳۰ | إِنَّ قَوْمِي اتَّخَذُوا | إِنَّ قَوْمِي اتَّخَذُوا |
| " | ۳۸ | فَمُودًا | فَمُودًا |
| " | ۴۸ | بُشْرًا | بُشْرًا |
| " | ۶۷ | وَلَمْ يَفْتَرُوا | وَلَمْ يَفْتَرُوا |
| Şuarâ | ۳۶ | قَالُوا أَرْجِهْهُ | قَالُوا أَرْجِهْهُ |
| " | ۵۶ | حَازِرُونَ | حَازِرُونَ |
| " | ۶۲ | مَعِيَ رَبِّي | مَعِيَ رَبِّي |
| " | ۱۳۷ | خَلْقُ | خَلْقُ |
| " | ۱۴۹ | فَرِهِينَ | فَرِهِينَ |
| " | ۱۷۶ | أَصْحَابُ لَيْكَةِ | أَصْحَابُ الْأَيْكَةِ |
| " | ۱۸۲ | بِالْقِسْطَاسِ | بِالْقِسْطَاسِ |
| " | ۱۸۷ | كِسْفًا | كِسْفًا |
| Neml | ۷ | بِشِهَابٍ | بِشِهَابٍ |
| " | ۲۱ | أَوْ يَا بُنَيَّ | أَوْ يَا بُنَيَّ |
| " | ۲۲ | فَمَكَتْ | فَمَكَتْ |
| " | ۲۲ | Bezzî مِنْ سَبَأُ | مِنْ سَبَأُ |
| | | Kunbul مِنْ سَبَأُ | |

| <u>SÛRE ADI</u> | <u>ÂYET NO:</u> | <u>İBN KESİR</u> | <u>ÂSİM</u> |
|-----------------|-----------------|--|--|
| " | ۲۵ | وَيَعْلَمُ مَا يُخْفُونَ وَمَا يُعْلِنُونَ | وَيَعْلَمُ مَا تُخْفُونَ وَمَا تُعْلِنُونَ |
| " | ۳۶ | أَتَمِدُّونِي | أَتَمِدُّونِي |
| " | ۴۴ | سَأَلَيْهَا | سَأَلَيْهَا |
| " | ۴۹ | مُهْلِكَ | مُهْلِكَ |
| " | ۵۱ | إِنَّا دَمَرْنَا هُمْ | أَنَا دَمَرْنَا هُمْ |
| " | ۵۹ | أَمَّا يُشْرِكُونَ | أَمَّا يُشْرِكُونَ |
| " | ۶۶ | بَلْ أَدْرَكَ | بَلْ أَدْرَكَ |
| " | ۷۰ | ضَيْقٍ | ضَيْقٍ |
| " | ۸۰ | وَلَا يَسْمَعُ الصَّمُّ | وَلَا تَسْمَعُ الصَّمُّ |
| " | ۸۲ | إِنَّ النَّاسَ | أَنَّ النَّاسَ |
| " | ۸۷ | وَكُلُّ أُمَّةٍ | وَكُلُّ أُمَّةٍ |
| " | ۸۸ | يَفْعَلُونَ | تَفْعَلُونَ |
| " | ۸۹ | مِنْ فَرْعِ يَوْمِئِذٍ | مِنْ فَرْعِ يَوْمِئِذٍ |
| " | ۹۳ | يَعْمَلُونَ | تَعْمَلُونَ |
| Kasas | ۲۷ | هَاتَيْنِ | هَاتَيْنِ |
| " | ۲۹ | أَوْجُدُوهَ | أَوْجُدُوهَ |
| " | ۳۲ | مِنَ الرَّهْبِ فِذَالِكَ | مِنَ الرَّهْبِ فِذَالِكَ |
| " | ۳۴ | يُصَدِّقُنِي | يُصَدِّقُنِي |
| " | ۳۷ | قَالَ مُوسَى | وَقَالَ مُوسَى |
| " | ۴۸ | سَاحِرَانِ | سَاحِرَانِ |

| <u>SÛRE ADI</u> | <u>ÂYET NO:</u> | <u>İBN KESİR</u> | <u>ÂSİM</u> |
|-----------------|-----------------|-------------------------|-------------------------|
| " | ۷۱ | ضِيَاءٌ | ضِيَاءٌ |
| " | ۸۲ | لَخُسْفٍ | لَخُسْفٍ |
| Ankebut | ۲۰ | النَّشْأَةَ | النَّشْأَةَ |
| " | ۲۵ | مَوَدَّةٌ | مَوَدَّةٌ |
| " | ۳۳ | إِنَّا مُنْجُوكَ | إِنَّا مُنْجُوكَ |
| " | ۴۲ | تَدْعُونَ | يَدْعُونَ |
| " | ۵۰ | عَايَةٌ | آيَاتٌ |
| " | ۵۵ | وَنَقُولُ | وَيَقُولُ |
| " | ۶۶ | وَلَيَتَمَتَّعُوا | وَلَيَتَمَتَّعُوا |
| Rûm | ۱۰ | عَاقِبَةُ الَّذِينَ | عَاقِبَةُ الَّذِينَ |
| " | ۲۲ | لِلْعَالَمِينَ | لِلْعَالَمِينَ |
| " | ۳۹ | وَمَا أَتَيْتُمُ | وَمَا أَتَيْتُمُ |
| " | ۴۱ | لِنُذِيقَهُمْ | لِنُذِيقَهُمْ |
| " | ۴۸ | كِسْفًا | كِسْفًا |
| " | ۵۰ | إِلَىٰ أَثَرِ | إِلَىٰ عَائَارِ |
| " | ۵۲ | وَلَا يَسْمَعُ الصُّمُّ | وَلَا تُسْمِعُ الصُّمُّ |
| " | ۵۴ | ضُعْفٍ | ضُعْفٍ |
| " | ۵۷ | لَا تَنْفَعُ | لَا يَنْفَعُ |
| Lokman | ۶ | لِيُضِلَّ | لِيُضِلَّ |
| " | ۶ | وَيَتَّخِذَهَا | وَيَتَّخِذَهَا |

| <u>SÛRE ADI</u> | <u>ÂYET NO:</u> | <u>İBN KESİR</u> | <u>ÂSİM</u> |
|-----------------|-----------------|------------------------------------|---------------------------|
| " | ۱۳ | يَا بُنَيَّ | يَا بُنَيَّ |
| " | ۱۶ | يَا بُنَيَّ | يَا بُنَيَّ |
| " | ۱۷ | Kunbul يا بُنَيَّ | يا بُنَيَّ |
| " | | Bezzi يا بُنَيَّ | |
| " | ۲۰ | نِعْمَةٌ ظَاهِرَةٌ | نِعْمَةٌ ظَاهِرَةٌ |
| " | ۳۰ | يَدْعُونَ | يَدْعُونَ |
| Secde | ۷ | خَلَقَهُ | خَلَقَهُ |
| Ahzab | ۴ | تَظَاهَرُونَ | تَظَاهَرُونَ |
| " | ۱۳ | لَا مَقَامَ لَكُمْ | لَا مَقَامَ لَكُمْ |
| " | ۱۴ | لَا تُؤْتَاهَا | لَا تُؤْتَاهَا |
| " | ۲۱ | إِسْوَةٌ | أَسْوَةٌ |
| " | ۳۰ | مُيَبَّنَةٌ يُضَاعَفُ | مُيَبَّنَةٌ يُضَاعَفُ |
| " | ۳۳ | وَقُرْآنَ | وَقُرْآنَ |
| " | ۳۶ | أَنْ تَكُونَ | أَنْ يَكُونَ |
| " | ۴۰ | وَحَاتِمَ | وَحَاتِمَ |
| " | ۵۱ | تُرْجِي | تُرْجِي |
| " | ۶۸ | لَعْنًا كَبِيرًا | لَعْنًا كَبِيرًا |
| Sebe | ۵ | مُعْجِزِينَ | مُعْجِزِينَ |
| " | ۹ | كِسْفًا | كِسْفًا |
| " | ۱۵ | Bezzi لِسَبَا فِي مَسَاكِنِهِمْ | لِسَبَا فِي مَسَاكِنِهِمْ |

| <u>SÛRE ADI</u> | <u>ÂYET NO:</u> | <u>İBN KESİR</u> | <u>ÂSİM</u> |
|-----------------|-----------------|--|--|
| | | Kunbul لِسْبًا فِي مَسَاكِنِهِمْ | |
| " | ۱۷ | لُجَازِي | لُجَازِي |
| " | ۱۹ | بَعْدُ | بَاعِدُ |
| " | ۲۰ | صَدَقَ | صَدَقَ |
| " | ۳۸ | مُعْجِزِينَ | مُعَاجِزِينَ |
| " | ۴۰ | وَيَوْمَ نَحْشُرُهُمْ جَمِيعًا ثُمَّ نَقُولُ | وَيَوْمَ يَحْشُرُهُمْ جَمِيعًا ثُمَّ يَقُولُ |
| Fâtır | ۳۳ | وَلَوْلُوا | وَلَوْلُوا |
| Yâsin | ۵ | تَنْزِيلُ | تَنْزِيلَ |
| " | ۹ | سُدًّا وَمِنْ خَلْفِهِمْ سُدًّا | سُدًّا وَمِنْ خَلْفِهِمْ سُدًّا |
| " | ۳۲ | لَمَّا جَمِيعُ | لَمَّا جَمِيعُ |
| " | ۳۹ | وَالْقَمَرُ | وَالْقَمَرَ |
| " | ۴۹ | يَخْصِمُونَ | يَخْصِمُونَ |
| " | ۵۵ | فِي شُغْلٍ | فِي شُغْلٍ |
| " | ۶۲ | جِبَالًا | جِبَالًا |
| " | ۶۸ | نُنْكِنُهُ | نُنْكِنُهُ |
| Saffât | ۶ | بَرِيْنَةَ الْكَوَاكِبِ | بَرِيْنَةَ الْكَوَاكِبِ |
| " | ۸ | لَا يَسْمَعُونَ | لَا يَسْمَعُونَ |
| " | ۱۷ | أَوْ آبَاؤُنَا | أَوْ آبَاؤُنَا |
| " | ۱۰۲ | يَا بُنَيَّ | يَا بُنَيَّ |
| " | ۱۲۶ | رَبُّكُمْ وَرَبُّ | رَبُّكُمْ وَرَبُّ |

| <u>SÛRE ADI</u> | <u>ÂYET NO:</u> | <u>İBN KESİR</u> | <u>ÂSİM</u> |
|-----------------|-----------------|--|---|
| Sad | ۱۳ | وَأَصْحَابُ بُيُوتِكُمْ | وَأَصْحَابُ الْاَيْكَةِ |
| " | ۲۳ | وَلِي نَفْعَةٍ | وَلِي نَفْعَةٍ |
| " | ۳۳ | بِالسُّوقِ | بِالسُّوقِ |
| " | ۴۵ | عِبَادَنَا | عِبَادَنَا |
| " | ۵۳ | يُوعِدُونَ | يُوعِدُونَ |
| " | ۵۷ | وَعَسَاقٍ | وَعَسَاقٍ |
| " | ۸۴ | فَالْحَقُّ | فَالْحَقُّ |
| Zümer | ۷ | يَرْضَهُو | يَرْضَهُ |
| " | ۸ | لِيَضِلَّ | لِيَضِلَّ |
| " | ۹ | أَمَّنْ | أَمَّنْ |
| " | ۲۹ | سَالِمًا | سَلَمًا |
| " | ۷۱ | فُتِحَتْ | فُتِحَتْ |
| Gâfir | ۲۸ | وَأَنْ يَظْهَرَ فِي الْأَرْضِ الْفَسَادُ | أَوْ أَنْ يُظْهَرَ فِي الْأَرْضِ الْفَسَادُ |
| " | ۳۷ | فَأَطْلَعُ | فَأَطْلَعُ |
| " | ۳۷ | وَصَدَّ | وَصَدَّ |
| " | ۴۰ | يُدْخِلُونَ | يَدْخِلُونَ |
| " | ۴۶ | أَدْخِلُوا | أَدْخِلُوا |
| " | ۵۲ | لَا تَنْفَعُ | لَا يَنْفَعُ |
| " | ۵۸ | يَتَذَكَّرُونَ | تَتَذَكَّرُونَ |
| Fussilet | ۶۰ | سَيَدْخِلُونَ | سَيَدْخِلُونَ |

| <u>SÛRE ADI</u> | <u>ÂYET NO:</u> | <u>İBN KESİR</u> | <u>ÂSİM</u> |
|-----------------|-----------------|------------------------|------------------------|
| " | ۶۲ | شُيُوحَا | شُيُوحَا |
| " | ۱۶ | لِحِسَاتٍ | لِحِسَاتٍ |
| " | ۲۹ | الَّذِينَ | الَّذِينَ |
| " | ۴۷ | تَمْرَةٍ | تَمْرَاتٍ |
| Şûrâ | ۳ | يُوحَى | يُوحَى |
| " | ۲۳ | يَيْشُرُ | يَيْشُرُ |
| " | ۲۵ | يَفْعَلُونَ | تَفْعَلُونَ |
| Zuhruf | ۱۰ | مِهَادًا | مِهَادًا |
| " | ۱۸ | يَنْشَأُ | يَنْشَأُ |
| " | ۱۹ | عِنْدَ الرَّحْمَنِ | عِبَادُ الرَّحْمَنِ |
| " | ۲۴ | قُلْ أَوْلُو | قَالَ أَوْلُو |
| " | ۳۳ | سُقْفَا | سُقْفَا |
| " | ۳۵ | لَمَّا مَتَاعُ | لَمَّا مَتَاعُ |
| " | ۳۸ | حَتَّىٰ إِذَا جَاءَنَا | حَتَّىٰ إِذَا جَاءَنَا |
| " | ۵۳ | أَسْوِرَةٍ | أَسْوِرَةٍ |
| " | ۵۸ | عَالِهَتُنَا | أَلِهَتُنَا |
| " | ۷۱ | تَشْتَهِي | تَشْتَهِيهِ |
| " | ۸۵ | يُرْجَعُونَ | يُرْجَعُونَ |
| " | ۸۸ | وَقِيلَهُ | وَقِيلَهُ |
| Duhân | ۷ | رَبِّ السَّمَوَاتِ | رَبِّ السَّمَوَاتِ |

| <u>SÛRE ADI</u> | <u>ÂYET NO:</u> | <u>İBN KESİR</u> | <u>ÂSİM</u> |
|-----------------|-----------------|--|---|
| " | ٤٧ | فَاعْتَلُوا | فَاعْتَلُوا |
| Câsiye | ٢١ | سَوَاءٌ | سَوَاءٌ |
| Ahkâf | ١٢ | لِتُنذِرَ | لِتُنذِرَ |
| " | ١٥ | حُسَانًا | إِحْسَانًا |
| " | ١٥ | كَرْهًا وَوَضَعَتْهُ كَرْهًا | كَرْهًا وَوَضَعَتْهُ كَرْهًا |
| " | ١٦ | يُتَقَبَّلُ عَنْهُمْ أَحْسَنُ مَا عَمِلُوا وَيَتَجَاوَزُ | يُتَقَبَّلُ عَنْهُمْ أَحْسَنَ مَا عَمِلُوا وَيَتَجَاوَزُ |
| " | ١٧ | أَفِ | أَفِ |
| " | ٢٠ | أَذْهَبْتُمْ | أَذْهَبْتُمْ |
| " | ٢٥ | لَا تَرَى إِلَّا مَسَاكِينَهُمْ | لَا يَرَى إِلَّا مَسَاكِينَهُمْ |
| Muhammed | ٤ | وَالَّذِينَ قَاتَلُوا | وَالَّذِينَ قَاتَلُوا |
| " | ١٥ | أَسِينُ | عَاسِينُ |
| " | ١٦ | أَنْفَا | عَافِنَا |
| " | ٢٦ | أَسْرَارَهُمْ | إِسْرَارَهُمْ |
| Fetih | ٦ | دَائِرَةُ السُّوءِ | دَائِرَةُ السُّوءِ |
| " | ٩ | يُؤْمِنُوا بِاللَّهِ وَرَسُولِهِ وَيَعَزُّوهُ وَيُقِرُّوهُ وَيُسَبِّحُوهُ | يُتَوَفَّنُوا بِاللَّهِ وَرَسُولِهِ وَيَعَزُّوهُ وَيُقِرُّوهُ وَيُسَبِّحُوهُ |
| " | ١٠ | عَلَيْهِ اللَّهُ فَسَيُؤْتِيهِ | عَلَيْهِ اللَّهُ فَسَيُؤْتِيهِ |
| " | ٢٩ | شَطَنَهُ | شَطَنَهُ |
| " | ٢٩ | سُوقِهِ Bezzi سُوقِهِ | سُوقِهِ |

SÛRE ADI ÂYET NO:

İBN KESİR

ÂSİM

سُورَةُ كُؤْبُلِ

| | | | |
|---------|----|------------------------------------|------------------------------------|
| Hucurât | 18 | يَعْمَلُونَ | تَعْمَلُونَ |
| Kâf | ۳۲ | يُوعَدُونَ | تُوعَدُونَ |
| " | ۴۰ | وَأَدْبَارَ | وَأَدْبَارَ |
| " | ۴۴ | تَشَقَّقُ | تَشَقَّقُ |
| Tûr | ۲۱ | وَمَا أَلْتَنَاهُمْ | وَمَا أَلْتَنَاهُمْ |
| " | ۲۳ | لَا لَعْنًا فِيهَا وَلَا تَأْتِيهم | لَا لَعْنًا فِيهَا وَلَا تَأْتِيهم |
| " | ۲۴ | لَوْلَوْ | لَوْلَوْ |
| " | ۴۵ | يَصْعَقُونَ | يَصْعَقُونَ |
| Necm | ۲۰ | وَمَنَاعَةَ | وَمَنَاعَةَ |
| " | ۲۲ | ضَبِيزَى | ضَبِيزَى |
| " | ۴۷ | النَّشَاءَةَ | النَّشَاءَةَ |
| " | ۵۱ | وَتَمُودًا | وَتَمُودًا |
| Kamer | ۶ | نُكْرٍ | نُكْرٍ |
| Rahmân | ۳۵ | شِوَاظٍ مِّنْ نَّارٍ وَكِحَاسٍ | شِوَاظٍ مِّنْ نَّارٍ وَكِحَاسٍ |
| Vâkı'a | ۱۹ | يُنزِفُونَ | يُنزِفُونَ |
| " | ۵۵ | شَرِبَ | شَرِبَ |
| " | ۶۰ | قَدَرْنَا | قَدَرْنَا |
| " | ۶۲ | النَّشَاءَةَ | النَّشَاءَةَ |
| Hadîd | ۱۶ | وَمَا نَزَّلَ | وَمَا نَزَّلَ |

| <u>SÛRE ADI</u> | <u>ÂYET NO:</u> | <u>İBN KESİR</u> | <u>ÂSİM</u> |
|-----------------|-----------------|---|---|
| " | ۱۸ | إِنَّ الْمُصَدِّقِينَ وَالْمُصَدِّقَاتِ | إِنَّ الْمُصَدِّقِينَ وَالْمُصَدِّقَاتِ |
| " | ۲۷ | رَأْفَةً | رَأْفَةً |
| Mücâdele | ۲ | الَّذِينَ يَظَاهِرُونَ | الَّذِينَ يَظَاهِرُونَ |
| " | ۱۱ | فِي الْمَجَالِسِ | فِي الْمَجَالِسِ |
| Mücâdele | ۱۱ | وَإِذَا قِيلَ الشُّرُوعُ فَانشُرُوا | وَإِذَا قِيلَ الشُّرُوعُ فَانشُرُوا |
| " | ۱۸ | وَيَحْسِبُونَ | وَيَحْسِبُونَ |
| Haşr | ۱۴ | جِدَارٍ | جُدْرٍ |
| " | ۱۴ | تَحْسِبُهُمْ | تَحْسِبُهُمْ |
| Mümtehine | ۳ | يُفْصِلُ | يُفْصِلُ |
| " | ۴ | إِسْوَةً | أَسْوَةً |
| Sâf | ۶ | مِنْ بَعْدِي اسْمُهُ | مِنْ بَعْدِي اسْمُهُ |
| " | ۱۴ | أَلْصَارَ اللَّهِ | أَلْصَارَ اللَّهِ |
| Münafikûn | ۴ | خَشْبٍ | خُشْبٍ |
| " | ۴ | يَحْسِبُونَ | يَحْسِبُونَ |
| Talak | ۳ | بَالِغٌ | بَالِغٌ |
| " | ۱۱ | مُبَيِّنَاتٍ | مُبَيِّنَاتٍ |
| Tahrîm | ۴ | وَإِنْ تَظَاهَرَا | وَإِنْ تَظَاهَرَا |
| " | ۱۲ | وَكِتَابِهِ | وَكُتْبِهِ |
| Mülk | ۱۶ | وَأَمْنَتُمْ | أَمْنَتُمْ |
| Hâkka | ۴۱ | يُؤْمِنُونَ | تُؤْمِنُونَ |

| <u>SÛRE ADI</u> | <u>ÂYET NO:</u> | <u>İBN KESİR</u> | <u>ÂSİM</u> |
|-----------------|-----------------|------------------------|------------------------|
| " | ۴۲ | يَذْكُرُونَ | تَذْكُرُونَ |
| Meâric | ۱۶ | نَزَاعَةَ | نَزَاعَةَ |
| Meâric | ۳۲ | لَأَمَانِهِمْ | لَأَمَانِهِمْ |
| " | ۳۳ | بِشَهَادَاتِهِمْ | بِشَهَادَاتِهِمْ |
| " | ۴۳ | نُصِبِ | نُصِبِ |
| Nuh | ۲۱ | وَوَلَدُهُ | وَوَلَدُهُ |
| " | ۲۸ | يُنْتَبِي | يُنْتَبِي |
| Cin | ۳، ۱۴ | وَأَنَّ | وَأَنَّ |
| " | ۱۷ | نَسَلَكُهُ | يَسَلَكُهُ |
| " | ۲۰ | قَالَ إِنَّمَا | قُلْ إِنَّمَا |
| Müddessir | ۵ | وَالرُّجْزَ | وَالرُّجْزَ |
| " | ۳۳ | إِذَا دَبَّرَ | إِذَا أَدْبَرَ |
| Kıyâme | ۱ | لَأُقْسِمُ | لَا أُقْسِمُ |
| " | ۳ | أَيَحْسَبُ | أَيَحْسَبُ |
| " | ۲۰ | يُحِيبُونَ | يُحِيبُونَ |
| " | ۲۱ | وَيَنْذِرُونَ | وَيَنْذِرُونَ |
| " | ۳۷ | يُتَمَنَّى | يُتَمَنَّى |
| İnsan | ۱۵، ۱۶ | قَوَارِيرَ قَوَارِيرًا | قَوَارِيرَ قَوَارِيرًا |
| " | ۱۹ | لَوْلَوْ | لَوْلَوْ |
| " | ۲۱ | خُضِرَ وَاسْتَبْرَقَ | خُضِرَ وَاسْتَبْرَقَ |

| <u>SÛRE ADI</u> | <u>ÂYET NO:</u> | <u>İBN KESİR</u> | <u>ÂSİM</u> |
|-----------------|-----------------|---------------------|---------------------|
| " | ۳۰ | يَشَاعُونَ | يَشَاعُونَ |
| Mürselât | ۶ | لُذْرًا | لُذْرًا |
| " | ۳۳ | جَمَالَتْ | جَمَالَتْ |
| Nebe' | ۱۹ | لُفِحَتْ | لُفِحَتْ |
| " | ۲۵ | وَعَسَاقًا | وَعَسَاقًا |
| " | ۳۷ | رَبُّ السَّمَوَاتِ | رَبُّ السَّمَوَاتِ |
| " | ۳۷ | الرَّحْمَنُ | الرَّحْمَنُ |
| Naziât | ۱۶ | طُوًى | طُوًى |
| " | ۱۸ | تُرْكِي | تُرْكِي |
| 'Abese | ۴ | فَتَفَعَّهُ | فَتَفَعَّهُ |
| " | ۶ | تَصَدَّى | تَصَدَّى |
| " | ۲۵ | إِلَّا صَبَبْنَا | إِلَّا صَبَبْنَا |
| Tekvîr | ۶ | سُجْرَتٌ | سُجْرَتٌ |
| " | ۱۰ | لُشْرَتٌ | لُشْرَتٌ |
| " | ۱۲ | سُعْرَتٌ | سُعْرَتٌ |
| " | ۲۴ | بِظَنِينٍ | بِظَنِينٍ |
| İnfitâr | ۷ | فَعَدَّلَكَ | فَعَدَّلَكَ |
| " | ۱۹ | يَوْمَ لَا تَمْلِكُ | يَوْمَ لَا تَمْلِكُ |
| Mutaffifin | ۳۱ | فَاكِهِينَ | فَاكِهِينَ |
| İnşikâk | ۱۲ | وَيَصَلَّى | وَيَصَلَّى |

| <u>SÛRE ADI</u> | <u>ÂYET NO:</u> | <u>İBN KESİR</u> | <u>ÂSİM</u> |
|-----------------|-----------------|---------------------------------|---------------------------------|
| " | ۱۹ | لَتَرْكَبُنَّ | لَتَرْكَبُنَّ |
| Burûc | ۴ | لَمَّا | لَمَّا |
| Gâşiye | ۱۱ | لَا يُسْمَعُ فِيهَا لِأَغِيَّةٌ | لَا تَسْمَعُ فِيهَا لِأَغِيَّةٌ |
| Fecr | ۱۷ | يُكْرِمُونَ | تُكْرِمُونَ |
| " | ۱۸ | يَخْضُونَ | تَخَاضُونَ |
| " | ۱۹ | يَأْكُلُونَ | تَأْكُلُونَ |
| " | ۲۰ | يُحِبُّونَ | تُحِبُّونَ |
| Beled | ۷ | أَيْحَسِبُ | أَيْحَسِبُ |
| " | ۱۳ | فَكَ رَقَبَةٌ | فَكَ رَقَبَةٌ |
| " | ۱۴ | أَطْعَمَ | إِطْعَامٌ |
| " | ۲۰ | مُؤَصَّدَةٌ | مُؤَصَّدَةٌ |
| 'Alak | ۷ | أَنْ رَأَاهُ | أَنْ رَعَاهُ |
| Hümeze | ۳ | يَحْسِبُ | يَحْسِبُ |
| " | ۸ | مُؤَصَّدَةٌ | مُؤَصَّدَةٌ |
| " | ۹ | فِي عُمْدٍ | فِي عَمْدٍ |
| Mesed | ۱ | أَبِي لَهَبٍ | أَبِي لَهَبٍ |
| " | ۴ | حَمَالَةٌ | حَمَالَةٌ |
| İhlâs | ۴ | كُفُّوا | كُفُّوا ³⁸⁴ |

³⁸⁴ İbn Kesir kıraatı ile Âsım kıraatı arasındaki bu farklılıklar tespit edilirken, kaynak olarak şu eserlerden faydalanılmıştır:

-
- 1- İbn Mücahid: Kitabu's-Seb'a.
 - 2- İbn Galbun: Kitabu't-Tezkira fi'l-Kırâ'ât.
 - 3- ed-Dâni: et-Teysir.
 - 4- İbn Ebi Meryem: Kitabu'l-Mudah.
 - 5- Hemedani: Ğayetü'l-İhtisar.
 - 6- İbn Cezeri: en-Neşr, Tayyibetü'n-Neşr, Takribü'n-Neşr.
 - 7- Ebû Bekr Ahmed b. el-Cezeri: Şerhu Tayyibeti'n-Neşr.
 - 8- ed-Dimyati: İthaf.
 - 9- Pâluvi: Zübdetü'l-İrfan.
 - 10- er-Rumi: Umdetu'l-Hallan.
 - 11- İbn Zencele: Hüccetü'l-Kırâ'ât.
 - 12- Muhammed Kureyyim Racih: el-Kırâ'âtü'l-Aşru'l-Mütevâtıra.
 - 13- Muhammed Salim Muhaysin: el-Müstenir, el-Mühezzeb, el-Kırâ'ât ve Eseruha.

Sûre Evvelinde Başlama Vecihleri

سورة الفاتحة

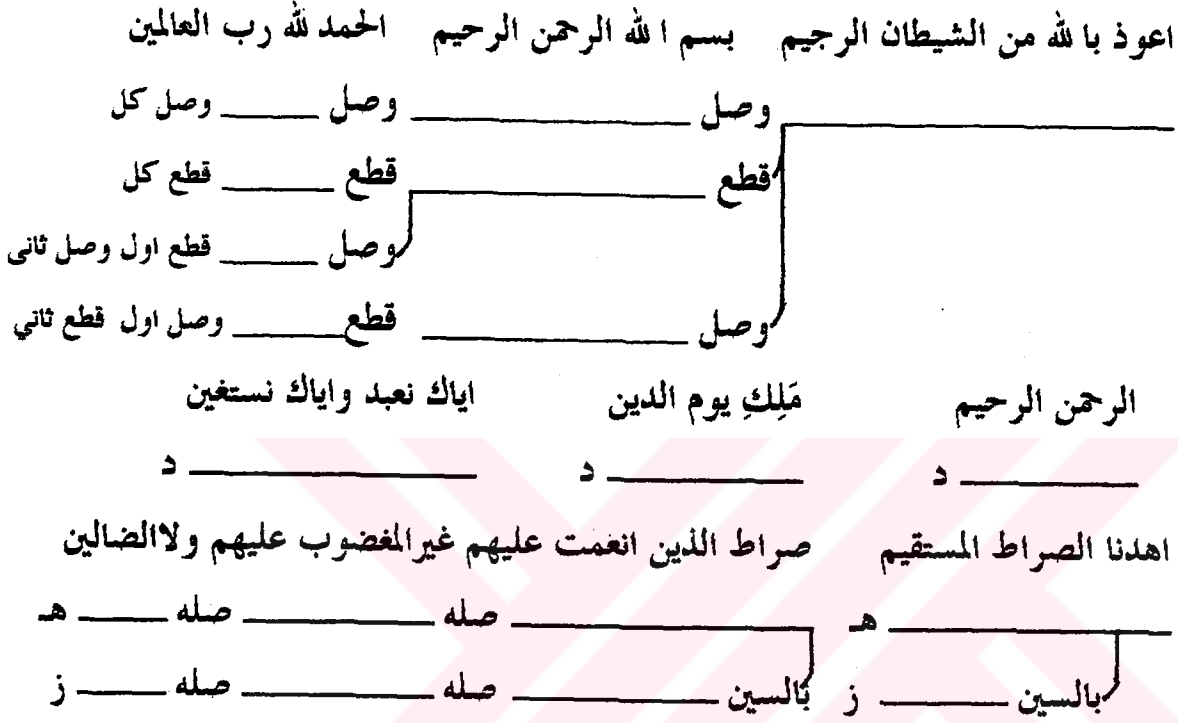

سورة البقرة (١-٣٧)

İki Sûre Arasında Geçiş Vecihleri

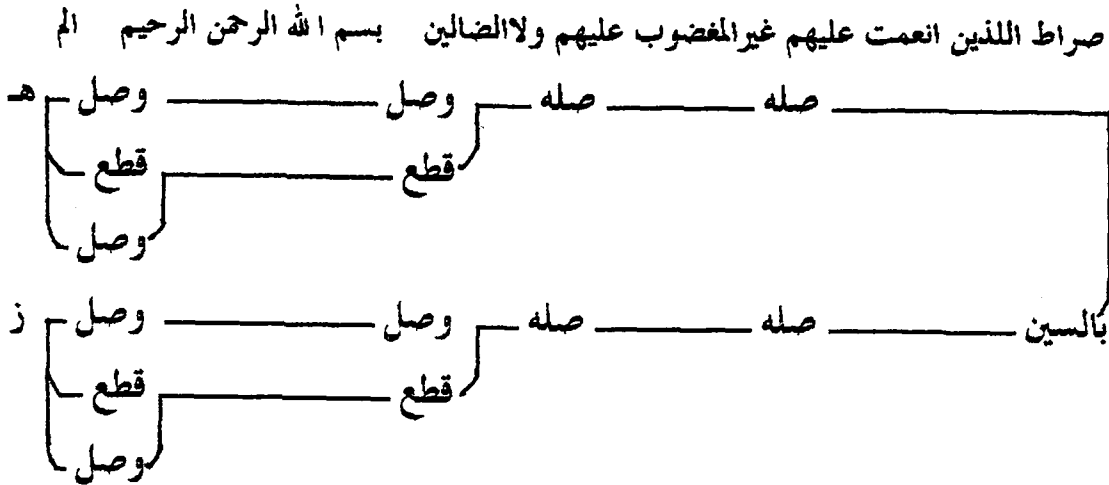

ذلك الكتاب لا ريب فيه هدى للمتقين

د _____ د _____

الذين يؤمنون بالغيب ويقيمون الصلاة ومما رزقناهم ينفقون

د _____ صله _____ د _____

والذين يؤمنون بما أنزل إليك وما أنزل من قبلك

د _____ ١ _____ ١ _____ د _____

وبالآخرة هم يوقنون أولئك على هدى من ربهم وأولئك هم المفلحون

د _____ صله _____ د _____ ٢ _____ ٢ _____ صله _____ د _____

إن الذين كفروا سواء عليهم أأنذرتهم أم لم تنذرهم لا يؤمنون

د _____ ٢ _____ صله _____ صله _____ د _____

ختم الله على قلوبهم وعلى سمعهم وعلى أبصارهم غشاوة

د _____ صله _____ د _____ ١ _____ صله _____ د _____

ولهم عذاب عظيم ومن الناس من يقول آمنا بالله وباليوم الآخر وما هم بمؤمنين

د _____ صله _____ د _____

يخادعون الله والذين آمنوا وما يخدعون إلا أنفسهم وما يشعرون

د _____ وما يخادعون - ١ - صله _____ ح _____

في قلوبهم مرض فزادهم الله مرضاً ولهم عذاب اليم بما كانوا يكذبون

د _____ صله _____ د _____

وإذا قيل لهم لا تفسدوا في الأرض قالوا إنما نحن مصلحون

د _____ صله _____ ١ _____ د _____

إلا أنهم هم المفسدون ولكن لا يشعرون

د _____ ١ - صله _____ د _____

وإذا قيل لهم آمنوا كما آمن الناس قالوا أنؤمن كما آمن السفهاء

د _____ صله _____ ١ _____ ١ _____ ١ _____ ٢ - د _____

الآئهِم هم السُّفهاءُ ولكن لا يعلمون واذألقوا الذين آمنوا قالوا آمنا

١- صله _____ ٢- _____ د _____ ١- _____ د

واذا خلوا إلى شياطينهم قالوا إنا معكم إنما نحن مستهزؤون

_____ صله _____ ١- _____ صله _____ د

الله يستهزؤ بهم ويمدهم في طغيانهم يعمهون

_____ صله _____ صله _____ صله _____ د

أولئك الذين اشتروا الضلالة بالهدى فما ربحت تجارتهم وما كانوا مهتدين

_____ ٢- _____ د _____ صله _____ د

مثلهم كمثل الذي استوقد نارا

_____ صله _____ د

فلما أضاءت ما حوله ذهب الله بنورهم وتركهم في ظلمات لا يبصرون

_____ ١- _____ ٢- _____ صله _____ صله _____ د

صم بكم عمى فهم لا يرجعون أو كصيب من السماء فيه ظلمات ورعد وبرق

_____ صله _____ د _____ ٢- _____ صله _____ د

يجعلون أصابعهم في آذانهم من الصواعق حذر الموت والله محيط بالكافرين

_____ صله _____ ١- _____ صله _____ د _____ د

يكاد البرق يخطف أبصارهم كلما أضاء لهم مشوا فيه وإذا أظلم عليهم قاموا

_____ د _____ ١- _____ ٢- _____ صله _____ صله _____ د

ولو شاء الله لذهب بسمعهم وأبصارهم إن الله على كل شيء قدير

_____ ٢- _____ صله _____ د _____ د

يا أيها الناس اعبدوا ربكم الذي خلقكم والذين من قبلكم لعلكم تتقون

_____ ١- _____ صله _____ صله _____ صله _____ د

الذي جعل لكم الأرض فراشا والسماء بناء

_____ ٢- _____ ٢- _____ د

وَأَنْزَلَ مِنَ السَّمَاءِ مَاءً فَأَخْرَجَ بِهِ مِنَ الثَّمَرَاتِ رِزْقًا لَكُمْ

د _____ ٢-٢ _____ د

فَلَا تَجْعَلُوا لِلَّهِ أَنْدَادًا وَأَنْتُمْ تَعْلَمُونَ

د _____ صله _____ د

وَإِنْ كُنْتُمْ فِي رَيْبٍ مِمَّا نَزَّلْنَا عَلَىٰ عَبْدِنَا فَأْتُوا بِسُورَةٍ مِثْلِهِ

د _____ صله _____ د

وَأَدْعُوا شُهَدَاءَكُمْ مِنْ دُونِ اللَّهِ إِنْ كُنْتُمْ صَادِقِينَ

د _____ ٢- صله _____ صله _____ د

فَإِنْ لَمْ تَفْعَلُوا وَلَنْ تَفْعَلُوا فَاتَّقُوا النَّارَ الَّتِي وَقُودُهَا النَّاسُ وَالْحِجَارَةُ أُعِدَّتْ لِلْكَافِرِينَ

د _____ د _____ د

وَبَشِّرِ الَّذِينَ آمَنُوا وَعَمِلُوا الصَّالِحَاتِ أَنَّ لَهُمْ جَنَّاتٍ تَجْرِي مِنْ تَحْتِهَا الْأَنْهَارُ

د _____ صله _____ د

كُلَّمَا رُزِقُوا مِنْهَا مِنْ ثَمَرَةٍ رِزْقًا قَالُوا هَذَا الَّذِي رُزِقْنَا مِنْ قَبْلُ وَأْتُوا بِهِ مُتَشَابِهًا

د _____ د

وَلَهُمْ فِيهَا أَزْوَاجٌ مُطَهَّرَةٌ وَهُمْ فِيهَا خَالِدُونَ

د _____ ١- صله _____ د

إِنَّ اللَّهَ لَا يَسْتَحْيِي أَنْ يَضْرِبَ مَثَلًا مَا بَعُوضَةٌ فَمَا فَوْقَهَا

د _____ ١- _____ د

فَأَمَّا الَّذِينَ آمَنُوا فَيَعْلَمُونَ أَنَّهُ الْحَقُّ مِنْ رَبِّهِمْ

د _____ د

وَأَمَّا الَّذِينَ كَفَرُوا فَيَقُولُونَ مَاذَا أَرَادَ اللَّهُ بِهَذَا مَثَلًا يُضِلُّ بِهِ كَثِيرًا وَيَهْدِي بِهِ كَثِيرًا

د _____ ١- _____ د

وَمَا يُضِلُّ بِهِ إِلَّا الْفَاسِقِينَ الَّذِينَ يَنْقُضُونَ عَهْدَ اللَّهِ مِنْ بَعْدِ مِيثَاقِهِ

د _____ ١- _____ د

وَيَقْطَعُونَ مَا أَمَرَ اللَّهُ بِهِ أَنْ يُوصَلَ وَيُفْسِدُونَ فِي الْأَرْضِ أولئك هم الخاسرون

د _____ ١- _____ ١- _____ ٢- _____ ٢- د

كَيْفَ تَكْفُرُونَ بِاللَّهِ وَكُنْتُمْ أَمْوَاتًا فَأَحْيَاكُمْ ثُمَّ يُمِيتُكُمْ ثُمَّ يُحْيِيكُمْ ثُمَّ إِلَيْهِ تُرْجَعُونَ

د _____ صله _____ د _____ صله _____ صله _____ د

هُوَ الَّذِي خَلَقَ لَكُمْ مَا فِي الْأَرْضِ جَمِيعًا ثُمَّ اسْتَوَىٰ إِلَى السَّمَاءِ فَسَوَّاهُنَّ سَبْعَ سَمَاوَاتٍ

د _____ صله _____ ١- _____ ٢- _____ د

وَهُوَ بِكُلِّ شَيْءٍ عَلِيمٌ وَإِذْ قَالَ رَبُّكَ لِلْمَلَكَةِ إِنِّي جَاعِلٌ فِي الْأَرْضِ خَلِيفَةً

د _____ د _____ ٢- _____ د

قَالُوا أَتَجْعَلُ فِيهَا مَنْ يُفْسِدُ فِيهَا وَيَسْفِكُ الدِّمَاءَ وَنَحْنُ نُسَبِّحُ بِحَمْدِكَ وَنُقَدِّسُ لَكَ

د _____ ١- _____ ٢- _____ د

قَالَ إِنِّي أَغْلَمُ مَا لَا تَعْلَمُونَ

د _____ بفتح الياء

وَعَلَّمَ آدَمَ الْأَسْمَاءَ كُلَّهَا ثُمَّ عَرَضَهُمْ عَلَى الْمَلَائِكَةِ فَقَالَ أَنْبِئُونِي بِأَسْمَاءِ هَٰؤُلَاءِ إِنْ كُنْتُمْ صَادِقِينَ

د _____ ٢- _____ ٢- _____ ١- ١- هـ
١- ٢- هـ _____ صله _____
١- ٢- هـ _____ صله _____
١- ٢- هـ _____ صله _____
١- ٢- هـ _____ صله _____

إِنَّكَ أَنْتَ الْعَلِيمُ الْحَكِيمُ

قَالُوا سُبْحَانَكَ لَا عِلْمَ لَنَا إِلَّا مَا عَلَّمْتَنَا

د _____ ١- _____ د

قَالَ يَا آدَمُ أَنْبِئْهُمْ بِأَسْمَاءِهِمْ

د _____ ٢- _____ ١- _____

فلما أتاهم باسمائهم قال ألم أقل لكم إني أعلم غيب السموات والارض وأعلم ما تبدون وما كنتم تكتمون
١- صله ٢ صله _____ صله فتح ياء _____ صله _____ د

وَإِذْ قُلْنَا لِلْمَلَائِكَةِ اسْجُدُوا لِآدَمَ فَسَجَدُوا إِلَّا إِبْلِيسَ

_____ ٢ _____ ١-١ _____ د

أَبَىٰ وَاسْتَكْبَرَ وَكَانَ مِنَ الْكَافِرِينَ

_____ د

وَقُلْنَا يَا آدَمُ اسْكُنْ أَنْتَ وَزَوْجُكَ الْجَنَّةَ وَكُلَا مِنْهَا رَغَدًا حَيْثُ شِئْتُمَا وَلَا تَقْرَبَا هَذِهِ الشَّجَرَةَ فَتَكُونَا مِنَ الظَّالِمِينَ

_____ ١ _____ د

فَأَزَلَّهُمَا الشَّيْطَانُ عَنْهَا فَأَخْرَجَهُمَا مِمَّا كَانَا فِيهِ

_____ د

وَقُلْنَا اهْبِطُوا بَعْضُكُمْ لِبَعْضٍ عَدُوٌّ وَلَكُمْ فِي الْأَرْضِ مُسْتَقَرٌّ وَمَتَاعٌ إِلَىٰ حِينٍ

_____ صله _____ د _____ صله _____ د

إِنَّهُ هُوَ التَّوَّابُ الرَّحِيمُ

_____ د

فَتَلَقَىٰ آدَمُ مِنْ رَبِّهِ كَلِمَاتٍ فَتَابَ عَلَيْهِ

_____ ١ آدَمَ _____ كَلِمَاتٍ _____ د

E-İNDİRAC TARİKİ İLE KIRAATI AŞERE'DEN ÖRNEKLER

سورة البقرة (٢٥-٢٩)

وبشر الذين آمنوا وعملوا الصالحات ان لهم جنات تجري من تحتها الانهار

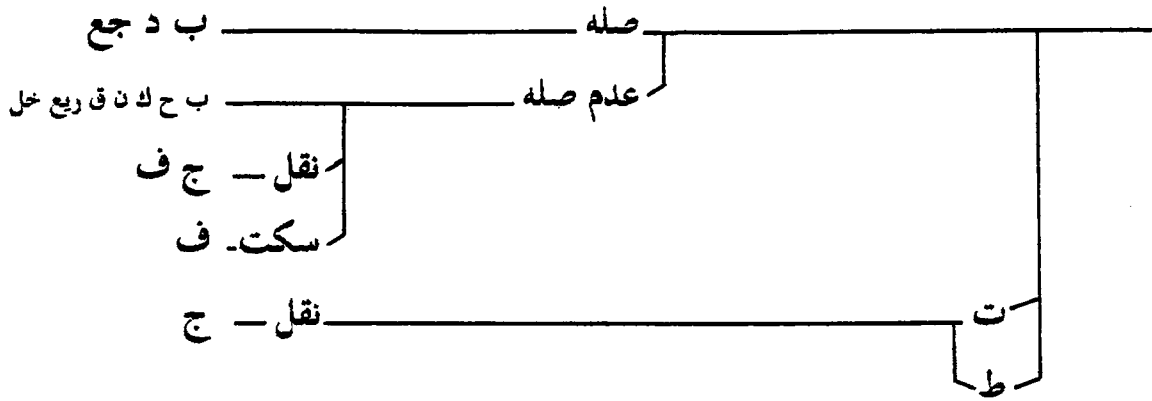

كلما رزقوا منها من ثمرة رزقا قالوا هذا الذي رزقنا من قبل واتوا به متشابهها

كلهم

ولهم فيها ازواج مطهرة وهم فيها خالدون

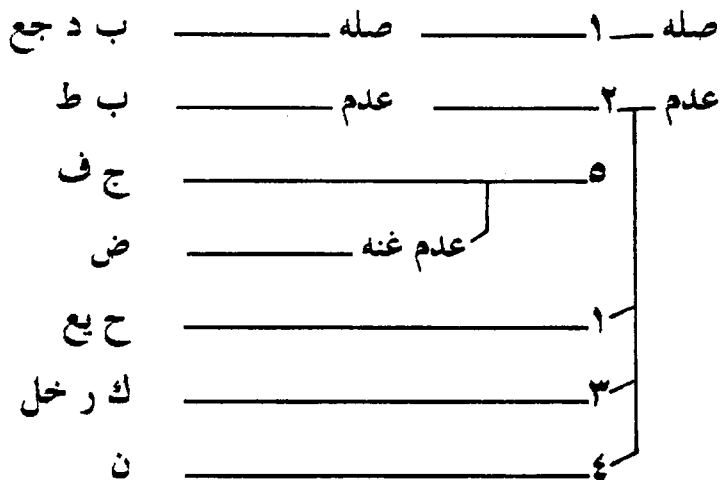

ان الله لا يستحي ان يضرب مثلا ما بعوضة فما فوقها

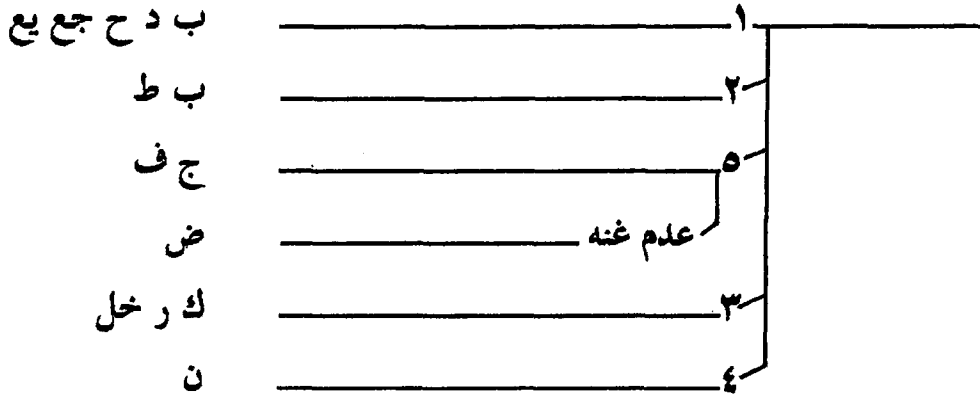

فاما الذين آمنوا فيعلمون انه الحق من ربهم



واما الذين كفروا فيقولون ما ذا اراد الله بهذا مثلا



يضل به كثير او يهدى به كثيرا

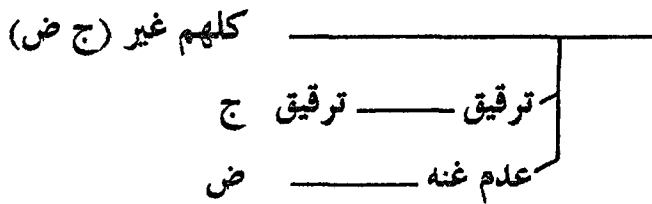

وما يضل به الا الفاسقين

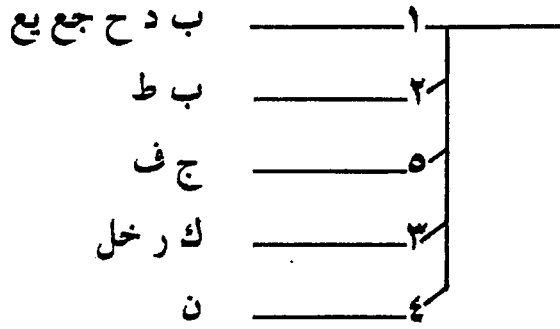

الذين ينقضون عهد الله من بعد ميثاقه

كلهم

ويقطعون ما امر الله به ان يوصل ويفسدون في الارض

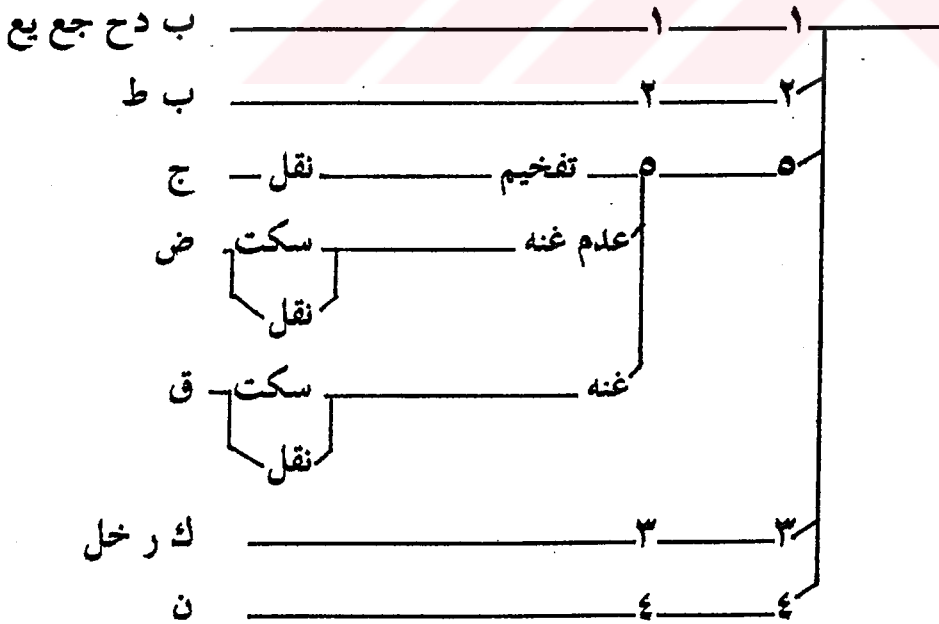

اولئك هم الخاسرون

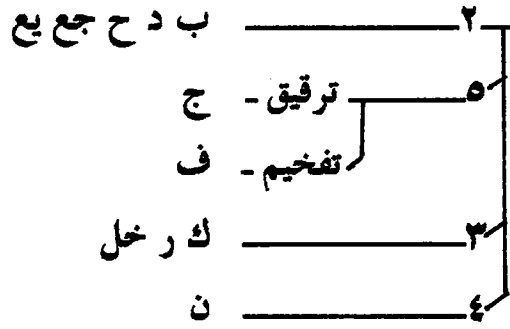

كيف تكفرون بالله وكنتم امواتا فاحياكم

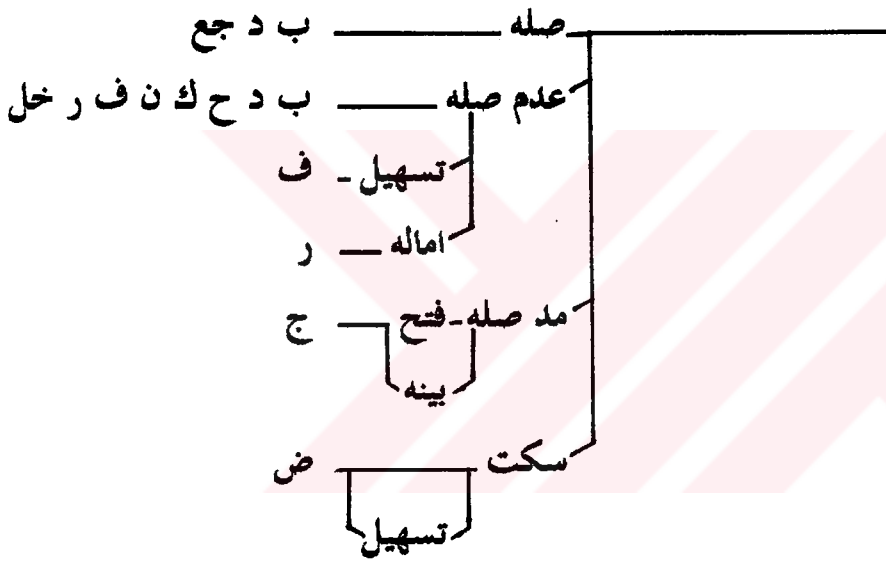

ثم يمتكم ثم يحييكم ثم اليه ترجعون

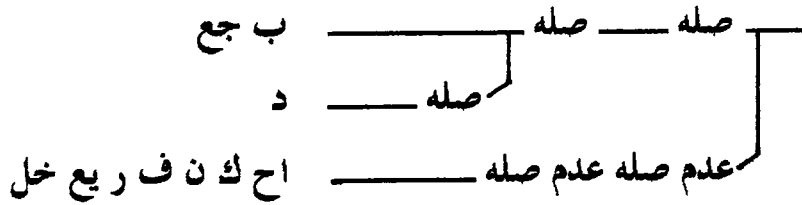

هو الذي خلق لكم ما في الارض جميعا ثم استوى الى السماء فسويهن سبع سماوات

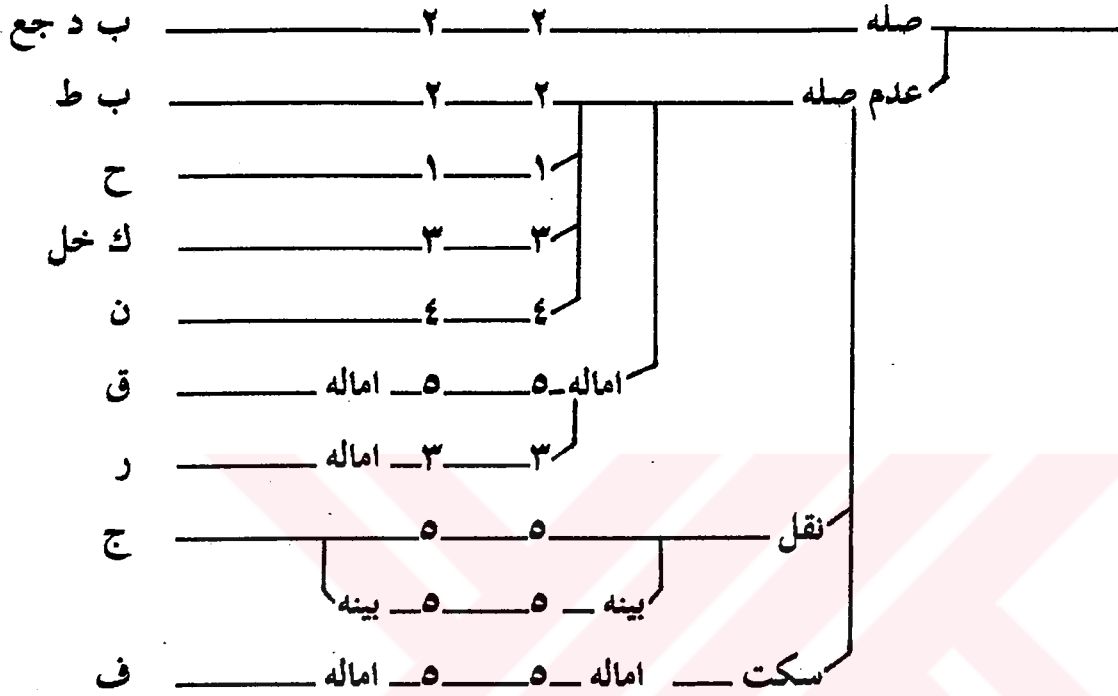

وهو بكل شيء عليم

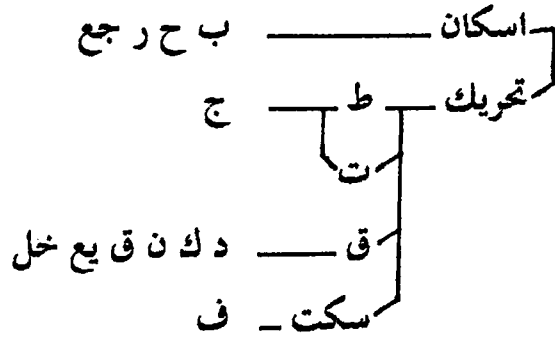

F- İNCİRAC TARİKİ İLE AŞERE TAKRİB'DEN ÖRNEKLER

سورة البقرة (١٧-٢٤)

مثلهم كمثل الذي استوقد نارا

صله ————— ب د جع
عدم صله ————— غير (دجع)

فلما ضاقت ماحوله ذهب الله بنورهم وتركهم في ظلمات لا يبصرون

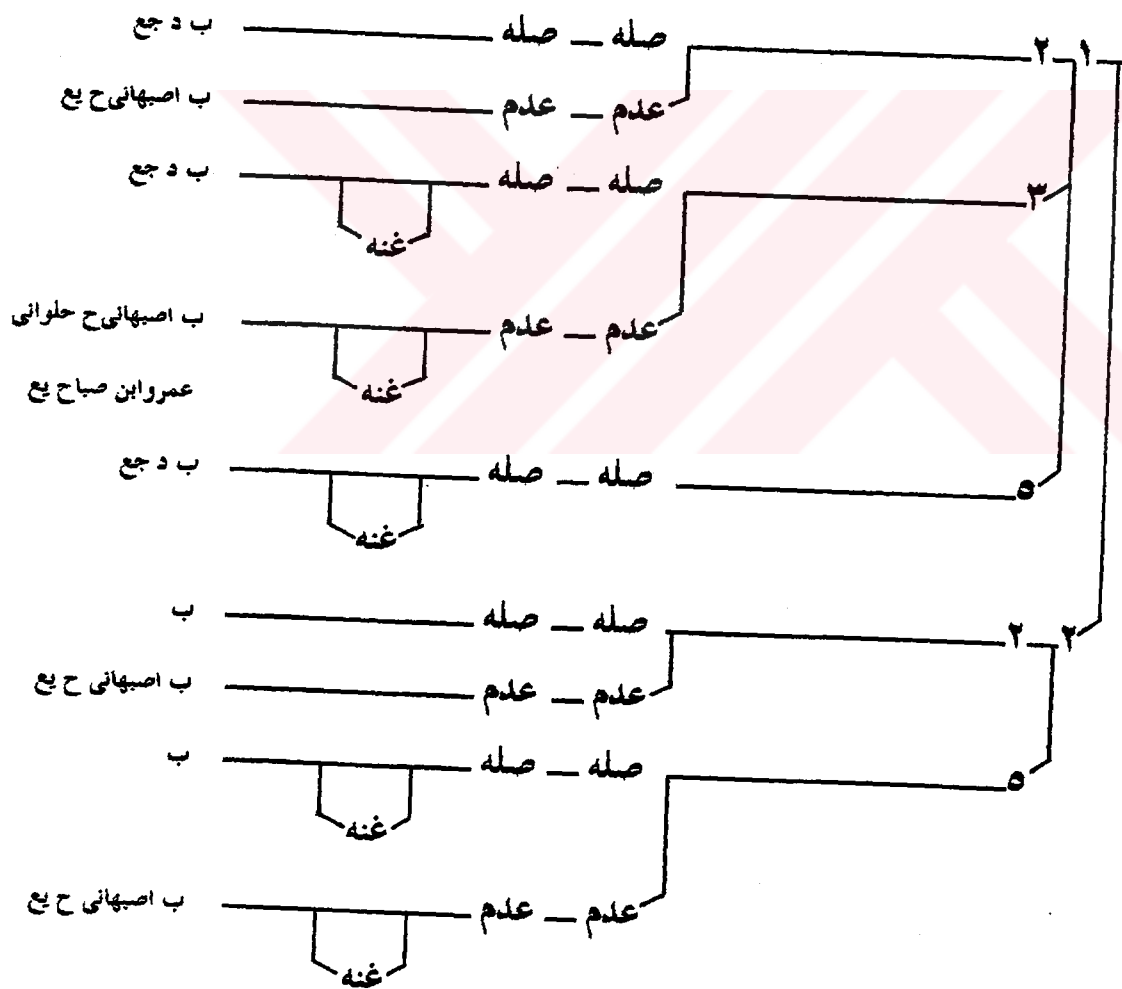

فلما ضاقت ما حوله ذهب الله بنورهم وتركهم في ظلمات لا يبصرون

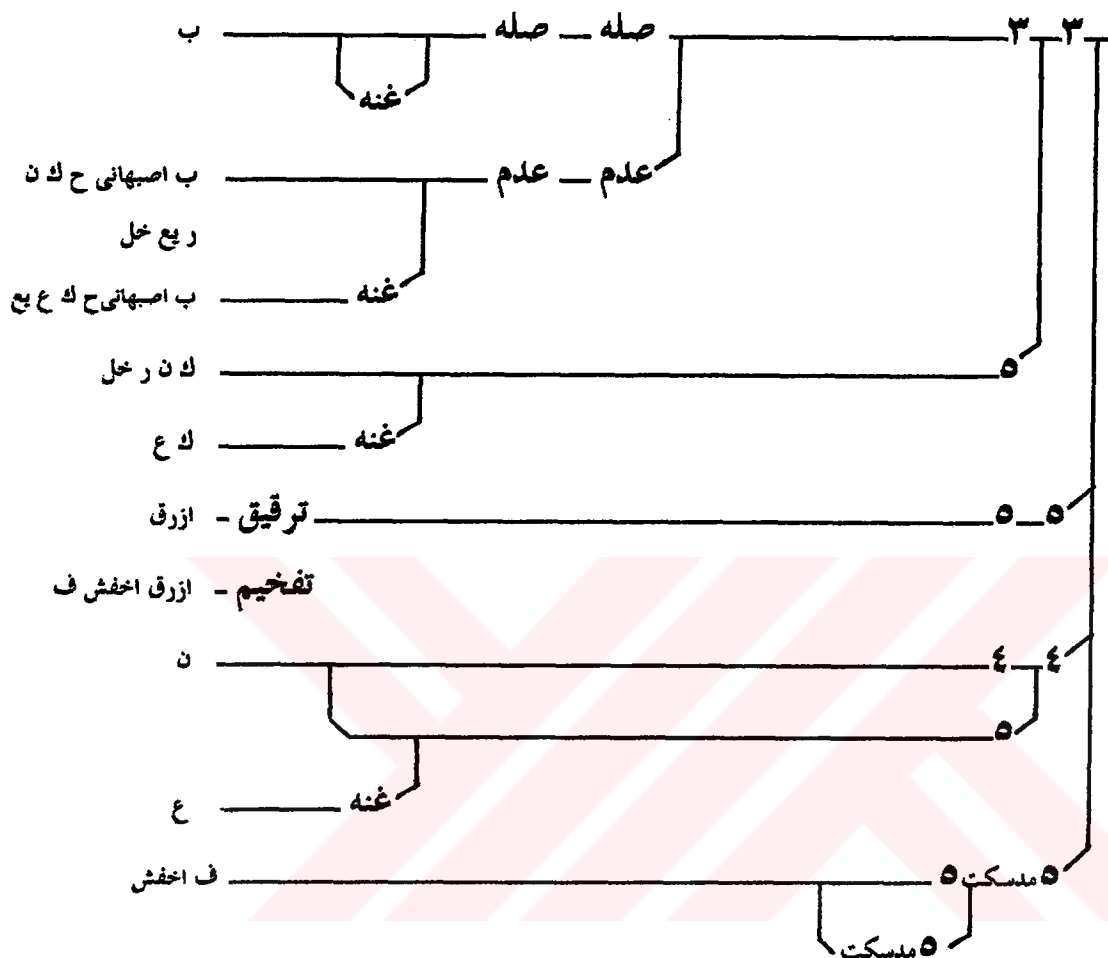

صم بكم عمى فهم لا يرجعون

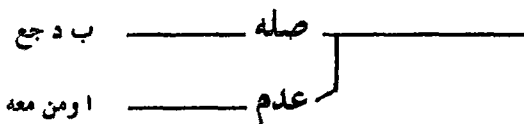

او كصيب من السماء فيه ظلمات ورعد وبرق

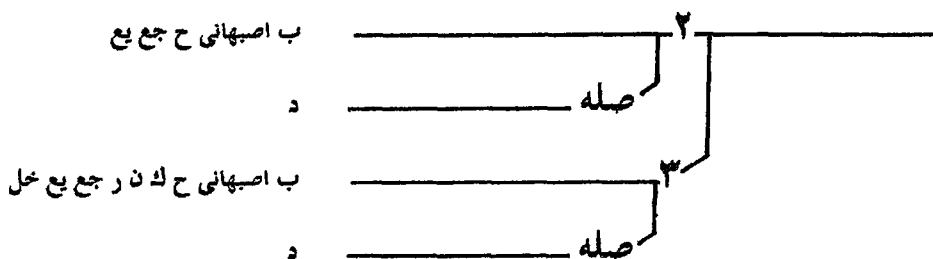

او كصيب من السماء فيه ظلمات ورعد وبرق

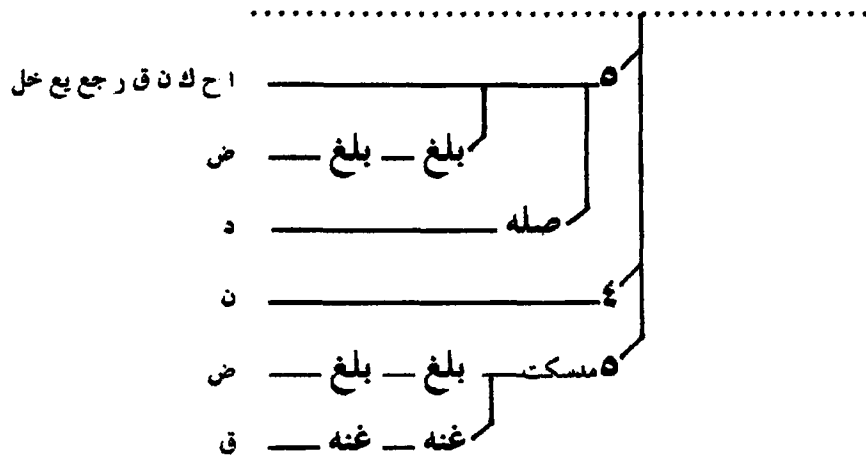

يجعلون اصابعهم في آذانهم من الصواعق حذر الموت

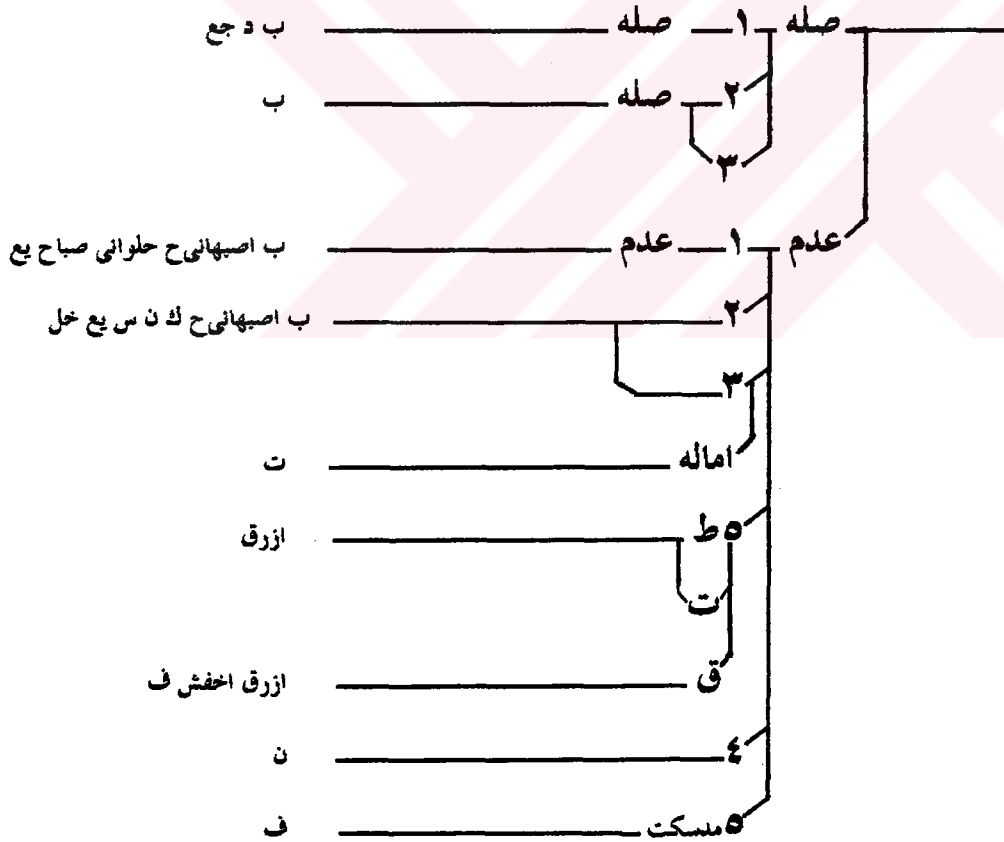

والله محيط بالكافرين

يكاد البرق يخطف ابصارهم

كلهم

ابدال الهمزة واو امفوحة - ف

ب

بينه - ازرق

اماله - ح صورت يس

اماله هاءسكت يس

فتح هاءسكت حه

كلما اضاء لهم مشوا فيه واذا اظلم عليهم قاموا

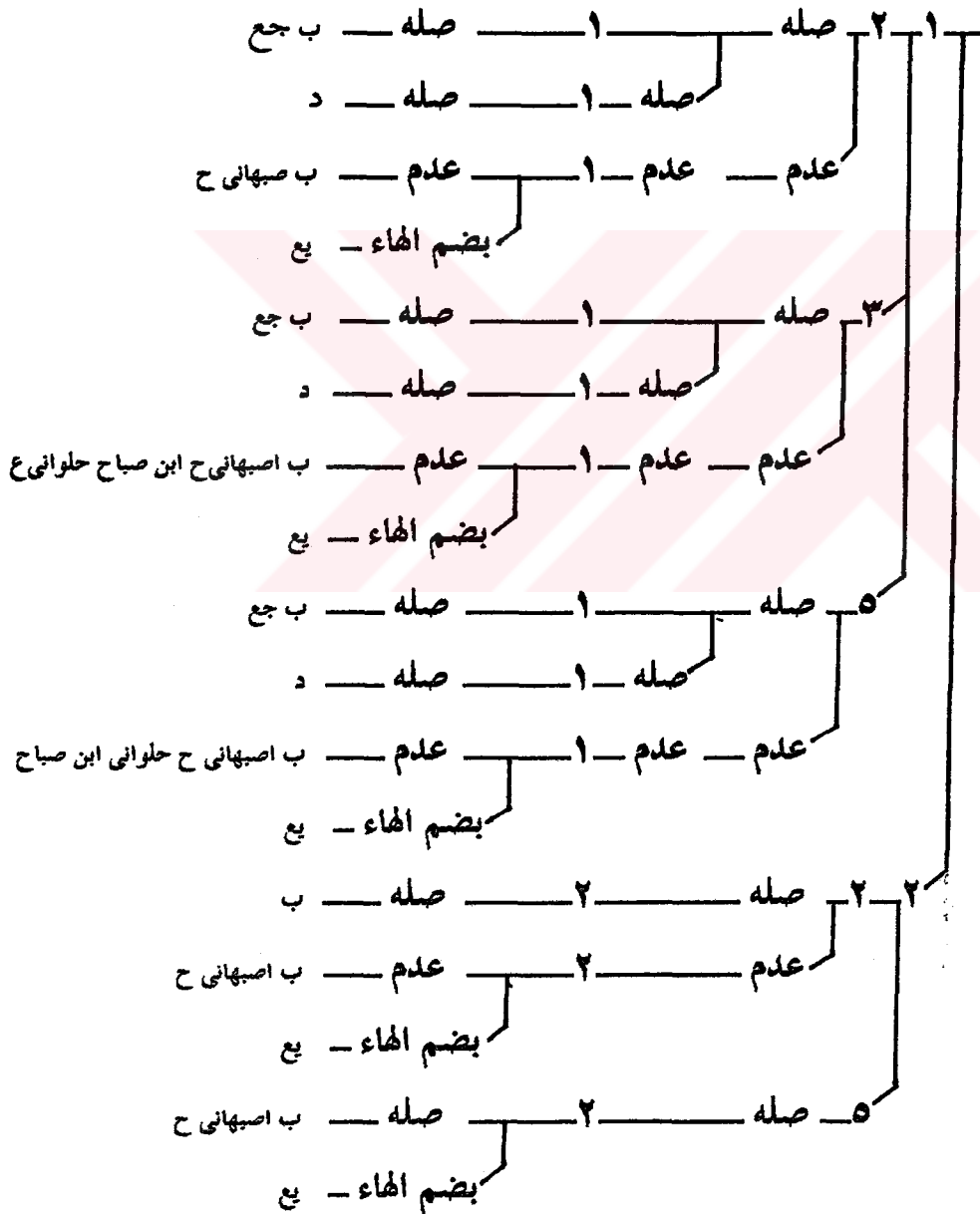

كلما اضاء لهم مشوا فيه واذا اظلم عليهم قاموا

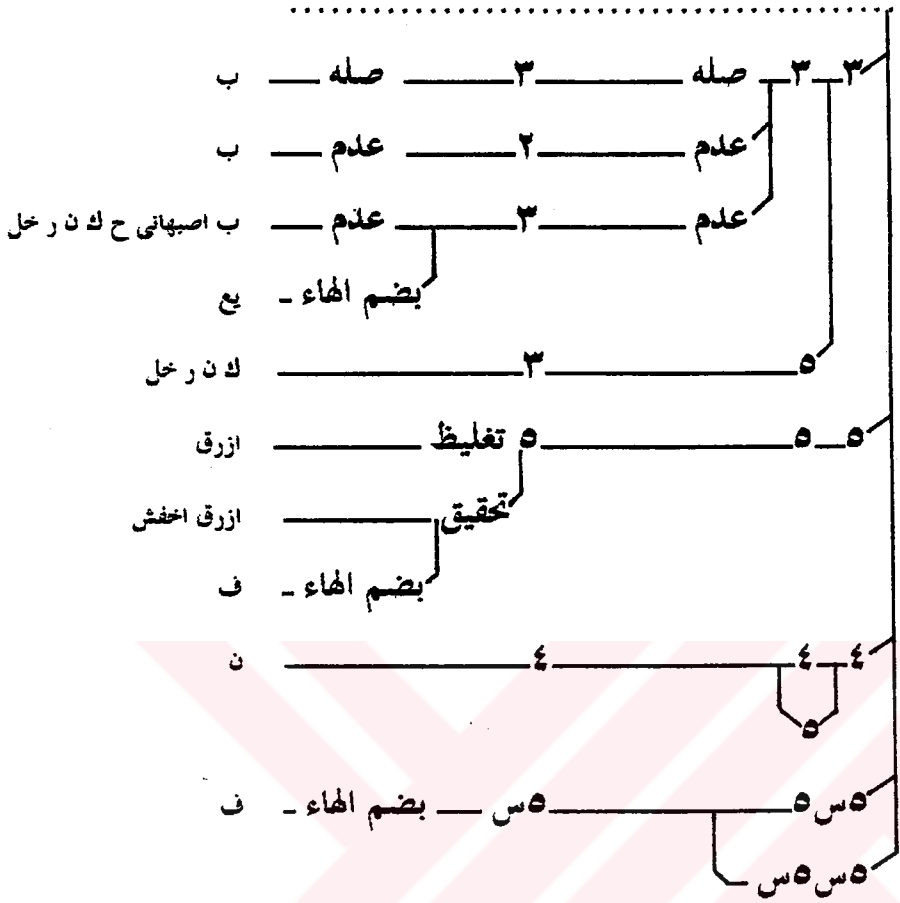

ولو شاء الله لذهب بسمعهم وابصارهم

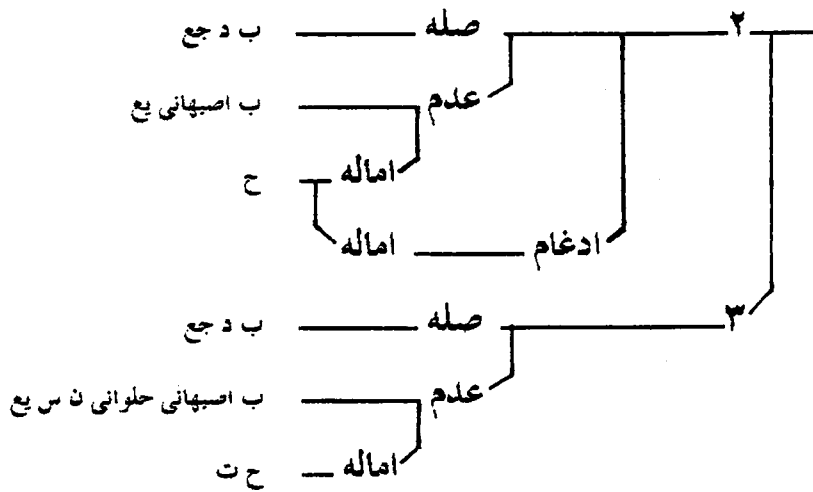

ولو شاء الله لذهب بسمعهم وابصارهم

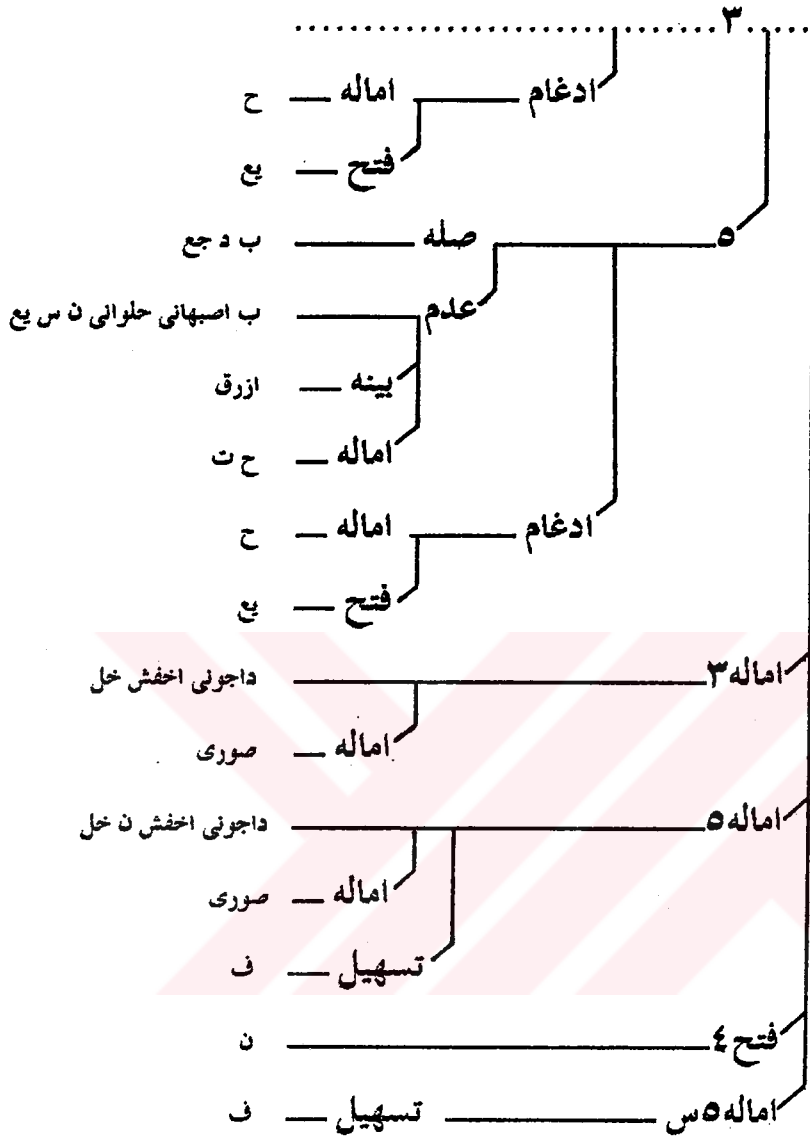

ان الله على كل شيء قدير

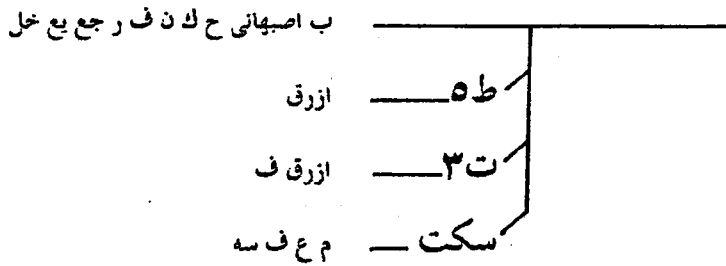

يا ايها الناس اعبدوا ربكم الذى خلقكم والذين من قبلكم لعلكم تتقون

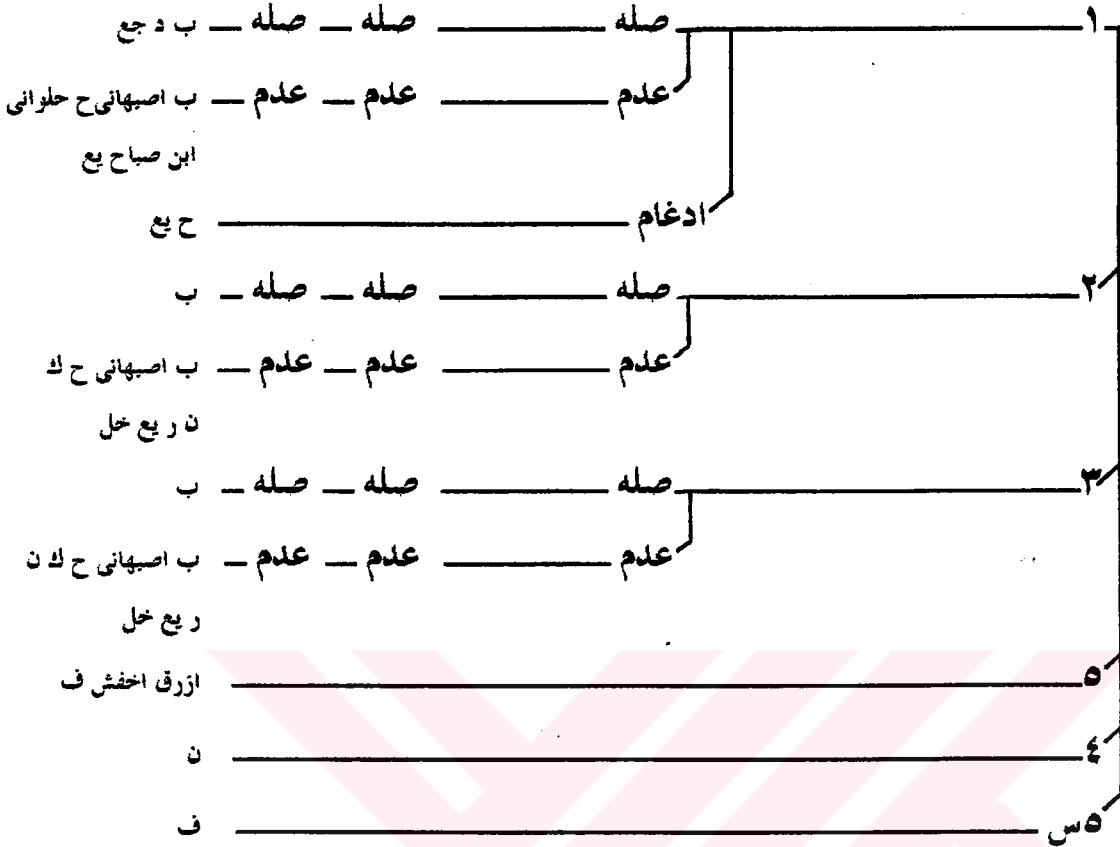

الذى جعل لكم الارض فراشا والسماء بناء

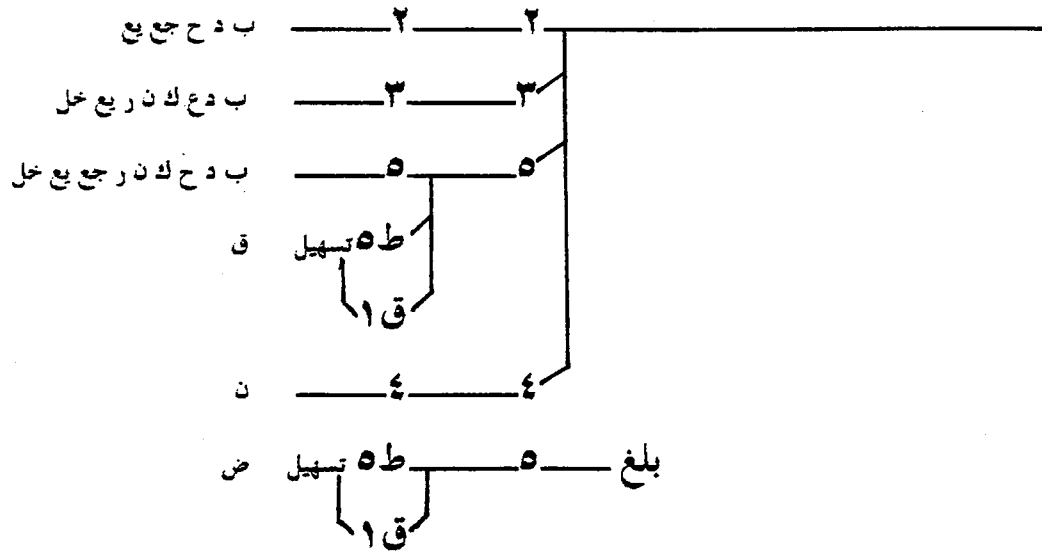

الذی جعل لكم الارض فراشا والسماء بناء

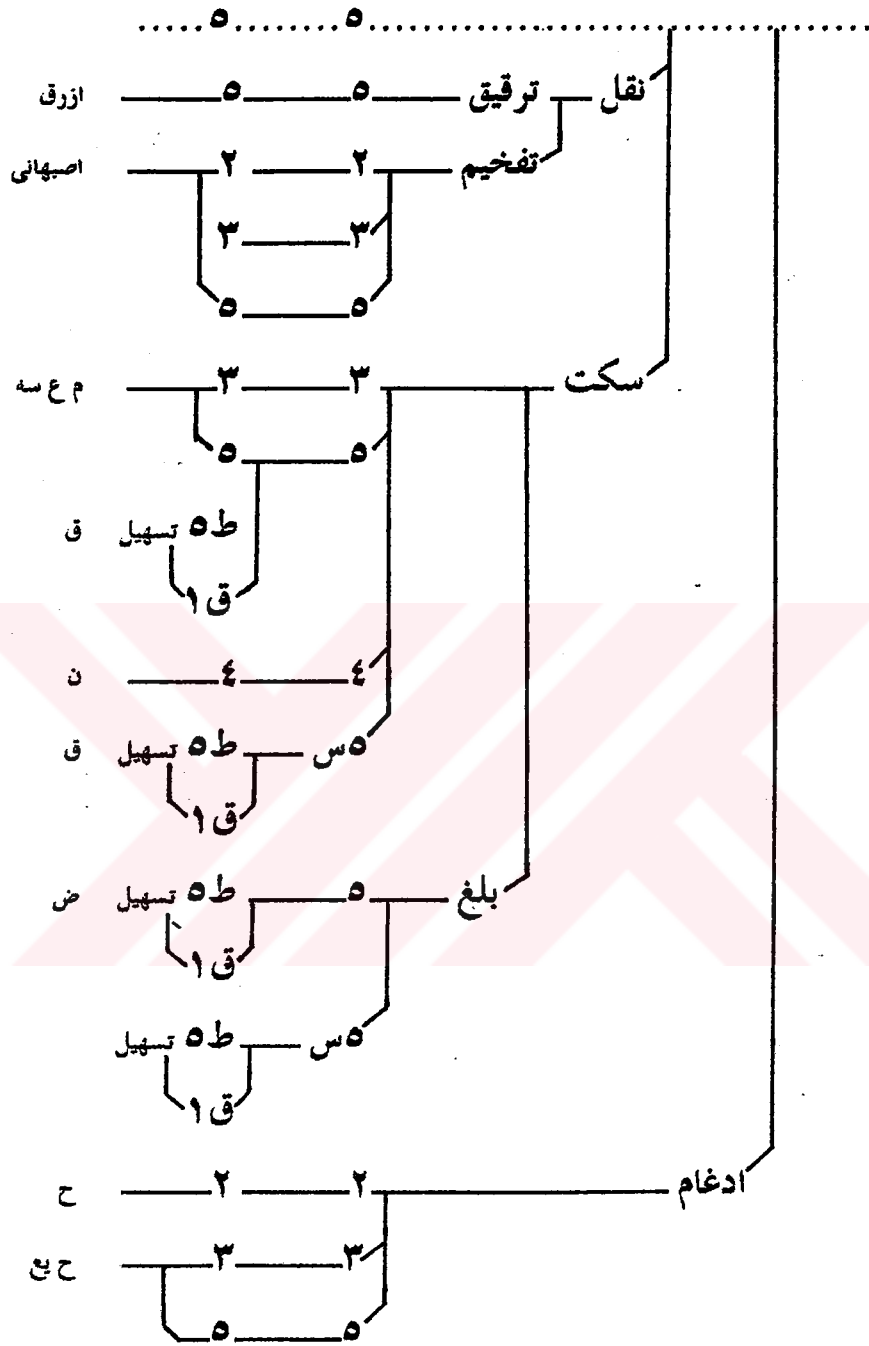

وانزل من السماء ماء فاخرج به من الثمرات رزقا لكم

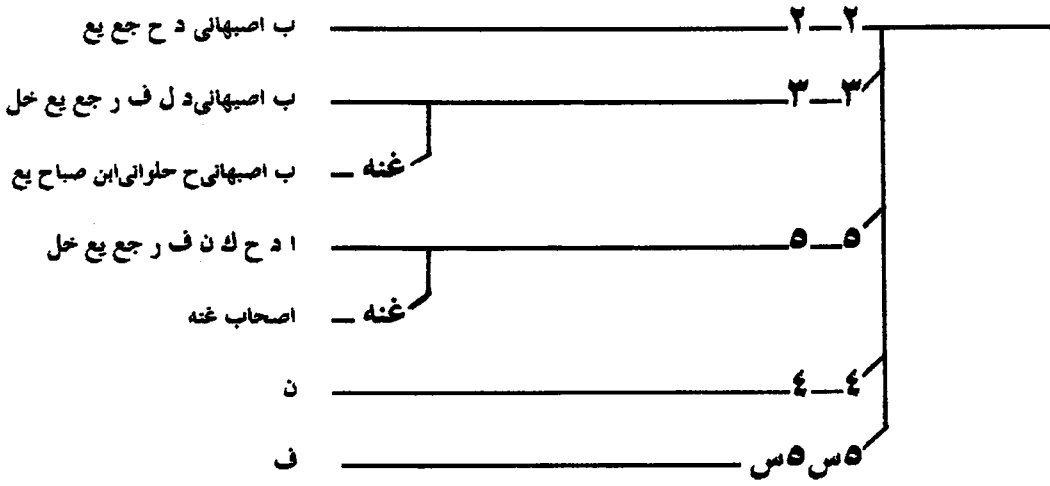

فلا تجعلوا لله اندادا وانتم تعلمون

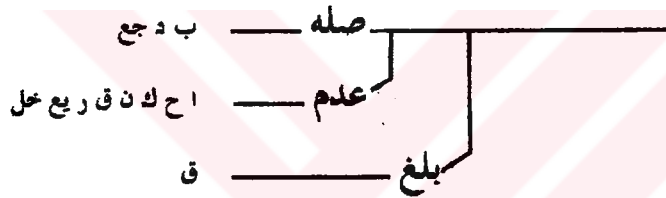

وان كنتم في ريب مما نزلنا على عبدنا فاتوا بسورة من مثله

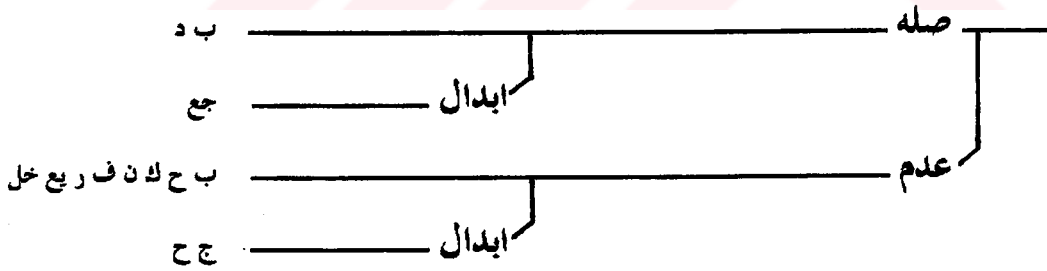

وادعوا شهداءكم من دون الله ان كنتم صادقين

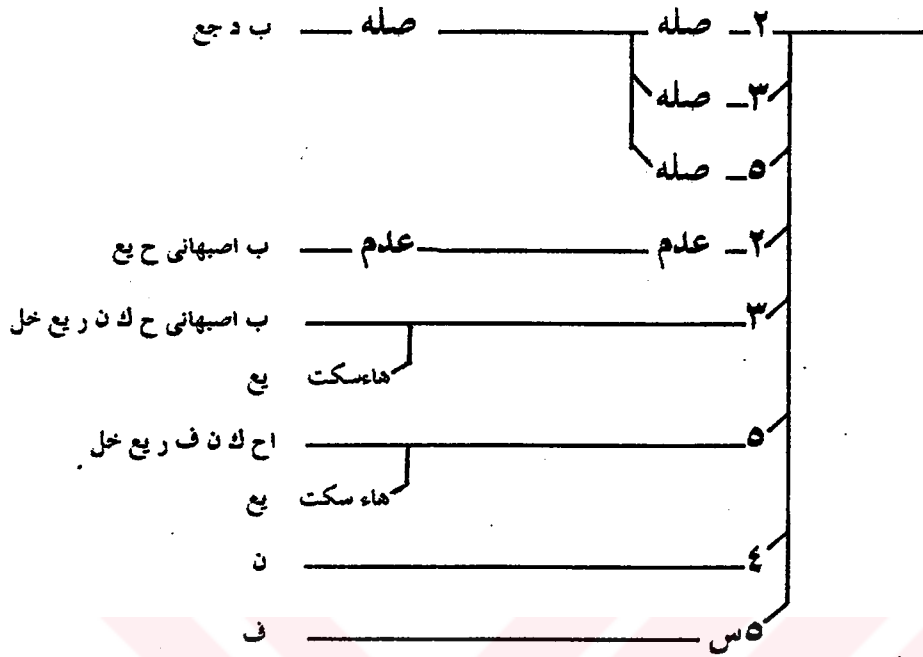

فان لم تفعلوا ولن تفعلوا فاتقوا النار التي وقودها الناس والحجارة



اعدت للكافرين

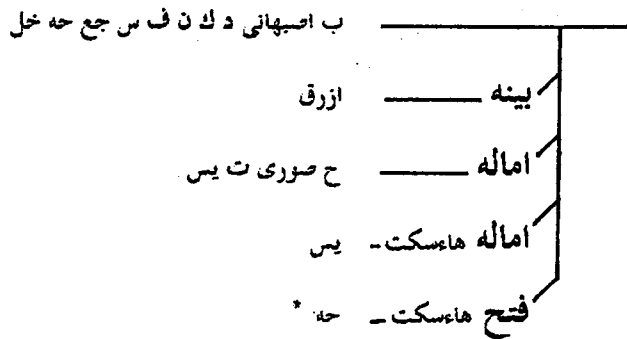

* İbn Mucâhid, *Kitâbu's-Seb'â*, s. 128-154; ed-Dânî, *et-Teyâr*, s. 82-83; İbn Cezerî, *en-Nesr*, II, 206-209; Pâluvî, *Zubde*, s. 10-23; ed-Dımyâfî, *İthâf*, s. 125-135; Ulvî b. Muhammed, *el-Kirâetu'l-Aşera*, s. 2-7.

SONUÇ

Kıraat imamları içerisinde önemli bir yere sahip olan Abdullah İbn Kesir, aynı zamanda pekçok sahabe ile görüşmüş olup tabiinin ileri gelenlerinden birisidir.

Kaynaklar onun doğumu hakkında h. 45 tarihini vermektedir. Ölümü ile ilgili olarak çoğunluk h. 120 tarihini verirken bazıları da h. 122 tarihini zikretmişlerdir. Koku sattığı için “Attar” lakabıyla meşhur olan İbn Kesir, doğum yeri olan Mekke’de bir süre kadılık da yapmıştır. Onun kıraatı muttasıl bir senedle Hz. Peygamber’e kadar ulaşır.

İbn Kesir’in, ilim sahasında şöhretinin yaygın olduğu, arz veya sema yoluyla birçok hocadan ders aldığı ve aynı metotla pekçok talebe yetiştirdiği rivayet edilmiştir.

Şimdiye kadar İbn Kesir’in hayatı ve kıraatı detaylı bir şekilde incelenmemiştir. Onunla ilgili olarak yapmış olduğumuz bu çalışmada gördük ki, onun kıraatının en bariz özelliği, sade ve kolay okunabilir olmasıdır.

Kıraatının diğer bir özelliği, Duhâ ve Nâs sureleri arasında tekbir getirme geleneğidir. İlk defa İbn Kesir’in açtığı bu çığır, günümüzde yapılan hatim merasimlerinde halen devam etmektedir.

Her kıraat imamının diğer kıraat imamlarından farklı okuduğu bazı yerler vardır. İbn Kesir’in farklı okuduğu bu yerlerde çok fazla anlam değişikliği ortaya çıkmamaktadır. Farklı okuyuşların ne tür mana değişikliklerine yol açtığını daha iyi anlayabilmek için Kur’an-ı Kerim’in mütevatir kıraatlara dayanan bir tefsirinin yapılması günümüzde ihtiyaç haline gelmiştir. Böyle bir çalışma yapılmadığı takdirde kıraat ilmi teorik bir ilim olmaktan öteye gidemeyecektir.

BİBLİYOGRAFYA

ABDÜLBAKİ, Fuad,

-el-Mu'cemu'l-Mufehres li Elfazi'l Kur'an'il-Kerim, İstanbul 1990.

AHMED b. HANBEL, (Ö. 241/855),

-el-Musned, I-VI, İstanbul 1981.

ÂSİM EFENDİ, Seyyid Ahmed, (Ö. 1235/1819),

-Kamus Tercemesi, I-IV, İstanbul 1305.

EI-ASKERİ, Ebu Hilal,

-el-Furuk'ul-Luğaviyye (Th. Husameddin el-Kudsi), Beyrut trs.

ATEŞ, Süleyman,

-Yüce Kur'an'ın Çağdaş Tefsiri, İstanbul 1988.

BEYHAKİ, Ebû Bekir Ahmed b. el-Hüseyin, (Ö.458/1066)

-Şu'ab'ül-İmân, (Nşr.Ebû Hâcer Muhammed es-Saîd b. Besyûni Zağlûl),

I-IX, Beyrut 1410/1990.

BİLMEN, Ömer Nasuhi,

-Hukukî İslamiyye ve İstilahatı Fıkhiyye Kamusu, 1-8, İstanbul trs.

BUHÂRİ, Ebu Abdillâh Muhammed b. İsmail, (Ö. 256/870),

-el-Cami'us-Sahih, I-VIII, İstanbul 1981.

-et-Tarihu'l-Kebir, I-IX, Diyarbakır trs.

CEVHERİ, İsmail b.Hammad, (Ö. 393/1002),

-es-Sihah, I-VI, Beyrut 1399/1979.

CEZERİ, Ebu Bekir Ahmed b. Muhammed b. Muhammed b. Muhammed b. Ali,

(Ö. 859/1454),

-Şerhu Tayyibeti'n-Neşr fi'l-Kıraati'l-Aşr (Th. Ali Muhammed ed-Dabbağ),
Mısır 1950.

CORCİ, Zeydan,

-Tarihu Adabi'l-Lugati'l-Arabiyye, I-II, 1936.

DAĞİSTANİ, Ömer Ziyauddin b.el-Haccac Abdullah, (Ö. 1304/1886),

-et-Teshilatu'l-Atire fi'l-Kıraati'l-Aşere, İstanbul 1304.

DANİ, Ebu Amr Osman b. Said, (Ö. 444/1052),

-Kitabu't-Teysir fi'l-Kıraati's-Seb'a, (Th.Otta Pretzl), Beyrut 1984.

DARİMİ, Ebu Muhammed Abdullah b. Abdirrahman, (Ö. 255/869),

-Sunenu'd- Darimi, İstanbul 1981.

DEVELLİOĞLU, Ferit,

-Osmanlıca Türkçe Ansilopedik Lügat, Ankara 1962.

DİMYATİ, Ahmed b. Muhammed b. Ahmed b. Muhammed Abdülğani, (Ö.1117-1705),

-İthafu Fudalai'l-Beşer fi'l-Kıraati'l-Erba'a Aşer (Th. Ali Muhammed ed-Dabbag), Mısır trs.

DUMLU, Ömer,

-Kur'an Tefsirinde Yöntem, İzmir 1998.

EBU DÂVÛD, Süleyman b.Eş'as es-Sicistani, (Ö. 275/888),

-Sunemu Ebi Davud, I-V, İstanbul 1981.

EBU HAYYAN, Ebu Abdillah Muhammed b. Yusuf Ali b. Yusuf b. Hayyan el-

Endülüsi, (Ö. 745/1344)

- el-Bahru'l-Muhit, I-VIII, Riyad trs.

EBU'L-HUSEYİN, Ahmed b. Faris b. Zekeriyya, (Ö. 395/1004)

-Mücmel'ul-Luga (Th. Zuheyr Abdulmuhsin Sultan), I-IV, Beyrut, 1406/1986

EBU ŞAME, Şihabu'd-Din Abdurrahman b. İsmail b. İbrahim el-Makdisi, (Ö.

665/1267),

-el-Mürşidu'l-Veciz İla Ulumin Teteallaku bi'l-Kitabi'l-Aziz (Th.Tayyar Altıkulaç), Ankara 1986.

ENDERABİ, Ahmed b. Ebi Ömer, (Ö. 541/1146),

-Kıraatü'l-Kurrai'l-Ma'rufin bi Rivayeti'r-Ruvati'l-Meşhurin (Th.Ahmed Nusayf), Beyrut 1985.

ENGİN, Osman,

-Ebu Amr ve Kıraatı (Basılmamış Yüksek Lisans Tezi), İzmir 1996.

ESKİCİZADE, Ali b.Hüseyin, (Ö. 981/1573),

-Terceme-i Dürri Yetim, İstanbul 1301.

FİRUZABADİ, Muhammed b. Yakub, (Ö. 817/1414),

-el-Kamusu'l-Muhit, I-IV, Beyrut trs.

GOLDZİHER, Ignaz,

-İslam Tefsir Ekolleri (Trc. Mustafa İslamoğlu) İstanbul 1997.

HALİL B. AHMED, (Ö.175/791)

-Kitab'ul-Ayn (Th. Mehdi el-Mahzumi – İbrahim es-Samiri), I-VIII, Beyrut trs.

HAMMURA, Abdülvahhab,

-el-Kıraat ve'l-Lehecat, Kahire 1368/1948.

HANBELİ, Ebu'l-Fellah Abdülhayy b. İmad, (Ö.1089/1678),

-Şezeratü'z-Zeheb fi Ahbari Men Zeheb, I-VII, Beyrut trs.

HATİB el-BAĞDÂDÎ, Ebu Bekir Ahmed b. Ali, (Ö. 463/1071)

-Tarihu Bağdad, I-XIV, Beyrut trs.

HEMEDANİ, Ebu'l-A'la Hasan b. Ahmed, (Ö. 569/1173),

-Ğayetü'l-İhtisar fi Kıraati'l-Aşerati Eimmeti'l-Emsar (Th.Eşref Muhammed), 1409/1988.

HÜSEYNİ, Muhammed Esad,

-el-Virdü'l-Müfid fi Şerhi't-Tecvid, İstanbul 1264.

İTR, Hasan Ziyauddin,

-el-Ahrufu's-Seb'a, Beyrut 1409/1988.

İBN CEZERİ, Ebu'l-Hayr Muhammed b. Muhammed, (Ö. 833/1429),

-en-Neşr fi'l-Kıraati'l-Aşr (Th.Muhammed Ali ed-Dabbağ), I-II, Mısır trs.

-Gayetu'n-Nihaye fi Tabakati'l-Kurra (Th.G.Bergstrasser), I-II, Mısır 1932.

-Takribu'n-Neşr fi'l-Kıraati'l-Aşr, DEÜ İlahiyat Fakültesi Ktp. No: 11350, (Yazma).

-Tahbiru't-Teysir, DEÜ İlahiyat Fakültesi Ktp. No: 3957, (Yazma).

İBN EBİ MERYEM, Nasr b. Ali b. Muhammed Ebu Abdillah, (Ö. 565/1169),

-Kitabu'l-Mudah fi Vucuhi'l-Kıraat ve İlahiha (Th.Ömer Hamdan el-Kebisi), I-III, Mekke 1993.

İBN GALBUN, Ebu'l-Hasan Tahir b. Abdilmun'im, (Ö. 399/1008),

-Kitabu't-Tezkira fi'l-Kıraat (Th.Abdülfettah Buhayri İbrahim), I-II, Kahire, 1991.

-et-Tezkira fi'l-Kıraat'is-Seman (Th.Eymen Rüşdi Siveyd), I-II, Cidde 1991.

İBN HACER, Şihabeddin Ahmed b. Ali el-Askalani, (Ö. 852/1448),

-Tehzibü't-Tehzib, I-XII, Haydarabad 1325.

-Takribu't-Tehzib, I-II, Beyrut 1997.

İBN HALLİKAN, Ahmet b. Muhammed b. Ebi Bekr, (Ö. 681/1282),

-Vefayatu'l-A'yan ve Enbau Ebnei'z-Zaman (Th. İhsan Abbas) I-VIII, Beyrut, 1977.

İBN HAZM, Ebu Muhammed Ali b. Ahmed b. Said, (Ö. 456/1064),

-Cevami'us-Sire ve Hamsi Resaili Uhra (Th. İhsan Abbas-Nasiruddin el-Esed), Mısır trs.

İBN KESİR, Ebu'l-Fida İsmail b.Ömer, (Ö. 774/1372),

-Tefsir'ul-Kur'ani'l-Azim, I-VIII, İstanbul 1985.

- İBN MÂCE, Ebu Abdillah Muhammed b. Yezid el-Kazvini, (Ö. 275/886),
-Sunenu İbn Mâce, I-II, İstanbul 1981.
- İBN MANZUR, Cemaluddin Muhammed b. Mükerrerem, (Ö. 711/1311),
-Lisanu'l-Arab, I-XV, Beyrut 1955.
- İBN MÜCAHİD, Ebu Bekir Ahmed b. Musa b. Abbas, (Ö. 324/935),
-Kitabu's-Seb'a fi'l-Kıraat (Th. Şevki Dayf), I-II, Mısır 1972.
- İBN NEDİM, Ebu'l-Ferec Muhammed b. İshak, (Ö. 385/995),
-el-Fihrist, Beyrut 1978.
- İBN SA'D, Muhammed b. Sa'd, (Ö. 230/844),
-et-Tabakat'ül-Kübra, I-VIII, Beyrut, 1960.
- İBN ZENCELE, Ebu Zur'a Abdurrahman b. Muhammed,
-Huccetu'l-Kıraat, (Th. Said Afgani), Beyrut, 1984.
- JEFFERY, Arthur,
-Mukaddimetan fi Ulumi'l-Kur'an ve Huma Mukaddimetu Kitab'il-Mebâni ve Mukaddimetu İbn Atiyye (Mukaddimetân) , Mısır 1954.
- KARAÇAM, İsmail,
-Kur'an-ı Kerim'in Faziletleri ve Okuma Kaideleri, İstanbul trs.
- KARAKILIÇ, Celaleddin,
-Tecvid İlmî, Ankara, 1963.
- KARAMAN, Hayreddin,
-Mukayeseli İslam Hukuku, I-III, İstanbul, 1991.
- KESKİOĞLU, Osman,
-Kur'an-ı Kerim Bilgileri, Ankara 1993.
- KOÇYİĞİT, Talat,
-Hadis İstılahları, Ankara, 1985.
- KUMHAVİ, Muhammed es-Sadık,
-Talaui'l-Beşer fi Tevcihi'l-Kıraat'il-Aşer, 1977.
- KURTUBİ, Muhammed b. Ahmed, (Ö.380/990),
-Tefsir'ul-Kurtubi (el-Cami' li Ahkam'il-Kur'an) , I-X, Mısır 1387/1967.
- MADAZLI, Ahmed,
-Tecvid İlmî, Kayseri, 1994.
- MEKKİ B. EBİ TALİB, Ebu Muhammed el-Kaysi, (Ö. 437/1045),
-el-İbane an-Maan'il-Kıraat (Th. Muhiddin Ramazan), Dımeşk 1979.
- MİZZİ, Cemaluddin Ebu'l-Haccac Yusuf, (Ö. 742/1341),

-Tehzibü'l-Kemal fi Esmâ'ir-Rical (Th. Beşşar Avvad Ma'ruf),
I-XXXIV, Beyrut, 1400/1980.

ESED, Muhammed, (1992),

-Kur'an Mesajı (Trc. Cahit Koytak – Ahmed Ertürk) , İstanbul 1996.

MUHAYSİN, Muhammed Salim,

-el-Mühezzebe fi'l-Kıraati'l-Aşr, 1978.

-el-Kırâ'ât ve Eseruho fi Ulumi'l-Arabiyye, I-II, Kahire 1984.

-el-Müstenir fi Tahric'il-Kıraat'il-Mutevatira , Beyrut 1989.

MUSA CARULLAH, (Ö. 1949),

-Tarih'ul-Kur'an ve'l-Mesahif, Petersburg (Rusya) 1323.

MÜSLİM, Ebu'l-Hüseyn Müslim b. Haccac el-Kuşeyri, (Ö. 261/874),

-el-Câmi'us-Sahih, I-III, İstanbul 1981.

NASR, Atiyye Kabil,

-Gayetü'l-Mürid fi İlmi't-Tevcid, Riyad 1409.

NESAİ, Ebu Abdirrahman Ahmed b. Şuayb, (Ö. 303/915),

-Sunenu'n-Nesai, I-VIII, İstanbul 1981.

NEYSÂBÛRÎ, Ebû Abdillâh Muhammed b. Abdillâh (Ö.405/1014),

-el-Müsterek ale's-Sahihayn (Th. Mustafa Abdülkadir), I-IV, Beyrut
1411/1990.

OKIÇ, M. Tayyib, (Ö. 1977),

-Tefsir Notları, Ankara 1965.

PALUVÎ, Hamid b. Abdülfettah, (Ö. 1252/1836),

-Zübdetü'l-İrfan, İstanbul 1312.

RACİH, Muhammed Küreyyim,

-el-Kıraatü'l-Aşru'l-Mutevatira, Medine 1414/1994.

RAĞİB el-ISFEHANÎ, Ebu'l-Kasım b. Muhammed, (Ö. 1502/1108),

-el-Müfredat fi Ğaribi'l-Kur'an, Mısır trs.

RAZÎ, Ebu Muhammed Abdurrahman b. Ebi Hatim, (Ö. 327/938),

-Kitabü'l Cerh ve't-Ta'dil, I-IX, Beyrut 1372/1953.

RAZÎ, Fahrüddin Muhammed b. Ömer, (Ö.606/1209),

-et-Tefsir'ul-Kebir, I-VIII, İstanbul 1308.

RUMÎ, Muhammed Emin b. Abdillâh, (Ö. 1275/1858),

-Umdetu'l-Hallan fi İzahi Zubdeti'l-İrfan, İstanbul 1287.

SAĞMAN, Ali Rıza, (Ö. 1965),

- Sağman Tevcidi, İstanbul 1955.
- SALİH, Subhi,
-Mebahis fi Ulumi'l-Kur'an, Beyrut 1965.
- SECAVENDİ, Ebu Abdillan Muhammed b. Tayfur, (Ö. 560/11649),
-İlelu'l-Vukuf (Th.Muhammed b. Abdillan el-Abidi) I-III, Riyad 1994.
- SEHAVİ, Ebu'l-Hasan Ali b. Muhammed b. Abdüssamed, (Ö. 643/1245),
-Cemal'ul-Kurra ve Kemalu'l- İkra (Th. Ali Hüseyin el-Bevvab)
I-II, Kahire 1987.
- SEM'ANİ, Ebu Sa'd Abdülkerim b. Muhammed b. Mansur, (Ö. 562/1166),
-el-Ensab (Nşr. Abdullan Ömer el-Barudi), I-V, Beyrut 1408/1988.
- SEZGİN, Fuat,
-Geschichte Des Arabischen Schrifttums (GAS), Leiden 1967/1988.
("Tarihu't-Turasi'l-Arabi" olarak Arapçaya Terceme edenler:
Mahmut Fehmi Hicazi - Fehmi Ebu'l-Fadl, 1977).
- SUYUTİ, Celaleddin Abdurrahman, (Ö. 911/1505),
-el-İtkan Fi Ulumi'l-Kur'an, I-II, 1975.
- ŞAHİN, Abdu's-Sabur,
-Tarih'ul-Kur'an, 1414/1994.
- ŞEMSEDDİN SÂMİ,
-Kamûs-i Türki (Nşr.Ahmet Cevdet), İstanbul 1317.
- TEHANEVİ, Muhammed Ali b.Ali, (Ö. 1158/1745),
-Kitabu Keşşafi İstilahati'l-Fünun, I-II, İstanbul 1984.
- TEMEL, Nihat,
-Kıraat Ve Tecvid İstilahları, İstanbul 1997.
- TETİK, Necati,
-Kıraat İlminin Talimi, İstanbul trs.
- TİRMİZİ, Ebu İsa Muhammed b. İsa, (Ö. 279/892),
-Sunenu't-Tirmizi, I-V, İstanbul 1981.
- UĞUR, Mücteba,
-Hadis Terimleri Sözlüğü, Ankara 1992.
- WATT, W. Montgomery,
-Bell's Introduction To The Qur'an, Edinburgh 1970.
- YAKUT el-HAMEVİ, Ebu Abdullan Yakut b.Abdillan, (Ö. 626/1229),
-Mu'cemu'l-Buldan, I-VI, Tahran 1965.

- YUSUF EFENDİ, Abdullah b. Muhammed, (Ö. 1167/1754),**
-Risaletü'l-Meddat (Paluvi'nin "Zubdetü'l-İrfan" adlı eserinin içinde bir risaledir), İstanbul 1312/1894.
- ZEBİDİ, Muhammed Murtazha, (Ö. 1205/1790),**
-Tac'ul-Arus min Cevahir'il-Kamus, I-X, Beyrut 1306.
- ZEHEBİ, Ebu Abdillan Muhammed b. Ahmed et-Türkmani, (Ö. 748/1347),**
-el-İber Fi Ahberi Men Gaber, I-V, Kuveyt 1961.
-Siyeru A'lami'n Nubela, I-XXV, Beyrut 1405/1985.
-Ma'rifetu'l-Kurrai'l-Kibar Ale't-Tabakati ve'l-A'sar (Th. Tayyar Altıkulaç), I-IV, İstanbul 1995.
- ZERKANİ, Muhammed Abdulazim, (Ö. 1122/1710),**
-Menahilu'l-İrfan fi Ulumi'l-Kur'an, I-II, Mısır 1362/1943.
- ZERKEŞİ, Bedreddin Muhammed b. Abdillan, (Ö. 794/1391),**
-el-Burhan fi Ulumi'l-Kur'an (Th. Muhammed Ebu'l-Fadl İbrahim) I-IV, Beyrut trs.
- ZİRİKLİ, Hayruddin, (Ö. 1976),**
-el-A'lâm, I-XI, Beyrut 1969.