

T.C.
DOKUZ EYLÜL ÜNİVERSİTESİ
SOSYAL BİLİMLER ENSTİTÜSÜ
ARKEOLOJİ ANABİLİM DALI
YÜKSEK LİSANS TEZİ

SMYRNA AGORASI “ I-J 16 / 17 ” SONDAJII
HELLENİSTİK DÖNEM MALZEMESİ

Gülten ÇELİK

Danışman

Prof. Dr. Binnur GÜRLER

2007

Yüksek Lisans Tezi olarak sunduđum “Smryna Agorası I-J 16 /17 Sondajı Hellenistik Dönem Malzemesi” adlı çalışmanın, bilimsel ahlak geleneklere aykırı düşecek bir yardıma başvurmaksızın yazıldığını ve yararlandığım eserlerin bibliyografyada gösterilenlerden oluştuđunu, bunlara atıf yapılarak yararlanılmış olduğunu belirtir ve bunu onurumla doğrularım.

Gülten ÇELİK

YÜKSEK LİSANS TEZ SINAV TUTANAĞI

Öğrencinin

Adı ve Soyadı : Gülten Çelik
Anabilim Dalı : Arkeoloji
Programı : Yüksek Lisans
Tez Konusu : Smyrna Agora'sı I-J 16/17 sondajı
 Hellenistik Dönem Malzemesi
Sınav Tarihi ve Saati :

Yukarıda kimlik bilgileri belirtilen öğrenci Sosyal Bilimler Enstitüsü'nün tarih ve Sayılı toplantısında oluşturulan jürimiz tarafından Lisansüstü Yönetmeliğinin 18.maddesi gereğince yüksek lisans tez sınavına alınmıştır.

Adayın kişisel çalışmaya dayanan tezini dakikalık süre içinde savunmasından sonra jüri üyelerince gerek tez konusu gerekse tezin dayanağı olan Anabilim dallarından sorulan sorulara verdiği cevaplar değerlendirilerek tezin,

BAŞARILI	<input type="radio"/>	OY BİRLİĞİ ile	<input type="radio"/>
DÜZELTME	<input type="radio"/>	OY ÇOKLUĞU	<input type="radio"/>
RED edilmesine	<input type="radio"/>	ile karar verilmiştir.	

Jüri teşkil edilmediği için sınav yapılamamıştır. ***
 Öğrenci sınava gelmemiştir. **

* Bu halde adaya 3 ay süre verilir.
 ** Bu halde adayın kaydı silinir.
 *** Bu halde sınav için yeni bir tarih belirlenir.

	Evet
Tez burs, ödül veya teşvik programlarına (Tüba, Fullbright vb.) aday olabilir.	<input type="radio"/>
Tez mevcut hali ile basılabilir.	<input type="radio"/>
Tez gözden geçirildikten sonra basılabilir.	<input type="radio"/>
Tezin basımı gerekliliği yoktur.	<input type="radio"/>

JÜRİ ÜYELERİ

İMZA

..... <input type="checkbox"/> Başarılı	<input type="checkbox"/> Düzeltme	<input type="checkbox"/> Red
..... <input type="checkbox"/> Başarılı	<input type="checkbox"/> Düzeltme	<input type="checkbox"/> Red
..... <input type="checkbox"/> Başarılı	<input type="checkbox"/> Düzeltme	<input type="checkbox"/> Red

Ö Z E T**Yüksek Lisans Tezi****Smyrna Agorası “I-J 16/17” Sondajı Hellenistik Dönem Malzemesi****Gülten ÇELİK****Dokuz Eylül Üniversitesi****Sosyal Bilimler Enstitüsü****Arkeoloji Bölümü**

Antikçağ Smyrnası'nın gösterişli kamusal yapıları arasında yer alan ve günümüze kadar korunabilmiş az sayıdaki kalıntılarında biri olan Roma dönemi Devlet Agorası, diğer yapılara göre oldukça iyi durumdadır. Bu alan üzerinde yürütülen kazı ve restorasyon çalışmaları devamlılığını sürdürürken, 2003 yılında açılan sondaj çalışmaları sonucu ele geçen Hellenistik buluntular tez konumuzu oluşturmaktadır.

Smyrna Agora'sı I-J 16/17 sondajından ele geçen Hellenistik malzemenin büyük çoğunluğunu, bu dönem içerisinde popüler olan çeşitli seramik formları oluşturur. Batı Yamacı Seramiği stilindeki örnekler, bu formlar arasında en yoğun olan gruptur. Kategorinin önemli formlarından olan kalıp yapımı kaseler, karakteristik özelliklerinden dolayı Pergamon örnekleriyle yakın benzerlik gösterirken, Yunan mutfağının tipik kapları olan yemek ve balık tabakları, içme kapları ve çeşitli çanak çömlek buluntuları, Pergamon tipi ve yerel kırmızı seramik örneklerini oluşturmaktadır. Tüm bu formların, yerel üretimler tarafından mı yoksa başka bir kökenden mi geldiğine dair soruların yanıtı ise, şimdilik bazı varsayımlardan ibarettir. Antik Phokaia yakınlarında tüketimi büyük ölçüde karşıladığı düşünülen bir üretim merkezinin varlığı, Smyrna seramik geleneğinin bugün hala yaşamakta olan Menemen üretimleriyle bağlantılı olup olmadığı gibi varsayımlar bunlardan bazılarıdır.

Sondaj çalışmasının yapıldığı alanın “dolgu toprak” olma olasılığı, ele geçen seramik buluntularının tarihlendirilmesinde daha titiz bir değerlendirme yapmayı gerekli kılarken, Hellenistik dönemin diğer büyük merkezleriyle yapılan stil karşılaştırmasının yanında, 1030 ve 2023 no’lu tabakalarda bulunan, İ.Ö. 2. yüzyıla tarihli iki adet Smyrna kent sikkesi, tarihlendirmede yardımcı olan başlıca kriterler olmuştur.

Anahtar Kelimeler: 1) Smyrna 2) Agora 3) Hellenistik 4) Seramik

ABSTRACT**Master Thesis****The Hellenistic Period Material of the “I-J 16/17” sondage of Smyrna’s Agora****Glten ELİK****Dokuz Eylul University****İnstitute Of Social Sciences****Department of Archeology**

The Roman State Agora, one of the outstanding public buildings of ancient Smyrna, is among the few remains which have survived to our present day. While the excavation and restoration work in this area is going on, the hellenistic found from the sondage in 2003 constitutes the subject of this thesis.

The majority of the Hellenistic findings from I-J 16/17 sondage consists of various pottery forms that were popular in this period. The weight is on the West Slope material. One of the important forms in categorization is the moldmade bowls and they are similar with the Pergamene examples with their characteristic features. The food and fish plates, drinking vessels and various other ware that are typical forms used in the greek kitchen, are the local red Pergamene . The question of whether these forms were locally produced or had another origin can be answered only by hypothesis for now. The presence of a production centre near Phokaia is thought to supply the demand in a grand scale. Another hypothesis is questioning the relation between the pottery production in ancient Smyrna with the modern pottery production centre of Menemen.

About the dating of the materials, we had to be more careful because of the possibility that the sondage area may be a “filling”.On dating the materials along with style comparision with the other hellenistic centres, two Smyrna coins dating, from the 2nd century B.C., found in 1030 and 2023 levels, were our primary criteria factors.

Key Words: 1) Smyrna 2) Agora 3) Hellenistic 4) Pottery

İÇİNDEKİLER

YEMİN METNİ	i
TUTANAK	ii
ÖZET	iii
ABSTRACT	v
İÇİNDEKİLER	vi
ÖNSÖZ	viii
KAYNAKLAR VE KISALTMALAR	ix
DİĞER KISALTMALAR	xx
GİRİŞ	1
I. BASİT FİRNİS SERAMİKLER	10
İçe Dönük Dudaklı Kaseler	11
II. BATI YAMACI SERAMİKLERİ	14
A. Dış yüzü bezemeli kaseler	17
B. Fincanlar	19
C. Kantharoslar	21
D. Skyphoslar	23
E. Kraterler	24
F. Batı Yamacı stilinde diğer kap formları	26
III. TABAKLAR	27
A. Balık Tabakları	27
B. Yuvarlaklaştırılmış ve içe dönük dudaklı tabaklar	28
C. Dışa sarkık dudaklı ve kalın cidarlı tabaklar	30
D. Batı Yamacı stilinde yapılmış tabaklar	31

IV. KALIP YAPIMI KASELER	32
A. Bitkisel dekorlu kaseler	34
B. Figürlü kaseler	36
V. UNGUENTARIUMLAR	38
VI. FİRNISSİZ SERAMİKLER	42
VII. KANDİLLER	44
VIII. SİKKELER	46
SONUÇ	47
KATALOG	53
ÇİZİMLER LİSTESİ	112
LEVHALAR LİSTESİ	116
ÇİZİMLER (1 - 63)	
LEVHALAR (1 - 33)	

ÖNSÖZ

İ.Ö. 4. yüzyılda Pagos Tepesi (Kadifekale) üzerinde kurulan Smyrna kenti, diğer bütün Hellen kentleri gibi ihtişamlı yapılarının bolluğundan ötürü, ilkçağ yazınında sözbirliği edilmişcesine övgülerle betimlenmiştir.

Kentin, Hellenistik ve Roma dönemi yapılarından günümüze kalabilmiş az sayıdaki örnekleri arasında yer alan ve gösterilen ilgi nedeniyle diğerlerine göre daha iyi durumda olan Devlet Agorası üzerindeki ilk kazı ve restorasyon çalışmaları, 1932 yıllarından başlamış, belli aralıklar da olsa bugüne kadar varlığını sürdürmüştür. Bu çalışmaların 2002 yılında başlayan etabı süresince yapılan sondaj çalışmaları, bir çok Hellenistik malzemenin günışığına çıkarılıp, araştırılmasına fırsat vermiştir.

Açılan ilk sondajlar arasında yer alan I-J 16 / 17 sondajının Hellenistik dönem malzemesini çalışmam için gerekli izni sağlayan İzmir Arkeoloji Müzesi Müdürlüğü'ne teşekkürlerimi sunarım.

Çalışmamı her aşamada değerli bilgileriyle yönlendiren ve tecrübeleriyle araştırmalarımaya ışık tutan değerli hocam, Sayın Prof. Dr. Binnur Gürler'e vermiş olduğu destekten ötürü minnettarlığımı belirtir, teşekkür ederim.

Smyrna Agora'sı üzerinde yapmış olduğu çalışmalar sonucu, mimari ve restorasyon konusundaki yayınlarından ve sözlü ifadelerinden yararlandığım değerli hocam, Sayın Prof. Didier Laroche başta olmak üzere, sondaj çizimlerini sağlayan Mimar Feyzal Avcı Özkaban'a, kaynak araştırmalarımada önemli katkıları olan Arkeolog Gülay Karcı'ya, İngilizce metinlerdeki yardımlarından ötürü Arkeolog Bensen Ünlüoğlu'na, çizimlerimin düzenlenmesinde emeği geçen sevgili arkadaşım Mesut Kaya'ya teşekkürlerimi bir borç bilirim.

Eğitim hayatımın tümünde olduğu gibi, bu çalışmamda da maddi ve manevi desteklerini benden esirgemeyen sevgili aileme minnettarlığımı bir kez daha belirtir, teşekkürlerimi sunarım.

KAYNAKLAR VE KISALTMALAR

- Abadie- Reynal 2003 C. Abadie-Reynal, “La céramique du Haut-Empire a Porsuk”. *Varia Anatolica* XV, 2003.
- AJA American Journal of Archaeology.
- Akarca 1952 A. Akarca, “Mylasa’da Hellenistik bir mezar”. *Bellekten* 16, 1952.
- Akarca 1987 A. Akarca, “Yunan Arkeolojisinin ana çizgileri I Şehir ve savunması”, 1987.
- Akurgal 1987 E. Akurgal, “Anadolu Uygarlıkları”, 1987.
- Anderson 1954 J.K. Anderson, “Excavation on the Kofina, Ridge, Chios”. *BSA*, No. XLIX, 1954.
- Anderson-Stajanovic 1987 V.R. Anderson- Stajanovic, “The chronology and function of ceramic unguentaria”. *AJA*, Vol. 91, No.1, 1987.
- Anlağan 2000 T. Anlağan, “Sadberk Hanım Müzesi Kataloğu”, 2000.
- AvP Altertümer von Pergamon.

- Bailey 1993 D. M. Bailey, "Excavation at Sparta: Hellenistic and Roman pottery, 1988-91 Preliminary Report, Part I". BSA No. 88, 1993.
- Ballu 1972 E. B. De Ballu, "Olbia, Cité Antique Du Littoral Nord De La Mer Noire", 1972.
- Bean 1995 G. E. Bean, "Eskiçağ'da Ege Bölgesi", 1995.
- Behr 1981 C.A. Behr, "XVIII. A monody for Smyrna". P.Aelius Aristides: The complete works, 1981.
- Behr 1988 D. Behr, "Neue Ergebnisse zur pergamenischen Westabhangkeramik". *İstMitt* Band 38, 1988.
- Bouzek 1974 J. Bouzek, "Anatolian collection of Charles University: (Kyme I)", 1974.
- Brock – Young 1949 J.K. Brock- G.M. Young, "Excavations in Siphnos". BSA 44, 1949.
- Broneer 1947 O. Broneer, "The Corinthian altar painter", *Hesperia*, Vol. XVI: No.3, 1947.
- Broneer 1977 O. Broneer, "Terracotta lamps". *Isthmia* Vol. III, American school of classical studies at Athens, 1977.
- Bruneau 1980 P. Bruneau, "Ceramiques Hellenistiques et Romaines, Centre de recherches d'histoire ancienne". Vol. 36, 1980.

- BSA The Annual of the British school at Athens.
- Cadoux 1938 C. J. Cadoux, “İlkçağ’da İzmir”.
(Çev. Bilge Umar).
- Callaghan 1981 P.J. Callghan, “The Little Palace Well and
Knossian Pottery of the later third and second
centuries B.C.”.BSA 76, 1981.
- Carter 1970 J. C. Carter, “Relief Sculptures from the
Necropolis of Taranto”. AJA 74, 2, 1970.
- Cavalier 2005 L.Cavalier, “Rapport sur les sondages menes sur
l’Agora en 2004”.Anatolia Antiqua XIII, 2005.
- Coldstream 1973 J. N. Coldstream, “Knossos, The sanctuary of
Demeter”, 1973.
- Courby 1922 F. Courby, “Les Vases Grecs à Reliefs”, 1922.
- Cramer 1971 J. A. Cramer, “Ionia and Lydia, Asia Minor
Vol. I”,1971.
- Dereboylu 1994 E. Dereboylu, “Daskyleion Hellenistik Devir
Seramiği”.(Yayınlanmamış Yüksek Lisans
Tezi) 1994.
- De Luca 1975 G. De Luca, “Die Theater –Sondagen”.
AvP Band XI 2, 1975.

- Doğer 1998 E. Doğer, “İlk iskanlardan yunan işgaline kadar Menemen ya da Tarhaniyat Tarihi”, 1998.
- Drost 2006 V. Drost,” Monnaies des fouilles de l’ Agora (2003-2004)”. *Anatolia Antiqua* XIV, 2006.
- Edwards 1959 G.R. Edwards, “The Gordion Campaign of 1958: Preliminary Report”. *AJA* 63, 3, 1959.
- Edwards 1981 C.M. Edwards, “Corinth 1980: Molded relief bowls”. *Hesperia*, Vol.50, No.2, 1981.
- Gassner 1997 V. Gassner, “Das Südtor der Tetragonos-Agora, Forschungen in Ephesos XIII/1/1”, 1997.
- Goldman 1940 H. Goldman, “The Acropolis of Halae”. *Hesperia*, Vol. 9. No. 4, 1940.
- Goldman 1950 H. Goldman, “Excavations at Gözlükule”. *Tarsus*, Vol I, 1950.
- Greenewalt- Cahill- Stinson- Yegül 2003 C.H. Greenewalt –N. D. Cahill- P.T. Stinson- F. K. Yegül, “The City of Sardis”, 2003.
- Gürler 1994 B. Gürler, “Metropolis’ in Hellenistik Dönem Seramiği”.(Yayınlanmamış Doktora Tezi)1994.
- Ghali-Kahil 1960 L.Ghali- Kahil, “La Céramique Grecque”,1960.

- Guerre-Lesvigne-Sanchez 2005
J. Guerre- M.V. Lesvigne- C. Sanchez,
“Étude du mobilier”. *Anatolia Antiqua* XIII, 2005.
- Harlaut 2002
C. Harlaut, “Productions céramiques Égyptiennes
d’Alexandrie à l’époque Ptolémaïque”.
Céramiques Hellénistiques et Romaines TMO
35, Maison de l’Orient, 2002.
- Haspels 1946
C. H. E. Haspels, “Eski Yunan boyalı keramiği”.
(Çev. A. Akarca), 1946.
- Hayes 2003
J. W. Hayes, “Hellenistic and Roman pottery
deposits from the Saranda kolones castle site
at Paphos”. *BSA*, No: 98, 2003.
- Hellström 1971
P. Hellström, “Pottery of classical and later
date terracotta lamps and glass”, 1971.
- Herodotos
Herodot Tarihi. (Çev. M. Ökmen)
- Howland 1958
R.H. Howland, “Greek lamps and their survivals”.
The Athenian Agora Vol. IV, 1958.
- Işık 1994
C. Işık, “Liman Agorası Çeşme Binası, Kaunos
Araştırmaları II 2”, 1994.
- İstMitt
İstanbul Mitteilungen.
- JHS
The Journal of Hellenistic Studies.

- Karcı 2006 G. Karcı, “Uşak Müzesi’ndeki Kalıp Yapımı Kaseler”.(Yayınlanmamış Yüksek Lisans Tezi) 2006.
- Kenrick 1985 B. Kenrick, “Excavations at Sidi Khrebish Benghazi (Berenice)”, 1985.
- Kossatz1980 A. Kossatz, “Hellenistische reliefbecher aus Milet, Milet 1899-1980”, *Müler-Wiener. İstMitt* 30, 1980.
- Laroche 2006 D. Laroche, “Etudes et Travaux D’Architecture De La Mission Archeologique De Smyrna En 2005”. *Anatolia Antiqua XIV*, 2006.
- Laumonier 1977 A. Laumonier, “La céramique hellénistique à reliefs I. Ateliers İoniens ”,1977.
- McFadden 1946 G. H. McFadden, “A tomb of the necropolis of Ayios Ermoyenis at Kourion”. *AJA*, Vol. 50, No. 4, 1946.
- Miller 1974 S.G. Miller, “Menon’s Cistern”. *Hesperia*, Vol. XLIII: No.2, 1974.
- Miller 1982 S. G. Miller, “Excavations at Nemea”.1981, *Hesperia*, Vol. 51, No. 1, 1982.
- Mlynarczyk 2002 J. Mlynarczyk, “Hellenistic fine wares at Tell Keisan a pattern of importations”.*Céramiques hellénistiques et Romaines, TMO 35, Maison de l’Orient*, 2002.

- Naumann-Kantar 1950 R. Naumann- S. Kantar, “Die Agora von Smyrna”.
İstanbulur Forschungen Band 17, 1950.
- Nenna 2002 M.D. Nenna, “Vaiselle en faïence, en métal, en
vere et en céramique filiations et imitations dans
l’Égypte Ptolémaïque”. Céramiques hellénistiques
et romaines TMO 35, Maison de l’Orient, 2002.
- Ninotta-Di Puma 1988 C.Ninotta- S. Di Puma, “Le necropoli di Agrigento”.
1988.
- Nohlen- Radt 1978 K. Nohlen- W. Radt, “Kapıkaya Bei Pergamon”.
AvP Band XII, 1978.
- Özyiğit 1990 Ö. Özyiğit, “1988 yılı Erythrai sondaj çalışmaları”.
XI. Kazı Sonuçları Toplantısı I. cilt.I / 1990.
- Pfrommer 1985 M. Pfrommer, “Klassische und hellenistische
keramik aus dem Heroon III”. İstMitt 35, 1985.
- Pfuhl 1923 E. Pfuhl, “Malerei und Zeichnung der Griechen II”.
1923.
- Pinkwart-Stammnitz 1984 D. Pinkwart- W. Stammnitz,” Peristylhauser
Westlich Der Unteren Agora”. AvP Band XIV,
1984.
- Pomey 2006 P. Pomey, “Les Graffiti Navals de l’Agora.
Etude Preliminaire”. Anotolica Antiqua XIV, 2006.

- Radt 1975 W. Radt, "Pergamon Grabung skampagne im Herbst 1973". *Türk Arkeoloji Dergisi*, Sayı: XXII-1, 1975.
- Radt-De Luca 2003 W. Radt- G. De Luca, "Grabungen im fundament des Pergamonaltars. Grobe keramik- graue ondergruppe- lampen". *Varia Anatolica* XV, 2003.
- Ramsay1880 W.M. Ramsay, "Newly discovered sites near Smyrna". *JHS*, Vol.1, 1880.
- Robinson 1962 H. S. Robinson, "Excavation at Corinth 1960". *Hesperia*, Vol. 31, No.2, 1962.
- Romano 1994 I. B. Romano, "A Hellenistic deposit from Corinth: Evidence for interim period activity (146-44 B.C.)". *Hesperia* , Vol. 63. No.1, 1994.
- Rotroff 1982 S. I.Rotroff, "Hellenistic pottery Athenian imported moldmade bowls". *The Athenian Agora* Vol. XXII. 1982.
- Rotroff 1983 S. I. Rotroff, "Three cistern systems on the Kolonos Agoraios". *Hesperia*, Vol. 52. No.3, 1983.
- Rotroff 1984 S. I. Rotroff, "The Origins and Chronology of Hellenistic Gray Unguentaria". *AJA* 88, 2, 1984.
- Rotroff 1991 S. I. Rotroff, "Attic West Slope vase painting". *Hesperia*, Vol. 60, No. 1, 1991.

- Rotroff 2002 S. I. Rotroff, "West Slope in the East".
Ceramiques hellenistiques et romaines TMO
35, Maison de l'Orient, 2002.
- Schafer 1968 J. Schafer, "Hellenistische keramik aus Pergamon",
1968.
- Schafer-Ramage-Greenewalt 1997
J.S. Schafer- N.H. Ramage- C.H. Greenewalt,
"The Corinthian, Attic and Lakonien pottery from
Sardis". 1997.
- Sevin 2001 V. Sevin, "Anadolu'nun Tarihi Coğrafyası I".2001.
- Siebert 1978 G. Siebert,"Recherches sur les ateliers de bols à
reliefs du Péloponnèse à l'époque hellénistique".
1978.
- Sparkers-Talcott 1970 B.A. Sparkers- L.Talcott, "Black and plain pottery ".
The Athenian Agora Vol. XII, , 1970.
- Strabon Geographika, "Antik Anadolu Coğrafyası, XII-XIII-
XIV". (Çev. A. Pekman), 2000.
- Tezgör 2003 D. K. Tezgör, "La céramique fine de l'atelier A1 de
Cnide". Varia Anatolica XV, 2003.
- Tezgör-Sezer 1995 D.K. Tezgör- T. Sezer, "İstanbul Arkeoloji Müzeleri
Pişmiş Toprak Kandiller Kataloğu", Varia Anatolica
VI / 2 cilt 1, Protohistorik, Arkaik, Klasik ve
Hellenistik Dönemler, 1995.

- Thompson 1934 H. A. Thompson, "Two centuries of Hellenistic Pottery". *Hesperia*, Vol. 3, No. 4, The American Excavations in the Athenian Agora: Fifth Report, 1934.
- Tölle-Kastenbein-Felsch-Jantzen 1974 R. Tölle-Kastenbein- R. Felsch - U. Jantzen, "Die Bauten und Funde griechischer, römischer und byzantinischer Zeit, Samos". Band XIV, 1974.
- Tuchelt 1971 K. Tuchelt, "Didyma 1969/70". *İstMitt* 21, 1971.
- Tuluk 2003 G. G. Tuluk, "İonia Bölgesi'ndeki Hellenistik Döneme ait Kandiller". *Varia Anatolica* XV, 2003.
- Uslu 2004 N. Uslu, "2002- 2003 Yılında İzmir Agora Kazısında Bulunan Sikkeler". (Yayınlanmamış Yüksek Lisans Tezi), 2004.
- Vanderpool- McCredie- Steinberg 1962, E. Vanderpool- J.R. McCredie- A.Steinberg 1962, "Koroni: A Ptolemaic Camp on the east coast of The Attica". *Hesperia*, Vol. XXXI, No. 1, 1962.
- Ziegenaus- De Luca 1968 O. Ziegenaus- G. De Luca, "Das Asklepieion". *AvP* Band XI 1, 1968.
- Ziegenaus- De Luca 1975 O. Ziegenaus- G. De Luca, "Das Asklepieion, Der nördliche temenosbezirk und angrenzende anlagen in Hellenistischer und frühromischer zeit". *AvP* Band XI 2, 1975.

- Waagé 1933 F. O. Waage, "The Roman and Byzantine Pottery".
Hellenistic Progenitors, *Hesperia*, Vol. II, 2, 1933.
- Weinberg 1949 S.S. Weinberg, "Investigation at Corinth,
1947- 1948". *Hesperia*, Vol. XVIII, No. 1, 1949.
- Williams – Zervos 1982 C. K. Williams- O. H. Zervos, Corinth 1981: East
of the Theater, *Hesperia*. Vol. 51, No. 2, 1982.

DİĞER KISALTMALAR

Abb.	Abbildungen
A. Çap.	Ağız Çapı
Bkz.	Bakınız
cm.	Santimetre
Çiz.	Çizim
Env. No.	Envanter Numarası
Fig.	Figür
Gen.	Genişlik
İ.Ö.	İsa'dan önce
İ.S.	İsa'dan sonra
K. Çap.	Kaide Çapı
Kat. No.	Katalog numarası
K. Yük.	Korunan Yükseklik
Lev.	Levha
Tabaka No.	Tabaka Numarası
Taf.	Tafel
Uz.	Uzunluk
Yük.	Yükseklik
yy.	Yüzyıl

GİRİŞ

Bazen *Smyrnaios Kolpos* da denen Hermios (İzmir) Körfezi'nin kuzeydoğu ucunda, kuruluşu İ.Ö. 3. binyıla uzanan Smyrna (İzmir / Bayraklı Höyüğü) yer alır. Erken dönemlerde çift limanlı bir yarımada görünümündeki kent İ.Ö. 1000 yıllarına doğru Aiollerce iskan edildi.¹

Uzun yıllar Eski İzmir Kenti üzerinde çalışmalar yapan Ord. Prof. Dr. Ekrem Akurgal, kentin körfezin kuzeydoğusunda yer alan ve yüzölçümü yaklaşık yüz dönüm olan bir adacık üzerine kurulmuş olduğunu ifade eder ve son yüzyıllar boyunca Meles Irmağı ile Sipylos (Yamanlar) Dağı'ndan gelen sellerin getirdikleri mil ile bugünkü Bornova ovasının oluştuğunu, ve yarım adacık görünümlü kentin bir tepe haline dönüştüğünü anlatır.²

Aioller'in güneye doğru ilerlemesinde elde ettikleri kent olan Smyrna (İzmir),olasılıkla Hitit kültürünün ve siyasal erkinin merkezlerinden biri olmuştu. O sırada yahut belki daha önce, Leleglerin işgalindeydi Bu kent olasılıkla, iç bölgedeki bir ön-Hellen devletinin (Maionia'nın?) limanı işlevindeydi. Şimdi de, Aiol boyundan, belki de Kyme'den gelen bir topluluk, Larissa ötesine geçip Gediz Irmağını aştı ve sonra Yamanlar Dağı batı ucunu dolanıp kıyı yolunu izleyerek, ya da Yamanlar Dağı üzerinden hemen İzmir kuzeyindeki tepelere

¹ Sevin 2001, 88.

² Akurgal 1987, 292.

çıkarak, akropolis bölümünde bulunan savunucularını yendi ve kente (Hacı Moutso / Tepekule'deki Eski İzmir'e) egemen oldu.³

Smyrna'nın Aiol öncesi dönemiyle ilgili birçok efsane anlatılır. Birine göre, diğer Aiol kentleri gibi Smyrna da Amazonlarca kurulmuştur. Bu öykünün Hitit egemenliğine ilişkin belli belirsiz izler taşıdığı düşünülebilir.⁴ Nitekim İ.Ö. 2. binin başlarına ait Kayseri'deki Kültepe yerleşmesinde elde edilen metinlerde Tismurna diye bir yer adına rastlanmaktadır. Tismurna'daki "ti" bir ön ek olup büyük olasılıkla şahıs ya da yer adına işaret etmektedir. Anlaşılan Hellenler ya da onlardan önce Bayraklı Höyüğü'nde oturanlar ön eki atmışlar ve asıl adın kendisini, "Smurna" sözünü kullanmışlardır.⁵ Strabon'a göre Smyrna⁶ adlı bir Amazon tarafından kurulan kent bu ilk Aiol yerleşmesinden kısa bir süre sonra, bu kez İon etkisi altına girdi ve bu etki giderek gelişti.⁷

Herodotos bu olaylardan şöyle söz eder; *"Bakınız nasıl kaybettiler Aiol'ler İzmir'i: Politik karşıtlarına yenik düşen ve yurtlarından göçen Kolophon'lular bu kente sığınmışlardı. Bu Kolophon'lu sürgünler, İzmir'lilerin, Dionysos bayramını kutlamak üzere surların dışına çıktıkları zamanı beklediler, sonra kapıları kapatıp kenti ele geçirdiler. Bütün Aiol'lar yardıma koştu; bir anlaşma yapıldı: İon'lar bütün taşınabilir eşyayı geri verecekler, Aiol'lar da bunları alıp İzmir'den çıkacaklar. İzmir'liler kabul ettiler, öbür on bir kent bunları paylaşıp kendi yurttaşları arasına kattular."*⁸

Smyrna İ.Ö. 7. yüzyılın başlarından önce Kolophonlu İonlar tarafından ele geçirildi ve Panionion'a on üçüncü üye olarak katıldı. Vitruvius bu katılımın Melia kentinin yıkımıyla sonuçlanan büyük bir iç savaştan sonra gerçekleştiğini bildirir.⁹

³ Cadoux 1938, 91-92.

⁴ Bean 1995, 22.

⁵ Akurgal 1987, 293.

⁶ Strabon XIV-4, 183 '...Smyrna Ephesos'u ele geçiren bir Amazon'dur; ve o zamandan beri hem kent, hem de kentliler onun ismini almıştır, tıpkı bazı Ephesos'luların Sisyrbe'den ötürü Sisyrbit'ler adını taşımaları gibi.

⁷ Sevin 2001, 88.

⁸ Herodotos I-150, 67.

⁹ Sevin 2001, 89.

Hellenistik dönemden önceki İzmir şehri Bayraklı'da şimdi kara içinde kalmış küçük bir yarımada üzerinde idi.¹⁰ Smyrna, Lydia karalı Gyges tarafından yapılan saldırıya başarıyla direnmişken, Alyattes'in saldırısı sonucu çöktü, teslim olmaya mecbur kaldı. Ord. Prof. Dr. Akurgal'ın verdiği bilgilere göre, yapılan kazılar bu tarihi olayın İ.Ö. 600 sıralarında olageldiğini ortaya koymuştur. Ancak alınış sırasında kent ve Athena Tapınağı tahrip oldukları halde İzmirliiler kısa bir süre sonra yaklaşık İ.Ö. 590 tarihlerinde Athena Tapınağı'nı yeniden inşa etmişler ve evlerini onararak parlak dönemi eski nitelik düzeyinde sürdürmüşlerdir.¹¹ Ramsay'a göre, Alyattes şehri yıkarken Eski Akropolis ve limanı yıkıp yakmak gibi bir zahmete katlanmadı ve olduğu gibi bıraktı ancak, en tehlikeli gördüğü şehri yıktı.¹² Yıkıntılar içinde kalan kent, Strabon'un deyişle, "köy tipinde bir yerleşme" olarak yaşamını sürdürür. Yunan Klasik Dönemi'nde Smyrna, politik anlamda bir varlık gösterememiştir.¹³

Pausanias'ın bilgisine göre İzmir kentinin kurucusu İskender olmuştur.¹⁴ Büyük İskender Granikos'daki zaferinden sonra Sardeis'e ulaştı. Elimizdeki efsanelerle karışık tarihsel bilgilerden İskender'in Ephesos'a geçmeden önce Smyrna'ya uğradığını ve kentin gelişmesi için uygun olmayan Bayraklı'daki eski mevkiinden bugünkü yerine-Kadifekale eteklerine- taşınmasını emrettiğini öğrenmekteyiz.¹⁵ İzmir'i yeniden kuran İskender'dir diyen diğer yazarlar da, çoğunluğuyla Pausanias'ın çağdaşdır veya sonraki dönemlerdendir. Strabon İzmir'in yeniden kuruluşunu, güvenle, İskender'e değil, Antigonos ile Lysimakhos'a bağlar; bu komutanların ise o yöreyle doğrudan doğruya ilgilenmesi ancak İskender'in on bir yıl sonraki ölümünü izleyen dönemde gerçekleşmiş olabilir.¹⁶ İskender'in işi başlatmaktan öte harcayacak zamanı

¹⁰ Akarca 1987, 77.

¹¹ Akurgal 1987, 298.

¹² Ramsay JHS-1 1880, 68.

¹³ Bean 1995, 23.

¹⁴ Cadoux 1938, 135.

¹⁵ Doğer 1998, 32.

¹⁶ Cadoux 1938, 136.

yoktu kuşkusuz. İnşa faaliyetlerinin büyük bölümü bu ikisi zamanında devam etmiş olmalıdır, çünkü tıpkı Roma gibi, Smyrna'nın da bir gün içinde inşa edilemeyeceği ortadadır. Yine de İskender, genellikle kentin kurucusu sayılır.¹⁷ Smyrna Lydia'lılar tarafından yerle bir edildikten sonra, halkı dört yüz yıl kadar köylerde yaşamaya devam ettiler. Önce Antigonos daha sonra da Lysimakhos tarafından bir kentte toplu olarak yerleştirildiler.¹⁸ Smyrna öbür kentler ile birlikte, Roma Cumhuriyet Devri'nde tüm eyaletin sıkıntılarını, İmparatorluk Devri'nde ise refahını paylaşmıştır. Güzelliği ile ayrı bir ün kazanmıştır.¹⁹ Kentin bir parçası tepededir ve surla çevrilidir; fakat büyük kısmı ovada limanın, Metroon'un ve Gymnasion'un yakınındadır.²⁰

Yeni kurulan kentin merkezi, Eski İzmir yerindeki kıyıdan çizilecek düz bir çizgi üzerinden yaklaşık 3,5 mil uzaklıkta olmalıdır. Diğer bir deyişle, yeni kent eski şehre yirmi stadion uzaklıkta, deniz kıyısına, limana, Kybele tapınağına ve Gymnasion'a kadar yayılan alanı kapsıyordu.²¹

Ege denizinden İzmir kentine ulaşabilmek için uzunca bir mesafeyi yelken açarak gelmek gerekiyorsa da, körfezin korunaklı sakinliği bunun fazlası ile karşılığı oluyordu. Çevredeki tepeler, kente yaklaşan olup olmadığını gözetlemek için her yöne doğru çok büyük olanaklar sağlamaktaydı. Şimdiki çarşıların bulunduğu yerde (Kemeraltı Caddesi kıvrımı içinde) bulunan küçük liman, bu kentin ticaret yaşamı için mükemmel bir merkez oluşturmaktaydı; Smyrna sikkeleri üzerinde kabartması basılmış ticaret gemisi resmi, bu kentin gönencinin nedenlerinden en az birinin yöre halkınca da değerinin bilindiğinin kanıtıdır; beri yandan Pagos tepesi yamaçları ile arazinin genel durumu, gereksinme duyulacak bütün kamusal yapılar için uygun konumlar sağlamaktaydı.²² Bu küçük tepe üzerinde kurulan yeni Akropolis, Eski Smyrna Akropolisi'ne çok

¹⁷ Bean 1995, 24.

¹⁸ Strabon XIV.1, 207.

¹⁹ Bean 1995, 24.

²⁰ Strabon XIV-37, 207.

²¹ Cramer 1971, 340.

²² Cadoux 1938, 141-142.

benzer bir stilde inşa edilmişti. Pagos tepesinin merkezinde yer alan bu Akropolis, Eski Smyrna'dan daha uzun bir zaman içerisinde varlığını sürdürdü.²³ Pagos Tepesi'ndeki Yeni Smyrna eskisinden çok farklı bir kentti. Ne var ki, antik çağdan bu yana süreklilik gösteren yerleşmelerde sıklıkla izlendiği gibi, Yeni Smyrna'da da Hellenistik ve Roma dönemlerinden günümüze arta kalanlar pek azdır.²⁴

Bir bütün olarak kente baktığımızda, ilk fark ettiğimiz, İlkçağ yazınında onun güzelliğine sözbirliğiyle tanıklık edildiğidir. Coğrafyacı Strabon, belki de İ.Ö. 6. yüzyıl dolaylarında, yapıtının yazarken, ondan “ve şimdi o, bütün kentlerin en güzel olanıdır” diye söz etmiştir. Yaşlı Plinius, onun “Asia ilinin ışığı” olduğunu söylüyor.²⁵

Klasik çağda İzmir hakkında verilen bu hüküm, çağdaş gezginler ve İzmirli taraflardan da, hep yinelenen ifadelerle, kent yapılarının hemen hemen tümüyle değişmiş bulunmasına rağmen, doğru bulunmaktadır. Storari kentin Pagos Tepesi üzerinden görünüşü, denizden görünüşüne göre daha da güzeldir derken, Sir William Ramsay, kentin ve yöresinin muhteşem görünüşünü birkaç kez vurgulamıştır; ona göre denizden görünüş, İlkçağ'da, şimdikinden daha da etkileyici ve pek güzel olmuş olsa gerektir, çünkü o zaman yukarıdaki iç kale (günümüzdeki Kadifekale'nin atası), surlar ve (tapınaklar, tiyatro, stadion gibi) kamusal yapılar yerli yerinde durmaktaydı.²⁶

İlkçağ yazarları, İzmir'in güzelliğini överken genellikle onun doğal çevresinden çok yapılarının göz önünde bulundurmuşlardır. Aristeides kentin genel konumunu ve aşağıdaki kıyı bölümüyle, yamaçtaki parçasıyla, akropolisi ile, uyum gösteren birliğini birçok kez betimler ve yapılarının bolluğunu, görkemini över; gymnasionlar, agoralar, tiyatrolar, surlar, limanlar, hamam yapıları, hipodrumlar, sayısız çeşme, bol güneş alan sokaklar: söylediğine göre, bu yerin doğal güzellikleri, insan yapısı bezemelerle yarışmaktaydı.

²³ Ramsay 1880, 65-66.

²⁴ Bean 1995, 29.

²⁵ Cadoux 1938, 225.

²⁶ Cadoux 1938, 227.

Kentin tacı elbette ki, Pagos Tepesi üzerindeki akropolis (Kadifekale) idi. Duvar işçiliğinin bugünkü görünüşünden bellidir ki, akropolis surları Roma döneminde esaslı eklemeler, onarım görmüştür.²⁷ Aristeides notlarında kaynakların, tiyatroların, caddeler ve sokakların hem kapalı hem de güneşe açık bir şekilde olduklarını anlatır. Her yerde güzel ve muhteşem pazaryerleri olduğunu ve bunların her birinin kareye yakın bir plana sahip olduğundan bahseder. Limanların, şehirlerini bir sevgili gibi kucakladığını, gymnasiumların güzelliğinin tanımlanamayacağını ve tapınakların zarafetinin muhteşem olduğunu ifade eder.²⁸

Kentin caddelere ayrılışı özel bir şekilde düzenlenmiştir. Bunlar birbirlerine olabildiği kadar dik doğrular şeklindedir.²⁹ Cramer'de aynı şekilde, sokakların taşla döşenmiş, rahat açılara sahip fevkalade güzellikte olduğunu belirtir.³⁰ İ.Ö. 4. yüzyıl sonu ile İ.Ö. 3. yüzyıl başlarında Pagos Tepesi önüne ve yamaçlarına kurulan Yeni İzmir şehrinin planı, Strabon'un sözlerinden anlaşıldığına göre, araziye uydurularak çizilmişti. İzmir bu çağda yerine göre araziye uyan, düzenli, ızgara planlı bir şehir olmalı idi.³¹ Fakat kentin hiç de küçük olmayan bir kusuru vardır. Bu kusur mühendislerin yaptığı işten ötürüdür. Şöyle ki; Caddeleri döşedikleri zaman yer altında kanal sistemi yapmamışlardı; pislik yüzeye yayılır ve özellikle yağmur sırasında caddeler üzerine boşalır.³² Çağdaş kentte de, çare sağlayıcı önlemlerin bir ölçüde alınmış bulunmasına rağmen, aynı sıkıntı kendini göstermektedir.³³

İzmir'deki üstü çatılı kaldırımlar ya da stoalara değinen birçok anlatımla karşılaşıyoruz. Kamunun uğrağı olan bu dikdörtgen planlı yerler kentin birçok bölümüne serpiştirilmiş olmalıdır. Bunlardan bazıları iki katlı idi. Olasılıkla İmparatorluk devri öncesinden bir yazıt, Apollodoros'un Stoa'larından söz ediyor.³⁴

²⁷ Cadoux 1938, 229.

²⁸ Behr 1981, "XVIII. A monody for Smyrna", 8.

²⁹ Strabon XIV.1, 208.

³⁰ Cramer 1971, 140.

³¹ Akarca 1987, 77.

³² Strabon XIV.1, 208.

³³ Cadoux 1938, 231.

³⁴ Cadoux 1938, 236, dipnot 56.

İ.S. 178'de İmparator Marcus Aurelius döneminde şiddetli bir deprem sonucu Smyrna ve çevresi yerle bir olmuş, kentteki tüm resmi binalar ve tapınaklar yıkılmıştır. Daha önceki depremlerden sonra olduğu gibi, çevre kentlerden ve imparatorlardan önemli yardımlar gelmiş, kent bu kez de 10 yıl boyunca tüm vergilerden muaf tutulmuştu. Antik kaynaklardan öğrendiğimize göre, Smyrna 3 yıl içinde daha güzel bir şekilde yeniden inşa edilmişti.³⁵

Tiyatro ile iç liman arasında yaklaşık orta yerde Baş Agora ya da kent meydanı bulunmaktaydı. Bunun yeri sonradan bir Türk mezarlığı olarak kullanılmıştır ve "Namazgah" adıyla anılmıştır; ama daha önce orada hayli yaygın durumda kalıntılar görülebilmekteydi ve bunların başlıcaları kırmızı damarlı ak mermerden yapılmış sütunlardı. Bu sütunlar, akla yakın bir tahminle, bu agoralardan başta gelenini çevreleyen sütunlar dizisinin (stoa sütunları dizisinin) kalıntıları sayılmıştır.³⁶ Aristeides böyle stoalardan kentte birkaç tane bulunduğunu söylemektedir. Büyük kısmı temizlenen Agora, Kadifekale'den bakıldığında, kentin içinde belirgin bir öge olarak göze çarpar. Dikdörtgen biçimindeki orta alan, alışlageldiği üzere, sütunlu galeriler ile çevrelenmiştir. Sütunların çoğu bugün ayaktadır. Kuzey kenarda büyük bir bazilika – ticari işlemlerle ilgili işlemlerin yürütüldüğü yapı- yer alır. Bazilikanın altında hem üstün bir işçilik ile kotarılmış, hem de çok iyi durumda koruna gelmiş tonozlar bulunmaktadır.³⁷ Yapılan ilk kazılar³⁸, bu tahminleri doğrulamıştır ve İ.Ö. 2. yüzyılın ikinci yarısı yapıtı, yer altı yapı bölümleri dahil, çeşitli kalıntıları³⁹ açığa çıkarmıştır.⁴⁰ Bu güzel yapının büyük bir bölümü 1932'den 1941'e değin Rudolf

³⁵ Doğer 1998, 41.

³⁶ Cadoux 1938, 237.

³⁷ Bean 1995, 30.

³⁸ 1932-1941 yılları I. Dönem Kazı Çalışmaları İzmir Müzesi Müdürü Selahattin Kantar ve Rudolf Naumann tarafından sürdürüldü. Ayrıca Bkz. Rudolf Naumann- Selahattin Kantar: Die Agora von Smyrna, İstanbuler Forschungen Band 17, 1950.

³⁹ Akurgal 1987, 301-302, ayrıca Bkz. 1996-1997 yılları Agora kazılarına ilişkin Müze Müdürlüğü Raporları.

⁴⁰ Cadoux 1938, 237.

Naumann ve Selahattin Kantar tarafından kazılmıştır. Kuzey Bazilika'nın altında bugüne değin çok iyi korunmuş olan görkemli, kemerli bir bodrum katı bulunmaktadır. Bodrum katın kuzey koridoru, Roma döneminde var olan bir caddeye açılması gereken dükkanları oluşturmaktadır.

Tezin konusunu oluşturan Hellenistik malzeme, yukarıda sözü edilen bodrum katın kuzey koridoru tabanında ve buna paralel olarak yürütülen avlu da kuzey portik önünde 2003 yılında açılan sondaj çalışmalarından elde edilmiştir. Bu açmalar Agora plan karolajında (**Çiz. 2**) **I-J 16 / 17** açma koduna karşılık gelmektedir. Dolayısıyla bu açmaların kendi içerisinde yapılmış olan stratigrafi çalışmaları⁴¹ (**Çiz. 3**) **I-J 16** açması için; **1011, 1020, 1022, 1023, 1027, 1028, 1029, 1030, I-J 17** açması için; **2006, 2007, 2011, 2013, 2016, 2020** olarak numaralandırılmıştır. Yapılan katalog çalışmasında bu tabaka numaraları esas alınmıştır.

Sondaj çalışmalarında -101 cm.derinlikte iken geç döneme tarihlenebilecek mermer plakalarla döşeli bir tabakanın ardından, -201 cm. derinlikte yer yer çökmüş halde bulunan ve daha kalın taş bloklarla döşeli bir tabakaya daha ulaşılmıştır. (**Çiz. 4**) Bu döşemenin kaldırılmasının ardından yoğun olarak Hellenistik seramik buluntularıyla karşılaşmış, -448 cm. derinliğine kadar bu malzemelerin yoğunluğu artarak devam etmiştir.

Hellenistik dönem malzemesi olarak; **29** adet Basit firnisli ve içe dönük dudaklı kase parçası, **44** adet Batı Yamacı stilinde dış yüzü bezemeli kase parçası, **16** adet Batı Yamacı stilinde fincan parçası, **5** adet Batı Yamacı stilinde Skyphos parçası, **15** adet Batı Yamacı stilinde Kantharos parçası, **8** adet Batı Yamacı stilinde Krater parçası, **9** adet Batı Yamacı stilinde farklı kap formu parçası, **24** adet tabak parçası, **6** adet Kalıp Yapımı Kase parçası, **6** adet Unguentarium parçası, **6** adet Firnissiz kap formu parçası, **3** adet kandil ve **2** adet sikke olmak üzere toplam **173** parça üzerinde çalışılmıştır.

⁴¹ Cavalier, 2005, 405.

Çalışmanın amacı; Smyrna Agora'sı'ndaki erken dönem tabakalarını tanımlamak ve mekan kullanımının tarihsel sürecini ele geçen malzemeler ışığında, paralel örnekler yardımıyla yorumlamaktır.

Malzemenin sınıflandırılmasında form ve bezeme açısından tanımlanabilen parçalar esas alınmış, hellenistik seramiğin diğer merkezlerde ele geçen temel gruplarına uyularak malzeme ayrımı yapılmıştır. Seramiklerin gruplandırılması genel başlıklar altında toplanmış, her grup için genel bilgiler verilmiştir. Toplam sekiz konu başlığı altında hazırlanan metnin, katalog, çizimler ve levhalar bölümünde, formların kronolojik bir sıra izlemesine dikkat edilmiştir. Çizimlerin tamamı bire bir ölçülerde yapılmış olmasına rağmen, **75, 107, 111, 113, 114, 133, 168, 170, 171, 172** Kat. No.'lu seramiklerin çizimi sayfa düzeni gereği, % 20 oranında küçültülerek sunulmuştur.

Smyrna Agora'sı I-J 16/ 17 sondajından ele geçen buluntuların, kesin tarihlenebilir tabakalardan gelmeyenlerinden dolayı, tarihleme de ağırlıklı olarak Hellenistik dönemin diğer merkezlerinde bulunan malzemelerle karşılaştırılarak saptama yoluna gidilmiştir. Ancak, 1030 no'lu tabakadan ele geçen İ.Ö. 2. yüzyıl sikkesi, bu tabakaya yakın yerdeki malzemeleri aynı yüzyıl içerisine tarihlememize olanak verir ki; bu malzemelerin benzer örnekleri diğer merkezlerde de aynı yüzyıla tarihlenmiş olarak karşımıza çıkar. **172** Kat. No.'lu bu sikke yardımıyla **19, 20, 21, 34, 35, 36, 37, 43, 44, 45, 46, 48, 57, 72, 75, 76, 79, 82, 83, 84, 85, 86, 108, 109, 119, 125, 126, 144, 145** ve **150** Kat. No.'lu seramiklerin tarihlenmesinde, hem bu sikkenin hem de başka merkezlerdeki benzer buluntuların tarihi göz önüne alınmıştır.

Aynı şekilde 2023 no'lu tabakadan ele geçen **173** Kat. No.'lu sikke yardımıyla da **18, 52, 53, 54, 55, 56, 59, 60, 71, 73, 79, 87, 88, 89, 139, 140, 141, 142, 143, 146** ve **149** Kat. No.'lu seramikler İ.Ö. 2. yüzyıla tarihlenmektedir.

I. BASİT FIRNİS SERAMİKLER

Antik çağda şarap, sirke, yağ ve benzer nitelikteki ürünleri saklamak ve tüketmek için küçük testilere ve kaselere duyulan ihtiyaç, Hellenistik dönem içerisinde büyük çeşitlilik gösteren sade ve basit formlarla bu ihtiyacı karşılamaya devam etmiştir. Hellenistik dönem şehirlerinde görülen siyah firnisli küçük testiler ve kaseler, su ve şarap için elverişli kaplar olmasının ötesinde, İ.Ö. 5. ve 4. yüzyıllardaki gibi yaygın bir işleve sahip olmuştur. Siyah firnisli kapların göreceli kronolojisi için süregelen tartışma içinde pek çok şey söylenmiş, çeşitli gruplar oluşturan bu basit kapların, sınıflandırılması ve tanımlanması sonucu güvenle kabul edilebilir bir mutlak kronoloji oluşturulmuştur.⁴²

İ.Ö.4. yüzyılın sonlarına doğru, yerleşmiş olan klasik biçimli formlar çoktan yıkılmaya başlanmış, klasik üsluptan ayrılarak yeni bir Hellenistik form sınıflandırması ortaya çıkarılmıştı.⁴³ Bu formlar için ne antik çağda ne de modern çağda kullanılmış tam doğru ve kesin bir ad yoktu. Kase, tabak- çanak, toprak kap, leğen ve diğer benzer kapların her biri için, form çeşitlerinin kendi adları kullanılabiliyordu.⁴⁴

Hellenistik dönemin başlarında siyah firnisli Attika seramiği yüksek kalitededir. Daha önce olduğu gibi en iyi siyah firnisli seramik Attika'da üretilmektedir. Bu seramik Hellenistik dönemde doğuda ithal edildiği yerlerde İ.Ö. 3. yüzyılda öncü rolü üstlenmiştir. Çeşitli merkezlerde İ.Ö. 3. ve İ.Ö. 2. yüzyıllarda üretilen basit firnis seramikler yerel form gelişimine sahiptir.⁴⁵

Hellenistik döneme kadar Attika seramiği doğudaki yerel üretimlerden farklıdır. Attika seramiklerinin taklitleri üretilmeye başlandığında bu ürünler kendi pazarlarında Attika üretimlerinden daha ucuz olurlar. Bunun doğal sonucu olarak ithaller azalır ve Attika prototiplerden türemiş yerel kaplar gelişir.⁴⁶

⁴² Thompson 1934, 437.

⁴³ Agora XII, 1-2.

⁴⁴ Agora XII, 3.

⁴⁵ Gürler 1994, 12.

⁴⁶ Gürler 1994, 12.

İçe Dönük Dudaklı Kaseler

Bu form, Klasik dönemde Attika'da iyi tanınan bir formdur. İ.Ö. 4. yüzyılın ikinci çeyreğine doğru ortaya çıkar ve bütün Yunan dünyasında olduğu gibi bilinen tüm atölyelerde de yaygın bir şekilde görülür.⁴⁷

Hellenistik dönemin çok kullanılan formlarından olan içe dönük dudaklı kaseler hemen hemen bütün Hellenistik yerleşimlerin seramikleri arasında bulunmaktadır. Bu seriye öncülük eden kaseler küçük ve sağlam görünüşlüdür. Olynthos'da İ.Ö. Geç 5. yüzyılda Attika'dan ithal edilmiş tipler bilinmektedir. Samaria'da da benzer Attika ithal kaseler bulunmuştur. Bunların öncülüğündeki klasik form Hellenistik dönemde devam eder.⁴⁸

Bu formun orijini İ.Ö. 5. yüzyılın içindeki tek kulplu, koyu renkli formlardır. Bununla birlikte İ.Ö. 4. yüzyılda bu kaseler oldukça popüler formlardır. Bu formun gelişimi sağlamlık ve malzeme olarak zaman içerisinde gerileme gösterir. Kaide yüksek ve ince bir hal alırken, kavis dolgunluğu kaybolur. Erken dönem kaselerinin kavisleri dolgundur ve profilleri gevşeklik gösterir. Dekorasyonda, birbirini izleyen rulet içinde palmetler sıklıkla görülen bezemedir. Formların erken görünüşünde çok incelikli hiçbir şey hissedilmez. Boy ve hacim sabittir, değişmez, hellenistik dönem içerisine kadar devamını çok iyi sürdürür.⁴⁹ İçe dönük dudaklı kaseler özellikle Akdeniz'in doğusunda yaygın formdur. Hellenistik seramiğin en eski formlarındandır. Form başlangıçta Attika tipindeki alışılmış kaliteli kaselerin yerel taklitleridir. Attika ile ilişki kesildiğinde yerel gelişime sahip bir form halini alırlar.⁵⁰

Küçük halka kaideli kaseler, içe dönük dudaklı veya dik kenarlı, basit firnisli kapların favori formudur. Genellikle dik kenarlı kaseler daha özenli, cidarları daha ince ve daha kaliteli firmise sahiptir. Bu formlar İ.Ö. 4. yüzyılın ikinci yarısında daha az görülürler ve bütün Hellenistik dönem boyunca da kaybolurlar.⁵¹

⁴⁷ Tezgör 2003, *Varia Anatolica* XV, 40, PL. XXXIII. 6.

⁴⁸ Gürler 1994, 13.

⁴⁹ Agora XII, 132.

⁵⁰ Gürler 1994, 14.

⁵¹ Nenna 2002, 327.

Agoranın Kuzey Galeri, bazilika temelinde ve önünde açılan sondajlarda bulunan içe dönük dudaklı kase örneklerinde yaygın hamur rengi pembemsi ve gridir. Turuncumsu renk ikinci derecede kalır. Kaselerin büyük çoğunluğunda içte ve dışta siyah firnis görülürken, kımızimsı-siyah alacalı ve kahverengimsi firnisli örneklerde mevcuttur. Özellikle bazilika temelinde açılan sondajda pek çok malzeme üzerinde de görüleceği gibi, metalik parlak gri firnisin hakim olduğu birkaç içe dönük dudaklı kase örneği de vardır.

Kaselerin dudak profillerinde dört farklı biçim görülür. Birincisi, güçlü cidarlı ve büyük formları ile dikkat çeken erken örnekler (**1, 2, 3, 4, 5, 6, 7, 8, 9, 10, 11**). İ.Ö.4. yüzyılın tipik örnekleri güçlü cidar, iyi biçimlendirilmiş kaide ve içe çekilmiş dudak olarak görülür. Bu form, derinlik ve büyüklük açısından çeşitli türleriyle 4. yüzyılın sonuna kadar yaygın bir şekilde görülmüştür. Hatlardaki incelik ve güçlü cidarın kayboluşu bu yüzyılı izleyen zaman içerisinde görülen değişimdir. Bu periyodun geç dönemi içerisinde küçük formda kaselerin yeniden ortaya çıktığı gözlemlenir.⁵²

Smyrna Agorası'nda ele geçen erken dönem kaseleri, diğer merkezlerdeki örneklerle karşılaştırıldığında, benzer özellikler gösterirler. Atina Agorası Grup A⁵³ örnekleri İ.Ö. Geç 4. yüzyıla tarihlenirken, aynı şekilde Knossos'ta⁵⁴ İ.Ö. 4. yüzyıla, Pergamon'da⁵⁵ da İ.Ö. 4 yüzyıla tarihlenir.

İkincisi içe dönük dudağın gövdeye geçişte keskin bir çıkıntı yaptığı örnekler (**13, 14, 16, 19, 20**), üçüncüsü dudağın daha yumuşak bir kavisle gövdeye geçiş yaptığı örnekler (**12, 15, 17, 18, 21, 22**). Bu iki biçim İ.Ö. 3. ve İ.Ö. 2. yüzyıllarda birlikte görülen form stilidir.

Dudaktaki kavisin biraz daha düzeldiği üçüncü biçim ise İ.Ö. 1. yüzyıl örneklerinde izlenen stil gelişimidir (**23, 24, 25, 26, 27, 28, 29**). Benzer örnekler, İ.Ö. 1. yüzyılın sonlarından daha geç döneme kadar varlığını sürdüren seramikler arasında değerlendirilir.⁵⁶

⁵² Thompson 1934, 437-438.

⁵³ Thompson 1934, 317 A 14-A 20.

⁵⁴ Coldstream 1973, 41 Pl. 23, 48.

⁵⁵ De Luca 1968, AvP XI 1 97, Taf.35, 2.

⁵⁶ Abadie-Reynal 2003, Varia Anatolica XV, 103, PL. LXXI, 7.

İçe dönük kase formlarının ağız çapları 10 cm. ile 12,6 cm. arasında değişen örnekleri sayıca fazla iken, 8 cm. ağız çapına sahip tek küçük örnek 20 no'lu kasedir. Bunlar arasında tam profil veren yalnız iki örnek (1, 20) bulunur. Korunan yükseklik 5,7 cm. ve 3,5 cm. arasında değişmektedir. Bazilikanın temelinde yapılan sondajda ele geçen 20 no'lu kase metalik parlıtlı gri firmisi ile de dikkat çeker.

Smyrna Agorası'nda ele geçen içe dönük dudaklı kaseler İ.Ö. Geç 4. yüzyıldan İ.Ö. 1. yüzyıla kadar olan dönemin örnekleridir. **18** no'lu örnek (**Çiz.11, Lev. 3**), 2023 no'lu tabakadan ele geçen İ.Ö. 2. yüzyıl sikkesiyle aynı döneme tarihlenebilmektedir. Aynı şekilde **19, 20** ve **21** no'lu örneklerde 1030 no'lu tabakadan ele geçen sikke yardımıyla İ.Ö. 2. yüzyıla tarihlenebilmektedir.

İçe dönük dudaklı kaseler için şimdiye kadar saptanabilen relativ kriter, zaman içinde ayak çapının daralmasıdır. Korinth örneklerinde belirtilen fakat kesin olmayan, ağız çapının yüksekliğe oranının erken ve geç örneklerde farklılaşmasıdır. Erken örneklerde 1: 2 iken, geç örneklerde bu oran 1: 3 olmuştur.⁵⁷ Smyrna Agora'sı içe dönük dudaklı kaseleri arasında kaide profili veren iki parça (**Kat. No.1, Kat. No.18**) bulunmasına rağmen, diğer parçaların gövde profillerinden, yukarıda sözü edilen kriterlere olan uyumları nispeten izlenebilmektedir.

⁵⁷ Gürler 1994, 16.

II. BATI YAMACI SERAMİKLERİ

Batı Yamacı Seramikleri genellikle bitkisel bezemelerin kullanıldığı bir stildir. Bu stil yeni bir teknik değildir. İ.Ö. 5. yüzyılın sonlarında Kırmızı figür tekniğinde yavaş yavaş bozulmaların başlaması ile beraber ortaya çıkmıştır. Bu yeni stil, siyah ya da kırmızımsı kahverengi astar üzerine beyaz ek boya, sulandırılmış kil ve kazıma çizgilerle bezemelerin yapıldığı bir stildir. Bu tekniklerin her biri Kırmızı Figür de kullanılan tekniklerdir.⁵⁸

Attik Batı Yamacı seramikleri, siyah firnisli normal Attik kaplarını kapsıyordu. Fırınlanmadan önce sarımsı-kahverengi ve beyaz ile dekore ediliyordu. İ.Ö. 3. yüzyılın ortalarından sonra Atina'da bu kapların sık sık kazıma çizgilerle detaylandırıldığı görülür. Batı Yamacı tekniği Arkaik ve Klasik dönem seramikleri üzerinde de vardı ancak; 4. yüzyılın yıldız dekorlu kaplarından doğrudan gelişerek oluştu. Burada yıldızlı ve zarif motiflerle dekore edilmiş, yüksek kalitede siyah firnisli çömlekler vardır. Tahminen, ekonomik nedenlerden dolayı yıldız yavaş yavaş bırakılmaya başlandı ve Batı Yamacı dekorasyonunu geliştirmek ve canlandırmak için formlara beyaz boya eklendi. Bu gelişme Atina'da 3. yüzyılın 1. çeyreğindeki kaplarda kendini gösterdi ve Batı Yamacı stili İ.Ö. 275' te yeniden oluştu. Atina'da bu üretime Hellenistik dönemin sonuna kadar devam edildi. En geç örnekler İ.Ö. 1. yüzyılın 2. yarısına kadar tarihlendirebilir.⁵⁹

İ.Ö. 4. yüzyılın sonlarındaki bu değişimle meydana getirilen bezemesiz siyah firnisli kaplardan, Batı Yamacı seramiğine geçiş zor olmamıştır.⁶⁰ Beyaz boya ya da inceltmiş kil yardımıyla, tamamen siyah firnisle kaplı formun dış yüzeyinin bezenmesiyle yeni bir tür yaratılmıştır.⁶¹

İlk defa, 1901 yılında Atina Akropolünde yapılan kazılar sırasında Carl Watzinger tarafından bulunmuştur. Akropolün batı yamacında buldukları için bu adı almışlardır. Bu seramik grubu İ.Ö. 4. yüzyılın sonlarına doğru ortaya çıktı

⁵⁸ Thompson 1934, 441.

⁵⁹ Rotroff 1991, 60.

⁶⁰ Haspels 1946, 239.

⁶¹ Thompson 1934, 139.

ve bunu takip eden iki yüzyıldan daha fazla bir süre boyunca gelişerek devam etti.⁶²

Batı Anadolu'da İ.Ö. 3. yüzyılın başlarında bu kapların üretimine, Atina'lı çömlekçilerin Bergama'ya göç etmesiyle başlanmıştır. Göç eden seramik ustaları hem üretimin başlamasına hem de bu kapların ticaretinin gelişmesine sebep olmuşlardır. Üretimin ilk evrelerinde Atina'dan tamamen bağımsız gelişmemiş bir üslup vardır. Özellikle kap formlarında benzerlikler vardır. İ.Ö. 3. yüzyılın ortalarına doğru üretimde yavaş yavaş Pergamon üslubu oluşmaya başlar.⁶³

Bitkisel bezemeler daha erken örneklerde kullanılmıştır. Sarmaşık girlandları genellikle sulandırılmış kil ile yapılmaktadır. Bu girlandın aralarına beyaz ek boya ile taneler, salkımlar, dalga bezemeleri yapılmıştır. Birbirini takip eden zeytin yaprakları sık kullanılan bir diğer motiftir. Sulandırılmış kil ya da beyaz boya bazen o kadar kalın sürülürdü ki, kabın üzerinde rölyef hissi uyandırır.⁶⁴ Bu stilin ilk evrelerinde beyaz boya kullanımı sınırlı alanlarda kalmış daha çok sulandırılmış kil ile bezemeler yapılmıştır. Daha sonraki evrede ise her iki boyama şekli de kapların üzerinde eşit miktarlarda uygulanmıştır.⁶⁵

Beyaz ya da kırmızı renkli bantlar bu stilde kullanılan bir başka bezeme çeşididir. Bu bantların altından sarkan kil boyalar çoğunlukla kazıma çizgilerle birbirine bağlanmışlardır. Bezemeler genellikle, amphora, kantharos ve skyphos gibi formların dudak kenarlarında yer alır.

Bezemeyi iki ana gruba ayırmak mümkündür; ilki, sarmaşık dalları, asma yaprakları, taşlar, kolyeler, nadiren insan ve hayvan figürlerini içeren doğal motiflerden, diğeri ise geometrik bezemelerden oluşmaktadır. Kazıma çizgiler başlangıçta çok sınırlı kullanılmıştır.⁶⁶ Bu grup dahilindeki seramikler genellikle masa kapları olarak kullanılmıştır. Kantharos, krater, skyphos, amphora, tabaklar

⁶² Thompson 1934, 311.

⁶³ Behr 1988, 170.

⁶⁴ Behr 1988, 97.

⁶⁵ Helström 1970, 27.

⁶⁶ Dereboylu 1994, 62.

ve bardaklar tercih edilen kap formları arasındadır. Bezemeler genellikle bu kapların gövdelerinin üst kısımları ile sınırlı kalırken, kulplu olan kaplarda bezemeler iki kulp arasında ve boyun üzerinde yapılmışlardır. Ayrıca plastik maskların ya da farklı objelerin eklendiği örneklerde mevcuttur.

Batı Yamacı stili, ufak sofrta kapları bezemesi için uygun olmadığından, bu tip kapların zemini düz siyah firnisle kaplanmış ve bezeme uygulanmamıştır.⁶⁷

Smyrna Agorası'nda ele geçen Batı Yamacı seramikleri hem form hem de bezeme açısından çeşitlilik gösterirler. Bunlar form çeşitlerine göre belli gruplar altında toplanmıştır. Bu gruplar; Dış yüzü bezemeli kaseler, İç yüzü bezemeli kaseler, Kantharoslar, Skyphoslar, Kraterler olarak sıralanırken, diğer taraftan formlarını tam kestiremediğimiz ancak, bezeme tekniği olarak bu gruba dahil edebileceğimiz formlar "Batı Yamacı stilinde diğer kap formları" olarak gruplanır. Bunların dışında Batı Yamacı stilinde yapılmış diğer örnekler, (133) no'lu tabak parçası (Çiz.49, Lev. 24) ve son olarak (159) no'lu unguentarium parçası (Çiz. 59, Lev.29) olarak bu grup içerisinde yerini almıştır.

⁶⁷ Thompson 1934, 145.

A . Dış yüzü bezemeli kaseler

Smyrna Agorası'ndaki dış yüzü bezemeli kaseler tipolojik olarak kendi içerisinde üç gruba ayrılmıştır. İlk grubu oluşturan tipte, ağız hafif içe çekik yapılmıştır. Gövde ise hafif küresel formdan oluşur. (**30, 31, 32, 33, 36, 38, 39, 40, 41, 50, 52, 53, 54, 57, 59, 60, 67, 72, 73**). Bunların üzerinde görülen bezeme ağırlıklı olarak, alttan ve üstten kazıma çizgilerle sınırlandırılmış bant içinde yapılan daire ve nokta bezemeleridir. Zeytin yaprağı dizisi, kalp yaprak dizisi, ağ motifi ve sadece kazıma çizgilerden oluşan bant bezemesi olan örneklerde mevcuttur. Bu grup dahilinde ki kaplar, Bergama'da altar buluntuları arasındadır ve İ.Ö. 2. yüzyılın başlarına tarihlendirilmektedir. Asklepios'tan bulunan buluntular ise, İ.Ö. 2. yüzyılın ikinci yarısına tarihlendirilmiştir. Tarsus'tan bulunan benzer formlar, İ.Ö. 3. yüzyılın sonlarına ve 2. yüzyılın başlarına tarihlenmektedir. Samaria'da ise İ.Ö. 1. yüzyıla tarihlenmiştir.⁶⁸ Ephesos'daki benzer örneklerle⁶⁹ karşılaştırıldığında İ.Ö. 2. yüzyıla tarihlendiği görülür.

İkinci grubu oluşturan tip ise, dudak yumuşak bir kavisle içe çekik, konik gövdeli ve alçak halka kaideli kaplardır. (**34, 35, 42, 43, 51, 55, 70, 71**). Bezemeler yine ağırlıklı olarak nokta dizisi, kalp yaprak dizisi, zeytin yaprağı dizisi, ağ motifi ve kazıma çizgilerden oluşmuş sade bantlardan ibarettir. Bu grup Asklepon'da İ.Ö. 2. yüzyılın ikinci çeyreğine tarihlenmiştir. Attika ve Korinth Batı Yamacı seramiklerinde ise bu form, İ.Ö. 3. yüzyılın ilk yarısı, Antiochia'da yüksek Hellenistik, Demetrias'ta İ.Ö. 2. yüzyılın ortaları, Korinth'te İ.Ö. 3. yüzyıl ortalarına verilmiştir.⁷⁰

Üçüncü grubu oluşturan tip, düz ağızlı ve hafif küresel olan kaplardır. (**37, 44, 45, 46, 47, 48, 49, 56, 58, 68**). Bezemelerde daha önceki iki grupta görülen Batı Yamacının tipik bezemeleri mevcuttur. Bezemenin değiştiği tek

⁶⁸ Behr 1988, 115.

⁶⁹ Gassner 1997, 62 Taf. 10-11.

⁷⁰ Behr 1988, 115.

örnek (49) no'lu örnektir (Çiz. 20, Lev. 9). Burada görülen bezemenin aynısı, Behr'in yaptığı⁷¹ çalışma üzerinde Batı Yamacı stilindeki bir amphoranın boynunda yer alır. Sardeis'te bu tipteki kaplar Behr'in yaptığı gruplandırmaya göre İ.Ö. Geç 3. yüzyıl - erken 2. yüzyıl olarak tarihlendirilmiştir. Pergamon'da bu tip iyi temsil edilmiştir, olasılıkla Sardeis'te bulunan örnekler Pergamon'dan ithal edilmiş olmalıdır. Bu kaplar İ.Ö. 3. yüzyıl içlerine tarihlendirilmelidirler.⁷²

Bu gruba giren Smyrna Agorası buluntularının çoğunda hamur, turuncumsu ve pembemsidir. Devetüyü renginde hamur örneği (49) tektir. Kaselerin ağız çaplarında görülen ölçü sıklıkla 10 cm. ile 12 cm. arasında değişirken, 48 no'lu en küçük çaplı kase 7,3 cm., 50 no'lu en büyük çaplı kase ise 14,4 cm. dir. Korunan yükseklikler 2 cm. ile 7,8 cm. arasında değişmektedir. Kaseler üzerindeki firnis çoğunlukla siyahtır. Bunun yanında kahverengimsi – siyah alacalı firnisli birkaç örnek bulunur. Metalik parlıtlı gri firnisli kaplar 52, 55, 56 no'lu kaplardır. Kırmızı firnisinde Batı Yamacı kaplarında kullanıldığı görülmektedir. Bu Roma devri Sigillata'lara bir geçiş olarak düşünülmektedir.⁷³ Kırmızı firnisli örnekler olan 35, 72, 73 no'lu kaseler olasılıkla daha geç döneme tarihlenir.

61, 62, 63, 64, 65, 66 no'lu kaseler üzerinde görülen ağ motifi, Pergamon Sunağı Temel Kazısı⁷⁴ buluntuları üzerinde de görülür. Bu kaseler İ.Ö. 2. yüzyılın 1. yarısına tarihlenir. İ.Ö. 3. yüzyıl kontekstlerinde siyah firnisli yarım küresel kaseler üzerinde kazınarak yapılmış ağ motiflerinin bulunması desenin erken tarihlerde var olduğunu gösterir.⁷⁵ Uzun ömürlü bu motif Hellenistik seramiğin başka türleri üzerinde kazıma ya da boya ile uygulanmıştır.⁷⁶ Burada görülen örnekler üzerinde kazıma tekniği ile uygulanarak yapılmıştır.

⁷¹ Behr 1988, 117, Abb. 24 Kat. Nr. 105.

⁷² Greenewalt 2003, 39-40.

⁷³ Dereboylu 1994, 63.

⁷⁴ De Luca 2003, 6.

⁷⁵ Thompson 1934, 381 – 383.

⁷⁶ Gürler 1994, 55.

B. Fincanlar

Bu tip fincanlar Batı Yamacı seramiklerinin Anadolu üretimlerinde çok yoğun kullanılan formlardır. İç kısımlarında, ağzın hemen altı ve merkez insize yapılmış konsantrik daire grupları ile çevrelenmiştir. Merkezde, genellikle rozetler, yıldız bezemeleri beyaz ve kırmızı boya ile yapılmaktadır. Arada kalan kısımlar ışınlarla ya da palmetlerle süslenmekte idi. Bu tip, Pergamon'da, Alexandria'da, Troia'da, Olbia'da bulunmuştur. Atina'da bu tipte bilinen en erken örnekler İ.Ö. 3. yüzyılın 2. çeyreğine tarihlenmektedir. Batı Anadolu'da ise bu form, İ.Ö. 3. yüzyılın 3. çeyreğinden önce ortaya çıkmamış olmalıdır. En yoğun İ.Ö. 2. yüzyılda görülmüş olmalıdır.⁷⁷

Smyrna Agorası'nda bulunan ve bu gruba dahil edilen parçalar üzerinde bezeme çeşitliliği görülür. **74** ve **75** no'lu kaseler üzerinde kazıma çizgilerden oluşan bir bantlar görülürken, **77**, **78**, **79**, **80**, no'lu kaselerin çanak kısmı daha yayvandır ve üzerlerinde beyaz ve bej ağırlıklı boya kullanılarak yapılmış ışın bezemeleri görülür. Anderson⁷⁸ bu formun çok paralel örneklerinin Pergamon'da yaygın olduğunu ifade ederken, benzer örneklerin Pergamon'da⁷⁹ İ.Ö. 2. yüzyılın yarısına tarihlendiği görülür.⁸⁰ Atina'daki örnekler Thompson tarafından İ.Ö. 3. yüzyılın ikinci yarısından, İ.Ö. 2. yüzyılın başlarına kadar tarihlendirilir.⁸¹ **81** no'lu fincanın üzeri ise kazıma çizgiler ve beyaz boya kullanılarak yapılmış palmetle süslenmiştir (**Çiz. 32, Lev. 14**). **83** no'lu fincan kazıma çizgilerden oluşmuş bant arasında beyaz nokta dizileri taşır. **86** no'lu fincan üzerinde ise beyaz boya kullanılarak yapılmış kalp yaprak dizisi yer alır. **88** no'lu örnek üzerinde ise, kazıma çizgiler ve kırmızı boya kullanılarak yapılmış sarmaşık yaprakları görülür. **85**, **87** ve **89** no'lu fincanlar üzerinde de yine kazıma çizgiler, beyaz ve kırmızı boya kullanılarak yapılmış bitkisel bezemeler yer alır.

⁷⁷ Greenewalt 2003, 41-42.

⁷⁸ Anderson 1954, 153 Pl. 11.

⁷⁹ AvP XIV 1984, 125, Taf. 24, 23.

⁸⁰ Behr 1988, 115.

⁸¹ Thompson 1934, 446.

75 no'lu fincan üzerinde pembe ve bej boya kullanılarak yapılmış yaprak bezemesi görülür (**Çiz. 30, Lev. 13**). Bu kase, grubun ağız çapı olarak en geniş olan örneğidir. **87** no'lu fincan üzerinde görülen bezeme, (**Çiz. 33, Lev. 15**) Efesos'ta⁸² bulunan ve İ.Ö. 2. yüzyıla tarihlenen bir kase üzerinde yer alır.

Düz ağızlı, hafif küresel, konik gövdeli bu kaplar alçak halka kaidelidirler. Bezemeler genellikle kapların iç kısmında yer alır. Sarmaşık, çiçek, palmet bezemeleri sıkça kullanılmıştır. Bu formlar, Attika ve Korinth Batı Yamacı seramiklerinde İ.Ö. 3. yüzyılın 3. çeyreğine tarihlenmektedir. Bergama'da ise en erken buluntular, Asklepion'dan ve Altar temellerinden İ.Ö. Geç 3. yüzyıla ya da İ.Ö. Erken 3. yüzyıla tarihlenmektedir. Aigina'da İ.Ö. 2. yüzyılın ilk yarısı, Antiochia ve Korinth'te İ.Ö. 3. yüzyılın 3. çeyreğinde görülmüştür.⁸³ Tarsus'ta Orta Hellenistik tabakadan ele geçen fincanlar üzerinde gri, gri-siyah, kırmızı-siyah, kahverengi sıklıkla görülen firnis rengidir. Bu tipteki formların cidarları incedir. İnsize ve sarmaşık bezemeleri sıklıkla görülür.⁸⁴

Bu grup dahilindeki Symrna Agorası buluntuları genellikle pembemsi ve turuncumsu hamura sahiptirler. Cidarları oldukça zarif ve incedir. Siyah, kırmızımsı- siyah, kahverengi firnisli örnekler sayıca fazla iken, içte metalik parlıtlı tek örnek **84** no'lu kasedir (**Çiz. 33, Lev.15**). Ağız çapları 9 cm. ile 12,8 cm. arasında değişmektedir. Korunan yükseklikleri ise 1,6 cm. ile 4 cm. arasında değişir.

⁸² Gassner 1997, 65, Taf.12, 184.

⁸³ Behr 1988, 115.

⁸⁴ Goldman 1950, 161.

C . Kantharoslar

Kantharos, Attika Batı Yamacı seramikleri içerisinde sevilerek kullanılan ve oldukça popüler olan formlardan biridir. Batı Yamacı stilindeki kantharoslar düz kenarlı ve bant şeklinde kulplara sahiptirler. Kantharosların 4. yüzyıl Kabeiric fincanları ile çağdaş oldukları düşünülmektedir.⁸⁵

Smyrna Agorası buluntuları form ve bezeme özellikleri dikkate alınarak incelendiğinde üç farklı tipe karşılaşılr. Bunlardan ilki, dışa çekik ağızlı, kısa, geniş ve iç bükey profilli, boyunlu ve küresel gövdeli olan kantharoslardır. **90, 91, 92, 93, 94, 103** no'lu parçalar bu gruba ait kantharos formlarıdır. Pergamon'da İ.Ö. 3. yüzyıl da Batı Yamacı stilindeki kantharoslarda görülen S profili⁸⁶ bu gruptaki örneklerle benzer. Bezemeler, damlaları olan kolye motifi, sarmaşık yaprakları, kazıma çizgi, beyaz, turuncu, kırmızı ve bej gibi renkler kullanılarak yapılmış çeşitli bitkisel süslemeler ve kulp üzerinde masklardan oluşan bir çeşitlilik gösterir. Bezemeler kulpların arasında kalan alanda yapılmışlardır.

90 ve **103** no'lu kantharos parçaları üzerinde görülen bezeme, damlaları olan kolye motifidir. Bu motif ile bezenmiş benzer örnekler İ.Ö. 3. yüzyıl yarısına tarihlenir.⁸⁷ **91** ve **95** no'lu parçalar üzerindeki görülen bezemeler Pergamon'da⁸⁸ İ.Ö. 3. yüzyıl kontexleri içerisinde yer alır. Bu parçalar üzerinde Batı Yamacı seramiğinin spesifik bezemeleri olan damlaları olan kolye motifi ve beyaz boya ile desteklenmiş zeytin yaprağı dizisi yer alır.

Bu grup dahilinde en sık görülen form, Thompson tarafından geç 4. yüzyıl, Dipylon mezarlığında İ.Ö. 3. yüzyıl, Beşiktepe'de yüksek Hellenistik, Korinth'te geç 4. yüzyıl ve 3.yüzyıl, Pyre'de ise İ.Ö.1.yüzyıla tarihlendirilmiştir. Bezemeler, Aigina'da İ.Ö. Geç 3. yüzyıl - erken 2. yüzyıl, Dipylon'da 2. yüzyılın ikinci yarısından sonra, Delos'ta geç 2. yüzyıl - erken 1. yüzyıl, Eretria'da İ.Ö. 3. yüzyılın ilk yarısına tarihlendirilmiştir.⁸⁹

⁸⁵ Thompson 1934, 444.

⁸⁶ Rotroff 2002, 100.

⁸⁷ AvP XI 1 124, Taf.43 156-157.

⁸⁸ De Luca 2003, Varia Anatolica XV, 6, Pl. 5.

⁸⁹ Behr 1988, 117.

99, 100, 101, 102, 104 no'lu örnekler muhtemelen bu gruba ait kantharosların kaideleri olsa gerektir. Nitekim **92** ve **99** no'lu parçaların benzer bir örneği, Behr'in yapmış olduğu çalışmada⁹⁰ bir bütün olarak görülmektedir. **97** no'lu örnekte makara benzeri plastik tutamak eklentili iki kulp bulunur (**Çiz.36, Lev. 17**). Bu plastik eklentiler nedeniyle "*Makara kulplu Kantharos*" olarak adlandırılırlar. Form olarak Kabeiric kaplarına benzerler.⁹¹ Bazı örneklerin Boeotian'nın karakteristik üzengi kulplarını taklit ettikleri de bilinmektedir. Ama her ikisinde de dekorasyon ve proporsiyon aynı şekilde yaygındır.⁹² Bu örnekte de kazıma çizgiler ve kırmızı boya kullanılarak yapılmış sarmaşık yaprağı bezemesi, kabın her iki yüzünde ve kulpların arasındadır.

İkinci tip, ince uzun ve gevşek bir forma sahip kantharoslardır. **95** ve **96** no'lu örneklerde de görüleceği gibi, bu tiplerde dudak altında kazıma çizgilerle yapılmış yivler bulunur. Bu yatay yivlerin altında Batı Yamacı stilinde çeşitli bitkisel bezemeler yer alır. Gövde parçalarının korunmamış olmalarından dolayı yivli olup, olmadığı ve gövde formunun özelliği konusunda herhangi bir fikir yürütememekteyiz. Bu grubun form gelişiminin sonu muhtemelen İ.Ö. 2. yüzyılın ilk on yılına kadar sürmüştür.⁹³

Üçüncü tip, **98** no'lu örnektir. İçe dönük ağızlıdır (**Çiz.36, Lev. 17**). Dikey kulplar üzerinde plastik masklar yer alır.⁹⁴ "Kase veya kadeh şeklinde kantharos" olarak da tanınan bu formlar, erken Hellenistik dönem içerisinde oldukça popülerdir.⁹⁵ Bu örnekte kulp üzerinde aplike halinde bir hayvan maskı görülür.

Smyrna Agorası kantharos buluntularının hamuru ağırlıklı olarak pembemsi, gri ve turuncudur. Siyah, siyah mat, kırmızı, kahverengimsi firnisli örneklerin yanında metalik parlıtlı gri firnis yalnız **95** no'lu örnek üzerinde görülür. **99** ve **104** no'lu parçaların gövdesi yivlidir.

⁹⁰ Behr 1988, 177, Abb. 24 Kat. Nr. 107.

⁹¹ Pfuhl, 1923, 780.

⁹² Thompson 1934, 444.

⁹³ Rotroff 1991, 85.

⁹⁴ Thompson 1934, 319.

⁹⁵ Agora XII, 124.

D . Skyphoslar

Skyhoslar İ.Ö. 6. yüzyıldan 4. yüzyıla kadar Atinalılar tarafından içme kabı olarak yaygın bir şekilde kullanılmışlardır.⁹⁶

105 no'lu skyphos formu dışa çekik ve yuvarlatılmış dudaklıdır (**Çiz. 39, Lev.19**). Boyunda kazıma çizgilerle yapılmış bitkisel bezeme yer alır. Bu bezemenin İ.Ö. 200-150 yıllarında Knossos'ta⁹⁷ Hellenistik dönem malzemeleri arasında sıkça kullanılmış olduğu görülür. **106** no'lu skyphos da aynı form biçimini gösterir. Bezeme olarak, boyunda yukarıya doğru uzanan ve kazıma çizgilerle yapılmış çizgi, bu çizginin altında ters damla sarkıt dizisi yer alır. **107** no'lu skyphos üzerinde de kazıma çizgiler ve beyaz renk kullanılarak yapılmış sarmaşık dizisi görülür. Benzer örnekler Daskyleion⁹⁸ ve Pergamon'da⁹⁹ ele geçmiştir. Burada ki örnekler İ.Ö. 4. yüzyıl ile İ.Ö. 2. yüzyıl arasına tarihlenir.

Batı Yamacı seramikleri arasında yaygın olarak kullanılan ve en çok ortak olan form Skyphos formudur. Üzerlerinde görülen sarmaşıklar, kazıma çizgiler ve inceltilmiş kil ile yapılan yapraklar sıkça görülen bezemelerdir. Bazı dizaynlardaki farklılıklar sadece yerel üretimle açıklanabilmektedir.¹⁰⁰

108 ve **109** no'lu skyphos parçaları üzerinde görülen kulplar, bu dönem içerisindeki skyphoslarda sık sık dekoratif amaçlı olarak kullanılmış kulplardır. Ancak bazen, rölyef masklarda eklenmiştir.¹⁰¹ İ.Ö. 4. yüzyıl içerisindeki skyphoslar, küçük formda ve değişken kaidelere sahipti. Kulplar incelen cidar üzerine, incelikli bir başla tutturulmuştu ve böylece formun daha sabit kalması sağlanabiliyordu¹⁰² kulp üzerindeki rölyefler satyrlerden ya da komik masklardan oluşmaktaydı.¹⁰³ **109** no'lu örnek üzerinde görülen mask sözü edilen masklar gibi aplike olarak yapılmış biçimdedir (**Çiz. 40, Lev.19**). Bezeme her iki yüzde ve kulplar arasında devam eder.

⁹⁶ Agora XII, 81.

⁹⁷ Coldstream 1973, Pl. 19.8, Pl. 24. 59.

⁹⁸ Dereboylu 1994, BY 23, BY 24, BY 27, BY 28.

⁹⁹ Behr 1988, 135, Abb. 9 Kat. Nr. 30.

¹⁰⁰ Goldman 1950, 159.

¹⁰¹ Goldman 1950, 159.

¹⁰² Agora XII, 81.

¹⁰³ Goldman 1950, 159.

E . Kraterler

Bu gruba giren Smyrna Agorası buluntularının sadece ağız parçaları elimize geçmiştir. Dikkatle incelendiğinde form ve bezeme açısından bu krater parçalarının Pergamon¹⁰⁴ buluntuları ile çok yakın benzerlikler taşıdığı görülür. Bu formlara Pergamon’ da sık rastlanır. U formunda kulbu ve dışa çekik dudacı olan bu form “ karınlı çanak” biçiminde de adlandırılır. Pergamon’daki örnekler İ.Ö. 200’den önce veya sonraya tarihlenir.¹⁰⁵ Formun firnisli ve firnisiz örnekleri Atina Agorası’nda İ.Ö. 4. yüzyılda da vardır.¹⁰⁶ Yine Atina Agorası’nda Batı Yamacı stilinde başka bir krater örneği¹⁰⁷, benzer form ve bezeme özellikleri gösterir. Bu örnek, keskin dudak profiline sahip, U biçimli kulplar arasında asma yapraklarıyla bezenmiştir. Ağız kenarında inceltilmiş kil ile yaprak ve meyve dekorasyonu görülür. Çiçek bezemeleri arasında beyaz boya kullanılarak yapılmış noktalar yer alır. Parlak siyah firnislidir. **114** ve **117** no’lu krater ağız parçaları üzerinde sadece insize olarak yapılmış çizgiler görülürken, **110**, **111**, **112**, **113**, **115** ve **116** no’lu parçalar üzerinde ise hem insize teknik hem de sarmaşık dizisi, dil motifi ve İon kymationu gibi çeşitli bezemeler görülür. Benzer krater parçaları, Pergamon’da¹⁰⁸ İ.Ö. 2. yüzyıla tarihlendirilmiştir.

Batı Yamacı seramiğinin kraterde de süsleme prensibi aynıdır. Genişçe dışa dönen dudak, kraterde dekorasyonun yoğun olduğu bölgedir. Erken örneklerde dudak incedir ve fazla dışa dönük değildir. Zamanla dudak genişler ve dışa dönen kısmı daha da artar.¹⁰⁹ **110**, **111** ve **115** no’lu örnekler bu tanıma uymaktadır. Bezemeler dışa dönen geniş dudak üzerinde yer alır.

¹⁰⁴ Behr 1988, 154-157, Abb. 15- 16.

¹⁰⁵ Gürler 1994, 25.

¹⁰⁶ Agora XII, 2, Pl. Nr. 72-84.

¹⁰⁷ Thompson 1934, 338, B 20.

¹⁰⁸ AvP 14 1984, 126 Taf.24, K 36- K 37- K 35.

¹⁰⁹ Gürler 1994, 26.

110, **111** ve **116** no'lu krater parçaları üzerinde kazıma çizgiler, beyaz ve turuncu boya kullanılarak yapılmış sarmaşık bezemesi görülür. Bu parçalar benzer örnekler¹¹⁰ yardımıyla İ.Ö. 3. yüzyıla tarihlenir.

Smyrna Agorası krater buluntularının ağız çapları 14,5 cm. ile 22 cm. arasında değişmektedir. Aynı şekilde korunan yükseklikler de 1,5 cm. ile 6 cm. arasında değişiklik gösterir. Buluntuların genelini hamur rengi turuncumsu, pembedir. Siyah, kahverengimsi siyah, kırmızımsı-siyah olarak değişen örnekler de mevcuttur.

¹¹⁰ Ghali-Kahil 1960, 136, Pl. LXII, 43.

F . Batı Yamacı stilinde diğer kap formları

Atina ve Batı Anadolu'nun önemli Hellenistik dönem kentlerinden elde edilen örnekler bakıldığında, genel olarak Batı Yamacı Seramik stiline ait kap formlarında çeşitlilik görülür. Bu seramik türüne ait formlar arasında amphora, skyphos, kantharos, tabak ve lagynos benzeri oinochoe tipi kapların çoğunlukta olmasının yanı sıra, kendisinden önce gelen dönemin kapları üzerinde de çeşitli varyasyonların yaratılması ile zengin form çeşitliliği kaçınılmaz olur.

Bu başlık altında toplanan kap formları, bu oluşumun getirdiği tiplerden bazılarıdır. **120, 121, 122, 123, 124, 125** ve **126** no'lu parçaların kesin ve net bir tanımı yapılamadığından, "boyunlu kap omuz parçası" olarak değerlendirilmiş ve katalog bölümüne de bu tanımla alınmıştır.

118 no'lu parçanın büyük olasılıkla amphoriskos formuna ait omuz parçası olduğu, karşılaştırılan benzer örnekler¹¹¹ yardımıyla ve verdiği profille doğrulanabilmektedir (**Çiz.45, Lev.21**). Siyah- grimsi metalik parlaklı firmise sahip olan bu parçanın gövdesi yivlidir ve omuz hizasında da iki sıra halinde derin yatay yivler bulunmaktadır. Omuzda kazıma çizgiler ve beyaz boya kullanılarak yapılmış yumurta biçimi bezemenin, turuncu renkte noktacılarla zenginleştirilmiş olduğu görülür ve İ.Ö. 2. yüzyılda görülen örnekler arasındadır. **119** no'lu parçanın da aynı şekilde benzer örnekler¹¹² yardımıyla amphora'ya ait omuz parçası olduğu söylenilebilir. Bu parça üzerinde kazıma çizgiler ve sarımsı boya ile yapılmış sarmaşık bezemesi görülür. Omuz hizasında yatay ve derin bir yiv vardır. Siyah parlak bir firmise sahiptir. **120** no'lu parça üzerindeki kolye motifi, **124** no'lu parçada zikzak çizgilere tutturulmuş damla motifi, **125** no'lu parçada yatay damla motifi diğer buluntulara nazaran daha dikkatli ve titiz çalışılmış bezemelerdir. Bu gruptaki kırmızı firmisli tek örnek, üzerinde kazıma çizgiler ve sarımsı boya yardımıyla yapılmış sarmaşık bezemesi olan **126** no'lu parçadır. Benzer form örnekleri ve bezeme stilleri dikkate alındığında diğer merkezlerdeki buluntular, İ.Ö. 2. yüzyılın birinci yarısına tarihlendirilmiştir.¹¹³

¹¹¹ Gürler 1994, 147, Çiz. 11, 39-40.

¹¹² Behr 1988, 173, Abb. 96.

¹¹³ AvP XIV 1984, 126 Taf. 24-25.

III. TABAKLAR

Smyrna Agorası'nda ele geçen tabaklar form ve bezeme özellikleri göze alınarak, Balık tabakları, Yuvarlaklaştırılmış ve içe dönük dudaklı tabaklar, Dışa sarkık dudaklı ve kalın cidarlı tabaklar ve Batı Yamacı stilinde yapılmış tabaklar olmak üzere dört farklı grup altında toplanmıştır.

A. Balık tabakları

Bu form, diğer tabak formlarına göre belirgin ve ayırt edici özelliklere sahiptir. Tabanlarında dekore edilmiş balık ve diğer deniz ürünlerinden dolayı bu adı alırlar. Çoğunlukla basit ve siyah firnisli olarak üretilmişlerdir. Formun karakteristik özelliği, hem figürlü hem de basit firnisli olarak üretilmiş olmasıdır. Bu formların diğer özelliği, geniş tabanlarından merkeze doğru basılmış, aşağıya doğru meyilli olarak uygulanmış drenajlı bölümdür ve sos koymak amacıyla yapılmıştır.¹¹⁴

127 ve **128** no'lu parçalar siyah firnisli olup, bu grubun en geniş ve yüksek kaideli tabaklarıdır. Bu tabak parçaları erken örnekler arasındadır. Özellikle **129** no'lu örnek içinde rulet tekniğiyle yapılmış üç sıra halinde olan daireler ve bunun arasında yer alan palmet baskısı bu grubu tanımlayan en iyi örneklerden biri olup, siyah firmise ve kalın cidara sahiptir (**Çiz. 48, Lev.23**). Benzer örnekler¹¹⁵ yardımıyla İ.Ö. 325-150 yıllarına tarihlenir. Ele geçen parçalar tam olmadığından ağız profilleri için net bir şey söyleyemiyoruz. Thasos'daki benzer tabaklar¹¹⁶ İÖ. 4. yüzyılın 2. yarısına tarihlenmektedir. Atina Agorası'ndaki benzer örnekler de Thompson tarafından İ.Ö. 4. yüzyılın yarısına tarihlendirilmiştir.¹¹⁷ **139** no'lu tabağın iç kısmı metalik parlak gri firnisle

¹¹⁴ Agora XII, 147.

¹¹⁵ Mlynarczyk 2002, 121-129, Fig. 3-Nos 49.

¹¹⁶ Ghali-Kahil 1960, 128-129, pl. LVI, 41-42.

¹¹⁷ Thompson 1934, 434 Fig. 116 A 70, C 1.

kaplanmışır (Çiz. 51, Lev.25). Benzer örnekler Korinth'te¹¹⁸ ithal malzemeler arasında gösterilip, İ.Ö. 2. yüzyıla tarihlendirilir.

B. Yuvarlaklaştırılmış ve içe dönük dudaklı tabaklar

140, 141, 142, 143 ve 146 no'lu tabak parçaları, bu gruba dahil olan formlardan olup, İ.Ö. 2. yüzyıla tarihlenirler. Genellikle çapları geniş, cidarları eğiktir.¹¹⁹ Bu örneklerdeki hamur, diğer tüm tabak formlarının hamurundan farklıdır. Turuncumsu pembemsi renkte, çok ince elenmiş ve yumuşak bir hamura sahiptirler. İç yüzde hamur renginde bırakılmış, bantlar, yivler ve kırmızı boya ile desteklenmiştir. Geniş ve derin olmayan bu tipteki tabak formlarının profilleri kıvrımlıdır.¹²⁰ Siyah ya da kırmızıya çalar bir renge sahip olup, merkezde kiremit rengi veya metalik gri olan renk farklılıkları gösterir. Tabaklar pişirme esnasında hep birlikte fırına girdiklerinden bu şekilde renk çeşitliliği yaratır.

Hellenistik dönem içerisinde geniş ağızlı bu tiplerin çok popüler olduğu bilinmektedir. Bu tiplerde tabaklara basılan dekorun karakteri, tabağın ölçüsünü belirlemede etkindir. Bu dönemin ortasındaki örneklerde, ekseriyette birbirine bağlanmış şekilde veya sıra ile basılmış palmetler, rulet tekniği ile yapılmış daireler arsında yer alır. Bu tabak formu, Hellenistik dönem içerisinde popüleritesini artırarak ve beğenilerek üretilmeye devam eder.¹²¹

Harlaut, bu tipteki tabakların gelişiminden söz eder. İ.Ö. 3 yüzyılın üçgen kenarlı tabak formlarının yerini, yuvarlaklaştırılmış kenarlı tabaklar alır. Bu tabakların gövdesi üzerindeki kırmızı astar incelemek çoğalır. Siyah firnisli tabakların belirgin gelişimi olmasına karşılık, çaplardaki artma ve cidarda kalınlaşma dışa dönük dudaklı kaselere benzer şekilde olur. İ.Ö. 3 yüzyıldan daha fazla kalın ve bodur proporsiyonlu kaplar üretilir. Atina ve Korinth'te İ.Ö.

¹¹⁸ Romano 1994, 76.

¹¹⁹ Harlaut 2002, 272.

¹²⁰ Tezgör 2003, Varia Anatolica XV, 37.

¹²¹ Agora XII, 147.

2. yüzyıl boyunca büyük tabaklar ve büyük kaselerin üretimi aynı zamanlarda yapılır.¹²²

İ.Ö. 4. yüzyılda çömlekçiler, önceki iki yüzyılın çalışmalarından miras kalan koyu ve parlak siyah firnisi, tabak ve kase gibi pek çok seramik üzerine uygulamışlardır. İ.Ö. 3. ve 2. yüzyılda ise değişen kap formları içinde metalik etkiler aranmaya ve artmaya başlayınca, siyah parlak firnis bileşiminde değişiklik yapılarak, daha çok parlıtlı aksettiren mavimsi, çok az grimsi ince firmise yol verildi.¹²³

146 no'lu parça hafif içe dönük dudaklı ve yuvarlaklaştırılmış bir profile sahiptir (**Çiz.54, Lev. 26**). Bu tabak parçası mikalı, pembemsi ve sert bir hamurdan yapılmış olup, içte ve dışta metalik parlıtlı bir firmisle kaplanmıştır. İç yüzünde kazıma çizgi dizileri görülür. Bu parçanın yakın bir örneği¹²⁴ İ.Ö. 3. yüzyıla tarihlenmiştir. Bu tipteki tabakların üçgen biçiminde gövde ve dudak kenarları vardır. Kaideleri geniş, iç yüzde yivle oluşturulmuş yatay çizgileri yer alır.

Bu tipteki tabak formları Atina Agorası'nda iyi tanınır ve oldukça tipik olan bu tabaklar İ.Ö. 2. yüzyılda popüler olur.¹²⁵ Aynı örnekler Korinth'te İ.Ö. 200-146 yıllarına tarihlenir.¹²⁶ Tarsus ve Priene'de İ.Ö. 3.yüzyıl ortaları ve İ.Ö. 2. yüzyıl başlarına, yani Orta Hellenistik döneme tarihlendirilir.¹²⁷ Benzer formdaki tabaklar, Gassner¹²⁸ tarafından İ.Ö. 2. yüzyılın yarısına tarihlendirilir. Bu örnek üzerinde de diğer örneklerde olduğu gibi, yatay bantlar, yivler bulunur. Pergamon'daki¹²⁹ benzer örnekler ise İ.Ö. 3. ve 2. yüzyıllara tarihlenir.

¹²² Harlaut 2002, 271.

¹²³ Thompson 1934, 430.

¹²⁴ Harlaut 2002, 284, Fig.8- f.

¹²⁵ Thompson 1934, 434 Fig. 116 E 1.

¹²⁶ Romano 1994, 60 Fig. 4, 29

¹²⁷ Tezgör 2003, *Varia Anatolica* XV, 38, PL. XXXII, 4.

¹²⁸ Gassner 1997, 44, Taf.6, 95.

¹²⁹ AvP XII, 42, Taf.31, 92-95.

C. Dışa sarkık dudaklı ve kalın cidarlı tabaklar

147, 148 ve 149 no'lu tabak parçaları bu grubu oluşturan buluntulardır. Bu tabaklarda görülen tipik form, dışa sarkık dudak ve kalın cidardır.

147 ve 148 no'lu örnekler, kahverengi- kırmızımsı hamura ve metalik parıltılı gri firmise sahiptir. Bu iki parça birbirine oldukça benzemektedir. Her ikisinde de mika görülür.

149 no'lu parça form olarak diğerlerine benzer, ancak bu parça üzerinde ki firnis diğerleri kadar parlak değildir. Hamur rengi daha koyu kahverengi, biraz daha mat bir görünüme sahiptir. Benzer örnekler Tarsus'ta ¹³⁰ Orta Hellenistik tabakanın en üst seviyesinde görülmüş ve Geç Hellenistik tabakalar içerisinde de görülmeye devam etmiştir. Dışa sarkık dudaklı, kalın cidarlı ve parlak firnisli bu tabak formu, Orta Hellenistik dönem için yeni bir formdur. Bu tabak parçaları üzerinde görülen metalik parıltılı gri firnis, bu parçaları daha geç döneme tarihlememize yardımcı olur. Nitekim benzer formdaki tabaklar, Thompson ¹³¹ tarafından İ.Ö. 3. yüzyıl ve İ.Ö. 2. yüzyıla tarihlendirilirken, aynı örnekler Gassner'a göre ¹³² İ.Ö. 2. yüzyıla ait formlar olarak değerlendirilmiştir.

¹³⁰ Goldman 1950, 162.

¹³¹ Thompson 1934, 395, E 16-17, E 18-21.

¹³² Gassner 1997, 44, Taf. 6, 94-96.

D . Batı yamacı stilinde yapılmış tabaklar

Son gruba dahil edilen ve tek parçadan oluşan tip, Batı Yamacı stilinde yapılmış tabak kaide ve gövde parçasıdır. Tabaklar Batı Yamacı seramiklerinde de sevilerek kullanılan formlardır. Bu stilde çalışan sanatçılar, dekorasyon stillerini uygulamak ve sunmak için tabak formunu favori olarak görmüşlerdir.¹³³ Bu gruba dahil olan tabak parçası, (Çiz.49, Lev.24) 133 no'lu buluntudur. Üzerinde görülen bezeme Batı Yamacı stilindeki bezemenin tipik bir örneğidir. Tabağın tondosu beyaz ve sarımsı boya kullanılarak yapılmış yaprak bezemelerle doldurulmuştur.

Kenrick, bu tipteki tabakların Batı Yamacı stilinde de yapıldığından söz eder. Tabakların ağızları içe veya dışa çekik ya da düz olarak yapılmıştır. Gövdeler konik ya da küresel biçimlidir. Genellikle iç kısımlarında merkezde içi boş bir dairenin etrafına palmet bezemesi ya da etrafı dairelerle çevrili rozetler yapılmıştır. Bunun yanında sarmaşık ve yaprak bezemeleri de görülür. Bu formlar, İ.Ö. 3. yüzyıldan İ.Ö. 1. yüzyıla kadar sevilerek üretilmiş kap formlarındandır.¹³⁴

I- J 16 / 17 sondajlarında ele geçen tabak parçaları , İ.Ö. 4. yüzyıl ile İ.Ö. 1. yüzyıla kadar üretilmiş farklı tipteki tabak formlarını yansıtan örneklerden oluşur. Bu tabakların kaide çapları 5 cm. ile 13,2 cm. arasında değişirken ağız çapları, 13 cm. ile 21 cm. arasında ölçülere sahiptir. Farklı form çeşitlerine sahip bu grup, kalın cidarları ve kaliteli parlak firnisleri ile dikkat çekerler. Metalik parlak ve daha iyi durumda olan gri firnisli tabak parçaları, diğer seramik gruplarında olduğu gibi, sıklıkla Bazilika temelinde açılan sondajda (J-16 / 17) ele geçmiştir.

¹³³ Thompson 1934, 445.

¹³⁴ Kenrick 1985, 88-96.

IV. KALIP YAPIMI KASELER

Hellenistik dönemin en belirgin kap formudur. Yarı küresel bir profile sahip olan bu kaselerin hemen hemen bütün gövdesi kalıpla yapılmış kabartma figür ve motifler içerir. Kulp ve kaide yoktur.¹³⁵

Kalıp yapımı kaseler metal kaplardan esinlenerek ortaya çıkmıştır.¹³⁶ Attik kapların bütün sınıfları içerisinde görülen ve metal kapları temel alan bu değişim, firnis dejenerasyonu ile başlar ve periyodun sonuna kadar devam eder. Ancak seramikte görülen metal kaplara benzetme çabası Klasik dönemde, İ.Ö. 4. yüzyılda da vardı. Form, motif ve firnis parlaklığı, altın, gümüş ve bronz kaseleri andırır; bu nedenle metal kaplar ile erken dönem kalıp yapımı kaseler arasında benzerlikler görülür. Nil deltasındaki Toukh-el Qarmous'da bulunan bir gümüş yarımküresel kase, Atina National Müzesi'nde bulunan çok erken tipte bir seramik kalıp yapımı kase hemen hemen aynıdır. İthaka'dan bir gümüş kap da birbirini izleyen akanthus yaprakları ve ucu sivri lotus taç yapraklarından oluşan dekorasyonu, kalıp yapımı kaseler ile paralellik gösterir.¹³⁷

Kronoloji ve repertuar ile ilgili temel çalışma F. Courby tarafından yapılmıştır. Courby 1922'de karşılaştırmalı olarak hazırladığı çalışmasında Atina Agorası buluntularını belli adlar altında toplayıp gruplamıştır.¹³⁸ Attika kaselerinin ilk detaylı çalışması Thompson'a aittir ve bu çalışma sonradan W. Schwabacher'in çalışmalarıyla desteklenmiştir. Kronolojisi G.R. Edwards ve K. Braun tarafından daha rafine hale getirilmiştir. Geniş kapsamlı son çalışma S. I. Rotroff'undur.¹³⁹

Courby, kaselerdeki kabartma figür ve motiflerin Mısır kökenli olduğundan ve ilk taklit edilen metal vazo örneklerinin Hellenistik dönemin metal endüstrisi açısından önde gelen kentlerinden olan Alexandria'ya bağlandığından söz eder.¹⁴⁰ Aynı şekilde Thompson, Yunan terracotta endüstrisi

¹³⁵ Dereboylu 1994, 23.

¹³⁶ Thompson 1934, 430.

¹³⁷ Karcı 2006, 2.

¹³⁸ Thompson 1934, 455.

¹³⁹ Gürler 1994, 37.

¹⁴⁰ Rotroff 1982, Agora XXII, 7.

içindeki megara kaselerin başlangıçta Mısır etkisi gösterdiğinden ve özellikle Alexandria sanatının etkisiyle üretilen Yunan kaseleri içinde, bu etkileri ve benzer elemanları yansıtacak oldukça fazla delilin varlığından söz eder.¹⁴¹

Thompson, kalıp yapımı kaselerin Atina'da ilk üretime başlamasının tarihinin İ.Ö. 275, G.R. Edwards yaklaşık İ.Ö. 250 olarak verir. S.I. Rotroff ise İ.Ö. 240- 220 arası tarihler olarak görüş bildirir.¹⁴² Bouzek'e göre bu kaselerin üretimine, tüm merkezlerde aynı olmamakla birlikte, İ.Ö. 3. yüzyılın sonlarında başlanmış ve kalıp yapımı kaseler İ.Ö. 2. yüzyıl boyunca en çok tercih edilen ve sevilen içki kapları olarak üretilmeye devam etmiştir.¹⁴³

Kalıp yapımı kaselerde iki tip form yaygındır: Attika ve Delos. Attika kaseleri derindir ve dudakları dışarıya doğru hafifçe genişler. Delos tipi daha sığdır ve içe meyilli dudağa sahiptir. Bu İonia bölgesinde kullanılmış bir tiptir. Kuzey İonia ve Aiolis civarında daha farklı bir tip kullanılmıştır.¹⁴⁴

Kalıp yapımı kaselerin sınıflandırılması dekorasyona ve dekorasyonu oluşturan damgalara göre yapılır. Ancak damgaların farklı atölyelerde taklit edilmeleri ve bir stilden diğerine geçişin kesin olmaması kesin tarihlemeyi engelleyebilecek bir problemdir.¹⁴⁵ Laumonier¹⁴⁶ büyük atölyelerin motiflerinin sistematik olarak kopya edildiğini, motiflerin dağınıklığını ve birbiri üstüne bindiğini, ayrıca atölyede çalışan kalıpcı ve damgacıların, bir atölyede sürekli kalmadıklarını, farklı atölyelere gittiklerini de ifade eder.

Smyrna Agorası'nda ele geçen kalıp yapımı kaseler sayıca fazla değildir. Bunlar dekorasyon biçimlerine göre; bitkisel dekorlu ve figürlü kaseler olmak üzere iki başlık altında toplanır.

¹⁴¹ Thompson 1934, 455.

¹⁴² Thompson 1934, 457.

¹⁴³ Bouzek 1974, 15.

¹⁴⁴ Gürler 1994, 39.

¹⁴⁵ Gürler 1994, 9.

¹⁴⁶ Laumonier 1977, 5.

A. Bitkisel Dekorlu Kaseler

Bitkisel dekorlu kase grubu kalıp yapımı kaselerin erken örneklerindedir. Anadolu merkezlerinde üretimine başlanması ile ilgili kesin tarih yoktur. Bu tip dekorasyona sahip eserler Ephesos ve Kyme’de en erken İ.Ö. 200’e, Pergamon’da İ.Ö. 2. yüzyılın ikinci çeyreğine, Labranda’da İ.Ö. 2. yüzyılın ikinci yarısına tarihlenir.¹⁴⁷ Bitkisel dekorlu ve figürlü kaselerden hangisinin daha önce ortaya çıktığı konusunda tartışma devam etmektedir. Retroff’a göre bitkisel dekorlu kase üretimi İ.Ö. 3. yüzyılın son çeyreğinde başlamış, bazı İ.Ö. 3. yüzyıl üretimleri doğrudan metal kaseden kopya alınarak yapılmıştır.¹⁴⁸ Thompson ise bu kaselerin, İ.Ö. 3. yüzyılın yarısından, İ.Ö. 2. yüzyılın ikinci çeyreğine kadar favori olduklarını söyler.¹⁴⁹

Smyrna Agorası’ndaki **151**, **152** ve **153** no’lu kase parçaları bu gruba dahil olan kaselerdir.

151 no’lu kase hafif dışa dönük dudaklı ve derin bir forma sahip olup, (Çiz. 56, Lev. 27) Attika tipi kase örneğidir. Üzerinde, çerçevede Ion kymationu, altta ise lotus yapraklarına ait uç kısımlar görülür. İçte ve dışta siyah- kırmızımsı alacalı firnisle kaplıdır. Kaseler fırınlanmadan önce “Miltos” denen kırmızı doğal bir madde ile renklendirilir. Fırınlama sırasında kaselerin arasına kilden yapılmış bilezikler konur. Bu bilezikler madalyon ve çevresinin iyi pişmesini engellediği için bu kısımlarda renk farklılıkları oluşur.¹⁵⁰ **151** no’lu örnek te de benzer sebeplerden dolayı renk farklılıkları görülür. Hafif dışa dönük dudak biçimi ve gövdeye geçişteki yivlerle benzerlik gösteren örnekler, Metropolis’te¹⁵¹ İ.Ö. 3. yüzyılın ikinci yarısına tarihlenir. Benzer form özelliğindeki bir kase Korinth’te İ.Ö. 3. yüzyıl sonlarına tarihlenir.¹⁵² Siebert, benzer tipteki kaseleri İ.Ö. 3. yüzyılın sonu ve İ.Ö. 2. yüzyıl olarak tarihlendirir.¹⁵³ Smyrna Agorası’ndaki bu

¹⁴⁷ Gürler 1994, 44-45.

¹⁴⁸ Karcı 2006, 10.

¹⁴⁹ Thompson 1934, 457.

¹⁵⁰ Dereboylu 1994, 25.

¹⁵¹ Gürler 1994, 45 Lev. 23, 108.

¹⁵² Romano 1994, 59 Fig. 2. 9.

¹⁵³ Siebert 1978, 79-80 Pl.43, Ep. 17.

örnek Cavalier'in ifadesine göre, gösterdiği karakteristik özelliklerden dolayı Pergamon örneklerine benzer ve İ.Ö. 2. yüzyıla tarihlenir.¹⁵⁴

152 no'lu kase üzerinde (**Çiz. 56, Lev. 27**) çerçevede yoğun bir biçimde sarmaşık filizleri yer alırken, gövde üzerinde daha geniş yaprakları olan bitkisel bezeme bulunur. Bunun yanında amphora ya da loutrophoros benzeri bir formun bezeme olarak yer aldığı görülür. Benzer bir örnek¹⁵⁵ Gassner tarafından İ.Ö. 3. yüzyılın yarısına tarihlenmektedir.

153 no'lu kase gövde parçası üzerinde ise, (**Çiz. 56, Lev.27**) üstte sarmaşık bezemesi, altta lotus yaprakları görülmektedir.

Batı Anadolu'da bitkisel dekorlu kaselere ait bilinen en eski örnekler Metropolis kentinde ortaya çıkmıştır. Metropolis'te bitkisel dekorlu kalıp yapımı kaseler İ.Ö. 3. yüzyılın ikinci çeyreğinde ortaya çıkmış, İ.Ö. 1. yüzyılın içlerine kadar kullanılmıştır.¹⁵⁶

¹⁵⁴ Cavalier 2005, 404.

¹⁵⁵ Gassner 1997, 76, Taf. 85. 231.

¹⁵⁶ Gürler 1994, 45.

B. Figürlü Kaseler

Bu tür kaselerin formlarında insan ve hayvan figürleri ana dekoru oluşturur.¹⁵⁷ Figürlü kaselerin üretimi çam kozalağı dekorlu, küçük yaprak dekorlu ve bitkisel dekorlu kaselerle beraber başlamıştır. Üretim İ.Ö. 150'de uzun taç yapraklı kaselerin ortaya çıkmasına kadar sürer, daha sonra azalarak devam eder.¹⁵⁸ Thompson, Atina'da figürlü kaselerin ilk ortaya çıkışının İ.Ö. 3. yüzyılın 2. yarısından önce olmadığını söyler.¹⁵⁹ Rotroff, figürlü kaselerin İ.Ö. 3. yüzyılın son çeyreğinde ortaya çıktığını ve İ.Ö. 2. yüzyıl sonlarına kadar üretimlerine devam edildiğini ifade eder.¹⁶⁰ Bitkisel dekorlu kaselerde olduğu gibi, figürlü kaselerde de, Batı Anadolu'da bilinen örnekler Metropolis'tendir.¹⁶¹

Figürlü kaseler Atina Agorası'nda ve Korinth'te İ.Ö. 3. yüzyılın son çeyreğinden itibaren görülmeye başlamış, İ.Ö. 2. yüzyıl ortalarına kadar devam etmiş, hatta Korinth'in İ.Ö. 146'da tahrip edildiği dönemde bile üretimi yoğun olarak sürmüştür. Bu kaselerde bitki desenli calyx bezemeleri bazen bordüre kadar uzatılarak, figür aralarına serpiştirilmiştir.¹⁶² Korinth'te Kalıp yapımı kaselerin üretim periyodunda, yoğun olarak figürlü kaselerin varlığı görülür.¹⁶³

Bu gruba dahil olan Smyrna Agorası buluntuları **154**, **155** ve **156** no'lu kase parçalarıdır.

154 no'lu kase parçası üzerinde görülen bezeme ise, (**Çiz. 57, Lev. 28**) çerçevede Ion kymationu ve hemen altında makara –inci dizisi yer alır. Altta ise kupa ya da madalya¹⁶⁴ sunan genç kız figürü yer alır. Bu kaseenin dış yüzünde büyük ölçüde kaybolmuş olmakla birlikte, metalik parlaklık, ince siyah firmis görülür. Siebert benzer örnekteki bir kaseyi İ.Ö. 2. yüzyıla tarihlemektedir.¹⁶⁵

¹⁵⁷ Rotroff 1982, 19.

¹⁵⁸ Gürler 1994, 49.

¹⁵⁹ Karcı 2006, 23.

¹⁶⁰ Rotroff 1982, 19.

¹⁶¹ Gürler 1994, 62.

¹⁶² Anlağan 2000, 19.

¹⁶³ Edwards 1981, 196.

¹⁶⁴ Courby 1922, 381, Fig. 77, 13.

¹⁶⁵ Siebert 1978, Pl. 24, M.27.

155 ve **156** no'lu kaseler, kalıp yapımı kaseler grubu içindeki en parlak firnisli, en zarif ve ince hamura sahip parçalardır. Üzerlerindeki metalik parlıtlı gri firnis dikkat çekicidir.

155 no'lu kase üzerinde (**Çiz. 57, Lev.28**) koşan hayvan figürleri ve kuşlar görülür. Altta ise ince bir bant içinde bitkisel bir bezeme dizisi yer alır. Bubezeme dizisi Kossatz¹⁶⁶ tarafından İ.Ö. 168 yıllarına tarihlendirilirken, aynı bezeme dizisi için Laumonier¹⁶⁷, soğan ya da kalp şeklinde görünümü olan ve içi dolu kısa dilimlerden oluşan küçük çengel yaprakcıklar dizisi tanımını yapar. Bu parçanın aynısı Kapıkaya'da¹⁶⁸ İ.Ö. 2. yüzyıla tarihlendirilmiştir.

156 no'lu kase üzerinde ise, (**Çiz.57, Lev.28**) üst kısmında **154** no'lu kase parçasında gördüğümüz figürlerin aynısı yer almaktadır. Bu iki kase parçasının aynı kalıptan çıkmış olma ihtimali vardır. (?) Altta ise, genellikle diğer motiflerin arasında sık sık yer alan ve özenle işlenmiş amphora motifleri¹⁶⁹ görülür. Benzer amphora motiflerinin bulunduğu kaseleri Rotroff¹⁷⁰ İ.Ö. 175-150 tarihleri arasına yerleştirir.

¹⁶⁶ Kossatz 1990, 105, Abb. 15, M 288.

¹⁶⁷ Laumonier 1977, 107, Pl. 24. 3268.

¹⁶⁸ AvP XII 1978, 36, Taf. 30, K 18.

¹⁶⁹ Courby 1922, 381.

¹⁷⁰ Rotroff 1982, 57-58, Pl.19-109, Pl. 20-115.

V. UNGUENTARIUMLAR

Unguentarium Hellenistik dönemin karakteristik formlarındandır.¹⁷¹ Genellikle mezarlarda ve kutsal alanlarda ele geçen unguentarium günlük kullanımın dışında dekoratif, sembolik ve dini amaç da taşır.¹⁷²

Atina Agorası'nda yapılan çalışmalarda bu kapların sadece mezarlarda değil, bu periyoda ait tabakalardaki evlerde de hemen hemen değişmez bir şekilde bulduklarını ortaya koymuştur.¹⁷³ Bazı inhumasyon gömülerde ve cenaze törenlerinde bu kapların kırıldığına dair veriler vardır. Bu gömülerin çevresinde bu forma ait çeşitli parçaların kırık olarak bulunması bu durumu netleştirir.¹⁷⁴ Unguentariumların Klasik dönemde tüm Akdeniz dünyasında popüler olan ve mezar sunusu olarak kullanılan lekytosların yerine geçen gömü formları olduğu düşünülmektedir.¹⁷⁵ Nitekim 1988 yılı Erythrai sondaj çalışmalarında ele geçen unguentariumlar için Ömer Özyiğit, bu buluntuların cenaze töreni sırasında ölüye kurban etme amacıyla kırılarak mezara bırakıldıklarını ifade eder.¹⁷⁶ Unguentarium, uzun süre gözyaşı şişesi olarak da adlandırılmıştır.¹⁷⁷ Bunun yanında bazı yayınlarda¹⁷⁸ görüleceği üzere, iğ şekilli koku şişeleri olarak da karşımıza çıkmaktadır.

Formun ortaya çıkışı, imalatı, ölçü ve şekilleri göz önüne alınacak olursa, kullanımları ve işlevleri hakkında bilgiler sağlanabilir. Kapalı form ve daralan ağız yapısına sahip unguentariumlar şarap, su gibi sıvı maddelerin yanı sıra, yağ ve bal gibi yapışkan maddeleri de koymak için oldukça nitelikli ve uygun kaplardı. Bunun dışında parfüm ve krem gibi malzemeler de konulabiliyordu ve bunlar küçük, uzun saplı bir kaşık yardımıyla çıkarılıyor, belki de boynundan kırılarak açılıyordu.¹⁷⁹ Goldman'ın ifadesine göre bu formlar, en geç İ.Ö.4. yüzyıl

¹⁷¹ Thompson 1934, 472.

¹⁷² Gürler 1994, 63.

¹⁷³ Thompson 1934, 472.

¹⁷⁴ Anderson-Stojanovic 1987, 120.

¹⁷⁵ Anderson-Stojanovic 1987, 106.

¹⁷⁶ Özyiğit 1990, 137.

¹⁷⁷ Gürler 1994, 63 dipnot 3.

¹⁷⁸ Akarca 1952, 383.

¹⁷⁹ Anderson- Stojanovic 1987, 115.

içerisinde ortaya çıkar ve bu yüzyılın sonuna doğru yaygın olarak üretimine devam eder.¹⁸⁰

Unguentariumlar iki temel formda üretilmişlerdir. Erken örneklerde gövde çok küresel ve klasik amphoriskoslar gibi küçük ayaklara sahiptir.¹⁸¹Tarsus'ta Hellenistik tabakalardan ele geçen erken örnekler benzer form özelliğine sahiptirler.¹⁸² Yunanistan da ele geçen geç örneklerdeki form, ince uzun bir profil sergiler. İ.Ö. 2. ve 3. yüzyıl boyunca bu kapların yükseklik oranında artış görülürken, karın çaplarında bir düşüş söz konusudur. Küresel gövdeden ince uzun gövde profiline doğru bir gelişim söz konusudur.¹⁸³

Smyrna Agorası'nda bulunan unguentariumlar **157, 158, 159, 160, 161** ve **162** no'lu parçalardır.

161 no'lu örnek üzerinde (**Çiz.60, Lev.30**) kahverengimsi ve kırmızı ağırlıklı boya görülür. Elimize geçen örneklerin tamamında olduğu gibi, bu parça da tam bir bütünlük yoktur. Diğer bir deyişle, sadece kaide, ayak uzunluğu ve gövdenin bir bölümü korunabilmiştir. Ancak formları konusunda fikir verebilecek niteliktedirler. Bu noktalardan hareketle tanımlamaya ve tarihlemeye çalıştığımız bu parçalarda ayak kısa, gövde küresel ve dolgun bir görünüm sergilemektedir. Mylas'ta Hellenistik bir mezarda¹⁸⁴ bulunan kırmızı boyalı benzer örnekler İ.Ö. 3. yüzyıla tarihlendirilmiştir.

160 ve **162** no'lu unguentarium örnekleri, diğerleri gibi küçük ölçülerde yapılmış unguentarium formlarıdır. Her ikisinin de üzerinde kırmızımsı ağırlıklı boya görülmektedir. Ayaklar kısa, gövdeler küresel bir görünüm sergilemektedir. Bu örneklerin çok yakın benzerleri Pergamon'da İ.Ö. 3. yüzyıldan 1. yüzyıla kadar geniş bir zaman dilimine tarihlendirilmiştir.¹⁸⁵ Aynı şekilde benzer bir form¹⁸⁶ Thompson tarafından İ.Ö. 2. yüzyılın tipik formları olarak değerlendirilir.

¹⁸⁰ Goldman 1950, 171.

¹⁸¹ Anderson-Stojanovic 1987, 106-108.

¹⁸² Goldman 1950, 171.

¹⁸³ Anderson-Stojanovic 1987, 109.

¹⁸⁴ Akarca 1952, 383 Lev. LXXXIX 34-38.

¹⁸⁵ AvP XII, 1978, 35 Taf. 17 2,6,7.

¹⁸⁶ Thompson 1934, 473 Fig. 52 C 76.

Metropolis'te¹⁸⁷ bulunan benzer bir örnek, İ.Ö. 3. yüzyılın sonu İ.Ö. 2. yüzyılın başına tarihlendirilmiştir.

158 no'lu unguentarium parçası (**Çiz.58, Lev. 29**) diğerlerine göre daha erken bir örnektir. Oldukça ince bir cidara sahiptir. Kül renginde bir dış görünüşü olup, küçük ölçülerde ve kısa ayaklı dolgun bir gövdeye sahiptir. Rotroff, en erken gri unguentariumların minyatür versiyonlarda üretildiğinden söz eder.¹⁸⁸

Grubun tek büyük ölçülerdeki formu **157** no'lu parçadır. Bu örnek de **158** no'lu parça gibi ince cidara, küllengi bir görünüşe sahiptir. Thompson erken örneklerdeki cidarın sıklıkla ve şaşırtıcı bir şekilde ince ve narin oluşundan söz eder ve bu örneklerin dış görünüşünün kül rengi ya da koyu gri olduğunu belirterek benzer bir formu İ.Ö. 4. yüzyıl sonlarına tarihler.¹⁸⁹ Aynı şekilde başka bir örnek Özyiğit¹⁹⁰ tarafından İ.Ö. 4. yüzyıla tarihlenir. Rotroff, İ.Ö. 4. yüzyıl sonu ve İ.Ö. 3. yüzyılda Attika'da yaygın olarak ve beğenilerek üretilen bu formların orijinlerinin kesin olarak bilinmediğinden söz ederken, Atina Agorası kontekslerini temel alarak, gri unguentariumların İ.Ö. 3. ve İ.Ö. 2. yüzyıla tarihlendirilebileceğini söyler. Bunun yanında, kronolojik açıdan belirleyici özelliklere sahip bu formların daha dikkatli bir şekilde değerlendirilmesi gerektiğinin altını çizer.¹⁹¹

Rotroff'un Atina Agorası kazı raporlarında gri-küllengi bir unguentariumu İ.Ö.300'lere tarihlediği görülür.¹⁹² Benzer formda ki örnekler Thasos'da¹⁹³ İ.Ö. 4.yüzyıl sonlarına tarihlenirken, Ephesos'daki örneklerin aynı yüzyılda farklı merkezlerden gelen ithal malzemeler olduğu ifade edilir.¹⁹⁴

159 no'lu örnek, (**Çiz.59, Lev. 29**) erken örneklerin çoğunda olduğu gibi ince cidara, koyu gri hamura ve dış görünüşe sahiptir. Korunabilen parçalardan boynun ince ve uzun, gövdenin küresel ve karın bölgesinin iyice yuvarlaklaştırılmış olduğu izlenimi vardır. Bu örnek üzerinde kırmızı boya ile

¹⁸⁷ Gürler 1994, 67 Lev.27 130.

¹⁸⁸ Rotroff 1984, 258.

¹⁸⁹ Thompson 1934, 472 Fig.15 B 7.

¹⁹⁰ Özyiğit 1990, 130 Res. 16.

¹⁹¹ Rotroff 1984, 258.

¹⁹² Anderson-Stojanovic 1987, 116.

¹⁹³ Ghali-Kahil 1960, 135 Pl. LX, 31-33.

¹⁹⁴ Gassner 1997, 99 Taf.28, 344- 349.

insize olarak yapılmış, iki sıra halinde boyunda, omuzda ve gövde üzerinde bantlar görülür. Thompson erken örnekler üzerinde görülen tek dekorasyon tipinin genellikle, beyaz boyalı üç dar bant olarak boyun, omuz ve gövde etrafında yer aldığını ifade eder ve bunun, formun tarihsel süreci içerisinde bir gelenek olarak devam ettiğini belirtir.¹⁹⁵ Bu gelenek, sözü edilen unguentarium parçası üzerinde Batı Yamacı seramiğine ait bir stille devam etmiş olsa gerektir.

Diğer örneklerden farklı olarak, **159** no'lu parçanın omuzları üzerinde küçük yatay kulpların varlığına dair izler görülmektedir. Resim üzerinde daha net görüleceği gibi (**Lev. 29 - 159**), bu kulpların işlevsel anlamdan ziyade dekoratif amaçlı olarak yapıldıkları, Olbia mezarlarından gelen örneklerle birlikte bu şekilde netlik kazanmıştır.¹⁹⁶ Bu formun çoğu örneğinde kulp yoktur. İ.Ö. 4.yüzyıl boyunca İspanya ve Batı Akdeniz de bu formun karakterize edilmiş varyasyonları görülür. İ.Ö. 4. yüzyıl ve 3. yüzyıl başlarında Yunanistan'da uzun ayaklı ya da uzun boyunlu farklı profillerde örnekler bulunmuştur. Bu türün birkaç örneği üzerinde omuzda küçük kulplar görülür.¹⁹⁷

Smyrna Agorası'nda ele geçen unguentarium formlarından **157** no'lu parça dışındaki örneklerin kaide çapı 2 cm. ile 2,4 cm. arasında değişen küçük ölçülerdir. **157** ve **158** no'lu parçalar gri hamur, kül rengi dış görünüme sahipken, diğer örnekler turuncumsu, devetüyü renginde hamura sahiptir. Bütün örneklerin hamuru mika içerir.

¹⁹⁵ Thompson 1934, 472.

¹⁹⁶ Anderson -Stojanovic 1987, 108.

¹⁹⁷ Anderson-Stojanovic 1987, 108.

VI. FIRNISSİZ SERAMİKLER

163, 164, 165, 166, 167 ve **168** no'lu parçalar Smyrna Agorası'nda bulunan firnissiz seramiklerdir.

163 no'lu malzeme, (**Çiz. 61, Lev. 31**) kulpları ve gövdesi kırık, mikalı ve pembemsi ince elenmiş hamura sahip kantharos parçasıdır. Korunan kısım ağız ve boyundur. Benzer profile sahip bir örnek Ephesos'ta¹⁹⁸ İ.Ö. 4. yüzyıl ile İ.Ö. 3. yüzyıla tarihlendirilmiştir.

164 no'lu parça (**Çiz. 61, Lev. 31**) küçük ölçülerde yapılmış dışa dönük dudaklı bir kasedir. Mikalı ve çok ince elenmiş narin bir hamura sahiptir. Bu formun benzer örnekleri Alexandria'da¹⁹⁹ İ.Ö. 3. yüzyıla tarihlenirken, Chios'da²⁰⁰ benzer örneklerin İ.Ö. 4. yüzyıl ortalarına tarihlenen malzemeler arasında yer aldığı görülür.

165 no'lu kase parçası ise bir öncesine benzer şekilde, gövde üzerinde keskin bir çıkıntı yaparak dışa dönük dudaklı olarak yapılmıştır. Bu kaseler turuncumsu pembe ağırlıklı bir hamura sahip olmakla birlikte, dış görünüşleri kırmızıdır. Harlaut²⁰¹, Alexandria örnekleriyle benzer tipteki bu kaselerin İ.Ö. 3 yüzyılda Atina'daki üretimlerinden ve sıkça kullanımlarından söz ederken, Thompson Atina Agorası'ndaki örneklerin, muhtemelen İ.Ö. 4. yüzyıl sonlarında görülmeye başladıklarını ifade eder.²⁰² Gassner Ephesos'daki örnekler için, İ.Ö. 4. yüzyıl sonlarında ortaya çıktıklarını ve yerel üretimlerle, örneğin Pergamon'da²⁰³ İ.Ö. 2. yüzyıla, Samaria'da İ.Ö. 1. yüzyıla kadar görülmeye devam ettiklerini söyler.²⁰⁴

166 no'lu örnek, (**Çiz.62, Lev.31**) alçak ve düşey boyunlu, dolgun ve tıknaz gövdeli ve dışa dönük dudaklı bir formdur. Oldukça ince cidarlı ve bol mikalı bir

¹⁹⁸ Gassner 1997, 48 Taf.7 115.

¹⁹⁹ Harlaut 2002, 270-284 Fig. 8 e.

²⁰⁰ Anderson 1954, 179, Fig.15. 201.

²⁰¹ Harlaut 2002, 272 Fig. 11 c- d.

²⁰² Thompson 1934, 435 Fig. 117 E -3, Fig. 83 E-42.

²⁰³ AvP XI, 1968 Taf.66 269.

²⁰⁴ Gassner 1997, 42-43, Taf.5 88.

hamura sahiptir Gassner²⁰⁵ Ephesos'daki benzer örneklerin İ.Ö. 146'dan İ.Ö. 1 yüzyıla kadar görüldüğünü ifade eder.

167 no'lu kase geç döneme tarihlenen düz ve hafif içe dönük dudaklı bir kase parçasıdır. Diğer örnekler gibi mikalı ve pembemsi bir hamura sahiptir. Pergamon'daki²⁰⁶ benzer örnekler yardımıyla İ.Ö. 1. yüzyıla tarihlenir.

168 no'lu örnek (**Çiz. 62, Lev. 31**) oldukça geniş ağız çapına sahip, içe dönük dudaklı bir kase formudur. **167** no'lu kase parçası ile aynı döneme tarihlendirilir.

²⁰⁵ Gassner 1997, 92, Taf. 23, 301.

²⁰⁶ AvP XIV, 1984 Taf. 37, K-156.

VII. KANDİLLER

Hellenistik dönem kandilleri, yapım tekniklerine göre, çark yapımı ve kalıp yapımı olmak üzere iki gruba ayrılır.²⁰⁷ Alışılmış geleneğin devamı olarak önceleri çarkta yapılan kandiller İ.Ö.3 yüzyılın başlarında kalıbın kullanılmasıyla, bir süre her iki teknikte de üretimlerine devam etmiştir.²⁰⁸ İ.Ö. 3.yüzyıl ile 2. yüzyılın başında görülen kandiller, bundan bir asır önceki çarktan çıkma kandillerin devamı gibidir.²⁰⁹

Smyrna Agorası I-J 16 sondajının 1028 no'lu tabakasında bulunan üç adet Hellenistik kandil **169**, **170** ve **171** no'lu örneklerdir. Bunlar çarkta yapılmış olup, Yuvarlak Omuzlu Kandiller grubuna girmektedir. Hellenistik döneme tarihlendirilen kandillerin en erken örnekleri çarkta üretilmiş olanlardır. Kürevi profili, konik, düz ya da halka biçiminde kaideli kandillerde genellikle kulp bulunmamakta, az sayıda örneğin kulba sahip olduğu görülmektedir.²¹⁰ Atina Agorası'ndaki örneklerde de kulp yoktur ancak, İ.Ö. 3. yüzyılın yarısına tarihlenebilen sağlam, güçlü ve uygun örneklerle sahiptir.²¹¹ Smyrna Agorası'nda bulunan örneklerde kulp yoktur, her üç kandil üzerinde de, bir bölümü kırık olmakla birlikte varlığı izlenebilen ve görülen kulakçıklar yer almaktadır. İ.Ö. 4. yüzyılın sonlarında itibaren, kandili kavramada kolaylık sağlayan, aynı zamanda dekoratif bir öge izlenimi veren kulakçık biçimindeki bölümün eklendiği dikkati çeker.²¹² **169** no'lu kandil örneği, (**Çiz.63, Lev.32**) yuvarlaklaştırılmış bir profile, kapalı gövde yapısına ve konik olarak oyulmuş bir kaideye sahiptir. Üstte yanma deliğine doğru bir eğim görülür. Kırık olan kulakçığın izleri görülebilmektedir. Uzun ve düz bir burun yapısı vardır ancak, burnun uç kısmı kırıktır. Mikalı, turuncumsu renkte ve ince elenmiş bir hamura sahip olup, üzeri siyah kaliteli bir firnisle kaplanmıştır. Discus deliğinin etrafında dışarıya doğru ince bir çıkıntı

²⁰⁷ Gürler 1994, 81.

²⁰⁸ Tuluk 2003, 18.

²⁰⁹ Tezgör- Sezer 1995, 71.

²¹⁰ Tuluk 2003, 18.

²¹¹ Agora IV 1958, 99.

²¹² Tuluk 2003, 19.

görülür. Benzer örnekler, Atina Agorası çalışmalarında Type 31'de gruplanan örnekler olup, İ.Ö. 3. yüzyılın yarısına tarihlenir. Howland²¹³ bu örneklerin Type 28 B ve tip 29 A'daki kulplu ve kulakçıklı kandil örneklerinin, Hellenistik dönem içerisindeki varyasyonlarından olduğunu ifade eder.

170 no'lu kandil de (Çiz.63, Lev.32) benzer form özelliklerini taşır. Olasılıkla üzeri delinmemiş olan kanatçık şeklinde bir başparmak tutamağına, kulakçığa sahiptir. Erken örneklerde kulakçığın ortasında bulunan delik, İ.Ö.3. yüzyılın ikinci çeyreğine kadar küçülerek devam eder.²¹⁴ Kaidenin altı, çarka ait iki yivle kademelere ayrılmıştır. Burun düz ve uç kısmı kırıktır. Mikalı, grimsi renkte ve sert bir hamur yapısı gözlenirken, kısmen kaybolmuş siyah firnisle kaplıdır. Atina Agorası'ndaki 424 no'lu örnekle benzeştiği gibi, Brooneer'in yapmış olduğu sınıflandırmada Tip IX B'deki²¹⁵ örneklere benzemektedir. Bu kandiller İ.Ö. 3. yüzyılın ortasından önce bir tarihe verilmiştir. Broneer bu kandileri, Tip IX A'nın gelişimi olarak görür.²¹⁶ İstanbul Arkeoloji müzesinde bulunan benzer özellikteki kandiller, İ.Ö. 3. yüzyıl ortalarına tarihlendirilmiştir.²¹⁷

171 no'lu kandil örneği de diğer örnekler gibi çarkta yapılmış ve yuvarlak omuzludur (Çiz.63, Lev.32). Kulakçığında delik görünmemektedir ve burun kısmı kırıktır. Yüksek kaidesi konik olarak oyulmuştur. Diğer örneklerden farklı olarak daha dolgun bir cidara ve pembemsi-grimsi renkte sert bir hamura sahiptir. Broneer'in yaptığı sınıflandırma içinde Type IX B'de görülen 214 no'lu kandil ile büyük ölçüde benzeşen renk ,hamur ve stil özelliklerine sahiptir. Burada görülen, koyu gri ya da pembe hamurlu kandillerin dış görünümünün firnissiz gri olmasını Broneer, grubun tipik özelliği olarak yorumlar.²¹⁸ Ephesos'daki çok yakın ve benzer örnekler İ.Ö. 3. yüzyıl yarısına tarihlenir.²¹⁹

Smyrna Agorası'nda ele geçen kandiller çark yapımı kandiller olup, yuvarlak omuzlu ve kürevi profil ile karakterize edilmiş örneklerdir.

²¹³ Agora IV 1958, 99. Pl. 41, 424.

²¹⁴ Tuluk 2003, 19.

²¹⁵ Broneer 1977, 21. Pl. 18, 211-214.

²¹⁶ Broneer 1977, 20.

²¹⁷ Tezgör-Sezer 1995, 83, 207- 208-209.

²¹⁸ Broneer 1977, 21.

²¹⁹ Gassner 1997, 190 Taf. 90, 790-791-792.

VIII. SİKKELER

Smyrna Agorası sikkelerinin dağılımı geniş bir periyodu kapsamaktadır. Yapılan hazırlık çalışmaları ve derinleştirilerek sürdürülmüş araştırma sonrası bulgulardan, Hellenistik döneme (İ.Ö. 330-30) tarihlenen 13 adet sikke bulunmuştur.²²⁰ Bu sikkelerden 9 adeti Smyrna Kent sikkesi olup, İ.Ö. 2. ve 1. yüzyıla tarihlendirilmiştir.²²¹

Sondaj çalışmalarında ele geçen ve diğerlerine göre daha iyi durumda olan iki adet sikke (**172** ve **173 Kat. No'lu**) mevcuttur.

Bu sikkelerin arasında bulunan ve I-J 16 sondajının 1030 no'lu tabakasından ele geçen **172** no'lu bir adet Smyrna kent sikkesi, (**Lev.33**) referanslar sonucu İ.Ö. 190 - 150 yıllarına tarihlenir. Korozyon nedeniyle oldukça kötü durumda olan bu sikkenin ön yüzünde sağa dönük Apollon başı, arka yüzünde ise lyra bulunmaktadır.

173 no'lu ikinci sikke, (**Lev.33**) Kuzey bazilika temelinde açılan I-J 17 açması 2023 no'lu tabakadan ele geçmiştir. Bu sikke üzerinde de aynı şekilde, ön yüzde Apollon başı, arka yüzde ise lyra bulunmaktadır.²²²

Bu sikkelerin, Smyrna'nın Hellenistik dönemde yeniden kurulmasından ve kentin Kadifekale eteklerine taşınmasından sonra basıldığı düşünülmektedir. Hellenistik döneme tarihlenen 2 adet Kyme kent sikkesinin varlığı, Smyrna ve Kyme arasındaki ticari ilişkileri yansıtmaları açısından önem taşımaktadır. Smyrna Agorası'nın en erken sikke örnekleri Hellenistik döneme aittir.²²³

²²⁰ Anatolia Antiqua XIV, 2006, 337-338.

²²¹ Uslu 2004, 8.

²²² Uslu 2004, 15-16.

²²³ Uslu 2004, 245.

SONUÇ

İ.Ö. 330 civarında İskender tarafından Pagos Dağı (Kadifekale) üzerine kurulan Hellenistik dönem Smyrna kenti, Pagos tepesi yamaçları ve arazinin genel durumu itibariyle, gereksinimi duyulan tüm kamusal yapılar için uygun konumlar sağlamaktaydı. İlkçağ yazarlarının anlatımlarından anlaşılacağı üzere, agoralar, tiyatrolar, surlar, gymnasiumlar, stolar, hamamlar ve kentin tacı konumundaki akropolis, görkemli ve birbiriyle uyumlu yapıların en çarpıcı örnekleriydi. Elbette bu durum, Hellenistik dönemin en büyük özelliklerinden biri olan, mimarinin dinsel etkilerden arınmışlığı ve dinsel yapıların artık kentin en önemli yapıları olma özelliğini kaybetmesinin bir sonucu olarak ortaya çıkmıştı. Stoalar, pazar yerleri, gymnasionlar, tiyatrolar, belediye meclis binaları gibi halka açık kamu yapılarına daha çok önem verilmiş olması da bu sonucun göstergesiydi.

İlkçağ Smyrnası'nın bu gösterişli kamusal yapılarından ancak pek azı korunabilmiş ve günümüze kadar gelebilmiştir. Öte yandan, bu kamu yapılarının tümünün yerini tam olarak belirleme olanağı pek yoktur.²²⁴ Özellikle İ.S. 178'de yaşamış olduğu büyük deprem felaketi sonrası kent yerle bir olmuş, ardından Roma İmparatoru Marcus Aurelius'un katkılarıyla yeniden imar edilmiştir. Roma Çağı'nda Smyrna'da inşa edilen yapıların bir çoğu da bugün gözden kaybolmuş durumdadır. Eski Pagos Dağı'nın kuzeybatı eteğinde bulunmakta olan tiyatro ile

²²⁴ Cadoux 1938, 229.

batıdaki stadyumun her ikisinden de pek az iz kalmıştır. Hadrianus tarafından inşa ettirilmiş olan bir silo, limanın yanında bulunmaktaydı. Bundan ötürü, ticari agoranın doklara yakın bir yerde bulunduğu sonucu çıkarılabilir. Bununla beraber, bu ticari Pazar yerinin bulunduğu alanı kesin olarak saptamak olanak dışıdır. Diğer taraftan Devlet Agorası çok iyi korunmuştur.²²⁵

Smyrna Agorası'nın 1932 yılında başlatılan ilk kazı çalışmaları, bilindiği üzere İzmir Arkeoloji Müzesi Müdürü Selehattin Kantar ve Alman Arkeolog Rudolf Naumann tarafından 1941 yılına kadar sürdürülmüştür. Bu çalışmalar sonucu Agora'nın batı ve doğu kanatlarında 17.5 m. genişliğinde olan ve ortalarında bulunan çift sıra kolonla üç kısma ayrılan stoalı bölümler ile zemin altında bir kat ve avlu hizasında iki kat yüksekliğinde bir yapının varlığı ortaya çıkarılmıştır.²²⁶

1996 ve 1997 yıllarında İzmir Arkeoloji Müzesi ve İzmir Büyükşehir Belediyesi işbirliği ile devam edilen kazı çalışmalarının sonucu olarak, üç katlı batı ve doğu cephesi yapıları ile benzer özellikler sunan kuzey cephesi yapısının bodrum katını oluşturan dükkanlar, antik çeşme ve kanallar ortaya çıkarılmış olmasının yanı sıra, taşınmaz eserlere yönelik bir düzenleme çalışması yürütülmüştür.

2002 yılında İzmir Arkeoloji Müzesi Müdürlüğü ve İzmir Büyükşehir Belediyesi katkılarıyla yeniden başlayan ve devam etmekte olan kazı çalışmaları sonucu, Kuzey galerinin içerisinde yer alan tüm dükkanlar temizlenip, boşaltılmıştır. Bodrum katı duvarları üzerinde yer alan *graffiti*'ler²²⁷ üzerinde gerekli görülen restorasyon ve koruma çalışmaları uygulanmıştır. Batı stoa ve Faustina Kapısı üzerinde birtakım restorasyon çalışmaları tamamlanmıştır.²²⁸

2003 yılında Smyrna Agora'sı Kuzey portik önünde ve buna paralel olarak kuzey galeri tabanında açılan sondajdan elde edilen Hellenistik malzeme, tez konumuzu oluştururken, açığa çıkarılan bazı yapı temelleri ve mimari parçalar,

²²⁵ Akurgal 1987, 301.

²²⁶ Naumann- Kantar 1950, Taf.48.

²²⁷ Pomey 2006, 327.

²²⁸ Laroche 2006, 309.

Agora'nın Hellenistik dönem içerisindeki mekansal kullanımına ilişkin olarak birtakım verilerin ortaya çıkmasını sağlamıştır.

Bu sondaj çalışmaları sonucunda, Hellenistik dönem Agorası'nın tarihi için söz konusu olan başlıca yapı temelleri ortaya çıkarılmış olmakla birlikte, Hellenistik dönem yapı varsayımının gelişimini kesin ve net bir sonuca vardıracak bulguların henüz yeterli olmadığı görüşü netlik kazanmıştır. Böyle bir sonuca varabilmek için, batı stoa temeli içerisinde de bir kazı çalışması yapılması ve bu çalışmanın takibi öngörülmüştür. Zira; Smyrna Agorası'nın Geç dönemdeki yapısal gelişimi üzerine sahip olduğumuz bilgiler kadar, Hellenistik dönem yapı varsayımlarının da aydınlığa kavuşturulması gerekmektedir. Bu çalışma için bütün bölge üzerinde, Hellenistik dönem yapı temellerinden başlanıp, Bizans dönemi yapı katmanlarına kadar geniş bir yelpazede ve tüm uzmanlarla işbirliği içerisinde yeni bir kazı çalışması, araştırma ve değerlendirme yapılması gerekmektedir.²²⁹

Kuzey galeri ve batı stoa'da yürütülen kazı ve restorasyon çalışmaları sonucu ele geçen Hellenistik döneme ait yapı kalıntıları ve mimari parçalar²³⁰ ışığında net olarak söylenebilecek şey, bu yapıların paralel örnekler yardımıyla Erken Hellenistik devir içerisine değil, İ.Ö. 2. yüzyıl - İ.Ö. 1. yüzyıl dolaylarına tarihlendirilebileceğidir.²³¹

Smyrna Agorası'nda mimari ve restorasyon üzerine çalışmalarda bulunan Prof. Didier Laroche'nin²³² sözlü ifadelerine göre, Hellenistik dönem içerisinde bu yapı agora değil, henüz net bulgulara ulaşılamayan başka bir kamusal yapı işlevini görüyor olsa gerekti (?). Bugünkü bazilikanın yerinde, küçük çaplı bir agora (?), küçük bir tapınak (?) veya herhangi bir kamusal yapının varlığına dair düşünceler, şimdilik varsayımlardan öteye gidememektedir. Bu yapıların büyük bir olasılıkla Hadrianus döneminde sökülüp Roma mimarisi anlayışı ile yeniden inşa edildiğine dair bir düşünce de bu varsayımların bir diğeridir. Ancak görünen bir gerçek var ki, hiçbir Hellenistik dönem agora yapısı ve planı bugün görünen

²²⁹ Guerre-Lesvigne-Sanchez, 376-377, 2005.

²³⁰ Anatolia Antiqua XIII, Fig. 14, 33, 35, 36, 2005.

²³¹ Cavalier 402, 2005.

²³² Didier Laroche, Institut Français d'Etudes Anatoliennes.

Roma agorası planıyla uzaktan yakından ilgili değildir. Smyrna'nın Hellenistik dönemdeki durumuna ilişkin kaynakların ve bilgilerin yetersizliği, bu soruların yanıtını güçleştirmektedir. Ancak, devam etmekte olan çalışmaların ileride bu konuları biraz daha aydınlatacağı düşünülmektedir.

Sondaj çalışmaları sonucu elde edilen hellenistik seramiklere bakıldığında, bunların Hellenistik dönem içerisinde iyi tanınan ve popüler olan çeşitli ve zengin kategorilerden oluşan formlar olduğu görülür. Basit firmisli içe dönük dudaklı kaseler, kantharoslar, skyphoslar, balık ve yemek tabakları, unguentariumlar ve kandiller bunlardan bazılarıdır. Özellikle kantharos kulp parçaları üzerinde yer alan kabartmalı masklar, applike seramik örnekleri arasındadır.

Kategorinin önemli formlarından biri olan kalıp yapımı kaseler, hamur ve diğer karakteristik özellikleriyle Pergamon örneklerine benzemektedirler.²³³ İçme kapları, çanak - çömlek buluntuları, Pergamon tipi ve yerel kırmızı seramik örneklerinden olup, kişisel tüketim bulguları arasında çoğunlukta olan formlardır. Yunan mutfağının tipik kapları olan yemek ve balık tabakları, Smyrna gibi deniz kıyısında yer alan bir kent için, doğal olarak çok sayıda ele geçmiş örneklere sahiptir.²³⁴

Batı Yamacı Seramiği örnekleri en yoğun grubu oluşturmaktadır. Bu tarz seramikler siyah kaliteli bir firmise sahip olup, dekorlarında siyah, ara sıra pembemsi-kırmızı bir renk tonlaması (**Lev. 6. 35, Lev. 23. 126**) ile dikkat çekerler. Üzerlerinde yer alan bezeme genellikle beyaz renk kullanılarak yapılmış olan zeytin yaprağı, sarmaşık ya da kalp yapraklarından oluşan bezeme dizileridir. Teknik olarak hızlıca yapılmış veya basılmış bu bezemelerde, yapraklar saydam ve açık bir renk gösterirken, boyanın yer yer daha fazla bir yoğunluk sergilemesi, sonucu rölyef (kabartma) hissi uyandırmaktadır.²³⁵

Smyrna Agora'sı I-J 16/ 17 sondajlarından ele geçen seramikler, diğer büyük yunan şehirleri gibi kusursuz olarak konteks içinde yer almaktadır. Komşuları Pergamon, Efesos ve elbette Atina gibi örnek formlara sahiptir. Masada kullanılan servis kapları ve diğer mutfak kapları için henüz arkeolojik bir

²³³ Cavalier 2005, 404.

²³⁴ Cavalier 2005, 404.

²³⁵ Cavalier 2005, 404.

sınıflandırma yapılamamasının nedeni, Yunan dünyası için istatistiksel referanslar ve yayınların henüz yeterli ve çok sayıda olmayışından kaynaklanmaktadır. Cavalier'in ifadesine göre, Smyrna Agorası seramikleri, stratigrafi göz önüne alınarak ve otoritelerce referans kabul edilecek başka şehirlerle-buluntuların miktar ve kalitesinden oluşan güvenilir istatistiksel çalışmalarla- karşılaştırma yapılarak sınıflandırılmalıdır.²³⁶

Ticari faaliyetlerin farklı şehirler arasındaki ilişkileri ve sanatsal etkileşimi yoğunlaştırmış olması, Hellenistik seramiğin stil alışverişini de aynı derecede etkilemiş ve bu dönem için kaçınılmaz bir sonuç olmuştur. Nitekim Hellenistik dönem, Yunan kültürünün Yunanistan sınırlarına dışına çıkıp Akdeniz Bölgesi ve Ön Asya'da doğu kültürleriyle karışması ve kaynaşması sonucunda evrensel bir kültürün söz konusu olduğu dönemdir. Sanat ve bilimde uluslararası bir alışveriş, üretimde geniş ölçüde işbirliği vardır. Sanatçılar köklerinden koparak Hellenistik kültürün büyük merkezlerine katılırlar. Böylece ortamda yerel üretim tarzının sınırlarının kesin olarak saptanmasının engelleyen sürekli ve karşılıklı etkiler ortaya çıkar.²³⁷

Smyrna Agorası amphoralarının form olarak kökeninin Rhodos, Kos, Knidos gibi merkezlere bağlanmasının nedeni bu durumu açıklamaktadır. Ancak, aynı durum diğer seramik kategorileri için söz konusu değildir. Bunun nedeni, malzemelerin yerel üretimler tarafından mı yoksa başka bir kökenden mi geldiği sorusunun henüz net bir yanıtı ulaşamamasından kaynaklanmaktadır. Öte yandan, Smyrna seramik geleneğinin bugün hala yaşamakta olan Menemen üretimleriyle bir bağlantısı olup olmadığı sorusunu yanıtlayabilmek için yeterli ve gerekli kriterlere ihtiyaç duyulmaktadır.

Smyrna'da seramik kullanımı ve tüketimi, Hellenistik dönemden Bizans dönemine kadar devam eden uzunca bir süreyi kapsamaktadır. Yunan dünyasının tüketimini önemli ölçüde karşılayan bir üretim merkezinin varlığı, Bats'in yapmış olduğu çalışmalar sonucu anlaşılmaktadır. Bats, Antik Phokaia yakınlarında bir

²³⁶ Cavalier 2005, 408.

²³⁷ Gürler 1994, 99.

üretim merkezinin varlığından ve bu merkezin, yunan dünyasının tüketimini önemli ölçüde karşılayan bir seramik atölyesine sahip olduğundan söz eder.²³⁸

Sonuç olarak, bu seramik malzemelerinin kökeninin neresi olduğu sorusuna henüz net bir yanıt verilememektedir. Bunun sebeplerinden biri, malzemenin çıkarıldığı alan içerisindeki toprağın, şehrin diğer alanlarından çıkarılmış “bir dolgu toprak” olma olasılığıdır. Bunun yanında, Smyrna'nın diğer kentlerle yaşadığı ticari ilişkiler ve agoranın kendi içinde yaşadığı özel aktiviteler -aynı kült tabakası veya ticari faaliyetler gibi- üzerinde durulması ve değerlendirilmesi gereken diğer konulardır.²³⁹

Bütün bu yaklaşımlar sorunun çözümünü güçleştirmekle birlikte, Smyrna Agorası'nda devam etmekte olan kazı ve araştırma sonuçlarının, ilerleyen zaman içerisinde bu soruları aydınlayabilecek ve bu konulara katkı sağlayacak gelişmeleri ortaya çıkarılabileceği görüşü hakimdir.

²³⁸ Cavalier 2005, 415.

²³⁹ Cavalier 2005, 408.

K A T A L O G

BASİT FIRNİS SERAMİKLER**1 İçe dönük dudaklı kase ağız, gövde ve kaide parçası. Çiz. 5, Lev.1**

Buluntu yeri: I-J 16 açması.

Tabaka no: 1011.

K.Yük: 5,7 cm., A.Çap: 12 cm, K.Çap: 6,6 cm.

Mikalı, turuncumsu pembe renkte hamur. İçte ve dışta siyah, dudak kenarında kiremit kırmızısı firnis.

Agora XII 2 1970, no. 837; Thompson 1934, Fig.4, A20; Goldman 1950, Fig. 119, 3; Ghali- Kahil 1960, Pl. LIV, no. 19; Tuchelt 1971, Abb.12. 112.

İ.Ö. Geç 4. yüzyıl.

2 İçe dönük dudaklı kase ağız parçası. Çiz. 5, Lev. 1

Buluntu yeri: I-J 16 açması.

Tabaka no: 1020.

K.Yük: 4,5 cm., A. Çap: 11,2 cm.

Grimsi, pembe renkte kireç katkılı hamur. İçte ve dışta siyah firnis.

Coldstream 1973, Pl. 23 no.48; AvP XI I 1968, Taf. 35, no.2; Greenewalt 1997, Pl.53, Att. 420; Tuchelt 1971, Taf. 9, 116; Rudolph 1978, Pl. 28, 11.

İ.Ö. 4.yüzyıl.

3 İçe dönük dudaklı kase ağız parçası. Çiz. 5, Lev. 1

Buluntu yeri: I-J 16 açması.

Tabaka no: 1020.

K.Yük: 3,5 cm., A.Çap: 11,2 cm.

Mikalı, grimsi pembe renkte hamur. İçte ve dışta siyah firnis.

İ.Ö. 4.yüzyıl.

- 4** İçe dönük dudaklı kase ağız parçası. **Çiz. 6, Lev. 1**
Buluntu yeri: I-J 16 açması.
Tabaka no: 1028.
K. Yük: 5 cm., A.Çap: 11,6 cm.
Mikalı, grimsi pembe renkte hamur. İçte ve dışta siyah firnis.
Gürler 1994, Çiz.4, no.2; Harlaut 2002, Fig.8, b; Ghali-Kahil 1960,
Pl. LIV, no.18; Greenewalt 1997, Pl. 56, Att.580.
İ.Ö. 4. yüzyıl.
- 5** İçe dönük dudaklı kase ağız parçası. **Çiz. 6, Lev. 1**
Buluntu yeri: I-J 16 açması.
Tabaka no: 1028.
K.Yük: 4,2 cm., A.Çap: 11,5 cm.
Mikalı, pembemsi renkte hamur. İçte ve dışta siyah firnis.
İ.Ö. 4. yüzyıl.
- 6** İçe dönük dudaklı kase ağız parçası. **Çiz.6, Lev. 1**
Buluntu Yeri: I-J 16 açması.
Tabaka no: 1028.
K.Yük: 3,7 cm., A.Çap: 11,5 cm.
Mikalı, turuncumsu renkte hamur. İçte ve dışta siyah firnis.
Tezgör 2003, Pl. XXXIII, no.6; Harlaut 2002, Fig. 8, b ; Goldman 1940,
Fig. 195. (No. 5); Greenewalt 1997, Pl. 53, Att.421.
İ.Ö. 4. yüzyıl.

- 7 İe dnk dudaklı kase ađız parası. **iz. 7, Lev. 2**
Buluntu Yeri: I-J 17 aması.
Tabaka no: 2020.
K.Yk: 5 cm., A.ap: 12 cm.
Mikalı, pembemsi renkte hamur. İte ve dıřta siyah firnis.
İ.Ö. 4.yzyıl.
- 8 İe dnk dudaklı kase ađız parası. **iz. 7, Lev. 2**
Buluntu Yeri: I-J 17 aması.
Tabaka no: 2016.
K.Yk: 5 cm., A.ap: 12 cm.
Mikalı, turuncumsu pembe renkte hamur. İte kırmızımsı, dıřta kırmızımsı-siyah alacalı firnis.
Anderson 1954, Fig 18, no.141; Rotroff 1983, Pl.51, no. 5.
İ.Ö. 4. yzyıl.
- 9 İe dnk dudaklı kase ađız parası. **iz. 7, Lev. 2**
Buluntu Yeri: I-J 16 aması.
Tabaka no: 1029.
K.Yk: 4,3 cm., A.ap: 12 cm.
Mikalı, pembemsi renkte hamur. Dıřta siyah parlak firnis.
AvP XII I 1968, Taf. 35, no.2.; Thompson 1934, fig.4, A20; Ghali- Kahil 1960, Pl. LIV, no. 20, 21, 22; Hayes 2003, Fig.2 Deposit 1, 6 ; Miller 1974, Fig. 4, 33; Rudolph 1978, Pl. 28, 13; Golman 1950, Fig. 122, 80.
İ.Ö. 4. yzyıl.

10 İe dnk dudaklı kase ađız parası.**iz. 8, Lev. 2**

Buluntu Yeri: I- J 16 aması.

Tabaka no: 1028.

K.Yk. 4,7 cm., A.ap:11,5 cm.

Grimsi, pembe renkte, tařıklı hamur. Dıřta byk lde kaybolmuř siyah firnis.

İ.Ö. 4. yzyıl.

11 İe dnk dudaklı kase ađız parası.**iz. 8, Lev. 2**

Buluntu Yeri: I-J 16 aması.

Tabaka no: 1028.

K.Yk: 5,5 cm., A.ap: 12,2 cm.

Mikalı, turuncumsu pembe renkte hamur. Dıřta kahverengimsi firnis.

İ.Ö. 4. yzyıl.

12 İe dnk dudaklı kase ađız parası.**iz. 9, Lev. 2**

Buluntu Yeri: I-J 16 aması.

Tabaka no: 1020.

K.Yk: 2,5 cm., A.ap: 10 cm.

Mikalı, turuncumsu renkte hamur. İte ve dıřta siyah –kırmızımsı alacalı firnis.

Mlynarczyk 2002, Fig.5, no.80; Harlaut 2002, Fig.9 a; Grlr 1994,

iz.5, no.6-7; Williams 1982, Pl.39, no,18.

İ.Ö. 3. yzyılın ikinci eyređi.

- 13** İçe dönük dudaklı kase ağız parçası. **Çiz. 9, Lev. 3**
Buluntu Yeri: I-J 16 açması.
Tabaka no: 1022.
K.Yük: 4 cm., A.Çap: 11,8 cm.
Mikalı, turuncumsu pembe renkte hamur. İçte ve dışta siyah firnis.
İ.Ö. 3.yüzyılın ikinci çeyreği.
- 14** İçe dönük dudaklı kase ağız ve gövde parçası. **Çiz. 9, Lev. 3**
Buluntu Yeri: I-J 16 açması.
Tabaka no: 1028.
K.Yük: 2,8 cm., A.Çap: 12 cm.
Mikalı, grimsi pembe renkte hamur. İçte ve dışta siyah firnis.
İ.Ö. 3.yüzyılın ikinci çeyreği.
- 15** İçe dönük dudaklı kase ağız parçası. **Çiz. 10, Lev. 3**
Buluntu Yeri: I-J 16 açması.
Tabaka no: 1028.
K.Yük: 4,2 cm., A.Çap: 11 cm.
Mikalı, pembemsi renkte hamur. İçte ve dışta siyah firnis.
İ.Ö. 3.yüzyılın ikinci çeyreği.
- 16** İçe dönük dudaklı kase ağız parçası. **Çiz. 10, Lev. 3**
Buluntu Yeri: I-J 16 açması.
Tabaka no: 1028.
K.Yük: 3 cm., A.Çap:10,4 cm.
Mikalı, pembemsi renkte hamur. İçte ve dışta siyah firnis.
Ephesos XIII/ 1/1 1997, Taf.4, no. 63; Harlaut 2002, Fig.11, b.
İ.Ö. 2. yüzyıl.

17 İçe dönük dudaklı kase ağız parçası.**Çiz. 10, Lev. 3**

Buluntu Yeri: I-J 17 açması

Tabaka no: 2013.

K.Yük: 2,8 cm., A.Çap: 10,4 cm.

Mikalı, turuncu renkte hamur. İçe kahverengimsi, dışta kahverengimsi-kırmızı alacalı firnis.

Gürler 1994, Çiz. 6, no.17; AvP XIV 1984, Taf.37, K 136; Korinth 1994, Fig.7, no.36 ; Bailey 1993, Fig. 7, 74; Pfrommer 1985, Abb. 46.

İ.Ö. 2. yüzyıl.

18 İçe dönük dudaklı kase ağız parçası.**Çiz. 11, Lev. 3**

Buluntu Yeri: I-J 17 açması.

Tabaka no: 2016.

K.Yük: 3,5 cm., A.Çap: 8 cm. K.Çap: 5,6 cm.

Mikalı, turuncumsu pembe renkte hamur. İçe ve dışta metalik parlak gri firnis.

İ.Ö. 2. yüzyıl.

19 İçe dönük dudaklı kase ağız parçası.**Çiz. 11, Lev. 4**

Buluntu Yeri: I-J 16 açması.

Tabaka no: 1028.

K.Yük: 3,2 cm., A.Çap:12 cm.

Mikalı, turuncumsu pembe renkte hamur. İçe ve dışta siyah parlak firnis.

İ.Ö. 2. yüzyıl.

- 20** İe dnk dudaklı kase ađız, gvde ve kaide parası. **iz. 11, Lev. 4**

Buluntu Yeri: I-J 16 aması.

Tabaka no: 1029.

K.Yk: 3,6 cm., A.ap: 12,6 cm.,

Mikalı, pembemsi renkte hamur. İte ve dıřta siyah firnis.

Taf.4, no. 63; Harlaut 2002, Fig.11, b; Iřık 1994, Res. Abb. 52, b.

İ.Ö. 2. yzyıl.

- 21** İe dnk dudaklı kase ađız parası. **iz. 12, Lev.4**

Buluntu Yeri: I-J 16 aması.

Tabaka no: 1029.

K.Yk: 3,2 cm., A.ap: 10 cm.

Mikalı, turuncumsu pembe renkte hamur. İte ve dıřta siyah firnis.

İ.Ö. 2. yzyıl.

- 22** İe dnk dudaklı kase ađız parası. **iz. 12, Lev.4**

Buluntu Yeri: I-J 16 aması.

Tabaka no: 1028.

K.Yk: 2,6 cm., A.ap: 9,7 cm.

Mikalı, turuncumsu renkte hamur. İte siyah, dıřta kahverengimsi firnis.

İ.Ö. 2. yzyıl.

- 23** İe dnk dudaklı kase ađız ve gvde parası. **iz. 12, Lev. 4**

Buluntu Yeri: I-J 16 aması.

Tabaka no: 1028.

K.Yk: 3,2 cm., A.ap: 11,6 cm.

Mikalı, grimsi pembe renkte hamur. İte ve dıřta siyah firnis.

İ.Ö. 1. yzyıl.

- 24** İe dnk dudaklı kase ađız parası. **iz. 13, Lev. 4**
Buluntu Yeri: I-J 16 aması.
Tabaka no: 1028.
K.Yk: 2,8 cm., A.ap: 11 cm.
Pembemsi gri renkte hamur. İte ve dıřta siyah firnis.
İ.Ö. 1. yzyıl.
- 25** İe dnk dudaklı kase ađız ve gvde parası. **iz. 13, Lev. 5**
Buluntu Yeri: I-J 16 aması.
Tabaka no: 1028.
K.Yk: 3,5 cm., A.ap: 12 cm.
Mikalı, pembemsi renkte hamur. İte ve dıřta siyah firnis.
İ.Ö. 1. yzyıl.
- 26** İe dnk dudaklı kase ađız ve gvde parası. **iz. 13, Lev. 5**
Buluntu Yeri: I-J 16 aması.
Tabaka no: 1020.
K.Yk: 3,8 cm., A.ap: 11,2 cm.
Mikalı, turuncumsu renkte hamur. İte ve dıřta siyah firnis.
Varia Anatolica XV 2003, Pl. LXXI, no.7.
İ.Ö. 1. yzyıl.
- 27** İe dnk dudaklı kase ađız parası. **iz. 14, Lev. 5**
Buluntu Yeri: I-J 17 aması.
Tabaka no: 2016.
K.Yk: 3,7 cm., A.ap: 10,4 cm.
Mikalı, pembemsi gri renkte hamur. İte ve dıřta siyah firnis.
İ.Ö. 1. yzyıl.

28 İe dnk dudaklı kase ađız parası.

iz. 14, Lev. 5

Buluntu Yeri: I-J 16 aması.

Tabaka no: 1028.

K.Yk: 3,1 cm., A.ap: 12 cm.

Grimsi renkte, tařıklı hamur. İte ve dıřta siyah mat firnis.

Grleri 1994, iz.7, no.24; AvP XI 1 1968, Taf.67, no.390; Varia Anatolica

XV 2003, Pl. LXXI, no.7.

İ.Ö. 1. yzyıl.

29 İe dnk dudaklı kase ađız parası.

iz. 14, Lev .5

Buluntu Yeri: I-J 16 aması.

Tabaka no:1029.

K.Yk: 2,7 cm., A.ap: 10,5 cm.

Mikalı, turuncumsu renkte, ince elenmiř hamur. Dıřta kırmızımsı –siyah alacalı firnis.

İ.Ö. 1. yzyıl.

BATI YAMACI SERAMİKLERİ

30 Dıř yz bezemeli kase ađız parası.

iz. 15, Lev. 6

Buluntu Yeri: I-J 16 aması.

Tabaka no: 1011.

K.Yk: 3 cm., A.ap: 9 cm.

Mikalı, pembemsi turuncu renkte hamur. Dıřta siyah firnis, dudak kenarında bant iinde beyaz boya kullanılarak yapılmıř nokta dizisi.

Ephesos XIII/1/1 1997, Taf.11, no.173; Behr 1988, Abb.13, Nr. 55.

İ.Ö. 2. yzyılın ikinci yarısı.

- 31** Dış yüzü bezemeli kase ağız ve gövde parçası. **Çiz. 15, Lev. 6**
Buluntu Yeri: I-J 16 açması.
Tabaka no: 1020.
K.Yük: 5 cm., A.Çap: 12 cm.
Mikalı, turuncumsu renkte hamur. Dışta kırmızımsı-kahverengi alacalı firnis. Dudak kenarında bant içinde beyaz renk kullanılarak yapılmış nokta dizisi.
İ.Ö. 2. yüzyılın ikinci yarısı.
- 32** Dış yüzü bezemeli kase ağız ve gövde parçası. **Çiz. 15, Lev. 6**
Buluntu Yeri: I-J 16 açması.
Tabaka no: 1020.
K.Yük:6,4 cm., A.Çap:12 cm.
Mikalı, grimsi pembe renkte hamur. Dışta siyah firnis. Dudak kenarında bant içinde kırmızı renk kullanılarak yapılmış kalp yaprak dizisi.
Behr 1988, Abb. 13, Nr. 57; Ephesos XIII/1/1 1997, Taf.11, no.166.
İ.Ö. 2. yüzyılın ikinci yarısı.
- 33** Dış yüzü bezemeli kase ağız parçası. **Çiz. 16, Lev. 6**
Buluntu Yeri: I-J 16 açması.
Tabaka no: 1028.
K.Yük: 3,5 cm., A.Çap: 11,8 cm.
Mikalı, pembemsi renkte hamur. İçte ve dışta siyah firnis. Dudak kenarında kazıma çizgi ve beyaz renk kullanılarak yapılmış zeytin yaprağı dizisi.
İ.Ö. 2. yüzyılın ikinci yarısı.

34 Dış yüzü bezemeli kase ağız parçası.**Çiz. 16, Lev. 6**

Buluntu Yeri: I-J 16 açması.

Tabaka no: 1028.

K.Yük: 2,5 cm., A.Çap: 12 cm.

Mikalı, turuncumsu renkte, ince elenmiş hamur. İçte ve dışta siyah firnis.

Dudak kenarında, beyaz renk kullanılarak yapılmış kalp yaprak dizisi.

İ.Ö. 2. yüzyıl ortaları.

35 Dış yüzü bezemeli kase ağız ve gövde parçası.**Çiz. 16, Lev. 6**

Buluntu Yeri: I-J 16 açması.

Tabaka no: 1028.

K.Yük: 4,8 cm., A.Çap: 12 cm.

Mikalı, turuncumsu pembe renkte hamur. İçte ve dışta kırmızımsı

firnis. Gövde üzerinde beyaz renk kullanılarak yapılmış kalp yaprak dizisi.

Ephesos XIII/1/1 1997, Taf. 11, no. 169.

İ.Ö. 2. yüzyıl ortaları.

36 Dış yüzü bezemeli kase ağız parçası.**Çiz. 17, Lev. 7**

Buluntu Yeri: I-J 16

Tabaka no: 1028.

K.Yük: 3 cm., A.Çap: 9 cm.

Mikalı, pembemsi renkte hamur. İçte ve dışta siyah firnis. Dudak kenarında

bant içinde beyaz renk kullanılarak yapılmış nokta dizisi.

Bouzek 1974, Pl. 17, WS 2.

İ.Ö. 2. yüzyılın ikinci yarısı.

- 37** Dış yüzü bezemeli kase ağız parçası. **Çiz. 17, Lev. 7**
Buluntu Yeri: I-J 16 açması.
Tabaka no: 1028.
K.Yük: 2,6 cm., A.Çap:8 cm.
Mikalı, pembemsi renkte hamur. İçte siyah, dışta kahverengimsi-siyah alacalı firnis. Dudak kenarında kazıma çizgiler ve beyaz renk kullanılarak yapılmış nokta dizisi.
Behr 1988, Abb.13, Nr. 56; Hellström1971, Pl.8, no.74.
İ.Ö. 2. yüzyıl ortaları.
- 38** Dış yüzü bezemeli kase ağız ve gövde parçası. **Çiz. 17, Lev. 7**
Buluntu Yeri: I-J 16 açması.
Tabaka no: 1022.
K.Yük: 5,5 cm., A.Çap: 10,4 cm.
Mikalı, turuncumsu pembe renkte hamur. İçte ve dışta siyah firnis.
Gövde üzerinde bant içinde beyaz renk kullanılarak yapılmış zeytin yaprağı dizisi.
İ.Ö. 2. yüzyıl ortaları.
- 39** Dış yüzü bezemeli kase ağız ve gövde parçası. **Çiz. 18, Lev. 7**
Buluntu Yeri: I-J 16 açması.
Tabaka no: 1028.
K.Yük: 5 cm., A.Çap: 9 cm.
Mikalı, pembemsi renkte, yer yer gözenekli hamur. İçte ve dışta siyah firnis. Gövde üzerinde, beyaz renk kullanılarak yapılmış nokta dizisi.
Schafer 1968, Taf.12, D 13.
İ.Ö. 2. yüzyıl ortaları.

- 40** Dış yüzü bezemeli kase ağız ve gövde parçası. **Çiz. 18, Lev. 7**
Buluntu Yeri: I-J 16
Tabaka no:1028.
K.Yük: 6,7 cm., A.Çap: 10,6 cm.
Mikalı, turuncumsu pembe renkte hamur. Dışta kırmızımsı- siyah alacalı firnis. Dudak kenarında kazıma çizgilerle oluşturulmuş bant içinde, beyaz renk kullanılarak yapılmış nokta dizisi.
Behr 1988, Abb.13, Nr. 56; Hellström 1971, Pl. 8, no.74; Ephesos XIII/1/1 1997, Taf. 11, no.174; Bouzek 1974, Pl.17, WS 2.
İ.Ö. 2. yüzyılın ikinci yarısı.
- 41** Dış yüzü bezemeli kase ağız ve gövde parçası. **Çiz. 18, Lev. 7**
Buluntu Yeri: I-J 16
Tabaka no: 1028.
K.Yük: 5 cm., A.Çap: 10 cm.
Mikalı, pembemsi renkte hamur. Dışta siyah firnis. Dudak kenarında bant içinde beyaz renk kullanılarak yapılmış nokta dizisi.
İ.Ö. 2. yüzyılın ikinci yarısı.
- 42** Dış yüzü bezemeli kase ağız parçası. **Çiz. 19, Lev. 8**
Buluntu Yeri:I-J 16
Tabaka no: 1020.
K.Yük: 2,5 cm., A.Çap: 12 cm.
Mikalı, turuncumsu pembe renkte hamur. Dışta siyah firnis. Dudak kenarında kazıma çizgi üzerinde beyaz renk kullanılarak yapılmış kalp yaprak dizisi.
İ.Ö. 2. yüzyıl ortaları.

43 Dış yüzü bezemeli kase ağız parçası.**Çiz. 19, Lev. 8**

Buluntu Yeri: I-J 16 açması.

Tabaka no: 1028.

K.Yük: 2,6 cm., A.Çap: 11,6 cm.

Mikalı, pembemsi renkte, ince elenmiş hamur. İçte ve dışta siyah firnis.

Gövde üzerinde bant içinde beyaz renk kullanılarak yapılmış nokta dizisi.

Behr 1988, Abb.13, Nr. 56.

İ.Ö. 2. yüzyıl ortaları.

44 Dış yüzü bezemeli kase ağız parçası.**Çiz. 19, Lev. 8**

Buluntu Yeri: I-J 16 açması.

Tabaka no: 1028.

K.Yük: 2 cm., A.Çap: 8 cm.

Mikalı, turuncumsu renkte hamur. İçte ve dışta siyah firnis. Dudak

kenarında bant içinde kırmızı renk kullanılarak yapılmış nokta dizisi.

İ.Ö. 2. yüzyıl.

45 Dış yüzü bezemeli kase ağız parçası.**Çiz. 19, Lev. 8**

Buluntu Yeri: I-J 16 açması.

Tabaka no: 1028.

K.Yük: 2 cm., A.Çap: 8,2 cm.

Mikalı, turuncumsu renkte hamur. Dışta kahverengimsi firnis. Dudak

kenarında kırmızı renk kullanılarak yapılmış çift çizgiler ve nokta dizisi.

İ.Ö. 2. yüzyıl.

- 46** Dış yüzü bezemeli kase ağız parçası. **Çiz. 20, Lev. 8**
Buluntu Yeri: I-J 16 açması.
Tabaka no: 1028.
K.Yük: 2,3 cm., A.Çap: 8,2 cm.
Mikalı, turuncumsu renkte hamur. Dışta büyük ölçüde kaybolmuş siyah firnis. Dudak kenarında bant içinde beyaz renk kullanılarak yapılmış zeytin yaprağı dizisi.
Ephesos XIII/1/1 1997, Taf.10, no.166.
İ.Ö. 2. yüzyıl.
- 47** Dış yüzü bezemeli kase ağız parçası. **Çiz. 20, Lev. 8**
Buluntu Yeri: I-J 17 açması.
Tabaka no: 2016.
K.Yük: 2,7 cm., A.Çap: 8,2 cm.
Mikalı, turuncumsu renkte hamur. İçte ve dışta siyah firnis.
Dudak kenarında bant içinde beyaz renk kullanılarak yapılmış nokta dizisi.
İ.Ö. 2. yüzyıl.
- 48** Dış yüzü bezemeli kase ağız parçası. **Çiz. 20, Lev. 9**
Buluntu Yeri: I-J 16
Tabaka no: 1028.
K.Yük: 2,3 cm., A.Çap:8,2 cm.
Mikalı, pembemsi renkte hamur. İçte ve dışta siyah firnis.
Dudak kenarında bant içinde beyaz renk kullanılarak yapılmış nokta dizisi.
İ.Ö. 2. yüzyıl.

- 49** Dış yüzü bezemeli kase ağız ve gövde parçası. **Çiz. 20, Lev. 9**
Buluntu Yeri: I-J 16 açması.
Tabaka no: 1028.
K.Yük: 3,7 cm., A.Çap: 9 cm.
Mikali, devetüyü renkte hamur. İçte siyah, dışta kahverengimsi firnis.
Gövde üzerinde kazıma çizgiler altında beyaz ve kahverengi renkler kullanılarak yapılmış zeytin yaprağı, beyaz nokta dizisi.
Schafer 1968, Taf. 12, D 19.
İ.Ö. 2. yüzyıl.
- 50** Dış yüzü bezemeli kase ağız ve gövde parçası. **Çiz. 21, Lev. 9**
Buluntu Yeri: I-J 16 açması.
Tabaka no: 1022.
K.Yük: 5,3 cm., A.Çap: 14,4 cm.
Mikali, turuncumsu renkte hamur. İçte ve dışta siyah parlak firnis.
Gövde üzerinde bant içinde beyaz renk kullanılarak yapılmış zeytin yaprağı dizisi.
Behr 1988, Abb.13, Nr. 58; AvP XI 1 1968, Taf.49, no. 244.
İ.Ö. 2. yüzyılın yarısı.
- 51** Dış yüzü bezemeli kase ağız ve gövde parçası. **Çiz. 21, Lev. 9**
Buluntu Yeri: I-J 16 açması.
Tabaka no: 1028.
K.Yük: 4,8 cm., A.Çap: 14,2 cm.
Mikali, turuncumsu pembe renkte hamur. Dışta kahverengimsi firnis.
Dudak kenarında bant içinde beyaz renk kullanılarak yapılmış zeytin yaprağı dizisi.
AvP XI 1 1968, Taf.49, no.244 ; Schafer 1968, Taf.12, D 12.
İ.Ö. 2. yüzyılın yarısı.

52 Dış yüzü bezemeli kase ağız ve gövde parçası. **Çiz. 22, Lev. 9**

Buluntu Yeri: I-J 17 açması.

Tabaka no: 2016.

K.Yük: 7,8 cm., A.Çap: 12,2 cm.

Mikalı, pembemsi renkte hamur. İçte ve dışta metalik parıltılı gri firmis.

Dudak kenarında bant içinde beyaz renk kullanılarak yapılmış kalp yaprak dizisi.

Ephesos XIII/1/1 1997, Taf.10, no.166; Behr 1988, Abb. 13, Nr. 57;

Bouzek 1974, Pl. 17, WS.2.

İ.Ö. 2. yüzyıl yarısı.

53 Dış yüzü bezemeli kase ağız parçası. **Çiz. 23, Lev. 9**

Buluntu Yeri: I-J 17 açması.

Tabaka no: 2016.

K.Yük: 3 cm., A.Çap: 8,6 cm.

Mikalı, turuncumsu renkte hamur. İçte ve dışta siyah firmis. Dudak kenarında, beyaz renk kullanılarak yapılmış zeytin yaprağı dizisi.

İ.Ö. 2. yüzyılın yarısı.

54 Dış yüzü bezemeli kase ağız parçası. **Çiz. 23, Lev. 10**

Buluntu Yeri: I-J 17 açması.

Tabaka no: 2016.

K.Yük: 2,8 cm., A.Çap: 10 cm.

Mikalı, turuncumsu renkte hamur. Dışta büyük ölçüde kaybolmuş kahverengi firmis. Dudak kenarında bant içinde beyaz renk kullanılarak yapılmış kalp yaprak dizisi.

Behr 1988, Abb.13, Nr. 55.

İ.Ö. 2. yüzyılın ikinci yarısı.

- 55** Dış yüzü bezemeli kase ağız ve gövde parçası. **Çiz. 23, Lev. 10**
Buluntu Yeri: I-J 17 açması.
Tabaka no: 2016.
K.Yük: 4,2 cm., A.Çap:12 cm.
Mikalı, pembemsi renkte, ince elenmiş hamur.
İçte ve dışta koyu gri parlak firnis. Dudak kenarında bant içinde kırmızı renk kullanılarak yapılmış kalp yaprak dizisi.
İ.Ö. 2. yüzyılın ikinci yarısı.
- 56** Dış yüzü bezemeli kase ağız parçası. **Çiz. 23, Lev. 10**
Buluntu Yeri: I-J 17 açması.
Tabaka no: 2016.
K.Yük: 3 cm., A.Çap: 10 cm.
Mikalı, turuncumsu renkte hamur. İçte ve dışta metalik parıltılı koyu gri firnis. Dudak kenarında bant içinde kırmızı renk kullanılarak yapılmış zeytin yaprağı dizisi.
İ.Ö. 2. yüzyıl.
- 57** Dış yüzü bezemeli kase ağız parçası. **Çiz. 24, Lev. 10**
Buluntu Yeri: I-J 16 açması.
Tabaka no: 1029.
K.Yük: 3,5 cm., A.Çap: 11 cm.
Mikalı, turuncumsu renkte hamur. İçte siyah firnis. Dudak kenarında siyah renk kullanılarak yapılmış zeytin yaprağı dizisi.
İ.Ö. 2. yüzyılın yarısı.

- 58** Dış yüzü bezemeli kase ağız parçası. **Çiz. 24, Lev. 10**
Buluntu Yeri: I-J 17 açması.
Tabaka no: 2013.
K.Yük: 2 cm., A.Çap: 8,8 cm.
Mikalı, turuncumsu renkte hamur. İçte siyah firnis. Dudak kenarında kırmızı renk kullanılarak yapılmış çift çizgiler, beyaz renkte nokta dizisi.
Ephesos XIII/1/1 1997, Taf.11, no.174.
İ.Ö.2. yüzyıl.
- 59** Dış yüzü bezemeli kase ağız parçası. **Çiz. 24, Lev. 10**
Buluntu Yeri: I-J 17 açması.
Tabaka no: 2016.
K.Yük: 3,4 cm., A.Çap: 10 cm.
Mikalı, turuncumsu renkte hamur. İçte siyah, dışta kahverengimsi firnis. Dudak kenarında bant içerisinde beyaz renk kullanılarak yapılmış zeytin yaprağı dizisi.
Behr 1988, Abb.13, Nr. 58.
İ.Ö. 2. yüzyılın ikinci yarısı.
- 60** Dış yüzü bezemeli kase ağız parçası. **Çiz. 25, Lev. 11**
Buluntu Yeri: I-J 17 açması.
Tabaka no: 2016.
K.Yük: 3,6 cm., A.Çap: 9 cm.
Mikalı, turuncumsu pembe renkte hamur. İçte ve dışta siyah firnis. Dudak kenarında, beyaz renk kullanılarak yapılmış kalp yaprak dizisi.
İ.Ö. 2. yüzyılın ikinci yarısı.

- 61** Dış yüzü bezemeli kase ağız parçası. **Çiz. 25, Lev. 11**
Buluntu Yeri: I-J 16 açması.
Tabaka no: 1011.
K.Yük: 5 cm., A.Çap: 12 cm.
Mikalı, turuncumsu pembe renkte ince elenmiş hamur.
Dışta kahverengimsi siyah alacalı firnis. Gövde üzerinde ağ motifi.
Varia Anatolica XV 2003, Pl.V, no. 3; AvP XI 2 1975, Taf. 52, no. 2;
Schafer 1968, Abb.10.2.
İ.Ö.2. yüzyılın birinci yarısı.
- 62** Dış yüzü bezemeli kase ağız parçası. **Çiz. 25, Lev. 11**
Buluntu Yeri: I-J 16 açması.
Tabaka no: 1011.
K.Yük: 3,5 cm., A.Çap: 11 cm.
Mikalı, pembemsi, devetüyü renkte hamur. İçte siyah dışta, kahverengimsi siyah alacalı firnis. Üzerinde ağ motifi.
AvP XIV 1984, Taf. 25, K39-K41.; Varia Anatolica XV 2003, Pl.V, no.3.
İ.Ö. 2. yüzyılın birinci yarısı.
- 63** Dış yüzü bezemeli kase ağız parçası. **Çiz. 26, Lev. 11**
Buluntu Yeri: I-J 16 açması.
Tabaka no: 1011.
K.Yük: 3 cm., A.Çap: 9 cm.
Mikalı, turuncumsu pembe renkte hamur. Dışta siyah mat firnis.
Üzerinde ağ motifi.
İ.Ö. 2. yüzyılın birinci yarısı.

- 64** Dış yüzü bezemeli kase ağız parçası. **Çiz. 26, Lev. 11**
Buluntu Yeri: I-J 16 açması.
Tabaka no: 1020.
K.Yük: 5,5 cm., A.Çap:11,6 cm.
Mikalı, turuncumsu pembe renkte hamur. Dışta siyah-kahverengi alacalı firnis. Üzerinde ağ motifi.
Schafer 1968, Abb.10. 1.
İ.Ö. 2. yüzyılın birinci yarısı.
- 65** Dış yüzü bezemeli kase ağız parçası. **Çiz. 26, Lev. 11**
Buluntu Yeri: I-J 16 açması.
Tabaka no: 1028.
K.Yük: 3 cm., A.Çap: 12 cm.
Mikalı, turuncumsu renkte hamur. İçte ve dışta büyük ölçüde kaybolmuş siyah firnis. Üzerinde ağ motifi.
İ.Ö. 2. yüzyılın birinci yarısı.
- 66** Dış yüzü bezemeli kase kaide ve gövde parçası. **Çiz. 27, Lev. 12**
Buluntu Yeri: I-J 16 açması.
Tabaka no: 1028.
K.Yük: 2,5 cm., A.Çap: 8 cm.
Mikalı, pembemsi renkte taşçıklı hamur. İçte siyah, dışta kırmızımsı-kahverengi alacalı firnis. Üzerinde ağ motifi.
AvP XIV 1984, Taf. 25, K39-K41.; Varia Anatolica XV 2003, Pl.V, no.3.
AvP XI 2 1975, Taf. 52, no.8.
İ.Ö. 2. yüzyılın birinci yarısı.

67 Dış yüzü bezemeli kase ağız parçası.

Çiz. 27, Lev. 12

Buluntu Yeri: I-J 16 açması.

Tabaka no: 1028.

K.Yük: 4,2 cm., A.Çap: 12 cm.

Mikalı, turuncumsu renkte hamur. İçte ve dışta siyah firnis.

Dudak kenarında kazıma çizgiler kullanılarak yapılmış bant.

İ.Ö. 2. yüzyıl.

68 Dış yüzü bezemeli kase ağız parçası.

Çiz. 27, Lev. 12

Buluntu Yeri: I-J 16 açması.

Tabaka no: 1028.

K.Yük: 2 cm., A.Çap: 12 cm.

Mikalı, turuncumsu renkte hamur. İçte ve dışta siyah firnis.

Dudak kenarında kazıma çizgiler kullanılarak yapılmış bant.

İ.Ö. 2. yüzyıl.

69 Dış yüzü bezemeli kase ağız parçası.

Çiz. 28, Lev. 12

Buluntu Yeri: I-J 16 açması.

Tabaka no: 1028.

K.Yük: 3 cm., A.Çap: 10 cm.

Mikalı, pembemsi renkte hamur. İçte ve dışta siyah firnis. Dudak kenarında kazıma çizgiler kullanılarak yapılmış bant.

İ.Ö. 2. yüzyıl.

- 70** Dış yüzü bezemeli kase ağız ve gövde parçası. **Çiz. 28, Lev. 12**
Buluntu Yeri: I-J 16 açması.
Tabaka no: 1029.
K.Yük: 4 cm., A.Çap: 12,2 cm.
Mikalı, turuncumsu pembe renkte hamur. Dışta siyah-kahverengi alacalı firnis. Gövde üzerinde kazıma çizgiler kullanılarak yapılmış bant.
İ.Ö. 2. yüzyıl.
- 71** Dış yüzü bezemeli kase ağız parçası. **Çiz. 28, Lev. 12**
Buluntu Yeri: I-J 17 açması.
Tabaka no: 2016.
K.Yük: 3 cm., A.Çap: 9 cm.
Mikalı, turuncumsu renkte hamur. Dışta siyah firnis. Dudak kenarında kazıma çizgiler kullanılarak yapılmış bant.
İ.Ö. 2. yüzyıl.
- 72** Dış yüzü bezemeli kase ağız ve gövde parçası. **Çiz. 29, Lev. 13**
Buluntu Yeri: I-J 16 açması.
Tabaka no: 1028.
K.Yük: 4 cm., A.Çap: 10 cm.
Mikalı, turuncumsu pembe renkte hamur. Dışta kırmızımsı- siyah alacalı firnis. Dudak kenarında kazıma çizgiler kullanılarak yapılmış bant.
İ.Ö. 2. yüzyıl.

- 73** Dış yüzü bezemeli kase ağız ve gövde parçası. **Çiz. 29, Lev. 13**
Buluntu Yeri: I-J 17 açması.
Tabaka no: 2020.
K.Yük: 4,7 cm., A.Çap: 10,2 cm.
Mikalı, turuncumsu renkte hamur. İçte ve dışta kırmızımsı firnis.
Dudak kenarında kazıma çizgiler kullanılarak yapılmış bant.
Bailey 1993, Fig. 4, 26.
İ.Ö. 2. yüzyıl.

FİNCANLAR

- 74** Fincan ağız parçası. **Çiz. 30, Lev. 13**
Buluntu Yeri: I-J 16 açması.
Tabaka no: 1011.
K.Yük: 3 cm., A.Çap: 9 cm.
Mikalı, turuncumsu renkte hamur. İçte ve dışta kırmızımsı- siyah alacalı firnis. İç yüzde kazıma çizgiler kullanılarak yapılmış bezemeler.
İ.Ö. 2. yüzyıl ortaları.
- 75** Fincan ağız ve gövde parçası. **Çiz. 30, Lev. 13**
Buluntu Yeri: I-J 16 açması.
Tabaka no: 1029.
K.Yük: 3,6 cm., A.Çap: 12,8 cm.
Mikalı, pembemsi renkte hamur. İçte ve dışta kırmızımsı-kahverengi alacalı firnis. İç yüzde pembe ve bej renk kullanılarak yapılmış yaprak bezemesi.
Ephesos XIII/1/ 1 1997, Taf. 12, no.193.
İ.Ö. 2. yüzyılın yarısı.

76 Fincan ağız ve gövde parçası.**Çiz. 30, Lev. 13**

Buluntu Yeri: I-J 16 açması.

Tabaka no: 1029.

K.Yük: 3,4 cm., A.Çap: 10 cm.

Mikalı, turuncumsu pembe hamur. İçte ve dışta siyah firnis.

İç yüzde kazıma çizgi kullanılarak yapılmış bezeme.

İ.Ö. 2. yüzyılın yarısı.

77 Fincan ağız ve gövde parçası.**Çiz. 31, Lev. 13**

Buluntu Yeri: I-J 16 açması.

Tabaka no: 1029.

K.Yük: 2 cm., K.Çap: 4 cm.

Mikalı, pembemsi renkte hamur. İçte siyah, dışta kahverengimsi firnis.

İç yüzde beyaz ve bej renk kullanılarak yapılmış yaprak bezemesi.

Behr 1988, Abb.13, Nr. 53 ; Schafer 1968, Taf. 11, D 4;

Tuchelt 1971, Taf.10. 130.

İ.Ö. 2. yüzyılın yarısı.

78 Fincan ağız ve gövde parçası.**Çiz. 31, Lev. 14**

Buluntu Yeri: I-J 16 açması.

Tabaka no: 1027.

K.Yük: 1 cm., K. Çap: 3,2 cm.

Mikalı, pembemsi renkte hamur. İçte ve dışta kahverengimsi- siyah alacalı firnis. İç yüzde beyaz ve bej renk kullanılarak yapılmış yaprak bezemesi.

Ephesos XIII/1/1 1997, Taf. 12, no. 195; Anderson 1954, Pl.11, b;

Behr 1988, Abb.13, Nr. 53 ; Thompson 1934, Fig. 31, C 12 ; Carter 1970,

Pl. 32, Fig.17.

İ.Ö. 2. yüzyılın yarısı.

79 Fincan ağız ve gövde parçası.**Çiz. 31, Lev. 14**

Buluntu Yeri: I-J 17 açması.

Tabaka no: 2016.

K.Yük: 2 cm., K.Çap: 4 cm.

Mikalı, pembemsi renkte hamur. İçte ve dışta kahverengimsi- siyah alacalı firnis. İç de kahverengi- bej renk kullanılarak yapılmış yaprak bezemesi.

AvP XIV 1984, Taf. 24, K 23 ; Anderson 1954, Pl.11, b ; Behr 1988,

Abb.12, Nr. 52; AvP XI 2 1975, Taf. 54, no.4; Schafer 1968, Taf. 11, D 6;

Tuchelt 1971, Taf. 10. 130.

İ.Ö. 2. yüzyılın yarısı.

80 Fincan ağız ve gövde parçası.**Çiz. 32, Lev. 14**

Buluntu Yeri: I-J 16 açması.

Tabaka no: 1022.

K.Yük: 2,8 cm., K.Çap: 3,5 cm.

Mikalı, turuncumsu pembe renkte hamur. İçte ve dışta kahverengimsi

firnis. İç yüzde beyaz renk kullanılarak yapılmış bitkisel bezeme.

İ.Ö. 2. yüzyılın yarısı.

81 Fincan gövde parçası.**Çiz. 32, Lev. 14**

Buluntu Yeri: I-J 16 açması.

Tabaka no: 1022.

K.Yük: 2,3 cm.

Mikalı, turuncumsu renkte hamur. İçte ve dışta siyah firnis. İç yüzde kazıma çizgiler ve beyaz renk kullanılarak yapılmış palmet bezemesi.

Behr 1988, Abb.12, Nr. 49; AvP XI 2 1975, Taf. 54, no. 1 1: 2.

İ.Ö. 2. yüzyılın yarısı.

82 Fincan gövde parçası.**Çiz. 32, Lev. 14**

Buluntu Yeri: I-J 16 açması.

Tabaka no: 1028.

K.Yük: 2,5 cm.

Mikalı, pembemsi renkte hamur. İçte ve dışta kahverengimsi firnis. İç yüzde pembe renk ve kazıma çizgi kullanılarak yapılmış yaprak bezemesi.

İ.Ö. 2. yüzyıl.

83 Fincan gövde parçası.**Çiz. 33, Lev. 15**

Buluntu Yeri: I-J 16 açması.

Tabaka no: 1028.

K.Yük: 3 cm.

Mikalı, pembemsi renkte hamur. İçte ve dışta siyah firnis.

İç yüzde bant içinde beyaz renk kullanılarak yapılmış nokta dizisi.

Bouzek 1974, Pl. 17, WS.5.

İ.Ö. 2. yüzyıl.

84 Fincan ağız ve gövde parçası.**Çiz. 33, Lev. 15**

Buluntu Yeri: I-J 16 açması.

Tabaka no: 1028.

K.Yük: 3 cm.

Mikalı, turuncumsu pembe renkte hamur. İçte metalik parıltılı gri, dışta siyah firnis. İçte bej renk kullanılarak yapılmış yaprak bezemesi.

AvP XI 2 1975, Taf. 54, no. 7 ; Ephesos XIII/1/1 1997, Taf.12, no. 196;

Behr 1988, Abb.12, Nr. 52; Schafer 1968, Taf. 11, D 4.

İ.Ö. 2. yüzyılın yarısı.

85 Fincan gövde parçası.**Çiz. 33, Lev. 15**

Buluntu Yeri: I-J 16 açması.

Tabaka no: 1028.

K.Yük: 3 cm.

Mikalı, pembemsi renkte hamur. İçte ve dışta siyah firnis. İç yüzde

Pembe renk kullanılarak yapılmış küçük yaprak bezemesi ve kazıma çizgi.

İ.Ö. 2. yüzyıl.

86 Fincan gövde parçası.**Çiz. 33, Lev. 15**

Buluntu Yeri: I-J 16 açması.

Tabaka no: 1028.

K.Yük: 2,2 cm.

Mikalı, devetüyü renkte hamur. İçte ve dışta siyah firnis.

İç yüzde beyaz renk kullanılarak yapılmış kalp yaprak dizisi.

Behr 1988, Abb. 12, Nr. 51; Bouzek 1974, Pl.17, WS. 2; Brock 1959,

Pl.21, 32.

İ.Ö. 2. yüzyılın yarısı.

87 Fincan gövde parçası.**Çiz. 33, Lev. 15**

Buluntu Yeri: I-J 17 açması.

Tabaka no: 2016.

K.Yük: 2,2 cm.

Mikalı, pembemsi renkte hamur. İçte ve dışta siyah parlak firnis.

İç yüzde beyaz ve kırmızı renk kullanılarak yapılmış nokta dizisi.

Ephesos XIII/1/1 1997, Taf.12, 184.

İ.Ö. 2. yüzyıl.

88 Fincan gövde parçası.**Çiz. 33, Lev. 15**

Buluntu Yeri: I-J 17 açması.

Tabaka no: 2016.

K.Yük: 1,6 cm.

Mikalı, pembemsi renkte hamur. İçte ve dışta kahverengimsi firnis.

İç yüzde kırmızı renk kullanılarak yapılmış sarmaşık dizisi.

Behr 1988, Abb.12, Nr.50 ; Anderson 1954, Pl. 11, b.

İ.Ö. 2. yüzyıl.

89 Fincan gövde parçası.**Çiz. 33, Lev. 16**

Buluntu Yeri: I-J 17 açması.

Tabaka no: 2016.

K.Yük: 3,5 cm.

Mikalı, turuncumsu renkte hamur. İçte ve dışta siyah parlak firnis.

İç yüzde beyaz ve kırmızı renk kullanılarak yapılmış bitkisel bezeme.

Bouzek 1974, Pl. 17, WS. 3.

İ.Ö. 2. yüzyıl.

KANTHAROSLAR**90** Kantharos ağız parçası.**Çiz. 34, Lev. 16**

Buluntu Yeri: I-J 16 açması.

Tabaka no: 1011.

K.Yük: 2,8 cm., A.Çap: 9 cm.

Mikalı, pembemsi renkte hamur. İçte kahverengimsi, dışta siyah mat firnis.

Üzerinde beyaz ve turuncu renk kullanılarak yapılmış damlaları olan kolye motifi.

AvP XI 1 1968, Taf. 43, no.157 ; Anderson 1954, Pl. 11, no.248.

İ.Ö. 3. yüzyıl.

- 91** Kantharos ağız parçası. **Çiz. 34, Lev. 16**
Buluntu Yeri: I-J 17 açması.
Tabaka no: 2013.
K.Yük: 3,5 cm., A.Çap: 9 cm.
Mikalı, turuncumsu pembe renkte hamur. İçte kırmızımsı, dışta kahverengimsi- siyah alacalı firnis. Üzerinde turuncumsu renk kullanılarak yapılmış damlaları olan kolye motifi.
AvP XI 1 1968, Taf. 43, no. 156 ; Varia Anatolica XV 2003, Pl. V, no. 1.
Broneer 1947, Pl. LIX, 13 ; Samos XIV 1974, Abb. 246, D.
İ.Ö. 3. yüzyıl.
- 92** Kantharos ağız ve gövde parçası. **Çiz. 34, Lev. 16**
Buluntu Yeri: I-J 17 açması.
Tabaka no: 2016.
K.Yük: 5 cm., A.Çap: 9,2 cm.
Mikalı, turuncumsu pembe renkte hamur. İçte kırmızımsı, dışta siyah firnis. Boyunda kazıma çizgi ve kırmızı renk kullanılarak yapılmış sarmaşık dizisi.
Behr 1988, Abb. 24, Nr.107 ; Varia Anatolica XV 2003, Pl.V, no.2.
İ.Ö. 3. yüzyıl.
- 93** Kantharos ağız parçası. **Çiz. 35, Lev. 16**
Buluntu Yeri: I-J 16 açması.
Tabaka no: 1028.
K.Yük: 2 cm., A.Çap: 9 cm.
Mikalı, grimsi pembe renkte hamur. İçte ve dışta gri firnis. Üzerinde turuncu renk kullanılarak yapılmış damla motifi.
Anderson 1954, Pl. 11, no. 248 ; AvP XI 1 1968, Taf. 43, 156.
İ.Ö. 3. yüzyıl.

- 94** Kantharos ağız parçası. **Çiz. 35, Lev. 17**
Buluntu Yeri: I-J 16 açması.
Tabaka no: 1028.
K.Yük: 2 cm., A.Çap: 7,6 cm.
Mikalı, turuncumsu renkte hamur. İçte siyah, dışta bej renkte firnis.
Üzerinde beyaz ve bej renk kullanılarak yapılmış damla motifi.
İ.Ö. 3. yüzyıl.
- 95** Kantharos ağız parçası. **Çiz. 35, Lev. 17**
Buluntu Yeri: I-J 16 açması.
Tabaka no: 1028.
K.Yük: 3 cm., A.Çap: 8,6 cm.
Mikalı, pembemsi renkte hamur. İçte ve dışta metalik parlıtlı gri firnis.
Dudak kenarında turuncu renk kullanılarak yapılmış zeytin yaprağı dizisi
ve beyaz renk ile yapılmış çizgiler.
Daskyleion 1994, Çiz.15, BY 33; Ephesos XIII/1/1 1997, Taf.1, no.179;
Rotroff 1991, Pl.33, no.72.
İ.Ö. 3. yüzyıl.
- 96** Kantharos ağız parçası. **Çiz. 35, Lev. 17**
Buluntu Yeri: I-J 16 açması.
Tabaka no: 1028.
K.Yük: 3,5 cm., A.Çap: 7,5 cm.
Mikalı, turuncumsu renkte hamur. İçte kırmızımsı, dışta siyah mat firnis.
Dudak kenarında kırmızı renk kullanılarak yapılmış sarmaşık yaprakları
ve kazıma çizgiler.
Daskyleion 1994, Çiz.15, BY 32 ; Rotroff 1991, Fig.14.
İ.Ö. 3. yüzyıl.

- 97** Kantharos ağız ve kulp parçası. **Çiz. 36, Lev. 17**
 Buluntu Yeri: I-J 16 açması.
 Tabaka no: 1028.
 K.Yük: 5 cm., A.Çap: 12 cm.
 Mikalı, pembemsi renkte hamur. İçte kırmızımsı, dışta kahverengimsi-siyah alacalı firnis. Kulplar arasında kazıma çizgilerle işlenmiş sarmaşık yaprakları dizisi.
 Behr 1988, Abb.24, Nr.107 ; AvP XI 2 1975, Taf.51, no.4.
 İ.Ö. 3. yüzyıl.
- 98** Kantharos ağız ve kulp parçası. **Çiz. 36, Lev. 17**
 Buluntu Yeri: I-J 16 açması.
 Tabaka no: 1028.
 K.Yük: 5,5 cm., A.Çap: 13 cm.
 Mikalı, pembemsi renkte hamur. İçte ve dışta kırmızımsı firnis. Kulplar arasında beyaz renk kullanılarak yapılmış zeytin yaprağı dizisi ve kulp üzerinde aplike olarak işlenmiş hayvan figürü.
 İ.Ö. 3. yüzyıl.
- 99** Kantharos kaide ve gövde parçası. **Çiz. 37, Lev. 18**
 Buluntu Yeri: I-J 16 açması.
 Tabaka no: 1029.
 K.Yük: 3,8 cm., K.Çap: 5 cm.
 Mikalı, pembemsi renkte gözenekli hamur. İçte ve dışta metalik parlıtlı siyah firnis. Yivli gövde.
 Behr 1988, Abb. 24, Nr.107 ; AvP XII 1978, Taf. 30, K 55; Miller 1982, Pl. 16. d. P.690; De Ballu 1972, Pl.XLII. 2 ; Vanderpool-McCredie-Steinberg 1962, Pl. 20, 38.
 İ.Ö. 3. yüzyıl.

100 Kantharos kaide parçası.**Çiz. 37, Lev. 18**

Buluntu Yeri: I-J 16 açması.

Tabaka no: 1023.

K.Yük: 3,3 cm., K.Çap: 4,8 cm.

Mikalı, turuncumsu renkte gözenekli hamur. İçte ve dışta kahverengimsi-siyah alacalı firnis.

AvP XII 1978, Taf. 30, K52.

İ.Ö.3. yüzyıl.

101 Kantharos kaide parçası.**Çiz. 37, Lev. 18**

Buluntu Yeri: I-J 17 açması.

Tabaka no: 2016.

K.Yük: 4,5 cm., K.Çap: 4,8 cm.

Mikalı, turuncumsu pembe renkte hamur. İçte ve dışta kırmızımsı firnis.

Tuchelt 1971, Taf .8. 104.

İ.Ö. 3. yüzyıl.

102 Kantharos kaide parçası.**Çiz. 38, Lev. 18**

Buluntu Yeri: I-J 16 açması.

Tabaka no: 1022.

K.Yük: 4 cm., K.Çap: 6 cm.

Mikalı, pembemsi- grimsi renkte hamur. İçte ve dışta metalik parlıtlı gri-siyah alacalı firnis.

AvP XII 1978, Taf.30, K52 ; Rotroff 1991, Fig.15 ; Behr 1988, Abb.4, Nr.13.

İ.Ö. 3. yüzyıl.

103 Kantharos boyun ve gövde parçası.**Çiz. 38, Lev. 18**

Buluntu Yeri: I-J 16 açması.

Tabaka no: 1028.

K.Yük: 6,7 cm.

Mikalı, turuncumsu pembe renkte hamur. İçte kırmızımsı, dışta kahverengi parlak firnis. Boyunda beyaz ve pembe renk kullanılarak yapılmış damla motifi.

AvP XI 1 1968, Taf. 43, no.156 ; Varia Anatolica XV 2003, Pl. V, no.1.

İ.Ö. 3. yüzyıl.

104 Kantharos gövde parçası.**Çiz. 38, Lev. 18**

Buluntu Yeri: I-J 16 açması.

Tabaka no: 1029.

K.Yük: 3,2 cm.

Mikalı, pembemsi renkte hamur. İçte ve dışta siyah firnis.

Yivli gövde.

Behr 1988, Abb. 24, Nr.107 ; AvP XII, 1978, Taf. 30, K55.

İ.Ö.3. yüzyıl.

SKYPHOSLAR**105** Skyphos ağız ve boyun parçası.**Çiz. 39, Lev. 19**

Buluntu Yeri: I-J 16 açması.

Tabaka no: 1020.

K.Yük: 4 cm., A.Çap: 11,2 cm.

Mikalı, turuncumsu pembe renkte hamur. Dışta siyah firnis.

Boyunda kazıma çizgilerle yapılmış bitkisel bezeme.

Knossos 1973, Pl. 24, no.59.

İ.Ö.3. yüzyıl.

106 Skyphos ağız parçası.**Çiz. 39, Lev. 19**

Buluntu Yeri: I-J 16 açması.

Tabaka no: 1028.

K.Yük: 3 cm., A.Çap: 7 cm.

Mikalı, grimsi turuncu renkte hamur. İçte ve dışta siyah firnis. Boyunda kazıma çizgiler ve bej renk kullanılarak yapılmış ters damla motifi.

Daskyleion 1994, Çiz. 13, BY 24.

İ.Ö.2. yüzyıl.

107 Skyphos ağız parçası.**Çiz. 39, Lev. 19**

Buluntu Yeri: I-J 16 açması.

Tabaka no: 1028.

K.Yük: 3 cm., A.Çap: 7 cm.

Mikalı, turuncumsu renkte hamur. İçte ve dışta siyah firnis. Boyunda kazıma çizgiler ve bej renk kullanılarak yapılmış sarmaşık dizisi.

Behr 1988, Abb.9, Nr. 30.

İ.Ö. 2. yüzyıl.

108 Skyphos ağız ve kulp parçası.**Çiz. 40, Lev. 19**

Buluntu Yeri: I-J 16 açması.

Tabaka no: 1028.

K.Yük: 3,5 cm., A.Çap: 12 cm.

Mikalı, turuncumsu renkte hamur. Dışta siyah parlak firnis.

Kulplar arasında, kazıma çizgilerle yapılmış sarmaşık dizisi.

Behr 1988, Abb. 9, Nr. 31.

İ.Ö. 2. yüzyıl.

109 Skyphos ağız ve kulp parçası.**Çiz. 40, Lev. 19**

Buluntu Yeri: I-J 16 açması.

Tabaka no: 1028.

K.Yük: 3,7 cm., A.Çap: 12,4 cm.

Mikalı, turuncumsu pembe renkte hamur. İçte ve dışta kırmızımsı-siyah alacalı firnis. Kulplar arasında beyaz renk kullanılarak yapılmış

yaprak dizisi. Kulp üzerinde rölyef mask.

Tarsus I 1950, Fig.107.

İ.Ö. 2. yüzyıl.

KRATERLER**110** Krater ağız parçası.**Çiz. 41, Lev. 20**

Buluntu Yeri: I-J 16 açması.

Tabaka no: 1027.

K.Yük: 4,3 cm.

Mikalı, pembemsi renkte hamur. İçte ve dışta kahverengimsi-siyah firnis.

Dudak kenarında, kazıma çizgiler ve beyaz renk kullanılarak yapılmış sarmaşık dizisi.

AvP XIV 1984, Taf. 24, no. K 37; Samos XIV 1974, Abb. 250, B.

İ.Ö. 3. yüzyılın yarısı.

111 Krater ağız parçası.**Çiz. 41, Lev. 20**

Buluntu Yeri: I-J 16 açması.

Tabaka no: 1023.

K.Yük: 6 cm.

Mikalı, grimsi renkte hamur. İçte ve dışta siyah firnis. Dudak kenarında kazıma çizgi ve beyaz renk kullanılarak yapılmış sarmaşık dizisi.

İ.Ö. 3. yüzyıl.

112 Krater ağız parçası.**Çiz. 41, Lev. 20**

Buluntu Yeri: I-J 16 açması.

Tabaka no: 1029.

K.Yük: 4 cm.

Mikalı, turuncumsu pembe renkte hamur. İçte ve dışta siyah firnis.

Dudak kenarında üçgen kazıma çizgiler içinde beyaz renk kullanılarak yapılmış noktalar.

Anderson 1954, Pl.11, (c) 253; Samos XIV 1974, Abb.249,A.

İ.Ö. 3. yüzyıl yarısı.

113 Krater ağız parçası.**Çiz. 42, Lev. 20**

Buluntu Yeri: I-J 16 açması.

Tabaka no: 1028.

K.Yük: 1,5 cm., A.Çap: 22 cm.

Mikalı, pembemsi renkte hamur. İçte ve dışta siyah firnis.

Dudak üzerinde kazıma çizgilerle yapılmış İon kymationu dizisi.

Samos XIV 1974, Abb. 249, E.

İ.Ö. 3. yüzyıl.

114 Krater ağız parçası.**Çiz. 42, Lev. 20**

Buluntu Yeri: I-J 16 açması.

Tabaka no: 1028.

K.Yük: 1,5 cm., A.Çap: 15 cm.

Mikalı, pembemsi renkte hamur. İçte ve dışta siyah firnis.

Dudak kenarında kazıma çizgiler.

İ.Ö. 3. yüzyıl.

115 Krater ağız parçası.**Çiz. 43, Lev. 21**

Buluntu Yeri: I-J 16 açması.

Tabaka no: 1028.

K.Yük: 4cm., A.Çap: 17 cm.

Mikalı, turuncumsu renkte hamur. İçte ve dışta siyah firnis.

Dudak kenarında kazıma çizgiler ve beyaz renk kullanılarak

yapılmış dalga motifi.

Behr 1988, Abb. 16, Nr.71.

İ.Ö. 3. yüzyılın yarısı.

116 Krater ağız parçası.**Çiz. 44, Lev. 21**

Buluntu Yeri: I-J 16 açması.

Tabaka no: 1011.

K.Yük: 1,5 cm., A.Çap: 14,5 cm.

Mikalı, pembemsi renkte hamur. İçte ve dışta siyah firnis.

Dudak kenarında kazıma çizgilerle uygulanmış sarmaşık bezemesi.

AvP XIV 1984, Taf.24, K 36; Samos XIV 1974, Abb.25, A.

İ.Ö. 3. yüzyıl.

117 Krater ağız parçası.**Çiz. 44, Lev. 21**

Buluntu Yeri: I-J 16 açması.

Tabaka no: 1029.

K.Yük: 1,5 cm., A.Çap: 16 cm.

Mikalı, turuncumsu renkte taşçıklı hamur. İçte ve dışta kırmızımsı-siyah

alacalı firnis.Dudak kenarında kazıma çizgiler ve sarmaşık bezemesi.

İ.Ö. 3. yüzyıl.

BATI YAMACI STİLİNDE DİĞER FORM PARÇALARI

- 118** Amphoriskos omuz parçası. (?) **Çiz. 45, Lev. 21**
 Buluntu Yeri: I-J 16 açması.
 Tabaka no: 1020.
 K.Yük: 5 cm.
 Mikalı, pembemsi renkte hamur. İçte ve dışta metalik parlıtlı siyah-grimsi firnis. Yivli gövde. Omuzda kazıma çizgiler içerisinde beyaz ve turuncu renk kullanılarak yapılmış noktalar.
 Gürler 1994, Çiz. 11, no. 40 ; Ephesos XIII/1/1 1997, Taf. 13, no.204.
 İ.Ö. 2. yüzyıl.
- 119** Amphora omuz parçası. **Çiz. 45, Lev. 21**
 Buluntu Yeri: I-J 16 açması.
 Tabaka no: 1029.
 K.Yük: 3 cm.
 Mikalı, turuncumsu renkte, ince elenmiş hamur. İçte ve dışta siyah parlak firnis. Omuzda sarmaşık dizisi.
 Behr 1988, Abb.22, Nr. 96; Schafer 1968, Taf.18, D 70.
 İ.Ö. 2. yüzyıl.
- 120** Boyunlu kap omuz parçası. **Çiz. 45, Lev. 22**
 Buluntu Yeri: I-J 16 açması.
 Tabaka no: 1023.
 K.Yük: 3,7 cm.
 Mikalı, pembemsi renkte taşçıklı hamur. Dışta kahverengimsi firnis.
 Omuzda beyaz ve pembe renk kullanılarak yapılmış kolye motifi.
 Behr 1988, Abb. 25, Nr. 109 ; AvP XI 1 1968, Taf. 50, no.284.
 İ.Ö. 2. yüzyıl.

- 121** Boyunlu kap omuz parçası. **Çiz. 46, Lev. 22**
Buluntu Yeri: I-J 16 açması.
Tabaka no: 1027.
K.Yük: 2,5 cm.
Mikalı, turuncumsu renkte hamur. İçte siyah, dışta kahverengimsi parlak firnis. Yivli gövde. Omuzda iki kazıma çizgi arasında beyaz renk kullanılarak yapılmış nokta dizisi.
Behr 1988, Abb.11, Nr. 43.
İ.Ö. 2. yüzyılın yarısı.
- 122** Boyunlu kap omuz parçası. **Çiz. 46, Lev. 22**
Buluntu Yeri: I-J 16 açması.
Tabaka no: 1028.
K.Yük: 3,7 cm.
Mikalı, turuncumsu pembe renkte hamur. İçte ve dışta metalik parlıtlı gri- siyah alacalı firnis. Omuzda kazıma çizgi ve kırmızımsı renk kullanılarak yapılmış nokta dizisi.
İ.Ö. 2. yüzyıl.
- 123** Boyunlu kap omuz parçası. **Çiz. 46, Lev. 22**
Buluntu Yeri: I-J 16 açması
Seviye: 1022.
K.Yük: 2,5 cm.
Mikalı, pembemsi renkte hamur. İçte kırmızımsı, dışta siyah parlak firnis. Omuzda beyaz ve turuncu renk kullanılarak yapılmış kolye motifi.
İ.Ö. 2. yüzyıl.

124 Boyunlu kap parçası.**Çiz. 46, Lev. 22**

Buluntu Yeri: I-J 16 açması.

Tabaka no: 1027.

K.Yük: 3 cm.

Mikalı, pembemsi renkte, kireç katkılı hamur. İçte ve dışta siyah firmis.

Boyunda, beyaz ince bir bant altında dalgalı bir çizginin uçlarında asılı turuncu renkte, ters damla motifleri.

Daskyleion 1994, Çiz. 13, BY 27 ; Behr 1988, Abb.2, Nr. 5.

İ.Ö. 2. yüzyıl.

125 Boyunlu kap omuz parçası.**Çiz. 46, Lev. 22**

Buluntu Yeri: I-J 16 açması.

Tabaka no: 1028.

K.Yük: 3 cm.

Mikalı, pembemsi renkte hamur. İçte ve dışta kahverengimsi-siyah parlak firmis. Boyunda turuncu ve beyaz renk kullanılarak yapılmış zeytin yaprağı dizisi.

AvP XI 1 1968, Taf. 54, no. 339; Samos XIV 1974, Abb. 246, B.

İ.Ö. 2. yüzyıl.

126 Boyunlu kap parçası.**Çiz. 46, Lev. 23**

Buluntu Yeri: I-J 16 açması.

Tabaka no: 1029.

K.Yük: 5 cm.

Mikalı, pembemsi renkte hamur. İçte gri parlak, dışta kırmızımsı firmis. Boyunda kazıma çizgi ve turuncu renk kullanılarak yapılmış sarmaşık dizisi.

Behr 1988, Abb.1, Nr.1 ; AvP XIV 1984, Taf. 25, K 30, K 31.

İ.Ö. 2. yüzyıl.

TABAKLAR

- 127** Tabak kaide parçası. **Çiz. 47, Lev. 23**
 Buluntu Yeri: I-J 16 açması.
 Tabaka no: 1028.
 K.Yük: 4 cm., K.Çap: 12 cm.
 Mikalı, turuncumsu pembe renkte, taşçıklı hamur. İçte ve dışta siyah parlak firnis.
 Agora XII 1970, Fig. 10, no.1071 ; AvP XI 1 1968, Taf. 36, no.36.
 İ.Ö. 4. yüzyıl.
- 128** Tabak kaide parçası. **Çiz. 47, Lev. 23**
 Buluntu Yeri: I-J 16 açması.
 Tabaka no: 1028.
 K.Yük: 3,5 cm., K.Çap: 11,6 cm.
 Mikalı, turuncumsu pembe renkte hamur. İçte ve dışta siyah firnis.
 Anderson 1954, Fig.13, no. 139; AvP XI 1 1968, Taf. 39, no. 99;
 Ghali-Kahil 1960, Pl. LVI, no. 41,42; Schafer 1968, Taf. 7, C 4;
 Miller 1974, Fig.5, 39; Vanderpool- McCredie- Steinberg 1962,
 Fig. 8, 22 ; Samos XIV 1974, Abb. 200.
 İ.Ö. 4. yüzyıl.
- 129** Tabak kaide ve gövde parçası. **Çiz. 48, Lev. 23**
 Buluntu Yeri: I-J 16 açması.
 Tabaka no: 1028.
 K.Yük: 3,3 cm., A.Çap: 20 cm., K.Çap: 13,2 cm.
 Mikalı, turuncumsu pembe renkte hamur. İçte ve dışta siyah firnis.
 İç yüzde palmet baskısı.
 İ.Ö. 4. yüzyıl.

130 Tabak gövde parçası.**Çiz. 48, Lev. 23**

Buluntu Yeri: I-J 16 açması.

Tabaka no: 1028.

K.Yük: 6 cm.

Mikalı, turuncumsu pembe renkte hamur. İçte ve dışta siyah parlak firnis. İç yüzde yivli bezeme dizisi.

AvP XI 1 1968, Taf. 40, no. 103 ; Anderson 1954, Fig.13, no. 139.

Goldman 1940, Fig. 196 (No. 7) ; Ghali-Kahil 1960, Pl. LVI, no. 43;

Vanderpool- McCredie- Steinberg 1962, Pl. 20, 12.

İ.Ö. 4. yüzyıl.

131 Tabak kaide parçası.**Çiz. 49, Lev. 24**

Buluntu Yeri: I-J 16 açması.

Tabaka no: 1028.

K.Yük: 2,7 cm., K.Çap: 9 cm.

Mikalı, turuncumsu pembe renkte hamur. İçte ve dışta siyah parlak firnis. İç yüzde yivli bezeme.

İ.Ö. 4. yüzyıl.

132 Tabak kaide parçası.**Çiz. 49, Lev. 24**

Buluntu Yeri: I-J 16 açması.

Tabaka no: 1028.

K.Yük: 2 cm., K.Çap: 5 cm.

Mikalı, turuncumsu pembe renkte hamur. İçte kahverengimsi, dışta siyah parlak firnis. İç yüzde palmet baskısı ve yivli bezeme.

Harlaut 2002, Fig.9, f; Waage 1933, Fig.1, 10 ; Vanderpool- McCredie-

Steinberg 1962, Pl. 20, 13.

İ.Ö. 3. yüzyıl.

- 133** Tabak kaide ve gövde parçası. **Çiz. 49, Lev. 24**
Buluntu Yeri: I-J 16 açması.
Tabaka no: 1029.
K.Yük: 4 cm., K.Çap: 10 cm.
Mikalı, pembemsi renkte, taşçıklı hamur. İçte ve dışta kahverengimsi-siyah alacalı firnis. İç yüzde Batı yamacı seramiği stilinde, beyaz ve turuncu renk kullanılarak yapılmış yaprak bezemesi.
Weinberg 1949, Pl.16, 14.
İ.Ö. 3. yüzyıl.
- 134** Tabak kaide ve gövde parçası. **Çiz. 50, Lev. 24**
Buluntu Yeri: I-J 16 açması.
Tabaka no: 1022.
K.Yük: 2,8 cm., K.Çap: 8,5 cm.
Mikalı, turuncumsu renkte hamur. İçte ve dışta siyah-kırmızımsı alacalı firnis. İç yüzde yivli bezeme.
Harlaut 2002, Fig.10, d ; AvP XI 1 1968, Taf. 51, no. 2 1:2.
İ.Ö. 3. yüzyıl.
- 135** Tabak kaide ve gövde parçası. **Çiz. 50, Lev. 24**
Buluntu Yeri: I-J 16 açması.
Tabaka no: 1027.
K.Yük: 2,5 cm., K.Çap: 8 cm.
Mikalı, pembemsi renkte hamur. İçte ve dışta siyah firnis. İç yüzde yivli bezeme.
İ.Ö. 3. yüzyıl.

- 136** Tabak kaide ve gövde parçası. **Çiz. 50, Lev. 24**
Buluntu Yeri: I-J 17 açması.
Tabaka no: 2006.
K.Yük: 3,7cm., K.Çap: 7,5cm.
Mikalı, pembemsi renkte hamur. İçte ve dışta siyah parlak firmis.
AvP XI 1 1968, Taf. 43, no. 147.
İ.Ö. 3. yüzyıl.
- 137** Tabak kaide ve gövde parçası. **Çiz. 51, Lev. 25**
Buluntu Yeri: I-J 16 açması.
Tabaka no: 1029.
K.Yük: 3,4 cm., K.Çap: 9 cm.
Mikalı, grimsi pembe renkte hamur. İçte ve dışta siyah –grimsi parlak firmis.
Tuchelt 1971, Abb.14. 126.
İ.Ö. 3. yüzyıl.
- 138** Tabak kaide ve gövde parçası. **Çiz. 51, Lev. 25**
Buluntu Yeri: I-J 16 açması.
Tabaka no: 1011.
K.Yük: 3 cm., K.Çap: 6 cm.
Mikalı, turuncumsu sarı renkte hamur. İçte kırmızımsı astar.
İ.Ö. 3. yüzyıl.

139 Tabak kaide ve gövde parçası.**Çiz. 51, Lev. 25**

Buluntu Yeri: I-J 17 açması.

Tabaka no: 2007.

K.Yük: 2,5 cm., K.Çap: 6,5 cm.

Mikalı, pembemsi devetüyu renkte hamur. İçte gri parlak firnis.

Romano 1994, Fig.7, no.38; Tuchelt 1971, Taf .9, 117; Samos XIV 1974,

Abb. 260, D.

İ.Ö. 2. yüzyıl.

140 Tabak ağız parçası.**Çiz. 52, Lev. 25**

Buluntu Yeri: I-J 17 açması.

Tabaka no: 2016.

K.Yük: 1,7 cm., A.Çap: 17, 2 cm.

Mikalı, turuncumsu renkte, ince elenmiş hamur. İçte ve dışta siyah firnis.

AvP XI 2 1975, Taf. 51, no. 2 ; Harlaut 2002, Fig. 11, g. h. i.; Tezgör

2003, Pl.XXXII, no. 4; Hayes 2003, Fig.4, Deposit 3, 26.

İ.Ö. 2. yüzyıl.

141 Tabak ağız parçası.**Çiz. 52, Lev. 25**

Buluntu Yeri: I-J 17 açması.

Tabaka no: 2016.

K.Yük: 2 cm., A.Çap: 17 cm.

Mikalı, turuncumsu renkte, ince elenmiş hamur. İçte ve dışta siyah firnis.

İ.Ö. 2. yüzyıl.

- 142** Tabak ağız parçası. **Çiz. 52, Lev. 25**
Buluntu Yeri: I-J 17 açması.
Tabaka no: 2016.
K.Yük: 2,7 cm., A.Çap: 21 cm.
Mikalı, turuncumsu renkte, ince elenmiş hamur. İçte ve dışta siyah firnis.
AvP XI 2 1975, Taf.51, no. 2 ; Tezgör 2003, Pl.XXXII, no. 4 ; Ephesos XIII/1/1 1997, Taf. 6, no. 95; Hayes 2003, Fig.4, Deposit 3, 26; Waage 1933, Fig.1, 93.
İ.Ö. 2. yüzyıl.
- 143** Tabak ağız parçası. **Çiz. 53, Lev. 26**
Buluntu Yeri: I-J 17 açması.
Tabaka no: 2016.
K.Yük: 2,8 cm., A.Çap: 19 cm.
Mikalı, turuncumsu renkte, ince elenmiş hamur. İçte ve dışta kahverengimsi mat firnis.
İ.Ö. 2. yüzyıl.
- 144** Tabak ağız parçası. **Çiz. 53, Lev. 26**
Buluntu Yeri: I-J 16 açması.
Tabaka no: 1029.
K.Yük: 1,3 cm., A.Çap: 17 cm.
Mikalı, pembemsi gri renkte hamur. İçte ve dışta siyah firnis.
AvP XI 1 1968, Taf. 59, no. 424 ; Ephesos XIII/1/1 1997, Taf.6, No.108; Hayes 2003, Fig. 4, Deposit 3, 28; Samos XIV 1974, Abb.260, C.
İ.Ö. 2. yüzyılın yarısı.

- 145** Tabak ağız ve gövde parçası. **Çiz. 53, Lev. 26**
Buluntu Yeri: I-J 16 açması.
Tabaka no: 1029.
K.Yük: 2,3 cm., A.Çap: 16,5 cm.
Mikalı, turuncumsu renkte hamur. İçte ve dışta siyah mat firnis.
Pfrommer 1985, Abb. 37; Hayes 2003, Fig.3, Deposit 2, 19.
İ.Ö. 2. yüzyıl.
- 146** Tabak ağız ve gövde parçası. **Çiz. 54, Lev. 26**
Buluntu Yeri: I-J 17 açması.
Tabaka no: 2016.
K.Yük: 2,6 cm., A.Çap: 20 cm.
Mikalı, pembemsi renkte, taşçıklı hamur. İçte ve dışta metalik parlıtlı gri firnis. İç yüzde yivli bezeme dizisi.
Harlaut 2002, Fig.10, d ; Romano 1994, Fig.4, no.29; AvP XI 1 1968, Taf. 66, no. 224 ; Coldstream 1973, Fig. 15, H 67.
İ.Ö. 2. yüzyıl.
- 147** Tabak ağız parçası. **Çiz. 54, Lev. 26**
Buluntu Yeri: I-J 16 açması.
Tabaka no: 1028.
K.Yük: 2,8 cm., A.Çap: 13 cm.
Mikalı, turuncumsu pembe renkte hamur. İçte kahverengimsi gri, dışta metalik parlıtlı koyu gri firnis.
AvP XIV 1984, Taf. 37, K 132; Mlynarczyk 2002, Fig.2, no.30.
İ.Ö. 2. yüzyıl.

- 148** Tabak ağız parçası. **Çiz. 54, Lev. 26**
Buluntu Yeri: I-J 16 açması.
Tabaka no: 1028.
K.Yük: 2 cm., A.Çap: 13 cm.
Mikalı, turuncumsu pembe renkte hamur. İçte kahverengimsi gri, dışta metalik parlıtlı koyu gri firnis.
İ.Ö. 2. yüzyıl.
- 149** Aynı tabağa ait kaide ve ağız parçası. **Çiz. 55, Lev. 27**
Buluntu Yeri: I-J 17 açması.
Tabaka no: 2020.
K.Yük: 2 cm., K.Çap: 7 cm. (Kaide için)
K.Yük: 2,3 cm., A.Çap: 19,5 cm.
Mikalı, pembemsi gri renkte hamur. İçte ve dışta metalik parlıtlı siyah firnis. İç yüzde yivli bezeme dizisi.
Goldman 1950, Fig.178, 25.
İ.Ö. 2. yüzyıl.
- 150** Tabak ağız parçası. **Çiz. 55, Lev. 27**
Buluntu Yeri: I-J 16 açması.
Tabaka no: 1029.
K.Yük: 2 cm. A.Çap: 16 cm.
Mikalı, turuncumsu renkte hamur. İçte ve dışta siyah firnis.
AvP XII 1978, Taf. 30, K 88; Pfrommer 1985, Abb.38.
İ.Ö. 2. yüzyıl.

KALIP YAPIMI KASELER

- 151** Bitkisel dekorlu kase ağız ve gövde parçası. **Çiz. 56, Lev. 27**
 Buluntu Yeri: I-J 16 açması.
 Tabaka no: 1027.
 K.Yük: 5 cm., A.Çap: 11,5 cm.
 Mikalı, turuncumsu pembe renkte hamur. İçte ve dışta siyah kırmızımsı alacalı firnis. Çerçeve İon kymationu.
 Siebert 1978, Pl.43. Ep.17; Ephesos XIII/1/1 1997, Taf. 86. 264.
 İ.Ö. 2. yüzyıl.
- 152** Bitkisel dekorlu kase gövde parçası. **Çiz. 56, Lev. 27**
 Buluntu Yeri: I-J 17 açması.
 Tabaka no: 2011.
 K.Yük: 5,2 cm.
 Mikalı, turuncumsu renkte hamur. İçte ve dışta siyah kahverengimsi alacalı firnis. Çerçeve sarmaşık filizleri. Gövde üzerinde bitkisel bezeme ve amphora formu.
 Ephesos XIII/1/1 1997, Taf.85. 231; Edwards 1981, Pl. X (B). 23.
 İ.Ö. 2. yüzyıl.
- 153** Bitkisel dekorlu kase gövde parçası. **Çiz. 56, Lev. 27**
 Buluntu Yeri: I-J 16 açması.
 Tabaka no: 1022.
 K.Yük: 2,5 cm.
 Mikalı, turuncumsu renkte hamur. Dışta siyah firnis. Gövde üzerinde sarmaşık bezemesi. Altta lotus yaprakları.
 Siebert 1978, Pl. 15. DI.41.
 İ.Ö. 2. yüzyıl.

- 154** Figürlü kase gövde parçası. **Çiz. 57, Lev. 28**
Buluntu Yeri: I-J 17 açması.
Tabaka no: 2016.
K.Yük: 4 cm.
Mikalı, devetüyü renkte hamur. Dışta büyük ölçüde kaybolmuş siyah firnis. Çerçeveve İon kymationu, altta makara –inci dizisi, gövde de kupa ya da madalya sunan figür başları.
Siebert 1978, Pl. 24. M.27.
İ.Ö.2. yüzyıl.
- 155** Figürlü kase gövde parçası. **Çiz. 57, Lev. 28**
Buluntu Yeri: I-J 17 açması.
Tabaka no: 2016.
K.Yük: 5,2 cm.
Mikalı, kiremit rengi hamur. Dışta metalik parlıtlı gri firnis.
Gövde üzerinde koşan hayvan figürleri ve kuşlar. Altta bant içinde bitkisel bezeme dizisi.
AvP XII 1978, Taf.30. K.18.
İ.Ö. 2. yüzyıl.
- 156** Figürlü kase gövde parçası. **Çiz. 57, Lev. 28**
Buluntu Yeri: I-J 17 açması.
Tabaka no: 2016.
K.Yük: 5 cm.
Mikalı, kiremit rengi hamur. Dışta metalik parlıtlı gri firnis. Gövde üzerinde kupa ya da madalya sunan figür başları ve amphora formu.
Siebert 1978, Pl.24. M.27.
İ.Ö.2. yüzyıl.

UNGUENTARIUMLAR

- 157** Unguentarium kaide ve gövde parçası. **Çiz. 58, Lev. 29**
 Buluntu Yeri: I-J 16 açması.
 Tabaka no: 1029.
 K.Yük: 5,8 cm., K.Çap: 3,2 cm.
 Mikalı, grimsi renkte, taşçıklı hamur.
 Thompson 1934, Fig.15 B 7 ; Özyiğit 1990, Res.16 ; Ghali-Kahil 1960, Pl. LX. 31; Bruneau 1980, Fig. 1; Robinson 1962, Pl.45, c-d; Rudolph 1978, Pl. 30, 57; Vanderpool-McCredie-Steinberg 1962, Pl. 21, 42.
 İ.Ö. 4. yüzyıl sonları- İ.Ö. 3. yüzyıl.
- 158** Unguentarium kaide ve gövde parçası. **Çiz. 58, Lev. 29**
 Buluntu Yeri: I-J 17 açması.
 Tabaka no: 2007.
 K.Yük: 5 cm., K.Çap: 2 cm.
 Mikalı, grimsi pembe renkte hamur.
 Goldman 1950, Fig. 135, 237.
 İ.Ö. 4. yüzyıl sonları- İ.Ö. 3. yüzyıl.
- 159** Unguentarium kaide ve gövde parçası. **Çiz. 59, Lev. 29**
 Buluntu Yeri: I-J 16 açması.
 Tabaka no: 1028.
 K.Yük: 4 cm., A.Çap: 2,5 cm.
 K.Yük: 6,5 cm. Çap: 6,5 cm. (gövde için)
 Mikalı, turuncumsu pembe renkte hamur. Dışta siyah firmis. Boyunda, omuzda ve gövde üzerinde insize olarak yapılmış kırmızı ikişer çizgi.
 Anderson 1954, Fig.18. 340 ; Ninotta-Di Puma 1988, Tomba D/ 288, 13.
 İ.Ö. 4. yüzyıl sonları- İ.Ö. erken 3. yüzyıl.

- 160** Unguentarium kaide ve gövde parçası. **Çiz. 60, Lev. 30**
 Buluntu Yeri: I-J 16 açması.
 Tabaka no: 1027.
 K.Yük: 5,5 cm., K.Çap: 2 cm.
 Mikalı, turuncumsu pembe renkte hamur. Dışta siyah-kırmızımsı alacalı firnis.
 AvP XII 1978, Taf.17, 2 ; Thompson 1934, Fig.52, C 76 ; Gürler 1994, Lev. 27, 130; Edwards 1959, Pl. 68, Fig. 21; Akarca 1952, Lev. LXXXIX, 38; Pfrommer 1985, Abb.52.
 İ.Ö. 3. yüzyıl.
- 161** Unguentarium kaide ve gövde parçası. **Çiz. 60, Lev. 30**
 Buluntu Yeri: I-J 16 açması.
 Tabaka no: 1028.
 K.Yük: 4,8 cm., K.Çap: 2,2 cm.
 Mikalı, turuncumsu –devetüyü renkte hamur. Dışta kırmızımsı firnis.
 Thompson 1934, Fig. 52, C 76 ; Akarca 1952, Lev. LXXXIX, 34; Edwards 1959, Pl. 68, Fig.21; Rudolph 1978, Pl. 30, 59.
 İ.Ö. 3. yüzyıl.
- 162** Unguentarium kaide ve gövde parçası. **Çiz. 60, Lev. 30**
 Buluntu Yeri: I-J 17 açması.
 Tabaka no: 2016.
 K.Yük: 4,4 cm., K.Çap: 2 cm.
 Mikalı, turuncumsu pembe renkte hamur. Dışta kahverengimsi firnis.
 Ninotta- Di Puma 1988, Tomba 1732, 12, 13; Carter 1970, Pl.31, Fig.18.
 İ.Ö. 3. yüzyıl sonları- İ.Ö. erken 2. yüzyıl.

FİRNISSİZ SERAMİKLER

- 163** Kantharos ağız ve kulp parçası. **Çiz. 61, Lev. 31**
 Buluntu Yeri: I-J 16 açması.
 Tabaka no:1028.
 K.Yük: 3,5 cm., A.Çap: 10 cm.
 Mikalı, pembemsi renkte hamur.
 Ephesos XIII/1/1 1997, Taf. 7, 115.
 İ.Ö. 4.yüzyıl sonları ve İ.Ö. 3. yüzyıl.
- 164** Dışa dönük dudaklı kase ağız, gövde ve kaide parçası. **Çiz. 61, Lev. 31**
 Buluntu Yeri: I-J 16 açması.
 Tabaka no: 1028.
 K.Yük: 3 cm., A.Çap: 8,5 cm., K.Çap: 2,5 cm.
 Mikalı, turuncumsu pembe renkte, ince elenmiş hamur.
 Harlout 2002, fig.8 e ; Anderson 1954, fig.15, 201; Callaghan 1981,
 Fig.9, 62.
 İ.Ö. 3. yüzyıl.
- 165** Dışa dönük dudaklı kase ağız ve gövde parçası. **Çiz. 61, Lev. 31**
 Buluntu Yeri: I- J 16 açması.
 Tabaka no: 1028.
 K.Yük: 5,3 cm., A.Çap: 12 cm.
 Mikalı, turuncumsu pembe renkte, taşçıklı hamur.
 Thompson 1934, Fig.117. E-3, Fig. 83. E-42; Harlout 2002, fig. 11 c-d;
 AvP XI 1968, Taf.66, 269; Callaghan 1981, Fig. 9, 60; Samos XIV 1974,
 Abb. 263, A.
 İ.Ö. 3. yüzyıl.

166 Dışa dönük dudaklı, boyunlu kap parçası.

Çiz. 62, Lev. 31

Buluntu Yeri: I-J 16 açması.

Tabaka no: 1028.

K.Yük: 3,6 cm., A.Çap: 7 cm.

Mikalı, turuncumsu renkte, ince elenmiş hamur.

Ephesos XIII/1/ 1997, Taf.23, 301.

İ.Ö. 2. yüzyıl sonları- İ.Ö. 1. yüzyıl.

167 İçe dönük dudaklı kase ağız parçası.

Çiz. 62, Lev. 31

Buluntu Yeri: I-J 16 açması.

Tabaka no: 1028.

K.Yük: 4 cm., A.Çap: 12 cm.

Mikalı, pembemsi renkte, gözenekli hamur.

AvP XIV 1984, Taf.37, K-156; Bailey 1993, Fig.11, 121.

İ.Ö. 1. yüzyıl.

168 İçe dönük dudaklı kase ağız parçası.

Çiz. 62, Lev. 31

Buluntu Yeri: I-J 16 açması.

Tabaka no : 1028.

K.Yük: 5,2 cm., A.Çap: 16 cm.

Mikalı,pembemsi kahverengi renkte hamur.

İ.Ö. 1. yüzyıl.

KANDİLLER**169** Kandil.**Çiz. 63, Lev. 32**

Buluntu Yeri: I-J 16 açması.

Tabaka no: 1028.

Agora Env. No: 05.A2.22

Yük: 3,1 cm., Uz: 8,7 cm., Gen: 6,3 cm.

Mikalı, turuncumsu renkte, ince elenmiş hamur. Dışta siyah firnis.

Burun kısmı ve tutamak yerinin bir bölümü kırık.

Agora IV, 1958, Type 31, Pl. 41, 424 ; Broneer, 1977, Pl.18, 211; Varia

Anatolica VI/2, 1995, 208; Ephesos XIII/1/1, 1997, Taf. 90, 790.

İ.Ö. 3. yüzyıl ortaları.

170 Kandil.**Çiz. 63, Lev. 32**

Buluntu Yeri: I-J 16 açması.

Tabaka no: 1028.

Agora Env. No: 05.A2.23

Yük: 2,7 cm., Uz: 8,5 cm., Gen: 6 cm.

Mikalı, grimsi renkte sert hamur. Dışta siyah-devetüyü renkte alacalı firnis. Burun kısmı ve tutamak yerinin bir bölümü kırık.

Schafer, 1968, Taf.53, K 7 ; Ephesos XIII/1/1, 1997, Taf. 90, 792;

Agora IV, 1958, Type 31, Pl.41, 424; Varia Anatolica VI/2, 1995, 207;

Radt 1975, Abb.12; Rudolph 1978, Pl. 30, 63.

İ.Ö. 3. yüzyıl ortaları.

171 Kandil.**Çiz. 63, Lev. 32**

Buluntu Yeri: I-J 16 açması.

Tabaka no: 1028.

Agora Env. No: 05.A2.24

Yük: 3,5 cm., Uz: 8 cm., Gen: 6,8 cm.

Mikalı, pembemsi gri renkte, sert hamur. Dışta büyük ölçüde kaybolmuş siyah firmis. Gövdenin bir bölümü ve burun kısmı kırık.

McFadden 1946, Pl. XXXVIII, 31 ; Goldman 1940, Fig. 249. (Nos 12);

Vanderpool- McCredie-Steinberg 1962, Pl21, 28.

İ.Ö. 3. yüzyıl ortaları.

SİKKELER**172** Smyrna Kent Sikkesi.**Lev. 33**

Buluntu Yeri: I-J 16 açması.

Tabaka no: 1030.

Agora Env. No: 03.A3.895

Cinsi: Bronz (AE)

Çap: 1,0 cm.

Ağırlık: 1,2 gr.

Kalınlık: 0,2 cm.

Ö.Y: Sağa dönük Apollon başı.

A.Y: Lyra.

Lejand -----

Tarih: M.Ö. 190 – 150.

Referans: SNG von Aulock, Taf. 105, No: 3187, München, 1989.

173 Smyrna Kent Sikkesi.

Buluntu Yeri: I-J 17 açması.

Tabaka no: 2023.

Agora Env. No: 03.A3.888

Cinsi: Bronz (AE)

Çap: 1,1 cm.

Ağırlık: 1,0 gr.

Kalınlık: 0,2 cm.

Ö.Y: Sağa dönük Apollon başı.

A.Y: Lyra.

Lejand: -MYP-----

Tarih: M.Ö. 190 – 50.

Referans: SNG von Aulock, Taf. 105, No: 3186, München, 1989.

ÇİZİMLER LİSTESİ

- Çiz. 1** Smyrna Kent Planı.
- Çiz. 2** Smyrna Agorası'nın Karolajlı Planı.
- Çiz. 3** I-J 16 / 17 Sondajlarının Stratigrafisi.
- Çiz. 4** I-J 16 / 17 Sondajlarının Çizimi.
- Çiz. 5** Basit Firnis Seramikler :
İçe dönük dudaklı kase parçaları (1 - 3).
- Çiz. 6** Basit Firnis Seramikler :
İçe dönük dudaklı kase parçaları (4 - 6).
- Çiz. 7** Basit Firnis Seramikler :
İçe dönük dudaklı kase parçaları (7 - 9).
- Çiz. 8** Basit Firnis Seramikler :
İçe dönük dudaklı kase parçaları (10 - 11).
- Çiz. 9** Basit Firnis Seramikler :
İçe dönük dudaklı kase parçaları (12 – 14).
- Çiz. 10** Basit Firnis Seramikler :
İçe dönük dudaklı kase parçaları (15 – 17).
- Çiz. 11** Basit Firnis Seramikler :
İçe dönük dudaklı kase parçaları (18 – 20).
- Çiz. 12** Basit Firnis Seramikler:
İçe dönük dudaklı kase parçaları (21 – 23).
- Çiz. 13** Basit Firnis Seramikler :
İçe dönük dudaklı kase parçaları (24 – 26).
- Çiz. 14** Basit Firnis Seramikler :
İçe dönük dudaklı kase parçaları (27 – 29).
- Çiz. 15** Batı Yamacı Seramikleri :
Dış yüzü bezemeli kase parçaları (30 – 32).
- Çiz. 16** Batı Yamacı Seramikleri:
Dış yüzü bezemeli kase parçaları (33 – 35).

- Çiz. 17** Batı Yamacı Seramikleri :
Dış yüzü bezemeli kase parçaları (36 - 38).
- Çiz. 18** Batı Yamacı Seramikleri .
Dış yüzü bezemeli kase parçaları (39- 41).
- Çiz. 19** Batı Yamacı Seramikleri :
Dış yüzü bezemeli kase parçaları (42 – 45).
- Çiz. 20** Batı Yamacı Seramikleri :
Dış yüzü bezemeli kase parçaları (46 -49).
- Çiz. 21** Batı Yamacı Seramikleri :
Dış yüzü bezemeli kase parçaları (50 -51).
- Çiz. 22** Batı Yamacı Seramikleri:
Dış yüzü bezemeli kase parçaları (52).
- Çiz. 23** Batı Yamacı Seramikleri :
Dış yüzü bezemeli kase parçaları (53 – 56).
- Çiz. 24** Batı Yamacı Seramikleri :
Dış yüzü bezemeli kase parçaları (57 – 59).
- Çiz. 25** Batı Yamacı Seramikleri :
Dış yüzü bezemeli kase parçaları (60 – 62).
- Çiz. 26** Batı Yamacı Seramikleri :
Dış yüzü bezemeli kase parçaları (63 – 65).
- Çiz. 27** Batı Yamacı Seramikleri :
Dış yüzü bezemeli kase parçaları (66 – 68).
- Çiz. 28** Batı Yamacı Seramikleri :
Dış yüzü bezemeli kase parçaları (69 -71).
- Çiz. 29** Batı Yamacı Seramikleri :
Dış yüzü bezemeli kase parçaları (72 – 73).
- Çiz. 30** Batı Yamacı Seramikleri :
Fincanlar (74 – 76).
- Çiz. 31** Batı Yamacı Seramikleri :
Fincanlar (77 – 79).

- Çiz. 32** Batı Yamacı Seramikleri :
Fincanlar (80- 82).
- Çiz. 33** Batı Yamacı Seramikleri :
Fincanlar (83 – 89).
- Çiz. 34** Batı Yamacı Seramikleri:
Kantharoslar (90 – 92).
- Çiz. 35** Batı Yamacı Seramikleri :
Kantharoslar (93 – 96).
- Çiz. 36** Batı Yamacı Seramikleri :
Kantharoslar (97 – 98).
- Çiz. 37** Batı Yamacı Seramikleri :
Kantharoslar (99 – 101).
- Çiz. 38** Batı Yamacı Seramikleri :
Kantharoslar (102 – 104).
- Çiz. 39** Batı Yamacı Seramikleri :
Skyphoslar (105 – 107).
- Çiz. 40** Batı Yamacı Seramikleri :
Skyphoslar (108 – 109).
- Çiz. 41** Batı Yamacı Seramikleri :
Kraterler (110 -112).
- Çiz. 42** Batı Yamacı Seramikleri :
Kraterler (113 - 114).
- Çiz. 43** Batı Yamacı Seramikleri:
Kraterler (115).
- Çiz. 44** Batı Yamacı Seramikleri :
Kraterler (116 – 117).
- Çiz. 45** Batı Yamacı stilinde diğer kap formları (118 -120).
- Çiz. 46** Batı Yamacı stilinde diğer kap formları (121 -126).

- Çiz. 47** Tabaklar (127- 128).
- Çiz. 48** Tabaklar (129 - 130).
- Çiz. 49** Tabaklar (131 -133).
- Çiz. 50** Tabaklar (134 – 136).
- Çiz. 51** Tabaklar (137 – 139).
- Çiz. 52** Tabaklar (140 – 142).
- Çiz. 53** Tabaklar (143- 145).
- Çiz. 54** Tabaklar (146 – 148).
- Çiz. 55** Tabaklar (149 – 150).
- Çiz. 56** Kalıp Yapımı Kaseler :
Bitkisel dekorlu kase parçaları (151 – 153).
- Çiz. 57** Kalıp Yapımı Kaseler :
Figürlü kase parçaları (154 - 156).
- Çiz. 58** Unguentariumlar (157 -158).
- Çiz. 59** Unguentarium (159).
- Çiz. 60** Unguentariumlar (160 – 162).
- Çiz. 61** Firnissiz Seramikler (163 -165).
- Çiz. 62** Firnissiz Seramikler (166 – 168).
- Çiz. 63** Kandiller (169 – 171).

LEVHALAR LİSTESİ

- Lev. 1** Basit Firmis Seramikler :
İçe dönük dudaklı kase parçaları (1 – 6).
- Lev. 2** Basit Firmis Seramikler :
İçe dönük dudaklı kase parçaları (7 – 12).
- Lev. 3** Basit Firmis Seramikler :
İçe dönük dudaklı kase parçaları (13 – 18).
- Lev. 4** Basit Firmis Seramikler :
İçe dönük dudaklı kase parçaları (19 – 24).
- Lev. 5** Basit Firmis Seramikler :
İçe dönük dudaklı kase parçaları (25 – 29).
- Lev. 6** Batı Yamacı Seramikleri :
Dış yüzü bezemeli kase parçaları (30 – 35).
- Lev. 7** Batı Yamacı Seramikleri :
Dış yüzü bezemeli kase parçaları (36 – 41).
- Lev. 8** Batı Yamacı Seramikleri :
Dış yüzü bezemeli kase parçaları (42 – 47).
- Lev. 9** Batı Yamacı Seramikleri :
Dış yüzü bezemeli kase parçaları (48 – 53).
- Lev. 10** Batı Yamacı Seramikleri :
Dış yüzü bezemeli kase parçaları (54 – 59).
- Lev. 11** Batı Yamacı Seramikleri :
Dış yüzü bezemeli kase parçaları (60 – 65).
- Lev. 12** Batı Yamacı Seramikleri :
Dış yüzü bezemeli kase parçaları (66 – 71).
- Lev. 13** Batı Yamacı Seramikleri :
Dış yüzü bezemeli kase parçaları (72 – 73).
- Lev. 13** Batı Yamacı Seramikleri :
Fincanlar (74 – 77).

- Lev. 14** Batı Yamacı Seramikleri :
Fincanlar (78 – 82).
- Lev. 15** Batı Yamacı Seramikleri :
Fincanlar (83 – 88).
- Lev. 16** Batı Yamacı Seramikleri :
Fincanlar (89).
- Lev. 16** Batı Yamacı Seramikleri :
Kantharoslar (90 – 93).
- Lev. 17** Batı Yamacı Seramikleri :
Kantharoslar (94 – 98).
- Lev. 18** Batı Yamacı Seramikleri :
Kantharoslar (99 – 104).
- Lev. 19** Batı Yamacı Seramikleri :
Skyphoslar (105 -109).
- Lev. 20** Batı Yamacı Seramikleri :
Kraterler (110 – 114).
- Lev. 21** Batı Yamacı Seramikleri :
Kraterler (115 – 117).
- Lev. 21** Batı Yamacı stilinde diğer kap formları (118 – 119).
- Lev. 22** Batı Yamacı stilinde diğer kap formları (120 – 125).
- Lev. 23** Batı Yamacı stilinde diğer kap formları (126).
- Lev. 23** Tabaklar (127 – 130).
- Lev. 24** Tabaklar (131 – 136).
- Lev. 25** Tabaklar (137 – 142).
- Lev. 26** Tabaklar (143 – 148).
- Lev. 27** Tabaklar (149 – 150).
- Lev. 27** Kalıp Yapımı Kaseler :
Bitkisel dekorlu kase parçaları (151 – 153).

- Lev. 28** Kalıp Yapımı Kaseler :
Figürlü kase parçaları (154 – 156).
- Lev. 29** Unguentarium (157 – 159).
- Lev. 30** Unguentarium (160 – 162).
- Lev. 31** Firnissiz Seramikler (163 – 168).
- Lev. 32** Kandiller :
Çark Yapımı Kandiller (169 – 171).
- Lev. 33** Sikkeler (172 – 173).

ÇİZİMLER

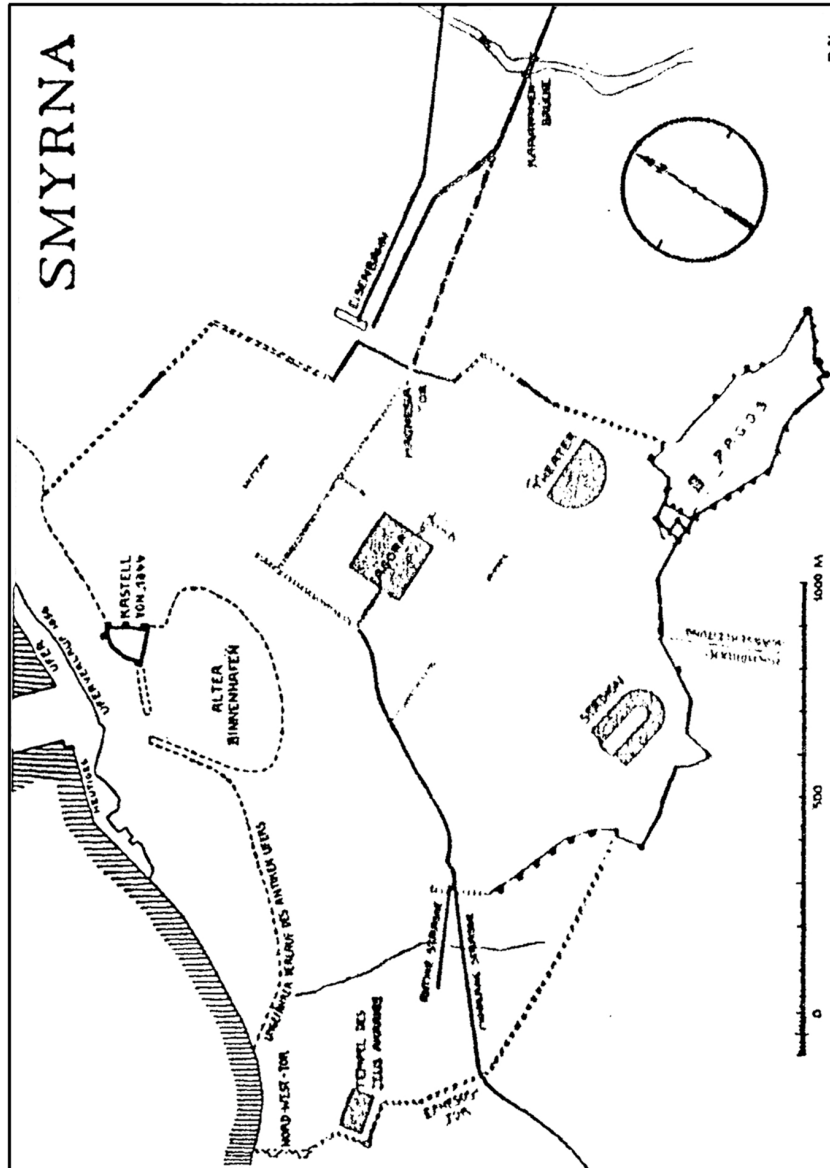

Smyrna Kent Planı.

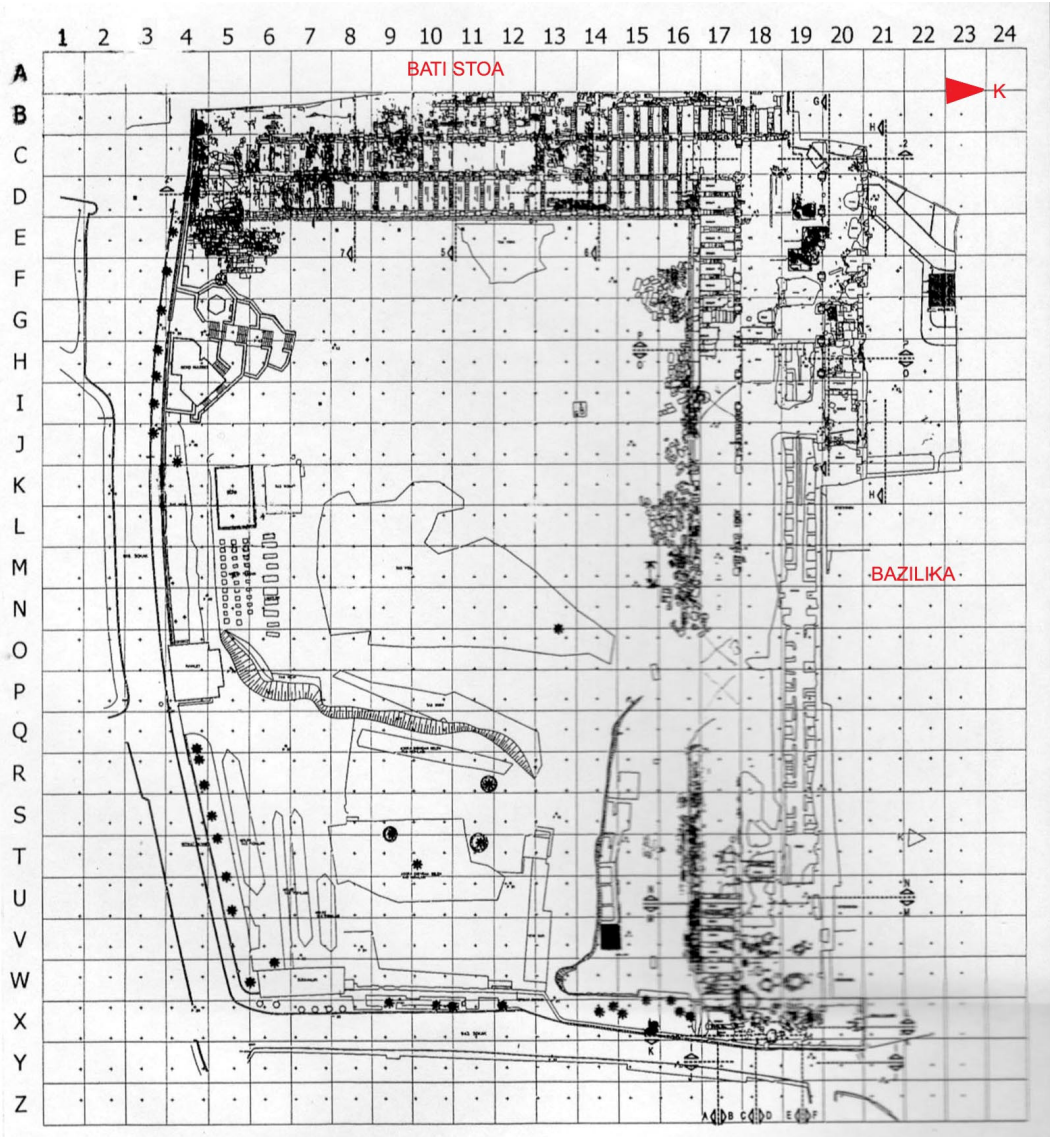

Smyrna Agorası'nın Karolajlı Planı.

Çiz. 3

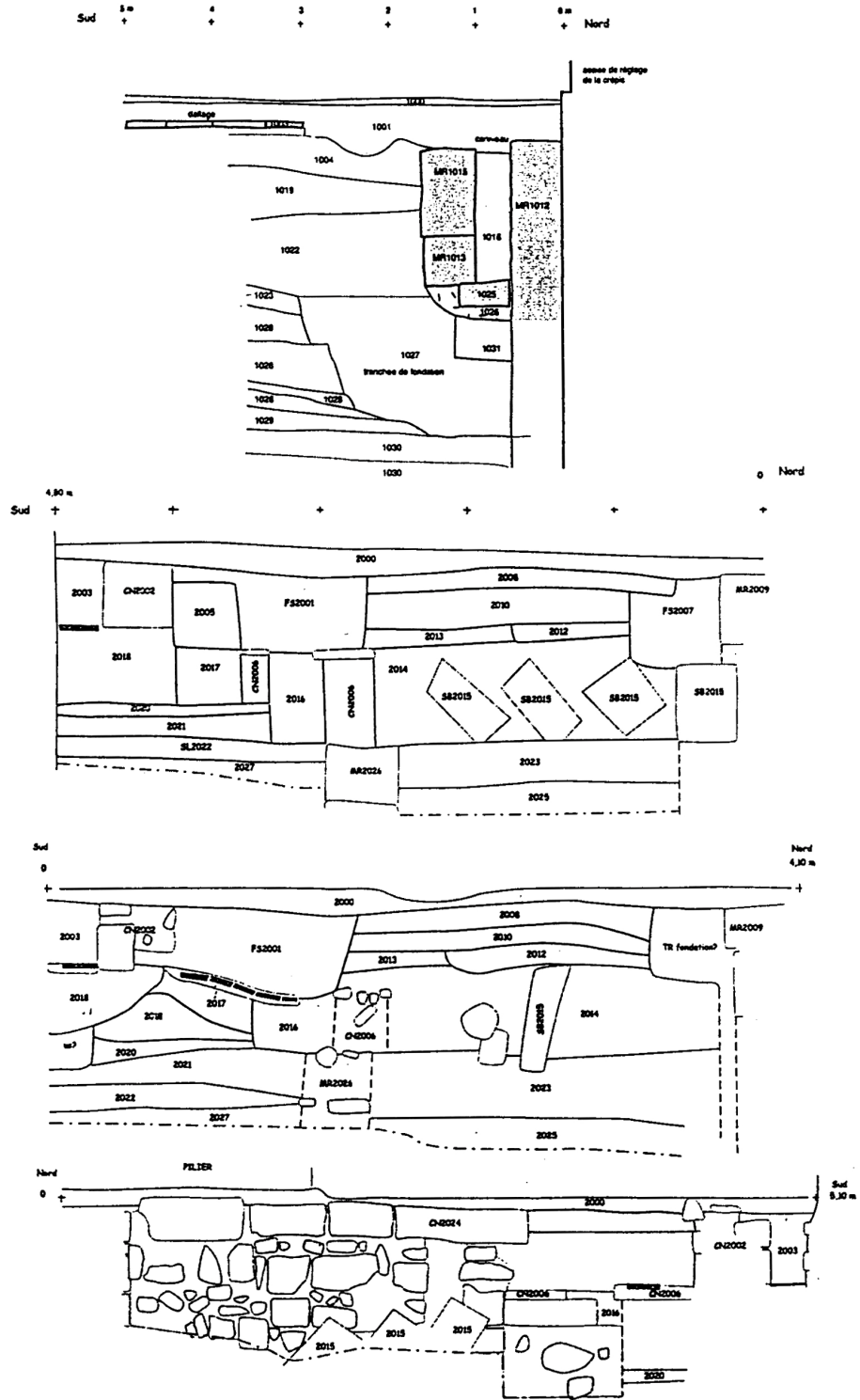

I- J 16 / 17 Sondajının Stratigrafisi.

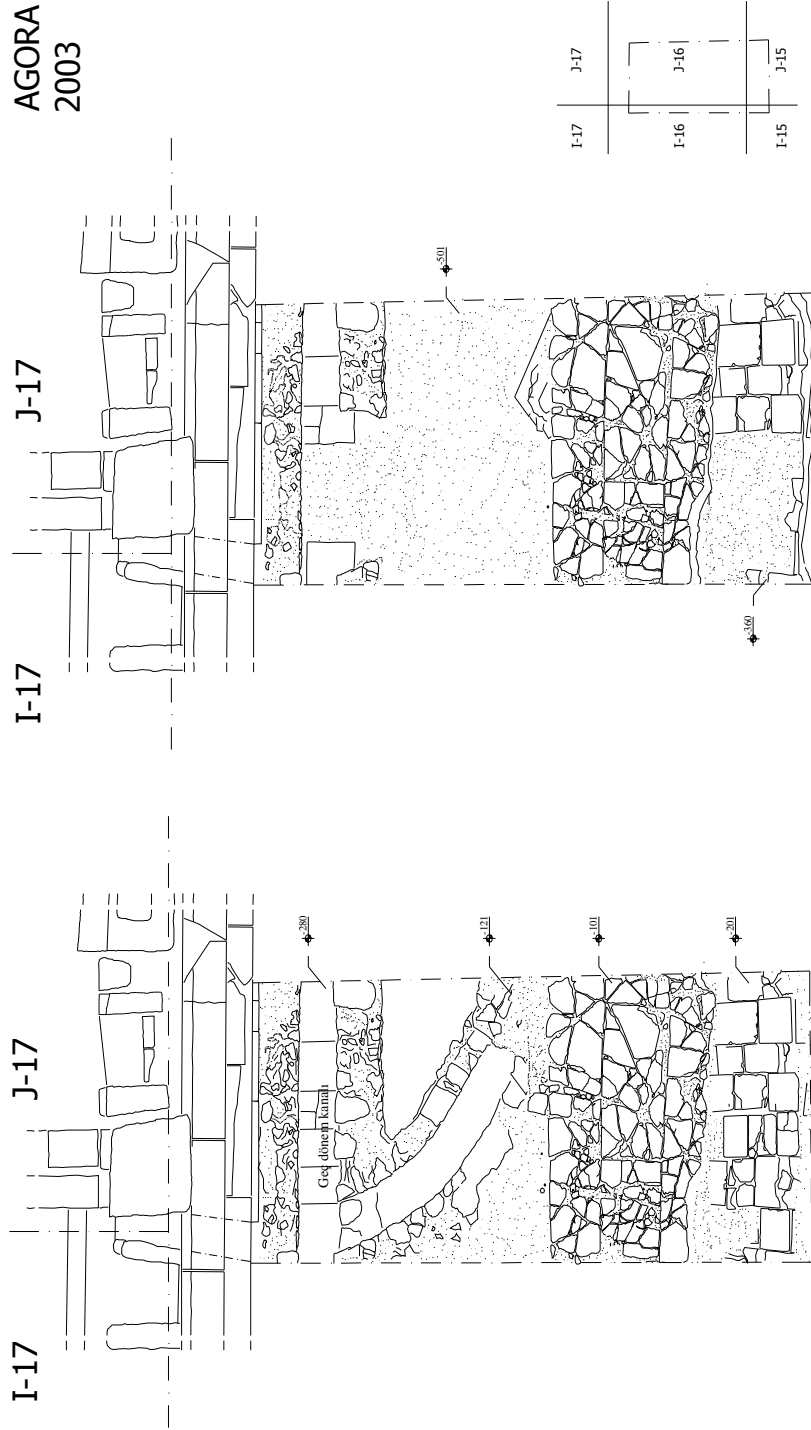

I-J 16 / 17 Sondajının geç dönem tabakaları.

Çiz. 5

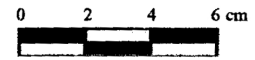
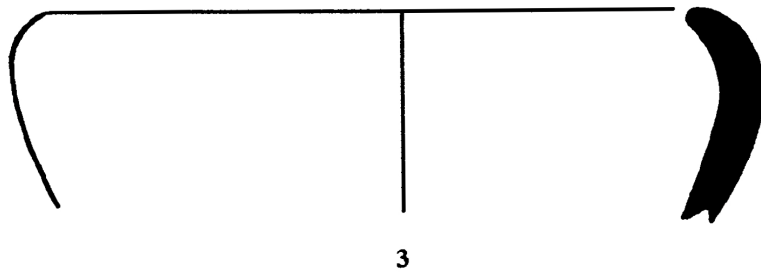
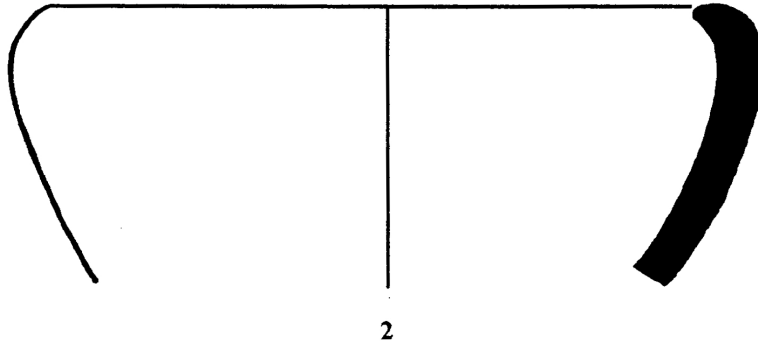
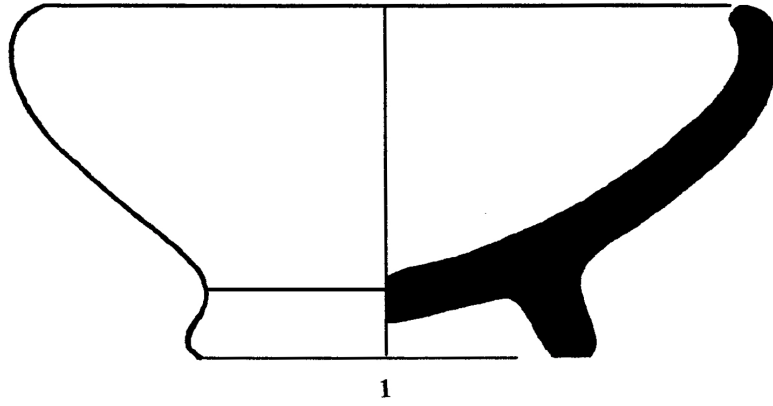

Çiz. 6

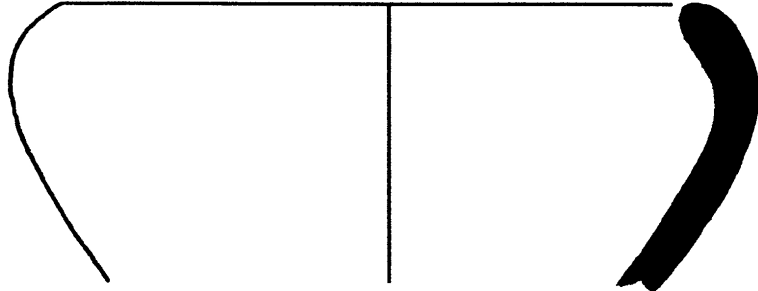

4

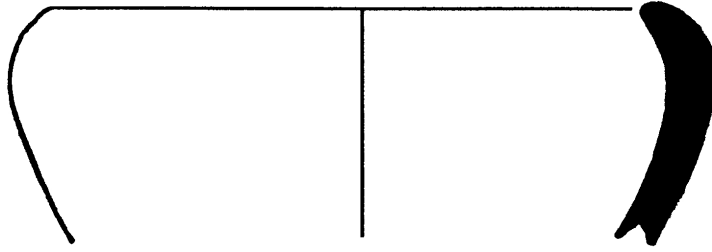

5

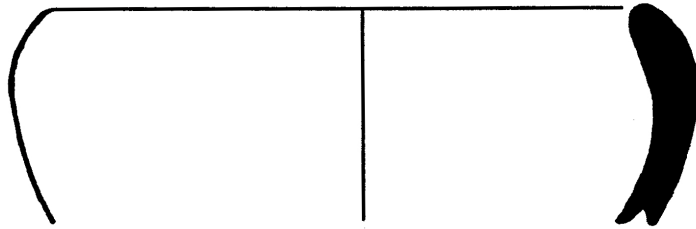

6

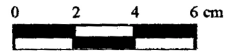

Çiz. 7

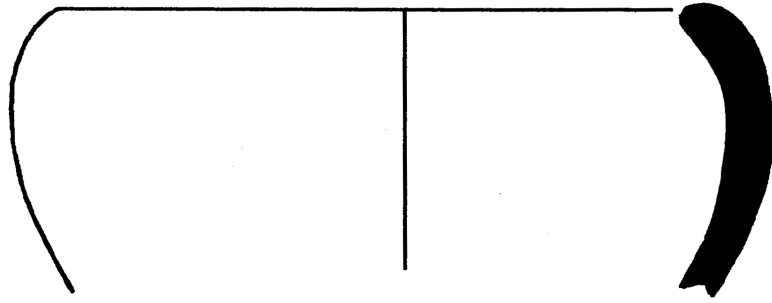

7

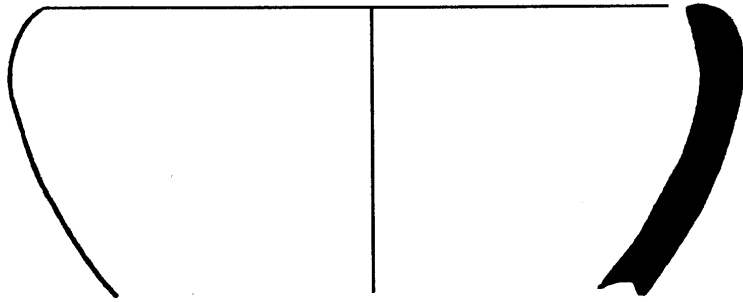

8

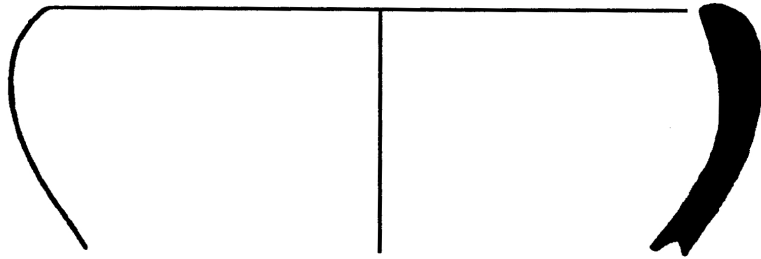

9

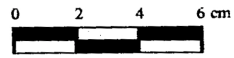

Çiz. 8

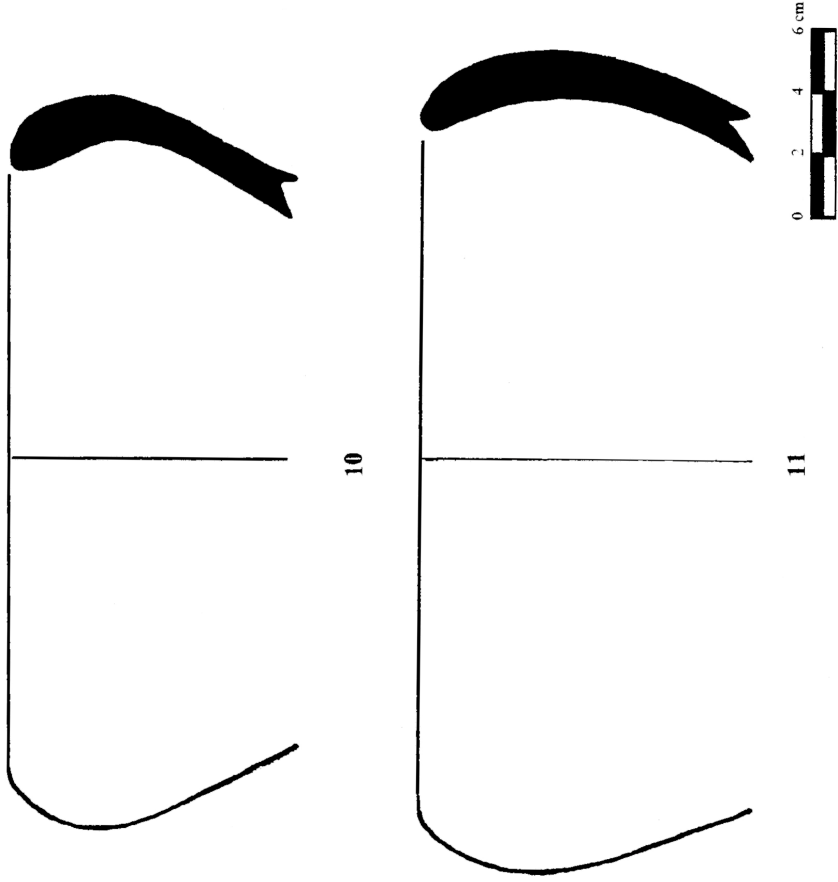

Çiz. 9

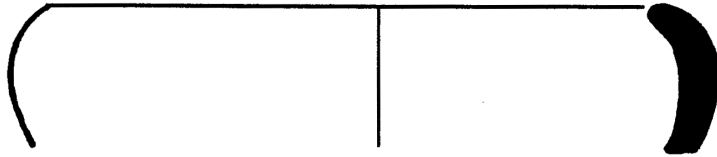

12

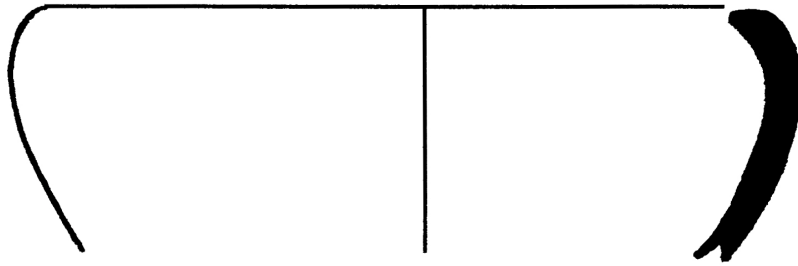

13

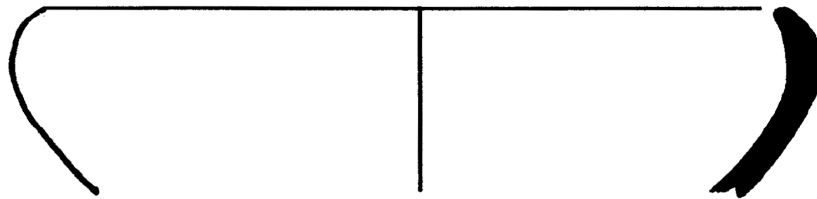

14

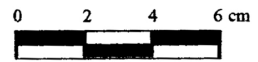

Çiz. 10

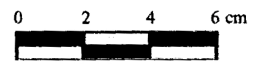
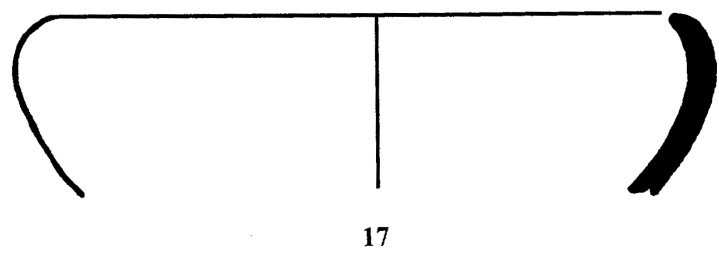
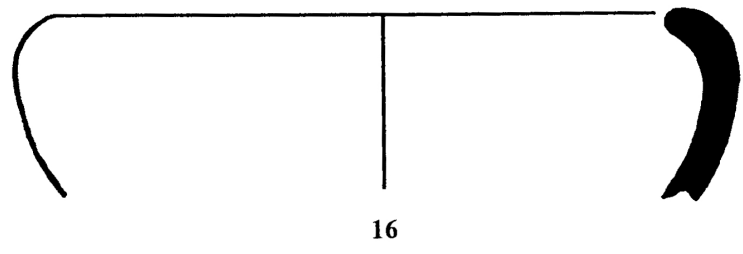
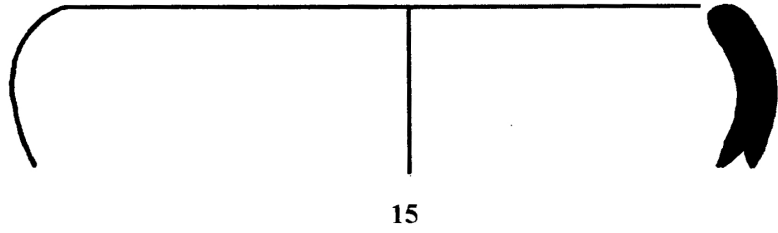

Çiz. 11

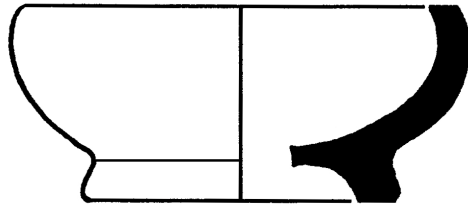

18

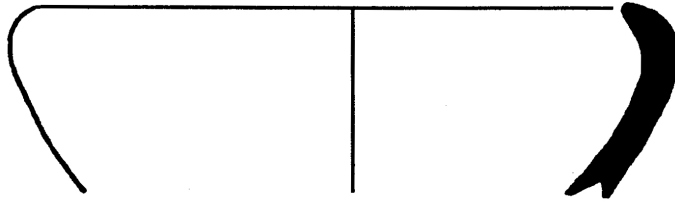

19

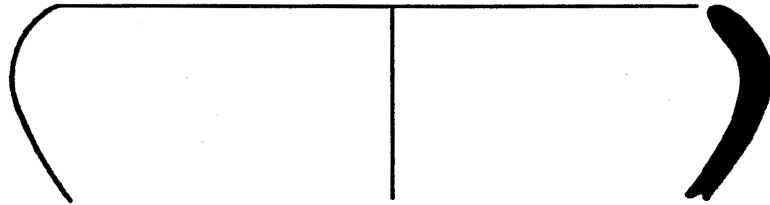

20

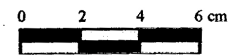

Çiz. 12

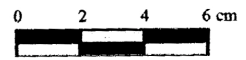
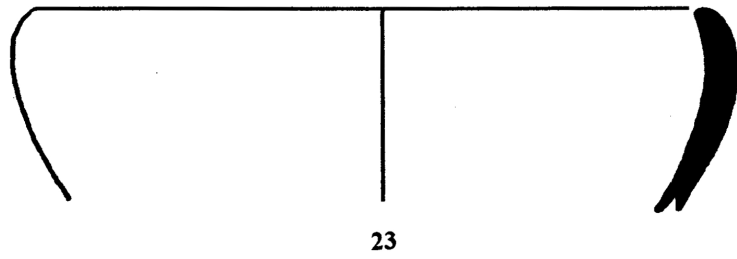
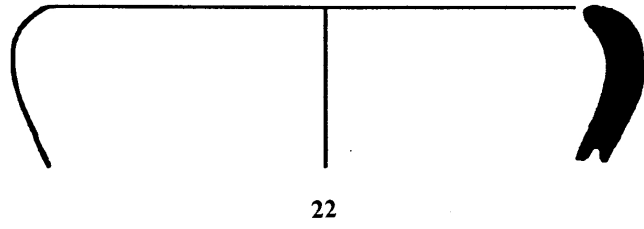
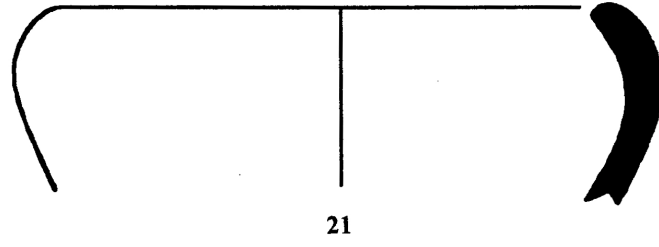

Çiz. 13

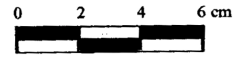
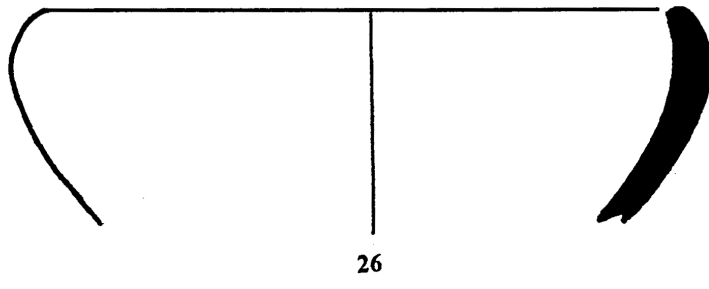
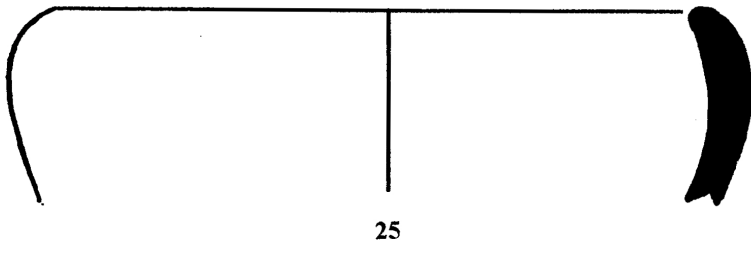
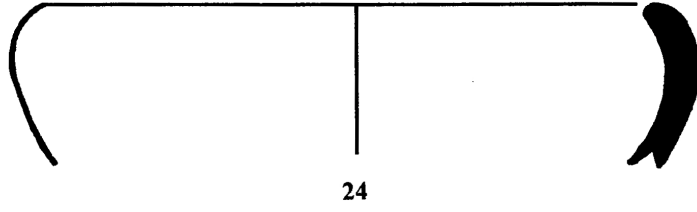

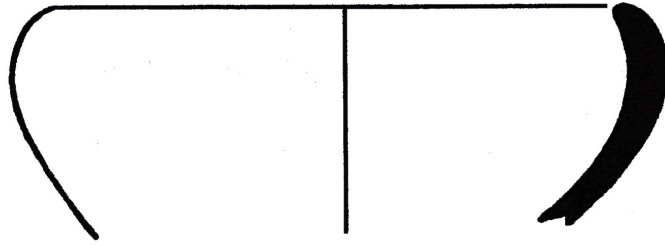

27

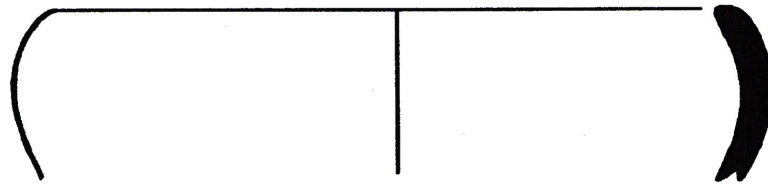

28

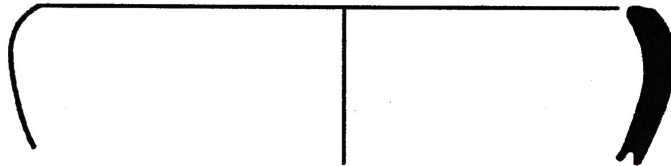

29



Çiz. 15

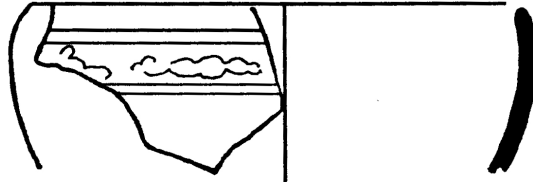

30

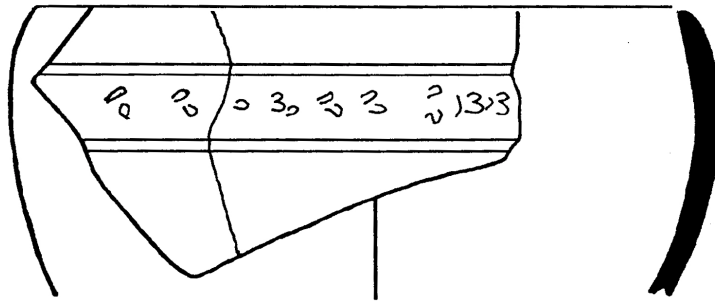

31

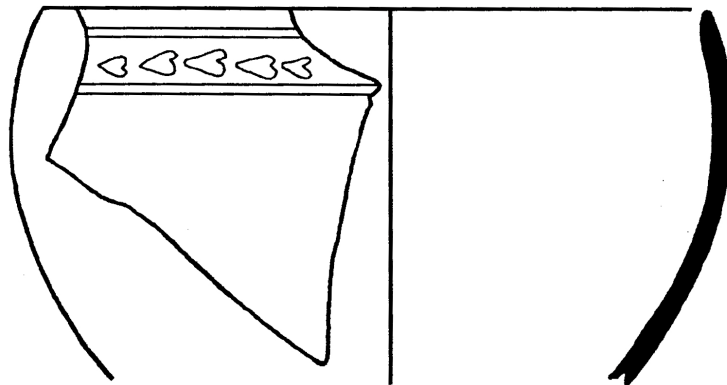

32

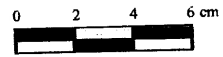

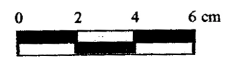
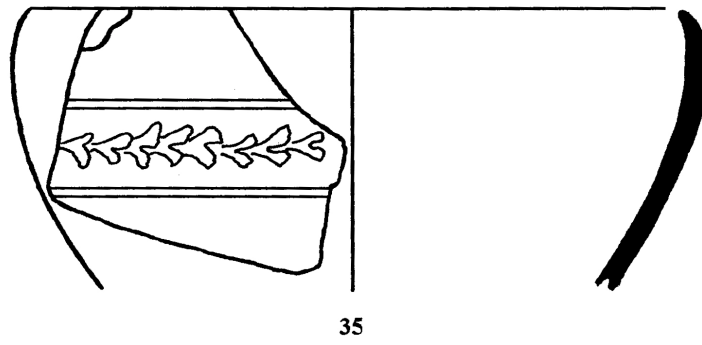
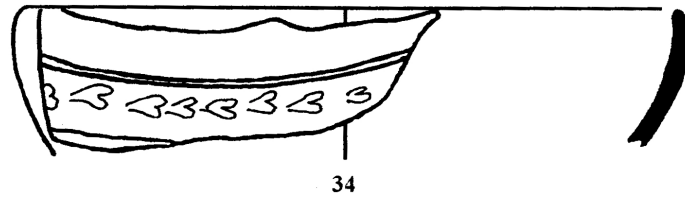
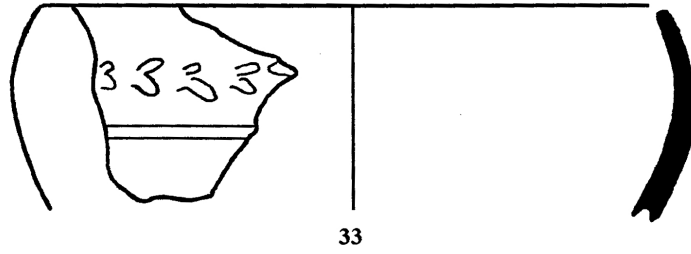

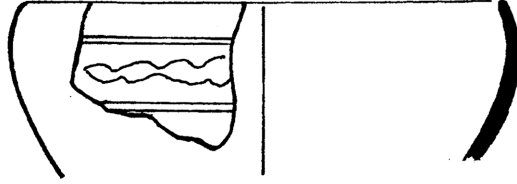

36

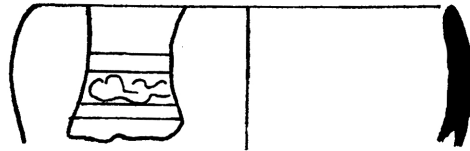

37

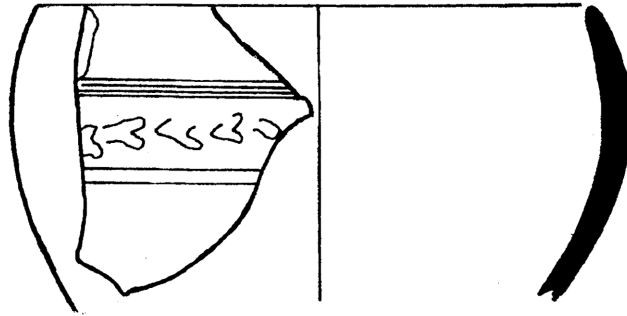

38

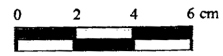

Çiz. 18

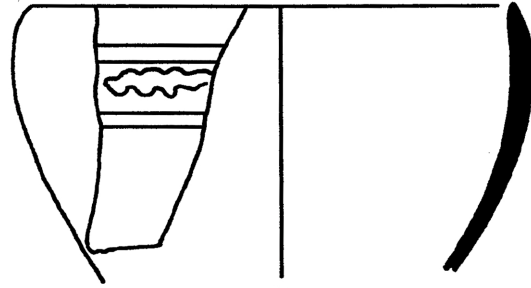

39

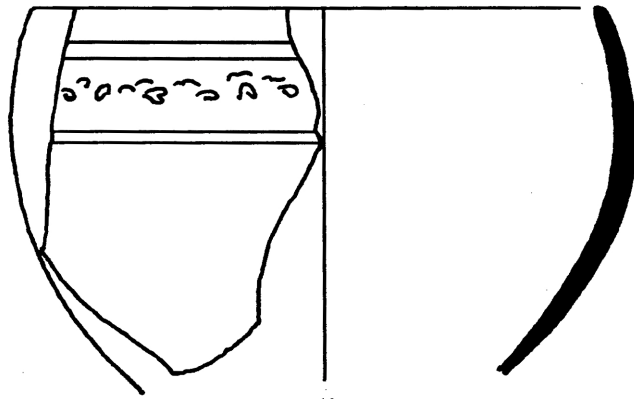

40

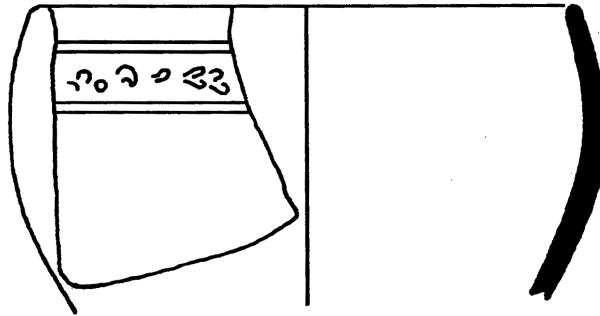

41

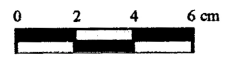

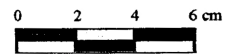
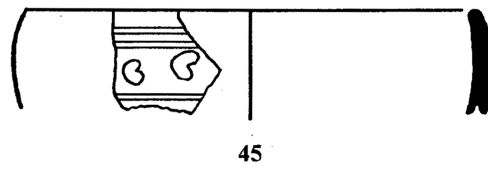
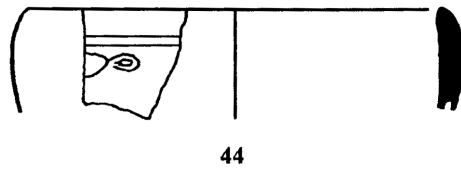
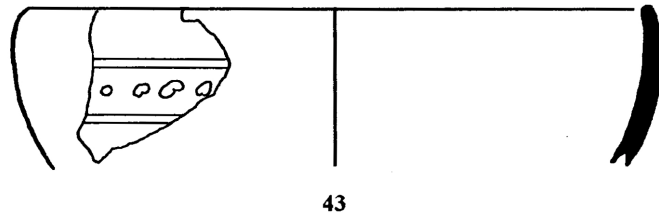
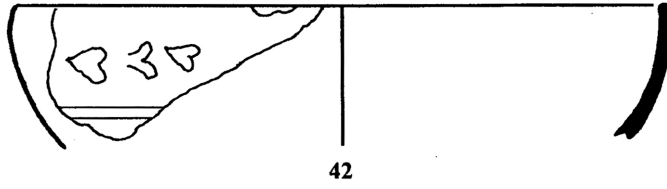

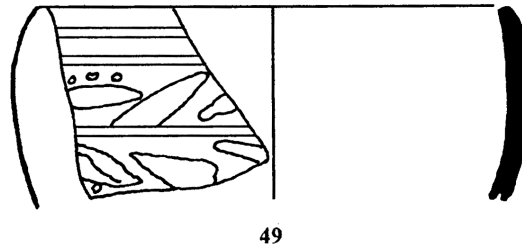
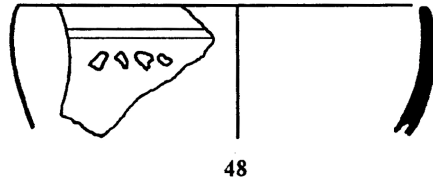
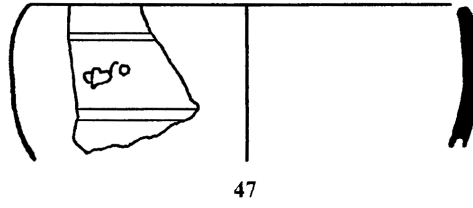
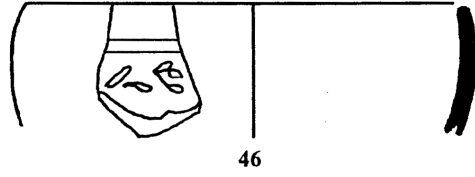

Çiz. 21

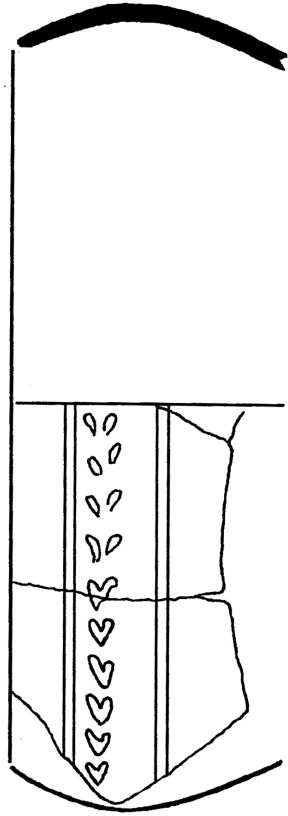

50

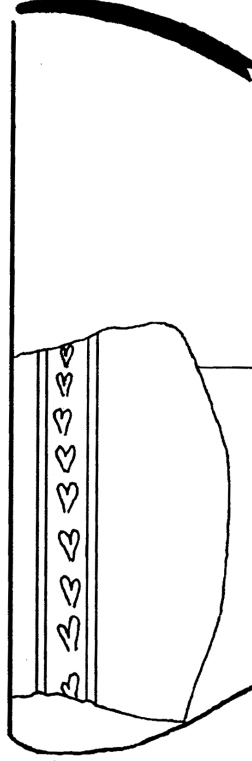

51



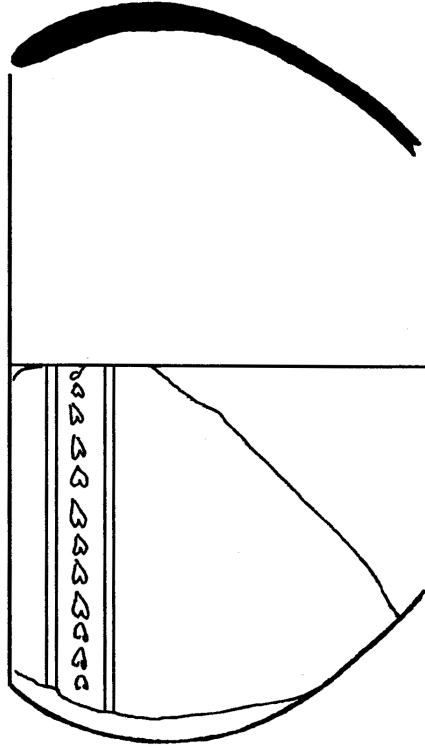

52



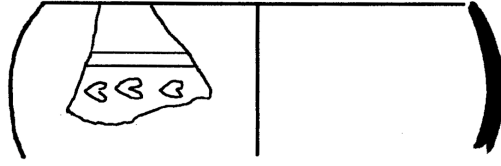

53

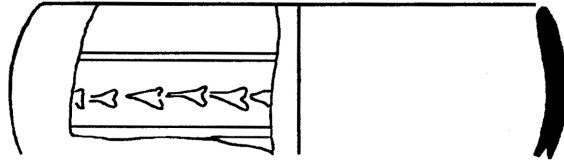

54

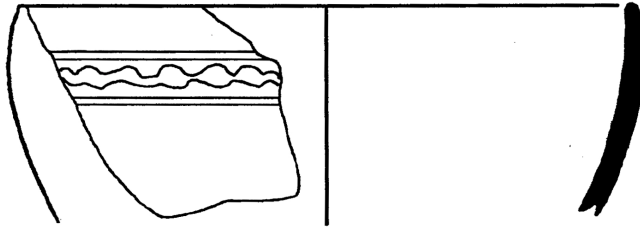

55

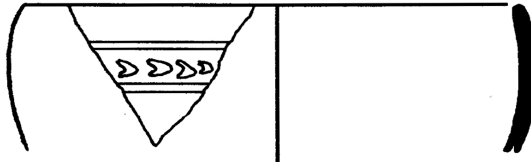

56

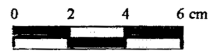

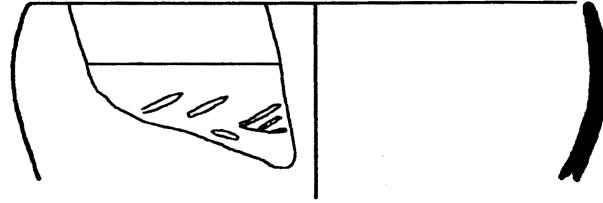

57

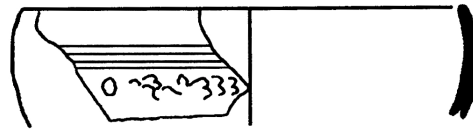

58

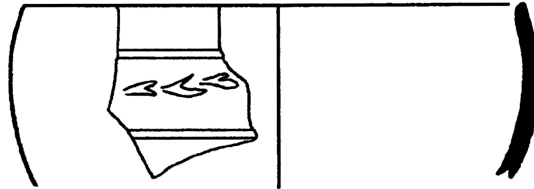

59

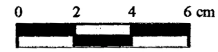

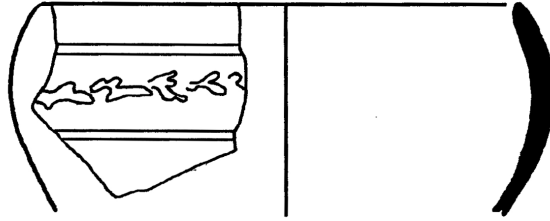

60

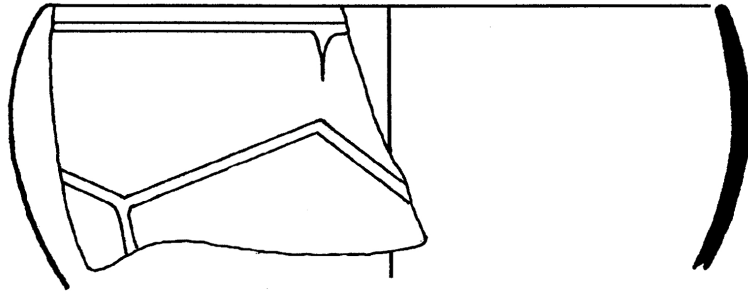

61

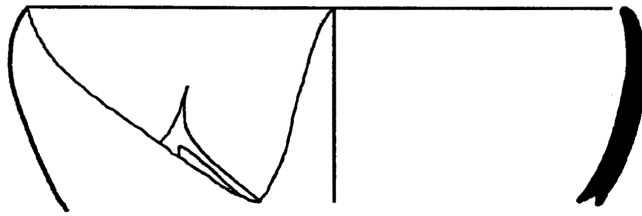

62

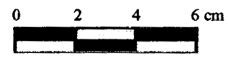

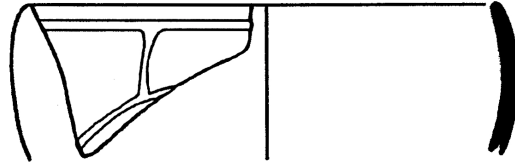

63

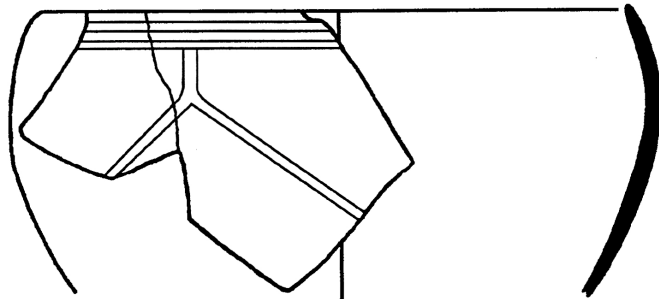

64

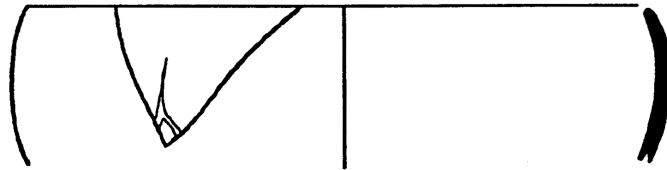

65

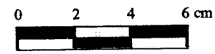

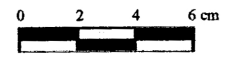
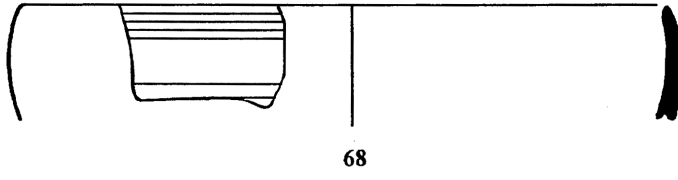
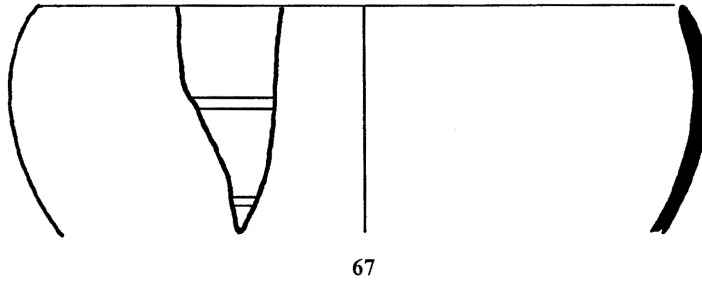
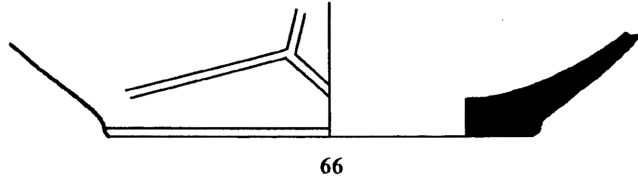

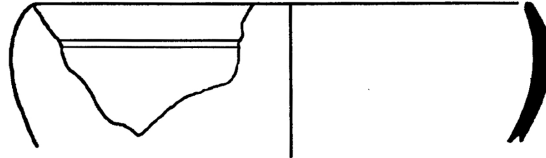

69

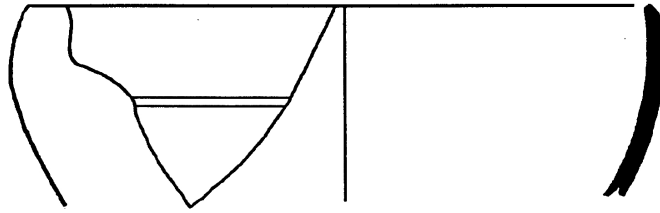

70

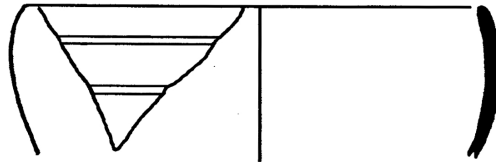

71

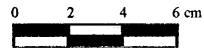

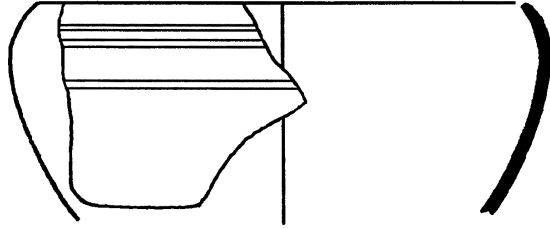

72

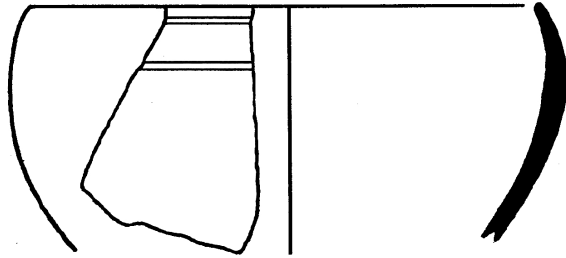

73

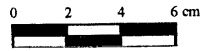

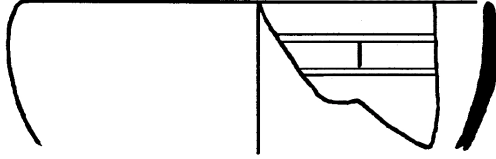

74

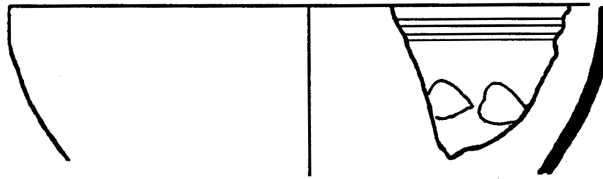

75

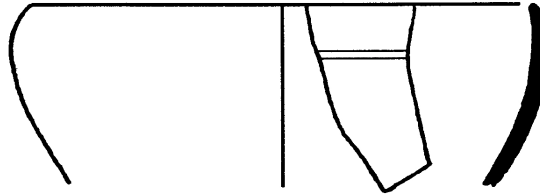

76

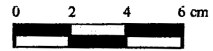

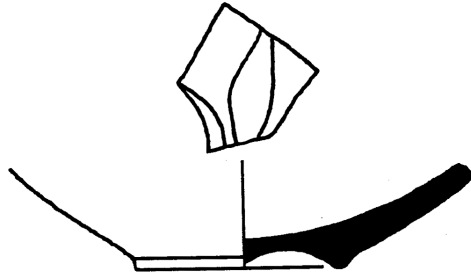

77

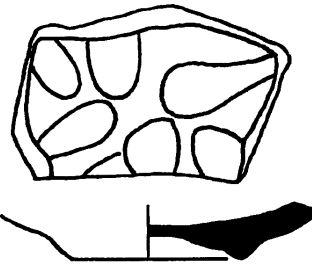

78

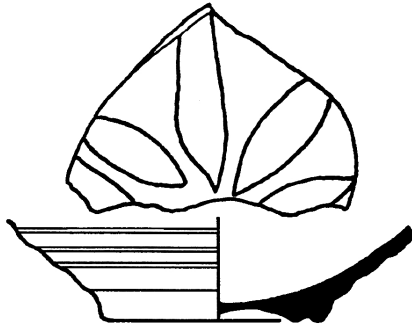

79

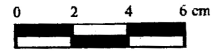

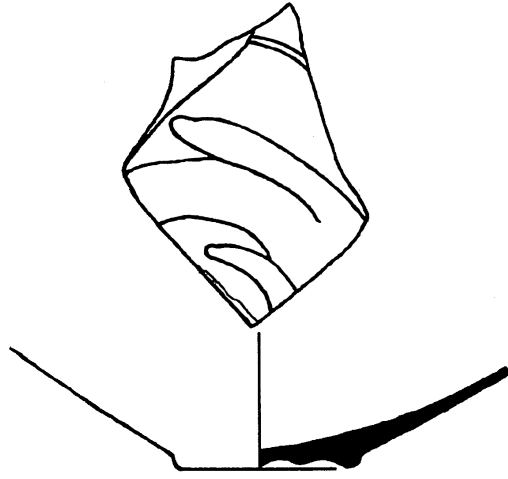

80



81

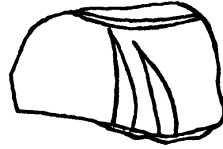

82

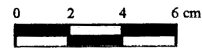



83

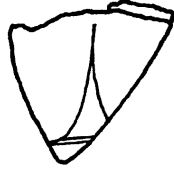

84

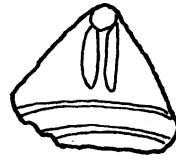

85



86

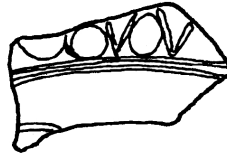

87



88

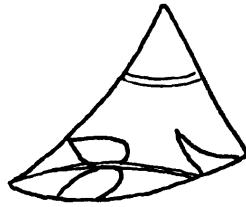

89

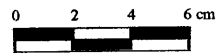



90

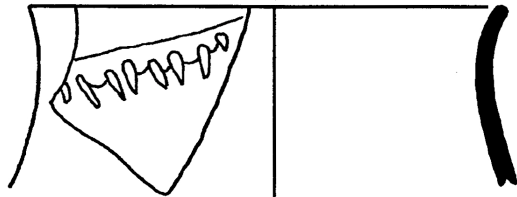

91

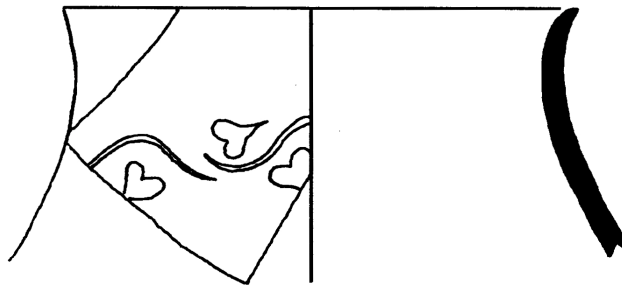

92

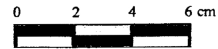

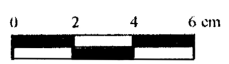
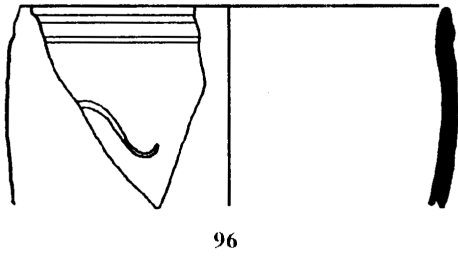
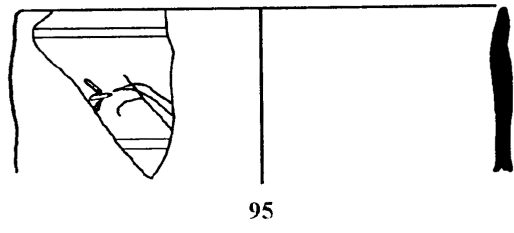
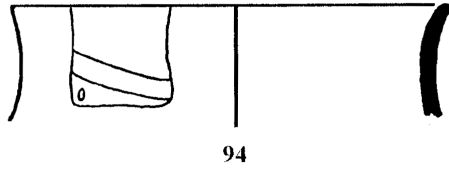
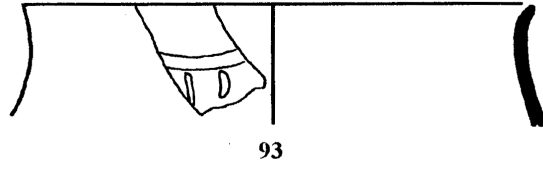

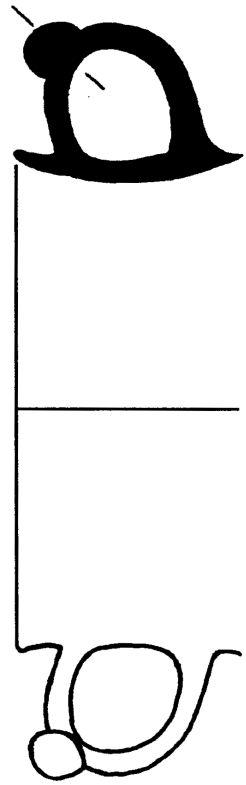

97

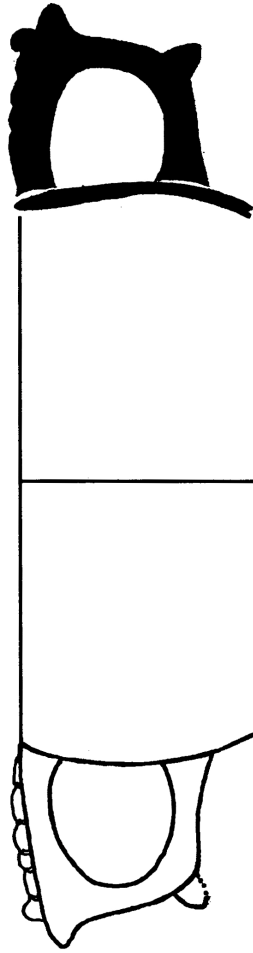

98



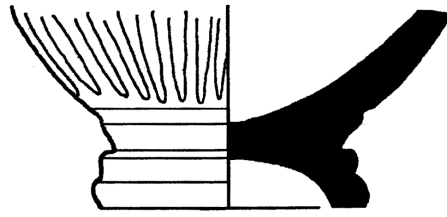

99

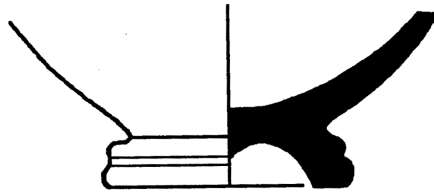

100

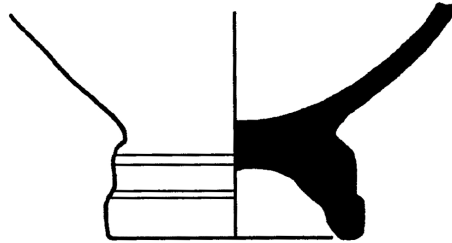

101

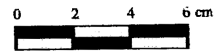

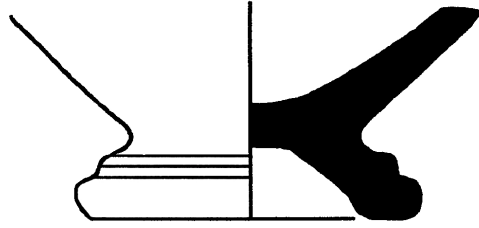

102

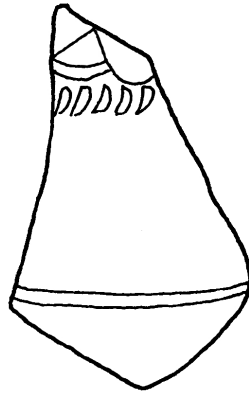

103

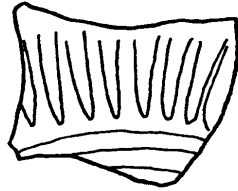

104

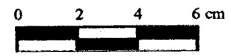

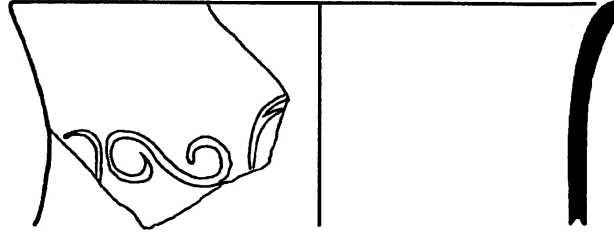

105



106

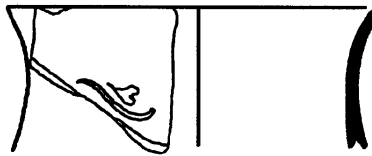

107

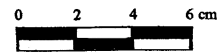

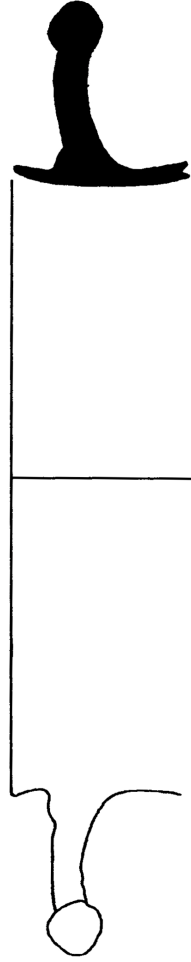

108

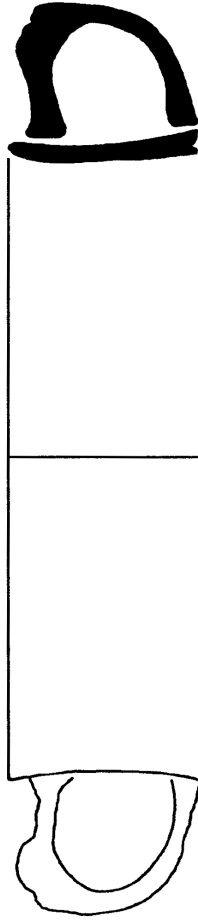

109



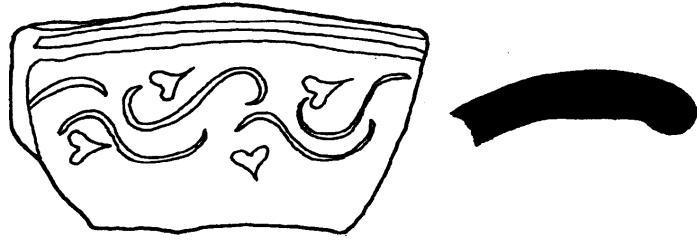

110



111

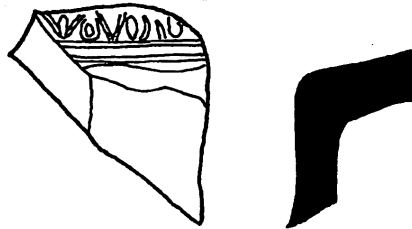

112

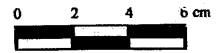

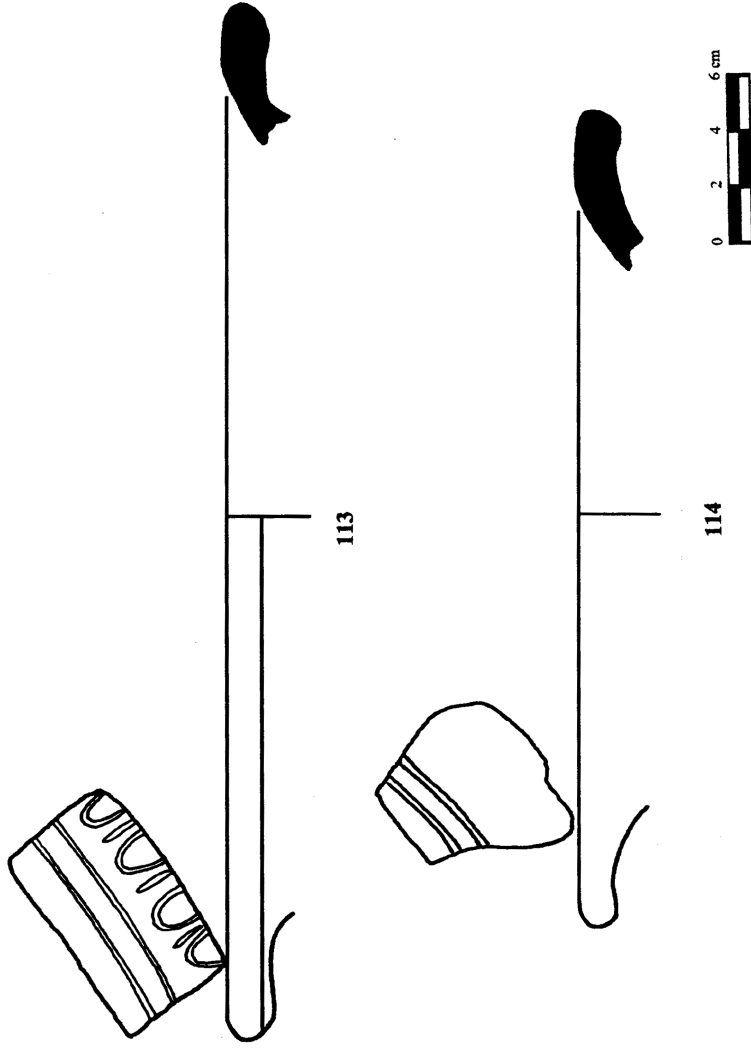

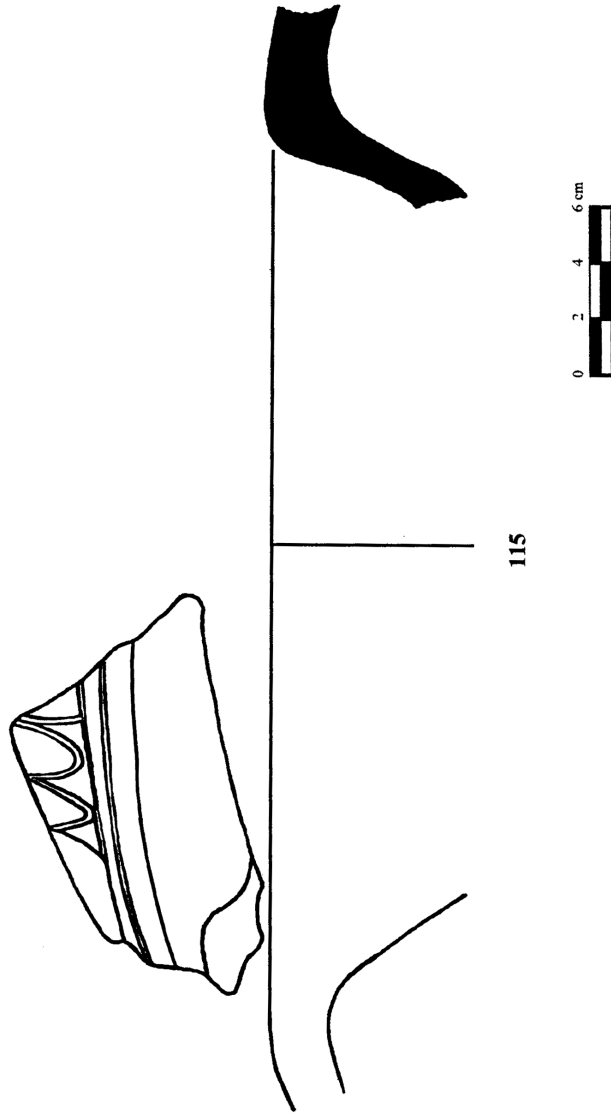

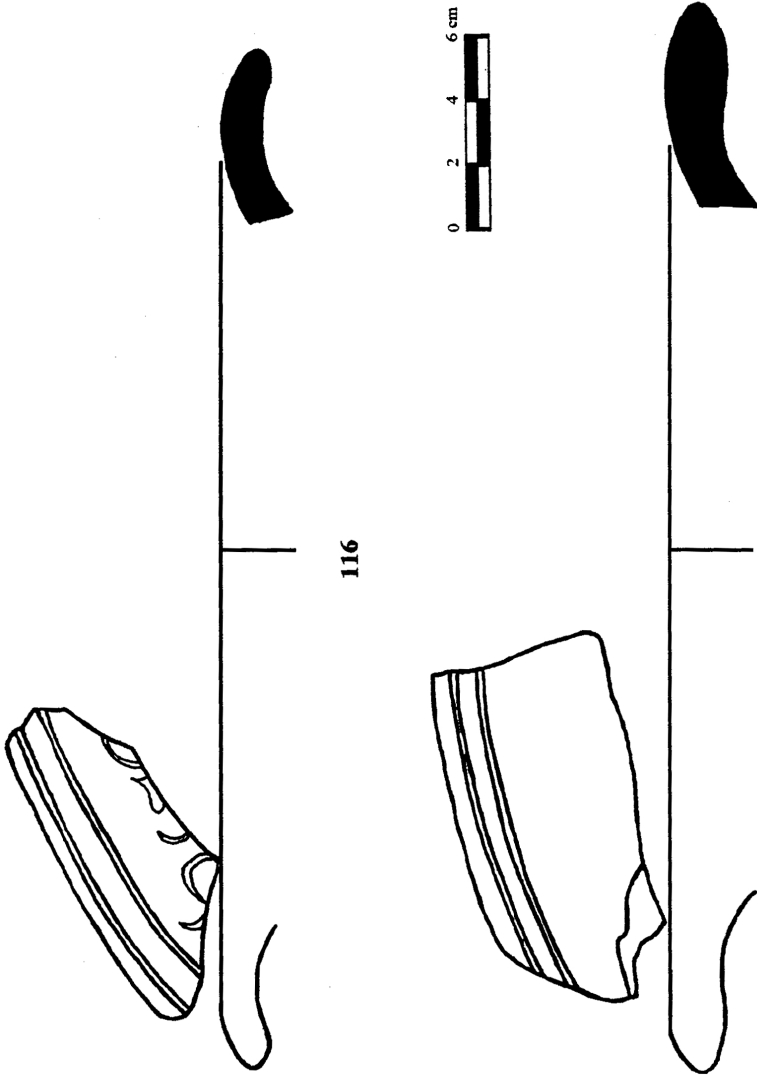

116

117

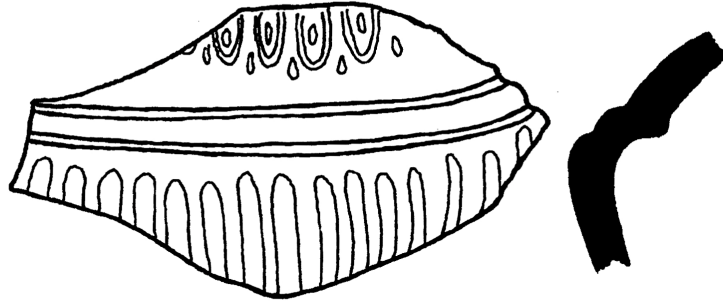

118



119

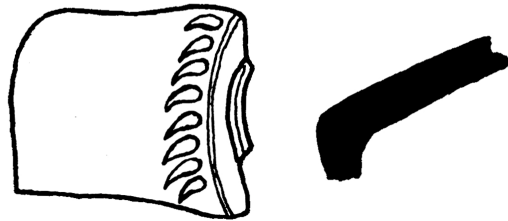

120

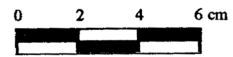

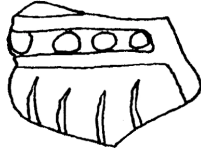

121

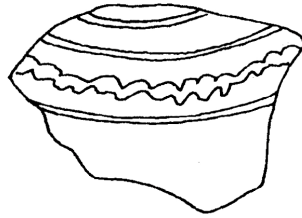

122

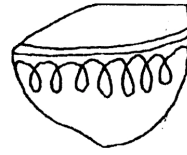

123



123



125



126

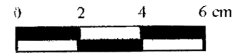

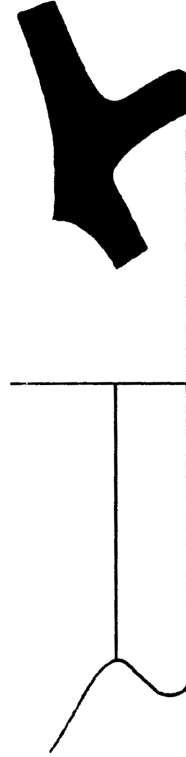
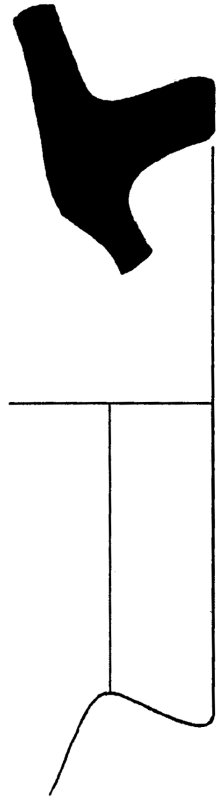

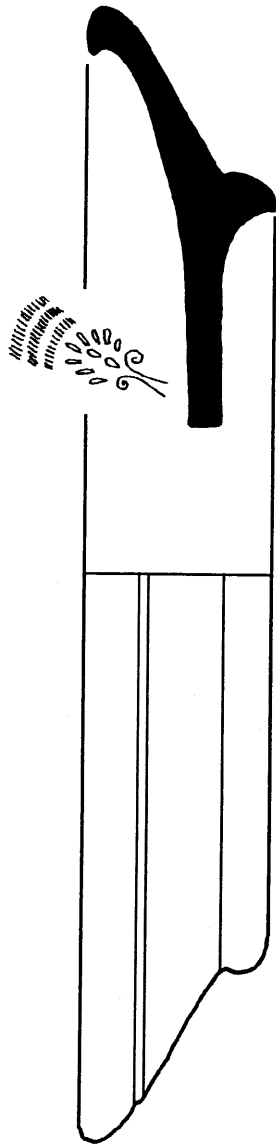

129

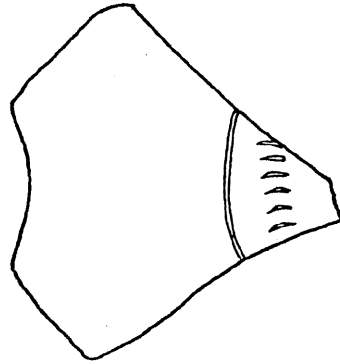

130



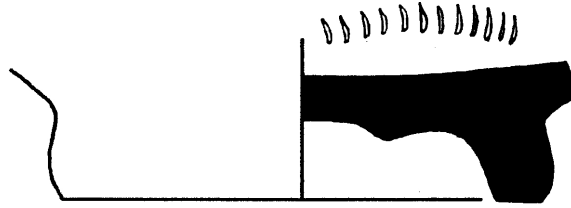

131

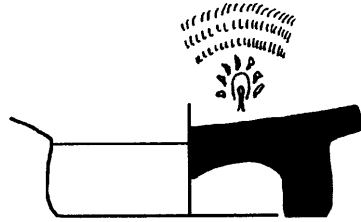

132

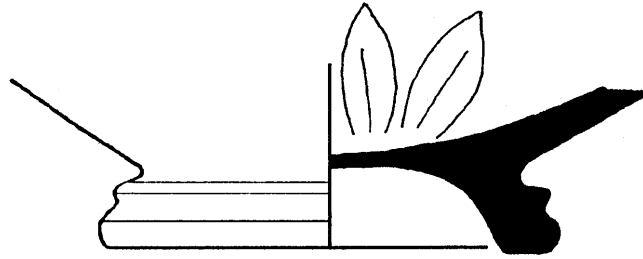

133

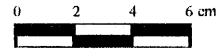

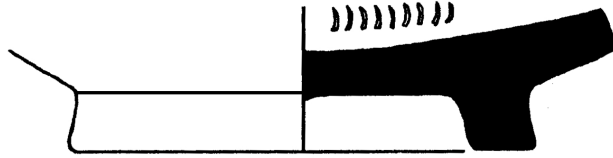

134

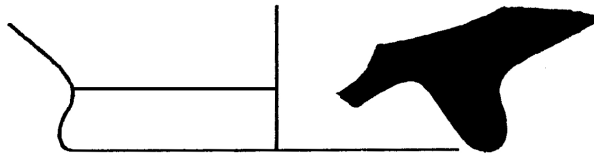

135



136



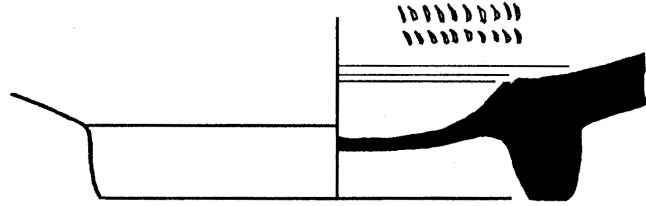

137



138

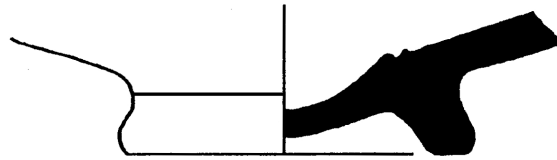

139

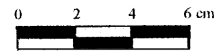

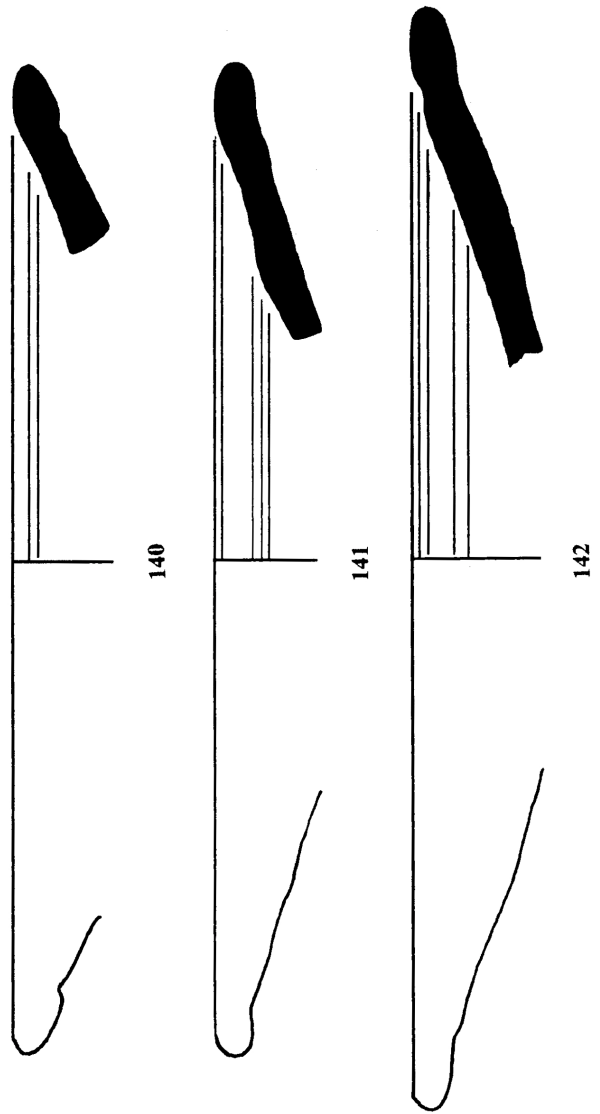

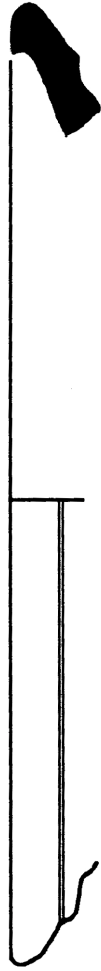
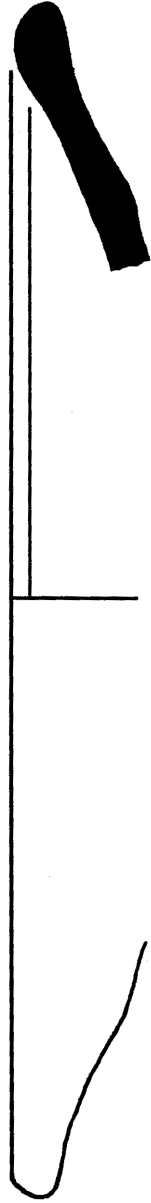

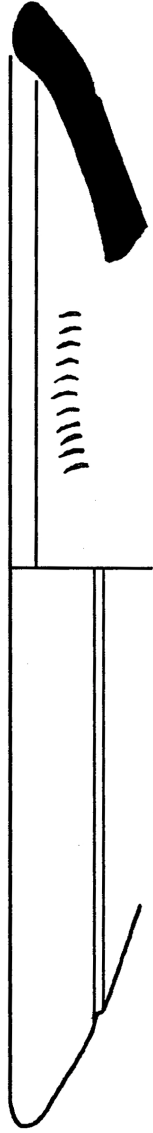

146

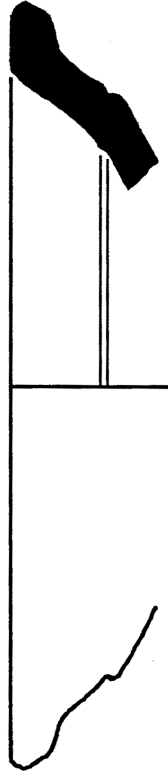

147

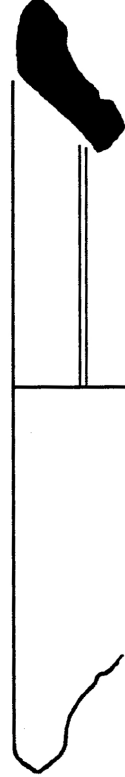

148



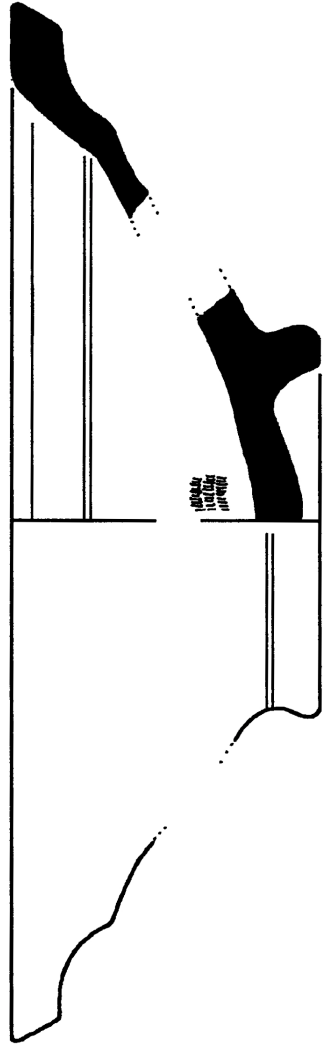

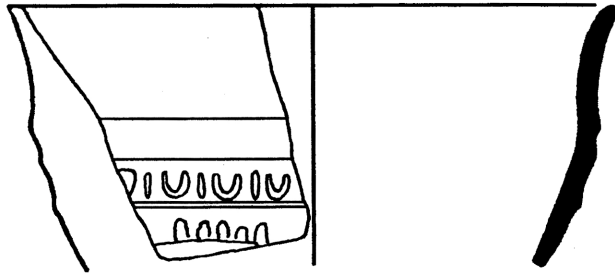

151



152



153

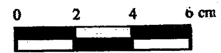

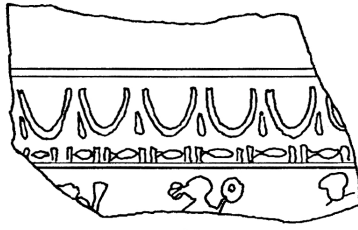

154

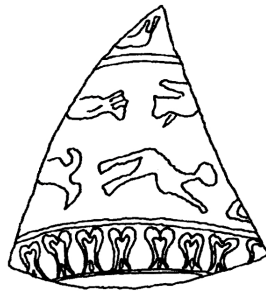

155



156

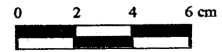

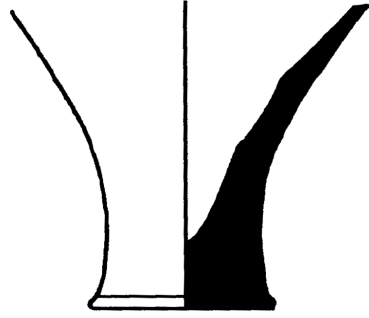

157

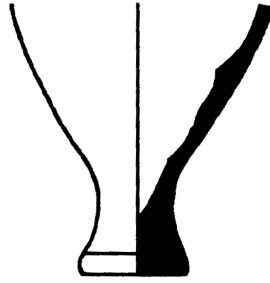

158

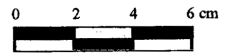

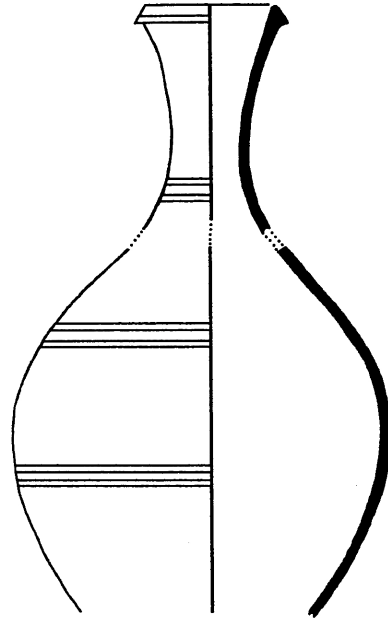

159

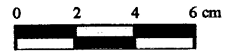

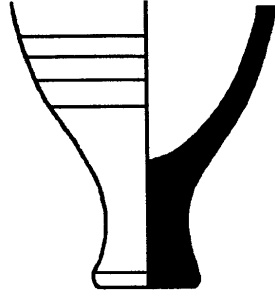

160

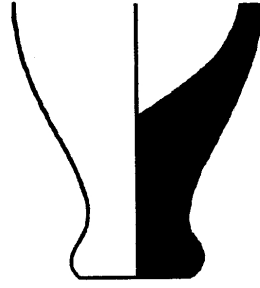

161

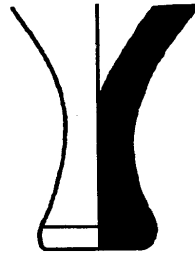

162

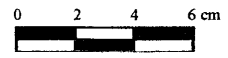

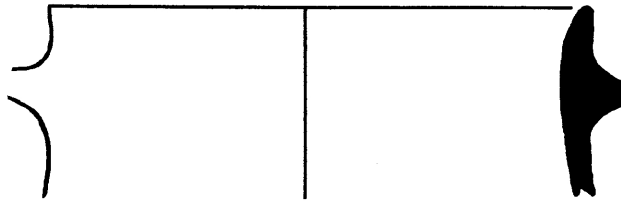

163

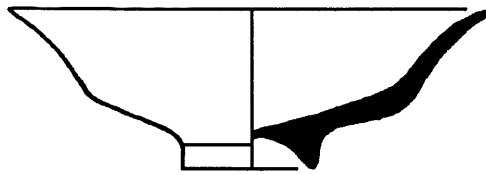

164

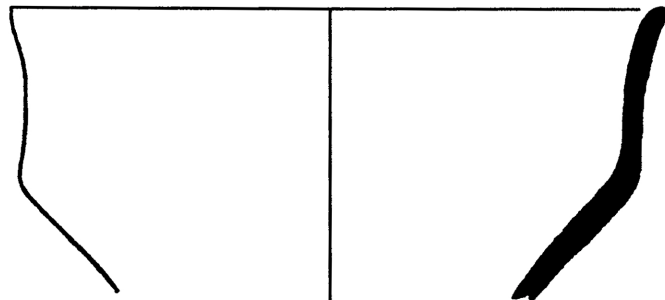

165

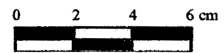

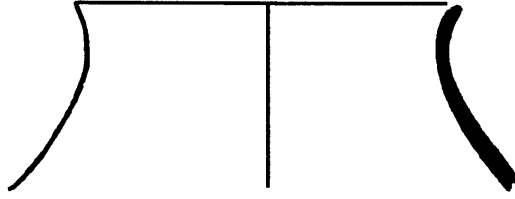

166

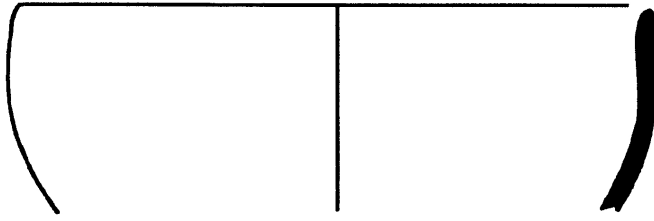

167

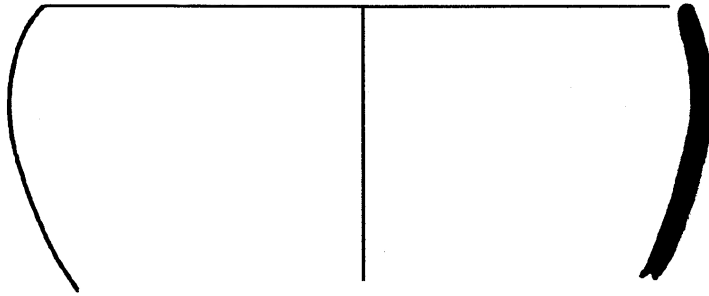

168

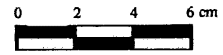

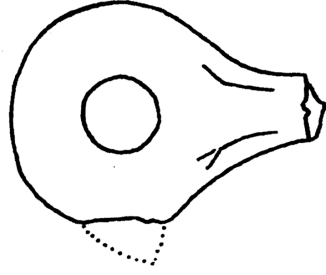

169

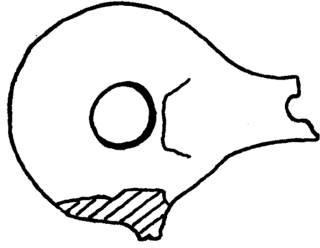

170

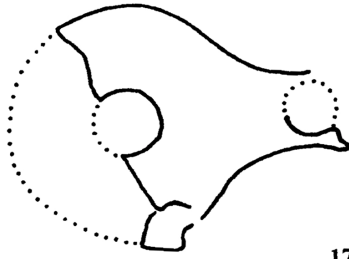

171

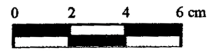

LEVHALAR

Lev. 1



1



2



3



4



5



6

Lev. 2



7



8



9



10



11



12

Lev. 3



13



14



15



16



17



18

Lev. 4



19



20



21



22



23



24

Lev. 5



25



26



27



28



29

Lev. 6



30



31



32



33



34



35

Lev. 7



36



37



38



39

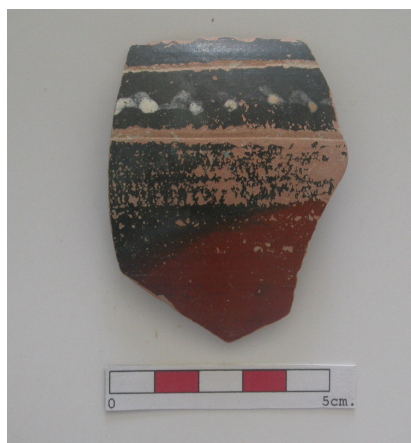

40



41

Lev. 8



42



43



44

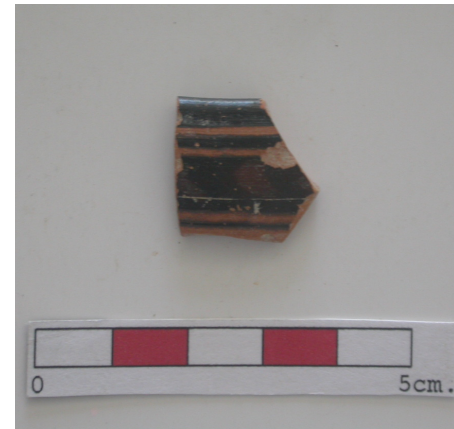

45



46



47

Lev. 9



48



49



50



51



52



53

Lev. 10



54

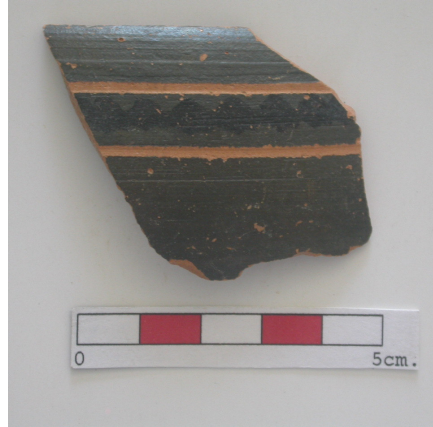

55



56



57



58



59

Lev. 11



60

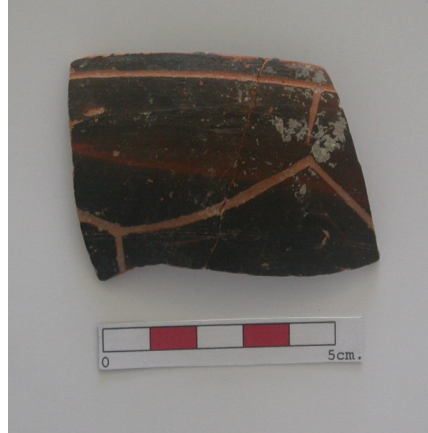

61



62



63



64



65

Lev. 12



66



67



68



69



70



71

Lev. 13



72



73



74



75



76



77

Lev. 14



78



79



80



81



82

Lev. 15



83



84



85



86



87



88



89



90



91



92



93



94



95



96



97



98



99

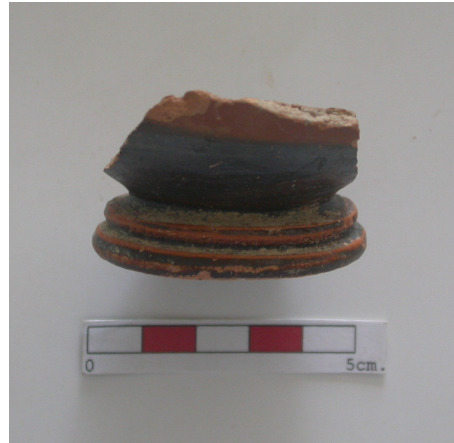

100



101



102



103



104

Lev. 19



105



106



107



108



109



110



111



112



113



114



115



116

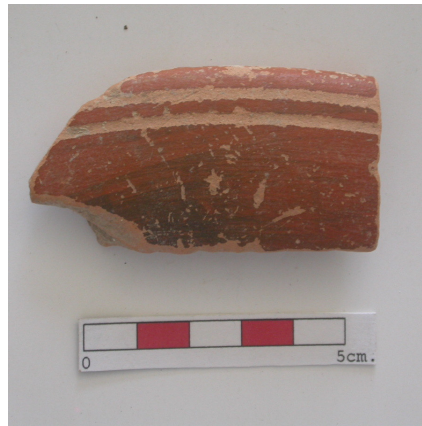

117



118



119



120



121



122



123



124



125



126



127



128



129



130

Lev. 24



131



132



133



134



135



136



137

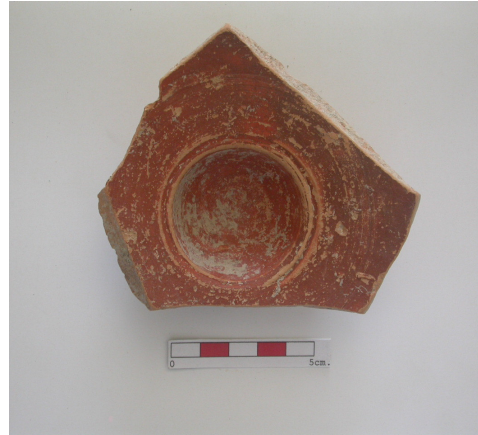

138



139



140



141



142



143



144



145



146



147



148



149



150



151



152



153



154



155



156



157



158



159



160



161



162



163



164



165



166



167



168



169



170



171





172



173

