

T.C.
DOKUZ EYLÜL ÜNİVERSİTESİ
SOSYAL BİLİMLER ENSTİTÜSÜ
ARKEOLOJİ ANABİLİM DALI
KLASİK ARKEOLOJİ PROGRAMI
YÜKSEK LİSANS TEZİ

FRİG YONTU SANATI VE ETKİLEŞİMLERİ

Tayfun IŞIKLAR

Danışman
Prof. Dr. Binnur GÜRLER

2008

Yüksek Lisans Tezi olarak sunduđum “ FRİG YONTU SANATI VE ETKİLEŞİMLERİ ” adlı çalışmanın, tarafımdan, bilimsel ahlak ve geleneklere aykırı düşecek bir yardıma başvurmaksızın yazıldığını ve yararlandığım eserlerin bibliyografyada gösterilenlerden oluştuđunu, bunlara atıf yapılarak yararlanılmış olduğunu belirtir ve bunu onurumla doğrularım.

Tarih

23/ 06 / 2008

Adı SOYADI

Tayfun IŞIKLAR

İmza

YÜKSEK LİSANS TEZ SINAV TUTANAĞI

Öğrencinin

Adı ve Soyadı : TAYFUN IŞIKLAR
Anabilim Dalı : ARKEOLOJİ
Programı : KLASİK ARKEOLOJİ
Tez Konusu : FRİG YONTU SANATI VE ETKİLEŞİMLERİ
Sınav Tarihi ve Saati :

Yukarıda kimlik bilgileri belirtilen öğrenci Sosyal Bilimler Enstitüsü'nün tarih ve sayılı toplantısında oluşturulan jürimiz tarafından Lisansüstü Yönetmeliği'nin 18. maddesi gereğince yüksek lisans tez sınavına alınmıştır.

Adayın kişisel çalışmaya dayanan tezini dakikalık süre içinde savunmasından sonra jüri üyelerince gerek tez konusu gerekse tezin dayanağı olan Anabilim dallarından sorulan sorulara verdiği cevaplar değerlendirilerek tezin,

BAŞARILI OLDUĞUNA	<input type="radio"/>	OY BİRLİĞİ	<input type="radio"/>
DÜZELTİLMESİNE	<input type="radio"/>	OY ÇOKLUĞU	<input type="radio"/>
REDDİNE	<input type="radio"/>		

ile karar verilmiştir.

Jüri teşkil edilmediği için sınav yapılamamıştır. O***
Öğrenci sınava gelmemiştir. O**

* Bu halde adaya 3 ay süre verilir.
** Bu halde adayın kaydı silinir.
*** Bu halde sınav için yeni bir tarih belirlenir.

Tez burs, ödül veya teşvik programlarına (Tüba, Fulbright vb.) aday olabilir.	<input type="radio"/>	Evet
Tez mevcut hali ile basılabilir.	<input type="radio"/>	
Tez gözden geçirildikten sonra basılabilir.	<input type="radio"/>	
Tezin basımı gerekliliği yoktur.	<input type="radio"/>	

JÜRİ ÜYELERİ İMZA

.....	<input type="checkbox"/>	Başarılı	<input type="checkbox"/>	Düzeltilme	<input type="checkbox"/>	Red
.....	<input type="checkbox"/>	Başarılı	<input type="checkbox"/>	Düzeltilme	<input type="checkbox"/>	Red
.....	<input type="checkbox"/>	Başarılı	<input type="checkbox"/>	Düzeltilme	<input type="checkbox"/>	Red

ÖZET

Tezli Yüksek Lisans Programı
Frig Yontu Sanatı ve Etkileşimler

Tayfun Işıklar

Dokuz Eylül Üniversitesi
Sosyal Bilimleri Enstitüsü
Arkeoloji Anabilim Dalı
Klasik Arkeoloji Programı

Frigler, I. Binde Anadolu'nun siyasi ve kültürel tarihinde önemli bir rol üstlenmişlerdi. Son derece gizemli ve etkileyici işçiliğiyle göze çarpan kaya anıtları ise Frig sanatı ve kültürünün, kaya mimarisinin, en özgün eserleridir.

Çalışmamızda, Frig inancındaki Ana Tanrıça/ Matar Kubile ile ilgili olarak Kaya mimarisi (Fasadlar, Atlarlar ve Orthostatlar), Heykel grupları (taştan, fildişinden ve kemikten yontulmuş idoller) ve bazı ahşap mobilyalar incelenecektir. Bu anıtlar ve heykel grupları, Frig Ana Tanrıça Kültü ve diğer Kültürlerle olan etkileşimleri hakkında bize ipuçları sağlayacaktır.

Frigler Anadolu'ya M.Ö. 1200'lerdeki " Ege Göçleri" ile gelmişlerdir. İlk olarak Anadolu'nun merkezinde Hititlerinde yerleşim katlarının bulunduğu Hattuşa, Alacahöyük, Pazarlı ve Alişar'da yaşamışlardır. M.Ö. 8.yy. da Gordion'da kendi medeniyetlerini kurmaya başlamışlardır.

Anahtar kelimeler: 1) Yontu Sanatı, 2) Kaya anıtları, 3) Fildişi Yontu 4) Ahşap Yontu, 5) Etkileşim

ABSTRACT

Master Thesis

Frig Sculpturing Art and Interactions

Tayfun Işıklar

**Dokuz Eylul University
Institute Of Social Sciences
Department of Archeology
Clasical Archeology Management**

The Frigians played an important role in the 1.st. millennium Anatolian political and cultural history. And, the mysterious rock monuments form the most impressive and outstanding works of Frigian rock architecture, culture and art.

In our study, we are dealing solely with the rock monuments (façades, altars and orthostats), sculptures (rock, made of ivory and made of bone idols), and some wooden furniture related to the cult of the Mother Goddess/ Matar Kubile in the Frigian religion. These monuments and other sculptures give evidence to the rituals and interactions of the goddess.

The Frigians arrived in Anatolia in 1200 BC, among the migrating tribes known as the "people of the Aegean Sea". At first they lived in Central Anatolia, building settlements over the ashes of Hittite cities like Hattusas, Alacahöyük, Pazarli and Alisar. At the beginning of the 8th century BC they set up their capital at Gordion.

Key Words: 1) Sculpturing Art, 2) Rock Monuments, 3) Ivory Sculptures 4) Wooden Sculptures, 5) Interactions

İÇİNDEKİLER

YEMİN	II
TUTANAK	III
ÖZET	IV
ABSTRACT	V
İÇİNDEKİLER	VI
DİĞER KISALTMALAR	VIII
GİRİŞ	IX

I. BÖLÜM

FRİG YONTU SANATI

I. 1. FRİG KAYA ANITLARI	1
I. 1.1. FASADLAR	1
I. 1.1.1. ANITSAL FASADLAR	2
I. 1.1.1.1. Yazılıkaya- Midas Anıtı	2
I. 1.1.1.2. Küçük Yazılıkaya (Bitmemiş Anıt)	5
I. 1.1.1.3. Bahşayış Anıtı	7
I. 1.1.1.4. Matlaş- Malkaya Anıtı	9
I. 1.1.1.5. Aslantaş Anıtı	13
I. 1.1.1.6. Yılantaş Anıtı	13
I. 1.1.2. KÜÇÜK FASADLAR	14
I. 1.1.2.1. Büyük Kapıkaya Anıtı	14
I. 1.1.2.2. Küçük Kapıkaya Anıtı	15
I. 1.1.2.3. Areyastis/ Arezastis Anıtı	15
I. 1.1.2.4. Aslankaya Anıtı	18
I. 1.1.2.5. Deliklitaş Anıtı	21
I. 1.1.2.6. Satrançlı Mihrap	23
I. 1.1.2.7. Solon Mezarı	23
I. 1.2 ALTARLAR	24

I. 2. ORTHOSTATLAR VE STELLER	25
I. 2. 1. Frig Othostatları	27
I. 2. 2. Frig Stelleri	28
I. 2. 2. 1. Bahçelievler Steli	28
I. 2. 2. 2. Etlik Steli	30
I. 2. 2. 3. Gordion Steli	31
I. 2. 2. 4. Daday Steli	32
I. 2. 2. 5. Beydeğirmen Steli	32
I. 3. AHŞAP YONTULAR	33
I. 4. FİLDİŞİ VE KEMİK YONTULAR	37
I. 4. 1. Gordion'da Bulunan Fildişi Yontular	37
I. 4. 2. Elmalı D-(Bayındır) Tümülsü Fildişi Yontuları	38

II. BÖLÜM

ETKİLEŞİMLER

II. 1. KAYA ANITLARI	40
II. 2. ORTHOSTATLAR ve STELLER	44
II. 3. AHŞAP YONTULAR	46
II. 4. FİLDİŞİ ve KEMİK YONTULAR	47
SONUÇ	50
LEVHALAR LİSTESİ	55
ÇİZİMLER LİSTESİ	58
HARİTALAR LİSTESİ	59
KAYNAKLAR ve KISALTMALAR	60

DİĞER KISALTMALAR

Bkz. Bakınız

cm. Santimetre

Ciz. Çizim

Gen. Genişlik

M.Ö. Milattan önce

M.S. Milattan sonra

Lev. Levha

s. sayfa

Uz. Uzunluk

Y.a.g.e. Yukarıda adı geçen eser

Yük. Yükseklik

yy. Yüzyıl

vd. ve devamı

GİRİŞ:

Frigler, Ege Göçleri ile Anadolu'ya gelen Balkan kökenli boylardan biridir. Ancak siyasi bir topluluk olarak ilk defa MÖ 750'den sonra ortaya çıkmışlardır, Midas döneminde ise (M.Ö. 725–695/675) bütün Orta ve Güneydoğu Anadolu'ya egemen (Harita: 1), güçlü bir krallık düzeyine ulaşmışlardır. Hint-Avrupa kökenli oldukları halde kısa bir süre içinde Anadolululaşmışlar ve bir yandan Yunan, öbür yandan Geç Hitit etkileri altında kalmış olmakla birlikte özgün ve Anadolulu bir kültür oluşturmuşlardır. Frigler'in maden ve ağaç işçiliğinde (Lev. 25a-b), dokumacılıkta ürettikleri eserler Yunan piyasasında beğeni kazanmış ve Yunanlı ustalar tarafından taklit edilmişlerdir. Makara kulplu bronz tabaklar ve bronz kazanlar; dönemin “teknolojik” bir başarısı olan altın, gümüş ve bronzlardan yaylı çengelli iğneler (fibulalar); değerli madenlerden giysi kemerleri, tokalar ve zengin bezemeli tekstil ürünleri; geometrik desenlerle süslü mobilya eşyası bunlar arasındadır (Çiz. 22–23–24) . Frigler, Yunanlara ayrıca müzik alanında da esinlenme kaynağı olmuşlardır.

Güçlü bir uygarlık kuran Frigler'in tarihi ve sosyal yaşamı ile ilgili bilgilerimiz ne yazık ki yeterli değildir. Bu konudaki ilk bilgileri antik yazarlardan öğreniyoruz.¹

Frigler'in bilinen ilk kralı ülkenin başkenti Gordion'a adını veren Gordias'tır. Dağınık Frig topluluklarını siyasi bir birlik altına toplamayı başaran bu kral ve yaşadığı dönemin siyasi olaylarıyla ilgili bilgilerimiz yok denecek kadar azdır. Deniz Kavimleri'nin Anadolu'yu istilasıyla başlayan dönem, arkeoloji ve tarih bilimcileri için soru işaretleriyle dolu bir dönemdir. (Harita: 1–2).

M.Ö. 1200 yılı başlarındaki bu saldırılardan 300 yıl sonra Doğu Anadolu toprakları üzerinde Urartu uygarlığı (Harita: 3) varlık göstermeye başlarken, Orta ve İç batı Anadolu topraklarında ise bir 150 yıl daha kargaşa dönemi sürecektir.

¹ Herodotos, **Herodot Tarihi**, çev. A. Erhat, İstanbul, 1999. VII, 73. Strabon, **Coğrafya (Anadolu XII, XIII, XIV. Kitaplar)**, çev. A. Pekman İstanbul 1987. VII, 3.2; VII, 25; XII, 3.20.

Yaklaşık 450 yıl bir siyasi birlik kurulmadığı görülen bu topraklardaki kargaşa, MÖ. 750 yılında Frig Devleti'nin kuruluşuyla son bulur.²

Frigler'le ilgili ilk bilgilerimizi çeşitli antik yazarlardan öğreniyoruz. Ünlü tarih yazarı Herodotos³ ile coğrafya yazarı Strabona⁴ göre Frigler, Avrupalı bir kavimdi ve Anadolu'ya gelmezden önce "Brigler" olarak anılıyorlardı. Coğrafyacı Strabon ise Frigler'in Avrupa'daki yurtlarının Paeonia olduğunu öne sürer.⁵

Herodotos, Frigler'in Anadolu'ya gelişleriyle ilgili şunları yazar: "Makedonyalılara göre Frigler Avrupa'da oturdukları zaman Brig adını taşıyorlardı ve onların komşularıydılar. Asya'ya geçtikten sonra yurtlarıyla birlikte adlarını da değiştirdiler."⁶

Frigler ile ilgili bu yazılı kaynakları ve belgedeki kazı sonuçlarını değerlendiren bilim adamları, "Frigler'in olasılıkla MÖ. 1200 yılı başlarında Trakya ve Boğazlar üstünden Anadolu'ya geldikleri, ilk yıllarda Trakya ve Güney Marmara Bölgesinde geçici yerleşim merkezleri kurduktan sonra, 7. yüzyılın sonlarına doğru Batı Anadolu'nun iç kesimlerine yayıldıkları" görüşünde birleşmektedir.⁷

Frigler'in yerleştikleri bölgelerde yapılan kazılarda yerleşim boşluklarının görülmesi, bu toplulukların büyük bir bölümünün uzun süre geçici yerleşim merkezlerinde göçebe bir yaşam sürdürdüklerini düşündürmektedir.⁸

Başlangıçta Eskişehir, Afyon, Ankara ve Sakarya vadilerini içine alan bir bölgede yerleşen Frigler, Midas'ın başarılı yönetimiyle⁹, Batı'da Kütahya'dan,

² E. Akurgal, **Eski İzmir I. Yerleşim Katları ve Athena Tapınağı**, Ankara, 1993, s. 7.

³ Herodotos, 1999, VII, 73.

⁴ Strabon, 1987: VII, 3.2; VII, 25; XII, 3.20.

⁵ Y. a. g. e., VII, 3.2; VII, 25; XII, 3.20.

⁶ Herodotos 1999, VII, 73.

⁷ V. Sevin, "Frigler" **Anadolu Uygarlıkları Ansiklopedisi**, cilt 2 İstanbul, 1985, s. 252. Akurgal, a. g. e., s. 7.

⁸ Akurgal, 1993, s. 7.

⁹ Midas uzun bir süre Anadolu topraklarında egemen olan Frigler'in bilinen tek kralıdır.

Doğu'da Kızılırmak'a, Kuzey'de Ankara'dan, Güney'de Denizli'ye dek olan bölgede güçlü bir uygarlık oluşturmuşlardır.¹⁰

Midas'ın Batı Anadolu kıyılarındaki Kyme kenti kralının kızıyla evlenmiş olması, Frigia ile Batı Anadolu kıyılarındaki Yunan kentleri arasında oluşan iyi ilişkilerin bir sonucudur.¹¹

Diğer yandan Midas'ın, fildişinden yapılmış değerli tahtına Orta Yunanistan'daki Delphoi Apollon Tapınağı'na armağan etmesi de Kıta Yunanistan'ı ile kurulan dostça ilişkinin bir başka örneğidir.¹²

Öteki Anadolu uygarlıklarında olduğu gibi Frigia'da da dinsel inançların toplum üstünde oldukça etkin olduğu gözlenir. Ancak, Hitit ve Urartu dinsel inancında göze çarpan çok tanrılı görünüm, Frig dininde görülmez. Frig dinsel inancına egemen olan öge, Ana Tanrıça Kültü'dür.¹³

Gordion kazılarında ortaya çıkan, çevresi kerpiç surlarla korunmuş kale ve bu kalenin surlarında bulunan 10 metre yüksekliğindeki giriş kapısı, Frig mimarisinin gelişkin anıtsal örneklerinden biridir.¹⁴

Frigia uygarlığının gün ışığına çıkarılması amacıyla Orta Anadolu Bölgesi'nde ve Batı Anadolu'nun iç kesimlerinde yapılan kazı ve araştırmalar sonucunda, Gordion (Yassihüyük), Dorylaion (Eskişehir), Pessinus (Ballıhisar) ve Midas (Yazılıkaya) gibi çeşitli yerleşim merkezleri ortaya çıkarılmıştır (bkz. Harita: 1).

19.yy. başlarında Yazılıkaya Midas Anıtı'nın (Lev. 1-4a-b-c. Çiz. 2-5.) William Martin Leake tarafından dünyaya tanıtılmasından sonra Frigia bölgesi, 20.

¹⁰G.K. Sams, **The Gordion Excavations, 1950-1973: Final Reports IV. The Early Phrygian Pottery**, Philadelphia, 1994, s. 21.

¹¹O.W. Muscarella, "King Midas of Frigia and The Greeks", **Anatolia and The Ancient Near East. Studies in Honor of Tahsin Özgüç**, ed. K.Emre, M. Mellink, B. Hrouda, N. Özgüç, Ankara, 1989, s. 333.

¹²Muscarella, 1989, s. 333.

¹³Nalan, Akyürek Vardar, "Anadolu'da Kybele Tasvirleri", (Yayınlanmış Yüksek Lisans Tezi), Ankara Üniversitesi, Sosyal Bilimler Enstitüsü, Ankara 1992. s. 9.

¹⁴Sams, 1994, s. 21.

yy. ortalarına kadar birçok Avrupalı gezgin ve arařtırmacı bölgeye ilgi duymaya başlamıřtır.

1826'da bölgeye Fransız gezgin Alexandre de Laborde ve ođlu Leon de Laborde gelmiřtir. Laborde'lar beraberlerindeki bir mimar ve ressamla birlikte Midas Vadisi'nde arařtırmalar yapmıřlardır. Bu arařtırmalarda Yazılıkaya-Midas anıtının güneybatısında Bitmemiř anıt (bkz. Lev. 6, Çiz. 6) bulunmuřtur.¹⁵

1834 yılında ünlü mimar ve arkeolog Charles Texier bölgeyi ziyaret etmiřtir. Anadolu'daki birçok ören yerinin keřfedicisi olan Texier Yazılıkaya-Midas Anıtı ile buradaki kaya mezarlarının ve Bitmemiř anıtının detaylı gravürlerini yapmıřtır (bkz. Lev. 3). Texier yöre halkının Midas Anıtı'nı ilk defa "Yazılıkaya" olarak isimlendirdiđini bildirir. Texier daha sonra 1885 yılında arařtırmalarına Dođanlı Vadisi'nde devam etmiřtir. Burada Areyastis Anıtı'nı bularak kaya anıtlarına bir yenisini daha eklemiřtir (Lev. 5, 13. Çiz. 7,8.).¹⁶

Bölgede 1837 yılında Royal Asiatic Society üyesi, İngiliz John R. Steuart arařtırma yapar.¹⁷ Ch. Texier ve L. de Laborde'un eserleri yayınlanmadan önce, sadece Leake'in yayım ışığında yola çıkan Steuart, Kütahya'dan hareket ederek Kümbet'e geçmiř, burada daha önce de Laborde'lar tarafından bulunan anıtsal kaya mezarını incelemiřtir. Mezara, ikinci giriř kapısı üzerindeki yazıtından ötürü Solon'un Mezarı¹⁸ adını veren arařtırmacı Kümbet Asar Kale'ye de çıktıktan sonra Kümbet yönünden Midas Vadisi'ne girer. Burada Bitmemiř Anıtı' ve Midas Anıtı'nı inceleyerek çizimlerini yapar, Midas Anıtı ve yanındaki niř üzerindeki yazıtların kopyalarını çıkartır.

Kümbet Vadisi ve çevresinde bir süre daha arařtırma yapan Steuart, Gökbaħçe Köyü yakınlarında Frig kaya anıtlarının en seçkin örneklerinden biri olan

¹⁵ Leon de Laborde, **Voyage de l'Asie Mineure par Mrs. Alexandre de Laborde, Becker, Hall et Leon de Laborde**, Paris 1838. 73 vd.

¹⁶ Charles Texier, **Description de l'Asie Mineure, Faite par ordre du gouvernement Français**, de 1838 a 1837, I, Paris, 1839, 153 vd.

¹⁷ Sivas, Taciser **Eskişehir- Afyonkarahisar- Kütahya İl Sınırları İçerisindeki Frig Kaya Anıtları**. (Yayınlanmış Doktora Tezi) Anadolu Üniversitesi Yayınları, no: 1156. Eskişehir 1999. s. 13.

¹⁸ Haspels, 1971., s. 128 vd.

Bahşayış Anıtı'nı, Yapıldak Köyü'nün hemen güneybatısında Yapıldak Asar Kaya'da bir Frig kaya mezarı¹⁹ bulur. Steuart, Texier gibi Seyitgazi üzerinden bölgeden ayrılır.²⁰

1861 yılında Georges Perrot, Edmond Guillaume ve Jules Delbet, Kütahya-Kümbet-Midas Vadisi-Çifteler güzergâhını izleyerek bölgede araştırmalar yapar.²¹ Ekip, önce Tavşanlı yakınlarındaki Delikli Taş Anıtı'nı inceler, anıtın gravür ve kesitlerini çizer. Daha sonra, Kümbetteki Solon'un Mezarı (Lev. 17a-b) ile ilgili çalışmalar yapar.

Midas Vadisi'nde, Yazılıkaya Köyü'nün hemen yanı başında yükselen kayalık platodaki yerleşmeye Midas Şehri adını veren ve bu şehrin bir savunma duvarı ile çevrili olduğunu ilk olarak söyleyen de Ramsay'dir.²² Geniş ölçüde kabul gören bu isim ve görüş, günümüzde hala geçerliliğini korumaktadır.

1894 ve 1895 yıllarında, gerçek anlamda Frig arkeolojisinin kurucusu ve Gordion' un (Yassihöyük) ilk hafiri Alman arkeolog Alfred Körte bölgede kapsamlı bir araştırma yapar.

Körte, Ramsay'in çalışmalarıyla büyük bir bölümü arkeoloji literatürüne giren Frig kaya anıtlarını toplu olarak yeniden ele almış, onları stil, bezeme ve işçilik açısından incelemiştir.²³

I. Dünya Savaşı ve onu izleyen İstiklal Savaşı nedeni ile 20. yüzyılın ilk çeyreği içinde Anadolu topraklarında araştırmalar hemen hemen durmuştur. 1923'te Türkiye Cumhuriyeti'nin kurulmasını takiben Ulu Önder Mustafa Kemal Atatürk'ün

¹⁹ Haspels, 1971., s. 115 vd.

²⁰ Taciser, 1999., s. 13.

²¹G. Perrot – Edmond Guillaume – Jules Delbet, **Exploration archeologique de la Galatie et de la Bithynie, d'une partie de la Mysie, de la Frigie, de la Cappadoce et du Pont**, Paris, 1872. s. 103 vd.

²² W. M. Ramsay, “ A Study of Phrygian Art I” **JHS**, 9, 1888 s. 350 vd.

²³ Taciser, 1999., s. 16

direktifleri ile Türkiye'nin geçmişinin hemen her safhası ile ilgili bölgesel tarih ve arkeolojik arařtırmalar yeniden başlar.²⁴

1936, 1937 ve 1938 yıllarında Fransız bilim adamı, coğrafyacı Ernest Chaput, dağlık bölgenin coğrafi ve jeolojik yapısını inceler. 1941 yılında kitap halinde yayınlanan araştırma sonuçları, konu ile ilgili ilk detaylı çalışmadır ve bundan sonraki arařtırmalar için temel kaynak oluşturur.²⁵

1937 yılı, Yazılıkaya-Midas Şehri'nde ilk sistemli arkeolojik kazıların başlangıç yılı olması nedeni ile önemlidir. Kazı başkanı, İstanbul Fransız Arkeoloji Enstitüsü müdürü, sanat tarihçisi ve mimar Albert Gabriel'dir.²⁶

1984'de Türk bilim adamı Fahri Işık, Dağlık Frigia Bölgesi 'ne gelerek kaya anıtlarını inceler. Işık, ardı ardına yayınladığı çalışmalarında Urartu ile Frig kaya anıtları arasında karşılařtırmalar yaparak Frig anıtlarının çevre kültürlerle bağlantısı sorununu irdemiştir.²⁷1996 yılında Friglere ait Elmalı-D Tümülüsü buluntuları ile ilgili bir makale yayınlamıştır. Aynı yıllarda Alman arařtırmacı Dietrich Berndt, Sabuncupınar yakınlarındaki Frig yerleşmesi Fındık'ta incelemeler yapar.²⁸

1990 yılında Eskişehir Arkeoloji Müzesi Müdürlüğü, Yazılıkaya-Midas şehrinde temizlik çalışmalarına başlamıştır. 1993 yılına kadar sürdürülen bu çalışmalarda sarnıçlar ve anıtların çevresi temizlenmiş, 1970 yılında gün ışığına çıkartılan kaya mezarının klineleri restore edilmiştir.²⁹Aynı yıl, Pessinus (Ballıhisar) antik kentini kazan John Devreker başkanlığındaki Belçikalı kazı ekibi,

²⁴ Taciser, 1999., s. 18.

²⁵E. Chaput, Phrygie, **Exploration Archeologique I, Geologie et geographie physique**, Paris, 1941.

²⁶A. Gabriel, **Phrygie Exploration Archeologique II, La Cite de Midas, Topographie, La site et les fouilles**, Paris, 1952, s. 27 vd.

²⁷F.Işık, “ Batı Uygarlığının Temeli” **TAD**, 27, 1989, s. 16 vd.

²⁸D. Berndt, “ Fındık. Eine Antike Stätte im Phrygischen Bergland, Antike Welt, 17/1, 1986, s. 3 vd.

²⁹M.Fuat Özçatal, “ Yazılıkaya, Uluçay ve Karasakaltekke Kazı, Onarım ve Çevre Düzenleme Çalışmaları”, **II. Müze Kurtarma Kazıları Semineri**, Ankara 1991, s. 209 vd.

Ballıhisar çevresindeki yüzey arařtırmaları sırasında Tekören köyünde bir Frig altarı, iki adet beşik çatılı kaya mezarı ve bir adet kaya teknesi saptar.³⁰

1993 yılında D.Berndt ve Horst Ehringhaus, dađlık bölgedeki bir grup kaya anıtının son durumu inceleyerek anıtlardaki tahribatlara dikkat çeken kısa bir makale yayınlamıştır.³¹

1992–1996 yıllarında, Eskişehir Anadolu Üniversitesinden Taciser Tüfekçi Sivas tarafından bölgede arařtırmalar yapıldı. Bu çalışmalarda, öncelikle anıtların yoğun olarak bulunduğu Eskişehir'in güneyindeki dađlık arazide yer alan Frig kaleleri ve yayınlara giren bütün anıtları inceledi.³²

Bu çalışmada Frig yontu sanatı ve etkileşimleri ana başlığı altında kaya anıtları- fasadlar, atlarlar, steller, ahşap ve bazı önemli kemik ve fildişinden yapılmış küçük heykeltıraşlık eserler incelenmiştir. Ayrıca Frig dönemi çağdaşı ve sonrasına tarihlenen çevre kültürlerin benzer yontu eserleri ile karşılaştırmaları yapılarak etki veya etkileşimin üslup bakımından kimliğinin kritiđi tarihsel ve sanatsal boyut içerisinde arařtırılmıştır.

Bu çalışmada amaç, Frig Ana Tanrıça / Matar Kubile (Lev. 22–23- 39c) kültüne bađlı olarak yontu sanatına yansımış eserleri inceleyerek, hem işlevsel hem de kültürler arası etkileşim olgusunu yeniden irdelenmesi açısından deđerlendirmesini yapmaktır. Yöntem üç aşamalı olarak belirlenmiştir; A- Ana Hat Planının Oluşturulması: Konuya bađlı olarak incelenecek çalışmaların ana ve alt başlıklar halinde taslađı oluşturulmuştur. B- Kütüphane Çalışması: Konuyla ilgili, bu güne kadar yapılmış, bilimsel kaynak teşkil edebilecek nitelikte arařtırma yazıları, makaleler, tezler, kitaplar, dergi ve ansiklopediler vb. yayınlanmış eserler toplanmıştır. C- Deđerlendirme: a- Kütüphane çalışmalarında elde edilen verilerin ışığında var olan Frig yontu sanatı eserlerinin incelenip tanımının, mümkünse tarihlendirmelerinin yapılması. b- Frig yontu sanatının çevre kültürlerle etkileşim

³⁰ J. Devreker- H. Thoen- F.Vermeulen, “ Pessinus (Pessinonte) 1990: Rapport Provisoire”, **XIII. KST II**, Ankara 1991 s. 351 vd.

³¹Berndt, 1994., s. 166 vd.

³²Sivas , 1999., s. 40 vd.

sorunu ele alınmış ve Frig dönemine tarihlenen, çevre kültürlerin yontu sanatının karşılaştırması yapılmıştır. Ayrıca etkileşim tarihsel ve coğrafi açıdan değerlendirilmiştir.

I. BÖLÜM

FRİG YONTU SANATI

1.FRİG KAYA ANITLARI

1.1. FRİG KAYA ANITLARINDAN FASADLAR (MİHRAPLAR) :

Fasadlar, özgün mimari özellikleriyle Frig kaya mimarlığının en ilginç ve etkileyici anıt grubunu oluştururlar. Bu anıtlar, Frig kale şehirlerinden tanıdığımız duvar ve çatı inşaatlarında ahşabın bol miktarda ve büyük ustalıkla kullanıldığı, beşikçatılı Frig megaronlarının kayalara oyulmuş "ön cephesini" temsil ederler (Çiz. 1).³³ Kayaların dik yüzlerine, Frig mimarisinin bütün teknik özellik ve süslemelerinin ayrıntılı bir biçimde kopya edilip işlendiği fasadlar, boyutlarına göre "Anıtsal ve Küçük Fasadlar" olmak üzere ikiye ayrılır.³⁴

Uygulamadaki bu farklılığa karşın, bütün fasadların ana mimari tasarımları, bazı ayrıntılar dışında aynıdır. Bir başka ifadeyle, mimari tasarım bakımından küçük fasadlar, büyük fasadların hemen aynısıdır. Buna göre; bütün fasadlar üstte çoğu defa bir "tepe akroteri" ile taçlandırılmış, "üçgen alınlıklı beşikçatıya" sahiptir (Çiz. 1). Çatı örtüsü, alınlığın eğik kenarlarını kademeler halinde alt alta yerleştirilen "alınlık pervazları" çevreler (Çiz. 1.5.8.9.12.20.). Alınlığın ortasında akroterin tam altında, "çatı orta dikmesi (baba)" bulunur. Bazı anıtlarda, orta dikmenin her iki yanına simetrik olarak iki küçük "pencere" yerleştirilmiştir. Çatı cephe genişliğince uzanan "ana giriş" üzerine oturmaktadır. Altta "cephe duvarı" kareye yakın dikdörtgen biçimindedir. Bu duvar her iki yandan binanın yan duvarını temsil eden kalın bir çerçeve içine alınmıştır. Ortada ise "kapıyı" simgeleyen dikdörtgen biçimli derin bir "niş" bulunur. Genellikle iki kademeli bir çerçeve içine alınmış olan bu niş, özellikle küçük fasadlarda cephe duvarının büyük bir bölümünü kaplar (Çiz. 1–21).³⁵

³³R.S., Young, "The Frigian Contribution", The Proceeding of the Xth International Congress of Archaeology, vol.1, Ankara- İzmir, 1973, s. 9-24.

³⁴R.S.Young, " Phrygian Furniture from Gordion", Expedition, 16/3 (1974), s. 2-13.

³⁵Sivas, 1999., s. 40

1.1.1. ANITSAL FASADLAR (MİHRAPLAR):

Yüksek kaya kütlelerinin dik yüzünde, kaya boyunca yükselen ve hemen, hemen bütün kaya yüzeyini kaplayan anıtsal fasadlar, devasa ölçüleri ve özenle seçilmiş coğrafi konumlarıyla çok uzak mesafelerden bütün ihtişamıyla görülebilirler. Bu anıtların hepsinde cepheyi oluşturan mimari elemanlar, çoğunlukla geometrik, bazen de bitkisel motiflerle ya da hayvan figürleriyle bezenmiştir. Kabartma ve oyma olarak işlenen bu motifler, bir yandan kayanın soğuk ve sert yapısını yumuşatırken, diğer yandan günün belli saatlerinde ışık-gölge oyunu ile değişerek fasadın görünümüne gizemli bir hareket kazandırıyor. Yazılıkaya-Midas Anıtı'nda bu canlılık en güzel biçimde görülebilir.

1.1.1.1. Yazılıkaya-Midas Anıtı:

Bu anıt Midas Şehri düzlüğünün kuzey doğu eteğinde, öne doğru çıkıntı yapan kaya kütlesi üzerinde bulunmaktadır (Lev. 1–2). İlk olarak 1800 yılında, W. M. Leake ve arkadaşları tarafından incelenmiş ve kabataslak çizimi yapılmıştır. G. Koehler'e ait olan bu çizim, birçok eksik ve yanlışına karşın, Frig fasadlarının genel görünüşü hakkında fikir veren ilk çizim olması bakımından özel önemi vardır.³⁶ 1834 yılında Ch. Texier³⁷ anıtı çizmiş ve gravürünü yapmıştır (Lev. 3). Bu, anıtın aslına uygun ve bütün görkemini yansıtan ilk ve tek gravürdür. Ayrıca, sol yan çerçeve üzerinde olması gereken yazıt da çerçeve dışında ana kaya üzerinde gösterilmiştir.³⁸

Çatının sol üst kısmında, düzleştirilmiş ana kaya üzerindeki Eski Frigçe yazıtta geçen “MİDAİ” kelimesinden dolayı anıta bu ad verilmiştir³⁹ (Lev. 4). Yöre halkı da, üzerindeki yazıtlar nedeniyle bu anıta “YAZILIKAYA” adını vermiştir. Günümüzde bu iki ad bir arada ya da ayrı ayrı kullanılmaktadır.⁴⁰

Genel görünüşü, 21.00 x 22.00 x 7.00 m. boyutlarındadır. Arezastis Anıtı'nda olduğu gibi, kaya oluşumundaki eğimin avantajlarından yararlanılarak,

³⁶ <http://www32.brinkster.com/matmtk/eskilk.htm>

³⁷ Sivas, a.g.e., s. 40.

³⁸ Y.a.g.e., s. 52.

³⁹ Y.a.g.e., s. 52.

⁴⁰ K. Bittel, *Kleinasatische Studien, Ist. Mitt, heft. 5*, İstanbul, 1942 s. 74-75

önce anıtın işleneceği yüzey düzleştirilmiştir.⁴¹ Böylece, anıtın üst ve sol yan konturunu takip eden doğal bir çerçeve elde edilmiştir. Bu çerçeve, akroter hizasında yaklaşık 0.60 m. sol yanda 0.15–0.30m. derinliğe sahiptir. Sağ yanda böyle bir çerçeve yoktur. Kayanın kuzey yüzü, anıtın konturu boyunca akroter hizasından nişin üst hizasına kadar dikey olarak tıraşlanıp kabaca düzleştirilmiştir. Üst tarafında 5 adet dar ve kısa kaya basamağı bulunmaktadır.

Doğu-batı doğrultusunda uzanan galeri, batı yönünde büyük bir niş'le sınırlanmıştır (Çiz. 2). Niş'in tabanı galeri tabanından bir basamak yukarıda, tavanı sağa doğru eğimlidir. Niş'in iç kısmına, üç duvarı da çevreleyen tek satırlık eski Frigçe bir yazıt kazınmıştır. Kazıyı yapan A. Gabriel ve E. Haspels'e göre; burada bir "anıtsal fasad", üzeri açık bir "avlu" ve bir "sütunlu galeri"den meydana gelmiştir.⁴² Ana Tanrıça'ya adanmış büyük bir "Açık Hava Kült Kompleksi" ya da G. de Francovich'in dediği gibi, kült amaçlı kare yükselteleri, libasyon çukurları ve nişleri bulunan üzeri açık bir "Kutsal Alandır".⁴³

Frig Kaya Anıtları üzerine doktora tezi hazırlamış olan T. Sivas'a göre; Frig'ler mimaride simetriye çok önem vermişler ve teras sistemini büyük bir başarıyla uygulamışlar. Bunun için, burada her iki yanda üzeri kapalı birer galeri, ortada üzeri açık bir avlu ve arkasında da bir anıtsal fasaddan oluşan büyük bir kült alanı vardır. İkinci galeri, avlu tabanını oluşturan ana kayanın, doğal eğime uygun düzenlemeden sonra, güneydeki galerinin tam karşısına, teras üzerine inşa edilmiş olmalıdır.⁴⁴ Frig fasadlarının en büyüğü, en görkemlisi olan bu anıt için başlatan bütün koruma ve onarım projeleri, ne yazık ki hep yarım bırakılmış, unutulmuş ve bu anıtlar kaderlerine bırakılmıştır (Lev. 1).⁴⁵

Bu Yazılıkaya-Midas Anıtı'nın çatısı orta derecede eğimli "Beşikçati" biçimindedir, Akroteri, çizimde görüldüğü gibi (Çiz. 3), iç içe geçmiş, karşılıklı iki daire parçasından oluşmaktadır. Alınlığın üst pervazı etlidir. Üzeri kabartma baklava

⁴¹Sivas, 1999., s. 53

⁴²Y.a.g.e., s. 55

⁴³Y.a.g.e., s. 55

⁴⁴Y.a.g.e., s. 57

⁴⁵Y.a.g.e., s. 59.

motifi dizisiyle bezenmiştir. Alınlık pervazı incedir ve ana giriş boyunca uzanarak, alınlık yüzeyini ikinci bir çerçeve içine almıştır. Üzeri baklava motifi dizisiyle bezelidir. Ana girişi kalındır. Üzerinde, ortadaki küçük karenin dört köşesine yerleştirilen birer adet baklava motifi dizisi vardır (Lev. 4 a,c).

Bu motifler, dikey bantlar ile birbirinden ayrılmıştır. Motifler kaya yüzeyine oyularak işlenmiştir.⁴⁶

Anıtın cephe duvarı 12.50 x 16.50 m. Boyundadır ve kalın bir çerçeve içine alınmıştır(Lev. 4 b, Çiz. 4). Yan duvarları simgeleyen bu çerçeve ana girişle bütünleşmiştir. Onun da üzeri ana girişte görülen motif dizisiyle bezenmiştir. Duvar yüzeyi iki bölüm biçiminde tasarlanmıştır. Birinci bölüm, ana girişten başlayıp nişin üst yüzeyinde sona erer. İkinci bölüm ise, yan duvarlar arasında uzanan yatay kabartma bant ile birinci bölümden ayrılmıştır. Merkezinde, kapıyı simgeleyen büyük bir niş vardır(Lev. 4b). Birinci bölüm, "Rapport"⁴⁷ tekniğiyle düzenlenen geometrik motiflerle bezenmiştir. Ana şablon şeklinde görüldüğü üzere, köşeleri kesişen ve iç içe geçen dikdörtgenler ile karelerin kombinasyonundan oluşuyor. Bu şablonu meydana getiren kabartma bant sistemi, kesintisiz olarak bütün yüzeyi kaplıyor. Boşluklar ise, büyük kabartma haç motifleriyle doldurulmuştur.⁴⁸

İkinci bölümde ise, dikey kabartma bantlarla sınırlandırılan niş çerçevesinin her iki yanındaki boşluklara, üstteki ana motiften birer tane yerleştirilmiştir. Aradaki tek fark, bunların süslenen yüzeyin boyutları gereği, kare biçiminde olmalıdır.⁴⁹

Midas Anıtı'nın Niş'i 2.32 x2.41 / x 1.02 m. boyutlarındadır. İki kademeli bir çerçeve ile çevrilmiştir. Dış çerçeve 3.35 x 5.50 m.; iç çerçeve ise 2.72 x 4.40 m. boyutlarındadır. Her iki çerçevenin de üst köşelerinde ahşap hatlı uçlarını simgeleyen dikdörtgen çıkıntılar vardır. Niş tavanında, arka duvara yakın bir mesafede (0.70 m.) ortaya kare bir yuva oyulmuştur. Bu yuva, büyük bir olasılıkla, diğer nişli kaya kabartmalarında olduğu gibi, Kybele heykelini demir çubukla tavana tutturmak için

⁴⁶Sivas, 1999, s. 57.

⁴⁷Devreker-Thoen-Vermeulen, 1991, s. 351 vd.

⁴⁸Sivas, a.g.e., s. 60.

⁴⁹Ya.g.e., s. 61.

açılmış olmalıdır.⁵⁰ Yan duvarlardaki izlerden asıl niş taban konturunun bugünkü taban seviyesinden 0.35 m. daha yukarıda olduğu açıkça görülüyor.⁵¹

1.1.1.2. Küçük Yazılıkaya (Bitmemiş Anıt)

Küçük Yazılıkaya, Midas şehri düzlüğünün batı eteklerindeki kayalıklar üzerinde bulunuyor(Lev. 6). Büyük Yazılıkaya'nın yaklaşık 200 m. güney batısındadır.

Bazı araştırmacılar, bu fasadı oluşturan mimari elemanların boyutlarındaki orantısızlığa bakarak, anıtın planlandığı gibi bitirilmeden bırakıldığı görüşünde birleşiyor.⁵² Bunun için bu fasada "Bitmemiş Anıt" adı da veriliyor. Yöre halkı ise, bu anıtı "Küçük Yazılıkaya" olarak adlandırmış ve eski yayınlarda hep böyle anılmıştır (Lev. 6 a-b).⁵³

Arezastis ve Midas Anıtlarında olduğu gibi, kayanın doğal eğiminden yararlanıp, önce anıtın işleneceği kaya yüzeyi düzleştirilmiş. Böylece, anıtın konturlarını çevreleyen doğal bir çerçeve oluşturulmuştur (Lev. 6a-b). Bu çerçeve, akroter hizasında yaklaşık 2.00 m., yanlarda ise 1.00 m. derinliğe sahiptir. Bu eğim sayesinde anıt, yağmur, kar gibi doğal etkilere karşı bir ölçüye kadar, koruma altına alınmıştır (Çiz. 6, 20).⁵⁴

Anıt, cephe duvarının boyutlarıyla oranlanınca (3.00 x 9.90 m.), yüksek bir alınlığa (4.10 x 10.10 m.) sahiptir. Alt kısmı işlenmeden bırakılmıştır. Sağ yanda, ana kaya boyunca devam eden derin yarıktan anıtın içine işleyen yağmur ve kar suları, friz ve çerçevedeki süslemeleri çok aşındırmıştır. Akroter ve pervaz süslemeleri, bunlara göre daha iyi durumdadır.⁵⁵

⁵⁰<http://www32.brinkster.com/matmtk/eskilk.htm>

⁵¹Sivas, 1999, s. 61.

⁵²Gabriel A., **Phrygie, Exploration Archeologique IV. La Cite de Midas, Architecture**, Paris, 1965, s. 73.

⁵³Haspels, 1971, s. 77.

⁵⁴Sivas, a.g.e., s. 66., lev. 130

⁵⁵Y.a.g.e., s. 67.

Küçük Yazılıkaya'nın, orta derecede eğimli bir beşikçatısı görülüyor (Çiz. 20). Akroteri, Arazastis Anıtı'ndaki gibi, konturları belli bir geometrik sisteme göre, birbirlerini kesen iç içe geçmiş, karşılıklı iki daire parçasından oluşuyor. Alt kısımda, daire içine yerleştirilmiş altı yapraklı rozet motifi bulunuyor. Anıtın alınlığı cephe duvarından 0.10 m. dışa doğru taşmıştır. Ana pervazları etlidir. Üzeri kabartma baklava motifi dizisiyle süslenmiştir. İç pervazlar ince ve bezemesizdir. Çatının orta dikmesi kalındır. Her iki yanına simetrik biçimde iki pencere yerleştirilmiş. Pencere çerçevelerinin iç bölümündeki ayrıntılar aşınmış durumda. Bununla beraber, her iki pencerede de, Arazastis Anıtı'ndaki gibi, çift kepenkli bir kapatma sistemi görülüyor. Ana giriş dar ve süssüzdür. Altında, kalın bir friz uzanıyor. Üzeri uygun ışık ortamında görülebilen, kabartma tomurcuk ve palmet motifleriyle süslenmiştir (Lev. 6a-b).⁵⁶

Anıtın cephe duvarı dikdörtgen biçimindedir. Boyuna göre eni daha geniştir (3.00 x 9.90 m.). Kalın çerçeve ile çevrilmiştir. Üst çerçeve, düzgün aralıklarla yan yana yerleştirilmiş, kare panolardan oluşan süsleme dizisiyle süslenmiştir (Lev. 6a-b). Panoların içi, Arazastis Anıtı'ndaki gibi, ikişerden dört adet kabartma baklava motifleriyle doldurulmuştur.⁵⁷ Sol baştaki ilk motif dışında diğer motifler ancak günün belli saatlerinde, ışığın durumuna göre, güçlkle seçilebiliyor. Yan çerçevelerde ise süslemeye ait herhangi bir iz yoktur.⁵⁸

1.1.1.3. Bahşayış Anıtı

Bahşayış (Bahşış) Anıtı (Lev. 7), Gökbağçe Köyü'nün 1 km. güney batısında, Koca Dere'nin batı kıyısındaki kayalık yamaçta bulunuyor. 1837 yılında J. Steuart tarafından bulunup kabaca çizimi yapılmıştır.⁵⁹ Adını, Gökbağçe Köyü'nün eski adı olan Bahşayış'den almıştır. Yöre halkı, anıtı "Yazılıkaya" ya da "Bahşış Çeşmesi" olarak adlandırıyor.

⁵⁶E. Haspels ve A. Gabriel, kepenkleri farklı şekilde çizmişlerdir. Karşılaştırma için Bkz. Haspels 1971, res. 513.2 ; Gabriel 1965, res.37.

⁵⁷<http://www.han26.somee.com/default.asp?part=bitmemis>

⁵⁸Sivas, 1999., s. 69.

⁵⁹Y.a.g.e., s. 71.

Anıtın 10 m. güney doğusunda, yamacın eteğinde, üç cephesi ve üzeri özenle düzenlemiş, yan yana iki büyük kaya kütleli dikliği çeker. Bunun yanından yukarı doğru çıktığında, üst tarafta kaya basamaklarına ait izler görülür. Bunlar geçmişte anıta giden bir yolun varlığını kanıtlar. Doğu'ya bakan anıtın ölçüleri; yük.5.30 m. geniş.3.45 m. yol seviyesinden yük. 12.60 m. dir.⁶⁰

Genel görünüşü ile anıtın üzerinde bulunduğu kaya kütleli 5.30 x 3.42 x 3.80 m. boyutlarındadır. Hafifçe dışa taşkın "beşikçatısı" ve yan duvarlarıyla karşıdan bakıldığında, adeta üç boyutlu bir eve benzemektedir. Cephe duvarının alt kısmındaki süslemelerle kapı geçidinin tabanı çok aşınmıştır (Lev. 7, Çiz. 9.10.).

Anıtın çatısı, orta derecede eğimli bir beşikçatıdır. Bu çatı üç boyutlu olarak işlenmiştir (3.80 x 4.10 x 1.60 m.). Ahşap asıllarında olduğu gibi bu çatı kademeler halinde dışarı taşarak yapıyı üç yönden saçakları altına almıştır. Çatı mahyasının ortasına, dikdörtgen biçimli derin bir kuyu açılmıştır. Kuyu ağzının hemen bitişiğinde, ana kayadan işlenmiş bir tablo (0.60 x 0.45 x 0.40 m.) ile onun önünde alınlığın tam üzerinde oval bir çukur (0.65 x 0.28 x 0.10 m.) bulunmaktadır. Bu çukurun her iki yanında alınlık pervazlarına paralel biçimde kayaya oyulan iki yağmur oluğu uzanmaktadır.⁶¹

Anıtın alınlığı alt alta kademeler halinde yerleştirilen üç pervaz ile çerçevelendirilmiştir. Şekilde görüldüğü gibi üç kademeli kalın "üst pervazlar" ahşap asıllarında olduğu gibi çatı örtüsünü perdelemiştir. Ahşap asıllarında çatı kirişlerinin uçlarını kapatan "alt pervazlar" iki kademelidir. Bunlar üst pervaza göre oldukça incedir. "Alınlık pervazları" da alt pervazlardan daha incedir. Bunlar da sima gibi alınlığın üç kenarını çevrelemektedir (Lev. 7 Çiz. 9).⁶²

Alt pervazların kesişme noktasında bulunan silindirik çıkıntı aslında mahya kirişinin ucunu simgeler. Bu çıkıntı çatı orta dikmesinin üzerinde dışarı doğru taşkındır. Çatı orta dikmesi kalındır. Üzerine belli aralıklarla silindirik çıkıntılar

⁶⁰Anıtın çatı üst görünüşü ve dikey kesiti T. Sivas tarafından tam doğru olarak çizilmiştir. Bkz. Sivas, 1999., s. 71, lev. 31.

⁶¹Y.a.g.e., s. 73.

⁶²Y.a.g.e., s. 73.

yerleştirilmiştir. Her iki yandaki kabara başına benzeyen konsantrik yuvarlaklar ahşap kavalye başlarını gösterir.⁶³ Ana giriş kalındır. Uç kısımları saçakların kademeli taşkınlığına paralel olarak ahşabın hareketliliğini gösterir gibi kademeli biçimde işlenmiştir (Lev. 7 Çiz. 9).

Cephe duvarı, 3.43 x 3.42 m. boyutlarındadır. Büyük bir bölümünü kapı geçidiyle arkasında yer alan niş kaplar. Anıtın üç boyutlu görünüşünü daha da canlandıran derin kapı geçidi yapının ana girişini gösterir. Bunu çevreleyen çerçevenin yüzü Arazastis ve Küçük Yazılıkaya'dan tanıdığımız kare panolardan oluşan motif dizisiyle süslenmiştir. Şekilde görüldüğü gibi, panoların dört köşesinde kabartına yuvarlak (a) ve silindirik (b) elemanlar yer alır(Çiz. 9). Kavalye başı dediğimiz konsantrik yuvarlaklar, burada işlevlerine uygun olarak pano çerçevelerini birleştirip perçinliyor.⁶⁴

Bu kare panoları İonia ülkesinden gelen etkilerle. M.Ö.6. yüzyılın ortalarına doğru Frig binalarının dış cephelerini süslemeye başlayan kabartma bezemeli pişmiş toprak kaplama levhaların yüksek ahşap teknolojisine sahip yaratıcı Frig ustaları tarafından ahşaba uyarlanan örnekleri olarak düşünebiliyoruz.⁶⁵ Gordion megaronlarının duvar inşa tekniğinden hareket edilince, kavalyelerin arasında bulunan silindirik elemanların da görevleri açıklık kazanır. Bunlar, megaronların "yarı ahşap" duvar örtüsünde bolca ve belirli bir düzen içinde kullanılan yatay ve dikey hatlıların duvar yüzeyinden dışarı taşan uçlarını göstermektedir.⁶⁶ Kavalye ve hatlı uçlarını simgeleyen bu elemanlar simetriye önem veren bir mimari anlayışın, her iki yan duvarın dış yüzü ve dar kapı çerçeveleri üzerine yüksek kabartma işlenişi de sadece fonksiyonel değil süsleme ögesi yüksek bir estetik anlayışın dışavurumunun belirtileridir (Lev. 7 Çiz. 9, 11.).⁶⁷

Anıtın nişi, 2.10 x 1.60 x 0.80 m. boyutlarındadır. İki kademeli bir çerçeve içine alınmıştır. Dış çerçeve iç köşelerinde paraçol gibi iki kare çıkıntı bulunuyor.

⁶³Hasol 1990, s. 227'de **kavila** olarak verilmiştir.

⁶⁴E. Haspels'e göre yuvarlaklar, ince ağaç gövdelerinin uç kısımlarını, silindirik çıkıntılar ise hatlı uçlarını simgelemektedir. Haspels 1971, s. 81,104.

⁶⁵Sivas, 1999., s. 76.

⁶⁶Y.a.g.e., s. 76.

⁶⁷Y.a.g.e., s. 76.

Aslında, bu çıkıntılar Yazılıkaya ve Deliklitaş Anıtları'nda görüldüğü gibi, ahşap yapının bir elemanı olan yatay hatılın dışa taşan uçlarıdır. Arka duvarın ortasında 0.43 m. çapında, 0.52 m derinliğinde düzgün bir delik vardır. Bu delik arkadaki kuyuya bağlanıyor. Bu delik, anıtın işlevi, kullanımı ile ilgili olmalıdır.⁶⁸

Anıtın üstündeki kuyu 1.20 x 0.70 m. boyutlarında ve 4.50 m. derinliğindedir. Niş ile aynı eksen üzerinde bulunur. Ağız kısmında 2.00 m. aşağıda, kuzey ve güney duvarlarına, bir kapağın oturabileceği, karşılıklı iki yuva açılmıştır. A. Gabriel'e göre, bu kuyunun üzeri üç farklı seviyede açılmış, karşılıklı yuvalara yerleştirilen üç kapak ile kapatılıyordu.⁶⁹

1.1.1.4. Maltaş / Malkaya Anıtı

Maltaş, Köhnüş Vadisi'nin güney batı köşesinde, vadiyi batıdan sınırlayan, Akkuş Yuvası Kayaları'ndan birinin üzerinde bulunuyor. Vadi içinden Kayıhan Beldesi'ne bağlanan toprak yolu 1 km. yürüyerek yanına varılır. W.M. Ramsay, bu anıtı 1881 yılında bölgedeki ilk incelemeleri sırasında, hemen bütünü toprakla örtülü olarak bulur. Birkaç işçiyle dolgu toprağını belli bir seviyeye kadar kaldırır ve açığa çıkan kısmın ilk eskizlerini yapar. İçinde hazine saklı olduğuna inanıldığı için yörede "Maltaş" ya da "Malkaya" olarak anılmış (Lev. 8–9) ve defineciler tarafından etrafi kazılmıştır. Güney doğuya bakan Maltaş'ın ölçüleri, Yük.9.60 m., geniş. 10.30 m. dir.⁷⁰

Genel görünüşüyle, bu anıtın büyük bir bölümü toprak altında olmakla beraber, etkili ve önemlidir. E. Chaput' ye göre, bu dolgu vadi tabanı tarih öncesi yıllara dayanan çok eski dönemden bu yana alüvyonla yükselmesi sonucu meydana gelmiştir.⁷¹ 4.00–5.00 m. kalınlığındaki bu toprak tabakasını kaldırmak için değişik zamanlarda, anıtın önünde temizlik kazıları yapılmıştır.

⁶⁸Francovich, 1990, s. 140 vdd.

⁶⁹Gabriel, 1965., s. 84.

⁷⁰Ramsay 1882, s. 26., lev. XXX A.

⁷¹Chaput, 1941., s. 75.

Anıtın toprak altındaki bölümü, fotoğraf ve çizimlerden anlaşıldığı gibi, çok bozulmuş görünüyor (Lev. 8–9). Sürekli olarak nemli ortamda kalan süslemeler silinmiş, kaya erimeye başlamıştır. Aslında toprak üstünde görünen kısmı da çok sağlam durumda değil çatı örtüsünü perdeleyen üst pervazların sol yanı ve akroter kırılmıştır.⁷² Burada, 2.00 m. genişliğinde ve 1.20 m. derinliğinde bir oyuk vardır. Ayrıca, cephe duvarı, sağ üst köşeden başlayan doğal bir çatlakla çapraz olarak adeta iki parçaya bölünmüştür.

Anıtın çatısı, orta derecede eğimli "beşikçatıdır". Saçaklar kademeli olup dışa taşkındır. Bu anıtta akroter'in varlığı konusunda kesin bir şey söylenemiyor. Çoğunlukla akrotersiz olduğu düşünülüyor.⁷³ Alınlık kısmı, Bahşayış anıtında olduğu gibi, alt alta kademeli üç pervazla çevrelenmiştir. Şekilde görüldüğü gibi, üst pervazlar (a) kalındır. Alt pervazlar (b), üsttekilere göre daha incedir ve kabartma baklava motifleriyle süslenmiştir. Alınlık pervazları (c) ise ince ve bezemesizdir (Çiz. 12.13.14). Kalın orta dikme de baklava motifi dizisiyle bezelidir. Üst ve alt kısmındaki silindirik çıkıntılar şekilde görüldüğü üzere, mahya ve asma kirişlerinin dışa taşkın uçlarını simgeliyor.⁷⁴ Mahya ve asma kirişleriyle orta dikmeyi dolayısıyla bütün çatının ağırlığını yan duvarlarla birlikte taşıyan ana kiriş, oldukça kalındır. Uç kısımdan dışa taşarak saçağın alt çıkıntılarını oluşturur.⁷⁵

Maltaş Anıtının cephe duvarı 6.70 m. x 9.35 m. boyutlarındadır. Ortasında, bugün toprak altında kalan büyük bir niş bulunuyor. Duvar yüzeyi "rapport" tekniğinde yerleştirilen geometrik motiflerle süslüdür.⁷⁶ Bu süsler, her iki yanda, bir bordür gibi, düz bir silme ve tek sıra kabartma baklava motifi dizisiyle süslü, ince bir çerçeve içine alınmıştır. Ana şablon, şekilde görüldüğü gibi, köşeleri kesişen ve iç içe geçen karelerin uyumlu düzenlemesinden oluşuyor. Bu şablonu meydana getiren

⁷²W.M. Ramsay'a göre bu tahribatı arkadaki kuyunun kapağını kaldırırken defineciler yapmıştır. Ramsay, 1882., s. 17.

⁷³Haspels, 1971., s. 85.

⁷⁴Akurgal, 1955., s. 91.

⁷⁵Sivas 1999, s. 90.

⁷⁶Y.a.g.e., s. 91.

kabartma bant sistemi, ortadaki haç motifinin tekrarı olan kesik haçlar oluşturarak kesintisiz bir biçimde bütün yüzeyi kaplıyor.⁷⁷

Niş hakkındaki bütün bilgilerimiz A. Gabriel ve E. Haspels'in kazı sonuçlarına dayanıyor. Gabriel'in çizimlerine göre, niş 2.00 x 2.0/2.25 x 1.80 m. boyutlarındadır.⁷⁸ Niş iki kademeli bir çerçeve ile çevrilidir. Birinci çerçeve duvar yüzeyinden 0.05 m. içerdedir. Birinci çerçeve ise, duvar yüzeyi ile aynı düzlemde gösterilmiştir. Araştırmacılar ikinci çerçevenin üst kısmında "tek satırlık bir yazıt" bulunduğunu bildiriyor.⁷⁹

Birinci çerçevenin üst köşelerinde ve ortasında duvar yüzeyinden dışarı doğru taşan kabarıklar vardır (Lev. 8–9). Bunların yan yüzleri konsantrik daireler biçimindedir. Ön yüzleri yan yana 3+1+2+1+3 düzeninde sıralanan boncuk dizilerini anımsatır.⁸⁰ Üst taraflarında ise, saçak benzeri eğimli yüzeyler bulunur. Araştırmacılar, bunları yandan görünen İon ya da Aiol sütun başlıklarına benzeterek gerçekte, Midas ve Deliktaş anıtlarında olduğu gibi, ahşap hatılların dışarı taşan uçlarını simgelediği görüşündedir.⁸¹

A. Gabriel'in verdiği ayrıntılı bilgi ve çizimlerden öğrenildiğine göre, nişin tabanında (0.75 x 0.50 x 0.30 m.) boyutlarında dikdörtgen bir oyuk vardır⁸². Bu oyukun her iki yanında yan duvarlara doğru iki kanal uzanıyor. Yan duvarlarda da, bu kanallarla bağlantılı, tavandan başlayan çapraz iki oluk vardır. Gabriel, Midas Anıtı'nda olduğu gibi, buraya da Kybele'nin madeni bir kabartmasının konduğunu düşünüyor.⁸³ Dinsel törenlerde tanrıçanın üzerine dökülen libasyon sıvıları, aşağı doğru süzülüp nişin tabanındaki oyuk ve oluklarda toplanıyordu.

Anıtın 2.60 m. arkasında, niş ile aynı eksen üzerinde ana kayaya bir "kuyu" oyulmuştur. Bu kuyu yamuk dörtgen biçimindedir. 1936 yılındaki kazıda kuyunun

⁷⁷Sivas, 1999, s. 91

⁷⁸Gabriel, 1965., s. 89.

⁷⁹Gabriel, çalışma alanı dar olduğu için yazıtın kopya edilmediğini belirtir. Gabriel, a.g.e., s. 89.; Haspels 1971, s. 293 vd.

⁸⁰Sivas, a.g.e., s. 92.

⁸¹Haspels, 1971, s. 85, 103

⁸²Gabriel, a.g.e., s. 86 vd.

⁸³Y.a.g.e., s. 88.

içi bütünüyle boşaltılarak tabana inilmiştir. Gabriel'in kesit çizimindeki ölçeğe göre, 9.00 m. derinliğindedir. Şimdi içi yeniden taş ve toprakla dolduğu için ancak 4.50 m.'lik bir bölümü görülebiliyor. Kuyunun ağzı çok tahrip edilmiş. Her iki yanında fasada paralel olarak (50-60cm.) genişliğinde ve 3.00 m. derinliğinde iki oyuk uzanıyor. Kuyu ağzından 4.50 m. derinliğinde kuzey, güney ve doğu duvarları, kuyunun içine doğru (30-35 cm.) genişliğinde bir basamak yaparak daralır. Araştırmacılar, buraya, Bahşayış Anıtı'nda olduğu gibi bir kapağın oturtulduğu görüşündedir.⁸⁴ Bu biçimde kuyu, biri birinden bir kapakla ayrılan iki bölümden oluşuyor.

Anıtın üzerinde iki yazıt vardır. Birinci yazıt, cephe duvarını çevreleyen sol çerçevenin dış kenarında, saçağın hemen altında yer alıyor. Yanlamasına sağdan sola doğru yazılmış ve 1.30 m. uzunluğundadır (Harf boyları 22-28 cm dir.). Bugün toprak altında kalan ikinci yazıt, nişin üst çerçevesi üzerine soldan sağa doğru yazılmıştır. Uzunluğu 1.70 m., harf boyları 10-11 cm,' dir. Yeraltı sularının etkisiyle çok bozulmuştur.

1.1.1.5. Aslantaş Anıtı

Afyon İhsaniye ilçesine bağlı Hayranveli köyünün Göynüş mevkiinde, derenin sol yamacındaki kuzeye bakan yüksek kayalıklardadır (Lev. 10). Bu büyük kayanın ön yüzü ile iki yanı düzelterek büyük kayalıktan ayrılmış ve ön yüzüne, karşılıklı ayakta duran, iki büyük aslan kabartması işlenmiştir. Aslanların ortasında dört köşeli yüksekçe bir kapı boşluğu açılmıştır (Lev. 10a-b).

Aslanlar ön ayaklarını bu kapının üst sövesine koyarak kükrer biçimde ayağa kalkmışlardır. Aslanların bir kaideye basan arka ayakları dibinde birer yavru aslan vardır. Kayanın aslanlar üstüne rastlayan üst kenarı Frig tapınak alınlık, akroter ve saçakları gibi kabartılarak süslenmiştir. Mezar odasının içi küçüktür. Tavanı kubbe biçimlidir. Sol tarafında ölünün yatırılmasına yarayan ve yine kayadan oyulmuş bir sedir vardır. Ölü bu sedire giyimli olarak yatırılır ve sevdiği eşya yanına

⁸⁴Francovich, 1990., s. 141.

bırakılırdı.⁸⁵ Sonra kapısı kesme taştan bir blokla örtülürdü. Bu da bir kralın bir kraliçenin, önemli bir devlet adamının, bir komutanın, belki bir zenginin mezarıydı.⁸⁶ Bu mezar Tanrıça Kybele ve onun aslanlarının himayesindeydi. Burası aynı zamanda bir toplanma, tapınma ve ayin yeri idi.

Aslantaş kabartması Frig büyük heykeltıraşlığının en olgun, en güzel ve etkili eserlerinden biridir. Görülmeye değer bir eserdir. M.Ö. 6.yüzyılda yapıldığı sanılıyor (Levha: 10).⁸⁷

1.1.1.6. Yılantaş Anıtı

Yılantaş Anıtı, Göynüş yöresinde Aslantaş'ın batısında, aynı kayalığın dönemecindedir (Lev. 11). Bu da bir mezar odasıdır. Fakat bir doğa olayı sonucu çatlayıp çökmüştür. Odanın kapı karşısına gelen yönü ana kayada üçgen çatı kirişleriyle görülür. Bu duvar boyunca yüksekçe bir sedir veya sunak sekisi uzanmaktadır. Bunun bir parçası yaprak motifli ve başlıklı kısa bir sütunla bölünmüştür. Odanın iç duvarları yerli kayada, çatısı ve çatı kirişleri yıkılan kaya parçaları arasında görülüyor. Dört köşeli küçük kapısının yanlarında küçük sekiler vardır. Bu kayanın da dış cephesinde Aslantaş'takilere benzer aslan kabartmalarının bulunduğu anlaşılıyor. Ancak bu aslanlardan birinin büyük başı ile bir pençesi kalmıştır. Kaya cephesinin yere kapaklanan ve ancak altına girilerek görülebilen, öteki parçasında yılanlarla savaşçıların kabartmaları vardır. Kapı boşluğunun iki yanında yılanlara mızraklarıyla saldıran iki savaşçı görülüyor. Başında polosu, belinde kısa palası, elinde kalkanı ve bir eliyle de başının üstünde yılanı saplamaya hazır mızrağı, açık ayakları, gergin vücuduyla iyice seçilebilen savaşçı (belki tanrı) kabartması Frig sanatının şaheserlerinden biridir. Bu da bir ünlü kişinin mezarıydı.⁸⁸

⁸⁵H. Tahsin Uçankuş, **Ana Tanrıça Kybele'nin ve Kral Midas'ın Ülkesi FRİGİA**, Ankara 2002 s. 150, 151.

⁸⁶Y.a.g.e., s. 150, 151.

⁸⁷Y.a.g.e., s. 151.

⁸⁸Y.a.g.e., s. 151.

1.1.2. KÜÇÜK FASADLAR:

Daha küçük ölçekte, daha sade ve sığ olarak işlenmiş fasadlardır. Bu nedenle de ancak yakın mesafelerden görülebilmektedirler.

1.1.2.1. Büyük Kapıkaya Anıtı

Afyon'daki Frig kabartmaları arasında iki tane Kapıkaya vardır. Birincisi Döğer Leğen yolu üzerindedir. Döğer'e 1-1.5 kilometre uzaklıktadır. Düzlükte ayrı düşmüş bir kayanın doğu yüzü ve yanları düzeltilerek yine üçgen alınlıklı, sade cepheli bir tapınak benzetmesi yapılmıştır. Akroterli, ikiye bölünmüş alınlığın altındaki dar cepheye yine kapı biçimli, derince bir niş oyulmuş ve bunun içine de ayakta duran bir Kybele yüksek kabartması işlenmiştir. Yerden kabartmanın yanına dört basamaklı bir merdivenle çıkılır. Bundan, bu Kapıkayanın yalnız Kybele tapınağı değil, Baba Tanrı falcılarının kürsü olarak kullandıkları bir Dindymene olduğu da anlaşılıyor. Bunun da M.Ö. 6. yüzyılın sonlarında yapıldığı sanılıyor (Lev. 12).⁸⁹

Anıtın yüzeyi çok aşınmıştır. Tanrıça kabartmasının yüzü ve gövdesi oldukça tahrip olmuştur.

Cephe duvarı dikdörtgen şeklindedir. Her iki yandan ve üstten çerçeve içine alınmıştır. Her iki yanında, kaya yüzeyi kabartma ve oyma dama tahtası motifi ile bezenmiştir. Ortada, içinde tanrıça kabartması bulunan niş yer alır. Nişin sağında ve solunda kalan duvar yüzeyi geometrik motiflerle bezenmiştir.⁹⁰

1.1.2.2. Küçük Kapıkaya Anıtı

Bu ikinci Kapıkaya aynı bölgede, Emregölü kıyısında, Döğer' den Bayramaliler köyüne giden eski Afyon yolunun kenarında, çukur kayalarının arasındadır. Üst kısmı aşınmış uzun bir kayanın batı yüzü düzeltilerek, bir tapınak cephesi meydana getirilmiştir (Lev. 20). Bu kaya yumuşak olduğundan üçgen alınlığı

⁸⁹Uçankuş, 2002, s. 151.

⁹⁰Sivas, 1999., s. 142.

erimiştir. Geçmeli çeşitli geometrik motiflerle süslenmiş cephenin orta kısmına yine kapı biçiminde bir niş oyulmuş, bu nişin içine ayakta duran bir Kybele kabartması yapılmıştır. Kybelenin koruyucuları olan ve ayakları dibinde duran aslan kabartmaları iyice kırılmış ve kaybolmuştur. M.Ö. 6. yüzyılda yapıldığı sanılıyor.⁹¹

Tanrıça cepheden, yüksek kabartma olarak işlenmiştir. Başları oldukça tahrip olmuştur. Elbisesinin sadece dış konturları belli olmaktadır. Omuzlarında uzun bir örtü sarkmaktadır. Gövdedeki aşınma ve kopmalar yüzünden kolların duruşu kesin olarak belli değildir (Çiz. 36).⁹²

1.1.2.3. Arazastis/Areyastis Anıtı

Yazılıkaya Köyü'nün 1,7 km. kuzeyinde, Çukurca -Yazılıkaya yolunun batısında, yola 130 m. uzaklıktaki yüksek kayalardan biri üzerindedir (Lev. 5, 13). Tam karşıda, yolun doğusunda sarp kaya düzlüğü üzerinde Frig kaleleri, Gökgöz Kale ve Pişmiş Kale bulunuyor. Güneyinde de Midas Şehri vardır.

L. de Leborde⁹³, 1826 yılında Pişmiş Kale'ye çıktığında ilk defa bu anıtı görmüş ve haber vermiştir. Ancak, anıtı yakından izleyerek ayrıntılı tanım ve gravür eşliğinde arkeoloji dünyasına tanıtan ilk araştırmacı Ch. Texier olmuştur.⁹⁴ Onun 1834'te yaptığı bir gravür, anıtın genel görünüşü hakkında açık bilgi vermiştir (Çiz. 28.29.).⁹⁵ Bununla beraber, bezemelerin yan çerçevelere yerleştirilişi sonradan hatalı görülmüştür.⁹⁶

Anıtı, tepe aktoterinin sağında bulunan paleo-Frigçe yazıtta görülen "Areyastin / Arezastin sözünden dolayı bu ad verilmiştir. Yöre halkı ise anıtı "Hasanbey Kayası" olarak adlandırıyor. Cephesi kuzey doğuya bakan anıtın ölçüleri 5.46 x 4.20 m. Genel görünüşüyle, anıtın bulunduğu tuf kaya kütlesi, yaklaşık 17.00 m. yüksekliğinde, 7.60 m. genişliğindedir. Kaya oluşumdaki doğal eğimden

⁹¹Uçankuş, 2002., s. 151.

⁹²Naumann, 1983., s. 46.

⁹³Sivas, 1999., s. 44.

⁹⁴Y.a.g.e., s. 44.

⁹⁵Y.a.g.e., s. 44.

⁹⁶Uçankuş, a.g.e., s. 151.

yararlanılarak, önce fasadın işleneceği yüzey düzleştirilmiş, böylece anıtın konturlarını takip eden doğal bir çerçeve elde edilmiştir. Bu çerçeve akroter hizasında yaklaşık 0.80–0.70 m. sol yanda 0.10- 0.20 m. Sağ yanda ise 0.60–0.70 m. derinliğe sahiptir. Bu eğim, bir saçak gibi anıtın, rüzgar, yağmur ve kar gibi, doğal etkilere karşı korunmasına yardımcı olmaktadır.⁹⁷

Bu anıt fasadların günümüze kadar en sağlam biçimde gelebilen örneğidir. Bununla birlikte, fotoğraflarda da açıkça görüleceği gibi, zaman içinde çerçeveler üzerindeki kabartma ve bezemelerde ve frizdeki yazıtta aşınmalar meydana gelmiştir. Anıt, orta derece eğimli beşik çatıyla örtülüdür.

Akroteri, konturları belli bir geometrik sisteme göre birbirini kesen, iç içe geçmiş karşılıklı iki daire parçasından oluşmuştur. Alt kısmında daire içinde yerleştirilmiş altı dilimli rozet motifi bulunmaktadır (Lev. 5. 13.).⁹⁸

Anıtın alınlığı, üst pervazı kalındır. Üzeri kabartma baklava motifi dizisiyle bezenmiştir. Alınlı pervazı ince ve bezemesizdir. Çatı orta dikmesi kalındır. Her iki yanında simetrik iki pencere yer alır (Lev. 5). Pencereler, çift kanatlı kepenk ile kapatılmıştır. Pencere çerçevelerinin iç kısmına yerleştirilmiş olan kepenkler, ahşap asıllarından aynen kopya edilmiştir.⁹⁹ Yatay bantlar üzerindeki küçük kabartma yuvarlaklar, madeni kabara başlarını simgeler.¹⁰⁰ Kabartma kare yuvaların içinden geçen çubuk şeklindeki sürgü ile kepenkler dışarıdan kilitlemektedir. Pencerelerin yanlarındaki boşluklar ise birer kabartma rozet ile bezenmiştir. Ancak giriş dar ve bezemesizdir (Lev. 13).¹⁰¹

İki çerçeve ile çevrilmiş olan anıtın cephe duvarı, 3.70 x 4.20 m. boyutlarında, kareye yakın dikdörtgen biçimlidir. Dış çerçeve ana yan duvarları simgelemektedir ve üstte, ana giriş ile bütünleşmiştir. Girişin altında, duvarlar

⁹⁷Sivas 1999s. 45

⁹⁸Doğa tahribatının yanı sıra, anıtın 750m. Doğusunda açılmış olan taş ocağı da anıt için ciddi bir tehlike oluşturmaktadır. Bu ocak çalışmalarındaki titreşimler nedeniyle anıtı bozmaya devam etmektedir.

⁹⁹Sivas, a.g.e., s. 46

¹⁰⁰Y.a.g.e., s. 47

¹⁰¹Y.a.g.e., s. 47

arasında kalın bir frizi uzanır. Üzerine tek satırlık Paleo-Frig yazıt kazınmıştır. İç çerçeve, dış çerçevenin arkasına kademeli olarak yerleşmiştir. Bu durum az da olsa cepheye bir derinlik kazandırmıştır. Çerçevesel, sol dış çerçeve dışında düzgün aralıklarla yerleştirilen kare panolardan oluşan bezeme dizisiyle süslenmiştir.¹⁰²

Bu anıtı süsleyen bütün motiflerin aynı boyutta olduğu ve çerçevelere aynı hizada simetrik olarak işlenmiş oldukları izlenimini uyandırmaktadır.¹⁰³ Dikkatli bakılınca böyle bir düzenlemenin olmadığı görülür. Yukarıdan aşağıya doğru daralan sağ dış çerçevede motifler de aşağı doğru asimetrik küçülüyor. Bunun cephedeki derinlik hissini artıran bir başka faktör olduğu düşünülüyor. Üzerindeki niş, 0.32 x 0.24 x 0.10 cm. boyutlarındadır. Yan kenarları iki kademelidir. Tavanında küçük bir yuva bulunmaktadır.

Anıtın yazıtı birçok defa incelenmiş olmakla birlikte, yazıt sayısı, alınlığı çevreleyen yazıtın okunuş sırası ve yazıtların anlamı konusu tartışmalıdır.¹⁰⁴

Cl. Brixhe ve M. Lejeune'e göre, birinci yazıt, frizin sol başından başlayarak akroterin sağında ve solunda devam ediyor. İkinci yazıt, anıtın üst kısmında, ana kaya üzerinde yer alıyor. Birinci yazıt 7.00 m., ikinci yazıt 8.00 m. uzunluğundadır. Anıtın sol üst köşesinden başlayıp ikinci satırın sağ köşede üstte sola doğru devam etmektedir. Üçüncü yazıtı koruma amaçlı doğal çevrenin yan yüzünde, yukarıdan aşağıya doğru yanlamasına yazılmıştır.¹⁰⁵ 3.00 m. uzunluğundadır. Sağ çerçevelerin alt kısmında sona eriyor. Harflerin boylan 0.20–0.25 m. dir. Yatay frizin ortasında aşınmış birkaç harf dışında hepsi çok iyi okunuyor.

1.1.2.4. Aslankaya Anıtı

Aslankaya, Döğür Beldesinin 4 km. doğusu'nda, Döğür üçler kayası köyü yolunun hemen batısındaki kaya kütlelerinden birinin üzerindedir (Lev. 14–16). 1884

¹⁰²Gabriel 1965, res. 38'de yanlış bir şekilde sol dış cephede de bezeme gösterilmiştir.

¹⁰³Bu göz yanılması, Haspels 1971, res. 513.2 dışında, anıtın daha önceki araştırmacılar tarafından çizilmiş olan ön görünüş çizimlerinde açık olarak görülmektedir. Ramsay 1888, res.13; Perrot-Chipiez 1890, res. 58.; Gabriel 1965, res.38.

¹⁰⁴Sivas, 1999., s. 48.

¹⁰⁵Y.a.g.e., s. 48.

yılında W.M. Ramsey tarafından bulunarak ayrıntılı biçimde incelenmiştir.¹⁰⁶ Onun değişik açılardan yapmış olduğu resimler, anıtın gerçek aslan kabartmalarından dolayı Aslan Kaya adıyla anılmış ve tanınmıştır. Güney doğuya bakan anıtın ölçüleri; yükseklik 7.15 m., genişlik 6.60 m. yerden yükseklik 2.75 m.'dir.¹⁰⁷

Anıtın üzerine işlendiği kaya kütlesi yaklaşık 15.00 x 6.60 x 4.20 m. boyutlarındadır. Sivri tepesi bir miğfer sorgucunu anımsatan kayanın yan yüzleri tepeden itibaren önce eğimli, sonra aşağıya doğru dik kesilerek düzeltilmiş. Böylece fasad, karşıdan ve yandan bakılınca, hem olduğundan daha uzun ve ince, hem de Bahşayış Anıtı gibi, üç boyutlu bir yapı izlenimi veriyor. Ayrıca, bu yüzlere hayvan kabartmaları işlenerek bu etki daha da güçlendiriliyor (Lev. 14–16, Çiz. 21).¹⁰⁸

Kayanın sağ yan yüzünde, arka ayakları üzerinde fasada doğru yönelmiş büyük bir aslan kabartması bulunuyor. Aslanın başı kırılıp bozulmuş ön pençeleriyle alınlığı sağ köşesine dokunuyor. Sol yan yüzde, çok iyi seçilmeyen dört bacaklı bir hayvan kabartması var. Aslana göre çok daha küçük olan bu hayvanı, bazı araştırmacılar griffon¹⁰⁹, bazıları aslan, bazıları da sfenks olarak tanımlamışlar. Kayanın arka yüzü doğal halinde bırakılmış. Burada, şimdiki zeminden yaklaşık 5.30 m. yüksekte, (1.50 x 1.00 x 1.10 m.) ölçülerinde bir oyuk görülüyor. Bunun, sonradan defineciler tarafından bozulup derinleştirilen bir "Kült Nişi" olduğu sanılıyor.¹¹⁰

Fasadın alt kısmı, tuf seviyesindeki kumtaşı tabakasında kesiliyor. Tüfe göre daha yumuşak ve dayanıksız olan bu tabaka, zaman içinde aşınarak anıtın altında yatay bir oyuk oluşturmuş. Araştırmacılara göre, Frig'li taş ustaları fasadı bu tabakaya kadar işlemiştir.¹¹¹ Buna göre, önde fasada çıkışı sağlayan bir merdiven bulunuyordu.¹¹² Bu anıt, Frig kaya fasadlarının gizemini, ünik kapı konstrüksiyonu ve zengin kabartmalarıyla bize öğretiyor. Ancak, hiçbir koruma önlemi alınmadığı

¹⁰⁶Ramsay, 1884., s.7.

¹⁰⁷Haspels, 1971., res. 523.

¹⁰⁸Uçankuş, 2002., s. 153.

¹⁰⁹Ramsay, a.g.e., s. 7 ; Haspels, a.g.e., s. 89.

¹¹⁰Haspels, a.g.e., s. 91.

¹¹¹Ramsay, a.g.e., s. 7

¹¹²Sivas, 1999., s. 102

için, bu anıt da hem doğa koşulları altında, hem de definecilerin tahribat tehdidi altında bu özellik ve güzelliklerini sürekli yitiriyor.¹¹³

Aslan Kaya'nın çatısı orta derecede eğimli "beşik çatıdır". Akroteri, karşılıklı iki daire parçasından oluşuyor. Kavislerin üst taraflarında birer kabartma yuvarlak bulunuyor. Bugün sağ kavisin dış konturları, ancak uygun ışıktaki güçlükte seçilebiliyor. Anıtın alınlığının üst pervazları etlidir. İnce alınlık pervazlarının üzeri meander motifleriyle süslenmiştir (Lev. 14. 15. 16, Çiz. 21). Çatı orta dikmesi kalındır. Üst ve alt kısımda bulunan dışa taşkın silindirik çıkıntılar, Bahşayış ve Maltaş anıtlarında olduğu gibi, mahya ve asma girişlerinin uçlarını simgeliyor.¹¹⁴

Orta dikmenin her iki yanında, yürür durumda, iki sfenks kabartması bulunuyor. Sfenkslerin başları cepheden, gövdeleri profilden gösteriliyor. Yüzleri çok bozulmuş görünüyor.¹¹⁵

Ancak, dikkatli bakılınca, büyük kulakları ve omuzlara inen uzun yeleleri seçilebiliyor. Gövdeleri ince, uzundur. Kanatları, yukarı doğru kavis yaparak öne bükülmüştür. Bacaklar, gövdelere oranla kısadır. Ana giriş kalındır (Lev. 16, Çiz. 21). Üzerine Eski Frigçe bir satırlık yazıt kazınmıştır.¹¹⁶

Aslan Kaya'nın cephe duvarı 4.30x6.60 m. boyutlarındadır. Ortasında, anıtın odağını oluşturan dikdörtgen bir niş bulunuyor. Duvar yüzeyi, "rapport" tekniğinde yerleştirilen geometrik motiflerle süslüdür. Bu süsleme Maltaş Anıtı'nda olduğu gibi, her iki yanda tek sıra kabartma baklava motifi dizisiyle süslü ince bir çerçeve içine alınmıştır.¹¹⁷

Anıtın nişi, iki kademeli bir çerçeve ile çerçevelenmiştir. Birinci çerçeve, duvar yüzeyinden biraz taşkın ve üst kısmı dar bir saçak gibi öne eğimlidir. İkinci çerçeve, birinciden biraz daha derindir. Üst köşelerinde Bahşayış Anıtı'ndaki gibi paraçol bağlamında dikdörtgen iki çıkıntı bulunur. Her iki çerçevenin alt

¹¹³Berndt- Ehringhaus, " Langsam Stirbt Kybele", Antike Welt, 25/2 1994., s. 169 vdd.,

¹¹⁴Akurgal, 1955., s. 91.

¹¹⁵Sivas, 1999, s. 104

¹¹⁶Y.a.g.e., s. 104.

¹¹⁷Y.a.g.e., s. 104.

kısımlarında bulunan biçimsiz çıkıntıların işe yarar elemanlar olup olmadığını anlamak olanaklı değildir.¹¹⁸ Çerçevelerin gerisinde arka duvara doğru genişleyen niş, 2.40x2.20x1.40 m. ölçülerindedir. Ardına kadar açılmış çift kanatlı kapısı ile Kybele heykelinin bulunduğu kutsal odanın (cella) içi bütünüyle görülebiliyor(Lev. 14–16). Ahşap asıllarından aynen kopya edilen kapı inşaatında bütün elemanlar yüksek kabartma olarak işlenmiştir.

Kutsal odanın tavanı ve yan duvarları özenli bir işçiliğe sahiptir. Tabanı içe aşınarak bir oyuk şeklini almıştır. Kapı hizasında, arka duvarda antitetik iki aslan arasında ayakta duran ana tanrıça kabartması bulunur.¹¹⁹

Frigya'lı sanatçı, tapınağın kutsal odasının kapısını ardına kadar açmakla aslında, tapınağın gizemini de bir bakıma gözler önüne sermiş oluyor.¹²⁰ Burada anlık değil, sürekli bir "Epiphani" olayı söz konusudur.¹²¹ Odanın arka duvarı önüne yerleştirilen Ana Tanrıça Kybele heykeli, bütün görkemi ile insanlara devamlı varlığını anımsatır.¹²² Yüksek kabartma olarak işlenen tanrıça, cepheden betimlenmiş. Başında silindirik yüksek bir "polos" vardır (Lev. 15.16.). Başlık tavana değmektedir. Yüzü bütünüyle bozulmuştur. Uzun elbisesinin sadece dış konturları belli olmaktadır. Omuzlarından aşağı doğru uzun bir örtü sarkmakta, kolları her iki yanda, vücuda yapışık biçimde dirsekten bükülmüştür. Ancak, çok aşınmadan ötürü ellerin duruşu ile elinde tuttuğu eşya hakkında kesin bir şey anlaşılmamaktadır.¹²³

Aslanlar tanrıçaya göre daha alçak kabartma olarak işlenmiş. Arka ayakları üzerine dikilip antitetik biçimde, tanrıçaya bakıyorlar. Ön ayak pençeleriyle tanrıçanın başına dokunuyorlar. Alçak birer kaide üzerinde duruyorlar. İkisinin de

¹¹⁸Haspels, 1971., s. 107.

¹¹⁹Sivas, 1999., s. 107.

¹²⁰Y.a.g.e., s. 107

¹²¹Y.a.g.e., s. 107

¹²²Y.a.g.e., s. 107

¹²³Ramsay, dirseklerin farklı açılarda bükülmesinden hareket ederek tanrıçanın sağ elini göğsüne, sol elini karnına koymuş olduğunu ileri sürmüştür. Ramsay, 1884., s. 6

yüzü tahrip olmuş durumda. Buna karşılık omuz eklemleri, ön bacak ve sırt kaslarının ayrıntılarını görebilmekteyiz.¹²⁴

1.1.2.5. Deliklitaş Anıtı

Bugünkü bilgilerimize göre, Kütahya yöresinde anıtsal kaya fasadı olarak sadece Deliklitaş Anıtı bulunuyor(Lev. 21). Bu anıt Kütahya ilinin 53 km. batısında Tavşanlı ilçesine bağlı Köprücek köyünün arazisi içindedir. Tavşanlı-Harmancık yolunun kuzeyindeki kayalık yamacın eteğindedir. Çevreye hakim konumuyla çok uzaklardan görülebiliyor. 1836 yılında W.J. Hamilton tarafından bulunmuş ve ilk çizimi yapılmıştır.¹²⁵ Bundan yirmi beş yıl sonra, G.Perrot ve arkadaşları anıtı ayrıntılı olarak incelemiş, plan, gravür ve kesitlerini çizmişlerdir. Arkasındaki kuyudan dolayı, yörede "Deliklitaş" adıyla anılmaktadır.¹²⁶

Güneydoğu'ya bakan anıtın yüksekliği 13.50, genişliği 6.80 ve yerden yüksekliği 0.80 m.'dir. Genel görünüşüyle, 15.00 m. yüksekliğindeki masif tuf kütlelerinin öne doğru çıkıntı yapan güneydoğu yüzüne işlenmiş yapı, yan duvarları şevli yüksek bir kuleye benziyor. Yandan bakılınca, çatı kuleye benzeyen kesim ve nişli kuyulu alt bölümün öne çıkıntılı üç ana kademe halinde işlendiği görülür.¹²⁷

Anıtın çatısı, karşıdan bakılınca, kulenin tepesine yerleştirilen bir piramidi andırıyor. Alt bölüm, yani "niş ve kuyu" ise, benzeri diğer fasadlarla, özellikle de Midas ve Maltaş Anıtı ile çok yakın bir benzerlik gösteriyorlar.¹²⁸ Bu anıt diğer fasadlarla aynı tipte, ancak "kule" benzeri bir yapıdır (Lev. 21). Yakın benzeri Döğer Asar Kaya Anıtı'dır. Kuyunun rahatça kullanılabilmesi için, anıtın orta kesimi kavisli biçimde oyularak kabaca düzeltilmiştir. Buradaki ahşap hatıl yuvalarından

¹²⁴Sivas, 1999, s. 107.

¹²⁵Hamilton, 1842., 97 vdd.

¹²⁶Perrot- Guillaume- Delbet, 1872., s. 104 vdd., lev. 5-6.

¹²⁷ Sivas, a.g.e., s. 111.

¹²⁸Y.a.g.e., s. 111.

anlaşıldığına göre, büyük olasılıkla kuyu ağzı bir saçak ile yağmur ve kar sularına karşı koruma altına alınmıştır.¹²⁹

Anıtın nişi (1.80x1.30x0.30 m.) ölçülerindedir. İki kademeli kalın bir çerçeve içine alınmış bulunuyor. Dış çerçevenin lentosu, benzer örneklerden farklı olarak sövelerden dışarı doğru taşıyor. Her iki yanda sövelerin tam üzerinde ve ortada yuvarlak kesitli üç çıkıntı bulunuyor. Bunlar, Maltaş Anıtı'nda görüldüğü gibi, ahşap hatılların dışa taşan uçlarını simgeliyor.¹³⁰ Nişin iç çerçevesi dış çerçeveden (0.20 m.) daha derindedir. Üst köşelerinde, Midas Anıtı'ndakilere benzeyen dikdörtgen iki çıkıntı görülüyor. Ahşap hatıl uçlarını simgeleyen bu çıkıntılar, Midas, Bahşayış, Aslankaya anıtlarında olduğu gibi, aynı zamanda "paraçol" bağlamında çerçevenin köşelerini destekliyor.¹³¹

Nişin arka duvarına, Bahşayış, Değinilen ve Maltaş anıtlarından tanıdığımız, kuyu ile bağlantılı 0.45 m. çapında bir delik açılmıştır. Tabanında da, arka duvara bitişik 0.50x0.50x0.05 m. boyutlarında kare biçimli bir yükselti bulunmaktadır. Bunun bir tanrıça kabartmasına ait olduğu düşünülmektedir. Nişin önünde, cephe genişliğince uzanan iki basamak bulunmaktadır.¹³²

1.1.2.6. Satrançlı Mihrap

Yazılıkaya'daki Frig dağ şehrinin önündeki ve yanlarındaki kayalar arasında, daha birçok küçük ve basit mihraplar vardır. Bunlar arasında, üzerinde durulmaya değeni Satrançlı Mihraptır. Şehre çıkan doğu yolunun altında bulunan bu mihrabın, üçgen alınlığı altında geniş boşluğu satranç motifleriyle süslenmiştir. Kapı niş'in içinde bulunması gereken Kybele heykelciğinin, kaide çukuru iyice belli oluyor. Motifleriyle bu değişik ve görülmeye değer bir eserdir.¹³³

¹²⁹A. Körte ve E. Haspels bu kesimin kesintisiz bir görünüm verecek şekilde ahşap yada başka bir malzemeye kapatıldığı görüşündedirler. Körte, 1898., s. 101; Haspels, 1971., s. 77.

¹³⁰Sivas, 1999, s.112.

¹³¹Sivas, a.g.e., s. 113.

¹³²Francovich, 1990., s. 138 vdd.

¹³³Y.a.g.e. s.157.

1.1.2.7. Solon Mezarı

Seyitgazi İlçesine bağlı Kümbet Köyü önündeki kayaya oyulmuş bir mezar odasıdır (Lev. 17). Üç köşesi (akroteri) bitki motifleriyle, saçak altları biri iri, biri ufak iki sıra diş kesimiyle, ortası kalkan motifi ve kalkanın iki yanı boğa kabartmalarıyla, çok güzel süslenmiş bir üçgen alınlıkla onun altındaki asıl yüzeyde ortadaki bir Kraterin iki yanında karşı karşıya duran iki arslan kabartmasıyla süslü bir Roma çağı mezar cephesidir. Buna, köylüler Aslanlar Mezarı da derler. Küçük bir odadan ibaret olan mezarın içinde, ölünün üzerine yatırıldığı taştan bir seki ile kemer altında ölünün adı olduğu sanılan (SOLWN) Solon adı okunmaktadır. Bu Solon'un, ünlü Bilge Solon'la ilgisi yoktur.¹³⁴

¹³⁴Uçankuş, 2002., s. 157.

1.2. ALTARLAR

Frig kaya mimarlığının fasadlardan sonra en özgün anıt grubunu oluştururlar. İlk kez 19. yüzyılın sonlarında W. M. Ramsay tarafından incelenerek altar olarak adlandırılan bu yapılar, arkeoloji literatüründe yaygın şekliyle kaya tahtları (Felsthone, Rock thrones) olarak tanınırlar.¹³⁵

Bunlar, alçak kaya kütlelerinden yontulmuş üç boyutlu anıtlardır ve tipoloji bakımından en büyüğünden en küçük örneğine kadar, ilk bakışta "bu bir Frig altarıdır" denilebilecek bir mimari kimliğe sahiptirler.¹³⁶ Yani, boyut ve işçilik bakımından farklı olsalar dahi, ayrıntılar dışında hepsinin mimari tasarımları temelde aynıdır: Öndeki basamaklar la tanrıçayı simgeleyen yuvarlak başlı, dörtgen gövdeli gizemli idollere ulaşılır (Lev. 18–19). Tek, ikiz, çift ya da çoklu gruplar halinde alçak kabartma olarak işlenen idoller, bazı altarlarda stilize edilerek sadece kavis şeklinde gösterilmişlerdir.¹³⁷ Bir grup altarda kavisli idolün her iki yanında tanrıçanın kutsal hayvanı aslanlar yer alır. Bunlar bazı örneklerde stilize olarak adeta bir kolçağı anımsatan çıkıntılara dönüşür.¹³⁸

1992–1996 yıllarında, Eskişehir Anadolu Üniversitesi'nden Taciser Tüfekçi Sivas tarafından bölgede araştırmalar yapıldı.¹³⁹ Afyon- Eskişehir- Kütahya sınırları içerisinde Frigia'ya ait, "28 Altar" bulunup incelenmiş ve Anadolu Üniversitesi'nde bir ekip araştırmalar sonucunda 14 yeni atlar daha saptanarak hepsinin görünüş, plan ve kesit çizimleri yapılmıştır. Böylece, yeni bulunan atlarla birlikte bölgedeki atlar sayısı 42 ye ulaşmıştır. Bunların 27'si Eskişehir, 8'i Afyon, 7'si de Kütahya il sınırları içerisinde bulunmaktadır.¹⁴⁰

¹³⁵Ramsay, 1882., s. 12.

¹³⁶Sivas 1999, s.154.

¹³⁷Y.a.g.e. s. 154

¹³⁸Y.a.g.e. s. 154

¹³⁹Y.a.g.e. s. 154- 179

¹⁴⁰Uçankuş, 2002, s.159.

2. ORTHOSTATLAR VE STELLER

Kayaları, dantel gibi büyük bir beceriyle yontmuş ve işlemiş olan Frig'ler, doğal olarak heykeltıraşlıkta da gelişmiş durumdaydılar.¹⁴¹ Kaya anıtları ve mezarların cephesinde görülen yüksek kabartmalar, Frig yontucularının ulaştıkları başarıyı iyi bir biçimde açığa vurmaktadır (Lev. 22–25). Kızılırmak'ın doğusu ve batısı arasındaki tüm farklılıkları, açık olarak bilinmemekle birlikte, her iki bölgede Frig'lere ait üstün heykeltıraşlık eserlerine rastlıyoruz. Bunların, Frig kültürünün etkisi altında ya da Frig egemenliği sırasında yontulmuş heykeller olduğunu söyleyebiliriz. Örneğin, Midas şehrinde de tam plastik kadın heykellerinin varlığı bilinmektedir. Kızılırmak'ın doğusunda ise bu sanat dalının en eski örnekleri görülmektedir. Bunlardan birini, Darenden'in 10 km. güneybatısındaki Palanga'da, ötekisini Bünyan'ın 40 km. kadar kuzey doğusundaki Kululu'da bulunan heykeller oluşturmaktadır. 3 m. yüksekliğindeki Kululu heykeli ile üzerinde Geç Hitit Hiyeroglifli yazıtı olan 1.30 m. yüksekliğindeki Palanga heykeli, giyim açısından, Arkaik Doğu Yunan' heykelleriyle karşılaştırılıp, M.Ö. 6. yüzyıla, hatta daha geç bir tarihe yerleştirilmek istenirse de, her iki eserin M.Ö. 7. yüzyılın başlarına ait olması ve Tabal ülkesindeki Doğu Frig sanatını temsil etmesi daha büyük bir olasılıktır. Batıda, Gordion'da yaşayan Frigler'in, Kimmer istilasından önceki dönemde, daha çok kendi yerel stillerinde, kaba ve ilkel özelliklere sahip kabartma ve heykeller yaptıkları biliniyor.¹⁴²

Bunların yanında, Boğazköy'de Frig surunun dışında, kapının önündeki bir niş içinde duran Kybele heykeli (Lev. 41d) ise, bu sanat dalının en ilginç örneğidir. Tanrıçanın, şehir kapısının önünde duruşu, onun aynı zamanda eski Yunan mitolojisindeki Hekate gibi, bir kapı koruyucusu olduğuna işaret eder. Öteki kabartma ve heykellerinde olduğu gibi, cepheden ve hareketsiz olarak betimlenmiş bulunan tanrıçanın iki yanında, çifte flüt ve kithara çalan iki erkek vardır (Lev. 41d).

¹⁴¹Veli Sevin, "Anadolu Uygarlıkları", Görsel Anadolu Tarihi Ansiklopedisi I. İstanbul, 1982., s. 248-272.

¹⁴²Uçankuş, 2002, s.44

Tanrıçanın büyüklük ve ululuğu, başındaki yüksek serpuş (polos) ile anlatılmıştır.¹⁴³ Üst kısmı çıplak, altında ise dar, uzun, pilili ve drapeli etek giyen tanrıça; sol elinde verimliliği simgeleyen bir nar tutmaktadır. Tanrıçadan çok daha kısa olarak işlenmiş iki erkek müzisyen refakatçi ise, kısa şortları dışında, çıplak görünüyor. Bu dikkat çekici heykel grubu M.Ö. 6. yüzyıla aittir. Aynı biçimde, niş içinde duran tanrıça kabartmalarına, Ankara ve Gordion'da rastlanmıştır (Lev. 24.25.).¹⁴⁴ Bu kabartmalardaki tanrıçanın giyimi, Boğazköy şehir kapısında bulunan heykele benzemektedir. Üst kısmı kırık olmakla birlikte, ayakta duran ve birinin üzeri tipik Frig motifleriyle bezenmiş, dar ve uzun eteği ile etek uçlarından dışarı çıkmış iki ayağı görülebilen, iki tanrıça heykeli parçasına da Midas şehrinde rastlanmıştır. Tanrıça Kybele'yi betimleyen bu kabartma ve heykellerdeki bazı üslup özellikleri, M.Ö. 6. yüzyılın İon sanatındaki özelliklere paralellik gösterir.¹⁴⁵ Frig heykeltıraşlarının elinde biçimlendiği anlaşılan bu heykellerin, İon sanatından etkilendikleri, tanrıçanın eteklerindeki drape ve pililerde açıkça görülebilir. M.Ö. 8. yüzyılın ortalarından, Orta Anadolu'nun Kimmer istilalarına sahne olduğu, M.Ö. 7. yüzyılın ilk yıllarına kadar geçen sürede, Frig etkilerinin batıdaki Yunan şehirlerine doğru yayıldığı anlaşılıyor.¹⁴⁶

Ancak, Frigya Devleti Kimmerlerce yıkılıp, ülkede Lydia egemenliği başladıktan sonra, durumun yavaş yavaş aksi yönde bir gelişme gösterdiği de anlaşılıyor.¹⁴⁷ M.Ö. 6. yüzyılın ortalarında, Yunan düşünce ve motiflerinin, Frig ülkesini güçlü bir biçimde etkilediği konusunda yeterli kanıtlar bulunmuştur. Söz gelimi, bu dönemde kaya anıtlarının cephelerinde, önceki çağların geometrik bezemesinin aksine, Doğu Yunan sanatından alınan bitkisel motifler ortaya çıkar.¹⁴⁸

¹⁴³Naumann F. *Die Ikonographie der Kybele in der Phrygischen und der Griechischen Kunst*, Tübingen, 1983., s. 63.

¹⁴⁴Uçankuş, 2002, s. 44.

¹⁴⁵Akurgal, 1955., s. 18–20.

¹⁴⁶Uçankuş, a.g.e., s. 44.

¹⁴⁷Y.a.g.e., s. 44.

¹⁴⁸Akurgal, a.g.e., s. 18–20.

2.1. Frig Orthostatları

Orthostat'lar, Sümer, Babil, Asur, Hitit, özellikle geç Hitit ve Urartu sanatlarında çok görülen bir kabartma biçimidir.¹⁴⁹ Kale girişleri, saray ve tapınak girişleriyle bazı odaların duvarları, yerden 80–100 cm. yüksekliğinde, kabartmalı taş bloklarıyla süslenir. Yan yana dizilen bu bloklar üzerine, savaş sahneleri, eğlence sahneleri, kurban sahneleri, dinsel törenler vb. konular, boyalı-boyasız çoğu orthostat kabartma vardır. Buradaki Frig orthostatları şunlardır:

1- Kalaba Kabartması; Bir at kabartmasıdır (Lev. 22a). Sağa doğru yürümektedir. Uzun gövdeli, kısa bacaklıdır. Bunda ve Grifon'da bacaklarda (S) kıvrımı vardır. Sfenks Kabartması, Zincirli ve Sakçagözü Sfenkslerine benzemektedir. Bunlarda ortak benzerlik “x” çarpı işaretidir

2-Etimesgut Kabartması: Ankara'nın 14 km. batısında, Gleoford ve Anderson tarafından bulunmuştur (Lev. 23b).

3- Yalınca Arslan Kabartması Orta Doğu Teknik Üniversitesi arazisi içinde bulunmuştur. (Lev. 22b).

4- Ankara Sfenks Kabartması: 1931 yılında, Augustus Tapınağı 'nın 200 m. doğusunda bulunmuştur. Kanatlı bir erkek sfenks doğuya doğru yürümektedir.

5-Fidanlık Kabartması; bir Grifon kabartmasıdır. Grifon'un alt çenesi aslan, üst çenesi kuş gagası biçimindedir. Saç buklesi vardır. M.Ö. 8. yüzyılın sonuna aittir (Lev. 23a).

Ankara Kabartmaları Frig yerleşme tabakalarında bulunmuştur. Aslında Frigler orthostat kabartma biçimini bilmezler. Bunlar, Geç Hitit ya da Asur etkisiyle yapılmış olmalıdır.¹⁵⁰ Ama hayvanların sıralanış biçimi Frigya zevkine göredir.

¹⁴⁹Akurgal, 1955., s. 19.

¹⁵⁰Y.a.g.e., s. 19.

Tasvirler taşa adeta sıkıştırılmıştır. Geç Hitit sanatının en geç üslubuna benzedikleri için, M.Ö. 8. yüzyılın sonuna tarihlenmişler.¹⁵¹

2.2. Frig Stelleri:

Bu güne dek kısmen fragman niteliğinde, Ankara yakınlarında iki tane, Gordion'da ise bir tane olmak üzere toplam üç stel ele geçmiştir. Ayrıca Frig sınır bölgesindeki Daday ve Beydeğirmen'de bulunan iki basit stelde Frig etkisi taşımaktadır. Steller “Kuşlu Kybele” betimlemesinden ayrı olmakla birlikte, buluntu yerlerinde dolayı Frig Kybelesi olarak tanımlanmışlardır.

2.2.1. Bahçelievler Steli:

1959 yılı ağustos ayında, Ankara Bahçelievler'de bir temel kazısında, güzel bir Kybele kabartması bulunmuştur (Lev. 24). Kabartma, Hellenistik devre ait bir mezarda inşaat taşı olarak kullanılmıştır.¹⁵² Bir andezit taş blok üzerinde, akroterli alınlıklı bir niş içinde ayakta duran bir kadın tasviri vardır. Taş bloğunun yüksekliği 1.75, alt genişliği 0.97, üst genişliği, alınlık kaidesi hizasında 0.88 m. dir. Alt köşeler kırık, konik olan üst akroterin sol tarafı hasarlıdır. Blok ortadan ikiye bölünmüş olarak ele geçmiştir. Derince niş içindeki kadın kabartması ayakta ve cepheden tasvir edilmiştir. Kadın, polos şeklinde yüksek bir başlık giymiş. Başlık yukarıya doğru genişliyor. En geniş yeri tepe kısmıdır. Üç boğumlu başlık, üstte ve altta parmak, ortada baklava dilimi biçiminde motifle süslüdür. Kadının uzun saçları iki yandan omuzlara doğru burmalı bukleler biçiminde iniyor ve ağız hizasında son buluyor.¹⁵³

Kadın figürü, polos'un hemen altından başlayan ve omuzları saran uzun bir manto giymektedir. Bu mantonun sağ tarafı omuzdan ayakucuna kadar dikine pileli, sol tarafı da yatay hilal biçiminde pilelidir. Belinde kalın bir kemer vardır.

¹⁵¹Sams, 1989., s. 441. vdd.

¹⁵²Akyürek Vardar, 1992., s. 26

¹⁵³Uçankuş, 2002, s. 267

Mantonun altına, üst kısmı verev, alt etek kısmı dikey kıvrımlı, kısa kollu, geniş kemerli bir elbise vardır.¹⁵⁴

Kadın figürünün sağ kolu dirsekten bükülüp göğüs hizasında duruyor ve elinin başparmağıyla diğer parmakları arasında kulplu, gaga ağızlı, düz dipli bir testi tutuyor. Dirsek bükümü görülmeyen, yalnız parmakları görülen, göğsü hizasındaki sol elinde ise yırtıcı bir kuş, belki kartal tutuyor. Sağ elinin bilek kısmında iki bilezik görülüyor. Yüz kısmı oldukça yıpranmış, burnu belirsiz, ağzı hilal gibi bir çizgi, gözleri kalınca iki çizgiyle belirtilmiş, kulakları görünmemektedir.

Kadın kabartmasının, içinde bulunduğu nişin kenarları kalınca, düzgün bir çerçeveye çevrilmiş; iki yan tarafı, altışar kancadan oluşan meander motifleriyle süslenmiştir. Tepe kısmı üçgen bir alınlıktan, hilal biçimli bir akroterden oluşuyor. Alınlık ortasında ortalama destek olarak bir baba bulunuyor.¹⁵⁵

Kybele kabartmasının Andezitten olması ve Bahçelievler'de bulunması onu Ankara Müzesinin Geç Hitit stilindeki aslan, at, boğa ve sfenks kabartmaları ile bağdaştırmaktadır.¹⁵⁶ Ankara istasyonu civarında, Gazi Orman Fidanlığında, Bahçelievler'de bulunmuş ve Andezitten yapılmışlardır.¹⁵⁷ Tanrı kadının yüzündeki arkaik ifade, keskin ve oldukça köşeli hatlar, bu eserin ilk anda 7. yüzyılın başlarında bir tarihe sokulabileceği kanısını veriyor.¹⁵⁸ Yani bu Kybele kabartmasını, zaman bakımından da. Ankara'nın Geç Hitit kabartmalarıyla birbirine yakın saymak olanağı vardır. Nişin iki yanını süsleyen Meander süslemesi, son zamanlarda Gordion'da bulunan mobilya ve mozaiklerdeki motif ve süslemeleri hatırlatıyor (Lev. 24). Bunlar 7. yüzyıla ait eser ve süslemelerdir. Ayrıca, nişin tepeliğindeki ay biçimli Akroter de 6. yüzyıl Frig anıtlarının ayrıntılı ve gelişmiş akroterlerinden çok, Gordion'un 7. yüzyıl başına ait basit görünümlü akroterini andırıyor.¹⁵⁹

¹⁵⁴Uçankuş, 2002, s. 267

¹⁵⁵Naumann, 1983., s. 63.

¹⁵⁶Akyürek Vardar, 1992., s. 27.

¹⁵⁷Akurgal, 1955., s. 18–20.

¹⁵⁸Uçankuş, 2002, s. 268.

¹⁵⁹Y.a.g.e. s. 268

Kabartmadaki bütün bu benzerliklere karşın, onu eski Frig sanatına koyamıyoruz.¹⁶⁰ Figürdeki geç devirlere işaret eden bazı öğeler buna engel oluyor. Örneğin, Tanrı kadının elinde tuttuğu vazo 8. ve 7. yüzyıl eserlerine hiç benzemiyor.¹⁶¹ Çünkü eski ve olgun Frig sitilinde emzikler çok uzun, kulplar da karın kısmı gibi keskin köşeli ve çoğunlukla makara süslemelidir. Bundaki vazonun emziği kısa, kulpu ve karnı yuvarlak biçimlidir. Tanrı kadının elinde tuttuğu kuş ise, ion sanatının özgün bir motifidir. Gerçi, Hitit kabartmalarında, subay kıyafetindeki bazı erkek tasvirlerinin ellerinde yırtıcı bir kuş tuttıkları görülüyor. Fakat oradaki kuşların anlamı ve rolü daha başkadır.

2.2.2. Etlik Steli:

Ankara Etlik'te bulunan stel, geometrik olmayan figüratif betimli tek örnektir.¹⁶² Sarımsı kireç taşı bloğun yarıya yakın bölümü yoktur. Sağ yanı keskiyle kopartıldığından bu yüz bugün daha açık renktedir.

Kybele'nin betimlendiği evin fasadı, çatılı ve çerçevesiz büyük bir nişten oluşmaktadır. Çatı altında, kaya anıtlarında olduğu gibi ahşap kirişler verilmeye çalışılmıştır. Çatı da boynuz biçimli bir akroter işlenmiştir (Lev. 27).¹⁶³ Gelson eğrisinin ortasında büyük bir volüt bulunmaktadır, çatının altındaki yapı cephesinde, yere kadar ulaşmayan, aşağıda bir çeşit kaide sayılabilecek yüksekliğe sahip, hafifçe çukur niş yer almaktadır. Ortasında giyimli bir kabartma işlenmiştir. Nişin içini dolduran Kybele'nin yüksek polosü ve büyük kafası, tüm figürün yaklaşık üçte birini oluşturmaktadır. Yukarıya doğru genişleyen polosun üzerinde bezeli bantlar bulunmaktadır. Uzun yüzlü tanrıçanın dar alını, polosun altından görülmektedir. İri badem gözlü tanrıçanın burnu ve ağzı tahrip olmuştur (Lev. 27). Kat kat saçları yanlardan omuzlara kadar inmiştir. Diğer Kybele betimlerinden ayrı olarak içine giydiği giysi mantonun altından seçilir. Üst parçası düz olan mantosunun kıvrımları, dikey çizgilerle verilmiştir. Yere kadar uzanan manto, sol yandan kıvrılarak kemer içine sokulmuştur.

¹⁶⁰ Uçankuş, 2002, s. 268

¹⁶¹Y.a.g.e. s. 268

¹⁶²Akyürek Vardar, 1992., s. 28.

¹⁶³Y.a.g.e., s. 28.

Kybele göğsünün üzerindeki sağ elinde derin bir kap (olasılıkla kadeh) tutmaktadır. Diğer eli ve atribüsü görülmemektedir.

2.2.3. Gordion Steli:

Gordion'da 6. yüzyılın ortasına ait bir tümülüste bulunan, pişmiş topraktan vazoya biçimli bir genç kız heykelciğinin elinde bir güvercin görülüyor.¹⁶⁴ Bu eser, elinde kuş ya da güvercin tutan Tanrı kadın ve genç kız heykellerinin, 6. yüzyıl Frig dünyasında da yaygın olduğuna ait güzel bir örnektir. Bu duruma göre, Ankara Kabartması'ndaki kuş motifinin menşeye bakımından, Sisamlı örneklerle bağlamak yerinde olacaktır (Lev. 30).¹⁶⁵

Aslında, Kybele'nin giydiği manto ve chiton'un da Sisamlı örneklerin etkisiyle yapıldığı anlaşılıyor.¹⁶⁶ Bu giyim biçimi Sisam genç kızlarında veya Louvre Müzesi'ndeki ünlü Hera heykelindeki giyim tasvirlerinin aynısıdır.¹⁶⁷ Orada da, manto baş kısmını örttükten sonra sırtı, omuz kısımlarını ve sol kol altından geçerek, eteğin sol yansını örtmekte ve bir ucu ile kemerin içine girmektedir. Aslında, Boğazköy, Gordion ve Ankara kabartmaları, elbiseleriyle olduğu kadar, başlarındaki çok mübalağalı polos yönünden de birbirlerine çok yakındır.¹⁶⁸ Böyle abartılı polosların bir Frig özelliği olduğu anlaşılıyor. Aynı biçim polosların Afyon ve Eskişehir civarındaki Frig Kaya Anıtları üzerindeki Kybele kabartmalarında bulunduğunu biliyoruz. Ekrem Akurgal, bu kaya kabartmalarını M.Ö. 6. yüzyılın ortası ile ikinci yarısına tarihlemiştir.¹⁶⁹ Yani, hepsi bir niş içinde bulunuyor. Başında uzun bir polos taşıyor, aynı biçimde bir elbise giyiyorlar. Yani Boğazköy, Gordion,

¹⁶⁴Nauman, 1983., s. 65.

¹⁶⁵Uçankuş, 2002, s.268.

¹⁶⁶Y.a.g.e. s. 268.

¹⁶⁷Y.a.g.e. s. 268.

¹⁶⁸Y.a.g.e. s. 268.

¹⁶⁹Y.a.g.e. s. 268.

2.2.4. Daday Steli:

Paphlagonia'daki Daday'ın yakınlarında, bir altyapı çalışması sırasında mermer stel (Lev. 29) bulunmuştur. Stelin yanları oldukça tahrip görmesine karşın, dört yüzünün yanları işlenerek düzgünleştirilmiştir.¹⁷⁰ Stelin tümünü kaplayan tanrıçanın başında, alçak ancak geniş bir polos, onun üzerinde de omuzlara kadar inmiş başörtü bulunmaktadır. Hasar görmüş yüzü alçak kabartmadır. Gözleri şişkinleştirilerek belirginleştirilmiştir. Tanrıça sağ kolunu yukarıya kaldırarak, elini iki göğsünün arasına koymuştur. Sol kolu hafifçe kıvrık olarak gövdenin önüne doğru gelmektedir. Duruşu Etlik Kybelesi ile karşılaştırılabilir.

Gövdesinin alt bölümünde giysi görülmemekte ancak üstünde ne tür bir giysi olduğu anlaşılamamaktadır. Üstündeki parçanın çok düzgün ve sade olduğu ya da üstünün çıplak bırakıldığı düşünülmekte ama hangisi olduğu kesinlikle bilinmemektedir.¹⁷¹ Bu haliyle Etlik ve Boğazköy Kybeleleri'ne yakınlaşmaktadır. Belden aşağısı belirgin olan giysi kemersizdir. Kalçalarından itibaren hafifçe genişleyen giysisi, dikey denebilecek sekiz kıvrımlıdır.

2.2.5. Beydeğirmen Steli:

Beydeğirmen'de istasyonun 3 km. uzağında bulunan stel kabaca işlenmiş, büyük olasılıkla bitirilmemiştir (Lev. 28)¹⁷²

Steldeki kadın betimi cephedendir. Kalın boynu ve köşeli omuzları vardır. Her iki kolda göğsünün üzerindedir. Sağ elinde yuvarlak bir cisim olasılıkla nar tutmaktadır. Sol elinde ise, uzun ve oval bir nesne buda olasılıkla alabastron tutmaktadır.¹⁷³ Tanrıçanın üzerinde ne tür bir giysi taşıdığı anlaşılamamaktadır. Kalça üzerinde geniş bir kemer takılıdır.

¹⁷⁰Akyürek Vardar, 1992., s. 29.

¹⁷¹Y.a.g.e., s. 30.

¹⁷²Y.a.g.e., s. 30.

¹⁷³Y.a.g.e., s. 30.

3. AHŞAP YONTULAR

Frig Dönemi tasvir sanatına ait mobilya tasvirleri hakkında elimizdeki bilgiler çok azdır. Bilinen kısıtlı örneklerden biri, Midas Kenti'nin Akropol düzlüğüne çıkan basamaklarda ele geçmiştir.¹⁷⁴ Kaya yüzeyine yapılmış kabartmalar arasında çok tahrip olmuş tasvir alanında bir figür, tipi ve formu belirlenemeyen bir eşyaya oturmaktadır.

Afyon'un Tatarlı Kasabası'nda bulunmuş olan bir Frig Tümülüsü'nde, mezar odasında resimli ahşap panolar ele geçmiştir.¹⁷⁵ Bu tasvirler arasında sandalye/ taht biçimli nesnelere ve bir de iskemle olabilecek eşyaların görüldüğü; tümülüsün içindeki ahşap mezar odasının konumuna, kuruluşuna, mimarisine, tekniğine ve malzemesine göre de Geç Frig Dönemi'ne (M.Ö.6.y.y.'ın 2.yarısı, en geç M.Ö.535–500) tarihlendiği bildirilmiştir.¹⁷⁶

Frig tasvir sanatındaki mobilyalar Geç Hitit ve Urartu'ya nazaran az görülmesine rağmen, tümülüslerde ele geçmiş olan Frig ahşap mobilyaları çağının eşsiz buluntularıdır.

Midas Tümülüsü'nde ele geçen "Kakma İşlemeli Masa" Frig ahşap mobilya işçiliğinin nasıl olduğu hakkında bilgi verir.¹⁷⁷

Bazı araştırmacılar tarafından "Paravon A ve """, bazıları tarafından ise "Kakma İşlemeli Servis Sehpaı" olarak isimlendirilmiş olan mobilyalar, Midas Tümülüsü'nde ele geçmiştir.¹⁷⁸ Aynı tip Kakma İşlemeli Servis Sehpaı P Tümülüsü'nde de ele geçmiştir (Çiz. 22–24) . Yapım tekniği açısından Midas Tümülüsü'nde bulunanlardan pek farklı değildir.

Midas Tümülüsü'nde gömülmüş olan şahsa ait iskelet üzeri kumaş yığını ile kaplı, ahşap bir karyola üzerinde bulunmuştur. Son araştırmalar kralın üzerinde yatırıldığı mobilyanın gerçekte bir karyola olmayıp, büyük bir tomruktan oyulmuş,

¹⁷⁴Akurgal bu kaya kabartmasını Geç Hitit dönemine, Haspels ise Frig geç dönemine tarihlemiştir. Karşılaştırma için bkz. Akurgal, 1990. s. 501. şek: 390d. Haspels, 1971. s. 83. Fig. 23.

¹⁷⁵Serdar Girginer, " M.Ö. 1. Binin İlk Yarısında Anadolu Tasvir Sanatında Mobilyalar" (Yayınlanmış Doktora Tezi) Ankara Üniversitesi Sos. Bil. Enstitüsü, Ankara, 1996. s. 49.

¹⁷⁶Y.a.g.e., s. 49.

¹⁷⁷Y.a.g.e., s. 49.

¹⁷⁸Young, 1981., s. 176-181.

tek parça üstü açık bir tabut olduğunu ortaya koymuştur (Çiz. 38).¹⁷⁹ Mezar Odasının tabanında ele geçen ve tabutun konduğu parçaların yerleştiriliş şekli göstermiştir ki; aslında tabut mezar adasının dışında, gömme töreni için düzenlenmiş, daha sonra da mezara indirilirken aynı özen gösterilmemiştir.¹⁸⁰

Antalya Müzesi'nde korunan ve Bayındır Elmalı Tümülüsü D'den (M.Ö.8.y.y. sonu-M.Ö. 7.y.y.) ele geçen bir fildişi, iki mobilya dekorasyon elemanı dikkat çekicidir.¹⁸¹ Bu eserler Frig Tümülüslerine bırakılan mobilyaların fildişleri ile süslenmelerini (Geç Hitit, Urartu ve özellikle de Geç Assur'da olduğu gibi) göstermesi açısından önemlidir.

Ankara Anıtkabir alanında yapılan tümülüs kazılarında da mobilya elemanları ya da parçaları olarak adlandırılmış buluntular açığa çıkarılmıştır.¹⁸² Yazılı belgeler de, Frig mobilyaları hakkında fazla bilgi vermemektedir. Elimizdeki şu ana kadar ki tek kayıt, Midas ile ilgilidir. Frigya'nın Batı Anadolu ve Yunanistan ile ilişkisi yazılı kaynaklarla da kanıtlanmıştır. Bu kaynaklarda Frig Kralı Midas'ın kendine eş olarak Molla'daki Kyme Kralının kızını seçtiğini ve tahtını da Yunanistan'daki Delphoi Apollon Tapınağı'na armağan olarak yolladığından söz edilir: "Frigya Kralı Gordios oğlu Midas'tan sonra Delphoi'ye sunular gönderen ilk barbar, bizim bildiğimiz işte bu Gypes'tir. Midas da üzerinde oturup alenen adalet dağıttığı krallık tahtını ki, görülmeye değer bir şeydir, sunu olarak vermiştir. Bu da tam Gypes'in krateroslarının durduğu yerdedir."¹⁸³

Frigya süsleme sanatında en büyük rolü, gayet hünerli bir biçimde yapılmış olan geometrik örnekler, sıvastikalar, meander motifleri ve eşkenar dörtgenler oynarlar (Çiz. 32–35).¹⁸⁴ İnsan figürleri azdır. Ancak Mezopotamya, Asur ve Phenike sanat akımlarının etkisi altında yapılmış olan, stilize adaleli hayvan motifleri çok daha etkileyicidir.

¹⁷⁹Girginer, a.g.e., s. 50.

¹⁸⁰Girginer, 1996, s. 50.

¹⁸¹Y.a.g.e., s. 50.

¹⁸²Tahsin Özgüç- Mehmet Akok, " Türk Tarih Kurumu Adına Anıtkabir Alanında Yapılan Tümülüs Kazıları" **Bellekten XI \ 41**, 1947 s. 27.85.

¹⁸³Herodotos, 1999., s. 21.

¹⁸⁴Uçankuş, 2002, s. 291

Pennsylvania Üniversitesi Müzesinden Prof. R.S. Young¹⁸⁵ Başkanlığında 1950–1973 yılları arasında Gordion Höyük ve Tümülüsleri'nde yapılan kazılarda, büyük ve önemli bir mobilya koleksiyonu bulunmuştur. Küçük heykelcikler ile günlük yaşamda kullanılan eşyaları içeren bu koleksiyon en az 32 mobilya ya ait gibi görünüyor.¹⁸⁶ Bunların çoğu, Tümülüs W, Tümülüs P ve Tümülüs MM'de bulunmuştur. Bunlara ek olarak Höyük'te yıkım katında yanmış olarak ortaya çıkarılmış pek çok mobilya parçası da vardır. Bu üç tümülüs ve höyükteki yıkım katı M.Ö. 8. yüzyıla, Midas ve öncesine tarihlenmiştir.¹⁸⁷

Üç tümülüsten en erkene tarihlenen Tümülüs W'de ele geçen ahşap parçaları, üzerinde bronz kabarıklar olan, ajur tekniğinde oymalı bir mobilyaya aittir. Daha önce paravan olarak adlandırılan bu mobilya (Çiz. 22), herhalde servis sehpası yerine kullanılmış olmalıdır.¹⁸⁸

Küçük bir çocuğa ait olan Tümülüs P'de de, çok değişik işlevleri olan ahşaptan yapılmış pek çok eşya ele geçmiştir. Bu eşyalar arasında tabaklar, kaseler, küçük hayvan heykelleri, bir şemsiye ile en az 16 mobilya ya ait parçalar bulunmuştur.¹⁸⁹ Bu mobilyalar, kakma tekniğiyle yapılmış bir servis sehpası (Çiz. 23,24), bir tabure, bir masa ve oymalı bir yataktan oluşuyor. Ayrıca, buluntular arasında 2 yemek masası 1 üçayaklı servis masası ve değişik ölçülerde 23 adet tabure ayağı ile başka mobilyalara ait pek çok parça da bulunuyor. Bu mezar adasının tavanı çökmüş olduğu için mobilyaların birçoğu kırılmış, harap olmuştur. Ama buna karşın bazı parçalar da oldukça iyi durumdadır.¹⁹⁰

Gordion'un en büyük tümülüsü olan MM mezarında da, en az 15 parça mobilya açığa çıkarılmıştır.¹⁹¹ Bu mobilyalar oymalı ve kakmalı bir masa ile 2 adet yine kakma tekniğiyle yapılmış servis sehpası, 8 yemek masası, bazı tabureler ve

¹⁸⁵ R.S. Young, “ Frigian Furniture from Gordion” , *Expendition*, 16/3 1974, s. 2–13

¹⁸⁶ Young, 1974, s. 9

¹⁸⁷ R.S. Young, **The Gordion Excavations, Final Reports, vol. I. Three Great Tumuli**, Philadelphia, 1981., s. 176-181.

¹⁸⁸ Y.a.g.e. s. 176.

¹⁸⁹ Y.a.g.e. s. 176.

¹⁹⁰ Young, .a.g.e., s. 5

¹⁹¹ Y.a.g.e., s. 9.

bütün bir tomruktan Oyulmuş, üstü açık bir tabuttan oluşuyor(Çiz. 38). Mezar odası yıkılmadan bugüne kadar kaldığı için, mobilyalar oldukça sağlam durumda bulunmuştur. Tümüls MM'de gömülen kişinin kimliği kesin bilinmiyorsa da, bu zengin mezarın Kral Midas'a ait olduğu, hemen herkesçe kabul ediliyor. Bu güzel ve görkemli mobilyaların kralın kendisine ait olduğu sanılıyor.¹⁹²

Kazıdan hemen sonra, bulunan birçok mobilya üzerinde bakım, koruma ve sağlamlaştırma işlemleri yapılmıştır.¹⁹³ En iyi korunmuş olan parçaların çizimleri de kazı başkanı R.S. Young'ın ölümünden sonra basılan "Three Great Early Tumuli, The Gordion Excavations Final Reports, Volum I (1981)" adlı kitapta yayınlanmıştır.

¹⁹²Young, 1981., s. 187-190.

¹⁹³Y.a.g.e. s. 189.

4.FİLDİŞİ VE KEMİK YONTULAR:

4.1. Gordion'da Bulunan Fildişi Yontular:

Gordion kazıları¹⁹⁴, Frigler'in ahşabın yanında, fildişi oyma sanatında da kendilerine özgü eserler üreten, bir okula sahip olduklarını gösteren örnekler edinmemizi sağlamıştır (Lev. 47–49). Gordion'da, Kuzey Suriye'den dışalım yapılmış fildişi eserler bulunmuş, fildişi hammadde olarak yine bu bölgeden Frigia'ya getirilmiş olmakla birlikte; Bu fildişi okulunun, Kuzey, Suriye ve Asur'daki çağdaş atölyelerden bağımsız oluşu ve özgün işçiliği dikkati çekiyor.¹⁹⁵ Söz gelimi Gordion'daki fildişi atölyesinin özgün eserleri arasında, bir mobilyaya kakma olarak yerleştirilmiş, geyik kabartması anılmaya değer güzelliكتedir (Lev. 49a). Bu kabartmadaki, ince bacaklar üzerinde yükselen, hantal hayvan betimleri ve baklava dilimi biçimli gözler, Kuzey Suriye örneklerinden ayrılıp, Frig ustalarının bu alanda geliştirdikleri özelliklerine tanıklık ederler.¹⁹⁶ Bu eserler üzerindeki hayvan üslubunun paralellere Ön Asya ve Batıdaki Yunan dünyasında rastlanmaz. Göçebe topluluklara ait, bir tür hayvan üslubuna benzeyen bu özellikleri, göçebe ve yarı-göçebe karakterli Frig göçmenlerinin, anavatanlarından Anadolu'ya taşımış olmaları olasıdır.¹⁹⁷

Antalya Müzesi'nde korunan ve Bayındır Elmalı Tümülüsü D'den (M.Ö.8.y.y. sonu-M.Ö. 7.y.y.) ele geçen bir fildişi, iki mobilya dekorasyon elemanı dikkat çekicidir.¹⁹⁸ Bu eserler Frig Tümülüslerine bırakılan mobilyaların fildişleri ile süslenmelerini (Geç Hitit, Urartu ve özellikle de Geç Assur'da olduğu gibi) göstermesi açısından önemlidir.

¹⁹⁴Uçankuş, 2002, s.56.

¹⁹⁵Y.a.g.e.56.

¹⁹⁶Y.a.g.e.57.

¹⁹⁷Y.a.g.e. s.57.

¹⁹⁸Girginer, 1996. s. 50.

4.2. Elmalı D-(Bayındır) Tümülüsü Fildişi Yontuları:

Elmalı'ya bitişik Bayındır Köyünde Antalya Müzesi tarafından yapılan kurtarma kazılarıyla gün yüzüne çıkarılan çok sayıdaki Tümülüs mezardan biri, D-Tümülüsü¹⁹⁹, içerdiği biri gümüş ve dört fildişi yontucukla diğer Tümülüslerden farklı özellik taşıyordu.²⁰⁰ Gümüş olan Antalya A (Levha: 32) ile fildişinden Antalya C (Lev. 34–37) ilk tanımlarıyla birlikte eskiçağ biliminin gündemine girmiştir.²⁰¹

Antalya B (Lev. 33) tek başına betimlenmiştir ve tek giysilidir.²⁰² Dik kıvrımlı uzun bir zıbın giyer, başında polosu vardır; boynuna, iri boncuklardan oluşan ve karın altına dek sarkan uzun bir inci-gerdanlık geçirmiş, onu göğüs altında her iki eliyle kavramıştır. Tek giysili oluşu, tespihin biçimi, onu tutuşu, duruşu ve polosu ile hemen İstanbul C' yi²⁰³ çağrıştırır; birlikteliği, omuzların kollarla oluşturduğu yuvarlak hatlarda, geniş yüzde ve kulak önündeki kısa perçemde yadsınamaz boyutlardadır.²⁰⁴

Antalya A yontucuğu (Lev. 32): tek ve dik kıvrımlı giysisiyle Antalya B'ye, eteğin bordürlü sonlanmasıyla Antalya D'ye, gerdanlığının biçimiyle Antalya C'ye yakınlaşır (Lev. 28–31).²⁰⁵ Ellerini kamında kavuşturması, bir Efes yapıtı olan Gordion A fildişi yontucuğunda vardır.²⁰⁶ Bu gümüş insan resminde hemen fakedilen farklılık, birlikte bulunduğu üç fildişine göre iyonlaşmamış oluşundan Doğulu özellikleri ağır basar. Akurgal'a göre "üç gerçek Yeni hitit örgesi" taşır: ilki, yüksek polosu, kemer biçimi ve giysi kıvrımıdır: ikincisi, giysinin bir bordürle bitişidir: üçüncüsü, Palanga yontusunu ansitan sütun yuvarlaklığındaki gövde yapısıdır.²⁰⁷ Ancak bu örgelerin tümü Yeni hititin doğrudan etkisiyle Frig'in M.Ö.7. yüzyıl Kybele kabartma resimlerinin de özelliği olmuştur; bu nedenle onların aracılığıyla

¹⁹⁹F. Işık, "Die Statuetten vom Tumulus D bei Elmalı. Ionisierung der neuhethitisch-Phrygischen Bildformen in Anatolien." *LYKIA V*, Münster/2000 (2003). s. 73–87.

²⁰⁰Y.a.g.e. s. 74.

²⁰¹Y.a.g.e. s. 74.

²⁰²Y.a.g.e. s. 76.

²⁰³Y.a.g.e. s. 76.

²⁰⁴Y.a.g.e. s. 76.

²⁰⁵Y.a.g.e. s. 76.

²⁰⁶Y.a.g.e. s. 76.

²⁰⁷Akurgal, 1961 s. 62

İonia'ya gelenek sürmüş olması beklenebilir.²⁰⁸ Yine Güneydoğu Anadolu kökenine karşın saç biçimi de Antalya A 'nın bir İon yapıtı olabileceği yönünde belirleyici ipuçları verir; çünkü bu, geç dönemden İstanbul E'nin yalın büklümlerinin sanatsallaştırılmış bir erken öncüsü gibidir (Lev. 44a).²⁰⁹

²⁰⁸Işık, 2000. s. 73-87.

²⁰⁹Y.a.g.e. s. 76

II. BÖLÜM

ETKİLEŞİMLER

1. KAYA ANITLARI

Anadolu belirli dönemlerde, bazı ortak inançları paylaşan insanların barınağı olmuş, yerli ve yabancı kültürlerin kaynaşmasından “**Anadolu Uygarlığı**” dediğimiz çok renkli bir uygarlık doğmuştur. Bu gelenek Anadolu Romalılaştığı zaman bile devam etmiş, kültüre Anadolu damgasını vuran ortak değerler her alanda varlığını hissettirmiştir.²¹⁰ Çağlar boyunca farklı kronolojik dilimlerde gördüğümüz kaya anıtlarını, Anadolu’yu yapan gizemli etki de bu ortak paydadana kaynaklanmaktadır.

Anadolu’da kayayı işleme sanatı, Hititler döneminde dinsel, fakat genelde politik amaçlı kabartmalarla başlar²¹¹ ve tarihin akışı içinde boyut kazanarak Erken Hıristiyanlığın Kappadokia’sında kaya kentlerine dönüşür.²¹²

Anadolu’nun bilinen en eski taş işçiliği ustaları Hititler’dir. Hitit’den sonra Urartu, onu kıl payı arkadan Frigler takip eder. Urartu, tahkimat, sur yatakları, kayarlan oyulmuş sarnıç, tünel, pis su, temiz su gibi alt yapı tesislerini tamamen kayadan işlemede çok usta, adeta bu işin virtiyözüdür.²¹³ Frig de kayayı işleme bakımından Urartu ile aynı düzeyde olan bir toplumdur.²¹⁴ Dağlık Frigya Bölgesi’nde, kayalık platolar üzerinde yer alan Frig kalelerinin hemen hemen hepsinde bulunan kayadan oyulmuş su sarnıçları, yeraltı geçitleri ve sur temel yuvaları, Frigler’in bu konuda ulaştıkları yetkinliği açıkça gözler önüne serer.²¹⁵ Ancak Urartu, kayanın içinin boşaltılması, büyük hacimlerin işlenmesi, ana kaya ile kerpicingin bağdaştırılması, kısaca teknik anlamda Frig taş işçiliğinden çok öndedir.²¹⁶ Buna

²¹⁰Stephan Mitchell, **Anatolia Land, Men and Gods in Asia Minor, I: The Celts in Anatolia and the Impact of Roman Rule**, 165 vdd. **II: The Rise of the Church**, Oxford, 1993. s. 19 vdd.

²¹¹M. Darga, **Hitit Sanatı**, İstanbul, 1992, s. 174 vdd.

²¹²Işık, 1989, s. 11.

²¹³Sivas, 1999, s. 201.

²¹⁴Y.a.g.e., s. 202.

²¹⁵Haspels, 1971., s. 36 vdd., res. 508–509.

²¹⁶Sivas, a.g.e., s. 202.

karşın, ahşabın taşa geçirilmesi, bakımından ise Frigler, Urartular'ın önündedir. Anıtsal fasadlarda görüldüğü üzere Frig taş ustaları, ahşap mimarinin tüm detay ve süslemelerini büyük bir başarı ve estetik anlayışla taşa uyarlamışlardır. Bu şekliyle fasadlar, sadece Frig kaya mimarlığında değil, E. Akurgal'ın da belirttiği gibi²¹⁷ Sanat Tarihi'nin geniş yelpazesi içinde ayrıcalıklı bir yere sahiptir.

Bu anıtların yapımındaki yaratıcı gücün kaynağı konusunda bilim adamları arasında farklı görüşler hakimdir. E. Akurgal, anıtların ortaya çıkışını Likya kaya mezar mimarisi ile bağlantılı kılar. Akurgal'a göre, Frig anıtları birkaç Yunan unsuru taşıyan beşik çatılı Likya mezar tipine uymaktadır. Bunların, ahşap yapı konstrüksiyonunu yansıtmaları, akroter ve orta dikme gibi mimari elemanlara sahip olmaları, Likya anıtlarının Frigia'lı taş ustalarına örnek olduğunu göstermektedir.²¹⁸

Ancak, en erken Likya kaya mezarlarının M.Ö. 6. yüzyılın ortalarına tarihlendiği dikkate alınırsa, Gordion kazılarında gün ışığına çıkartılan taş akroterler ve megaronların M.Ö. 9.yüzyıl gibi erken tarihleriyle, kronolojik açıdan etkiyi alan değil veren taraf olması gerektiği açıkça görülür.²¹⁹ Bununla birlikte, her iki kültürün yerel ahşap mimarisi incelendiğinde, mimari form ve elemanlar bakımından bir etkileşimi saptamak güçtür. Bu iki çağdaş ve özgün Anadolu kültürünün ortak bileşkesi, her ikisinin de kayaya, ahşap mimarilerini yansıtmış olmalarıdır. Ahşabın ayrıntılarını taşa nakşederken, kimin kime, kimin kimi etkilediği sorusunu yanıtlamak zordur. Çünkü her iki toplum da Likyalı ya da Frigya'lı kimliğini taşa aksettirmiştir.²²⁰ F. Işık'ın Likya bölgesinden yayınlamış olduğu "kaya mihrabı, kaya çanakları, basamaklı kaya sunakları, dikme taşlar, tapınak gömütler" bu bağlamda incelendiğinde daha da önem kazanır. Zira Işık, bu anıtlarla Frig anıtları arasında amaçta ve biçimde birçok ortak yön saptamıştır.²²¹ Trysa ve Limyra' dan²²² iki kaya mihrabı ile Midas Şehri 1 no'lu Anıt ya da Bahşayış Anıtı eşleşir (Lev. 51). Girdev'in

²¹⁷Akurgal, 1955, s. 91.

²¹⁸Y.a.g.e. s. 88 vdd.

²¹⁹Akurgal, a.g.e., s. 89 vdd.

²²⁰Sivas, 1999, s. 203

²²¹Işık, 1994, s. 113.

²²²Y.a.g.e. s. 113. res.1.

Cem alanı kutsal kayalığındaki basamaklı sunak ²²³ise Frig ülkesinde, Midas Şehrin'de birçok örneği bilinen benzerleriyle tıpkıdır. Örnekleri, diğer kaya anıtları ile çoğaltılabilecek olan bu benzerlikler, Işık'a göre kökleri Hitit Anadolu'sundan ve ondan da çok öncelerinden sürgün veren "düşünce" ve "inanç" birliğinden kaynaklanmaktadır.²²⁴

F. Naumann ve M.J.Mellink, Frig anıtlarının yapımına hız kazandıran ilk kuvvetin olasılıkla orta ve Batı Anadolu'daki Hitit kaya anıtları olduğu görüşündedir. Bununla birlikte, anıtların formları tamamen Frigler'in kendi öz buluşlarıdır.²²⁵

F. Işık ise, Frig anıtlarının ortaya çıkışında ve şekillenmesinde etken olan asıl kaynağın, doğuda çağdaş kültür Urartu olduğunu düşünmektedir.²²⁶ Onlarcası içinden örnek olarak seçtiğimiz, Urartu'nun; Meherkapı, Taşkapı veya Hazinepiri Kapısı Frig'in Küçük Kapı Kaya, Kumcaboğaz Kapı Kaya, Büyük Kapı Kaya anıtları arasındaki içerik ve biçim benzerliği (Lev. 52);²²⁷ Analıkız kutsal alanı²²⁸ ile Midas Anıtı'nın önündeki kült alanının biçim ve içerikte özdeşliği(bkz Lev. 53); Pertek'teki basamaklı sunakların²²⁹ Frigia'dan Kumcaboğaz, Fındık, Midas Şehri basamaklı sunakları ile yakınlığı,²³⁰ ayrıca her iki kültürde çokça görülen kaya çanakları, çukurlan ve dikme taşlar,²³¹ Urartu ile Frig kaya anıtları arasında yakın bir ilişkinin bulunduğunu göstermektedir.²³²

Işık'a göre “...Anadolu gibi yaratıcılıkta üretken, geleneklerine, törelerine bağlı bir yurt toprağında komşu ve çağdaş iki uygar toplumun kaya yapıtları türde, biçimde ve amaçta, dinsel içerikte, böylesine çarpıcı benzerlikler içindeyse eğer, bunları birbirleriyle ilintisiz düşünebilmenin de mümkünü yoktur bu denli özdeşleşmiştir. Urartu ile Frig kaya anıtları ve kurulan sınıksız bu bağ ne geniş bir

²²³Işık, 1994, lev. VII/14.

²²⁴Y.a.g.e. s.113.

²²⁵Işık 1987, s. 168.; Işık 1989, s. 16.

²²⁶Y.a.g.e. s. 163. vdd.

²²⁷Işık, 1989, s. 18. vdd.

²²⁸Sivas, 1999, s. 204.

²²⁹Y.a.g.e. s. 204.

²³⁰Y.a.g.e. s. 204.

²³¹Y.a.g.e. s. 204.

²³²Y.a.g.e. s. 204.

zaman aralığı ile erken Hitit kaya kabartmaları ve ne de geç Likya kaya gömütleriyle olasıdır... ”²³³

Bir etkileşimde, estetik ve ana fikir yönünden gerçekten bir benzerlik, bir paralellik görülürse karşılıklı bir etkileşimden söz edilebilir.²³⁴ Yüksek düzeydeki bir kültür ile alçak düzeydeki bir kültür karşılaştığında her zaman için yüksek al çağı etkiler.

Urartu-Frig ilişkisi bu çerçevede değerlendirilecek olursa, alçak-yüksek kültürden söz edemeyiz.²³⁵ İkisi de Anadolu'nun yaratmış olduğu iki çağdaş ve bölgesel kültürdür. Urartular tam anlamıyla doğuludur. Frigler ise, tam ortadadır biraz batılı, biraz da doğuludur.²³⁶ Anadolu Erken Demir çağı'na damgasını vuran bu iki kültürün kaya anıtlarında görülen işlev ve biçim benzerliği, aslında Anadolu 'nun kökleri neolitik çağa kadar geri giden, düşünce ve inanç birliğine dayanmaktadır.²³⁷ İki kültür de bu ortak paydadan kendine düşeni alarak onu kendi duygu, inanç ve sanat anlayışı içinde yorumlamışlardır.

²³³ Işık, 1989, s. 23.

²³⁴ Y.a.g.e. s. 23.

²³⁵ İkisi de Anadolu'nun yaratmış olduğu iki çağdaş ve bölgesel kültürdür.

²³⁶ Y.a.g.e. s. 23.

²³⁷ Işık, 1995, s. 69 vdd.

2. ORTHOSTATLAR ve STELLER

Bunların yanında, Boğazköy'de Frig surunun dışında, kapının önündeki bir niş içinde duran Kybele heykeli ise, bu sanat dalının en ilginç örneğidir. Tanrıçanın, şehir kapısının önünde duruşu, onun aynı zamanda eski Yunan mitolojisindeki Hekate gibi, bir kapı koruyucusu olduğuna işaret eder. Öteki kabartına ve heykellerinde olduğu gibi, cepheden ve hareketsiz olarak betimlenmiş bulunan tanrıçanın iki yanında, çifte flüt ve kithara çalan iki erkek vardır. Tanrıçanın büyüklük ve ululuğu, başındaki yüksek serpuş (polos) ile anlatılmıştır (Lev. 41d.).²³⁸ Üst kısmı çıplak, altında ise dar, uzun, pilili ve drapeli etek giyen tanrıça; sol elinde verimliliği simgeleyen bir nar tutmaktadır. Tanrıçadan çok daha kısa olarak işlenmiş iki erkek müzisyen refakatçi ise, kısa şortları dışında, çıplak görünüyor. Bu dikkat çekici heykel grubu M.Ö. 6. yüzyıla aittir.²³⁹ Aynı biçimde, niş içinde duran tanrıça kabartmalarına, Ankara ve Gordion'da rastlanmıştır. Bu kabartmalardaki tanrıçanın giyimi, Boğazköy şehir kapısında bulunan heykele benziyor(Lev. 24.25). Üst kısmı kırık olmakla birlikte, ayakta duran ve birinin üzeri tipik Frig motifleriyle bezenmiş, dar ve uzun eteği ile etek uçlarından dışarı çıkmış iki ayağı görülebilen, iki tanrıça heykeli parçasına da Midas şehrinde rastlanmıştır. Tanrıça Kybele'yi betimleyen bu kabartma ve heykellerdeki bazı üslup özellikleri, M.Ö. 6. yüzyılın İon sanatındaki özelliklere paralellik gösterir.²⁴⁰ Frig heykeltıraşlarının elinde biçimlendiği anlaşılan bu heykellerin, İon sanatından etkilendikleri, tanrıçanın eteklerindeki drape ve pililerde açıkça görülebilir(Levha: 24.25). M.Ö. 8. yüzyılın ortalarından, Orta Anadolu'nun Kimmer istilalarına sahne olduğu, M.Ö. 7. yüzyılın ilk yıllarına kadar geçen sürede, Frig etkilerinin batıdaki Yunan şehirlerine doğru yayıldığı anlaşılıyor.²⁴¹

Ancak, Frigya Devleti Kimmerlerce yıkılıp, ülkede Lydia egemenliği başladıktan sonra, durumun yavaş yavaş aksi yönde bir gelişme gösterdiği de anlaşılıyor. M.Ö. 6. yüzyılın ortalarında, Yunan düşünce ve motiflerinin, Frig

²³⁸Işık, 1989, s. 5.

²³⁹Y.a.g.e., s. 5.

²⁴⁰Y.a.g.e., s. 6.

²⁴¹Y.a.g.e., s. 12.

ülkesini güçlü bir biçimde etkilediği konusunda yeterli kanıtlar bulunmuştur. Söz gelimi, bu dönemde kaya anıtlarının cephelerinde, önceki çağların geometrik bezemesinin aksine, Doğu Yunan sanatından alınan bitkisel motifler ortaya çıkar.²⁴²

Bahçelievler stelinde ve kaya cephelerinde simetrik yapılmış kabartmaların varlığı göz önüne alındığında, Etlik stelinde bir yaratığın daha olması beklenmektedir (Lev. 27).²⁴³ Bu simetri Geç Hitit döneminde betimlenen yaratıklarda da uygulanmıştır. Hititlerden itibaren güneş kursuyla betimlenen yaratıkların, yeryüzü ile gökyüzü arasında bir elçi oldukları kabul edilmektedir.²⁴⁴ Böylece Frigler'e ait dinsel betimlemelerin Hitit ve Geç Hitit Dönemleri'nden etkilendiği düşünülebilir. Aksi takdirde Frig sanatında yaratıkları rastlanmayabilirdi.

Bu özellikler yine de stelin tarihlenmesi açısından çok fazla katkıda bulunamamıştır. Çünkü stil özellikleri incelendiğinde, Hitit ve Geç Hitit Dönemleri betimleriyle özdeşleşemeyen öğeler vardır. İnce, uzun ve akıcı betim, başın küçük işlenmesi, Frig hayvan betimlemelerine daha yakındır.

Daday stelinde, Suriye-Kıbrıs Ana Tanrıça betimleme karakteri, yerel ve bugüne dek daima giyimli gösterilmiş tanrıçaya taşınmıştır.²⁴⁵ Diğer yandan Arkaik İon etkileri de kuvvetli gibi görünmektedir. Özellikle M.Ö. 575-500 yıllarına tarihlenen ve Berlin Müzesi'nde bulunan Milet Adak Kabartması ile karşılaştırıldığında etkileşim açıktır (Lev. 29).²⁴⁶ Daday Steli için, Paphlagonia'da, Arkaik formların uzun süre kaldığı göz önüne alınarak, tarihleme sınırının aşağı doğru açık bırakılması gerekmektedir. Bu durumda stel, M.Ö. 6. yüzyıla tarihlenmektedir.²⁴⁷

²⁴² Işık, 1989, s. 13.

²⁴³ Naumann, 1983, s. 66.

²⁴⁴ Y.a.g.e., 1983, s. 67.

²⁴⁵ Akyürek Vardar, 1992, s. 30.

²⁴⁶ Y.a.g.e., s. 30.

²⁴⁷ Y.a.g.e., s. 30.

3. AHŞAP YONTU SANATI

Çakıl taşından taban mozaikleri, taş ve ağaç oyma, tunç eşya ile çanak - çömlekler üzerinde sık olarak karşılaşılan geometrik bezeme, Batı Frig sanatının en belirgin özelliğidir. Bu bezeme biçimi bütünüyle Frigler'e özgüdür ve Yunan etkisinde değildir.²⁴⁸ Aksine tahta işçiliği, tekstil ve kilimcilikteki desen ve teknikler, sanatını etkilemiştir. Frig edebiyatı ile ilgili bilgi yoktur. Fakat Frigyalılar, hayvan öykülerinin bulucuları olarak kabul edilmişlerdir.²⁴⁹

Frigler marangozlukta da çok ustaydılar. Ülkenin kereste bakımından zengin oluşu ve kökenlerinde yatan göçebe karakterleri, bu sanat dalının gelişimini etkilemiş olmalıdır.²⁵⁰ Kereste cinsleri arasında siyah çam, özellikle mezar odalarının yapımında, şimşir, sedir, porsuk ağacı, armut, akça ağaç ve kavak ta mobilyacılıkta kullanılmaktaydı.²⁵¹ Çivi kullanmadan, geçme olarak birbirine ustaca tutturulmuş, çeşitli mobilyalar ve panolar çoğu defa Frigler'e özgü geometrik bezekli oymalarla süslenmiştir. Birleştirici olarak maden çivilerin kullanılmayışı, Frig marangozlarının kendilerine ne kadar güvendiklerinin ve bu dalda eski bir geleneğe sahip olduklarının kanıtıdır.²⁵² Mezar odalarında, ele geçirilen kakmalı panolar ve işlemeli masalar ile bizzat ahşap mezar odalarının kendileri, Frig ahşap ustalarının başarılarını günümüzde sergileyen en somut belgelerdir.²⁵³

Antalya Müzesi'nde korunan ve Bayındır Elmalı Tümülüsü D'den (M.Ö.8.y.y. sonu-M.Ö. 7.y.y.) ele geçen bir fildişi, iki mobilya dekorasyon elemanı dikkat çekicidir.²⁵⁴ Bu eserler Frig Tümülüslerine bırakılan mobilyaların fildişleri ile süslenmelerini (Geç Hitit, Urartu ve özellikle de Geç Assur'da olduğu gibi) göstermesi açısından önemlidir.

²⁴⁸Young, 1974, s. 6.

²⁴⁹Y.a.g.e., s. 6.

²⁵⁰Uçankuş, 2002, s. 291.

²⁵¹Y.a.g.e., s. 291 .

²⁵²Y.a.g.e., s. 291 .

²⁵³Y.a.g.e., s. 291 .

²⁵⁴Girginer, 1996, s. 50.

4. FİLDİŞİ ve KEMİK YONTU SANATI

Tümülüs-D buluntuları arasında en çok ilgiyi özellikle biri. Antalya C (Lev. 34–37, 39a-b) çekmiştir. Akurgal'a göre²⁵⁵ zamanın çok ilerisindedir; Doğu dünyasında benzeri hiç yoktur. Batı'da ancak 300 yıl kadar sonraki bir süreçte düşünülebilir. Ana ve iki çocuktan oluşan bir küme yapıttır. Ana, zıbın üzerine bir çarşaf giymiş, çarşaf uçlarını ortada kemere sokmuştur; başında bir tanrısal başlık, polos taşır. Sağ yanında ayakta duran ve anasına elini veren kız da benzer bir zıbın giyer. Sol omuza. "ata biner" gibi oturan oğul ise çıplaktır. Akurgal anayı, "başlığı, saçı, giysisi, kemeri, gözü ve gülümseyişiyle katıksız bir "Yeni hitit ürünü" olarak görür; bunu kızın saç örükleriyle perçinler (Lev. 34–37, 39a-b, 40a-b-c).²⁵⁶ Ancak Akurgal, yapıtın Gordion dikme taşı üzerindeki Kybele resminde yansılanan Frigia'lı özelliklerine değinmemiştir; çünkü üzerine geçirilen çarşafı tutma amacıyla geniş bir bandın dolandığı polos, eşçesine benzerini orada bulur (Lev. 34–37, 39a-b, 40a-b-c).²⁵⁷ Benzerlikler, çene düzeyinde sonlanan kısa saçta ve yuvarlak yüz yapısında da vardır; çarşaf orada da uzun zıbının kemere sokulur. Ne Yeni hitit ve ne de Frig' de olmayan ise çocuğun çıplak betimlenmesidir; bu İonia'da vardır.²⁵⁸ Ayrıca Frig yontu sanatında bu nitelikte bir işçilik yoktur; Yenihitit sanatı ise bu türden küçük yontulara tümünden yabancısıdır. Anadolu'nun doğusundaki bu bilinmeyenler batıda İonia' da biliniyor.²⁵⁹

Akurgal' a göre; "İnsan yüzünde gözlerin dudaklarla birlikte mutluluk saçarak içten gülümseyişi İonia' lı sanatçıların bir becerisidir ve bunun bilinen ilk örneği de İstanbul C' dir" ve bu yerinde saptamasıyla aslında Antalya C' nin de aynı sanat okulunun işi olduğunu belgeler.²⁶⁰ Çünkü bu tanınmış İstanbul fildişi yontu, Efes Artemis Tapınağı adaklarındandır ve aynı elden çıkmışçasına Antalya C yontusuna benzer.²⁶¹ Dik kıvrımlı zıbın Antalya D' de vardır (Lev. 38, 39b, 41a),

²⁵⁵Akurgal, 1955, s. 88 vdd.

²⁵⁶Y.a.g.e., s. 88 vdd.

²⁵⁷Y.a.g.e. s. 89.

²⁵⁸Y.a.g.e. s. 89.

²⁵⁹Işık, 2000, s. 74.

²⁶⁰Y.a.g.e. s. 75.

²⁶¹Y.a.g.e. s. 75.

Efes'ten özellikle Berlin A ile örneklenir.²⁶² Yenihitit ve Frig örnekleri genelde çift giysi taşır ve onlarda zıbının ucu ayaklar üzerine düz iner.²⁶³ Ayaklar arasındaki boşluğa sokularak her biri üzerinde birer kemer oluşturması da İonia'ya özgüdür: parmak uçlarının verilmesi de aynı usta elinden çıkmış gibidir. İşlik birlikteliği, üzerine bastığı yuvarlak altlığın biçiminde bile okunur; çünkü yüksekliği bile Efes'ten İstanbul A ile C (Lev. 43) arasında sanki bir gelişimin izlerini verir.²⁶⁴

Ana ile benzerliği, polosla birlikte zıbındadır, gövdenin özellikle omuzdan kollara yumuşak geçişlerle biçimlenişindedir; tek tek uzuvların ve yüzün ayrıntısındadır. Kız ise tıpkı İstanbul D gibi salt zıbın giyer ve bu giysi, biçimiyle ve bezekleriyle aynıdır. Zıbını enlemesine ve boylamasına bölen dokuma dilimleri üzerindeki kanca meander bezeğinin ion kökenini gene Akurgal' a göre²⁶⁵; bunun doğruluğu Artemision' dan Efes B ve C yontucuklarıyla da perçinlenir. İstanbul C' nin bir Efes ürünü olduğunda ve M.Ö. 600 dolayları yapıtı olduğunda arkeolojinin kuşkusu yoktur; Antalya C için farklı düşünülemez (Lev. 34–37). Antalya C' nin Akurgal'a göre "Erken Arkaik Dönem Doğu Yunan yontu sanatının yaratılışında oynadığı belirleyici önemdeki rol"; yapıtın, kendisinin savladığı gibi bir "Yenihitit", ya da diğer bilimcilerin düşündüğü gibi bir "Frig" ürünü olarak "etkiyi veren" değil, Fahri Işığa göre²⁶⁶; bir "iyon" ürünü olarak "etkiyi alan" bağlamında doğrudur.

Antalya D (Lev. 38, 39b, 41a) püskülle sonlanan dik kıvrımlı bir zıbın ile arkada ve yanlarda tüm gövdeyi saran, püsküllü bir çarşaf giymiştir; başında, üzerine çarşafın geçtiği takke benzeri bir terlik vardır. Sağ avucunda bir kuş tutar; solunda kucak ta bir çocuk taşıdığı, hem onun sağ göğse uzanan bilek ve el kalıntısından ve hem de çarşafın arkada yukarı doğru çekilmiş, bakışsımsız durumundan anlaşılır²⁶⁷ ve onun bir oğul olduğu, ufalanmış parçaların çıplak bir gövdeyi bütünleyebileceğinden

²⁶²Işık, 2000, s. 75.

²⁶³Y.a.g.e., s. 76.

²⁶⁴Y.a.g.e., s. 75.

²⁶⁵Y.a.g.e., s. 75.

²⁶⁶Y.a.g.e., s. 75.

²⁶⁷Y.a.g.e., s. 76.

bilinir. Arkeolojide tam tanınmadığı için, Fahri Işık dışında değerlendiren olmamıştır.²⁶⁸

Antalya D, kuşu ve çıplak çocuğuyla bir "Yenihitit" ürünü olamaz.²⁶⁹ Hiçbir Yenihitit Kubaba' sı kuş tutmaz ve çıplak çocuk taşımaz (Lev. 26). Erken Frig Kybele' leri kuşludur, ancak çocuksuzdur; kuşu ise hiçbir zaman av ucunda tutmaz, bacaklarından kavrar.²⁷⁰ Erkek çocukların çıplak betimlenmesi Arkaik İonia' da vardır; kuş da ya buradaki gibi avuçta tutulur, ya da göğse bastırılır; bacaklardan sımsıkı yakalanmaz.²⁷¹ Ve de İonia'da buradaki gibi hep sağ eldedir; Frig Kybele'lerinde soldadır. Yüzünde okunan içten gülümsemeyle de İonialı'dır.²⁷² Saç ensede polosun içine sokulmuştur o salt kulak önlerinden iner: kulak buklelerinin biçim farklılıklarına karşın bu durum, Efes C ile İstanbul A ve C'de de özde farklı değildir (Lev. 43). Polosu bezeyen eşkenar dörtgenler dizisi Efes C'de, beli saran ip kuşak Efes D'de bulunur. İstanbul B (Lev. 44b), Berlin A ve Efes C ise kıvrımlarla benzeşir. Yapay gülüşü, yapay yanak işlenişi ve açılmış iri gözleriyle hala Doğulu'dur; gelenekselliği kıramamıştır.²⁷³

²⁶⁸Işık, 2000, s. 76

²⁶⁹Y.a.g.e., s. 75

²⁷⁰Y.a.g.e. s. 75

²⁷¹Y.a.g.e., s. 76.

²⁷²Y.a.g.e. s. 76.

²⁷³Y.a.g.e. s. 76.

SONUÇ:

Anadolu gibi yaratıcılıkta üretken, geleneklerine, törelerine bağlı bir yurt toprağında komşu ve çağdaş iki uygar toplumun kaya yapıtları; türde, biçimde ve amaçta, dinsel içerikte, böylesine çarpıcı benzerlikler içindeyse eğer, bunları birbirleriyle ilintisiz düşünebilmenin de mümkünü yoktur, Urartu ile Frig'in kaya anıtları bu denli özdeşleşmiştir. Ve kurulan bu sınıksız bağ ve geniş bir zaman aralığıyla erken Hitit kaya kabartmaları ve de geç Likya kaya gömütleriyle olasıdır; Anadolu kültürünün ve onun sanatsal kimliğinin yaratılışı öyküsü, insanlık sanat tarihinde yaşanan benzersiz bir alışımın ürünüdür. Bu olgu, Elmalı tümülüs mezarından gün yüzüne çıkan dört yontucuğun nitelik ve niceliğiyle desteklenmektedir. Çünkü bunlar, tiplerinde ve biçimlerinde öylesine Anadoluludur ki bilimcilerce farklı yörelere ve halklara mal edilse de mekan ve insan hep bu topraklarda kalmıştır; Güneydoğu'da Yenihitit ülkesinde, Kızılırmak-Sakarya yayında Frigia'da ve Ege kıyılarında İonia'da kalmıştır. Uzman bilimcilerce onlar M.Ö. 700 ya da 600 dolaylarına farklı tarihlenseler de, zaman aynı topraklarda yaşanmıştır.

Anadolu topraklarında sentezlenmiş kültürlerin varlığı sanatın her alanında kendini göstermiştir. Etkileşim yüzyıllar boyunca katlanarak gelmiş ve insanlığın ilk yıllarından günümüze kadar uzanan sanat gelişimi halen sürmektedir. Doğu ve batı, kuzey ve güney, Anadolu'yu bu yön kavramlarıyla ayırmak imkansızdır. Böyle bir ayırım sadece coğrafi farklılıklar ve ya iklim farklılıkları üzerine yapılabilir. Üzerinde yaşamış, yaşayan her medeniyet dini dili kökeni ne olursa olsun kaynaşmış iç içe geçmiş durumdadır.

Çalışmanın başında da belirtildiği gibi Frig sanatı kendine özgü sanat eserleriyle Anadolu'ya zenginlik katmış ve hayranlık uyandırmıştır. Ayrıca Anadolu'daki kültür zenginliğinin en önemli parçalarından biri olmuştur. Elde ettiğimiz veriler ışığında söyleyebiliriz ki; Frig'ler, Anadolu topraklarına girişlerinden yılışlarına kadar olan süreçte, beraberlerinde getirdikleri sanatlarını Anadolu'ya aşlamış ve kendileri de Anadolu medeniyetlerinden etkilenip özgün eserler meydana getirmişlerdir.

Frigler, tamamen kendi yaratıcı güçlerinin ürünü olan akroterli, beşikçatılı, fasadlarla aslında geleneksel Frig ahşap mimarisini ana kayaya işleyip ölümsüzleştirmişlerdir. İki fasad dışında (Deliklitaş, Döğer Asar Kaya Anıtları), bunların hepsi en güzel ve en anıtsal örneklerini başkent Gordion'dan tanıdığımız megaronların kayalara oyulmuş ön cephesini temsil etmektedirler.

Diğer fasadlardan ayrı tuttuğumuz Deliklitaş ve Döğer Asar Kaya anıtları ise dik çatı ve şevli duvarları ile bugüne kadar Frig merkezlerinden tanımadığımız kule tipli bir yapıyı simgelemektedir.

Bu anıtlar, plan bakımından Urartu'nun kule tipli tapınaklarından etkilendiği söylenen, Akhamenid'lerin ateş tapınakları²⁷⁴ ile bir ilişkiye sokulabilir. Daha önce belirtildiği üzere Deliklitaş Anıtı, Dağlık Frigia bölgesinin dışında, diğer bir deyişle de kaya anıtlarının yayılım alanının en batısında yer alır. Bu konumuyla Pers Satraplık merkezi Daskyleion' a yakındır. Bu durum dikkate alındığında, söz konusu ayrıcalığın bir rastlantı mı yoksa bir etkileşim, bir benzerlik mi olduğu mutlaka göz önünde bulundurulmalıdır.

En büyüğünden en küçüğüne kadar bütün altıların biçimsel anlamda bir koltuğa, diğer bir tanımla "taht"a benzediği açıktır. Ayrıca, daha sonra Yunan ve Roma sanatında çok sık işlenen Ana Tannça/Kybele'nin tahtta oturur şeklindeki betimleri, Frig sanatında yoktur.

Tanrıçayı idol olarak gösterme geleneği Frig kültüründe dinsel sanatın ayrılmaz bir parçasıdır. Kayalara işlenen idollerin yanı sıra, Gordion ve Boğazköy kazılarında biri kemik olmak üzere çok sayıda taş idol gün ışığına çıkartılmıştır.²⁷⁵

Doğurganlığın ve bereketin simgesi "Ana Tannça"yı idol şeklinde gösterme geleneği, Anadolu'da M.Ö. 7. bine dayanan köklü bir gelenektir. Bu tür idoller önce Çatalhöyük, ardından Hacılar'da karşımıza çıkar. M.Ö.3. ve 2. binde, örneğin Kusura

²⁷⁴ T. Özgüç, Altıntepe I., Ankara, 1996. s. 41

²⁷⁵ Naumann, 1983, s. 92.

ve Kültepe'de yaygınlaşır. M.Ö. 1. binde, Frig'de ise taşa işlenen çok sayıdaki örneği ile kökleşir.²⁷⁶

Frig yazılı belgelerinin eksikliği, mevcut yazıtların da bir kaç kelime ve isim dışında henüz okunamaması karşısında, çalışmamızın konusunu oluşturan kaya anıtları, otantik Frig dini tapınımlarının şimdilik tek canlı tanığını oluşturmaktadır.

Daha önce de belirtildiği gibi, anıtsal fasadlar, ön taraflarındaki geniş avlular ve avluya açılan yan mekanlarla Ana Tanrıça kültüne adanmış resmi karakterli büyük birer kutsal alandır. Ancak, bunları, Ana Tanrıça'nın kimliği ve Frig toplumunun yaşam şekli çiftçilikle özdeşleşen, bolluk ve bereketle ilgili törenler olduğunu düşünmek yanlış olmasa gerekir.

İşlevini kısaca tanrıya dua edilen, kurbanlar kesilen kutsal mahaller olarak tanımlayabileceğimiz atarlarda yoğun bir şekilde kırsal alanlarda, yerleşmelerin eteklerinde yer almaktadırlar. Bu sayısal yoğunluk, adeta her tarlanın bir altarı olduğunu akla getirmektedir. Yani bunlar, aynı zamanda açık hava tapınaklarıydılar. Tanrıçanın tapınağını temsil eden fasadlarda, nasıl niş içinde tanrıça heykeli varsa burada da Matar Kubilenin tasvirini sembolize eden idoldür. Tanrıça, idol şeklinde kaya ile bütünleşmiştir.

Anadolu belirli dönemlerde, bazı ortak inançları paylaşan insanların barınağı olmuş, yerli ve yabancı kültürlerin kaynaşmasından " Anadolu Uygarlığı" dediğimiz çok renkli bir uygarlık doğmuştur.

Bu anıtların yapımındaki yaratıcı gücün kaynağı konusunda bilim insanları arasında farklı görüşler hakimdir. E Akurgal, anıtların ortaya çıkışını Likya kaya mezar mimarisi ile bağlantılı kılar. Akurgal'a göre, Frig anıtları bir kaç Yunan unsuru taşıyan beşik çatılı Likya mezar tipine uymaktadır. Bunların, ahşap yapı

²⁷⁶F.İşık, " Karahisar ve Pentapolis'te Görünmeyen Kybele İzleri", **2. Afyonkarahisar Araştırmaları Sempozyumu Bildirileri**, Afyon, 1991. s. 98

konstrüksiyonunu yansıtmaları, akroter ve orta dikme gibi mimari elemanlara sahip olmaları, Likya anıtlarının Frigia'lı taş ustalarına örnek olduğunu göstermektedir.²⁷⁷

Ancak, en erken Likya kaya mezarlarının M.Ö. 6. yüzyılın ortalama tarihlendiği dikkate alınır,²⁷⁸ Gordion kazılarında gün ışığına çıkartılan taş akroterler ve megaronların M.Ö. 9.yüzyıl gibi erken tarihleriyle, kronolojik açıdan etkiyi alan değil veren taraf olması gerektiği açıkça görülür.

F. Naumann ve M.J. Mellink, Frig anıtlarının yapımına hız kazandıran ilk kuvvetin olasılıkla Orta ve Batı Anadolu'daki Hitit kaya anıtları olduğu görüşündedir. Bununla birlikte, anıtların formları tamamen Frigler'in kendi öz buluşlarıdır.²⁷⁹

F. Işık ise, Frig anıtlarının ortaya çıkışında ve şekillenmesinde etken olan asıl kaynağın, doğuda çağdaş kültür Urartu olduğunu düşünmektedir.²⁸⁰ Onlarcası içinden örnek olarak seçtiğimiz, Urartu'nun Meherkapı, Taşkapı veya Hazinepiri Kapısı Frig'in Küçük Kapı Kaya, Kumcaboğaz Kapı Kaya, Büyük Kapı Kaya anıtları arasındaki içerik ve biçim benzerliği;²⁸¹ Analıkız kutsal alanı ile Midas Anıtı'nın önündeki kült alanının biçim ve içerikte benzerliği; Pertek'deki basamaklı sunakların Frigia'dan Kumcaboğaz, Fındık, Midas Şehri basamaklı sunakları ile yakınlığı,²⁸² ayrıca her iki kültürde çokça görülen kaya çanakları, çukurları ve dikme taşlar, Urartu ile Frig kaya anıtları arasında yakın bir ilişkinin bulunduğunu göstermektedir.²⁸³

Işık'a göre "...Anadolu gibi yaratıcılıkta üretken, geleneklerine, törelerine bağlı bir yurt toprağında komşu ve çağdaş iki uygar toplumun kaya yapıtları; türde, biçimde ve amaçta, dinsel içerikte, böylesine çarpıcı benzerlikler içindeyse eğer, bunları birbirleriyle ilintisiz düşünebilmenin de mümkünü yoktur. Bu denli

²⁷⁷ Akugal, 1955, s. 88. vdd.

²⁷⁸ Y.a.g.e., s. 89.

²⁷⁹ Naumann, 1983. s. 56., Işık, 1989, s. 16.

²⁸⁰ Işık, 1989, s. 1 vdd.

²⁸¹ Y.a.g.e., s. 18 vdd.

²⁸² Y.a.g.e., s. 19.

²⁸³ Y.a.g.e., s. 23.

özdeşleşmiştir Urartu ile Frig'in kaya anıtları. Ve kurulan sınımsız bu bağ ne geniş bir zaman aralığı ile erken Hitit kaya kabartmaları ve ne de geç Likya kaya gömütleriyle olasıdır”²⁸⁴

Bir etkileşimde, estetik ve ana fikir yönünden gerçekten bir benzerlik, bir paralellik görülürse karşılıklı bir etkileşimden söz edilebilir. Yüksek düzeydeki bir kültür ile alçak düzeydeki bir kültür karşılaştığında her zaman için yüksek alçağı etkiler.

Urartu-Frig ilişkisi bu çerçevede değerlendirilecek olursa, alçak-yüksek kültürden söz edemeyiz. İkisi de Anadolu'nun yaratmış olduğu iki çağdaş ve bölgesel kültürdür. Urartular tam anlamıyla doğuludur. Frigler ise, tam ortadadır biraz batılı, biraz da doğuludur. Anadolu Erken Demir çağı'na damgasını vuran bu iki kültürün kaya anıtlarında görülen işlev ve biçim benzerliği, aslında Anadolu'nun kökleri neolitik çağa kadar geri giden, düşünce ve inanç birliğine dayanmaktadır. İki kültür de bu ortak paydadın kendine düşeni alarak onu kendi duygu, inanç ve sanat anlayışı içinde yorumlamışlardır.

Yapımı büyük emek ve iş gücü gerektiren anıtsal fasadların, resmi karakterli dini yapılar oldukları kabul edilecek olursa, bunların inşasının egemen kral ya da beyin himayesinde, ülkenin ekonomik yönden güçlü olduğu bir dönemde gerçekleştirilmiş olması gerekir. Frig siyasi tarihindeki gelişmeler düşünüldüğünde, Frig halkı ilk parlak dönemini Erken Frig döneminde Kral Midas ile yaşamıştır.

Frig sanatı kendine özgü sanat eserleriyle Anadolu'ya zenginlik katmış ve hayranlık uyandırmıştır. Frig'ler, Anadolu topraklarına girişlerinden yıkılışlarına kadar olan süreçte, beraberlerinde getirdikleri sanatlarını Anadolu'ya aşılacak ve kendileri de Anadolu medeniyetlerinden etkilenip özgün eserler meydana getirmişlerdir.

²⁸⁴ Işık, 1989, s. 23.

LEVHALAR LİSTESİ:

LEVHA 1	Yazılıkaya Anıt Mezarı	Uçankuş, 2002. s.183
LEVHA 2	Yazılıkaya Anıt Mezarı	Uçankuş, 2002. s.209
LEVHA 3	Yazılıkaya Anıt Mezarı	Texier, 1836. lev.56
LEVHA 4	Yazılıkaya Anıt Mezarı ayrıntılı görünüm a- b- c	Fotoğraf: Tayfun Işıklar
LEVHA 5	Areyastis/ Arezastis Anıt Mezarı	Uçankuş, 2002. s.187
LEVHA 6	Bitmemiş Mezar Anıtı a-b	Fotoğraf: Tayfun Işıklar
LEVHA 7	Bahşayış Anıt Mezarı	Uçankuş, 2002.s.184
LEVHA 8	Maltaş Anıt Mezarı	Uçankuş, 2002.s.186
LEVHA 9	Matlaş Anıt Mezarı detay	Fotoğraf: Tayfun Işıklar
LEVHA 10	Aslantaş Anıt Mezarı a-b	Uçankuş, 2002.s.222
LEVHA 11	Yılantaş Anıt Mezarı	Uçankuş, 2002.s.215
LEVHA 12	Büyük Kapıkaya Anıtı	Fotoğraf: Tayfun Işıklar
LEVHA 13	Areyastis/ Arezastis Anıt Mezarı	Fotoğraf: Tayfun Işıklar
LEVHA 14	Aslankaya Anıtı	Uçankuş, 2002.s.221
LEVHA 15	Aslankaya Anıtı detay	Fotoğraf: Tayfun Işıklar
LEVHA 16	Aslankaya Anıtı detay	Fotoğraf: Tayfun Işıklar
LEVHA 17	Solon Mezarı a- b	Fotoğraf: Tayfun Işıklar
LEVHA 18	Yazılıkaya Büyük Altar	Uçankuş, 2002.s.217
LEVHA 19	Yazılıkaya yazıtlı Sunak	Uçankuş, 2002.s.216
LEVHA 20	Küçük Kapıkaya Anıtı	Sivas, 1999. lev.107
LEVHA 21	Deliklitaş Anıtı	Sivas, 1999.lev. 75b
LEVHA 22		
	a-) Frig orthostatlarından at kabartması	Uçankuş, 2002.s.324
	b-) Frig orthostatlarından aslan kabartması	Uçankuş, 2002.s.324
LEVHA 23		
	a-) Frig orthostatlarından grifon kabartması	Uçankuş, 2002.s.325
	b-) Frig orthostatlarından boğa kabartması	Uçankuş, 2002.s.325
LEVHA 24	Kybele kabartması	Uçankuş, 2002.s.322

LEVHA 25	Kybele kabartması	Uçankuş, 2002.s.323
LEVHA 26	Boğazköy Kybelesi	Uçankuş, 2002.s.313
LEVHA 27	Etlik Steli	Nalan A. Vardar, 1992 lev. 19
LEVHA 28	Beydeğirmen Steli	Nalan A. Vardar, 1992 lev. 20
LEVHA 29	Daday Steli	Nalan A. Vardar, 1992 lev. 19
LEVHA 30	Gordion Steli	Nalan A. Vardar, 1992 lev. 18
LEVHA 31		
	a-) Ahşap sehpa	Uçankuş, 2002.s.89
	b-) Ahşap sehpa	Uçankuş, 2002.s.90
LEVHA 32	Antalya A Gümüş Heykelcik	Işık, 2000 lev. 1
LEVHA 33	Antalya B Fildişi Heykelcik	Işık, 2000 lev. 2
LEVHA 34	Antalya C Fildişi Heykelcik	Işık, 2000 lev. 3
LEVHA 35	Antalya C Fildişi Heykelcik	Işık, 2000 lev. 4
LEVHA 36	Antalya C Fildişi Heykelcik detay	Işık, 2000 lev. 5
LEVHA 37	Antalya C Fildişi Heykelcik detay	Işık, 2000 lev. 5
LEVHA 38	Antalya D Fildişi Heykelcik	Işık, 2000 lev. 6
LEVHA 39		
	a-) Antalya C Fildişi Heykelcik	Işık, 2000 lev. 8a-b
	b-) Antalya C ve D Fildişi Heykelcik	Işık, 2000 lev. 8c-d
LEVHA 40		
	a-) Antalya C Fildişi Heykelcik	Işık, 2000 lev. 11
	b-) Antalya C Fildişi Heykelcik detay	Işık, 2000 lev. 11
	c-) Gordion Kybelesi detay	Işık, 2000 lev. 11c
LEVHA 41		
	a-) Antalya D Fildişi Heykelcik	Işık, 2000 lev. 12a
	b-) Samosta bulunan Heykelcik	Işık, 2000 lev. 12b
	c-) Karatepe Kabartması	Işık, 2000 lev. 12c
	d-) Boğazköy Kybelesi	Işık, 2000 lev. 12d
LEVHA 42	Gordion A Heykelcik	Işık, 2000 lev. 14

LEVHA 43	Ephesos C Heykelcik	Işık, 2000 lev. 14
LEVHA 44		
	a-) İstanbul E Heykelciği	Işık, 2000 lev. 18
	b-) İstanbul B Heykelciği	Işık, 2000 lev. 15
LEVHA 45		
	a-) Antalya A Heykelciği	Işık, 2000 lev. 10a
	b-) Antalya B Heykelciği	Işık, 2000 lev. 10b
	c-) Ankara Kybele Heykelciği	Işık, 2000 lev. 10c
	d-) Kargamış Kubaba Heykelciği	Işık, 2000 lev. 10d
LEVHA 46	Gordion'da bulunan kemik Flütler	Uçankuş, 2002.s.416
LEVHA 47	Gordion fildişi eserleri	Uçankuş, 2002.s.338
LEVHA 48	Gordion fildişi eserleri	Uçankuş, 2002.s.338
LEVHA 49		
	a-) Fildişi Geyik Kabartması	Uçankuş, 2002.s.441
	b-) Fildişi Labirent Kabartması	Uçankuş, 2002.s.442
LEVHA 50		
	a-) Gordion'da bulunan kemikten sehpa ayakları	Uçankuş, 2002.s.417
	b-) Gordion'da bulunan kemikten flütler	Uçankuş, 2002.s.417
LEVHA 51	Lykia Kaya Anıtlarından Limyra Kaya Anıtı	Fotoğraf: Tayfun Işıklar
LEVHA 52	Urartu Kaya Anıtlarından Meherkapı Anıtı	Fotoğraf: Tayfun Işıklar
LEVHA 53	Urartu Kaya Anıtlarından Analıkız Kaya Anıtı	Fotoğraf: Tayfun Işıklar

ÇİZİMLER LİSTESİ:

ÇİZİM 1	Bir Fasadın Mimari unsurları	Sivas, 1999. s. 41
ÇİZİM 2	Yazılıkaya Midas Anıtı	Sivas, 1999. lev.20
ÇİZİM 3	Yazılıkaya Midas Anıtı Akroter	Sivas, 1999 s. 58
ÇİZİM 4	Yazılıkaya Midas Anıtı Cephe	Sivas, 1999 s. 60
ÇİZİM 5	Yazılıkaya Midas Anıtı Alınlık	Sivas, 1999 s. 59
ÇİZİM 6	Bitmemiş Anıtı Akroter	Sivas, 1999 s. 68
ÇİZİM 7	Arezasti/ Areyasti Anıtı Akroter	Sivas, 1999 s. 46
ÇİZİM 8	Arezasti/ Areyasti Anıtı Alınlık	Sivas, 1999 s. 46
ÇİZİM 9	Bahşeyiş Anıtı Alınlık	Sivas, 1999 s. 74
ÇİZİM 10	Bahşeyiş Anıtı Cephe	Sivas, 1999 s. 75
ÇİZİM 11	Panoların Kavalyelere ahşap hatıllarla tutturulması	Sivas, 1999 s. 75
ÇİZİM 12	Maltaş Anıtı Alınlık	Sivas, 1999 s. 89
ÇİZİM 13	Maltaş Anıtı Cephe	Sivas, 1999 s. 91
ÇİZİM 14	Maltaş Anıtı Rustik Kabartmalar	Sivas, 1999 s. 93
ÇİZİM 15	Midas Akropolünde bulunan yazıtlı Kybele tahtı	Sivas, 1999 lev.135
ÇİZİM 16	Küçük Yazılıkaya Kült alanı	Sivas, 1999 lev. 29
ÇİZİM 17	Maltaş Anıtı	Sivas, 1999 lev. 53
ÇİZİM 18	Büyük Kapıkaya Anıtı. Niş içerisinde Kybele heykelciği vardır.	Sivas, 1999 lev. 105
ÇİZİM 19	Büyük Kapıkaya Anıtı Cephe bezemesi	Sivas, 1999 s. 143
ÇİZİM 20	Bitmemiş Anıt Alınlık	Sivas, 1999 s. 69
ÇİZİM 21	Aslankaya Akroter- Alınlık	Sivas, 1999 s. 103
ÇİZİM 22	Polatlı/ Gordion'daki P- Tümülüsü Mezar Odasında bulunan bir ahşap paravan çizimi.	Uçankuş, 2002.s.319
ÇİZİM 23	Gordion, MM Tümülüsünde bulunan, Ahşap bir sehpa ve masanın çizimleri.	Uçankuş, 2002.s.320
ÇİZİM 24	MM Tümülüsünde, bulunan Ahşap bir	Uçankuş, 2002.s.321

	sehpanın çizimi.	
ÇİZİM 25	Yazılıkaya Texier Çizimi	Texier, 1839. lev. 56
ÇİZİM 26	Bahşeyiş Anıtı	Steuart, 1842. lev.7
ÇİZİM 27	Bitmemiş Anıt. Gravür.	de Laborde,1838. lev. 27
ÇİZİM 28	Arezastis/ Areyastis Anıtı Texier çizimi	Texier, 1839. lev. 59
ÇİZİM 29	Deliklitaş Anıtı. Gravür.	Perrot- Guillaume- Delbert, 1872. lev. 5
ÇİZİM 30	Aslankaya Anıtı	Ramsay, 1884. lev.44
ÇİZİM 31	Matlaş Anıtı. Gravür.	Ramsay, 1882. lev.21a
ÇİZİM 32	Frig süsleme motifi	Çizim: Tayfun Işıklar
ÇİZİM 33	Frig süsleme motifi	Çizim: Tayfun Işıklar
ÇİZİM 34	Frig süsleme motifi	Çizim: Tayfun Işıklar
ÇİZİM 35	Frig süsleme motifi	Çizim: Tayfun Işıklar

HARİTALAR LİSTESİ:

HARİTA 1	Frigia Uygarlığı Yerleşim Merkezleri	Çizim: Tayfun Işıklar
HARİTA 2	Frigia Uygarlığı Genel dağılımı	Çizim: Tayfun Işıklar
HARİTA 3	Urartu Uygarlığı	Çizim: Tayfun Işıklar

KAYNAKÇA VE KISALTMALAR:

- Akurgal 1955** E. Akurgal, **Phrygische Kunst**, Ankara 1955.
- Akurgal 1961** E. Akurgal, **Die Kunst Anatoliens von Homer bis Alexander**, Berlin, 1961.
- Akurgal 1987** E. Akurgal, **Anadolu Uygarlıkları**, İstanbul,1987.
- Akurgal 1993** E. Akurgal, **Eski İzmir I. Yerleşim Katları ve Athena Tapınağı**, Ankara, 1993.
- Akyıldız, 1997** E. Akyıldız, **Taş Çağından Osmanlıya Anadolu**, İstanbul 1997.
- Akyürek 1992** N. Akyürek Vardar , “Anadolu'da Kybele Tasvirleri”, (Yayınlanmış Yüksek Lisans Tezi), Ankara Üniversitesi, Sosyal Bilimler Enstitüsü, Ankara 1992.
- JHS** *The American Journal of Archeology and of the History of the Fine Arts*
- Aslan 1989** M. Aslan, “ Mama Deresi Frig Tümülüsü Kurtarma Kazısı” **I. Müze Kurtarma Kazıları Semineri**, Ankara, 1989. 62–66.
- AS.** *Anatolian Studies*

- Ath. Mitt.** *Mitteilungen des Deutschen Archaologischen Instituts, Athenische Abteilung*
- AJA** *American Journal of Archaeology.*
- Barth 1925** H. Barth, "Reise von Trabezunt: ein Durch die Nördliche Halfte Klein-Asiens nach Scutari im Herbst 1858", **Petermanns geographische Mitteilungen Ergänzungsheft**, 3, 1860, s. 89 vd ; **A.D Mordtmann d.A., Anatolien Skizzen und Reisebriefe aus Kleinasien, 1850-1859**, ed. F. Babinger, Hannover, 1925. 542 vd.
- Berndt 1986** D. Berndt, " Fındık. Eine Antike Statte im Phrygischen Bergland, **Antike Welt**, 17/1, 1986. 3-12.
- Berndt-Ehringhaus 1994** D.Berndt - H.Ehringhaus, " Langsam Stirbt Kybele", **Antike Welt**, 25/2, 1994. 166-171.
- Bittel 1942** K. Bittel, **Kleinasiatische Studien, Ist. Mitt, heft. 5**, İstanbul, 1942.
- Brandenburg 1907** E. Brandenburg, " Frigien und seine stellung im Kleinasiatischen Kulturkreis", **DAO**, 9/2, 1907. 5-31.
- CAH** *Cambridge Ancient History (Cambridge).*

- Cox- Cameron 1937** Cox- Cameron, “Monuments from dorylaeum and Nacolea”, **MAMA V**, Manchester, 1937.
- Chaput 1941** E. Chaput, **Phrygie, Exploration Archeologique I, Geologie et geographie physique**, Paris, 1941.
- DTCFD** *Ankara Üniversitesi Dil Tarih Coğrafya Fakültesi Dergisi*
- Darga 1992** M. Darga, **Hitit Sanatı**, İstanbul, 1992.
- DAO** *Der Alte Orient*
- de Laborde 1838** de Laborde Leon, **Voyage de l’Asie Mineure par Mrs. Alexandre de Laborde, Becker, Hall et Leon de Laborde**, Paris 1838.
- De Vries 1990** K. De Vries, “The Gordion Excavation Seasons of 1969-1973 and Subsequent Research” **AJA**, **94**, 1990. 371-406.
- Devreker- Thoen- Vermeulen 1991** J. Devreker - H. Thoen- F. Vermeulen, “ Pessinus (Pessinonte) 1990: Rapport Provisoire”, **XIII. KST II**, Anakara, 1991. 351 vd.
- Forbes 1911** W.M. Forbes, “A Geological Route through Central Asia Minor”, **Journal of Geology**, **19/1**, 1911. 61 vd.

- Francovich 1990** Geza de Francovich, **Santuari e Tombe rupestri dell'antica Phrygia e un'indagine sulle tombe della Licia**, Roma, 1990.
- Gabriel 1952** A. Gabriel, **Phrygie, Exploration Archeologique II, La Cite de Midas, Topographie, La site et les fouilles**, Paris, 1952.
- Gabriel 1965** A. Gabriel, **Phrygie, Exploration Archeologique IV. La Cite de Midas, Architecture**, Paris, 1965.
- Girginer 1996** S. Girginer, “ M.Ö. 1. Binin İlk Yarısında Anadolu Tasvir Sanatında Mobilyalar”(**Yayınlanmış Doktora Tezi**) **Ankara Üniversitesi Sos. Bil. Enstitüsü**, Ankara, 1996.
- Gonnet 1981** H. Gonnet, “ Friky'a'da Geç Bronz Çağına Kadar Tarihlenebilecek Kaya Eserleri Üzerine Gözlemler”, **IX. TTK**, Ankara, 1981. 273 vd.
- Gonnet 1982** H. Gonnet, “ Beyköy Yüzey Arkeoloji Araştırmaları”, **IV. KST**, Ankara, 1982. 151 vd.
- Gönçer 1971** S. Gönçer, **Afyon İli Tarihi**, cilt I. İzmir, 1971.

- Hamilton 1842** W.J. Hamilton, **Researches in Asia Minor, Pontus and Armenia, I-II**, London, 1842.
- Haspels 1971** C.H.E. Haspels, **The Highlands of Phrygia. Sites and Monuments, I: The Text; II: The Plates**, Princeton, New Jersey, 1971.
- Haspels 1981** C.H.E. Haspels, “ Midas Şehir Kazısı”, **Belleten, XLV/178**, 1981. 3-7.
- Herodotos** Herodotos, **Herodot Tarihi**, çev. A. Erhat, İstanbul, 1999.
- Işık 1989** F. Işık, “ Batı Uygarlığının Kökeni” **TAD, 27**, 1989. 1-39.
- Işık 1991** F. Işık, “ Karahisar ve Pentapolis’te Görünmeyen Kybele İzleri”, **2. Afyonkarahisar Araştırmaları Sempozyumu Bildirileri**, Afyon, 1991. 94-101.
- Işık 2003** Işık, F. “Die Statuetten vom Tumulus D bei Elmalı. Ionisierung der Neuhethitisch-Phrygischen Bildformen in Anatolien.” **LYKIA V**, 2000. 73-86.
- Körte 1898** A. Körte, “ Kleinasiatische Studien III, Die Phrygischen Felsdenkmaler”, **Ath. Mitt, 23**, 1898. 80-153.

- KST** *T.C. Kültür Bakanlıđı Anıtlar ve Müzeler Genel Müdürlüğü
Kazı Sonuçları Toplantısı*
- MAMA** *Monumante Asiae Minoris Antiqua*
- Mellink 1965** Machteld J. Mellink, “ Mita, Muşki and Phrygians” **An. Ar. II/ 1-2**, 1965, 317-325.
- Mellink 1991** Machteld J. Mellink, “ The Native Kingdoms of Anatolia” **CAH. III/2**, 1991, 619–665.
- Mitchell 1993** Mitchell Stephan, “Anatolia Land, Men and Gods in Asia Minor, I: The Celts in Anatolia and the Impact of Roman Rule”, **II: The Rise of the Church**, Oxford, 1993.165 vd.
- Muscarella 1989** Muscarella O.W., “King Midas of Phrygia and the Greeks”, **Anatolia and the Ancient Near East. Studies in Honor of Tahsin Özgüç**, ed.K.Emre, M.Mellink, B.Hrouda, N.Özgüç, Ankara, 1989. 333- 344.
- Naumann 1983** Naumann F. **Die Ikonographie der Kybele in der Phrygischen und der Griechischen Kunst**, Tübingen, 1983.
- Özçatal 1991** Özçatal, M. Fuat “ Yazılıkaya, Uluçay ve Karasakaltekke Kazı, Onarım ve Çevre Düzenleme Çalışmaları”, **II. Müze Kurtarma Kazıları Semineri**, Ankara 1991.

- Özgüç- Akok 1947** Tahsin Özgüç- Mehmet Akok, “ Türk Tarih Kurumu Adına Anıtkabir Alanında Yapılan Tümülsüz Kazıları” **Bellekten XI \ 41**, 1947. 21-85.
- Perrot-Guillaume-Delbet 1872** G. Perrot – E. Guillaume – J. Delbet, **Exploration archeologique de la Galatie et de la Bithynie, d’une partie de la Mysie, de la Phrygie, de la Cappadoce et du Pont**, Paris, 1872.
- Radet 1895** Radet, G. “ En Frigie, Rapport sur une mission scientifique en Asie Mineure”, **Nouvelles Archives**, VI. 1895. 425-594.
- Radt 1993** Radt, W. “ Ein Phrygisches Felsmonument?” **Ist.Mitt.**, 43 1993. 299-303.
- Ramsay 1888** Ramsay, W. M. “ A Study of Frigian Art I” **JHS**, 9 1888. 350-382.
- Ramsay 1889** Ramsay, W. M. “ A Study of Phrygian Art II.” **JHS**, 10 1889. 147–189.
- Ramsay 1890** Ramsay, W. M. **The Historical Geography of Asia Minor**, London, 1890.

- Sams 1989** Sams, K. “Sculptured Orthostades at Gordion.” **Anatolia and the Ancient Near East Studies**, T. Özgüç’E armağan K. Emre ve diğerleri, Ankara, 1989. 447-454.
- Sevin 1985** V. Sevin, “Frigler” **Anadolu Uygarlıkları Ansiklopedisi**, II. İstanbul, 1985. 248-274.
- Sevin 1982** Veli Sevin, “Anadolu Uygarlıkları”, **Görsel Anadolu Tarihi Ansiklopedisi I**. İstanbul, 1982. 247-274.
- Sivas 1999** T. Sivas, **Eskişehir- Afyonkarahisar- Kütahya İl Sınırları İçerisindeki Frig Kaya Anıtları**. Eskişehir 1999.
- Spanos 1975** Spanos, P.Z “Der Aslantaş in Frigien” , **Zeitschrift für Assyriologie**, 65/ I, 1975. 133 vd.
- Steuart 1842** Steuart, John, R.A. **Description of Some Ancient Monuments with Inscriptions still existing Lidia and Phrygia several of which are supposed to be Tombs of the Early Kings**, London 1842.
- Strabon** Geographika, “Antik Anadolu Coğrafyası, XII-XIII-XIV”.
(Çev. A. Pekman), 2000.

TAD

Türk Arkeoloji Dergisi

Texier 1839

C. Texier, **Description de l'Asie Mineure, Faite par ordre du gouvernement Français, de 1838 a 1837, I**, Paris, 1839.

TTK

Türk Tarih Kongresi

Uçankuş 2002

Uçankuş, H. Tahsin **Ana Tanrıça Kybele'nin ve Kral Midas'ın Ülkesi FRİGİA**, Ankara 2002.

Von Deist 1898

W. Von Deist, "Von Tilsit nach Angora", **Petermanns geographische Mitteilungen Ergänzungsheft**, 125, 1898.

Von Reber 1897

Von Reber, F. "Die Phrygischen Felsendenkmaler" , **Abhandlungen der Akademie der Wissenschaften**, **XXI/III**, 1897. 531-598.

Young 1974

R.S. Young, "Phrygian Furniture from Gordion", **Expedition**, **16/3**, 1974. 2-13.

Young 1981

R.S. Young, **The Gordion Excavations, Final Reports**, **vol. I. Three Great Tumuli**, Philadelphia, 1981.

Young 1973

R.S. Young, “The Frigian Contribution”, **The Proceedings of the Xth International Congress of Archaeology, vol.1**, Ankara- İzmir, 1973. 9-24.

Wagsaff 1987

J. M. Wagsaff, “ Colonel Leake and the Classical Topography of Asia Minor”, **AS, XXXVII**, 1987. 23 vd.

<http://www32.brinkster.com/matmtk/eskilk.htm>

<http://www.han26.somee.com/default.asp?part=bitmemis>

LEVHALAR

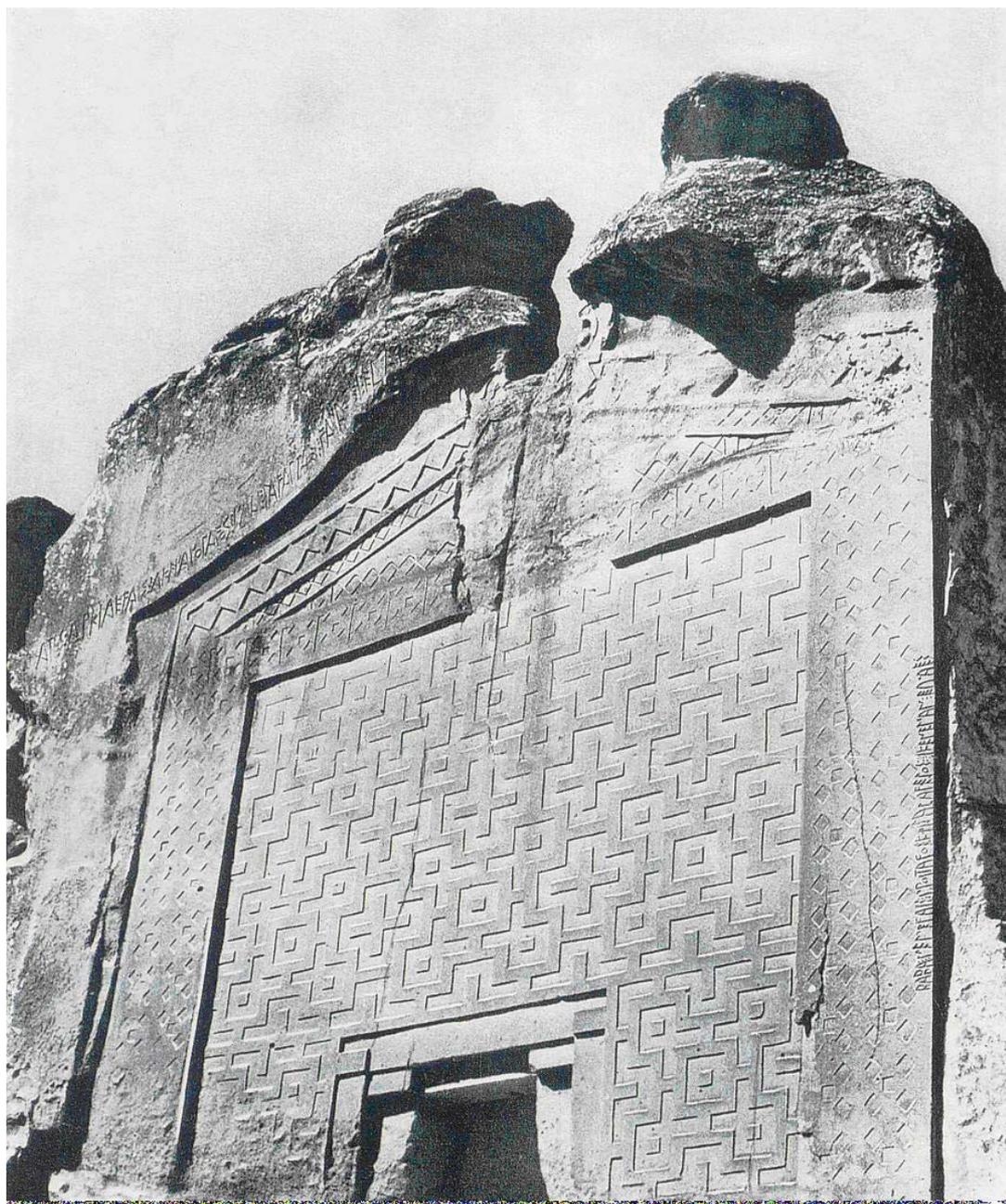

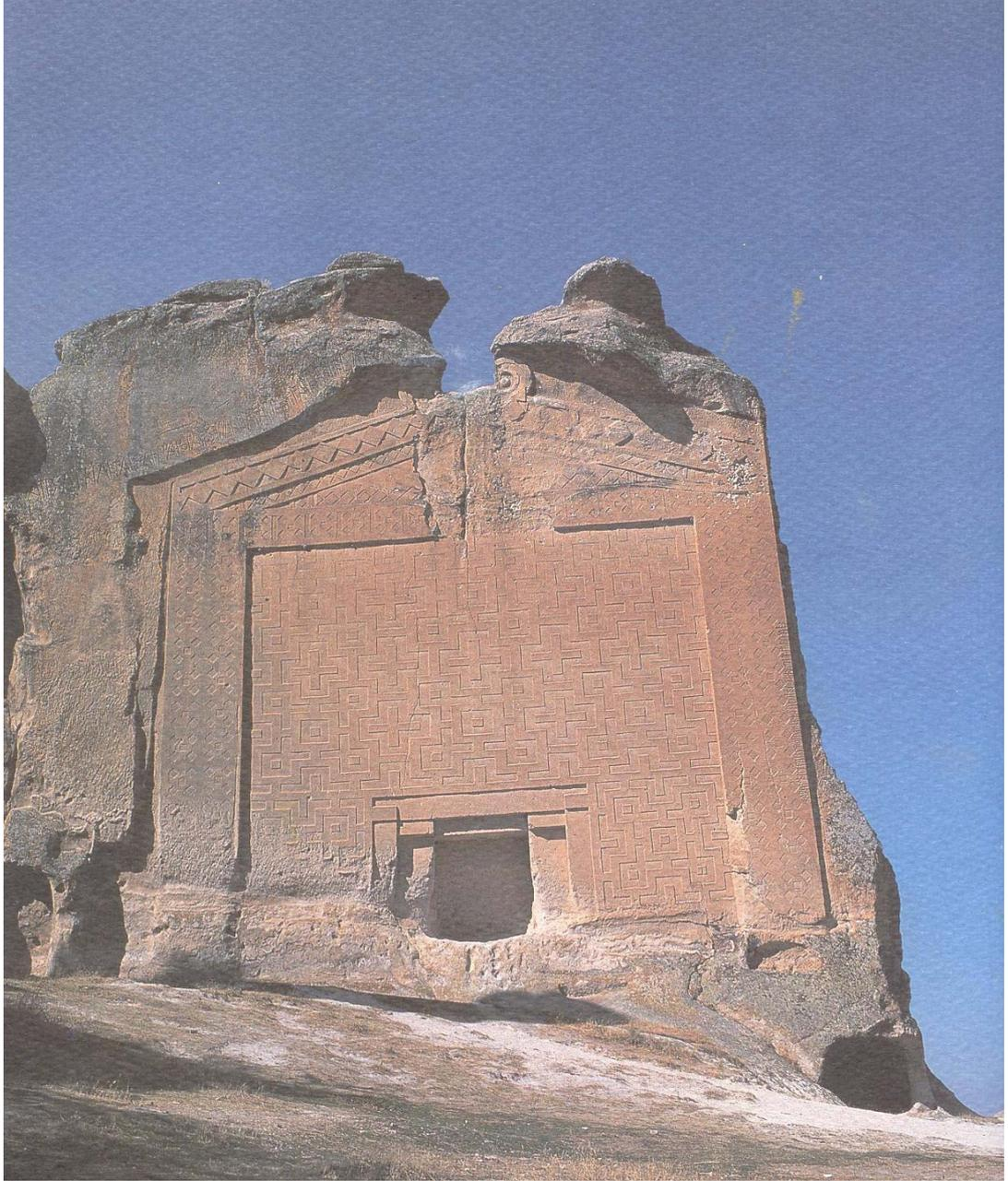

LEVHA 3

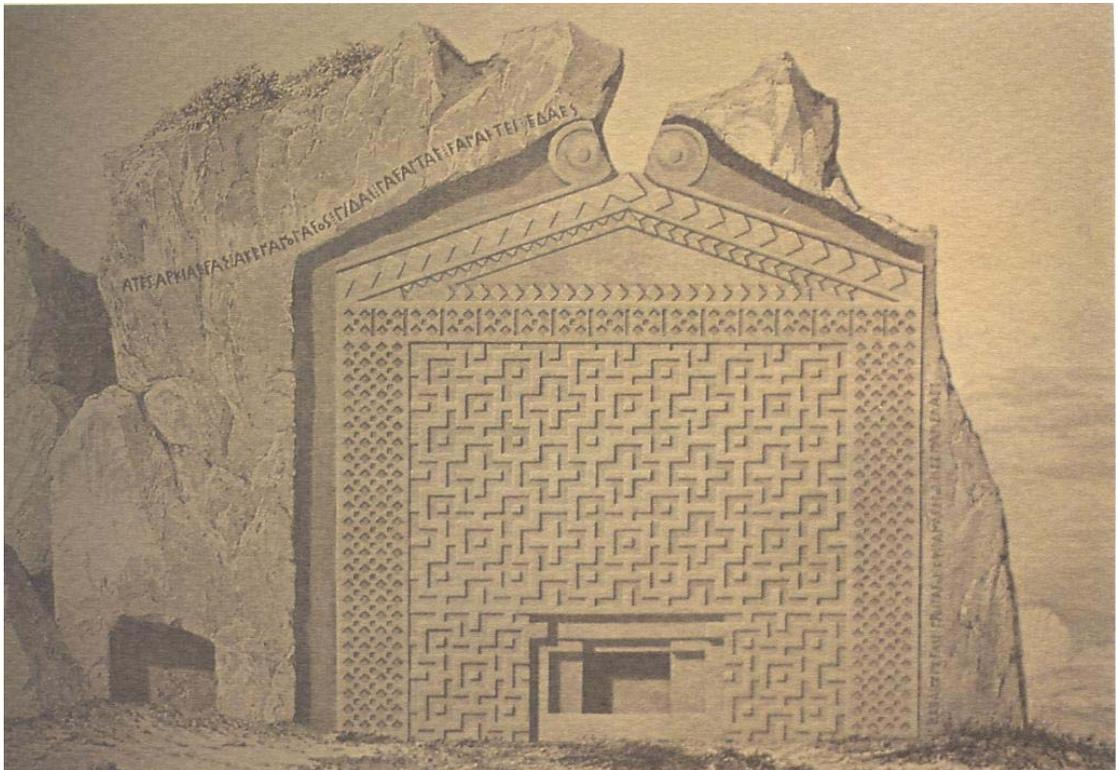

LEVHA 4



a



b



c

LEVHA 5

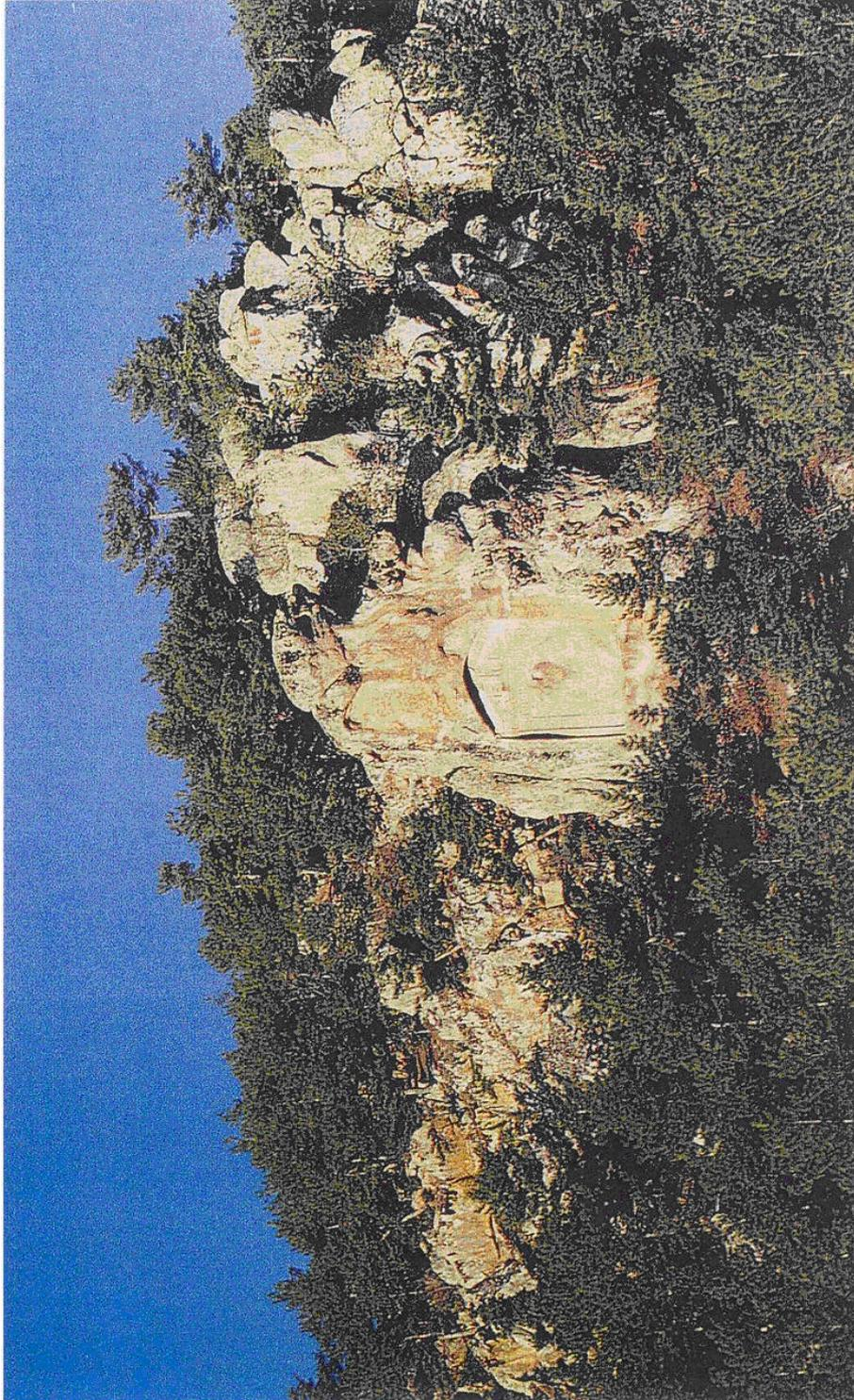



a



b



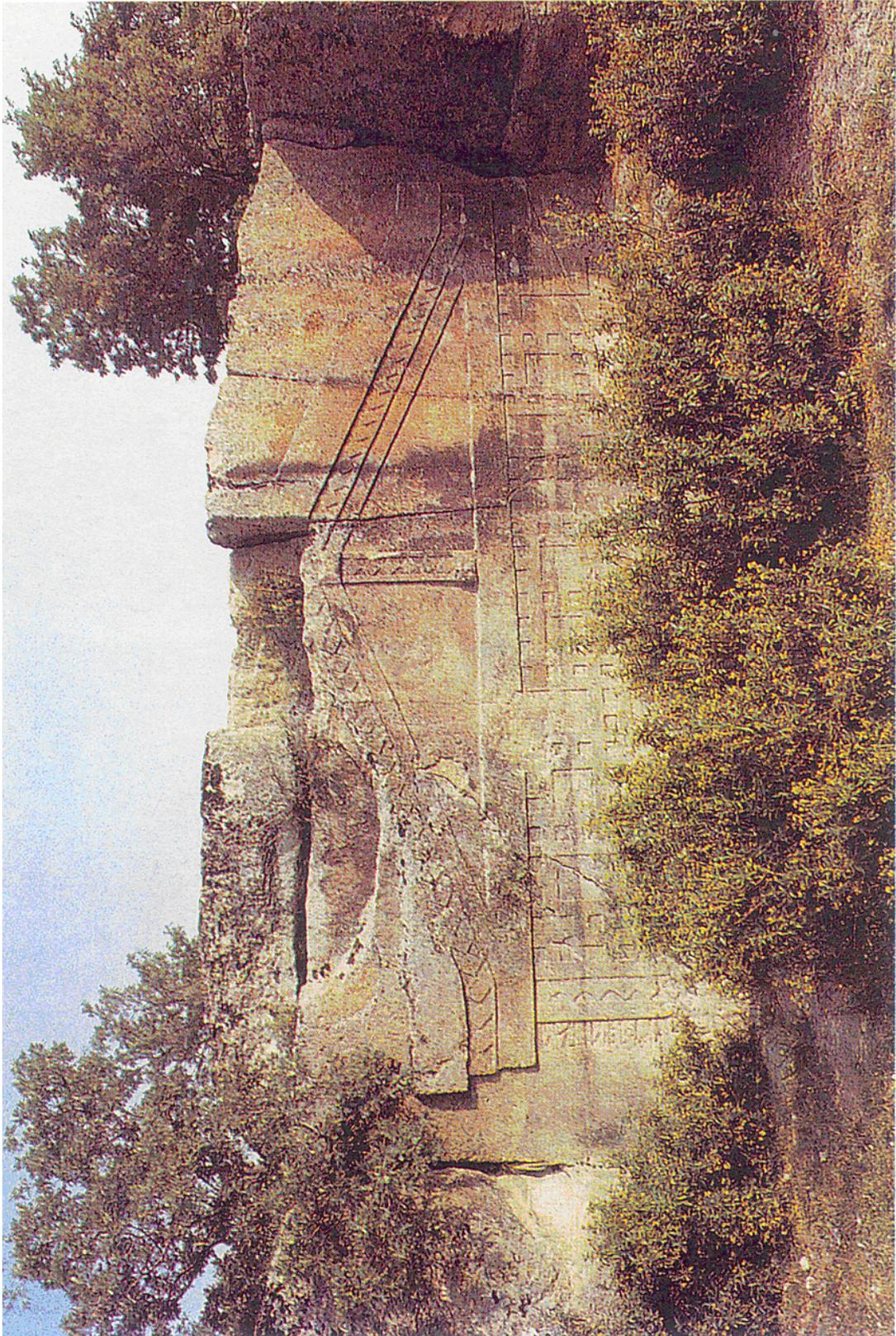

LEVHA 9



LEVHA 10



a

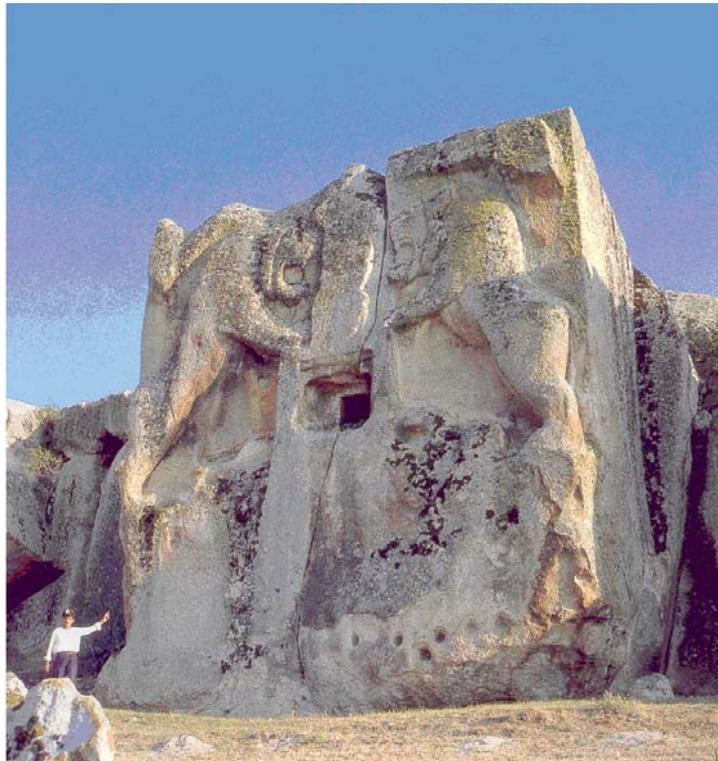

b

LEVHA 11



LEVHA 12





a



b

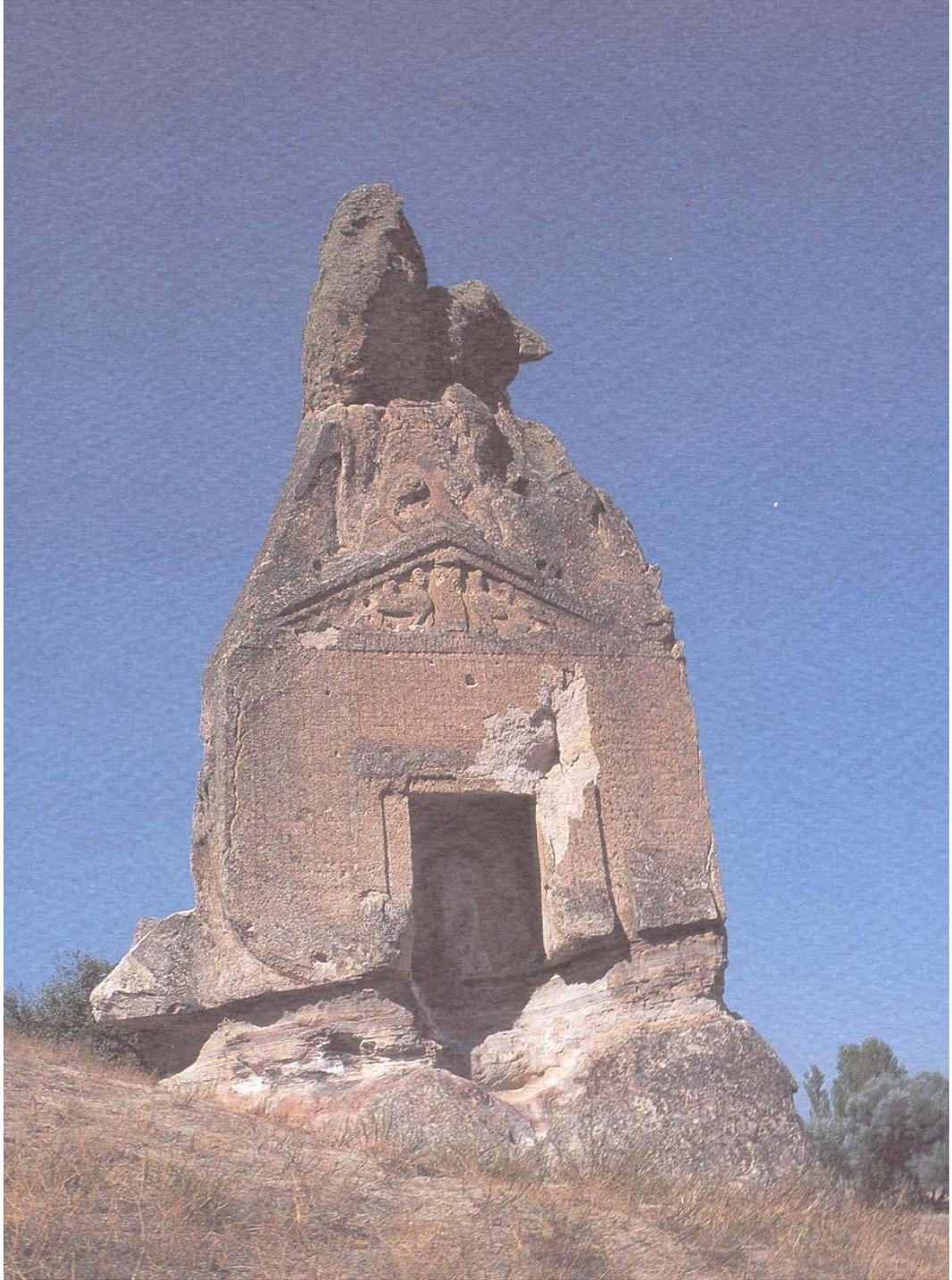



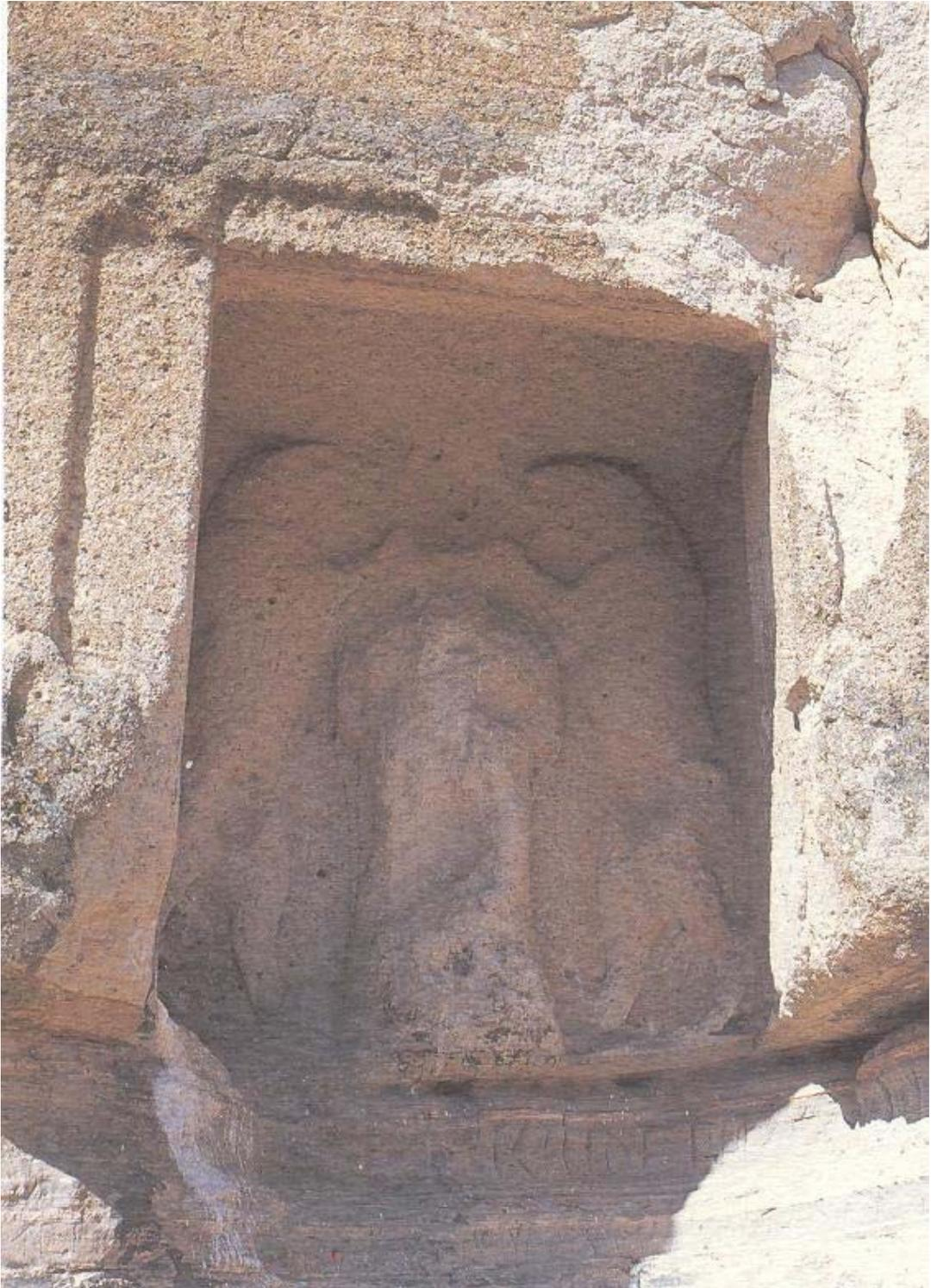



a



b



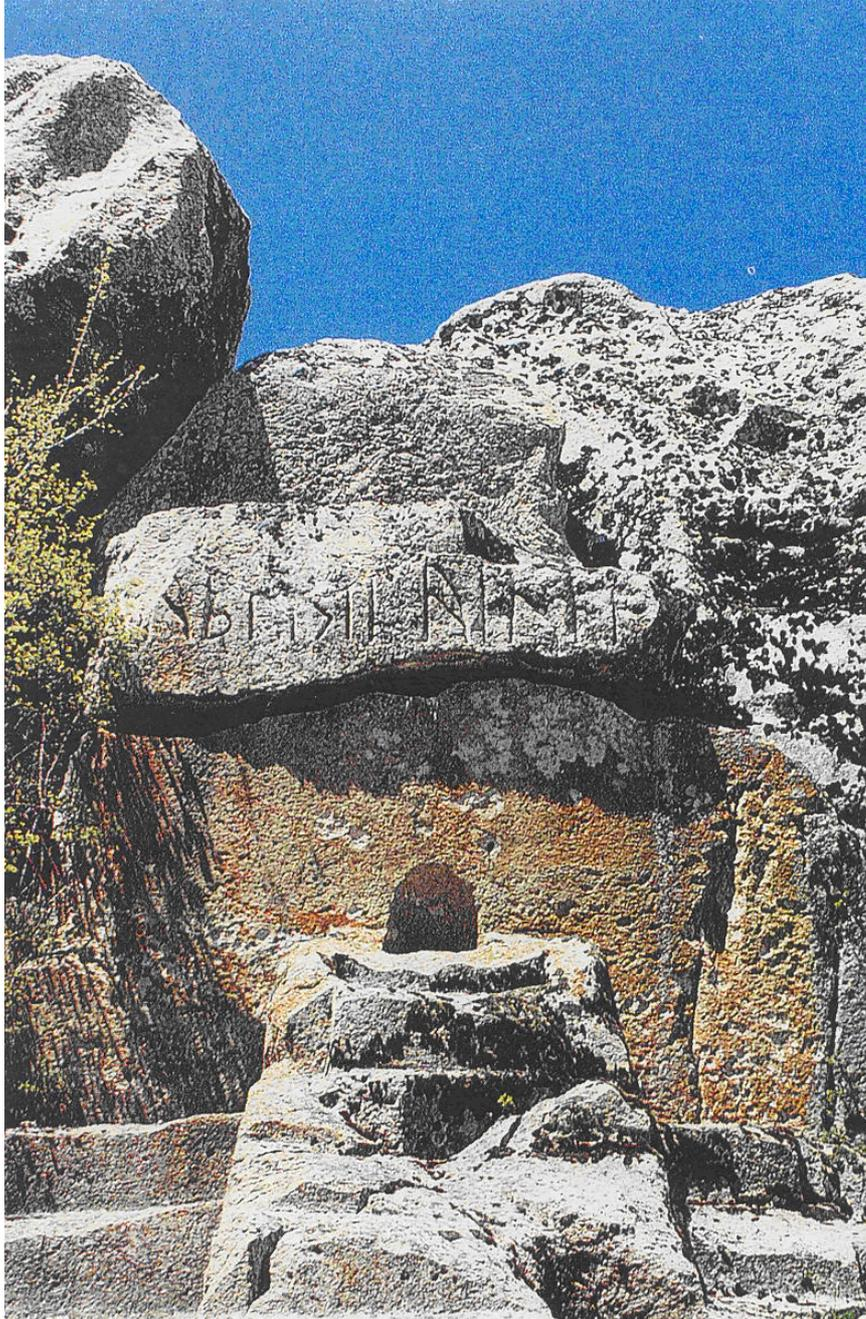





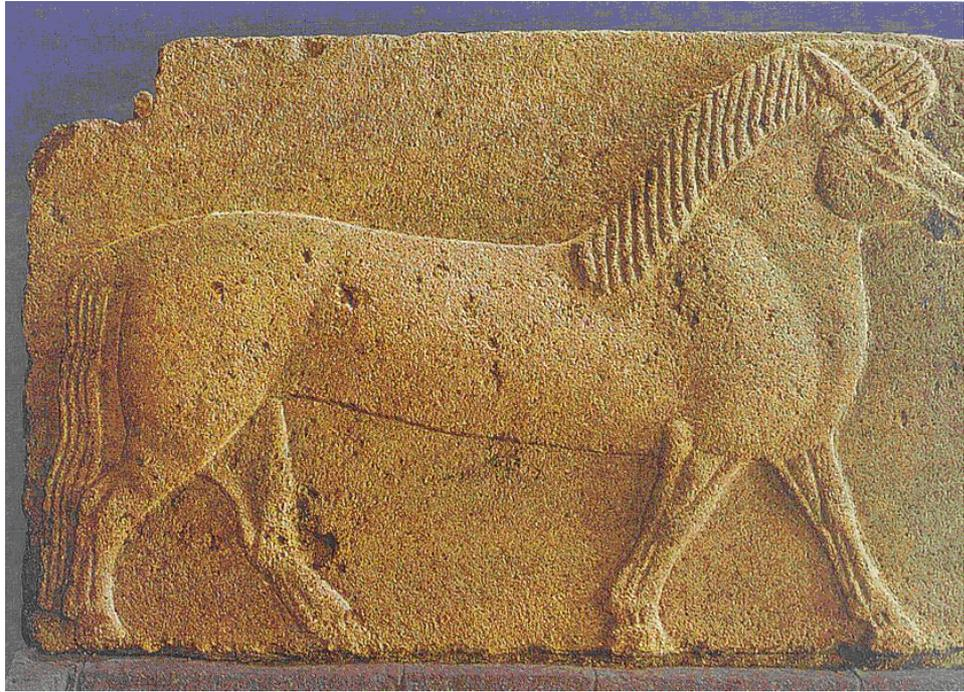

a

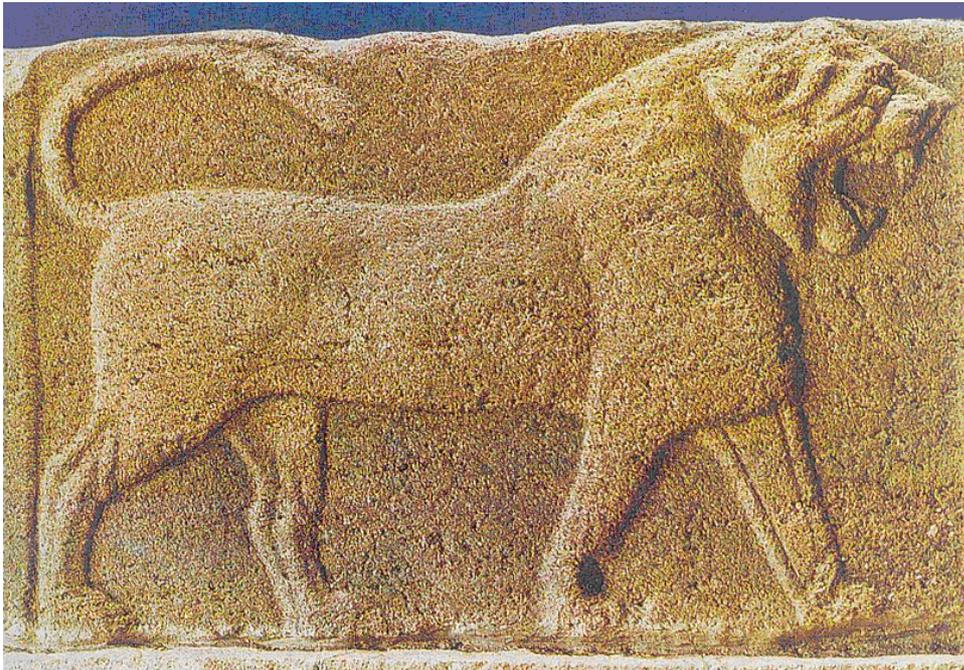

b



a

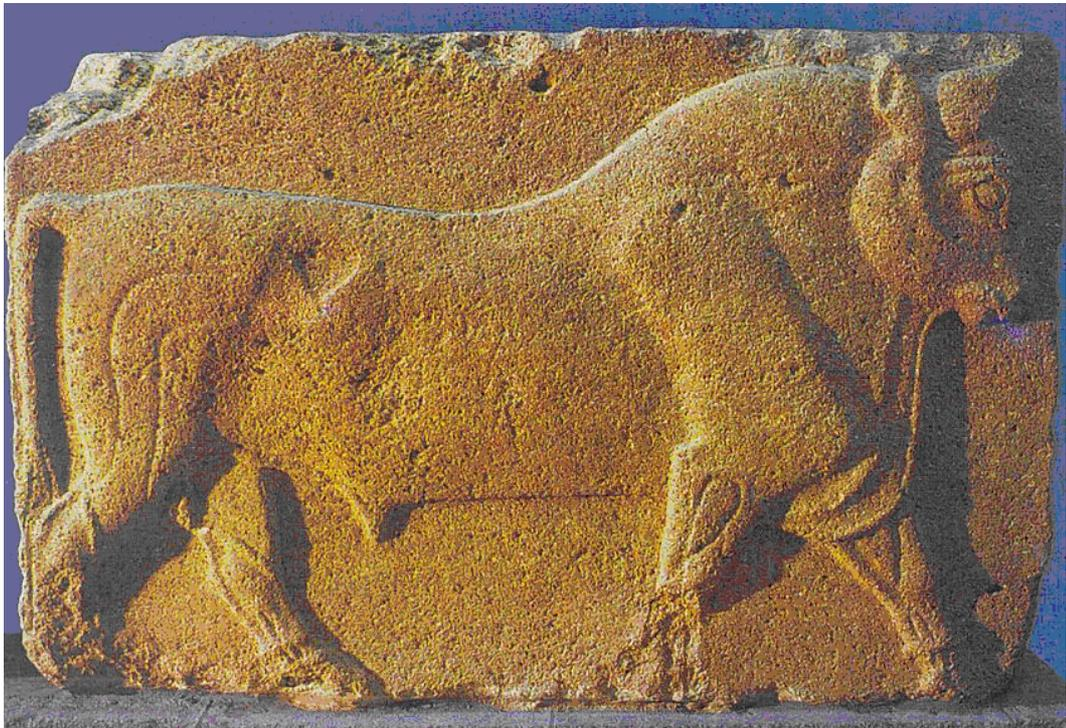

b







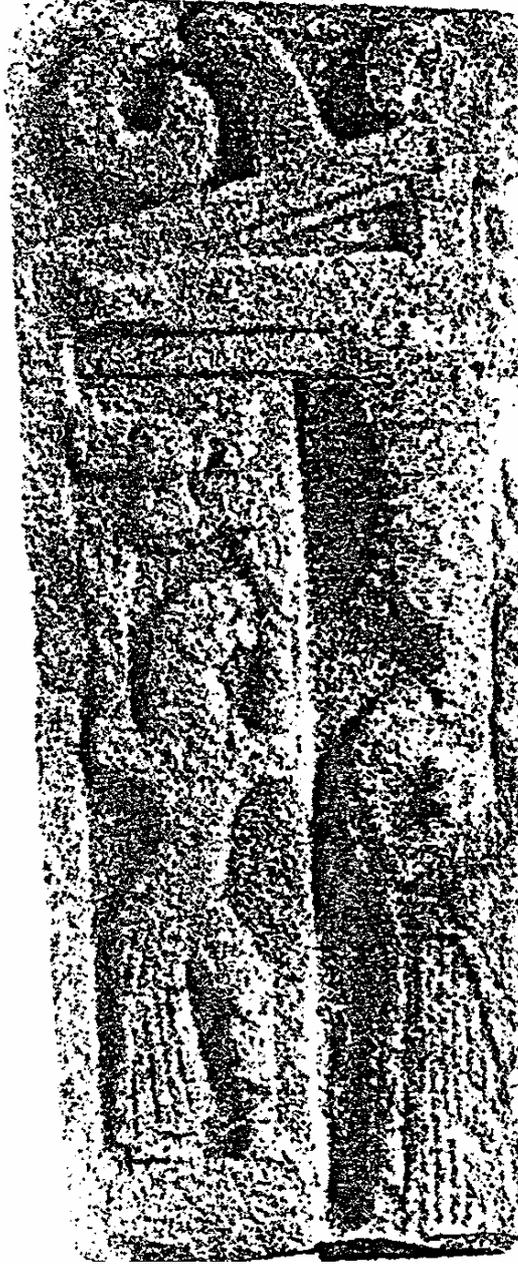







LEVHA 31

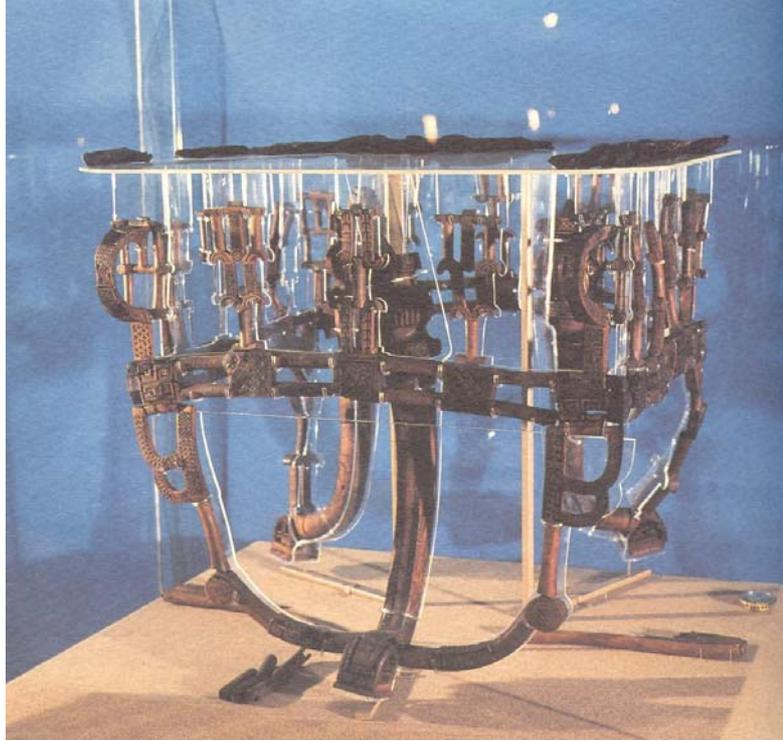

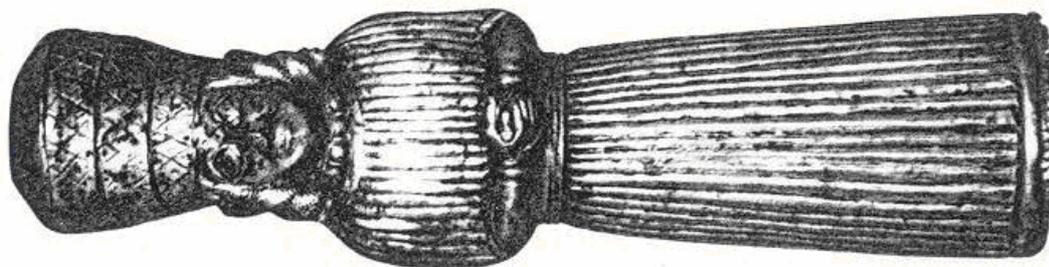
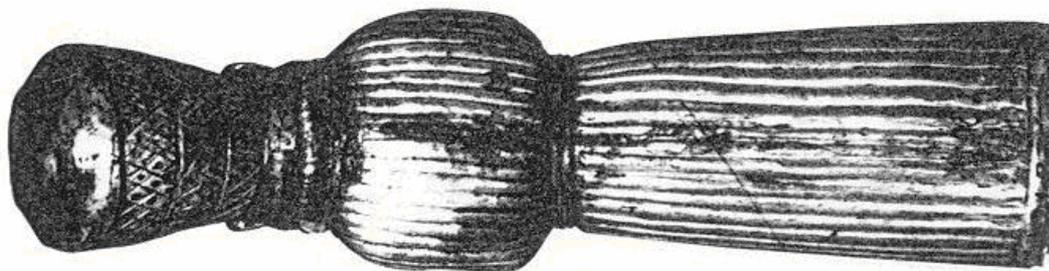
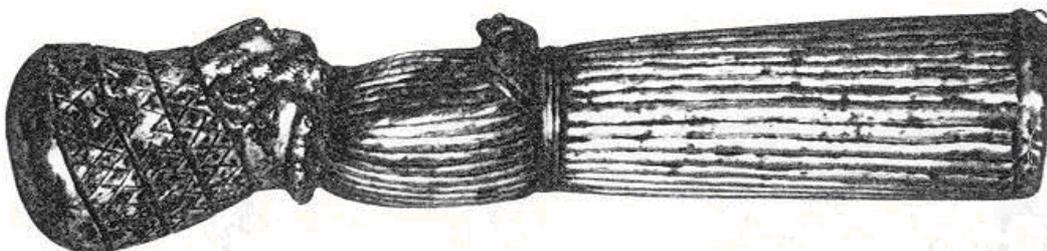
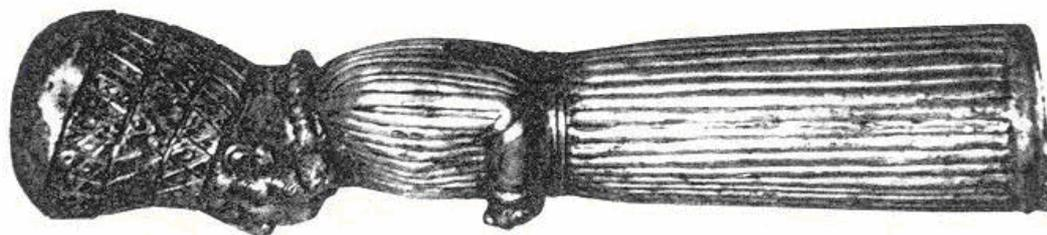

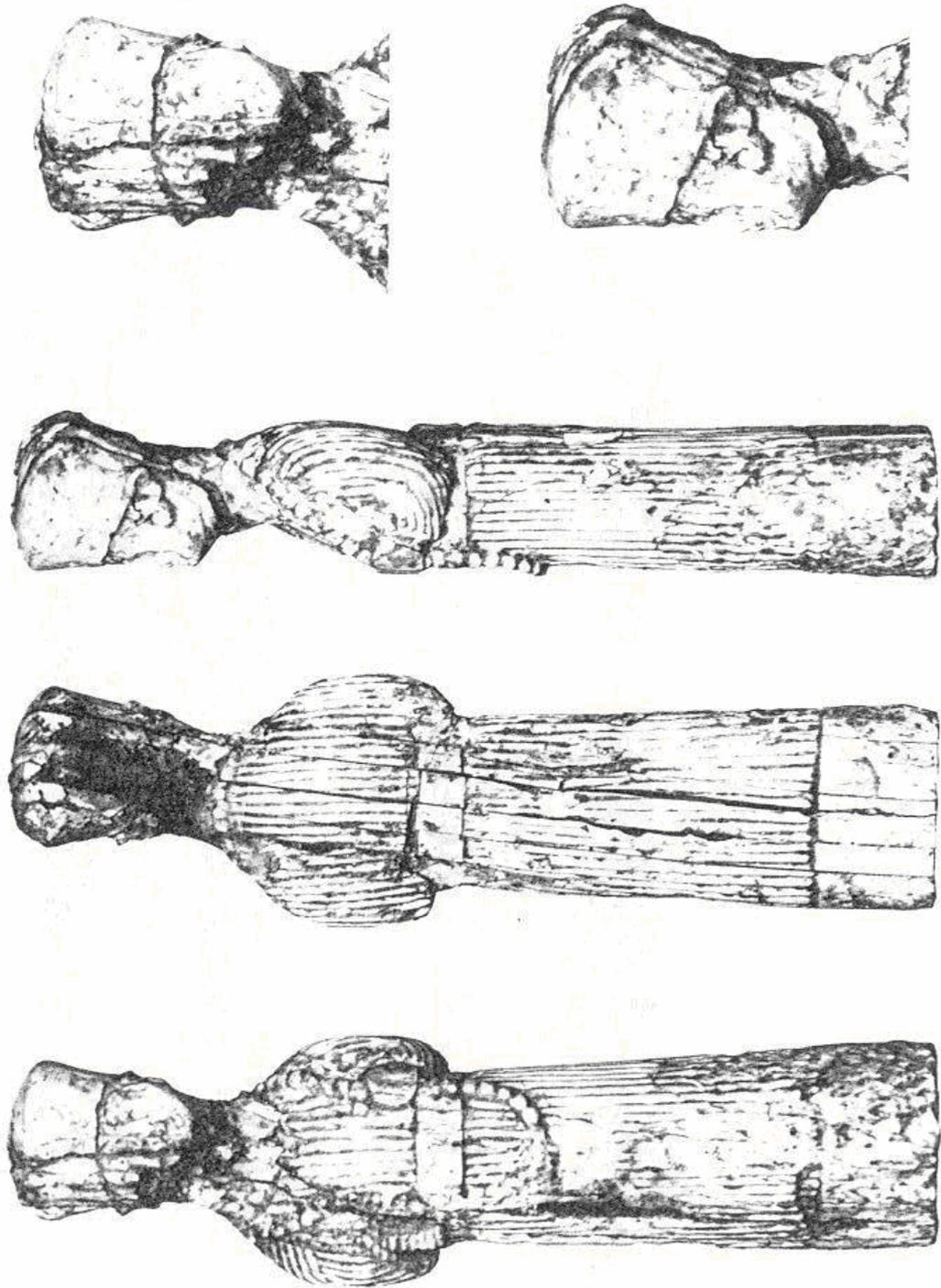



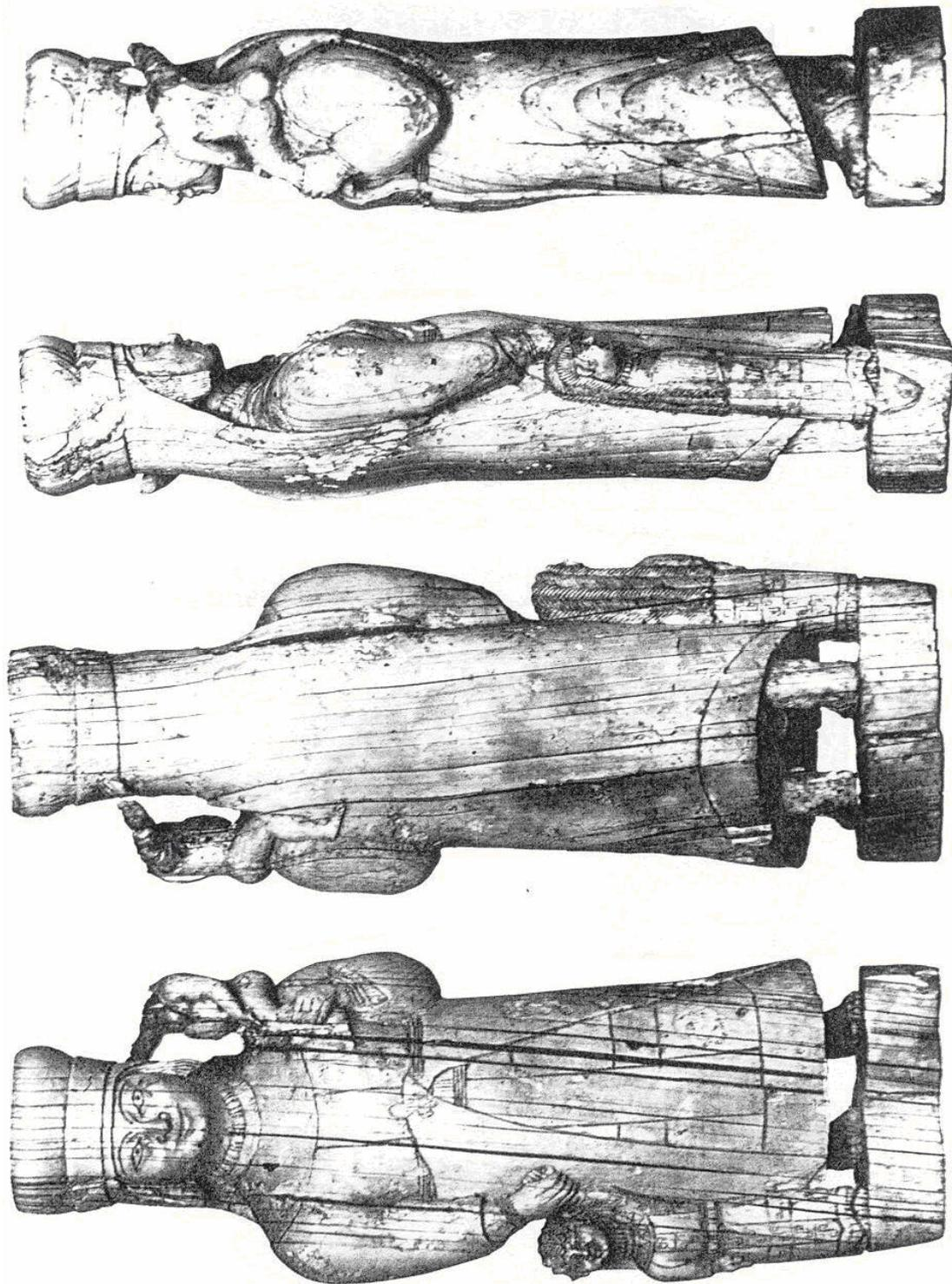

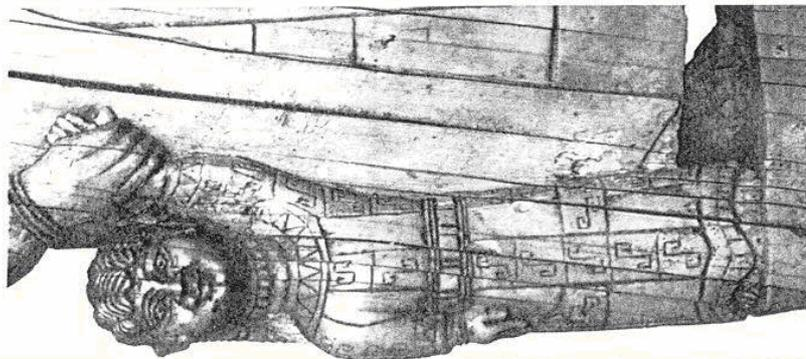
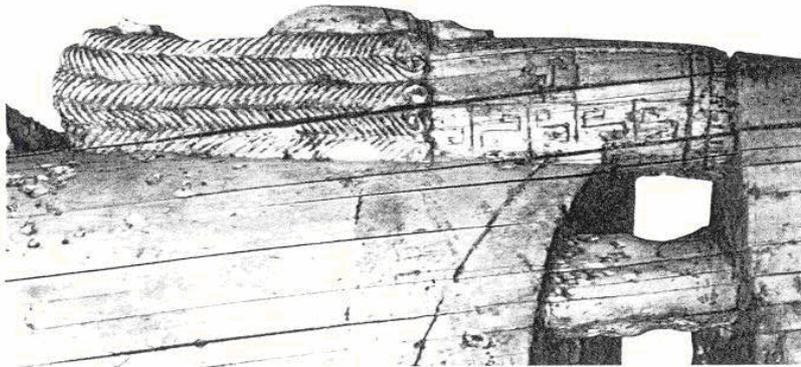
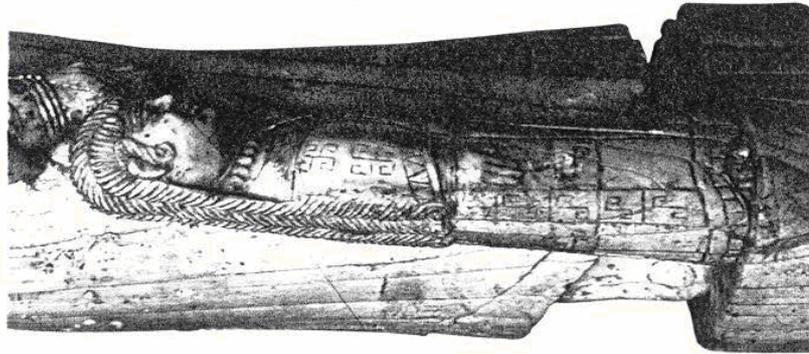

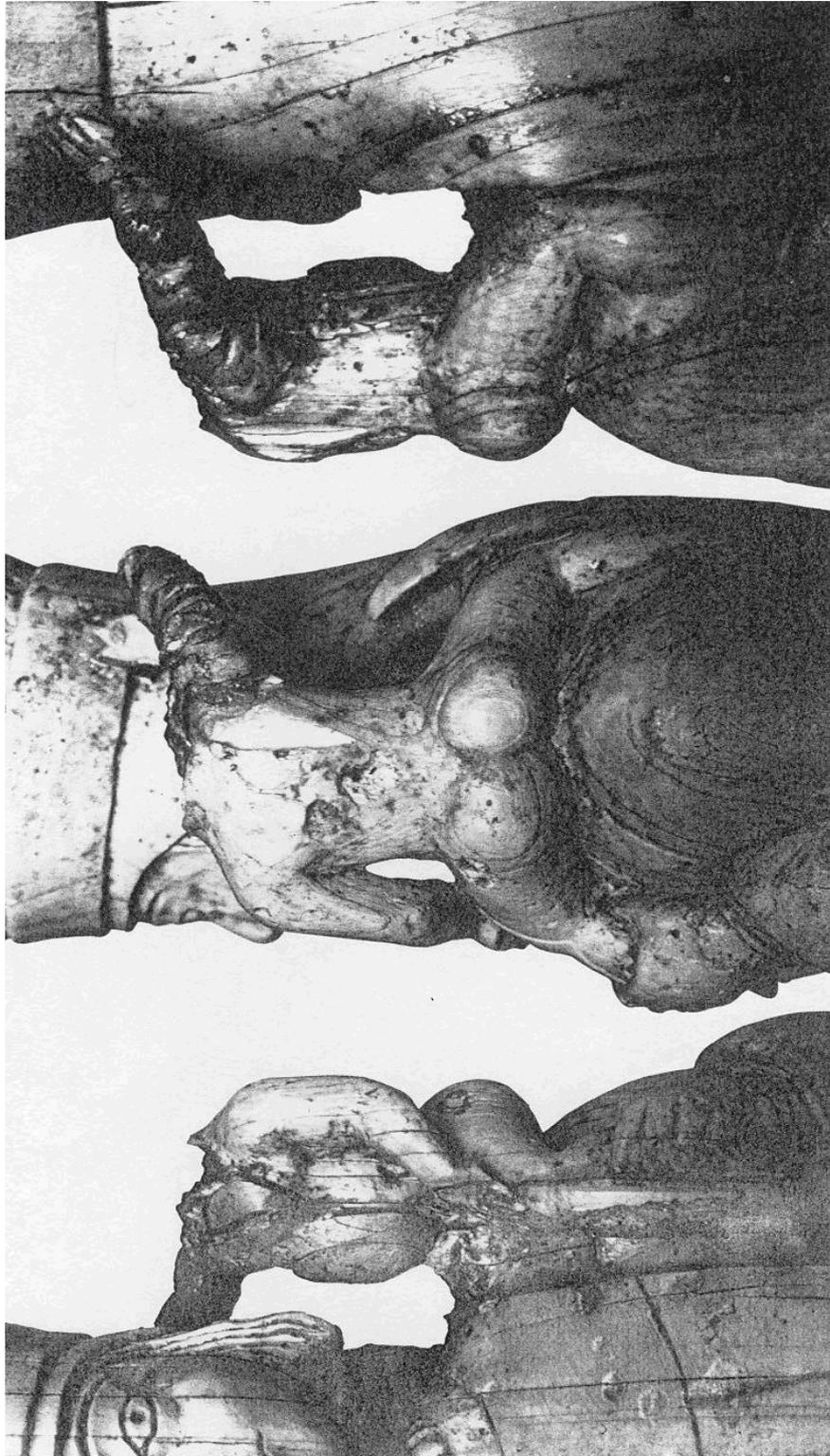

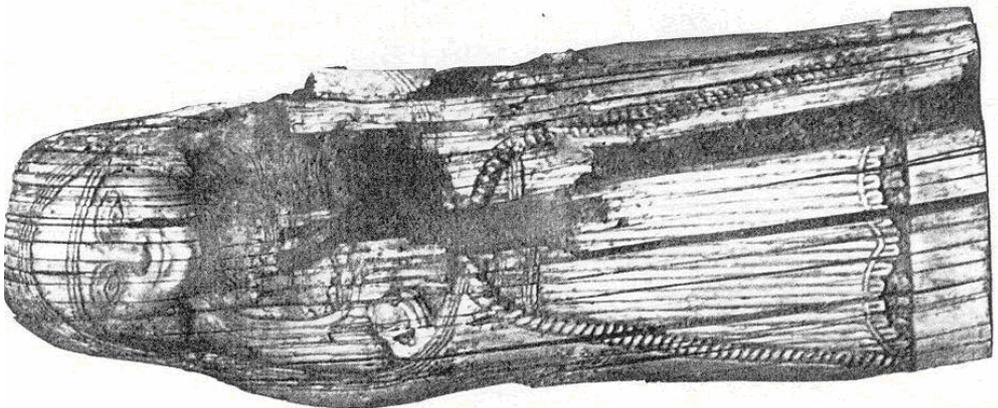
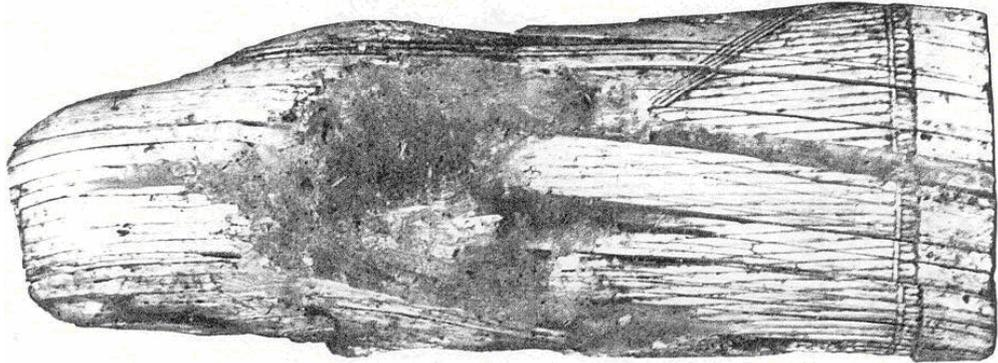
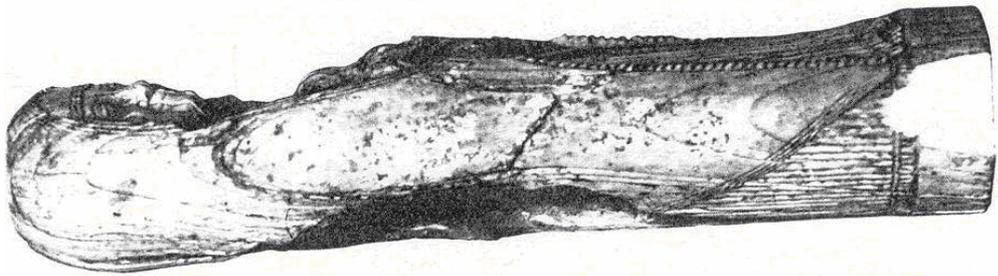
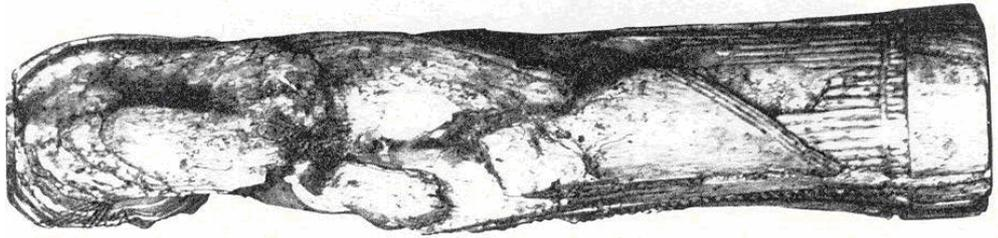

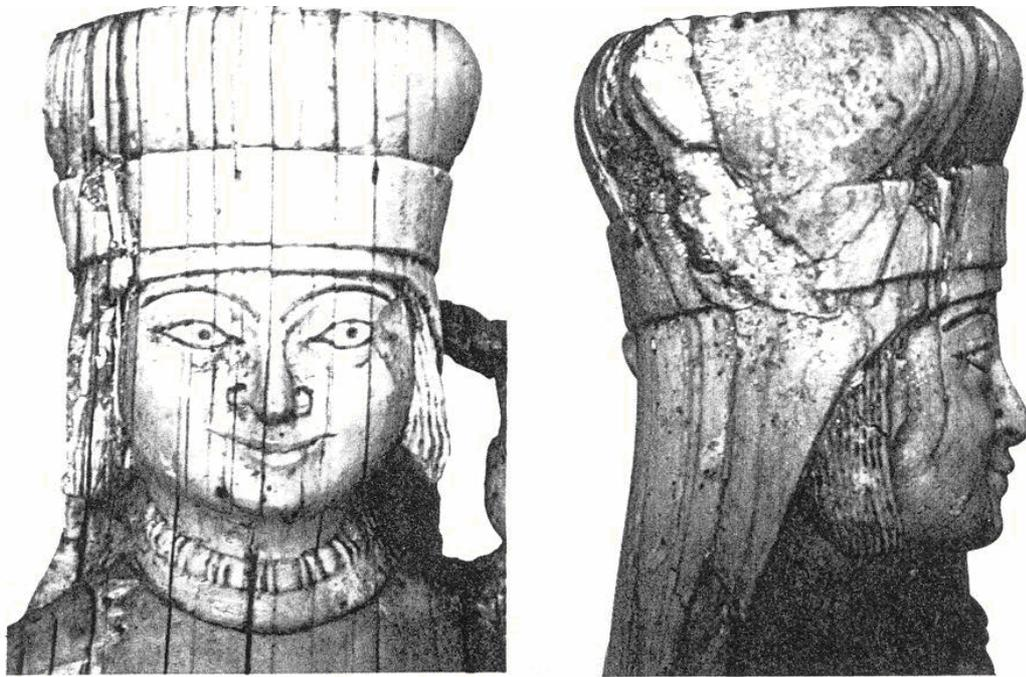

a



b



a

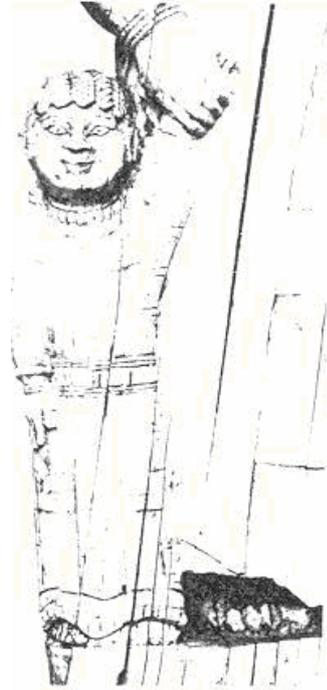

b



c



a



b



c



d



P



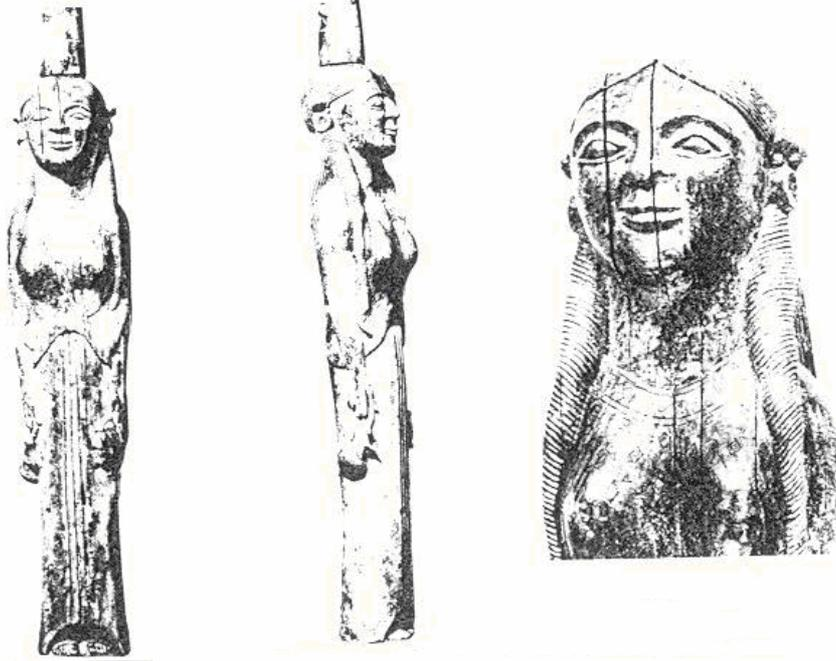

a



b



a



b



c

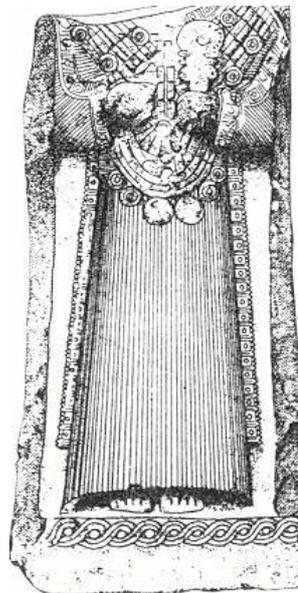

d

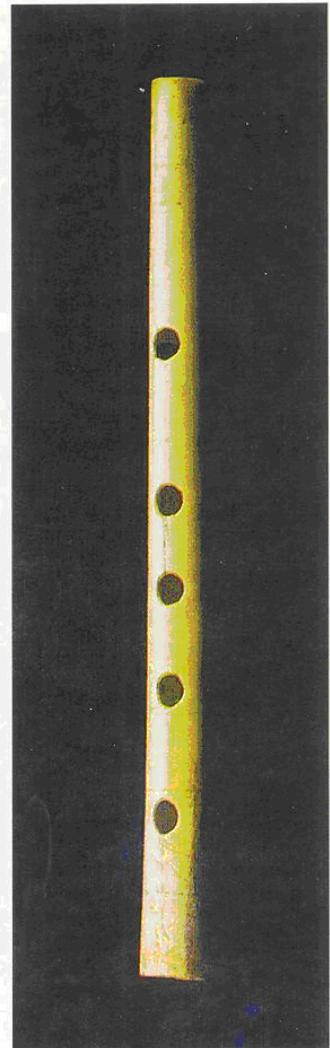
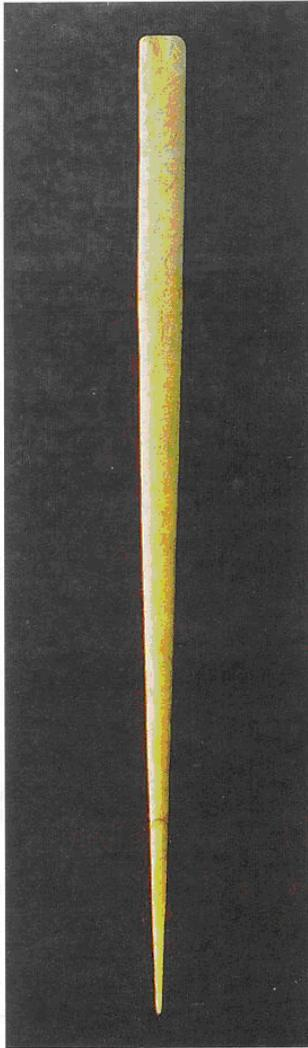

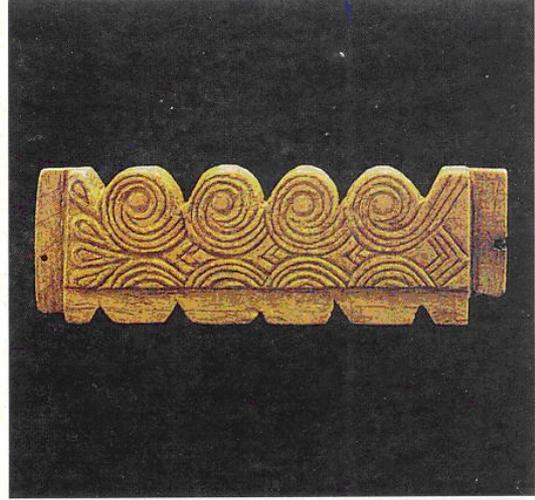

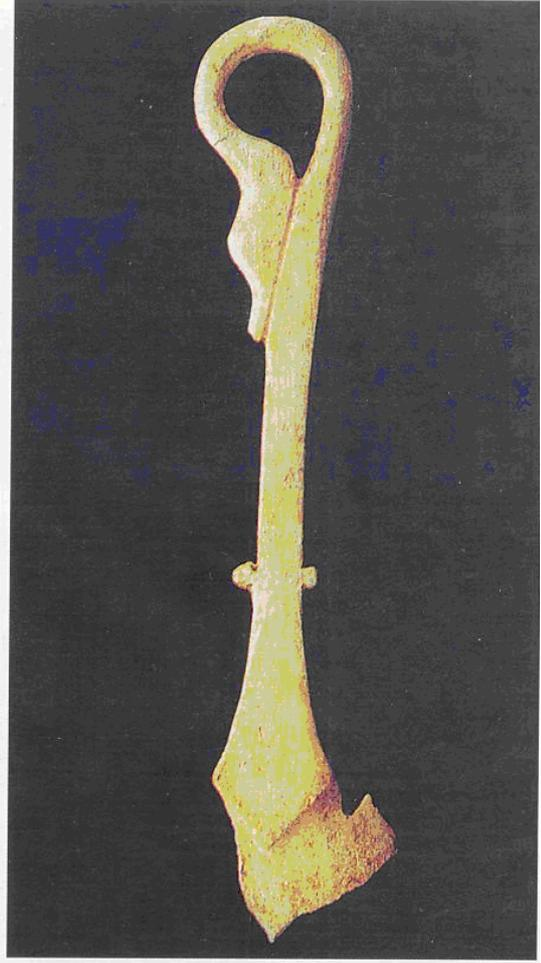
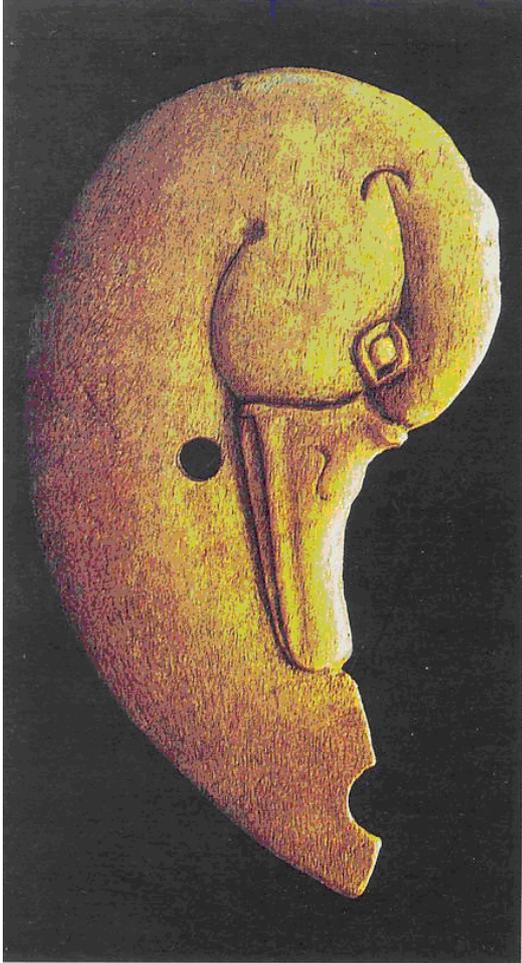



a

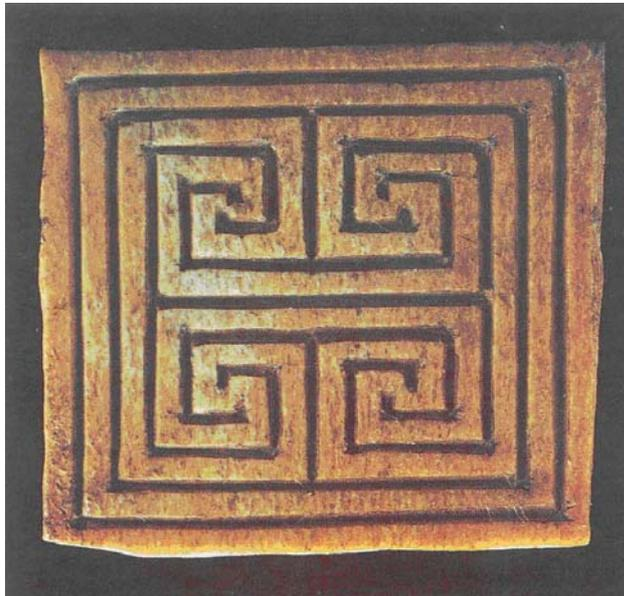

b

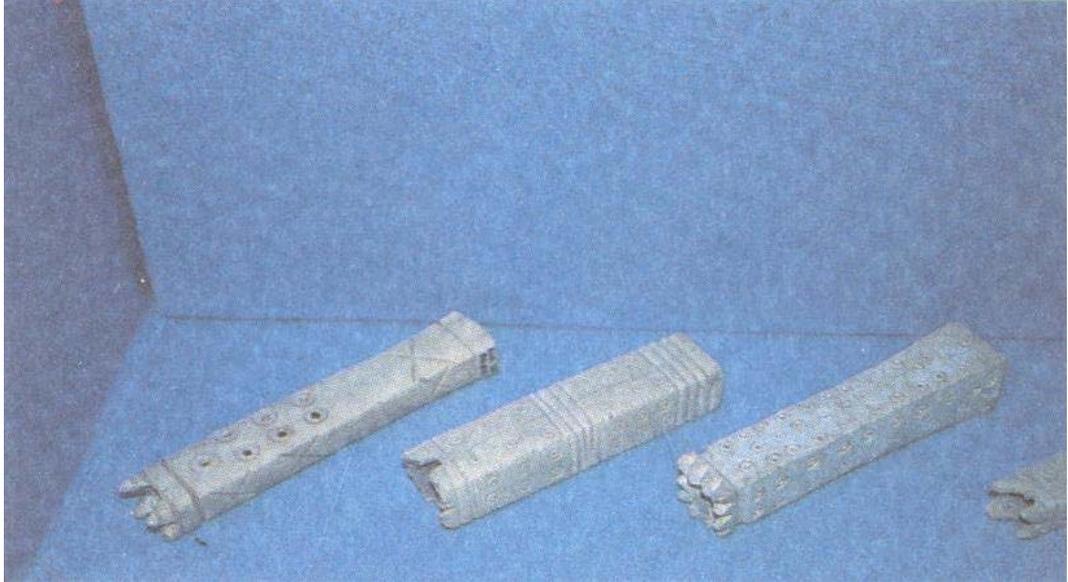

a



b



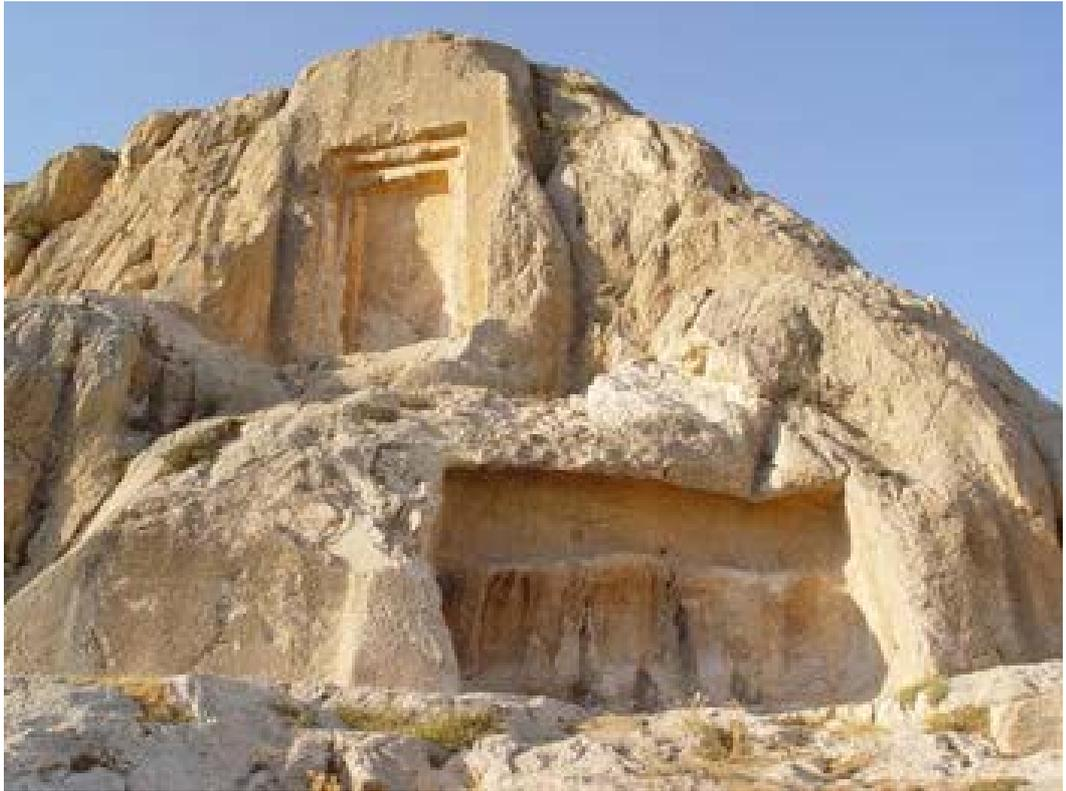



ÇİZİMLER

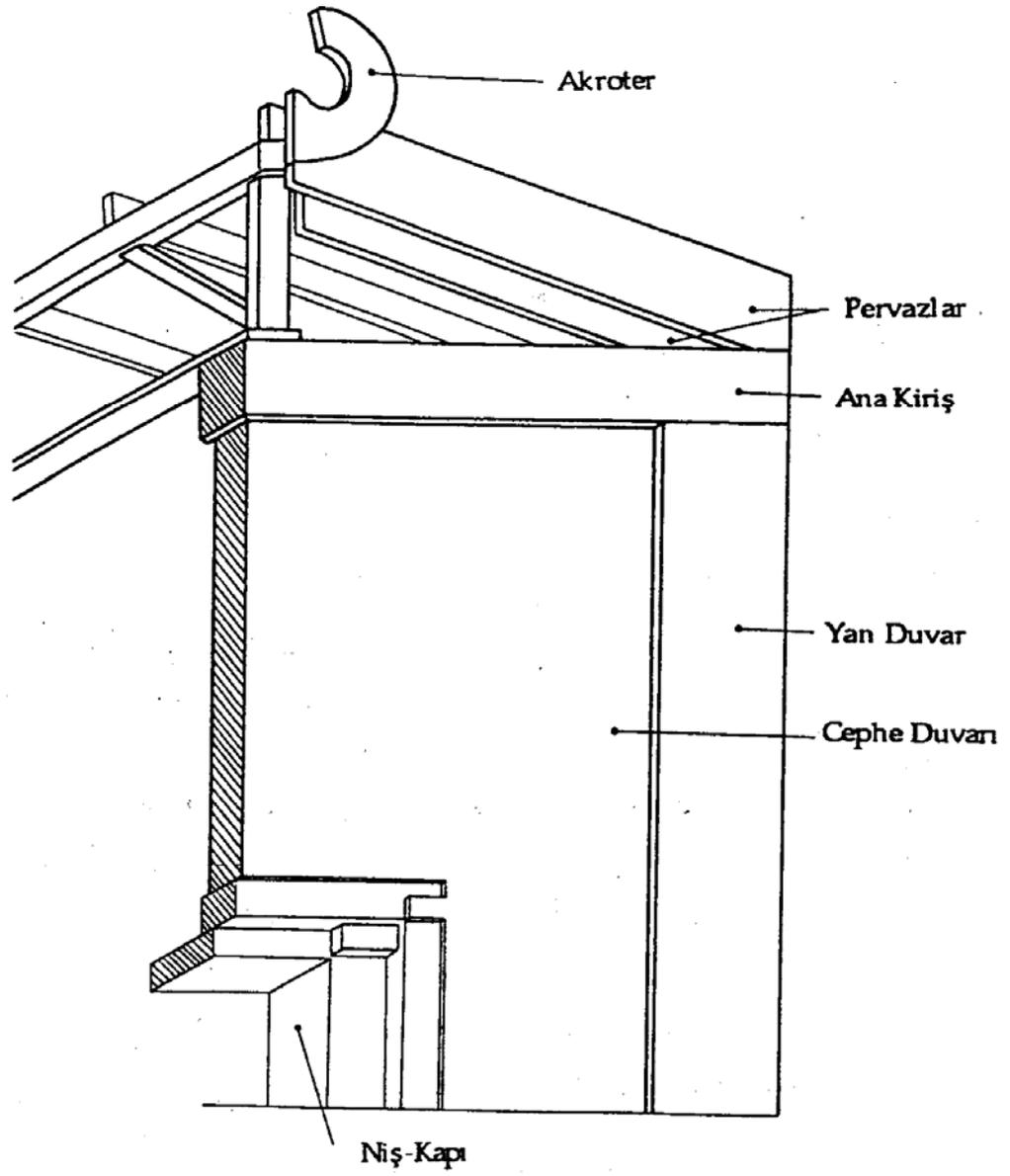

ÇİZİM 1: Bir Fasadın Mimari Elemanları.

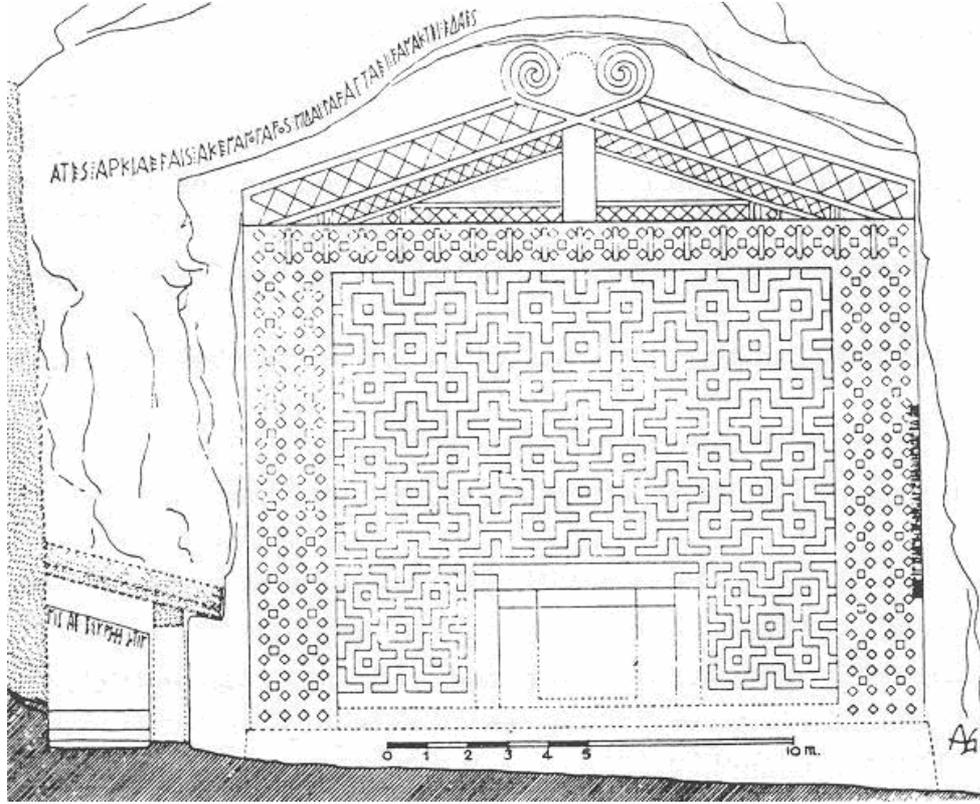

ÇİZİM 2: Yazılıkaya- Midas Anıtı.

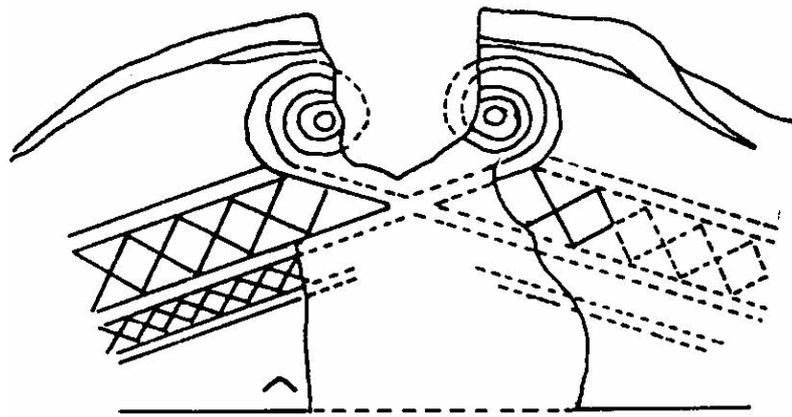

ÇİZİM 3: Midas Anıtı Akroter.

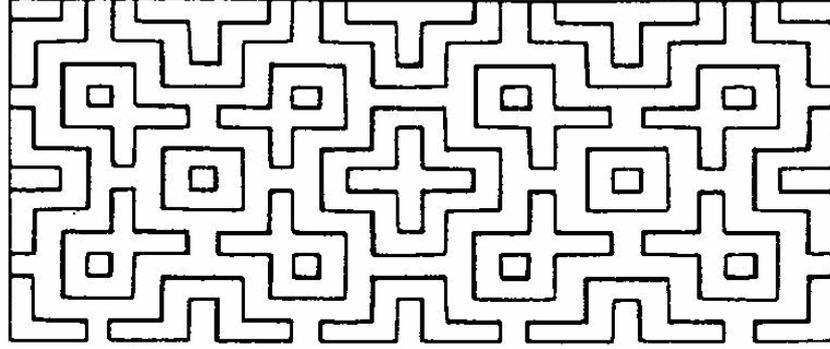

ÇİZİM 4: Midas Anıtı Cephe Süslemesi.

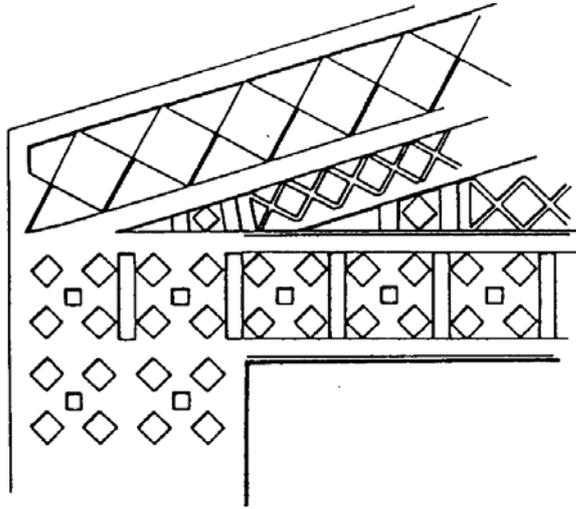

ÇİZİM 5: Midas Anıtı Alınlık.

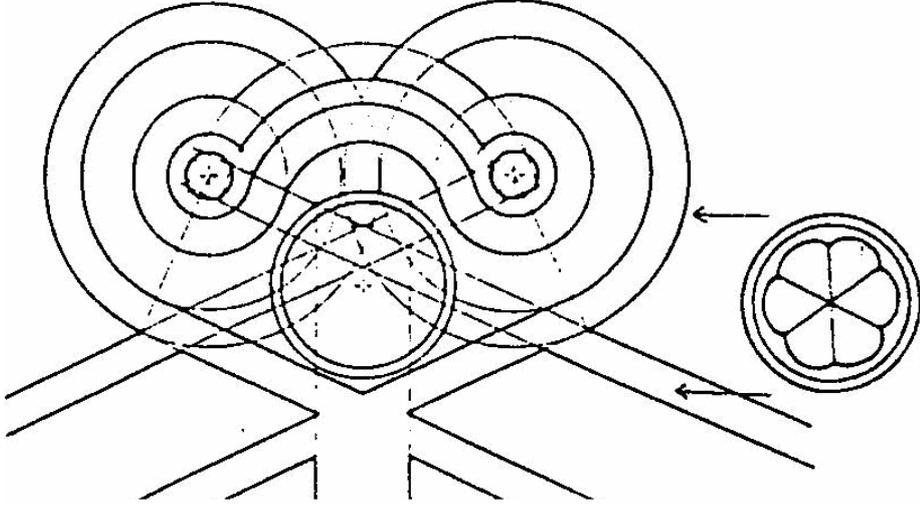

ÇİZİM 6: Bitmemiş Anıt (K. Yazılıkaya) Akroter.

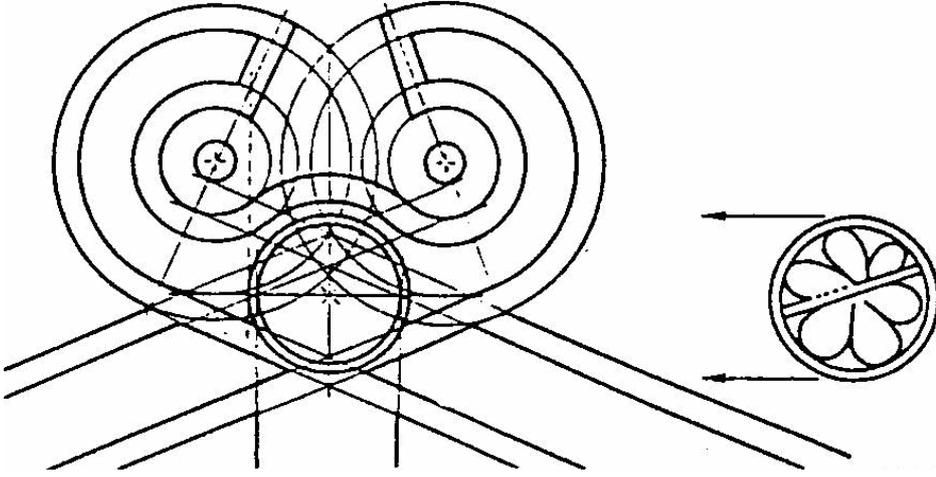

ÇİZİM 7: Areyastis Anıtı Akroter.

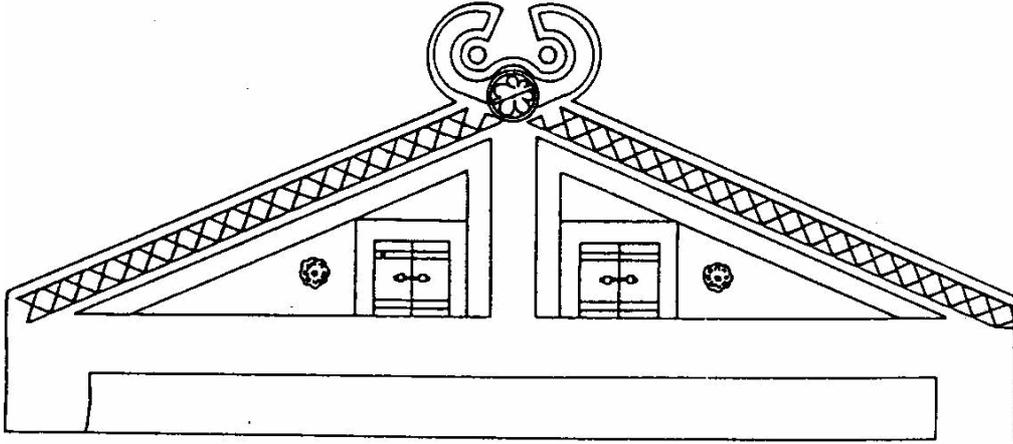

ÇİZİM 8: Areyastis Anıtı Alınlık.

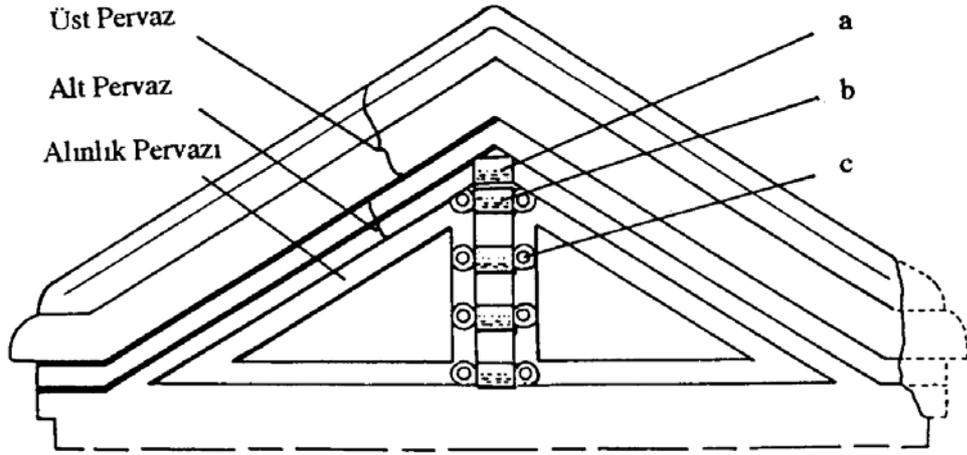

ÇİZİM 9: Bahşayış Anıtı Alınlık Elemanları.

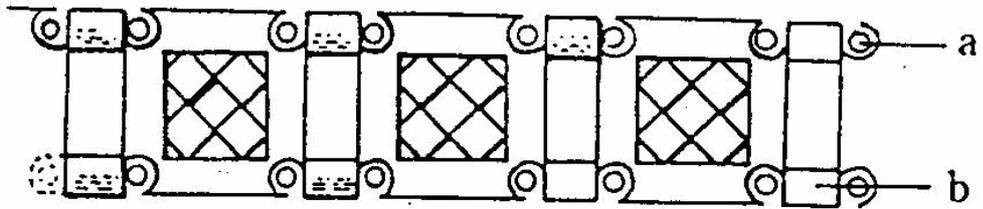

ÇİZİM 10: Bahşayış Anıtı cephe bezemesi.

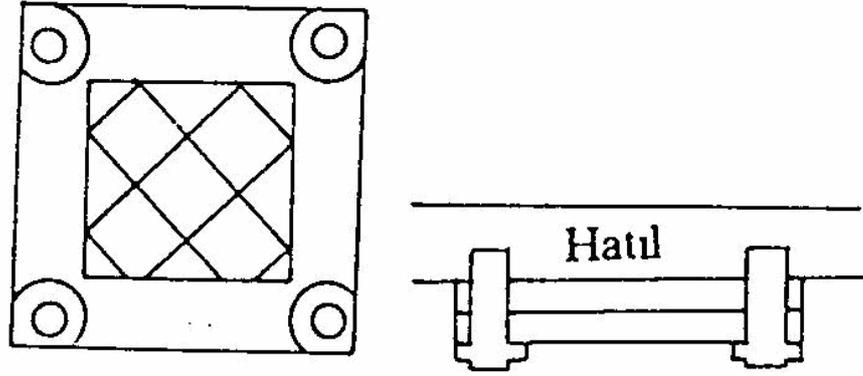

ÇİZİM 11: Bahşayış Anıtı. Panoların kavalyelerle ahşap hatıllara tutturulması.

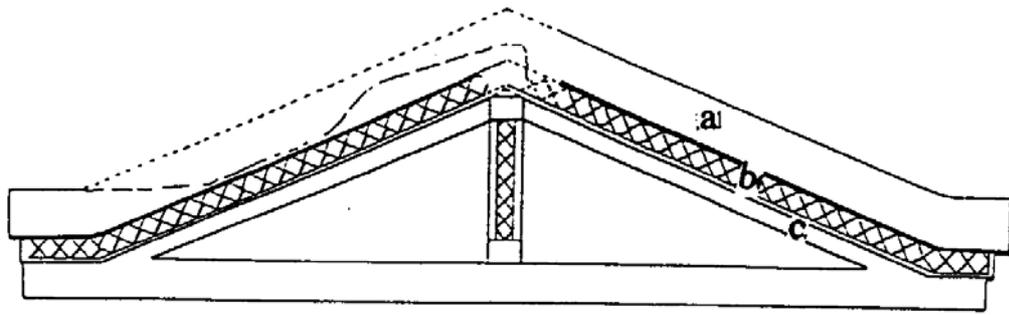

ÇİZİM 12: Maltaş Anıtı Alınlık.

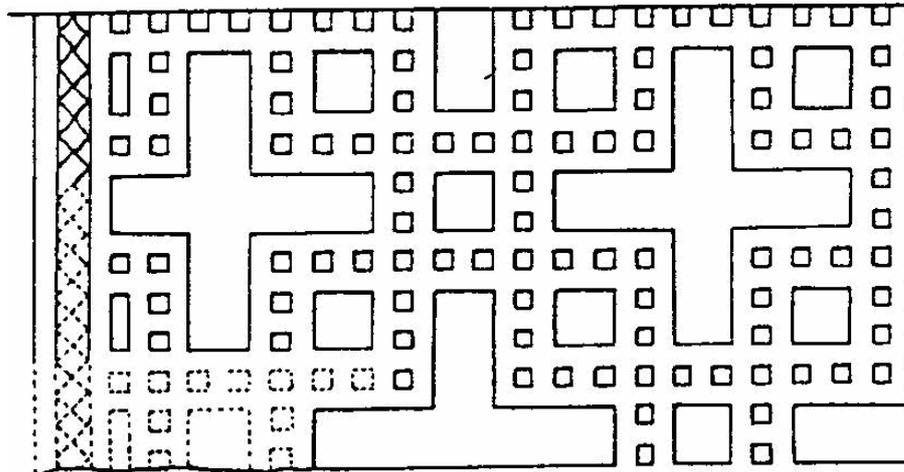

ÇİZİM 13: Maltaş Anıtı cephe bezemesi.

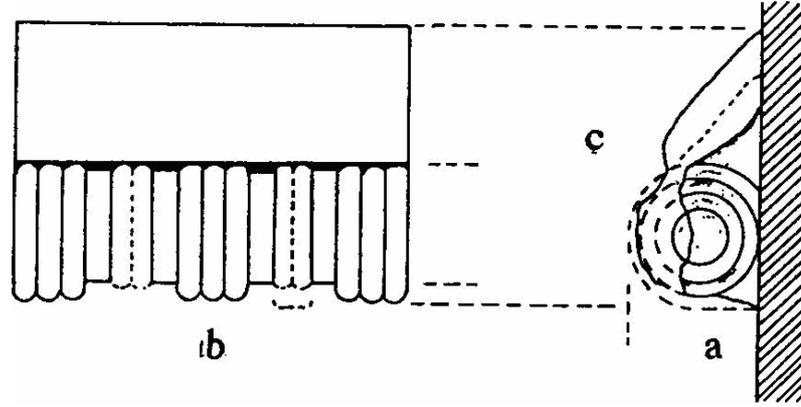

ÇİZİM 14: Matlaş Anıtı Rustik Kabartmalar.

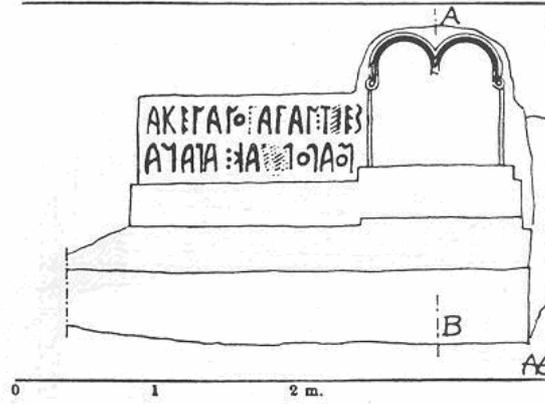

ÇİZİM 15: Midas Akropolünde bulunan yazıtlı Kybele Tahtı.

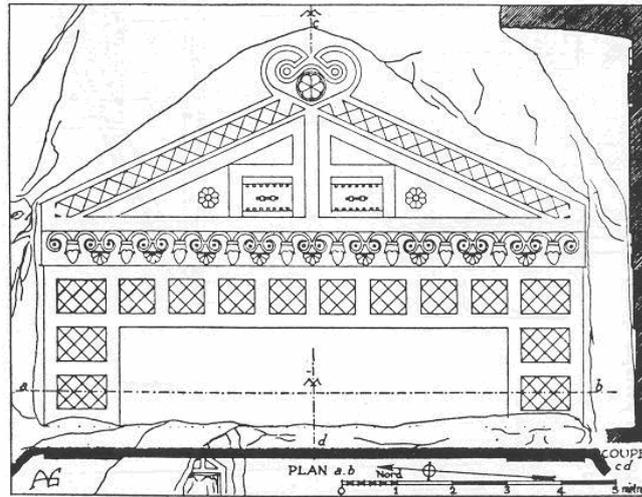

ÇİZİM 16: K. Yazılıkaya (Bitmemiş Anıtı) olarak bilinen kült alanı.

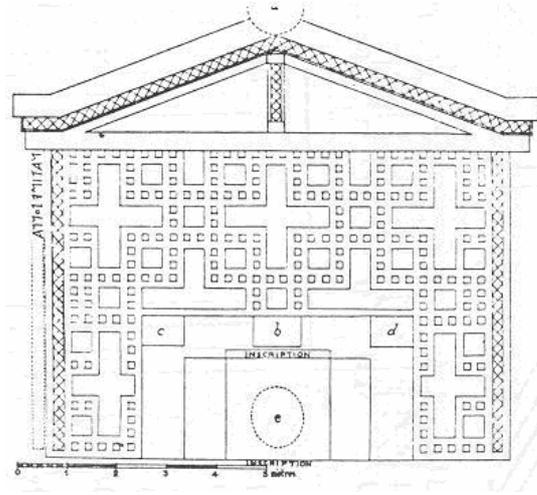

ÇİZİM 17: Matlaş Anıtı.

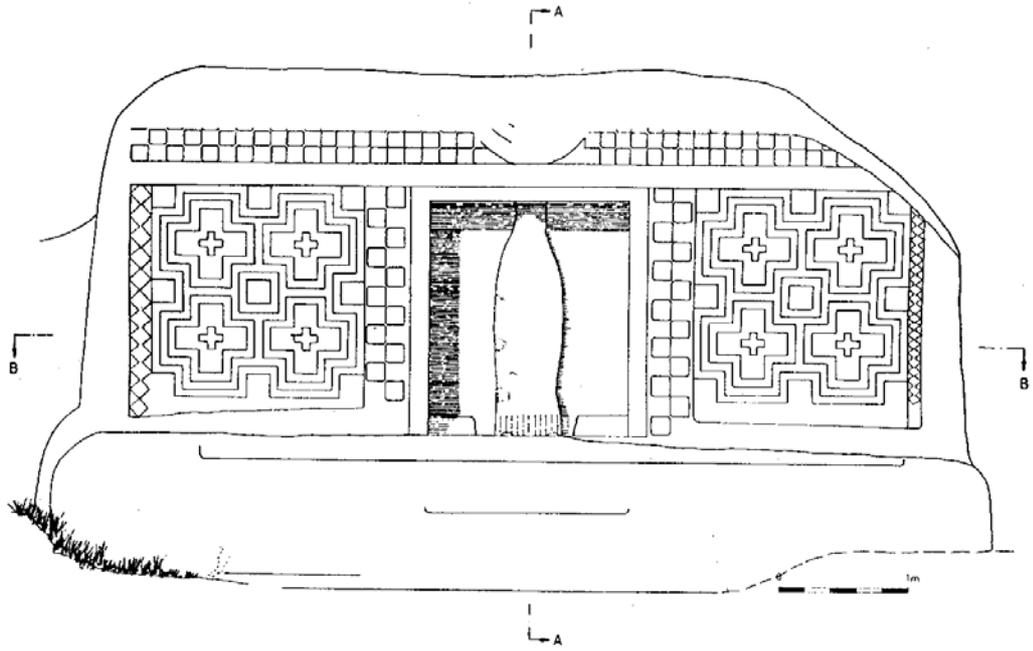

ÇİZİM 18: Büyük Kapı Kaya Anıtı genel görünüşü. Niş içinde Kybele kabartması vardır.

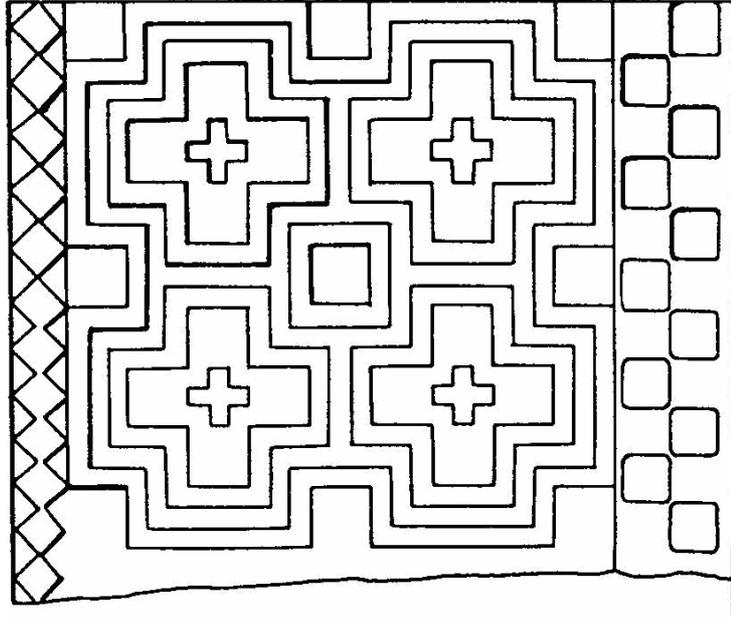

ÇİZİM 19: Büyük Kapı Kaya Anıtı cephe duvarı bezemesi.

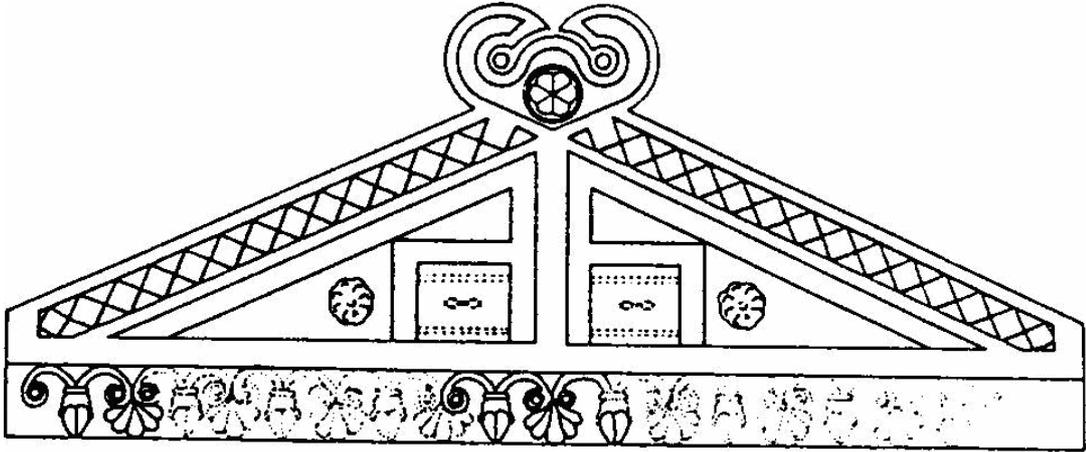

ÇİZİM 20: Bitmemiş Anıt. Alınlık.

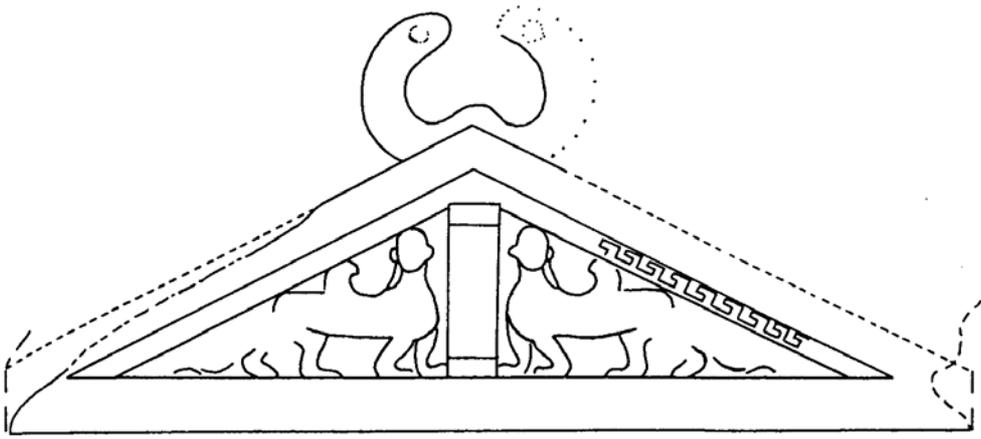

ÇİZİM 21: Aslankaya Anıtı Akroter ve Alınlık.

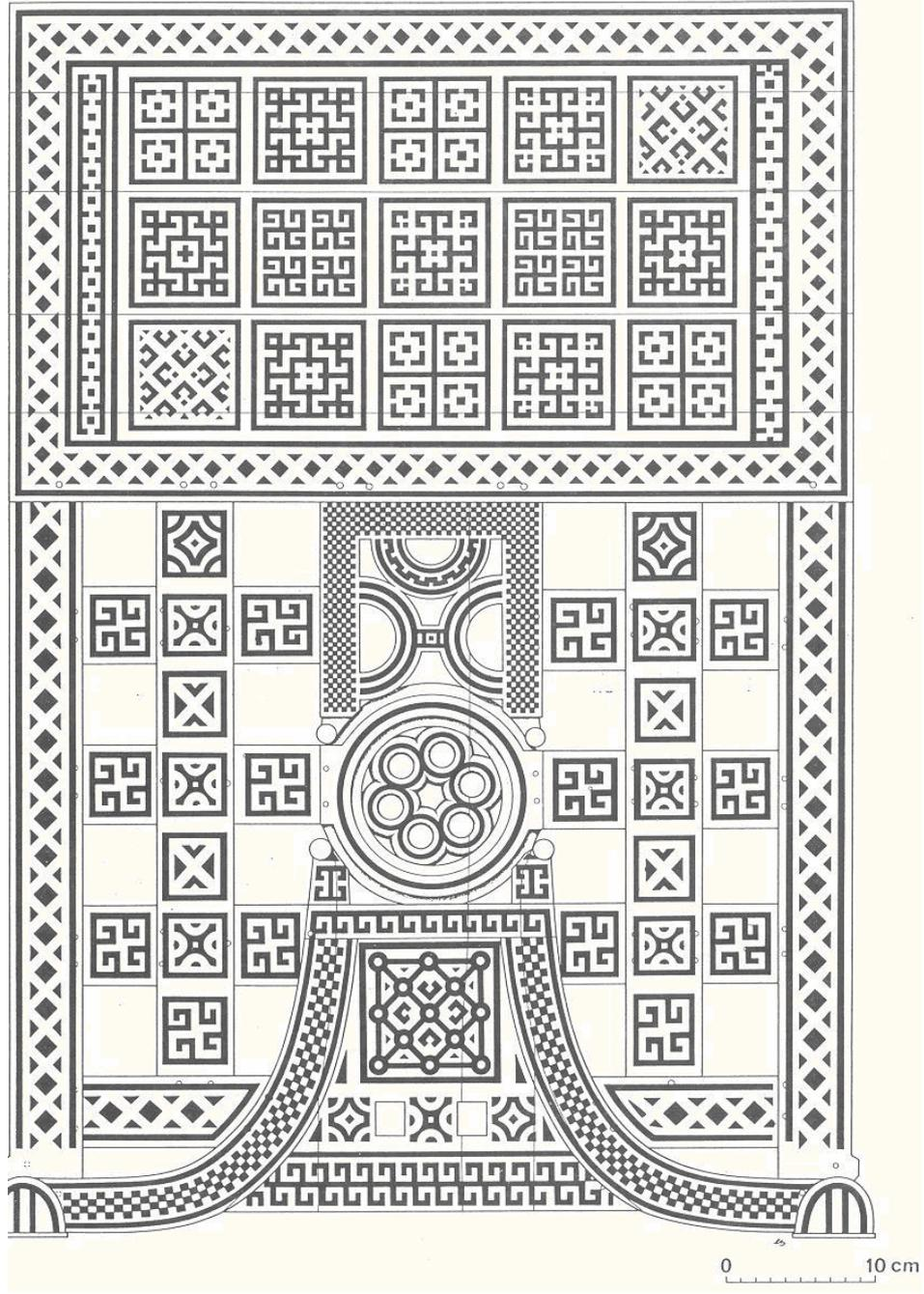

ÇİZİM 22: Polatlı/ Gordion'daki P- Tümüsü Mezar Odasında bulunan bir ahşap paravan çizimi. Frig'lerin Ahşap mobilya ve Kaya Anıtlarında kullandıkları bütün Geometrik Motifler görülmektedir.

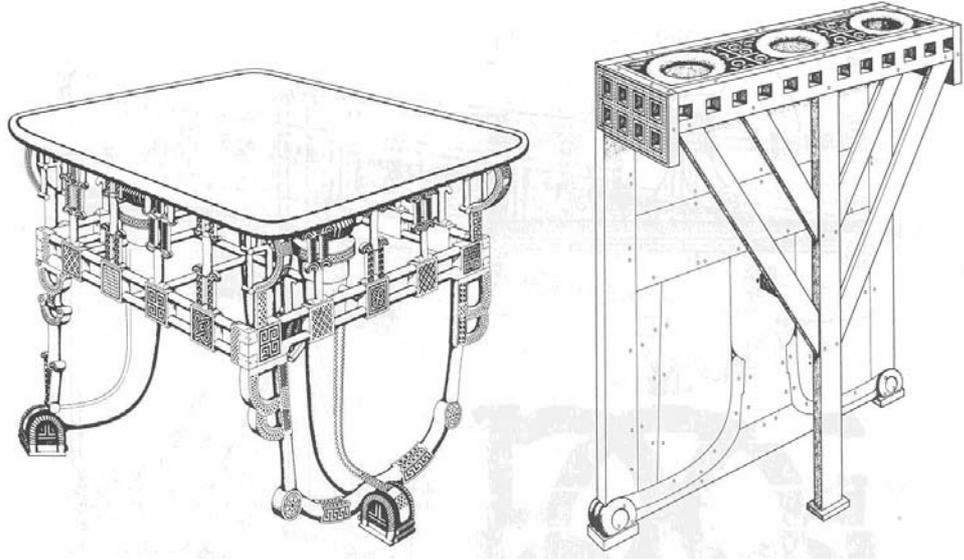

ÇİZİM 23: Gordion MM Tümüüsünde bulunan Ahşap bir sehpa ve masanın çizimleri.

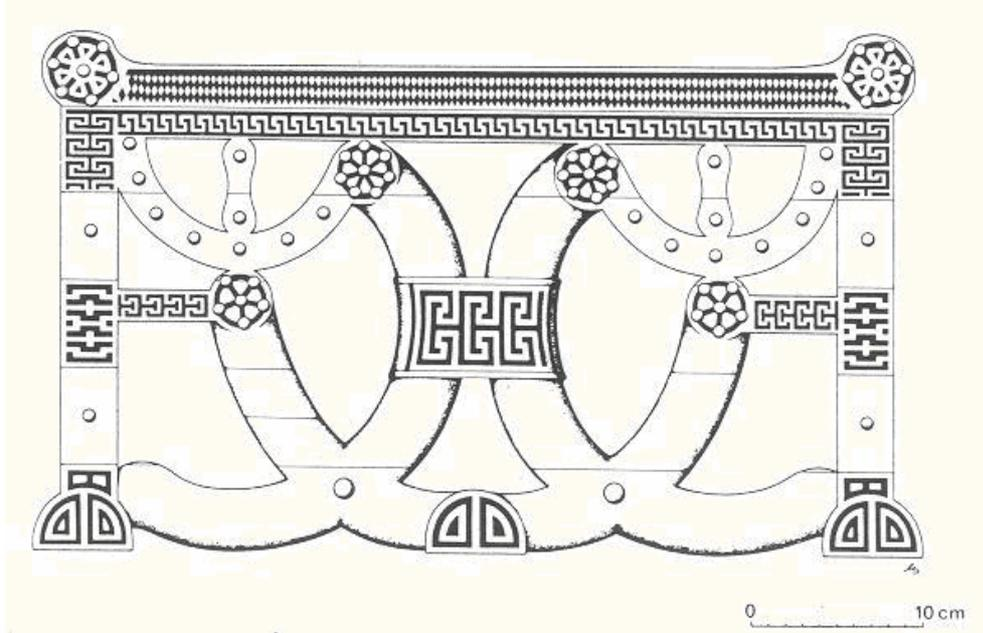

ÇİZİM 24: Gordion MM Tümüüsünde bulunan Ahşap bir sehpanın çizimi.

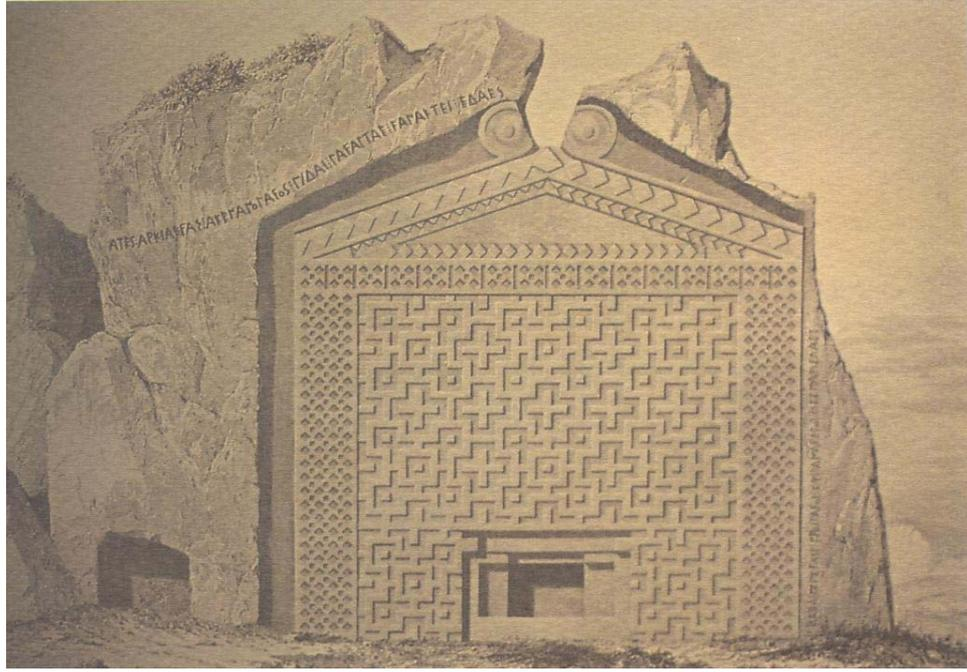

ÇİZİM 25: Yazılıkaya Anıtı. Gravür (Texier, 1836)

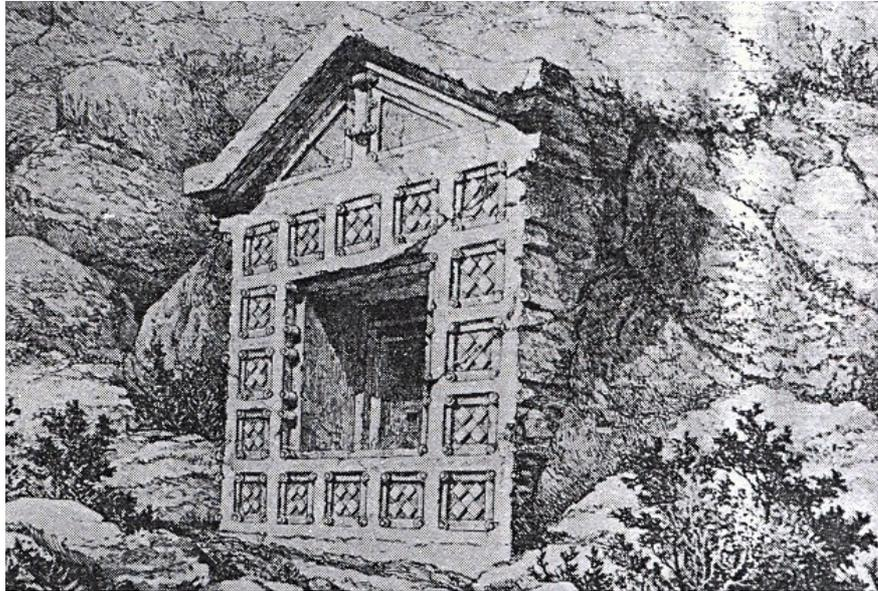

ÇİZİM 26: Bahşeyiş Anıtı. Gravür (Steuart, 1842.)

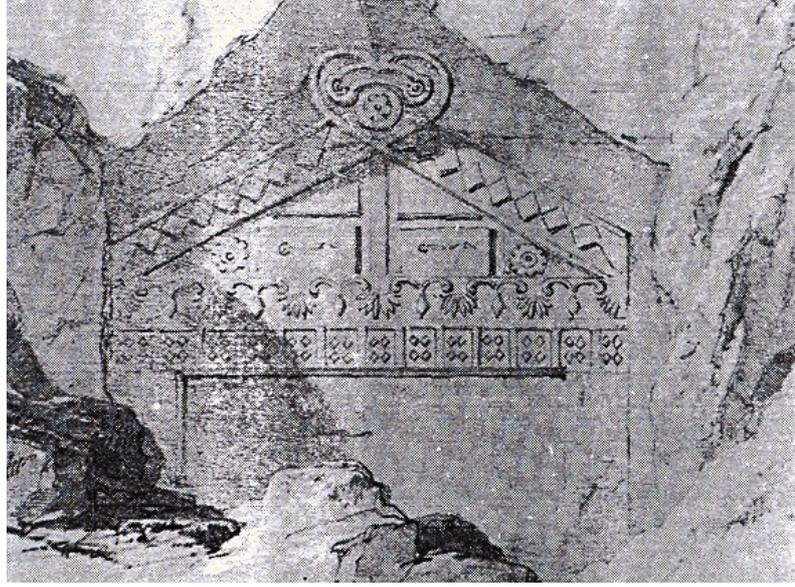

ÇİZİM 27: Bitmemiş Anıt. Gravür. (de Laborde, 1838.)

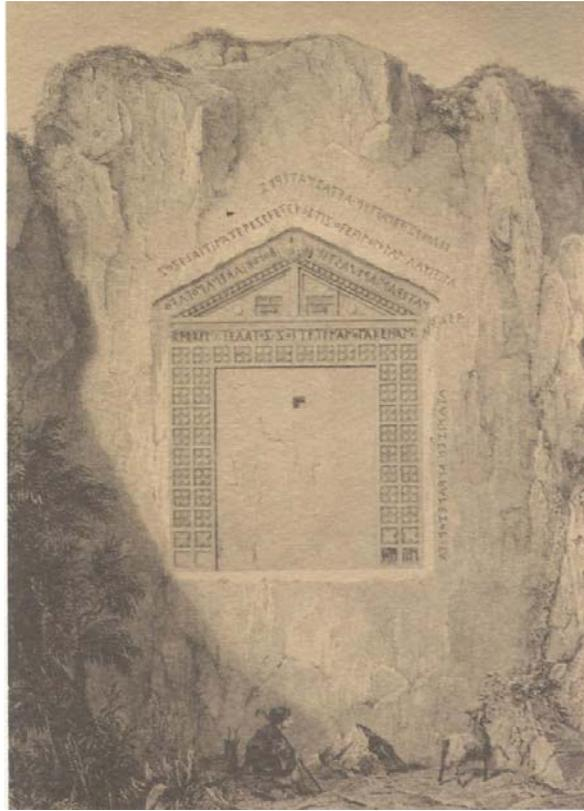

ÇİZİM 28: Arezastis Anıtı (Texier, 1836)

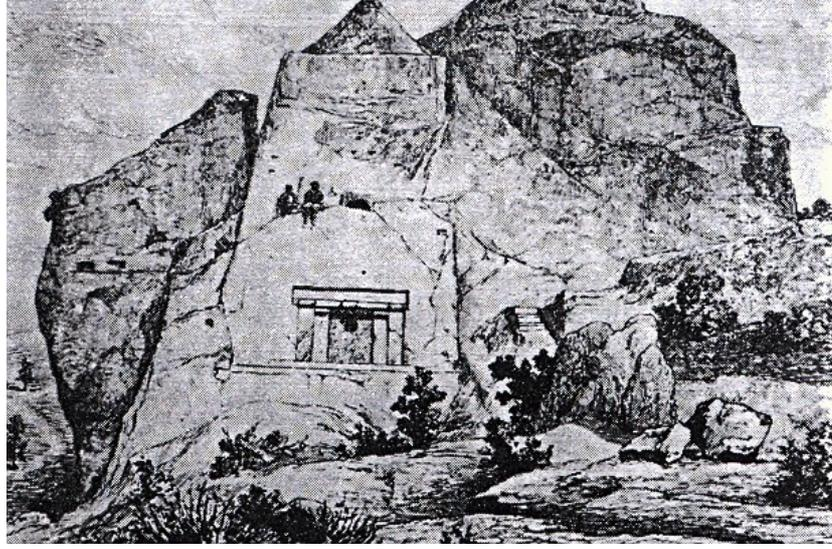

ÇİZİM 29: Deliklitaş Anıtı. Gravür. (Perrot- Guillaume- Delbert, 1872.)

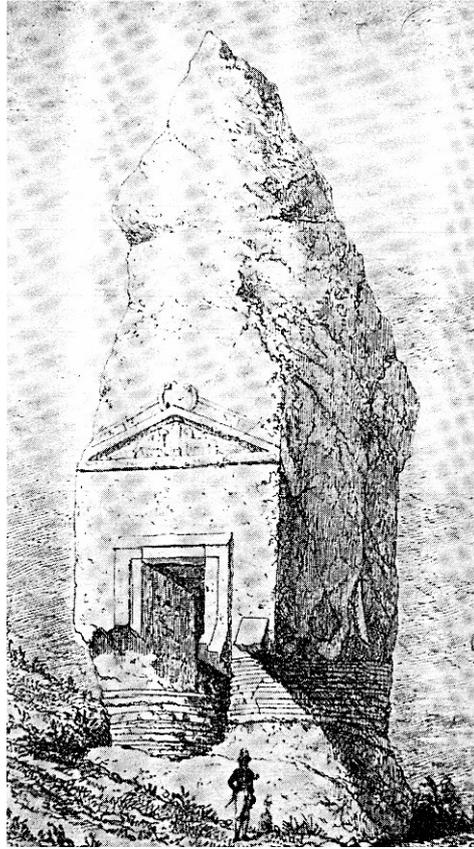

ÇİZİM 30: Aslankaya Anıtı. Gravür. (Ramsay 1884.)

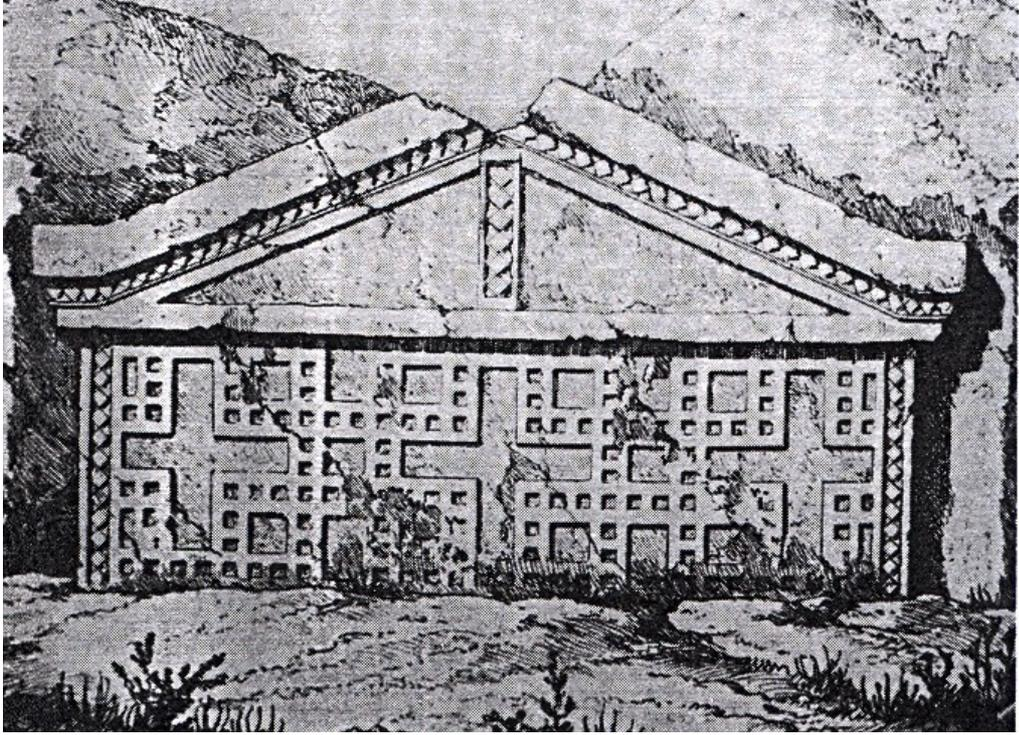

ÇİZİM 31: Matlaş Anıtı. Gravür. (Ramsay, 1882.)



ÇİZİM 32: Frig Süsleme Motiflerinden.



ÇİZİM 33: Frig Süsleme Motiflerinden.

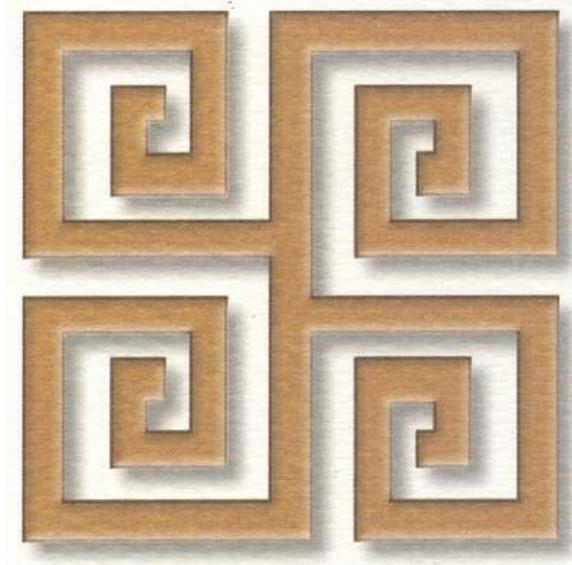

ÇİZİM 34: Frig Süsleme Motiflerinden.

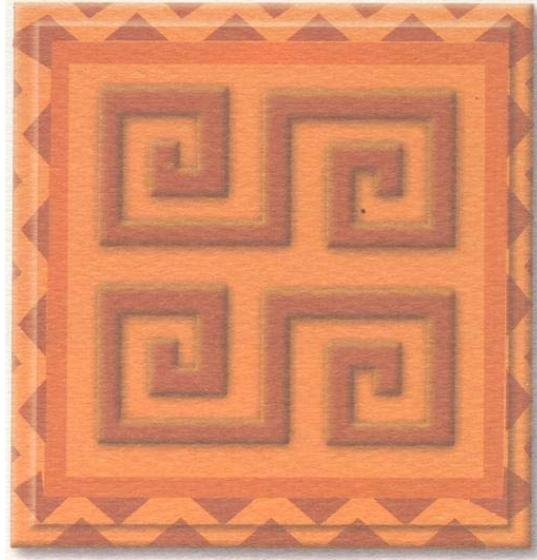

ÇİZİM35: Frig Süsleme Motiflerinden.

HARİTALAR



HARİTA 1: Frigia Uygarlığı yerleşim merkezleri



HARİTA 2: Frigia Uygarlığı genel dağılımı.



HARİTA 3: Urartu Uygarlığı.