

İLKÖĞRETİM 4. VE 5. SINIF ÖĞRENCİLERİNİN İNGİLİZCE ÖĞRENİMİ İLE İLGİLİ YÖNTEM, KAYNAK, ETKİNLİK, ARAÇ-GEREÇ VE ÖLÇME-DEĞERLENDİRME KONULARINA OLAN EĞİLİMLERİ

Mehmet Ali YAVUZ* Nazife AYDINOĞLU** Feryal ÇUBUKÇU**

*D.E.Ü. Yabancı Diller Yüksekokulu **D.E.Ü. Buca Eğitim Fakültesi

ÖZET

Bu çalışmada, ilköğretim 4. ve 5. sınıf öğrencilerinin İngilizce öğrenimi ile ilgili tutum ve eğilimleri saptanmaya çalışılmıştır. Bu amaçla, İzmir ili içerisinde 550 öğrenciye bir anket uygulanmıştır. Anket soruları, öğrencilerin yöntem, kaynak, etkinlik, araç-gereç ve ölçme-değerlendirme konularındaki görüşlerini almayı amaçlamıştır. Anket sonuçları ve öneriler bu bildiride sunulmaktadır.

Anahtar Kelimeler: Dil öğretimi, dil becerileri, öğrenci tutum ve eğilimleri, öğrenci beklentileri, dil öğretim yöntemleri, sınıf içi iletişim, görsel-işitsel kaynaklar, hataların düzeltimi, ölçme ve değerlendirme, toplumsal ve ekinsel etkinlikler

SUMMARY

In this research, it is attempted to find out the attitudes and tendencies of the 4th and 5th year pupils related to learning English. To this end, a questionnaire is given to 550 pupils of English. The questionnaire aims at obtaining the pupils' ideas on methods, sources, activities, materials, testing and assessment. The outcomes of this questionnaire and suggestions are presented.

Key Words: Language teaching, language skills, pupils' attitudes and tendencies, pupils' expectations, language teaching methods, classroom interactions, audio-visual aids, error correction, testing and evaluation, social and cultural activities

GİRİŞ

Son yıllarda ülkemizde eğitim alanında birçok olumlu adımlar atılmaktadır. Şüphesiz bunların içinde en önemlisi ve en çok sayıda öğrenciyi etkileyeni temel eğitimin sekiz yıla çıkarılmasıdır. Temel eğitimin sekiz yıla çıkarılması projesi kapsamında yapılan bir değişiklik daha önce 6. sınıftan itibaren başlayan yabancı dil öğretiminin 4. ve 5. sınıf ders programlarına konmasıdır. Bu değişiklik sonucu 4. ve 5. sınıflarda kullanılmak üzere yabancı dil ders kitabı ve yardımcı kaynaklar gereksinimi doğmuştur. Geniş bir tabandan gelen bu gereksinimi karşılamak üzere gerek Milli Eğitim Bakanlığı'nca, gerekse özel kişilerce çalışmalar yapılmış ve ders kitap ve kaynakları kullanıma sunulmuştur. Ancak ülkemizde çok yeni bir alan olan İlköğretim Okulu 4. ve 5. sınıf öğrencilerine yabancı dil öğretimi konusunda daha pek çok çalışma ve araştırma yapılması, yeni başlattığımız bu uygulamanın gelişmesi için vazgeçilmez bir gerekliliktir.

Bu nedenle Dokuz Eylül Üniversitesi, Buca Eğitim Fakültesi, Yabancı Diller Eğitimi Bölümü, İngiliz Dili Eğitimi Anabilim Dalı'nda İlköğretim Okulu 4. ve 5. sınıf öğrencilerinin İngilizce derslerinde kullanılmak üzere ders kitabı ve yardımcı kaynaklar hazırlamak amacıyla bir proje başlatılmıştır. Bu projenin bölümlerinden birini İngilizce öğretimi ile ilgili yöntem, kaynak, etkinlik, araç-gereç ve ölçme-değerlendirme konularında öğrencilerin tutum ve eğilimlerini saptamak oluşturmaktadır. Aynı konuda öğretmenlerin tutum ve eğilimlerini ölçmek ve böylece bir sonuca ulaşmak planlanmıştır.

PROBLEM

Ülkemizde Temel Eğitimin 4. ve 5. sınıflarına yabancı dil derslerinin konmasıyla birlikte bir takım sorunlar ortaya çıkmıştır. İvedilikle çözülmesi gereken ve birbirleriyle doğrudan bağlantılı sorunlar aşağıda belirtilmiştir.

1. 10-11 yaş grubu Türk öğrencilerinin İngilizce öğrenimi ile ilgili tutum, eğilim, beklenti ve gereksinimleri araştırılmalıdır.
2. Aynı konuda bu sınıflara İngilizce öğreten öğretmenlerin görüşleri alınmalıdır.
3. Bu araştırmalara bağlı olarak bir müfredat programı geliştirilmesi gerekmektedir.
4. Geliştirilen programa uygun dil öğretim yöntemlerinin belirlenmesi gerekmektedir.
5. Öğretmen ve öğrencilerin kullanmakta oldukları ders kitaplarına ve diğer materyallere ilişkin görüşlerinin alınması gerekmektedir.
6. Bu çalışmalar ışığı altında yeni ders kitapları ve yardımcı kaynakların hazırlanması gerekmektedir.

AMAÇ

Bu çalışmamızın amacı, yukarıda belirtilen sorunlardan yalnızca birisi olan 4. ve 5. sınıf öğrencilerinin (10-11 yaş grubu) İngilizce öğrenimi ile ilgili tutum, eğilim, beklenti ve gereksinimlerini araştırmaktır.

YÖNTEM

Bu bölümde araştırmanın modeli, evreni ve örneklemini, araştırmada kullanılan veri toplama aracının tanıtımı, hazırlanması ve geçerliliği, pilot uygulaması ve güvenilirlik çalışması, verilerin işlenmesi ve çözümlenmesi konularında bilgi verilecektir.

ARAŞTIRMANIN MODELİ, EVRENİ VE ÖRNEKLEMİ

Bu araştırmada rastlantısal tarama modeli yaklaşımı (Random Sampling Approach) ve betimsel araştırma tekniğinden (Descriptive Research) yararlanılmıştır.

Araştırmanın evreni, sekiz yıllık Temel Eğitim kapsamındaki 4. ve 5. sınıf öğrencilerinden oluşmaktadır. Araştırmanın örneklemini ise, İzmir iline bağlı Buca, Karşıyaka ve Konak ilçelerinde bulunan Hakimiyet-i Milliye İlköğretim Okulu, Tahir Merzeci İlköğretim Okulu, Fatih Koleji, Ankara İlköğretim Okulu, Hasan Ali Yücel İlköğretim Okulu, Meşkure Şamlı İlköğretim Okulu, 30 Ağustos İlköğretim Okulu, Vali Rahmi Bey İlköğretim Okulunun 4. ve 5. sınıf öğrencileri oluşturmaktadır.

VERİ TOPLAMA ARACININ TANITIMI

Bu araştırmada veri toplamak amacı ile elli sorudan oluşan bir anket hazırlanmıştır. Anketin uygulanacağı yaş grubu gözönünde bulundurularak "her zaman", "bazen", "hiçbir zaman" olmak üzere üç seçenek verilmiştir.

Anketin birinci sorusu öğrencilerin İngilizce öğrenmeyle ilgili genel tutumlarını ölçmeye yöneliktir. Bu soruyu olumsuz olarak yanıtlayan öğrencilerin diğer yanıtlarının değerlendirilmesinin doğru olmayacağı düşünülmüştür.

2.,3.,4. ve 5. sorular, öğrencilerin dört dil becerisi (okuma,yazma,dinleme ve konuşma) ile ilgili tutum ve eğilimlerini ölçmeyi amaçlamaktadır. 6. ile 18. sorular arasında ölçülmek istenen konular, İngilizce öğrenirken hangi tür yardımcı kaynak, teknoloji ve aktiviteleri kullanmak istedikleri ile ilgilidir. 19., 20. ve 21. sorular

öğrencilerin İngilizce öğrenme ortamı konusundaki tercihlerini belirlemeye yöneliktir. 24., 25., 37., 38., 39. sorular İngilizce öğrenirken yapılan hatalar ve bu hataların düzeltilmesi konusunda öğrenci tutum ve eğilimlerini belirlemeyi amaçlar. 26., 27., 28., 29., 30., 31. ve 32. sorular öğrencilerin yabancı dil öğrenirken karşılaştıkları, bilmedikleri veya anlayamadıkları konularla ilgili sorun ve çözüm yollarına ilişkindir. 33.,34.,42.,44. ve 45. sorular, öğrenilen konuların pekiştirilmesi konusunda öğrenci tercihlerini belirlemek için hazırlanmıştır. 43.,46. ve 47. sorular öğrenci başarısını ölçme konusu üzere hazırlanmıştır. 48.,49. ve 50 . sorular ise öğrencilerin bu dilin konuşulduğu ülkeler ve bu ülkelerde yaşayan insanlara ilişkin yaklaşımlarını belirlemek üzere düzenlenmiştir.

VERİ TOPLAMA ARACININ HAZIRLANMASI VE PİLOT UYGULAMA

Ölçme aracımız olan anket, bu proje kapsamında yer alan öğretim elemanları tarafından geliştirilmiştir. Anket geliştirilirken İngiliz Dili Eğitimi Anabilim dalında görev yapan diğer metod öğretmenlerinden ve uygulama okullarında görev yapmakta olan Milli Eğitim Bakanlığı'na bağlı öğretmenlerden görüş alınmıştır. Bu arada konu ile ilgili kaynak kitaplar taranmış ve kitapların ilgili bölümlerinden yararlanılmıştır. Anket sorularının güvenilirliğini saptamak için İzmir ili, Karşıyaka ilçesine bağlı Ankara İlköğretim Okulunda 4. ve 5. sınıflardan oluşan 80 kişilik bir grup üzerinde birincisi 08 Ocak 1999, ikincisi 8 Şubat 1999 tarihlerinde olmak üzere anketin pilot uygulaması yapılmıştır. Bu uygulama sonucunda yapılan madde analizlerine göre sorularda bazı değişikliklere gidilmiştir. "r" katsayısı 0.2'nin altında olan sorular anket dışı bırakılmış, 0.2 ve 0.3 arası olan sorular tekrar düzenlenmiştir. "r" 0.3'ten büyük olan sorular aynen bırakılmıştır.

Anket, İzmir iline bağlı üç ilçede, sekiz ilköğretim okulunda (Hasan Ali Yücel İlköğretim Okulu-Buca, 30 Ağustos İlköğretim Okulu- Buca, Mefkure Şamlı İlköğretim Okulu- Buca, Vali Rahmi Bey İlköğretim okulu-Buca, Hakimiyeti Milliye İlköğretim Okulu - Konak, Tahir Merzeci İlköğretim Okulu- Konak, Fatih Koleji-Konak, Ankara İlköğretim Okulu-Karşıyaka) 4. ve 5. sınıf öğrencilerinden oluşan 550 kişi üzerinde 17 Şubat 1999 tarihinde uygulanmıştır. Soruların yanıtlanması için 40 dakikalık süre tanınmıştır.

VERİ TOPLAMA ARACININ ÇÖZÜMLENMESİ

Bu anket sonucu elde edilen veriler bilgisayar "excel" programına işlenmiş "SPSS for Windows 6.0" programıyla çözümlenmiştir. Çözümleme sürecinde izlenen yol aşağıda gösterilmiştir:

1. İlk sorunun "Her zaman", "Bazen", "Hiçbir Zaman" dağılımı yapılmış, bu sayıya "Hiçbir Zaman" yanıtı verenlerin diğer anket verileri dikkate alınmamıştır.
2. Tüm sorular için, 4. sınıflar ayrı, 5. sınıflar ayrı olmak üzere Ki-Kare (chi-square) analizleri yapılmış, aralarında anlamlı farklılıklar olup olmadığı araştırılmıştır.
3. Tüm sorular dikkate alındığında 4. ve 5. sınıflar arasında büyük farklılıklar olmadığı görüldüğünden grafik çizim ve yorumlarında 4. ve 5. sınıflar birlikte el alınmıştır.
4. Daha sonra birbirleriyle ilgili sorular ele alınarak kendi içlerinde dağılım ve ağırlıkları bulunmuş, bu veriler sütun grafiklerinde gösterilmiştir.

VERİLERİN ANALİZİ

1)

Analiz 1:

SINIF by S03

Page 1 of 1

SINIF	Count Row Pct	S03			Row Total
		,00	1,00	2,00	
4,00			25 9,1	251 90,9	276 50,1
5,00		3 1,1	46 16,7	226 82,2	275 49,9
Column Total		3 ,5	71 12,9	477 86,6	551 100,0

Anketin birinci şıkında yer alan "İngilizce öğrenmek isterim" konusunda 4. sınıf öğrencilerinden olumsuz yanıt veren olmamış, 5. sınıfta ise üç kişi hiçbir zaman İngilizce öğrenmek istemediklerini belirtmiştir. 4. sınıfta bazen oranı %9.1 iken, 5. sınıfta 16.7 ye yükselmiş, her zaman oranı ise 4. sınıfta %90.9 dan 5. sınıfta %82.2 ye düşmüştür. Bu değerler ve oranlar, 4. sınıfta çok istekli bir şekilde İngilizce öğrenmeye eğilimi olan öğrencilerin 5. sınıfta bu eğilimlerinde anlamlı bir azalma olduğunu göstermektedir. Bu durumun, okullarda kullanılan ders kitapları, yardımcı kaynaklar, öğretim yöntemleri, ölçme ve değerlendirme sistemleri ile ilişkili olabileceği düşünülmektedir. (Analiz 1)

2)

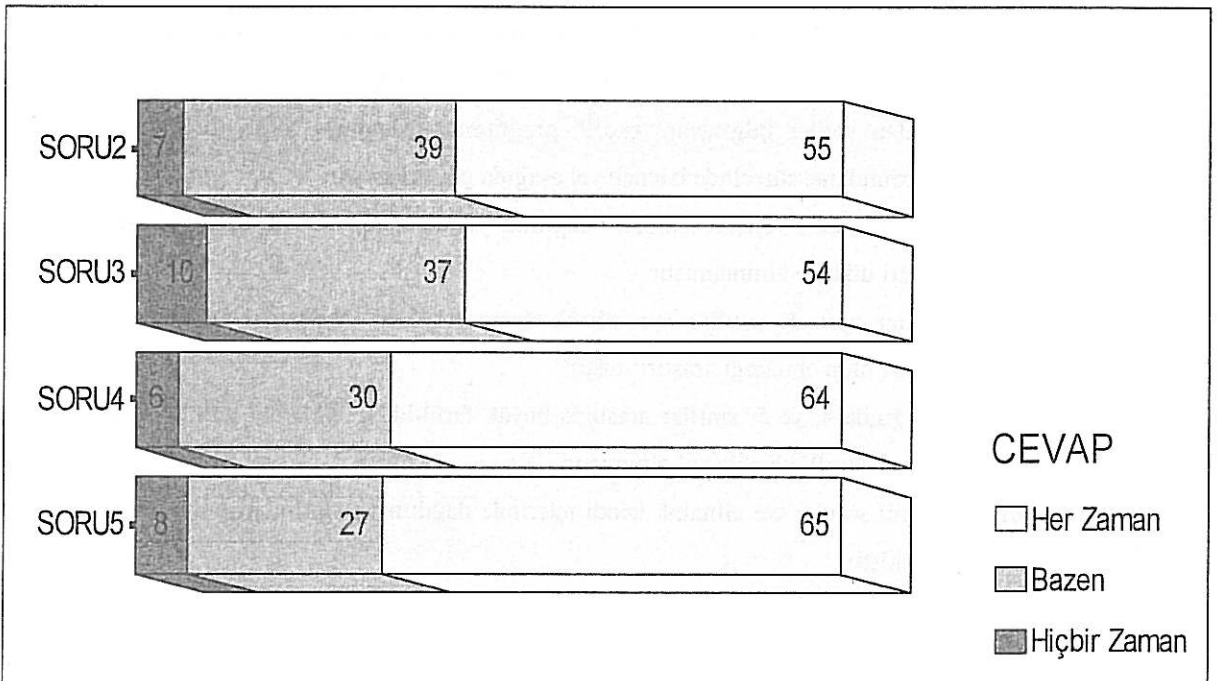

Çizim 1

Öğrencilerin okuma, yazma, dinleme, konuşma, dil becerilerini isteme oranlarına bakıldığında, %64, %65 oranla dinleme ve konuşma becerilerine öncelik verdikleri görülmüştür. Okuma ve yazma isteme oranları %55 ve % 54'tür. (Çizim 1)

3)

Analiz 2:**2. sorunun analizi:**

SINIF by S02

Page 1 of 1

SINIF	Count Row Pct	S02			Row Total
		,00	1,00	2,00	
4,00	7 2,5	78 28,4	190 69,1	275 50,5	
5,00	29 10,7	132 48,9	109 40,4	270 49,5	
Column Total	36 6,6	210 38,5	299 54,9	545 100,0	

3-4-5. soruların analizi:

SINIF by S03

Page 1 of 1

SINIF	Count Row Pct	S03			Row Total
		,00	1,00	2,00	
4,00	13 4,7	78 28,5	183 66,8	274 50,5	
5,00	41 15,2	120 44,6	108 40,1	269 49,5	
Column Total	54 9,9	198 36,5	291 53,6	543 100,0	

SINIF by S04

Page 1 of 1

SINIF	Count Row Pct	S04			Row Total
		,00	1,00	2,00	
4,00	18 6,6	79 28,9	176 64,5	273 50,6	
5,00	15 5,6	83 31,1	169 63,3	267 49,4	
Column Total	33 6,1	162 30,0	345 63,9	540 100,0	

SINIF by S05

Page 1 of 1

SINIF	S05			Row Total
	,00	1,00	2,00	
4,00	25 9,1	66 24,1	183 66,8	274 50,4
5,00	16 5,9	83 30,7	171 63,3	270 49,6
Column Total	41 7,5	149 27,4	354 65,1	544 100,0

Öğrencilerin dil becerisi olan okuma alanında 4. sınıfta %69 olan her zaman oranı, 5. sınıfta %40 a düşmüştür. Aynı durum yazma becerisi için de geçerlidir. 4. sınıfta % 66.8 olan her zaman oranı, 5. sınıfta %40.1'dir. Diğer iki dil becerisi olan konuşma ve dinleme konusunda 4. sınıf ve 5. sınıf oranlarında belirgin bir fark görülmemektedir. (Analiz 2)

4)

Analiz 3:**6. sorunun analizi:**

Page 1 of 1

SINIF	S06			Row Total
	,00	1,00	2,00	
4,00	92 33,7	109 39,9	72 26,4	273 50,5
5,00	67 25,0	111 41,4	90 33,6	268 49,5
Column Total	159 29,4	220 40,7	162 29,9	541 100,0

7. sorunun analizi:

SINIF by S07

Page 1 of 1

SINIF	Count Row Pct	S07			Row Total
		,00	1,00	2,00	
4,00	74 27,1	132 48,4	67 24,5	273 50,3	
5,00	80 29,6	123 45,6	67 24,8	270 49,7	
Column Total	154 28,4	255 47,0	134 24,7	543 100,0	

Dil öğrenme etkinlikleri alanında 4. ve 5. sınıf öğrencilerinin eğilimlerinde büyük bir paralellik görülmektedir. Örneğin, 4. sınıflarda İngilizceyi bazen oyun oynayarak öğrenmek isteyenlerin oranı %39.9, 5. sınıflarda ise %41.4 dür. İngilizceyi resim yaparak öğrenmek hiçbir zaman istemeyen 4. sınıf öğrencilerinin oranı %27.1 iken, 5. sınıf öğrencilerinin oranı %29.6 dır. (Analiz 3)

5)

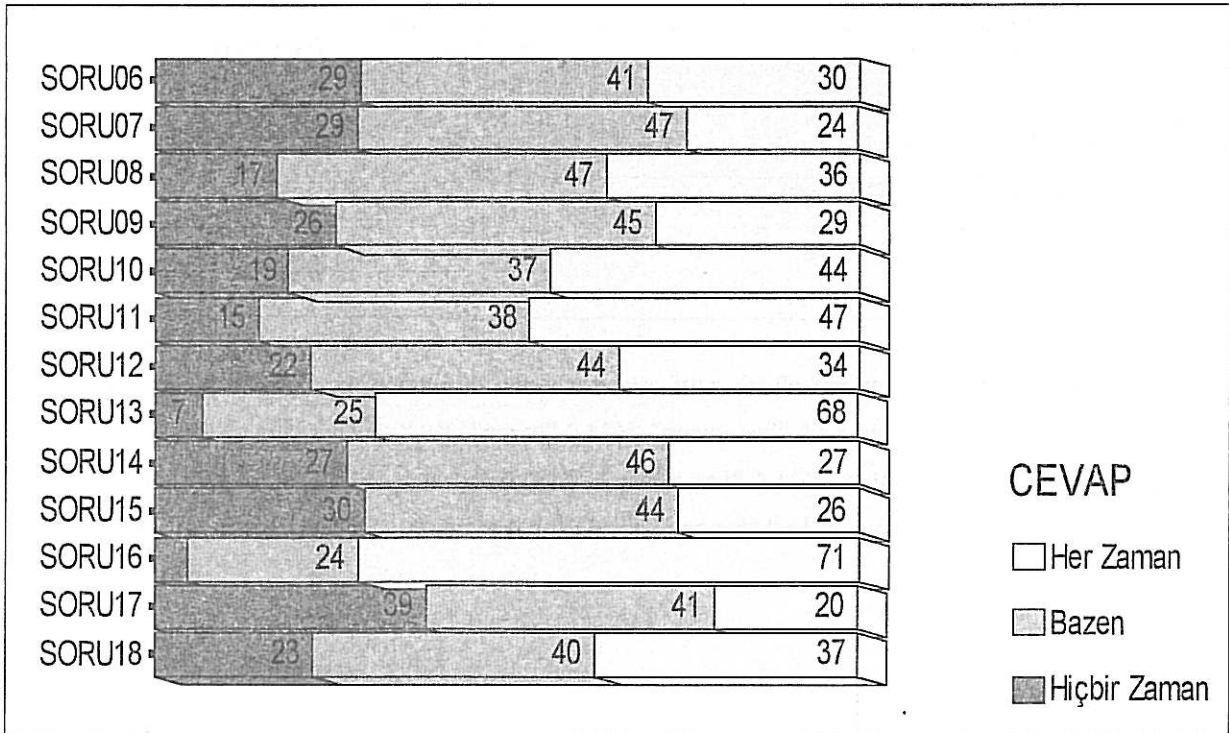

Çizim 2

Öğrencilerin İngilizce öğrenirken oyun oynama, resim yapma, bilmece çözme, film izleme, şarkı söyleme gibi etkinliklere olan tutumu araştırıldığında, bu konulara çok sıcak bakmadığı, ama bu etkinliklerden vazgeçmek istemediği saptanmıştır. Bu soruların yanıtları “bazen” seçeneğinde yoğunlaşmıştır. Örneğin; “İngilizceyi oyun oynayarak öğrenmek isterim” in seçeneklerinde %29 hiçbir zaman, %40.7 bazen, %29.9 her zaman dağılımı görülmektedir. Aynı şekilde “İngilizceyi resim yaparak öğrenmek isterim”in seçeneklerinde %28.4 hiçbir zaman, %47.0 bazen, %24.7 hiçbir zaman dağılımı vardır. (Çizim 2)

6) Öğrencilerin sınıf içi etkinliklerinden en fazla istedikleri, ders kitaplarını çalışma (%71.5 her zaman, %23.8 bazen, %4.6 hiçbir zaman) ve bilgisayar kullanımınıdır. (%68.5 her zaman, % 24.7 bazen, %6.8 hiçbir zaman)

7)

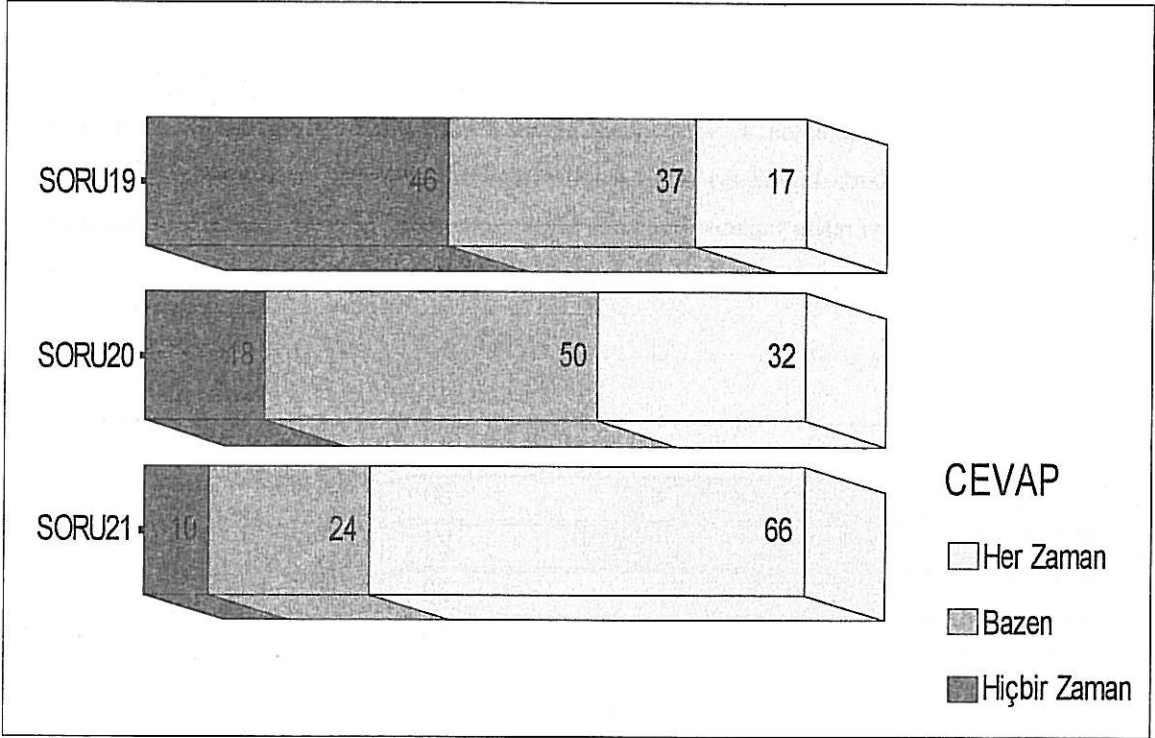

Çizim 3

Öğrencilerin öğrenme ortamı olarak sınıf ortamını tercih ettikleri açıkça görülmektedir. Tüm sınıfla birlikte öğrenmeyi isteme oranları, %66 “her zaman”, %24.2 “bazen”, %9.8 “hiçbir zaman”dır. Küçük bir grup içerisinde öğrenme isteme oranları, %31.4 “her zaman”, % 50.2 “bazen”, %18.2 “hiçbir zaman”dır. Yalnız başına öğrenme isteme oranları ise, % 16.9 “her zaman”, % 37.7 “bazen”, % 45.5 “hiçbir zaman”dır. (Çizim 3)

8)

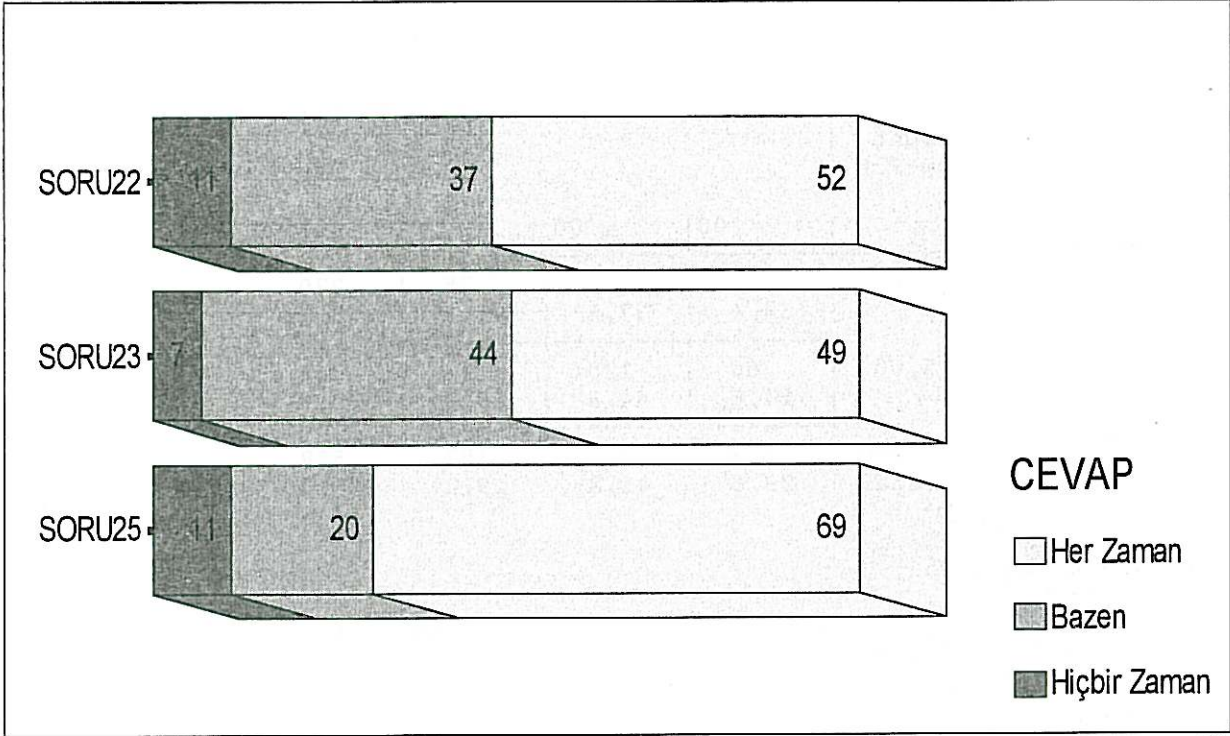

Çizim 4

“İngilizceyi turistlerle konuşarak öğrenmek isterim” ve “İngilizceyi arkadaşlarımla konuşmak isterim” tümceleriyle ilgili seçeneklerde 4. ve 5. sınıf öğrencileri arasında uyum dikkati çekmektedir. Öğrenciler, “İngilizceyi turistlerle konuşarak öğrenmek isterim” tümcesine %52 oranında “her zaman”, % 37 oranında “bazen”, % 10.9 oranında “hiçbir zaman” yanıtı vermişlerdir. “İngilizceyi arkadaşlarımla konuşarak öğrenmek isterim” tümcesini ise % 50.6 oranında her zaman, % 43.7 oranında bazen, % 5.7 oranında hiçbir zaman olarak yanıtlamışlardır. (Çizim 4)

9)

Analiz 4:**24-25-26 soru analizleri**

SINIF by S24

Page 1 of 1

SINIF	Count Row Pct	S24			Row Total
		,00	1,00	2,00	
4,00	93 34,4	102 37,8	75 27,8	270 50,2	
5,00	66 24,6	120 44,8	82 30,6	268 49,8	
Column Total	159 29,6	222 41,3	157 29,2	538 100,0	

SINIF by S25

Page 1 of 1

SINIF	Count Row Pct	S25			Row Total
		,00	1,00	2,00	
4,00	32 11,8	50 18,4	190 69,9	272 50,7	
5,00	28 10,6	57 21,5	180 67,9	265 49,3	
Column Total	60 11,2	107 19,9	370 68,9	537 100,0	

SINIF by S26

Page 1 of 1

SINIF	Count Row Pct	S26			Row Total
		,00	1,00	2,00	
4,00	43 15,6	82 29,7	151 54,7	276 50,6	
5,00	40 14,9	88 32,7	141 52,4	269 49,4	
Column Total	83 15,2	170 31,2	292 53,6	545 100,0	

Öğrenciler İngilizce konuşurken yanlış yapmaktan korkup korkmadıkları ile ilgili soruya %29.2 oranında “her zaman”, %41.3 oranında “bazen”, %29.6 oranında “hiçbir zaman” yanıtı vermişlerdir. “Yanlış yapmam bile İngilizce konuşmaktan hoşlanırım” tümcesi ile ilgili olarak da %68.9 her zaman, %19.9 bazen %11.2 hiçbir zaman demişlerdir. “Konuşulan her şeyi anlamasam bile İngilizce dinlemekten hoşlanırım” konusunda ise %53.6 her zaman, %31.2 bazen, %15.2 hiçbir zaman sonuçları çıkmıştır. (Analiz 4)

Analiz 5:

29,30,31,32 soru analizleri:

Page 1 of 1

SINIF	Count Row Pct	S29			Row Total
		,00	1,00	2,00	
4,00	71 25,8	94 34,2	110 40,0	275 50,4	
5,00	59 21,8	105 38,7	107 39,5	271 49,6	
Column Total	130 23,8	199 36,4	217 39,7	546 100,0	

SINIF by S30

Page 1 of 1

SINIF	Count Row Pct	S30			Row Total
		,00	1,00	2,00	
4,00	1 ,4	21 7,6	254 92,0	276 50,7	
5,00	3 1,1	26 9,7	239 89,2	268 49,3	
Column Total	4 ,7	47 8,6	493 90,6	544 100,0	

SINIF by S31

		S31			Page 1 of 1
SINIF	Count				Row
	Row Pct	,00	1,00	2,00	Total
4,00	16	106	151	273	50,6
	5,9	38,8	55,3		
5,00	13	129	124	266	49,4
	4,9	48,5	46,6		
Column Total	29	235	275	539	100,0
	5,4	43,6	51,0		

SINIF by S32

		S32			Page 1 of 1
SINIF	Count				Row
	Row Pct	,00	1,00	2,00	Total
4,00	6	42	220	268	51,3
	2,2	15,7	82,1		
5,00	9	57	188	254	48,7
	3,5	22,4	74,0		
Column Total	15	99	408	522	100,0
	2,9	19,0	78,2		

Öğrenciler okudukları parçalarda geçen yeni kelimeleri %90.6 oranında her zaman öğrenmek istemektedirler. Bu kelimeleri tahmin etmeye çalışmayı her zaman isteyenlerin oranı ise % 39.7'dir. Öğrenciler kelimeleri öğretmenin öğretmesini % 78.2 oranında her zaman isterken, sözlükten kendileri öğrenmeyi % 51 oranında her zaman istemektedirler. (Analiz 5)

11)

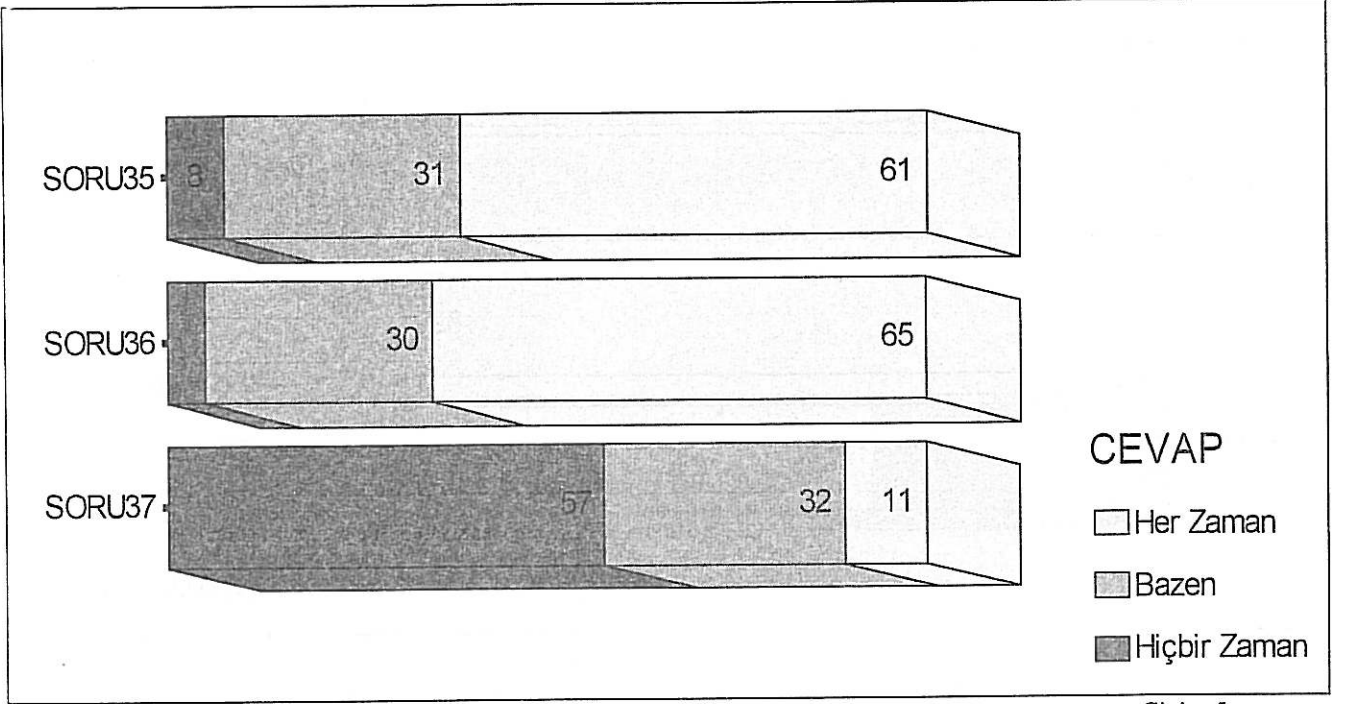

Çizim 5

Öğrenciler, yaptıkları hataların öğretmen tarafından düzeltilmesini %61.3 oranında “her zaman”, kendi hatalarını kendilerinin düzeltmelerini %65.1 oranında “her zaman”, hatalarının arkadaşları tarafından düzeltilmesini %10.5 oranında her zaman istemektedirler. (Çizim 5)

12)

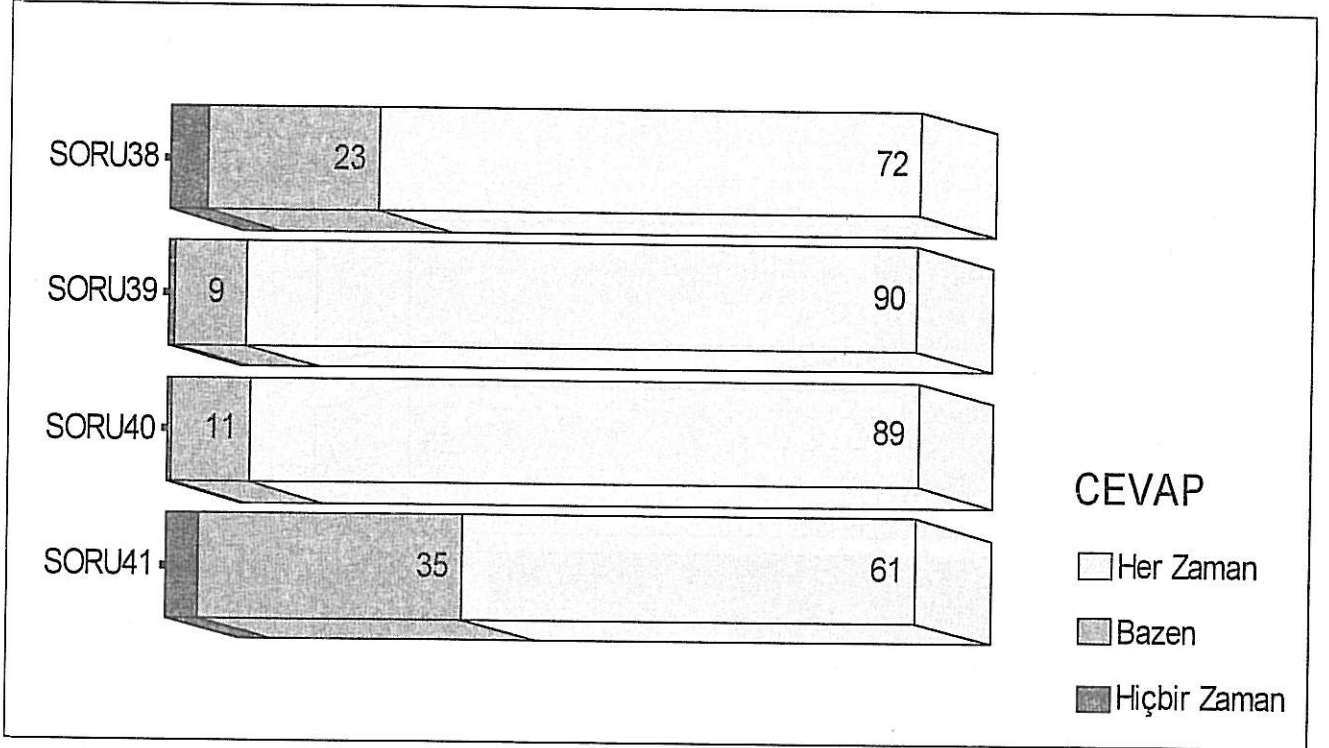

Çizim 6

Öğrenciler, İngilizce dilbilgisi kurallarını öğrenmeyi %72.3 oranında “her zaman” isterken, yeni kelimeleri ve bunların doğru okunuşlarını %90 oranında her zaman istemektedirler. Ünlem ve deyimleri öğrenmek istemelerinin “her zaman” oranı ise %60.9’dur. (Çizim 6)

13)

Analiz 5:

42 ve 43 soruların analizi:

SINIF by S42

Page 1 of 1

SINIF	Count Row Pct	S42			Row Total
		,00	1,00	2,00	
4,00	12 4,4	92 33,7	169 61,9	273 50,6	
5,00	19 7,1	108 40,4	140 52,4	267 49,4	
Column Total	31 5,7	200 37,0	309 57,2	540 100,0	

SINIF by S43

Page 1 of 1

SINIF	Count Row Pct	S43			Row Total
		,00	1,00	2,00	
4,00	37 13,6	126 46,2	110 40,3	273 50,5	
5,00	41 15,3	144 53,7	83 31,0	268 49,5	
Column Total	78 14,4	270 49,9	193 35,7	541 100,0	

Öğrenciler İngilizce öğrenmede başarılarını ölçmek için evde sık sık test çözmeyi %57.2 oranında her zaman isterken, öğretmenin sınıfta sık sık test vermesini %35.7 oranında “her zaman” istemektedirler. Ayrıca 5. sınıflarda bu oranlar 4. sınıflara göre daha düşüktür. Örneğin, evde test çözme konusunda bu oran %61.9’dan, %52.4’e, sınıf içi testler konusunda %40.3’ten %31’e düşmektedir. (Analiz 5)

14)

Analiz 6:**44 ve 45. soruların analizi:**

SINIF by S44

Page 1 of 1

SINIF	Count Row Pct	S44			Row Total
		,00	1,00	2,00	
4,00	20 8,1	91 37,0	135 54,9	246 50,1	
5,00	26 10,6	121 49,4	98 40,0	245 49,9	
Column Total	46 9,4	212 43,2	233 47,5	491 100,0	

SINIF by S45

		S45			Page 1 of 1
SINIF	Count				Row
	Row Pct	,00	1,00	2,00	Total
4,00	5	90	181	276	
	1,8	32,6	65,6	51,8	
5,00	26	101	130	257	
	10,1	39,3	50,6	48,2	
Column Total	31	191	311	533	
	5,8	35,8	58,3	100,0	

Öğrenciler, İngilizce öğrendiklerini pekiştirmek için, evde yazılı ödev yapmayı %47.5 oranında “her zaman” isterken, evde sözlü alıştırma yapmayı %58.3 oranında “her zaman” istemektedir. Evde yazılı veya sözlü ödev yapmayı isteme oranları 5. sınıflarda 4. sınıflara oranla daha düşüktür. Örneğin, 4. sınıflarda evde yazılı ödev yapmayı “her zaman” isteme oranı %54.9 iken, 5. sınıflarda bu oran %40’tır. 4. sınıflarda evde sözlü alıştırma yapmayı “her zaman” isteme oranı %65.6 iken, 5. sınıflarda bu oran %50.6’ya inmiştir.

(Analiz 6)

15)

Analiz 7:**46 ve 47. soru analizleri.**

SINIF by S46

		S46			Page 1 of 1
SINIF	Count				Row
	Row Pct	,00	1,00	2,00	Total
4,00	18	124	128	270	
	6,7	45,9	47,4	50,1	
5,00	35	156	78	269	
	13,0	58,0	29,0	49,9	
Column Total	53	280	206	539	
	9,8	51,9	38,2	100,0	

SINIF by S47

Page 1 of 1

SINIF	Count Row Pct	S47			Row Total
		,00	1,00	2,00	
4,00	11 4,0	105 38,6	156 57,4	272 50,7	
5,00	26 9,8	109 41,3	129 48,9	264 49,3	
Column Total	37 6,9	214 39,9	285 53,2	536 100,0	

Öğrenciler, sınıfta yazılı sınav olmayı, %38.2 oranında “her zaman” isterken, sınıfta sözlü sınav olmayı %53.2 oranında “her zaman” istemektedirler. Gerek yazılı, gerekse sözlü, sınav olmayı isteme oranları, 5. sınıflarda 4. sınıflara göre daha düşüktür. Örneğin, yazılı sınav olmayı 4. sınıflar %47 oranında “her zaman” isterken, 5. sınıflarda bu oran %29’dur. Sözlü sınav olmayı, 4. sınıflarda “her zaman” isteyenlerin oranı %57.4’ten, 5. sınıflarda %48.9’a düşmüştür. (Analiz 7)

16)

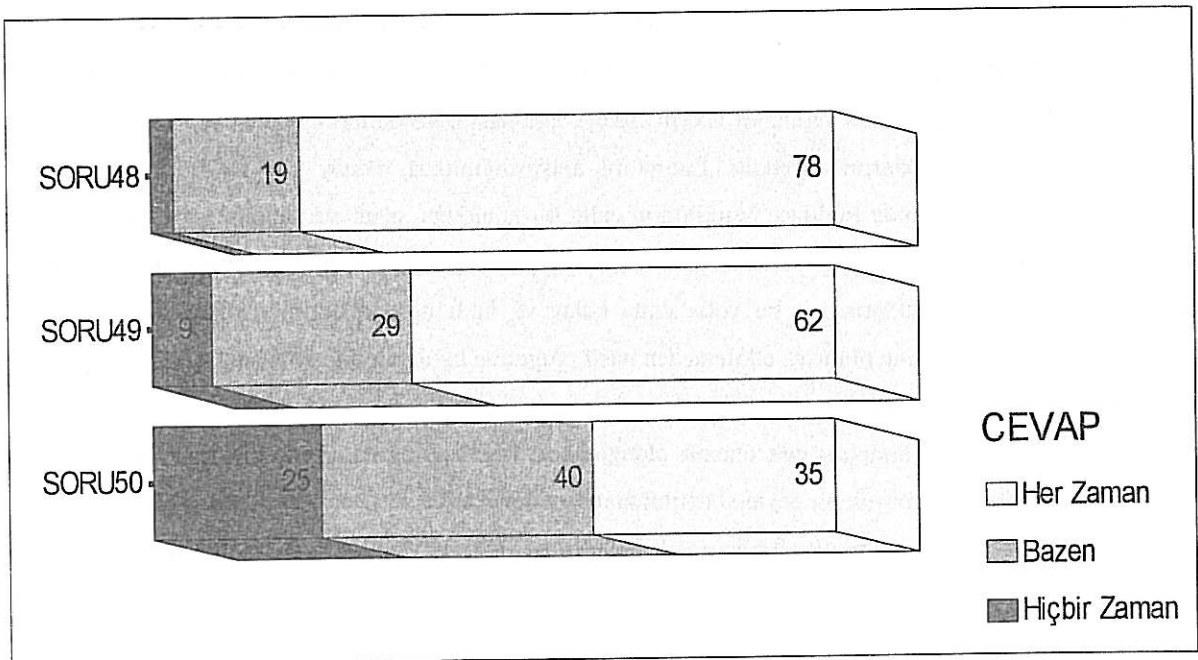

Çizim 7

Öğrenciler, İngilizce konuşulan ülkeleri tanımayı, %78.3 oranında “her zaman” istemekte, turistlerle konuşmak için İngilizce öğrenmek istediğini %62.2 “her zaman” oranıyla göstermekte; yabancılarla mektuplaşmak için İngilizce öğrenmek isteme konusunda %35.7 oranında “her zaman” istekli olduğunu belirtmektedirler.

YORUM VE ÖNERİLER

1. 4.sınıfta büyük bir istekle İngilizce öğrenmeye başlayan öğrencilerin bu isteklerini devam ettirebilmek için yeni ders kitap ve kaynakları hazırlanması gerektiği düşünülmektedir.
2. İlkokul İngilizce derslerine giren öğretmenlere, bu yaş grubunun psikolojisi, öğrenme eğilimleri ve etkili öğrenme teknikleri konularında hizmetiçi programları açılmasının yararlı olacağı düşünülmektedir.
3. Öğrencilerin 4. sınıfta okuma ve yazma becerilerini %70 “her zaman” isteme oranlarının 5. sınıfta %40 lara düşmesi, dinleme ve konuşma becerilerini ise hem 4. hem de 5. sınıfta %65 oranlarında “her zaman” istemeleri bizleri şu yorumlara götürmüştür.
 - a) 4. sınıfta okuma-yazma etkinliklerine gereğinden fazla yer verilerek öğrencilerde bıkkınlık yaratılmaktadır.
 - b) Okuma ve yazmaya dayalı dilbilgisi ağırlıklı, yaratıcılıktan uzak etkinlikler yerine, dinleme ve konuşmaya dayalı sözcüksel birimlerin kavranmasını ve her an kullanıma hazır bir şekilde hafızada yer almasını sağlayacak alıştırmalar yapılmasının uygun olacağı düşünülmektedir.
 - c) Öğrencilerin ders kitaplarında dinleme ve konuşmaya dayalı etkinliklere daha fazla yer verilmelidir.
4. Bu anketi hazırlarken 4. ve 5. sınıf öğrencilerinin İngilizce öğrenirken oyun oynama, şarkı söyleme, resim yapma, film izleme, öykü okuma, bilmece çözme gibi etkinlikleri yüksek oranda her zaman isteyebileceklerini varsaymıştık. Fakat anket sonuçları bu varsayımların doğru olmadığını göstermektedir. Öğrenciler, bu tür aktiviteler yerine ders kitaplarını çalışarak İngilizce öğrenmek istediklerini belirtmişlerdir. Bu konuda uzmanlara danıştığımızda bu yaş grubunun yaptıkları işlerin ciddiye alınmasını istediklerini, artık oyun çocuğu olmadıklarını gösterme çabasında olduklarını öğrendik. Literatürü araştırdığımızda, Penny Ur, 1994 basımlı *A Course in Language Teaching* kitabında İngilizce öğretiminin ciddi bir iş olduğu, oyun adı altında verilmemesi gerektiğinin ileri sürüldüğünü bulduk. Diğer yandan okullarda uygulama çalışmalarımız sırasında öğrencilerin bu tür etkinliklere istekle katıldıklarını ve bu yolla daha kolay ve hızlı öğrendiklerini gözlemledik. Bu nedenle bu etkinliklerin öğrenci egosunu olumsuz etkilemeden nasıl programa katılabileceği konusunda neler yapılabileceğinin tartışılmasından sonra şu sonuçları çıkardık:
 - a) Öğrenciler için ders kitapları çok önemli olduğundan, İngilizce öğreniminde büyük rol oynamaktadır. Bu nedenle bu kitapların büyük bir özenle hazırlanması gerekmektedir.
 - b) Sınıf içi çalışmaların oyun adı altında değil, etkinlik adı altında yapılması ve bu tür etkinliklere ders kitabı içerisinde yer verilmesi daha uygun olacaktır.

5. Öğrencilerin yaptıkları hataların düzeltilmesi ile ilgili eğilimleri dikkate alındığında, hatalarını öncelikle kendilerinin bulup düzeltmek arzusunda oldukları , daha sonra hatalarının öğretmenler tarafından düzeltilmesini yeğledikleri, arkadaşları tarafından düzeltilmesini hemen hemen hiç istemedikleri görülmektedir.
6. Öğrencilerin yeni sözcükleri öğrenmeyi isteme oranı, dilbilgisi kurallarını öğrenmeyi isteme oranından yüksektir. Aslında öğrencilerin bu eğilimleri çağdaş dil öğretim yöntemleri ilkeleri ile örtüşmektedir (Michael Lewis, *The Lexical Approach*). Bu nedenle dille ilgili kurallara ağırlık vermek yerine, iletişimin temel öğeleri olan sözcüksel birimlere yönelik etkinliklerin ön plana çıkarılmasının yararlı olacağı düşünülmektedir.
7. Sınavlara ilişkin öğrenci tutum ve eğilimleri incelendiğinde, öğrencilerin kesin bir başarı ölçme aracı olarak kullanılan sınavlara pek sıcak bakmadığı, yazılı sınavlardan çok sözlü sınavları yeğledikleri görülmektedir. Ayrıca 5. sınıf öğrencilerinin sınava karşı tutumlarının 4. sınıf öğrencilerine oranla olumsuzlaştığı saptanmıştır. Bu nedenle sınavların aşağıdaki ilkeler doğrultusunda hazırlanmasının yararlı olacağı düşünülmektedir.
- a) Sözlü sınavlara ağırlık verilmeli veya sınıf içi çalışmaları sözlü sınav olarak değerlendirilmelidir.
- b) Sınavlar öğrencilerin özgüvenlerini artıracak biçimde kendi düzeylerinde, bilmediklerini değil bildiklerini ölçmeye yönelik olmalıdır.
- c) Sınavlar ezbere dayalı bilgileri ölçme yerine, yabancı dilde iletişim kurma becerisini ölçecek şekilde hazırlanmalıdır.
8. Ödevlerle ilgili öğrenci tutum ve eğilimleri incelendiğinde, 5. sınıf öğrencilerinin 4. sınıf öğrencilerine göre daha olumsuz bir yaklaşım sergiledikleri saptanmıştır. Bu nedenle çok uzun, öğrenci düzeyinin üzerinde ödevlerden kaçınılması, bunun yerine kısa, öğrencilerin kendi kendilerine yapabilecekleri, karmaşık olmayan, hayal gücünü kullanmaya ve yaratıcılıklarını geliştirmeye yönelik, cesaretlendirici ödevlerin verilmesinin uygun olacağı düşünülmektedir.

KAYNAKLAR

- Ekmekçi, F. Özden, (1997), *Research Manual for Social Sciences*. İstanbul: Sürat Basımevi
- Harmer, J, (1991) *The Practice of English Language Teaching*, (2. Edition), London: Longman.
- Lewis, Micheal, () *The Lexical Approach*.
- Lewis, M.(1994) , *The Lexical Approach: The State of ELT and a Way Forward* , Hove:LTP
- Nachlias, Chava & Nachlias, David (1992) *Research Methods in the Social Sciences*, London: Edward Arnold
- Nation, Paul, (1990) *Teaching & Learning Vocabulary*, New York: Newbury House.
- Richards, Jack & Lockhart, Charles (1994) *Effective Teaching in Second Language Classroom*. London: CUP
- Ur, Penny (1996) *A course in Language Teaching*, Cambridge: CUP.