

T.C.
DOKUZ EYLÜL ÜNİVERSİTESİ EĞİTİM BİLİMLERİ ENSTİTÜSÜ
ORTA ÖĞRETİM SOSYAL ALANLAR EĞİTİMİ BÖLÜMÜ
TARİH ÖĞRETMENLİĞİ PROGRAMI
DOKTORA TEZİ

**II. MEŞRUTİYET DÖNEMİNDE TÜRK EĞİTİM
SİSTEMİNDEKİ GELİŞMELER VE ETHEM NEJAT
BEY**

Mehmet Salih ERKEK

**İzmir
2009**

T.C.
DOKUZ EYLÜL ÜNİVERSİTESİ EĞİTİM BİLİMLERİ ENSTİTÜSÜ
ORTA ÖĞRETİM SOSYAL ALANLAR EĞİTİMİ BÖLÜMÜ
TARİH ÖĞRETMENLİĞİ PROGRAMI
DOKTORA TEZİ

**II. MEŞRUTİYET DÖNEMİNDE TÜRK EĞİTİM
SİSTEMİNDEKİ GELİŞMELER VE ETHEM NEJAT
BEY**

Mehmet Salih ERKEK

**Danışman
Prof. Dr. Abdullah MARTAL**

**İzmir
2009**

YEMİN METNİ

Doktora Tezi olarak sunduđum “II. Meşrutiyet Döneminde Türk Eğitim Sistemindeki Gelişmeler ve Ethem Nejat Bey” konulu çalışmamın tarafımdan, bilimsel ahlâk ve geleneklere aykırı düşecek bir yardıma başvurmaksızın yazıldığını ve yararlandığım eserlerin bibliyografyada gösterilenlerden oluştuđunu ve bunlara atıf yaparak yararlanılmış olduđunu belirtir ve bunu onurumla doğrularım.

25/09/2009

Mehmet Salih ERKEK

Eđitim Bilimleri Enstitüsü M¼d¼rl¼ę¼'ne

İřbu alıřma, j¼rimiz tarafından Orta Öğretim Sosyal Alanlar Eđitimi B¼l¼m¼ Tarih Öğretmenlięi Programında DOKTORA TEZİ olarak kabul edilmiřtir.

Başkan (Danıřman).....

¼ye.....

¼ye.....

¼ye.....

¼ye.....

Onay

Yukarıdaki imzaların, adı geen öğretim ¼yelerine ait olduęunu onaylarım.

...../...../2009

Prof. Dr. İbrahim ATALAY
Enstit¼ M¼d¼r¼

YÜKSEK ÖĞRETİM KURULU DÖKÜMANTASYON MERKEZİ

TEZ VERİ FORMU

Tez No:

Konu No:

Üniv. Kodu:

Not: Bu bölüm merkezimiz tarafından doldurulacaktır.

Tez Yazarının

Soyadı: ERKEK

Adı: Mehmet Salih

Tezin Türkçe Adı: “II. Meşrutiyet Döneminde Türk Eğitim Sistemindeki Gelişmeler ve Ethem Nejat Bey”

Tezin Yabancı Dildeki Adı: “The Developments of Turkish Education System in the Second Constitutional Era and Ethem Nejat Bey”

Tezin Yapıldığı

Üniversite: DOKUZ EYLÜL

Enstitü: EĞİTİM BİLİMLERİ Yılı:2009

Diğer Kuruluşlar:

Türü: 1-Yüksek lisans

Dili: Türkçe

2- Doktora ✓

Sayfa Sayısı: xvii+593

3- Sanatta Yeterlilik

Referans Sayısı: 1096

Tez Danışmanının

Unvanı: Prof. Dr.

Adı: Abdullah

Soyadı: MARTAL

Türkçe Anahtar Kelimeler:

İngilizce Anahtar Kelimeler:

1- Ethem Nejat

1- Ethem Nejat

2- II. Meşrutiyet

2- Second Constitution

3- Eğitim

3- Education

4- İzcilik

4- Scouting

5- Türkçülük

5- Nationalism

6- Osmanlı Sol Hareketleri

6- Ottoman's Revolutionary Left

Tezinden dipnot gösterilmek şartıyla bir bölümünün fotokopisi alınabilir.

ÖNSÖZ

Bu çalışmada II. Meşrutiyet'in ilan edilmesiyle başlayan süreçte Türk eğitim sistemindeki gelişmeler ve dönemin önemli bir eğitimcisi olan Ethem Nejat Bey'in hayatı ve eğitim üzerine görüşleri konu edinilmiştir. Bu açıdan bakılınca araştırmamız hem dönemin bir aydınını çeşitli yönlerden ele alan biyografi hem de biyografiye konu edinilen kişinin yaşadığı dönemin ele alındığı bir çalışma olmaktadır. Şurası muhakkak ki kişileri yaşadıkları dönemden soyutlayarak ele almak o kişileri anla(t)ma noktasında yapılacak en büyük hatalardan birisi olacaktır. Çünkü kişilerin fikirlerinin, inançlarının, ideolojilerinin oluşmasında belirleyici unsurlarından birisi yaşadıkları dönemin şartlarıdır.

Tarık Zafer Tunaya'nın deyimiyle II. Meşrutiyet dönemi “Türkiye Cumhuriyetinin siyaset laboratuvarıdır”. Bu dönemin siyasi, iktisadi, sosyal olayları anlaşılardan günümüze kadar uzanan süreç tam anlamıyla anlaşılabilir. Çünkü bu dönemin siyasi ve entelektüel birikimini sağlayan aydınlardan birçoğu Cumhuriyet'in de kurucu kadrosu içerisinde yer almışlar ve/veya görüş ve düşünceleriyle bu dönemin şekillenmesinde rol oynamışlardır.

II. Meşrutiyet'in ilan edildiği dönemde devletin içinde bulunduğu iç ve dış koşullar siyasi iktidarı derin bir sıkıntı içerisine sokmuş, devletin kötü gidişinin önüne geçilmesi için temel politik araçlar kullanılmıştır. Çeşitli fikir akımları çevresinde “bu devlet nasıl kurtulur?” sorusu etrafında toplanan aydınlar bir yandan çeşitli siyasi öneriler sunarlarken bu fikirlerinde temel argüman olarak eğitimi kullanıyorlardı. Bu aydınların devletin çöküşünü engellemek ve yeni siyasi yapıya uygun vatandaş yetiştirmek için eski eğitim sistemi yerine batıyı örnek alan ve yenilikçi eğitim görüşleri ileri sürdüklerini görmekteyiz.

II. Meşrutiyet dönemi Türk eğitim sistemindeki gelişmeleri anlayabilmek ve etraflıca değerlendirebilmek için önce II. Meşrutiyet'in miras aldığı ve büyük eleştiride bulunduğu “devr-i sabık” dönemini anlamak gerektiğini düşünerek tezimizin ilk bölümünde II. Meşrutiyet öncesinde Osmanlı eğitim sisteminin genel bir değerlendirmesi yapılmıştır. Osmanlı Devletinde sıbyan mektepleri ilköğretimin medreseler ise yüksek öğretimin karşılığıydı. Bu sistem klasik dönemin sonlarına kadar varlığını devam ettirmiş, fakat XVII. Yüzyıldan itibaren Batı karşısında alınan

mağlubiyetler sistemin sorgulanmaya başlamasına sebep olmuştur. Nihayet Tanzimat döneminde başlayan dönüşüm II. Meşrutiyet'e kadar devam etmiştir fakat kötü gidişi engelleyememiştir.

II. Meşrutiyet öncesi eğitim sisteminin genel bir değerlendirmesi yapıldıktan sonra II. bölümde 1908 İnkılâbından 1914 yılına kadar olan dönemde Türk eğitim sisteminde ne gibi gelişmeler olduğunu, dönemin eğitimcilerinin hangi görüşler etrafında toplandıklarını, siyasi idarenin yürütmüş olduğu eğitim faaliyetlerini, maarif teşkilatında yapılan yenilikleri, ıslahatları, ihtiyaçları karşılamak için açılan yeni okulları, Avrupa'ya talebe gönderilmesi gibi konular ele alınmıştır. Gerçekten de bu dönem iyi niyetli fakat programsız bir eğitim politikasının takip edildiği bir dönem olmuştur. Eğitimcilerin ortaya attığı öneriler özellikle basın üzerinden tartışılmış, bazıları uygulamaya konmuş ve eğitimde kısmi başarılar elde edilmiştir.

Araştırmamızın III. bölümü eğitim hakkında görüşleriyle dönemin önemli isimlerinde birisi olan Ethem Nejat Bey'e ayrılmıştır. Temel eğitimini II. Abdülhamit döneminin okullarında alan ve bu dönemde hürriyetçi fikirlerle tanışan Nejat Bey Meşrutiyet öncesi Amerika'ya ve Avrupa'ya kaçmış, Meşrutiyet'in ilanını müteakip yurda dönmüştür. Önce Manastır'da, daha sonra ise Bursa, İzmir, Eskişehir, Adana gibi şehirlerde Darülmualimin ve maarif müdürlükleri yapmıştır. Bu dönemde Türkçülük ve Osmanlılık fikirlerinin etkisinde kalan Nejat Bey, ziraat ve ticaret eğitimi başta olmak üzere, izcilik, beden terbiyesi, okullarda askeri eğitim, doğada eğitim, kendi kendine idare gibi konularda görüşler ileri sürmüştür. Bu görüşler gerek döneminde gerekse daha sonraki süreçte yankılar uyandırmıştır. Özellikle "Köy Enstitüleri" girişiminin Ethem Nejat Bey'in köy öğretmeni yetiştirme projesiyle büyük uygunluk gösterdiği ve bu okulların fikir babası olduğu genel kabul görmektedir.

1918'de Türk Ocaklarının girişiyle incelemelerde bulunmak üzere Almanya'ya giden Nejat Bey burada spartakistlerle ilişki kurmuş ve bu tarihten itibaren sol hareket içerisinde yer almıştır. Mustafa Suphi ile birlikte hareket eden Nejat Bey Türkiye Komünist Partisi genel sekreteri olmuş ve ömrünün sonuna kadar Türkiye'den uzak yaşamıştır. 1921 yılında Trabzon açıklarında Mustafa Suphi ile

birlikte öldürülmüştür. Tezimiz bu açıdan Osmanlı sol hareketlerinin bir kesitini de konu edinmesi açısından önem arz etmektedir.

Bu tezin ortaya çıkmasında birinci etken olan ve araştırmalarım boyunca değerli zamanlarını esirgemeyen saygıdeğer danışmanım, sayın hocam Prof. Dr. Abdullah MARTAL'a, değerli yardımlarından dolayı Prof. Dr. Recep YILDIRIM'a, Prof. Dr. İlhan GENÇ'e, Prof. Dr. Ahmet KANKAL'a, Başbakanlık Osmanlı Arşivi, İzmir Ahmet Pıřtina Kent Müzesi ve Arşivi, İSAM ile İzmir ve Ankara Milli Kütüphane çalışanlarına, değerli büyüklerim Mustafa Sahip AKARCA ve Kadir GÜRE'ye, yetişmemde büyük emeđi geçen Annem Cavidan Hanım, Babam İzzet Bey ve kardeşlerime, tüm çalışmalarım boyunca kahrımı çeken ve desteđini esirgemeyen sevgili eşim Burcu'ya tüm içtenliđimle teşekkür ederim.

Mehmet Salih ERKEK

İÇİNDEKİLER

| | |
|-----------------------------------|-----|
| Yemin Metni..... | i |
| Değerlendirme Kurulu Üyeleri..... | ii |
| Tez Veri Formu..... | iii |
| Önsöz..... | iv |
| İçindekiler..... | vii |
| Kısaltmalar..... | xi |
| Tablo Listesi..... | xii |
| Özet..... | xiv |
| Abstact..... | xvi |

| | |
|---|---|
| 1- Giriş..... | 1 |
| 2- Problem Durumu..... | 3 |
| 3- Araştırmanın Amacı ve Önemi..... | 5 |
| 4- Kapsam ve Sınırlılıklar..... | 6 |
| 5- İlgili Yayın ve Araştırmalar..... | 6 |
| 6- Araştırma Modeli ve Veri Toplama Araçları..... | 7 |

BÖLÜM I

| | |
|--|----|
| II. MEŞRUTİYET ÖNCESİ TÜRK EĞİTİM SİSTEMİNDEKİ GELİŞMELER | 10 |
| A- İlk Devirler..... | 10 |
| B- Modern Eğitim Kurumlarının Doğuşu (1773-1839)..... | 17 |
| C- Tanzimat Dönemi..... | 26 |
| 1- İlköğretim..... | 31 |
| 2- Orta Öğretim..... | 33 |
| a- Rüşdiyeler | 34 |
| b- İdadiler | 36 |
| c- Sultânîler | 37 |
| 3- Yüksek Öğretim | 41 |
| 4- Tanzimat Döneminde Mesleki ve Teknik Eğitim..... | 42 |
| 5- Tanzimat Döneminde Öğretmen Yetiştirme Politikası..... | 46 |

| | |
|---|----|
| 6- Maarif-i Umumîye Nizamnâmesi | 50 |
| D- II. Abdülhamid Dönemi Eğitim Politikası (1876-1908)..... | 55 |
| 1- İlköğretim..... | 59 |
| 2- Orta Öğretim..... | 63 |
| 3- Teknik, Meslek ve Yüksek Öğretim..... | 68 |
| 4- II. Abdülhamid Döneminde Öğretmen Yetiştirme..... | 76 |
| 5- II. Abdülhamid Dönemi Eğitiminin Genel Özellikleri..... | 79 |

BÖLÜM II

| | |
|---|-----|
| II. MEŞRUTİYET DÖNEMİ TÜRK EĞİTİM SİSTEMİNDEKİ GELİŞMELER..... | 82 |
| A- II. Meşrutiyet'in İlanı (23 Temmuz 1908) | 82 |
| B- II. Meşrutiyet'in Getirdikleri | 89 |
| C- II. Meşrutiyet Döneminde Türk Eğitim Sistemindeki Gelişmeler | 92 |
| 1- II. Meşrutiyet Döneminde Maarif Teşkilatı | 98 |
| 2- II. Meşrutiyet Dönemi Maarif Nazırları | 112 |
| 3- II. Meşrutiyet Döneminde Anaokulları | 123 |
| 4- İlköğretim | 129 |
| a- İptidailer | 130 |
| b- Rüşdiyeler | 148 |
| c- II.Meşrutiyet Döneminde İlköğretimin Sayısal Görünümü..... | 155 |
| 5- Orta Öğretim | 157 |
| a- İdadiler..... | 158 |
| i- Beş Yıllık İdadiler..... | 160 |
| ii- Yedi Yıllık İdadiler..... | 162 |
| b- Sultânîler..... | 165 |
| 6- Mesleki, Teknik ve Yüksek Öğretim | 172 |
| a- Sanayi Mektepleri..... | 172 |
| b- Ziraat Mektepleri..... | 179 |
| c- Ormancılık Mektepleri..... | 186 |
| d- Polis Mektepleri..... | 187 |
| e- Adliye Mektepleri..... | 189 |

| | | |
|-----|---|-----|
| f- | Baytarlık Mektepleri..... | 192 |
| g- | Evkâf Mektebi..... | 193 |
| h- | Mühendis Mektebi..... | 194 |
| i- | Ticaret Mektebi..... | 196 |
| j- | Kadastro Mekteb-i Âlisi..... | 199 |
| k- | Posta ve Telgraf Mekteb-i Âlisi..... | 200 |
| l- | Mekteb-i Mülkiye..... | 201 |
| m- | Maliye Mektebi..... | 203 |
| n- | Tıp Fakültesi..... | 204 |
| o- | Darülfünun..... | 208 |
| 7- | II. Meşrutiyet Döneminde Öğretmen Yetiştirme | 212 |
| a- | Darülmuallimin-i İbtidaiye..... | 219 |
| b- | Darülmuallimin-i Rüşdiye..... | 227 |
| c- | Darülmuallimin-i Âliye | 228 |
| d- | Darülmuallimât..... | 228 |
| e- | Terbiye-i Bedeniye Darülmuallimini | 232 |
| 8- | II. Meşrutiyet Döneminde Kızların Eğitimi | 233 |
| a- | İnas Rüşdiyeleri..... | 235 |
| b- | İnas İdadileri..... | 237 |
| c- | Kız Sanayi Mektepleri..... | 240 |
| d- | İnas Darülfünunu..... | 241 |
| 9- | Yabancı Ülkelere Talebe Gönderilmesi | 244 |
| 10- | II. Meşrutiyet Döneminde Medreselerin Durumu ve Islah Girişimleri | 264 |
| 11- | II. Meşrutiyet Dönemi Eğitimcileri ve Görüşleri..... | 274 |
| a- | Emrullah Efendi ve Tûba Ağacı Nazariyesi..... | 274 |
| b- | Sâtı' Bey..... | 279 |
| c- | Ziya Gökalp..... | 283 |

BÖLÜM III

| | |
|---|-----|
| III. BİR MEŞRUTİYET AYDINI: ETHEM NEJAT BEY | 286 |
| 1- Ethem Nejat Bey'in Hayatı | 286 |
| a- Kitapları | 301 |

| | | |
|----|---|-----|
| b- | Sorumlu Müdür Olduğu Dergiler..... | 303 |
| c- | Yazılarının Yayınlandığı Süreli Yayınlar..... | 312 |
| 2- | Ethem Nejat'ın Siyasi Fikirleri..... | 312 |
| a- | Osmanlıcılık (İttihad-ı Anâsır)..... | 313 |
| b- | İttihad-ı İslâm..... | 317 |
| c- | Türkçülük ve Türkçülüğe Yönelik Faaliyetleri..... | 322 |
| 1- | Türk Gücü Derneği ve Faaliyetleri..... | 340 |
| 2- | Ethem Nejat Bey ve İzcilik..... | 356 |
| d- | Ethem Nejat'ın Sol Hareket İçerisindeki Yeri ve Faaliyetleri .. | 379 |
| 3- | Ethem Nejat'ın İktisadi Fikirleri..... | 410 |
| 4- | Ethem Nejat'ın Eğitim Üzerine Görüş ve Düşünceleri..... | 459 |
| 5- | Ethem Nejat'ın Kadın ve Kadın Eğitimi Hakkındaki Görüşleri..... | 543 |
| | SONUÇ..... | 550 |
| | KAYNAKÇA..... | 556 |
| | EKLER..... | 579 |

KISALTMALAR

| | |
|---------------|---|
| a.g.e. | Adı geçen eser |
| a.g.m. | Adı geçen makale |
| a.g.t. | Adı geçen tez |
| a.g.h. | Adı geçen haber |
| a.g.n. | Adı geçen nizamname |
| bs. | Baskı |
| BOA | Başbakanlık Osmanlı Arşivi |
| C. | Cilt |
| Çev. | Çeviren |
| DİA | Diyanet İslam Ansiklopedisi |
| OTAM | Ankara Üniversitesi Osmanlı Tarihi Araştırma ve Uygulama Merkezi Dergisi |
| Ed. | Editör |
| Der. | Derleyen |
| Haz. | Hazırlayan |
| s. | Sayfa |
| ss. | Sayfalar |
| S. | Sayı |
| TCTA | Tanzimat'tan Cumhuriyet'e Türkiye Ansiklopedisi |
| TİÇSF | Türkiye İşçi ve Çiftçi Sosyalist Fırkası |

TABLOLAR

SAYFA

| | |
|---|----------------|
| <u>Tablo 1:</u> 1849-1850 Yılları Arası İstanbul ve Taşra Rüşdiye ve Öğrenci Sayıları..... | 35 |
| <u>Tablo 2:</u> 1875 Yılında Vilayetlerdeki Rüştiye Mektepleri'nin Sayısı ve Öğrenci Dağılımı..... | 36 |
| <u>Tablo 3:</u> 1892'de İstanbul ve Kasaba İptidai Mekteplerinin Dersleri | 60 |
| <u>Tablo 4:</u> 1892'de Köy İptidai Mekteplerinin Ders Programı | 60 |
| <u>Tablo 5:</u> 1904 İptidai Mektep Programları | 61 |
| <u>Tablo 6:</u> 1892-1893 Öğretim Yılında İlkokulların Sayısal Durumu..... | 61-62 |
| <u>Tablo 7:</u> 1881-1888 Yılları Arası İmparatorlukta Rüşdiye ve Rüşdiye Talebesi Sayısı..... | 64 |
| <u>Tablo 8:</u> II. Meşrutiyet Öncesi İdadilerin Programları..... | 65-66 |
| <u>Tablo 9:</u> Darülmuallimin-i İptidai Programı | 76-77 |
| <u>Tablo 10:</u> Darülmuallimin-i Rüşdiye Programı | 77 |
| <u>Tablo 11:</u> Darülmuallimin-i Âli Programı..... | 78 |
| <u>Tablo 12:</u> II. Abdülhamid'in Devraldığı Eğitim Mirası ve İlk Gelişmeler 1876-1895 | 80 |
| <u>Tablo 13:</u> 1909-1912 Yılları Arası Maarif Bütçesinin Eğitim Giderlerinin Kurumlar Bazında Oranları | 109 |
| <u>Tablo 14:</u> 1909-1914 Yılları Arasında Genel Bütçeden Maarife Ayrılan Paylar | 110 |
| <u>Tablo 15:</u> 1328 Yılı Vilayet Maarif Tahsisatı | 111 |
| <u>Tablo 16:</u> 1909-1914 yılları Arasında Maarif Bütçesinden İlköğretime Ayrılan Pay | 139 |
| <u>Tablo 17:</u> Kuruluş Tarihlerine Göre İptidailer..... | 155 |
| <u>Tablo 18:</u> 1913-1914 Öğretim Yılı İptidailerin Yerel İdarelere Dağılımı...155-156 | |
| <u>Tablo 19:</u> 1913-1914 Öğretim Yılında İptidailerde Bulunan Öğrenci Sayısı..... | 156-157 |
| <u>Tablo 20:</u> Beş yıllık İdadilerde 1911 Yılında Uygulanan Program..... | 160-161 |
| <u>Tablo 21:</u> Yedi Yıllık İdadilerde 1911 Yılında | |

| | |
|--|----------------|
| Uygulanan Program..... | 163-164 |
| <u>Tablo 22:</u> İstanbul Mekteb-i Sultânîsi Ders Programı | 167 |
| <u>Tablo 23:</u> Liselerin 1910 Yılına Ait Ders Programı (I. Devre)..... | 168-169 |
| <u>Tablo 24:</u> 1913-1914 Öğretim Yılında Sultânî Öğrencilerinin Sınıflara Göre Dağılımı | 169-170 |
| <u>Tablo 25:</u> Mekteb-i Hukukun 1908 Yılı Geçici Ders Programı | 190-191 |
| <u>Tablo 26:</u> Mekteb-i Mülkiye Programı (1908..... | 202 |
| <u>Tablo 27:</u> İki Senelik Darülmualiminlerin 1910 yılı Ders Cetveli | 224-225 |
| <u>Tablo 28:</u> Darülmualimin-i İbtidailerin 1913 yılı Programı | 225-226 |
| <u>Tablo 29:</u> Gürünlü Hilmi'nin Salı Günleri Dışında Orta Dereceli Medreselerde Uygulanmasını İsteddiği Program..... | 268 |
| <u>Tablo 30:</u> Gürünlü Hilmi'nin Salı Günleri Dışında Yüksek Dereceli Medreselerde Uygulanmasını İsteddiği Program..... | 269 |
| <u>Tablo 31:</u> Gürünlü Hilmi'nin Orta ve Yüksek Dereceli Medreselerde Salı Günleri Uygulanmasını İsteddiği Program..... | 270 |
| <u>Tablo 32:</u> Şevketi'nin Medreselerin Orta Kısımları İçin Tasarladığı Ders Programı..... | 270-271 |

ÖZET

II. Meşrutiyet dönemi, Osmanlı modernleşme sürecinin en önemli aşamalarından birisidir. Bu dönem Tanzimat Fermanıyla başlayan ve Cumhuriyet Türkiye'siyle sonuçlanan batılılaşma evrimini birbirine bağlayan köprü durumundadır. Bu açıdan II. Meşrutiyet dönemi layıkıyla anlaşılmadan Cumhuriyet dönemi ve günümüz Türkiye'si tam olarak anlaşılabilir.

Modernleşme araçlarının en önemlilerinden birisi yaygın ve örgün kurumlarıyla eğitimidir. Klasik Osmanlı eğitim sistemi, XVII. Yüzyılın sonlarından itibaren Avrupa karşısında alınan mağlubiyetlerden sonra başta aydınlar olmak üzere sivil ve askerî bürokrasi tarafından üzerinde düşünölmeye başlanılan bir konu olmuştur. İlk zamanlarda ekseriyetle askerî eğitim ve teknik konularda yapılan ıslahatlar XIX. Yüzyılın ortalarında Tanzimat Fermanı ile başlayan süreçte artık sivil ve yaygın eğitim alanında da uygulanmaya başlanılmıştır. Özellikle Tanzimat aydınları devletin kötü gidişatının eğitimsel sorunlardan kaynaklandığının farkına varmışlardır.

Bu farkına varış Osmanlı Devletinin iç ve dış politikada sancılı bir dönemde bulunmasından dolayı tam anlamıyla pratiğe yansıyamamıştır. Mevcut siyasi otoriteye karşı başlayan ciddi muhalefet hareketi, tüm alanlarda olduğu gibi eğitim alanında da önlerinde tek engel olarak II. Abdülhamit'i görüyordu. II. Abdülhamit'in Meşrutiyet'i ikinci defa ilan etmesi ile birlikte Osmanlı coğrafyasında büyük bir hürriyet ortamı doğmuş, siyasi, ekonomik ve politik bir takım dönüşümler yaşanmaya başlamıştır. Fakat bu dönüşümlerin devletin bekası için yeterli olmadığı görölmüştür. Artık Osmanlı aydınlarının tek amacı devleti yıkılmaktan kurtarmak olmuştur. Bu da ancak eğitim sayesinde sağlanabilirdi.

II. Meşrutiyet dönemi eğitim konusunda ortaya atılan fikirler açısından en zengin dönemdir. Başta Emrullah Efendi olmak üzere, Sâti' Bey, Tefik Fikret, Ziya Gökalp, Kâzım Nami, Selim Sırrı, İsmail Mahir Efendi, Halide Edip ve Ethem Nejat Bey gibi eğitimciler çeşitli eğitimsel fikirler ileri sürmüşlerdir. Siyasi iktidar tarafından da eğitim örgütlenmesi ve bürokrasisi başta olmak üzere bir takım girişimlerde bulunulmuştur.

Çalışmamızın birinci bölümünde II. Meşrutiyet öncesi eğitim anlayışının genel yapısından hareketle II. Meşrutiyet'in ilanından sona bu yapının nasıl bir hal aldığı ve ne gibi gelişmeler yaşandığı üzerinde durulmuştur. Açılan okullar, önemli eğitimciler, idareciler ve fikirlerin sistematik bir değerlendirmesi yapılmıştır.

Çalışmamızın ikinci bölümünde ise bu dönemin önemli eğitimcilerinden birisi olan Ethem Nejat Bey'in hayatı, Meşrutiyet döneminde inandığı Osmanlıcılık, İslamcılık ve Türkçülük görüşleri ve uygulamaları ile 1918'den sonra katıldığı sol hareket içerisindeki yeri, iktisadi görüşleri ve eğitim alanında ortaya koyduğu fikirler ve yenilikler konu edinilmiştir. Özellikle ziraat ve ticaret eğitimi, izcilik, beden terbiyesi, milli eğitim, köy muallim mektepleri, öğretmen yetiştirilmesi gibi konularda dikkate değer öneriler ve fikirler öne süren Ethem Nejat Bey, sürekli yenilikten, hareketlilikten ve ilerlemekten yana bir görüntü çizmiştir. Eğitim alanında ileri sürdüğü görüşlerin birçoğunun II. Meşrutiyet ve Cumhuriyet dönemlerinde uygulamaya geçirilmiş olması Nejat Bey'in ne denli önemli bir eğitimci olduğunun en açık göstergesi olmuştur.

Bu açıdan bakılınca çalışmamız hem bir dönem çalışması hem de bu dönemin aydınlarından Ethem Nejat Bey'in biyografisinden ibarettir.

Anahtar Kelimeler: Ethem Nejat, II. Meşrutiyet, Eğitim, İzcilik, Türkçülük, Osmanlı Sol Hareketleri

ABSTRACT

Second Constitutional Era is one of the most important stages of Ottoman modernization progress. This progress is a bridge that unites the westernization evolution starts with Tanzimat Fermanı and ends with Republic of Turkey. From this aspect, unless the Second Constitutional Era understood perfectly, Republic progress and today's Turkey is not understood entirely, too.

One of the most important modernization means is education with common and systematic corporations. Classical Ottoman education system started to be criticized by intellectuals and military and civil bureaucrat after the defeats against Europe in the late 17th century. Reforms usually about military education and technical points started to be used in civil and common education area with the middle of the 19th century, the time Tanzimat Fermanı started. Especially Tanzimat intellectuals realized that falling down of the government arose from the educational problems.

This realization could not reflect practically because of Ottoman Government's hard progress both internal and external politics. Major oppositions against existing authority considered Abdulhamit the Second as the main obstacle in education like in the other areas. With the second proclamation of the constitutional era by Abdulhamit the Second, a wide independence atmosphere occurred, transformations about politics and economy were happened. Yet, it was not considered as these transformations were enough for survival of the government. Henceforth, Ottoman intellectuals' main purpose was surviving the government. That purpose could only be achieved by education.

The Second Constitutional Era is the most substantial period in terms of suggestions about education. Educators foremost Emrullah Efendi, and Satı Bey, Tevfik Fikret, Ziya Gökalp, Kazım Nami, Selim Sırrı, İsmail Mahir Efendi, Halide Edip and Ethem Nejat Bey launched out arguments about education. Political authority attempted as education organization and bureaucracy, too.

In the first part of the thesis, hence the education system before the second constitutional era, it is emphasized how the way this construction took and developments were seen. Newly opened schools, important educators, managers and ideas are analysed systematically.

In the second part of the thesis, one of the most important educators of that era, Ethem Nejat Bey, his life, his beliefs and appliances about Ottomanism, Pan-Islam and Turkism and his situation in revolutionary left that he had participated in 1918 in Constitutional Era, his vision about economy, and the ideas and modernities about education he displayed is investigated. Ethem Nejat Bey always went about with modernity, activity and improvement and he expressed opinions and suggestions about points like agricultural and commercial education, scouting, physical education, public education, village teacher training college, teacher education. It is obvious that Ethem Nejat Bey was an important educator because most of his ideas about education were applied in the Second Constitutional Era and Republican Government period.

In this respect, this thesis is both a term paper and biography of one of intellectuals of this term: Ethem Nejat Bey.

Key words: Ethem Nejat, Second Constitutional Era, Education, Scouting, Nationalism, Ottoman's Revolutionary Left

1- Giriş

İnsanoğlunun dünyasında açık veya üstü kapalı bir “öteki” merakı vardır. Kendisini dünyanın merkezine koyduğunda bu merkezin dışında kalan hemen her türlü insan onun için merak unsuru oluşturur. Hele bu kişiler gündelik yaşamda her zaman karşılaşılabileceği ortalama bir insandan farklı olarak siyasi, askerî veya iktisadi olarak önemli işler gerçekleştirmiş veya popüler anlamda toplum nezdinde ön planda olan -bir şarkıcı, sporcu, bilim adamı veya ruhani lider de olabilir- marjinal ve kitleleri arkasından sürükleyen kişiler ise bu merak daha da artmaktadır.

Tarihin yazıya geçirildiği en eski zamanlardan itibaren tarihçiler biyografi türünü kullanarak insanların bu merakını gidermeye çalışmışlardır. John Tosh, “Tarihin Peşinde” adlı kitabında önemli kişilere ait biyografilerin tarih için değerini anlattıktan sonra, ikinci planda kalmış kişilere ait biyografilerin işlevini şu şekilde ifade etmiştir: *“Olağanüstü sayılmayacak insanların biyografileri, eğer yeterli zenginlikte belgelerle desteklenmişse, geçmişin o biyografi yazılmazsa karanlıkta kalacak bir yönüne ışık tutabilir.”*¹ Burada Tosh çok önemli bir gerçeği gözler önüne sermektedir. Çünkü tarihte çoğu insan tarafından bilinen ve haklarında pek çok eser kaleme alınmış liderlerin veya önemli kişilerin dışında bir de ikinci planda kalmış, çok fazla tanınmayan fakat en az o ön plandaki kişiler kadar önemli işler gerçekleştirmiş ve döneme damgasını vurmuş kişilere ait biyografilerin yazılması karanlıkta kalmış bazı noktaları aydınlatmakta yardımcı olacaktır.²

Fakat biyografi yazarlarının başlangıçta karşılaştıkları ortak bazı problemler vardır ki bu problemler biyografi türünün -özellikle tarihsel biyografinin- uzak durulan bir yazın türü olmasına neden olmuştur. Tarihçilerin bir biyografiden beklediği temel unsur, konu aldığı kişiyi tarihsel bağlamı ve ortamı içinde ele almış olmasıdır. Yani çalışmalar yalnızca konu edinilen kişiyi içine almıyor, yaşadığı

¹ John Tosh, Tarihin Peşinde, (çev. Özden Arıkan), İstanbul, 1997, s. 81.

² Biyografi ve dönem çalışmaları için bkz. Beth Hartland, King Edward II: His Life, His Reign and Its Aftermath, 1284-1330. By Roy Martin Haines, Montreal and Kingston, McGill-Queen's University Press, 2003. Steven Runciman, The Emperor Romanus Lecapenus and His Reign: A Study of Tenth-Century Byzantium, Cambridge University Press, 1988. John W. Wheeler-Bennett, King George VI. His Life and Reign, The Reprint Society, 1959. Franc McLynn, Napoleon: A Biography, Arcade Publishing, 2003. Peter Robert Campbell, Louis XIV, 1661-1715, Longman, 1993.

dönemi de kapsamak zorunda kalıyordu. Dönemden bağımsız yapılan bir biyografi çalışması pek çok açıdan eksik kalmış oluyordu. Bu konuda Tosh şöyle demektedir:

Biyografiyi kaleme alan yalnızca o dönem hakkında bilgi birikimine sahip değil, ayrıca üzerine yazdığı kişinin hayatıyla herhangi bir şekilde ilişkisi bulunan belli başlı bütün belgeleri -dostları ve ailesinin yanı sıra düşmanlarının ve astlarının yazdıklarını da- incelemiş olmalıdır. Kısacası tarihsel bir biyografi yazmak büyük bir projedir.³

Sanırız II. Meşrutiyet döneminin önemli aydınlarından ve eğitimcilerinden birisi olan Ethem Nejat Bey de John Tosh'un yukarıda bahsettiği arka planda kalmış kişilerden birisidir. Çünkü bugüne kadar Ethem Nejat'ı tüm yönleriyle ele alan bir çalışma yapılmamıştır. "II. Meşrutiyet Döneminde Türk Eğitim Sistemindeki Gelişmeler ve Ethem Nejat Bey" adlı bu çalışma bu eksikliği gidermek için hazırlanmıştır. Çeşitli sınırlılıklar olmasına karşın Ethem Nejat Bey'in kaleminden çıkmış tüm makale ve kitaplar ile onun hakkında yazılmış her türlü doküman incelenmeye çalışılmıştır.

Aslına bakılırsa ülkemizde tarihsel biyografi geleneği son yıllarda ilgi görmeye başlamıştır. Fakat bu ilgi yeterli düzeyde değildir. Hâlihazırda II. Meşrutiyet döneminde önemli faaliyetlerde bulunmuş pek çok sivil ve askeri bürokrat, eğitimci, bilim adamı ve edebiyatçının biyografileri yazılmamıştır. Hâlbuki tarihsel bağlamı içerisinde bir kişiyi ele alan biyografiler pek çok açıdan değerli bir kaynak vazifesi görecektir.⁴

³ Tosh, a.g.e., s. 81.

⁴ II. Meşrutiyet dönemi aydınları ve devlet adamları hakkında yapılan bazı çalışmalar için bakınız; M. Şükrü Hanioglu, Bir Siyasal Düşünür Olarak Abdullah Cevdet ve Dönemi, Üçdal Neşriyat, İstanbul, 1981. Kudret Bülbül, Bir Devlet Adamı ve Siyasal Düşünür Olarak Said Halim Paşa, Kadim Yayınları, İstanbul, 2006. Cüneyd Okay, Bir Meşrutiyet Aydını Nüzhet Sabit/Hayati, Kişiliği, Fikirleri, Akçağ Yayınları, Ankara 2001. Sabri Ateş, Tunalı Hilmi Bey: Osmanlıdan Cumhuriyete Bir Aydın, Tarih Vakfı Yurt Yayınları, İstanbul, 2009. Fethi Tevetoğlu, Ömer Naci, Kültür Bakanlığı Yayınları, Ankara, 1987. Ahmet Eyicil, Dr. Nazım Bey 1872-1926, Ankara 2004. Hikmet Çiçek, Bahattin Şakir: İttihad ve Terakki'den Teşkilatı Mahsusa'ya Bir Türk Jakobeni, Kaynak Yayınları, Ankara, 2004. Muammer İpek, Bir Eğitim Bakanı Olarak Emrullah Efendi'nin Eğitim Felsefesi Politikaları ve Uygulamaları 1908-1914, Yayınlanmamış Doktora Tezi, Ankara Üniversitesi, Sosyal Bilimler Enstitüsü, Ankara 2002. Yaşar Özüçetin, Mehmet Şemsettin Günaltay'ın Hayatı, İlmî, İdari, Siyasî Faaliyetleri, Yayınlanmamış Doktora Tezi, Gazi Üniversitesi, Sosyal Bilimler Enstitüsü, 2003.

II. Meşrutiyet döneminde eğitimdeki gelişmeler anlaşılmeden Ethem Nejat Bey'in fikirlerini doğru bir eksene oturtmak mümkün değildir. O nedenle ilk olarak II. Meşrutiyet öncesi durumu değerlendirmek ve hemen sonrasında Meşrutiyet ertesindeki değişimleri görmek faydalı olacaktır. Bu değişimler içerisinde Ethem Nejat'ın oynadığı rolü ortaya koyabilmek için onun elinden çıkmış her türlü dokümana bakılmıştır. Biyografi yazarlarının düştüğü hataya düşmemek için Ethem Nejat Bey'in siyasi açıdan yandaşları tarafından yazılanlar kadar muhalifleri tarafından yazılan kaynaklar da değerlendirmeye tabi tutulmuştur.

Ethem Nejat Bey II. Meşrutiyet döneminde Osmanlı ve koyu bir Türkçü olarak karşımıza çıkmaktadır. Yazılarında genel olarak Osmanlı Devletinin yıkılmasını engellemek için Osmanlılık ve Türkçülük propagandası yapmış, dönemin Türkçü dergi ve gazetelerinde yazmış, Türkçü cemiyet ve derneklerde aktif rol oynamıştır. Bu arada eğitimci olarak Anadolu ve Rumeli'nin çeşitli yerlerinde görevler almış, ziraat ve ticaret eğitimi, öğretmen yetiştirilmesi, köye dayalı kalkınma, izcilik, eğitici gezinti ve yürüyüşler konusunda önemli fikirler ileri sürmüştür. 1918'de bir dizi araştırma için Almanya'ya giden Ethem Bey orada sosyalist hareket ile tanışmış ve bundan sonraki yaşamı Anadolu dışında bu mücadele içerisinde geçmiştir.

2- Problem Durumu

Araştırmanın temel problemi II. Meşrutiyet döneminde eğitim konusunda ne gibi gelişmeler olduğu ve Ethem Nejat Bey'in bu gelişmeler içerisindeki yerini ortaya koyabilmektir. Nejat Bey'in, başta eğitim alanında olmak üzere, siyasi, iktisadi ve sosyal fikirlerinin devrin genel yapısı içerisinde ne derecede etkili olduğu ve uygulanabilirlik açısından başarıya ulaşip ulaşmadığı değerlendirilecektir. Bu dönem aydınlarının karakteristik özelliklerinden birisi aynı zaman dilimi içerisinde farklı fikir akımlarına ait düşüncelere sahip olmalarıdır. Ethem Nejat Bey de II. Meşrutiyet döneminde Osmanlılık, İslamcılık ve Türkçülük fikirlerine inanmış ve

Mustafa Ergün, "Sâti' Bey-Hayatı ve Türk Eğitimine Hizmetleri", *İnönü Üniversitesi, Sosyal Bilimler Dergisi*, Sayı: 1, 1987.

bu fikirler ışığında Osmanlı Devletinin parçalanmasına karşı öneriler getirmiştir. Bu önerilerin hayata geçirilmesi için siyasi tavrına uygun çeşitli dernekler ve paramiliter örgütlerin kuruluşunda etkin rol oynamıştır. 1918'den sonra ise sol hareket içerisinde yer almış ve bu fikirde faaliyet gösteren siyasi fırkaların üyesi olmuştur. Bir aydının bu derecede farklı siyasi görüşleri tercih etmesi araştırılmaya değer bir konu olarak görülmektedir. Çalışmamızın problem durumunu daha iyi anlayabilmek için Ethem Nejat Bey'in ideolojik fikirlerinin genel olarak şu prensipler dâhilinde toplandığını ileri sürebiliriz.

- 1- Osmanlıcılık
- 2- İslamcılık
- 3- Türkçülük
- 4- Sosyalizm

Ethem Nejat Bey anladığımız kadarıyla bu dört fikrin de ateşli ve samimi bir savunucusu olmuştur. Çalışmamızda Ethem Nejat Bey'den hareketle dönemin aydınlarının bu farklı yönelim problemlerini anlamaya gayret edeceğiz. Meslek hayatına gazeteci olarak başlamasına rağmen eğitimci olarak devam eden Nejat Bey ileri sürdüğü eğitimsel fikirlerle diğer aydınlardan farklılaşmış, uygulanabilir, somut ve pratik fikirler ortaya koymuştur. Temel eğitim felsefesini -ülkenin şartlarını da düşünerek- ziraat ve ticaret eğitimine dayandırmıştır. Ona göre bir ziraat ülkesi olan Osmanlı Devletinde çiftçilik yeteri kadar bilinçli yapılmamaktadır. Bu bilincin uyanması ancak mektepler ve köylere gönderilecek muallimler sayesinde sağlanabilecektir. O halde çocuklarımıza iptidai mekteplerinden itibaren ziraat ve bununla bağlantılı olarak da ticaret eğitimi vermek ülkenin kurtuluşunu sağlamak açısından önemli bir faaliyettir.

Ona göre Devr-i Sabıkta eğitimimiz miskin, pısrık, işe yaramaz adamlar yetiştirmiş ve bu adamlar yüzünden devlet pek çok savaştan yenik çıkmıştır. O halde yeni eğitim sistemimiz cevval, girişken ve dinç adamlar yetiştirmelidir. Bunun da yolu beden terbiyesidir. Ethem Nejat Bey'in neden beden eğitimine bu derecede önem atfettiği çalışmamızın ulaşılacağı sonuçlardan birisi olacaktır.

Balkan savařları tüm Osmanlı aydınları gibi Nejat Bey'i de derinden etkilemiştir. Savaş sırasında Manastır'da bulunduęu için olaylara bizzat şahit olmuş ve yenilginin sebepleri üzerinde düşünmüştür. Ulařtığı sonuçlardan birisi savařa katılan gençlerin askerlik sanatını yeteri kadar bilmedikleri olmuştur. Bu nedenle izcilik teşkilatına ilgi duymuş ve bu suretle bu teşkilatı oluşturmak için çaba sarf etmiştir.

Bu problemler doęrultusunda, çalışmamızda Ethem Nejat Bey'in görüşlerinin dönemindeki etkisi ve Cumhuriyet dönemi eğitim politikalarına yansımaları ele alınacaktır.

3- Arařtırmanın Amacı ve Önemi

Bu arařtırmanın amacı II. Meşrutiyet döneminde Türk eğitim sistemindeki gelişmeleri ortaya koyarak dönemin önemli bir eğitimcisi olan Ethem Nejat Bey'in yaşamını ve tüm etkinliklerini bir bütün olarak ele almak, görüşlerinin II. Meşrutiyet ve Cumhuriyet dönemi eğitim sistemi için önemini belirginleştirmek ve onun görüşlerinden bugüne kadar gelen süreçte ne kadar yararlanıldığını ortaya koymaktır. Ayrıca II. Meşrutiyet döneminin genel eğitim politikalarını, önemli eğitimcilerini ve eğitim faaliyetlerini farklı açılardan ele almaktır.

Bu arařtırma Ethem Nejat Bey hakkında řu ana kadar yapılmış olan en geniş kapsamlı arařtırma olarak önemli bir eksikliği doldurmaya çalışmaktadır. Bu özellięi ile bundan sonraki dönemde II. Meşrutiyet döneminin siyasi ve iktisadi yapısı ile eğitim tarihi çalışacak olan arařtırmacılara yardımcı olacaktır. Her řeyden önce II. Meşrutiyet dönemi basınında yer alan eğitim ile ilgili haberlerin ve makalelerin incelenmesi ve Ethem Nejat Bey'in kaleme aldığı eserlerden yararlanması arařtırmanın önemini arttırıcı bir etkidir.

Arařtırmanın bir dięer açıdan önemi Ethem Nejat Bey'in eğitim ile ilgili öne sürdüęü görüşlerin bugün bile tartışırlı olmasıdır. Çocuęun eğitimine anne karnında iken başlanması gerektięi, okul öncesi eğitimin önemi, Köy Enstitüleri

uygulamasının faydaları ve yeniden canlandırılma istekleri, izcilik, doğada eğitim, eğitimde kendi kendine idare (self-government), çocuğa göre eğitim, fiziki ve psikolojik şartların öğrenmedeki etkisi gibi birçok konu hala eğitim camiası ve aydınlar arasında tartışılmaktadır. Çalışmamız Nejat Bey'in görüşlerinin döneminde ve döneminde sonra ne derecede etkili olduğunu da ortaya koyacaktır.

4- Kapsam ve Sınırlılıklar

Araştırmamız, II. Meşrutiyet dönemi Türk eğitim sistemindeki gelişmeleri ve Ethem Nejat Bey'in siyasi, iktisadi ve eğitim ile ilgili görüşlerini kapsamaktadır. Tezimizin ilk bölümü Osmanlı eğitim tarihinin II. Meşrutiyet dönemine kadar olan kısmının kısa bir değerlendirmesi olup, asıl konumuza tarihsel bir alt yapı oluşturmayı amaçlamıştır. İkinci bölüm olan II. Meşrutiyet dönemi Türk eğitim sistemindeki gelişmeler kısmında II. Meşrutiyet'in ilan edildiği tarih olan 23 Temmuz 1908 ile 1914 yılı arasındaki dönem; yani eğitim alanında II. Meşrutiyet'in etkilerinin en fazla hissedildiği zaman dilimi ele alınmıştır. Üçüncü bölüm Ethem Nejat Bey'in siyasi, iktisadi ve eğitim görüşlerini bir bütünlük içerisinde ele almaktadır. Ethem Nejat'ın doğduğu tarih olan 1887'den başlayarak 1921 yılında öldürülmesine kadar geçen süre içerisindeki faaliyetlerinin incelendiği bu bölüm, biyografi tarzında hazırlanmıştır. Çalışmamızın ikinci bölümü ile üçüncü bölümünün zaman aralığı belirli oranda örtüşmektedir. Tezimizin en önemli zaman dilimini de bu örtüşen dönem oluşturmaktadır.

Araştırmamız II. Meşrutiyet dönemi eğitimdeki gelişmeler ve Ethem Nejat Bey'in siyasi, iktisadi ve eğitim görüşleri ile sınırlıdır.

5- İlgili Yayın ve Araştırmalar

Ethem Nejat Bey hakkında yapılan literatür çalışması sonucunda kendisi hakkında çok fazla sayıda yayın yapılmadığı ortaya çıkmıştır. Yapılan yayınların büyük bir kısmı Ethem Nejat Bey'in siyasi geçmişiyle ilgilidir. Bu konuda bilgi

veren iki kaynak Mete Tunçay'ın Türkiye'de Sol Akımlar I (1908-1925)⁵ adlı eseri ve Mehmet Ö. Alkan'ın Sosyalizm ve Toplumsal Mücadeleler Ansiklopedisinde yazdığı "II. Meşrutiyet Aydını Olarak Ethem Nejat"⁶ adlı makaledir. Daha çok eğitim görüşlerinin anlatıldığı bir diğer kaynak ise Mustafa Ergün'ün II. Meşrutiyet Dönemi Eğitim Hareketleri isimli eseridir.⁷

Mete Tunçay ve Mehmet Ö. Alkan'ın verdiği bilgiler Ethem Nejat Bey'in daha çok 1918'den sonraki oldukça hızlı gelişen siyasi yaşamıyla ilgili bilgiler olmasına rağmen yine de hayatıyla ve çeşitli görüşleriyle ilgili ipuçları taşımaktadır. Mustafa Ergün ise Ethem Nejat'a özel bir yer ayırmış ve onu "İş Okulu" akımı içerisinde değerlendirmiştir. Ergün'ün, Ethem Nejat Bey'in kitaplarına ve birçok makalesine ulaşmış olması eserin değerini arttıran bir özellik olarak dikkat çekmektedir. Bu açıdan oldukça değerli bir kaynak olan bu eserden araştırmamız boyunca sıklıkla yararlanılmıştır. Ethem Nejat Bey'in eğitim hakkındaki görüşleriyle ilgili olarak Hamza Altın "Ethem Nejat ve Eğitim Tarihimizdeki Yeri"⁸ isimli makalesi kısıtlı kaynaklara bağlı kaldığı için geniş bir perspektif sunmamaktadır. İsmail Hakkı Tonguç'un Öğretmen Ansiklopedisi ve Pedagoji Sözlüğü ile Alpay Kabacalı'nın Sosyalist Kültür Ansiklopedisinde yazdığı Ethem Nejat maddeleri ise çok sığ bilgiler vermektedir.

Meşrutiyet döneminin sayılı aydınlarından birisi olan Ethem Nejat hakkında bu kadar az çalışma yapılması bizi bu araştırmayı yapmaya iten temel saik olmuştur.

6- Araştırma Modeli ve Veri Toplama Araçları

"II. Meşrutiyet Dönemi Türk Eğitim Sistemindeki Gelişmeler ve Ethem Nejat Bey" konulu bu çalışma, tarihi bir dönemin belli bir olgusunu ele alması ve tarihi bir kişiliği incelemesinden dolayı tarihsel araştırma yöntemi kullanılarak hazırlanmıştır.

⁵ Mete Tunçay, Türkiye'de Sol Akımlar-I (1908-1925), BDS Yayınları, II. Bs., İstanbul, 2000.

⁶ Mehmet Ö. Alkan, "II. Meşrutiyet Aydını Olarak Ethem Nejat", Sosyalizm ve Toplumsal Mücadeleler Ansiklopedisi, C. 6, İletişim Yayınları, İstanbul.

⁷ Mustafa Ergün, II. Meşrutiyet Dönemi Eğitim Hareketleri, Ocak Yayınları, Ankara 1996.

⁸ Hamza Altın, "Ethem Nejat ve Eğitim Tarihimizdeki Yeri", *Turkish Studies*, Volume 3-4, Summer 2008, ss. 73-96.

Bu yöntem uyarınca konumuz; birinci bölüm için Osmanlı eğitim sistemini, ikinci kısım 1908-1914 yılları arasında Türk eğitim sistemindeki gelişmeleri, üçüncü bölüm ise Ethem Nejat Bey'in yaşamını (1882-1921) ele almaktadır. Her ne kadar tezimizin üçüncü kısmı sadece Ethem Nejat Bey'in hayatını kapsıyor gibi görünse de gerçekte onun ilk eğitimini almaya başladığı II. Abdülhamit Döneminden başlayarak, görüşlerinin uygulama safhasına geçtiği Cumhuriyet dönemi ve günümüze kadar uzanmaktadır.

Ethem Nejat Bey ile ilgili yapılan çalışmaların nicelik ve nitelik olarak yeterli düzeyde olmaması nedeniyle derinlemesine bir araştırma yapılmaya karar verilmiştir. Tezimizin iki ana bölümünden birincisi olan II. Meşrutiyet Dönemi Türk eğitim sistemindeki gelişmeler kısmında temel kaynaklar dönemin gazete ve dergileri olmuştur. Araştırmanın zaman sınırı dolayısıyla dönemin tüm gazete ve dergileri değil en fazla okunan ve tanınmış olanları taranmıştır. Bu dönemde İttihad ve Terakki Cemiyetini destekleyen ve muhalif olan gazetelerden örnekler seçilerek farklı görüşler ortaya konulmaya çalışılmıştır. Başta Tanin olmak üzere, İkdam, Tasvir-i Efkâr, Serbesti, Sabah, İttihad ve Terakki, Ahenk gazetelerinin 1908-1914 yılları arasındaki sayıları taranmıştır. Bunun yanı sıra Sırat-ı Müstakim, Türk Yurdu, Genç Kalemler, Talebe Defteri gibi dergilerde yer alan eğitim ile ilgili haberler değerlendirilmiştir.

Bu birincil kaynakların yanı sıra dönemin eğitim anlayışını ve gelişmelerini görmek için Türk eğitim tarihi ile ilgili kitaplar taranmıştır. Bunlar arasında en dikkat çekici olanları Yahya Akyüz'ün, *Türk Eğitim Tarihi*, Hasan Ali Koçer'in, *Türkiye'de Modern Eğitimin Doğuşu ve Gelişimi (1773-1923)*, Nafi Atuf Kansu'nun, *Maarif Hakkında Bir Deneme (I-II)*, Osman Nuri Ergin'in, *Türk Maarif Tarihi (1-5)*, Osman Kafadar'ın, *Türk Eğitim Düşüncesinden Batılılaşma* ve Necdet Sakaoglu'nun, *Osmanlı Eğitim Tarihi* isimli eserlerdir.

Çalışmamızın üçüncü kısmını oluşturan Ethem Nejat Bey ile ilgili onun kaleminden çıkmış hemen her yazıya ulaşılmıştır. Özellikle kaleme aldığı 5 kitap tezimiz için çok önem arz etmektedir. Bunun yanı sıra bizzat sorumlu müdür olarak

çıkarttığı başta Yeni Fikir olmak üzere Toprak ve Kurtuluş dergileri ile Türk Yurdu, Talebe Defteri, Sa'y ü Amel, Osmanlı Ziraat ve Ticaret Gazetesi, Tanin, Sırat-ı Müstakîm, Çocuk Duygusu, Türk Kadını, Beşer ve Tabiat, Siper-i Saika gibi gazete ve dergilerde 150'ye yakın makale ve hikâyesi yayınlanmıştır. Bu makale ve hikâyelerin hepsi günümüz diline çevrilerek kullanılmıştır. Bizzat kendisinin kaleme aldığı bu yayınlardan Ethem Bey'in siyasi, iktisadi ve sosyal görüşleri ile eğitim hakkındaki fikirlerini öğrenmekteyiz.

Ethem Nejat Bey ile ilgili yazılmış ikincil kaynakların tamamı da görülmüştür. Özellikle sol hareket içerisindeki yerini belirtmek için yazılmış tercüme-i hal tarzındaki yazılardan önemli bilgiler elde edilmiştir.

Yine Başbakanlık Osmanlı Arşivinde gerek Ethem Nejat Bey ile ilgili gerekse II. Meşrutiyet dönemi eğitimi ile ilgili oldukça çok sayıda belgeye ulaşılmıştır. Bu belgelerin büyük kısmı maarif teşkilatı, açılan okullar, izcilik ve beden terbiyesi, maarif bütçeleri ile Avrupa'ya talebe i'zâmı ile ilgilidir.

Kısacası araştırma boyunca temel veri kaynakları;

1. Ethem Nejat Bey'in kitapları
2. Ethem Nejat Bey'in makaleleri ve hikâyeleri
3. II. Meşrutiyet Dönemi gazete ve dergilerindeki eğitim ile ilgili haberler ve makaleler
4. Başbakanlık Osmanlı Arşivinden ilgili belgeler
5. Ethem Nejat Bey hakkında yazılan yazılar
6. Eğitim tarihi ve II. Meşrutiyet dönemi ile ilgili ikincil kaynaklardır.

BÖLÜM I

II. MEŞRUTİYET ÖNCESİ OSMANLI EĞİTİM SİSTEMİNE GENEL BİR BAKIŞ

A- İlk Devirler:

Osmanlı Devletinde eğitim diğer İslam ülkelerinde olduğu gibi ağırlık noktası dini eğitime dayalı bir sistem yani medrese sistemiydi. Her ne kadar dini eğitim yanında günlük hayatın gerektirdiği bilgilere yer veriliyorsa da, ne onun ilk basamağı olan sıbyan mekteplerinde ne de kendi içinde bulundurduğu diğer bölümlerinde dünyevi ihtiyaçları ön plana alan insan yetiştirme amacı güdülmemiştir.⁹ Osmanlı eğitim kurumlarında ilk amaç kâmil insan yetiştirmektir. Bunun yanı sıra ilmiye, askeri ve bürokratik kalemlere yetenekli ve vasıflı insanlar yetiştirmek ve böylelikle devlet kurumlarının işleyişini devam ettirmek ve İslam dinini eğitim yoluyla gelecek nesillere aktarmak da terbiyenin diğer gayeleri idi. Bu sistemin anlayışında insan dünyaya imtihan için gönderilmiştir ve bu dünyada yapacakları öteki dünyadaki yerini belirleyecektir. O halde insan için birinci derecede önemli olan kulluk görevlerini yerine getirmek, Allah'a itaat etmek, dünya nimetlerine sırt çevirip aza kanaat etmek ve yaradana her daim tevekkül etmektir. Sonsuz mutluluğa (cennete) erişmek için bunları düşünen ve bunlara inanan Osmanlı insanı iyi terbiye görmüş sayılırdı.

Bu dönem içinde başlıca örgün eğitim kurumları medreseler, sıbyan mektepleri, Enderun mektebi ve bazı askeri mekteplerdir. Bu örgün eğitim kurumları yanında camilerin ve tekkelerin de etkinliği görülür.

Sabi denilen beş altı yaşındaki kız ve erkek çocuklarını okutmak için açılmış olan ilk tahsil müesseselerine "sıbyan mektebi" adı verilmektedir.¹⁰ Bu mektepler çeşitli dönemlerde farklı adlarla anılmıştır. Vakfiyelerde bunların adı Dar-üt Talim, Mektep, Mektephane, Muallimhane, Dar-ül İlim şeklinde geçerken,¹¹ hemen hemen

⁹ Hasan Ali Koçer, Türkiye'de Modern Eğitimin Doğuşu ve Gelişimi (1773-1923), İstanbul, 1991, s. 5.

¹⁰ Osman Nuri Ergin, İstanbul Mektepleri ve İlim, Terbiye ve Sanat Müesseseleri Dolayısıyla Türkiye Maarif Tarihi, C. 1-2, İstanbul, 1977, s. 82.

¹¹ Yahya Akyüz, Türk Eğitim Tarihi (Başlangıçtan 1982'ye), Ankara, 1982, s. 57.

her mahallede bulduklarından dolayı mahalle mektebi, okulların çoğu taş binalar olduğundan bunlara taş mektep de denilmektedir.¹²

Osmanlılar, Selçuklulardan ve öteki İslam ülkelerinden mektep, kütüphane denilen ilköğretim düzeyindeki okulları aldılar. Fatih kendi adını taşıyan caminin dört bir tarafında her türlü ilim, sağlık ve sosyal müesseseleri kurduğu sırada bunlar arasında bir de sıbyan mektebi kurmayı ihmal etmemişti. Fatih sıbyan mekteplerine öncelikle yetim çocukların, yetim bulunmazsa fakir çocukların alınmasını şart koşmuştur.¹³ Fatih'ten sonra mektep yapanlar da hemen hemen bu şartları, okutma tarzlarını kabul etmişlerdir.

Sıbyan mekteplerinde eğitimin temeli çocuklara Kur'an okutmak, namaz ayetlerini ve namaz kılmasını, din ve ahlak kurallarını öğretmektir.¹⁴ İlerleyen dönemlerde yazı dersinin de programa dâhil edildiğini görmekteyiz. Mesela I. Mahmut'un annesi tarafından Galata'da yaptırılan mektep vakfiyesinde "Fenni kitabette mahareti müselleme ve talimi meşki hatta â'lem bir kimesne hâce-i meşk olup" denilmektedir. Yine hükümdarın karısı Rami Kadının Beşiktaş'ta yaptırmış olduğu mektebin vakfiyesinde de "Fenn-i hatta mahir ve talim-i nikâti hatta kadir bir recül-i kâmil dahi mektebde haftada iki gün talim-i şive-i hat edüb" kayıtları görülmektedir.¹⁵

Hemen umumiyetle bir cami veya mescidin yanında yapılan bu sıbyan (mahalle) mektepleri tek ve geniş bir odadan ibarettir.¹⁶ Mektebin medrese tahsili görmüş bir hocası vardır. Bu hoca da ekseriyetle bir caminin ya imamı yahut

¹² Koçer, a.g.e., s. 7.

¹³ Ergin, a.g.e., ss. 82-83.

¹⁴ Selçuk Akşin Somel kitabında bu mektepler için "Quran School" tabirini kullanmaktadır. Bkz. The Modernization of Public Education in the Ottoman Empire (1839-1908), Islamization, Autocracy, and Discipline (Ottoman Empire and Its Heritage), Leiden, 2001, s. 17. Bu tabir aslında sıbyan mekteplerine ilköğretim denilememesinden kaynaklı bir nitelendirme. Benzer bir durum Ergin'in sıbyan mekteplerini rüşdiyelerin hazırlık; bir nevi ana sınıfı olarak tanımlamasında da karşımıza çıkmaktadır. Ergin, a.g.e., s. 425.

¹⁵ Ergin, a.g.e., ss. 85-86.

¹⁶ Necdet Sakaoğlu, Osmanlı Eğitim Tarihi, İstanbul, 1991, s. 19.

müezzinidir. Veyahut da Kur'an okumayı ve Subha-i Sıbyan ve Tuhfe-i Vehbi gibi bazı muayyen risaleleri okumasını bilen ihtiyar bir kadındır.¹⁷

Sıbyan mektepleri genellikle bir vakfın himayesinde bulunur ve eğitim-öğretim giderleri bu vakıftan karşılanırdı. Merkezi yönetimin mektepler üzerinde bir kontrol mekanizması olmamasına rağmen hoca olan kişinin böyle bir misyon üstlendiği görülmektedir. Mektepte hocanın işlerine ve durumu zayıf öğrencilere yardımcı olacak bir kalfa da bulunmaktaydı. Zayıf öğrenciler kalfa ile çalışmalar yaparlarken, iyi öğrenciler özel bir mürekkeple “yaz-boz” tahtası adı verilen bir tahtada alıştırılmalarını yaparlar ve bu tahta tekrar tekrar kullanılırdı.¹⁸

Sıbyan mekteplerinin fiziki yapısına bakıldığında, genellikle üstü kubbeli, altı hasır döşemeli, aşağı yukarı 60 öğrenci alabilecek kadar geniş bir oda görülmektedir. Bu odanın yanında hoca ile onun yardımcısı olan kalfanın oturdukları küçük bir oda bulunmaktadır. Öğrenciler yerde, minder üstünde diz çökerek otururlar, öğrencilerin ve hocanın önünde rahleleri vardır.¹⁹ Yine mekteplerin mimari yapısı geleneksel ev mimarisi tarzında yapılmaktaydı. Zira 5-6 yaşlarındaki çocukların mekteplere intikali psikolojik bir takım sorunların yaşanmasına sebebiyet verecektir. Çocukluğunun ilk devresinde ev hayatını maddi ve manevi yönüyle yakından teneffüs etmiş yavruların, eğitim öğretim sebebiyle, yaşadıkları evin dışında bir başka mekâna devam etmeleri zarureti, bu ikinci mekânın geleneksel ev mimarisinde yaptırılmasını zorunlu kılmış olmalıdır.²⁰

Sıbyan mekteplerinde çocuklar parasız okudukları gibi aynı zamanda bedava yer içerler, üstelik de hem gündelik hem de elbise alırlardı. Bu durum mektebin vakfiyesinde açıkça belirtilirdi.

Çocukların mektebe başlamaları sırasında halk tarafından “Âmin Alayı” adı verilen bir tören gerçekleştirilirdi. Mektebe başlayacak olan çocuğun ailesi maddi

¹⁷ Nafi Atuf, Türkiye Maarif Tarihi Hakkında Bir Deneme, Ankara, 1930, s. 28.

¹⁸ Somel, a.g.e., s. 18.

¹⁹ Mefail Hızlı, Mahkeme Sicillerine Göre Osmanlı Klasik Döneminde İlköğretim ve Bursa Sıbyan Mektepleri, Bursa, 1999, ss. 38–39.

²⁰ Mefail Hızlı, “Osmanlı Sıbyan Mektepleri”, Osmanlı, (Ed. Güler Eren), C. V, Ankara, 1999, s. 208.

durumuna göre bir tören hazırlarlardı. Bu tören çocukların okuma heveslerini arttırmak ve mektebe olan bağlılıklarını temin etmek için yapılırdı.

Osmanlı devletinde yüksek öğretimin karşılığı olarak medreseler görülmektedir. Öğrencilerin içinde oturduğu ve ders okuduğu mekân anlamında Arapça bir kelime olan medrese,²¹ genelde sıbyan mekteplerinin üstünde, orta ve yüksek derecede eğitim-öğretim yapan kurum olarak Osmanlı eğitim sistemindeki yerini almıştır.²²

Osmanlı Devleti kuruluşundan hemen sonra başta hükümdarlar ve devlet adamları olmak üzere eğitim konusuna eğilmeye başlamışlardır. Devletin sınırlarının genişlemeye başlamasıyla birlikte Osmanlılar diğer İslam ülkeleri ve Anadolu Selçuklu Devletini örnek alarak medreseler açmaya başladılar. Osmanlılarda ilk medrese 1330'da beyliğin o dönemki merkezi olan İznik'te yaptırılmıştır. Bu medresenin ilk müderrisi Davud-ı Kayseri'dir.²³ Bursa'nın fethedilmesiyle birlikte Osmanlı Devletinin ilim merkezi bu şehir olmuştur. Orhan Gazi, I. Murat, Yıldırım Bayezit, Çelebi Mehmet ve II. Murat'ın yaptırdıkları medreselerle Bursa eğitim öğretim açısından büyük önem kazanmıştır.²⁴ Edirne'nin alınmasıyla birlikte bu kentte de birçok medrese yapılmıştır. Fakat Fatih'in İstanbul'da yaptırdığı medreseye kadar bu medreselerde hangi derslerin okutulduğu bilinmemektedir.²⁵

Fatih İstanbul'u fethinin akabinde imaretini yapmak için çevresinde Bizans İmparatorlarının mezarları bulunan kiliseyi seçmişti. Bu kiliseyi yıktırılmış, mezarları kaldırmış ve yerlerini düzeltirmiştir. Bu düzlüğün ortasına camii inşa ettirerek kuzey ve güneyine ise sekiz medrese yaptırmıştır. Araplar bu türlü düzlüklere sahn adını verdikleri için bu medreselere Osmanlıca sahn medreseleri ve Arapça anlatıyla "Sahn-ı Semân" adı verilmiştir. Daha sonra Fatih bu sekiz medreseyi klasik tahsil için yeterli görmeyerek "Tetimme" adı verilen sekiz medrese daha yaptırmıştır.²⁶

²¹ Mehmet Zeki Pakalın, Osmanlı Tarih Deyimleri ve Terimleri Sözlüğü, C. II, İstanbul, 1993, s. 436.

²² Cahid Baltacı, XV-XVI. Asırlarda Osmanlı Medreseleri, İstanbul, 1976, s. 25.

²³ İsmail Hakkı Uzunçarşılı, Osmanlı Devletinin İlmiye Teşkilatı, Ankara, 1988, s. 1.

²⁴ Mustafa Bilge, İlk Osmanlı Medreseleri, İstanbul, 1984, ss. 6-8.

²⁵ Akyüz, a.g.e., s. 47.

²⁶ Ergin, a.g.e., s. 97.

Fatih'in vakfiyesinde Sahn-ı Semân müderrislerinin “aklî ve naklî ilimlerde benzeri az bulunan, kendisini öğretime adanmış, saygıdeğer kişiler arasından atanacağı bildirilmiş, bunların öğrencilere çeşitli ilimler ve bilgiler öğretmesi” istenmiştir.²⁷ Medrese teşkilatının Fatih'ten sonraki önemli bir aşaması Kanuni Sultan Süleyman tarafından Mimar Sinan'a yaptırılan Süleymaniye Medreseleridir.

Osmanlılardan evvel medreselerde yapılan öğretimin seviyesine göre bir derecelendirme yapıldığına dair herhangi bir bilgi olmamasına rağmen Osmanlı döneminde medreselerde okutulan dersler, müderrislerin maaşları, kuruluş zamanları ve kurucularına göre bir derecelendirmeye tabi tutulmuştur. Yıldırım Bayezit zamanında başlanılan bu teşkilatlanma Fatih döneminde yeniden ele alınmış ve aşağıdan yukarıya doğru Hâşiye-i tecrid (Yirmili medreseler), Miftah (Otuzlu medreseler), Telvih (Kırklı medreseler), Ellili medreseler, Hâriç, Dâhil ve Sahn-ı Semân olarak teşkilâtlandırılmışlardır.²⁸

Tanzimat'tan önceki dönemde İslam dini, hukuku ve Arapça öğretimi yapan genel medreselerin yanında bazı ihtisas medreseleri de vardı. Bunlardan bazıları; Dâr-ül Hadis, Dâr-üt Tıb, Dâr-ül Hendese, Dâr-ül Mesneviler, Medresetülkuzât, Medresetülvaızîn, Medresetülirşâd, Medresetülmütehassisin, Dâr-ül Kurrâ'lardır.

Osmanlı klasik döneminde sorunsuz bir şekilde varlıklarını devam ettiren medrese teşkilatı XVI. Yüzyıldan sonra genel bir gerileme içerisine girmiştir. Bu süreç içerisinde medreselerde ilmî hürriyet kalkmış, iltimas ve siyaset karışmaya başlamıştır. Evvelce müderris, muid, danişmend olabilmek için ehliyet, ilim ve iktidar gerekirken artık ilmi yetki arka plana atılarak, iltimas ön plana çıkmıştır. Müderrislik ve diğer payeler bir rütbe halini almıştır. Medrese görevlilerinin atamasındaki bozulmanın yanı sıra disiplin alanında da bozulmalar yaşanmıştır. Dönemin başıbozukluğu medreselere de sirayet etmiş, öğrencilikle ilgisi olmayan kişiler medreselere girmeye ve buralarda fesat çıkarmaya başlamışlardır. Gerek müderrisler, gerekse talebeler medrese disiplininden uzaklaşmışlardır. Bu durum dönemin düşünürleri tarafından fark edilmesine rağmen çözüm bulunamamıştır. Koçi

²⁷ Akyüz, a.g.e., s. 49.

²⁸ Baltacı, a.g.e., s. 49.

Bey başta olmak üzere Kâtip Çelebi, Gelibolulu Mustafa Âli gibi yazarlar ve Kitab-ı Müstetab gibi eserler medresenin bağnaz yapısına tepki göstermişlerdir.²⁹ Sığ, dine ve topluma hiçbir şey katmayan tartışmaların yapıldığı medreseler artık eski itibarlarını kaybetmeye başlamışlardır.³⁰

Ortaçağ boyunca genellikle Türk ve İslam bilginlerinin eliyle gelişmiş olan cebir, fizik, kimya, biyoloji, coğrafya gibi ilimlerin Batı dillerine çevrilmesi XI. Yüzyılda Avrupa’da gelişmeye başlayan üniversitelere yeni ve ciddi teknik konular hazırlamış ve Batı dünyasında ilmî rönesansın başlamasına sebep olduğu halde, memleketimizde medreseler yeni ilimlere kapı açmak şöyle dursun cebir, felsefe, tıp gibi Fatih ve Kanuni dönemlerinde programlarda bulunan bu dersleri bile, taassup ve cehaletleri yüzünden programlarına almamışlardır.³¹ Medreselerde ki bu gerileme aklî ilimlerin programlarda yeteri kadar yer almamasına bağlı olmakla birlikte merkezi idarenin zayıflığı, ekonomik dalgalanmaların artması, fetihlerin azalması, sürekli toprak kayıpları, Amerikan gümüşünün Osmanlı piyasasına etkisi ve bu etkinin sosyal ve ekonomik anlamda gelirleri düşürmesine de bağlı olduğu düşünülmektedir.³²

Osmanlı medrese teşkilâtında görülmeye başlanılan bu aksaklıkların giderilmesi için ıslah çalışmaları başlatılmıştır. Fakat yapılan çalışmalar sathî kalmış, iltimasa dayalı müderris atamalarında ehliyete dikkat edilmesi, rüşvet ve kayırma olaylarından kaçınılması, eskiden olduğu gibi mülâzemet usûlüne dikkat edilmesi, derslerin eksiksiz bir biçimde okutulması konularına yoğunlaşmış, derslerde kullanılan usûllerin çağın gereklerine göre düzenlenmesi, aklî ilimlerin programa dâhil edilmesi, okutulan kitapların ve risalelerin tekrar ele alınması gibi konular üzerinde yeterince durulmamıştır.

Osmanlı Devletinde saray eğitim kurumlarından Enderun mektebi devletin bekasını sağlamak üzere güvenilir ve nitelikli idari ve mülki kadronun yetiştirilmesi

²⁹ Mehmet Öz, Osmanlı’da “Çözülme” ve Gelenekçi Yorumcuları, İstanbul, 1997, ss. 53-72.

³⁰ Sakaoğlu, a.g.e., s. 41.

³¹ Koçer, a.g.e., s. 12.

³² Ekmeleddin İhsanoğlu, “The Madrasas of the Ottoman Empire”, Foundation for Science Technology and Civilisation, April 2004, ss. 16-17.

amacıyla kurulmuş olan eğitim müessesesidir.³³ Bu mektep Topkapı Sarayı içinde bulunmakta, saray hizmetlerini yürütmek için görgülü ve bilgili adam yetiştirmeyi amaçlamaktadır. Bu mektebin temelleri II. Murat döneminde atılmasına rağmen asıl kurumsallaşması Fatih döneminde olmuştur. Enderun mektebi, Hıristiyan tebaadan toplanan devşirme oğlanların iyi bir Müslüman, güvenilir ve merbut bir devlet adamı ve asker yapma, sanata meyli olanların yeteneklerini geliştirme amacı güdüyordu.

Osmanlı Devletinde devlet teşkilatı ikili bir güç sistemine göre düzenlenmişti. Bir tarafta medrese kökenli ulema, diğer yanda padişaha mutlak şekilde bağlı kul sisteminden yetişmiş asker ve sivil bürokrasi vardı. Enderun mektebinin öğrenci kaynağı savaş esiri olan yetenekli çocuklardı. Bu çocuklar kuralları kesin olarak belirlenmiş “Devşirme Sistemi” ile toplanmaktaydılar. Örneğin Türkçe bilen, sanatkâr olan, ailenin tek oğlu olan, kel, köse, doğuştan sünnetli, dilsiz, sıgırtmaç ve çoban çocukları, anası babası ölmüş olan çocuklar ocağa katıyetle alınmazlardı. 100-200 kişilik gruplar halinde İstanbul’a getirilen çocuklar burada Müslüman olurlardı.³⁴ Devşirme usûlü gereğince toplanan çocuklar “Türk’e Verme” denilen bir sistemle Türkçeyi, Türk örf ve adetlerini ve İslami kuralları öğrenmeleri için öncelikle Müslüman Türk ailelerinin yanına verilirlerdi. Daha sonra bu çocuklar Acemioğlanlar Ocağına alınırldı. Belirli talim ve terbiye aşamalarından sonra “çıkma” adı verilen bir işlemlerle askeri birliklere gönderilen bu gençlerden sivrilmiş olan üstün yeteneklileri ise Enderun Mektebine alınırldı.³⁵

Mektebin teşkilatı XVII. Yüzyılda son şeklini almış ve yedi odaya ayrılmıştır. Her odanın başında bir ağa bulunmaktaydı. İlk iki oda olan Küçük ve Büyük Odadakiler yalnızca okuma-yazma öğrenmek ve öteki odalara çıkmak için hazırlık yapmakla mükelleftirler. Dolma adı verilen bir elbise giydikleri için bunlara dolmalı adı verilirdi. Bu odadaki öğrenci sayıları diğer odalardan daha fazlaydı ve kapı ağasının mahiyetinde bulunurlardı. Üçüncü oda padişahın avda kullandığı doğanlara bakan ve 40 kişiden mürekkep olan Doğancılar Odası; dördüncü oda padişahın çamaşırlarından, elbiselerinden, sarığından, kavuğundan ve seccadesinden sorumlu

³³ Ülker Akkutay, Enderun Mektebi, Ankara, 1984, s. 25.

³⁴ Mücteba İlgürel, “Devşirme”, *DİA*, C. I, İstanbul, 1988, s. 324.

³⁵ Mehmet İpşirli, “Enderun Mektebi”, *DİA*, C. XI, İstanbul, 1995, s. 186.

olan Seferli Odası; beşinci oda sarayın yiyecek ve içecek işleriyle uğraşan Kiler Odası; altıncı oda hazinelerden ve değerli eşyalardan sorumlu olan Hazine Odası ve son oda padişahın en yakın hizmetlerini yerine getirmekle yükümlü olan Has Oda'dır. Enderun'da yalnızca Küçük ve Büyük Odadakiler değil diğer odadakiler de okuyup yazmaktan, bir hüner ve sanat öğrenmekten geri kalmazlardı. Enderun mektebinde okutulan dersler ise Türkçe, Arapça, Farsça, edebiyat, tarih, İslami bilimler (Kur'an, hadis, tefsir, fıkıh...), Matematik dersleriydi.³⁶ Bu derslerin dışında beden gelişimi için ok atma, ata binme, cirit oynama ve güreş sporları yaptırılırken, sanat alanında da hattatlık, musiki, şiir, ciltçilik ve resim gibi sanatları öğrenirlerdi.³⁷

Enderun mektebi yetiştirmeyi amaçladığı kişilerin devlet kademelerinde alacağı pozisyonun öneminden dolayı oldukça etkili bir eğitim merkeziydi. Buradan çıkanlar veziriâzamlık, kaptan paşalık, yeniçeri ağalığı, kapıcıbaşılik, mirahurluk, eyalet valilikleri, sancak beylikleri gibi görevlere geliyorlardı. Bu açıdan verilecek eğitimin, hem bu görevleri yürütebilecek bilgiye dayalı olması hem de padişaha ve Devlet-i Âli Osman'a sarsılmaz bir bağlılık oluşturacak mecrada olması gerekiyordu.

Osmanlılarda askeri eğitim ve öğretim kurumları da mevcuttur. Bunlar içerisinde en önemlisi devşirme çocukların yetenekli olanlarını Enderun mektebine veren geriye kalanları ise yeniçeri ocağına gönderen "Acemioğlanlar Mektepleri"dir. Bu mekteplerin en meşhurları Edirne Sarayı, Galatasaray ve İbrahim Paşa Saraylarıdır. Dönemin yazarları acemioğlanların sayısının 9.000 kadar olduğunu belirtmektedirler. Askeri eğitim kurumlarından bir diğeri "mehterhanedir". Bunun yanı sıra cambazhane, tophane, kılıçhane, tüfenkhane, humbarahane gibi askeri mekteplerde sanat ve askerlik öğreten diğer eğitim kurumlarıdır.

B- Modern Eğitim Kurumlarının Doğuşu (1773-1839):

Osmanlı Devlet anlayışı ve felsefesi "ebed müddet devlet" fikrine dayanmaktaydı. Başta tarihçiler olmak üzere diğer bilim alanlarından araştırmacılar bu fikrin yapısı konusunda çeşitli tartışmalara girişmişlerdir. Klasik dönem Osmanlı

³⁶ Akyüz, a.g.e., s. 64.

³⁷ Ergin, a.g.e., s. 14.

devlet anlayışı her şeyi kontrol eden, merkezi/bürokratik bir devlet görünümündedir. Sağlam temeller üzerine inşa edilmiş egemenlik anlayışı, kul anlayışına dayalı yarı kutsal hâkimiyet teorisi ve disipline edilmiş bir askeri düzen neticesinde XVII. Yüzyıla kadar uzanan ve daima genişleyen devlet yapısı bu yüzyılın sonlarından itibaren salt idari ve askeri sebeplerden kaynaklanan bir takım buhranlarla karşı karşıya kalmıştır. Geleneksel askeri ve siyasi yapının çözülmeye başlaması XVIII. ve XIX. yüzyılda askeri alanda alınan yenilgiler bir anda Osmanlı dünyasında bu durumun nedenlerinin düşünülmesini gündeme getirmiştir. Tekeli-İlkin'e göre Osmanlı sisteminin 17. Yüzyıl sonuna değin geri kalmakta oluşunu ve bunun çözümünü Osmanlı düzeninde köktenci bir reformda görmeye başlaması beklenemezdi. Bu zaten iki noktadan mümkün görünmüyordu. Askeri açıdan II. Viyana Kuşatması başarısızlığı ve 1699 Karlofça Anlaşmasına değin böyle bir algılama noktasına gelinemezdi. Deniz yollarındaki gelişmeler ve Coğrafi Keşiflerin ekonomi üzerindeki etkisi de henüz sınırlıydı.³⁸ Böyle bir durumda olayın daha farklı nedenleri olduğunu görmek de Osmanlı aydınları açısından mümkün olmuyordu. Aydınlar ve devlet adamları basit bir mantık ile yenilgiler askeri alanda olduğu için ıslahatın da askeri sahada yapılmasını düşünmüşlerdir. Sürekli yenilgilerin alınması modernleşmede sağlıklı bir model seçimini de engellemekteydi.³⁹ Osmanlı devlet adamları batıdaki gelişmelere ayak uydurulmadıkça, özellikle de orduyu Batı'nın yeni savaş teknikleriyle donatıp, onlar gibi eğitmedikçe bu yenilgilerin devam edeceğini ve devletin yıkılma tehlikesi yaşayacağını kısa biz zamanda anladılar.

Alkan, aksaklıkların nedenlerinin askeri alanda aranmasını şu şekilde ifade etmektedir:

“Ard arda gelen askeri ve siyasi mağlubiyetler ve iktisadi krizler, Osmanlı yöneticilerini çare aramaya zorlarken, geleneksel olandan vazgeçmeye de zorluyordu. Ancak zaaf lar silsilesinin ilk halkasını teşkil eden askeri mağlubiyetler, yakın zamanlara kadar Osmanlı reformcularını askeri olmayan alanlarda adeta körleştirmişti Örneğin, III. Selim'e verilen 17 “Islahat Layihası”nın hepsinde vurgulanan üç ortak nokta, asker tanzimi,

³⁸ İlhan Tekeli-Selim İlkin, Osmanlı İmparatorluğu'nda Eğitim ve Bilgi Üretim Sisteminin Oluşumu ve Dönüşümü, Ankara, 1999, s. 24.

³⁹ Mustafa Ergün, “Türk Eğitiminin Batılılaşmasını Belirleyen Dinamikler”, *Atatürk Araştırma Merkezi Dergisi*, C. VI, S. 17, 1990, s. 437.

asker maaşları, topçu, humbaracı ve sair ocakların ıslahı gibi maddeleri ihtiva ediyordu. Bu yüzden ilk Batılılaşma teşebbüsleri genel olarak askeri alanda başlamış ancak daha sonra diğer kurumlar da kaçınılmaz olarak Batılı kurum ve modellerin etkisine girmiştir.”⁴⁰

Lewis’e göre, bir Batılılaşma siyasetine dönük ilk bilinçli teşebbüs, ilk adım, on sekizinci yüzyılın başlarında geldi. Bu aslında Batı Avrupa uygarlığından seçilmiş unsurların taklidi ve benimsenmesi anlamına geliyordu.⁴¹ Lale Devri adı verilen bu dönemde başta Fransa olmak üzere, Avusturya ve İngiltere’ye gönderilen elçilere gördükleri yerlerin tüm özelliklerini bildirmeleri sıkıca tembihlenmişti. Bu gönderilen elçilerden birisi olan Yirmisekiz Mehmet Çelebi ve oğlu Sait Efendi önemli bilgiler elde etmişlerdir. Özellikle Mehmet Çelebi’nin seyahatnamesinde şimdiye kadar göz ardı edilen Batı konsepti ve yaşam tarzı incelemeye tabi tutulmuştur.⁴² 1727’de Sait Efendi ve İbrahim Müteferrika İstanbul’da bir matbaa kurmuşlar ve kitap basmaya başlamışlardır. Matbaanın geç de olsa Osmanlı hayatına girmesi modernizasyonun başlangıç fitilini ateşlemiştir. Yine aynı dönemde sosyal hayatta da bir taklitçilik başlamıştır. Özellikle yabancı elçilerin evlerinde görülen saat, masa, sandalye gibi eşyalar Osmanlı insanı tarafından daha iyi bir yaşamın simgesi olarak algılanmaya başlamıştır.⁴³

Lale Devriyle birlikte başlayan Batılılaşma hareketinde sivil ve askeri model olarak Fransa’nın seçilmesi, bugüne uzanan süreci de etkilemiş ve eğitim sistemimizin genellikle Fransız tarzına göre düzenlenmesine sebebiyet vermiştir. 1716’da Rochefort isimli bir Fransız subayı III. Ahmet’e “Bâb-ı Âlî Hizmetinde Bir Ecnebi Askeri Mühendisler Kıtası Teşkiline Dair” on sayfalık bir rapor vermiştir.⁴⁴

Batı esintili ilk eğitim girişimleri Lale Devrinde başlamasına rağmen ilk somut gelişme 1734’de Kont de Bonneval’ın (Humbaracı Ahmed Paşa) Üsküdar’da modern bir humbarahane tesis etmesi ve bu alanda teknik eğitim için de bir

⁴⁰ Ahmet Turan Alkan, İkinci Meşrutiyet Devrinde Ordu ve Siyaset, Ankara, 1992, s. 7.

⁴¹ Bernard Lewis, Modern Türkiye’nin Doğuşu, Ankara, 2008, s. 64.

⁴² Seçil Akgül, “The Emergence of Tanzimat in the Ottoman Empire, *OTAM*, S. 2, 1991, s. 2.

⁴³ Akgül, a.g.m., s. 3.

⁴⁴ Ergün, a.g.m., s. 439.

Hendesehane açmış olmasıdır. İlk zamanlarında varlık gösteremeyen bu okul Koca Ragıp Paşa'nın Fransa'dan getirdiği Macar asıllı Baron de Tott'un çalışmaları sonucunda 1761'de matematik, denizcilik, istihkâm ve topçuluk konularını kapsayan bir programa kavuşmuştur.⁴⁵

Osmanlı Devletinde batılı uzmanların askeri alanda ıslahatlar yapmak üzere davet edilmesinden sonra ilk büyük yenilik Mühendishane-i Bahri Hümayun'un açılması olmuştur. Fakat bu kurumun açılmasında da yine askeri nedenlerin itici güç olduğu görülmektedir. 1770'de Rusya tarafından Çeşme'de Osmanlı donanmasının yakılmasından sonra yeni donanma için mühendis yetiştirmek amacıyla 1773'de Kasımpaşa'da Mühendishane-i Bahr-i Hümayun açılmıştır. Baron de Tott'un çabalarıyla açılan bu mühendishanenin ilk hocaları Cezayirli Seyyid Hasan ve Seyyid Osman Efendi idi. Baron de Tott, Fransız firkateyni komutanı Truguet, Fransız sefarethânesi memurlarından Tondo ile aslen İskoçyalı olup Müslüman olduktan sonra Mustafa ismini alan Kompell mühendishanede ders veren ilk Avrupalı uzmanlar olmuşlardır.⁴⁶ Bu okul açıldıktan sonra Fransız hocalar istihdam edilmiş, fakat Rusların baskısıyla Fransa gönderdiği hocaları geri çekmiş⁴⁷ bunun üzerine İsveç'ten ve Londra'dan yeni hocalar getirilmiştir.⁴⁸ Batıya açılan ilk pencere olan bu okula önceleri okuma ve yazma bilmeyen küçük çocuklar alınır. Fakat daha sonra mektepten çıkan kaptanların ve zabıtların çocukları alınmış ve onlardan kimse bulunmazsa dışarıdan başka çocukları kabul etme adet ve nizam haline gelmişti. Okulun süresi üç yıl olup çocuklara önce okuma yazma, Arapça, Farsça ve Fransızca öğretilir, sonrasında ise matematik ve denizcilik bilgileri verilir.

I. Abdülhamit'in yerine tahta geçen III. Selim dönemi, başta Osmanlı devlet adamları ve aydınları olmak üzere Avrupalı devletler tarafından bile büyük bir umutla başladı. Şehzadeliği döneminde oldukça iyi bir eğitim almış, dünyaya açık, entelektüel birikimi olan bu padişahın Osmanlı Devletini tekrar eski günlerine kavuşturacağı düşünülüyordu. III. Selim devletin eski günlerine dönmesi için gerekli

⁴⁵ Sakaoğlu, a.g.e., s. 61.

⁴⁶ İsmail Hakkı Uzunçarşılı, Osmanlı Devletinin Merkez ve Bahriye Teşkilatı, Ankara, 1984, ss. 506-507

⁴⁷ Ergin, a.g.e., s. 317.

⁴⁸ Koçer, a.g.e., 26.

şeyleri kavramış görünüyordu. Fakat III. Selim buhranlı bir dönemde tahta geçmiş, Fransız İhtilali'nin patlak vermesiyle birlikte Avrupa karışmış, Rusya ile savaşlar başlamıştır. Avrupai tarz tekniği ve askerliği memlekete sokmaya çalışan III. Selim Fransa'dan mühendis ve uzmanlar getirip, müspet bilgiler veren teknik okullar açmakla devletin yüzünü batıya dönmesinde önemli bir rol oynamıştır. 1796'da Nizam-ı Cedit adında bir ordu kuran III. Selim ve bu ordunun ihtiyaçlarını karşılamak için İrad-ı Cedit adlı bir hazine oluşturmuştur.

Koçer, III. Selim'in tahta geçtiği dönemde ordunun ve medresenin içinde bulunduğu durumu şu şekilde ifade etmektedir:

“III. Selim, tahta çıktığı sıralarda, gerek Yeniçeri Ocağı, gerekse devrin eğitim işlerini üzerine almış olan medrese sistemi, büyük bir anarşi içinde yüzüyordu. Daha önce de açıklandığı üzere, artık medreselerde verilen bilgi öğrencilerin yalnız ölümden sonraya hazırlanılmasını sağlıyordu. Onlara dünyevî bilgi verilmemekteydi. Medrese sanki dünya ile ilgisini kesmiş, müsbet ilimleri tamamen kapı dışarı etmişti. Medreseler hurafelerle dolu bir eğitim sistemini benimsemişti. Öğretim programlarının bozukluğu, öğretim üyelerinin tayinlerinde de görülmektedir. Fatih ve Kanunî tarafından çıkarılan ve ulema sınıfının ders okutma, kadılık, müftülük, imamlık gibi bölümlerinin ödevlerini tayin ve tesbit eden kanunnameler uygulamadan kaldırılmış, bunların yerine beşik ulemalığı, yerlerine naip adı ile vekil göndermek gibi kötü ve zararlı âdetler yerleşmişti. Bu kötü âdetler daha da gelişerek, kadılıklar rüşvet ve iltimas ile elde edilmeye, şer'i memuriyetler kesimli olarak iltizam usûlü ile ele geçirilmeye başlandı. Tembel, haris ve şahsî menfaati her şeyin üstünde tutan, servet, ikbal ve şöhreti gaye edinen ulemâ sınıfı, dinî alet ederek onu istediği gibi tefsir ediyordu.”⁴⁹

Bu durumun bilincinde olan III. Selim kendisinden önce deniz subayı yetiştirmek için açılmış olan deniz mühendishanesinin bir benzerini açmak istedi ve 1796'da İstanbul Hasköy'de Mühendishane-i Berr-i Hümayun adıyla kara mühendishanesi açıldı. Yeni mühendishaneye ellisi istihkâm, otuzu topçu ocağından

⁴⁹ Koçer, a.g.e., ss. 27-28.

olmak üzere toplam seksen talebe seçilmiştir. Bahriye mektebi talebesinin de bazı dersleri burada okuması kararlaştırılmıştır. Dört sınıfa ayrılan okulun programı günün gereklerine göre hazırlanmıştır.⁵⁰

III. Selim'in çıkan bir isyan neticesinde tahtan indirilmesi üzerine yerine IV. Mustafa geçmiş fakat 14 ay süren padişahlığı Alemdar Mustafa Paşa'nın girişimiyle sona ermiş ve yerine II. Mahmut tahta çıkarılmıştır. IV. Mustafa'nın padişahlığı süresinde III. Selim ile bir ay kadar birlikte kafes hayatı yaşayan II. Mahmut ondan oldukça fazla bilgi almıştır. IV. Mustafa'nın tahtan indirilmesiyle birlikte tahta geçen II. Mahmut öncelikle feodal nitelikli ayanlarla Sened-i İttifak'ı (1808) imzalayarak tahtta bir nefes alma imkânı bulmuştur. İlerleyen dönemde ayanları ortadan kaldıran II. Mahmut, Batı tarzı yenilik hareketlerinin önündeki en büyük engel olarak gördüğü Yeniçeri Ocağını 1826'da ilga etmiştir. Artık önünde hiçbir engel kalmayan II. Mahmut'un Batı'ya yönelişi şimdiye kadar ki Batı'ya yöneliş hareketlerinden çok geniş çaptadır ve bu nedenle bu döneme "I. Tanzimat Dönemi" adı verilir.

II. Mahmut öncelikle Yeniçeri Ocağının yerine "Asakir-i Mansure-i Muhammediye" adlı orduyu kurmuştur. Bu ordunun eğitilmesi için Avrupa'dan ve Prusya'dan uzmanlar getirtilmiştir. Ordunun ihtiyacı olan subay ve doktor yetiştirmek üzere de 1826'de Tıphane-i Âmire ve Cerrahhane-i Ma'mure* ile 1834'te Mekteb-i Harbiye** açılmıştır. Bu askeri mekteplerin yanında kapatılan yeniçeri ocağı ile birlikte ortadan kalkan mehterhanenin yerine 1834'te "Mızıka-ı Hümayûn" mektebi açılmıştır.

⁵⁰ Ergin, a.g.e., s. 327.

* Tıbhane-i Âmire ve Cerrahhane-i Ma'mure: II. Mahmut'un hekimbaşısı olan Mustafa Behçet Efendinin gösterdiği lüzum ve verdiği taktirler üzerine 1826'da açılmıştır. Mektebin yeri Şehzadebaşı'nda bulunmakta olup, iki katlı binanın alt katı Cerrahhane-i Ma'mure'ye, üst katı ise Tıbhane-i Âmire'ye tahsis olunmuştur. Mektebin asıl amacı İslam askeri hekimleri ve cerrahları yetiştirmek olduğu için başlangıçta mektebe gayrimüslim talebe kabul edilmemiştir. Tanzimat Fermanının ilanından sonra tebaa arasındaki müsavat esası kabul edilince gayrimüslim talebeler de mektebe girmişlerdir.

** Mekteb-i Harbiye'nin temelleri 1831'de Hassa Müşiri Ahmet Fevzi Paşa'nın Selimiyye'deki Hassa ordusu dördüncü alayın ikinci taburu erleri arasından bir takım gençleri seçerek onlara sübyan bölükleri adını vererek eğitmeye başlamasıyla atılmıştır. Ancak gerek bir askeri mektebe olan ihtiyaç, gerek sübyan bölüklerinde yapılan tecrübe, gerekse Avrupa'yı görmüş olan Namık Paşa gibi padişahın yanında bulunanların tavsiyeleri üzerine Maçka Kışlası mektep binası yapılarak hizmete sokulmuştur. 1837'den sonra okulda öğretimin daha ciddi tutulduğu Türkçe, Arapça ve Farsçanın önem kazandığı görülür. 1845'ten sonra Fransız öğretmenler okula alınmaya başlanmıştır.

Bu mekteplerin her üçü de militer amaçlarla açılmış olmasına rağmen modern eğitimin müşahhas birer örneği olmuşlardır. Tıbbiye'nin bir hazırlık bölümü bulunmaktaydı ve burada Türkiye'de ilk olarak bir ölçüde laik bir ilk ve orta öğretim de veriliyordu.⁵¹ Özellikle Tıbbiye'nin Tanzimat döneminde oynadığı rol oldukça önemlidir. Çünkü bu okuldan mezun olan birçok genç aldıkları eğitimin neticesinde modernleşmenin öncüleri ve temel dinamikleri olmuşlardır. Osmanlı padişahları Tıbbiye'ye özel bir önem vermekteydiler. Tıbbiye'nin kuruluşunun anlamını en çok belirten olan, padişahın açılış töreninde bulunması ve ilginç bir nutuk vermesi olmuştur.⁵²

Modernleşme döneminin maarif alanında en belirgin olduğu sahalardan birisi sivil okulların açılmasıdır. Fakat 1773'ten beri askeri alanda yeni okullar açılmış olmasına rağmen yeni sivil okulların 65 yıl gibi bir süreyle gecikmiş olarak açılması, medresenin sivil öğretim alanında yeniliklere müsaade etmemesindedir.⁵³

Askeri okullar açılmış olmasına rağmen bu okullara öğrenci temin edecek bir öğretim kurumu mevcut bulunmuyordu. Hem Tıphane, Harbiye ve Mühendishaneye öğrenci yetiştirecek sıbyan mekteplerinin üzerinde bir öğretim kurumuna ihtiyaç duyulması hem de 1773'te itibaren açılmaya başlanan okullarda önce Türkçe okuma yazma öğretilmesinin öğretimi geciktirmesi ve düzeyi düşürmesi sıbyan mektepleri ile askeri mektepler arasında böyle ara bir öğretim kurumunun varlığını gerekli kılıyordu.⁵⁴ Bu nedenle 1838 yılında Mekâtib-i Rüşdiyye Nezâreti kurulmuş, İmamzâde Esad Efendi de Mekâtib-i Rüşdiyye Nazırı olarak tayin edilmişti. Hazırlanan tasarıya göre, sıbyan okullarına “sınıf-ı evvel” denilmiş, bu yeni kurulacak okullara da “sınıf-ı sâni” denilmesi düşünülmüştü. Ancak daha sonra bu okullara rüşd çağındaki çocukların devam edeceği okul anlamına gelen “rüşdiyye” adı uygun görülmüştü. On dört on beş yaşına kadar bu okullarda okuyacak öğrenciler

⁵¹ Lewis, a.g.e., s. 118.

⁵² Niyazi Berkes, Türkiye'de Çağdaşlaşma, İstanbul, 2006, s. 185.

⁵³ Akyüz, a.g.e., s. 100.

⁵⁴ Akyüz, a.g.e., s. 100.

istekleri doğrultusunda yüksek askerî okullara veya memuriyet için Bâb-ı Âli bürolarına girebileceklerdi.⁵⁵

Rüşdiye mekteplerinin eğitim süresi 2 yıl olarak belirlenmiş ve bu okullara sıbyan mekteplerini bitirmiş ve tanınmış ya da devlet hizmetinde bulunmuş ailelerin çocuklarının seçilerek alınması kararlaştırılmıştır. Bu mekteplerde sıbyan mekteplerinin tersine çocukların teker teker oturarak değil bir sınıf içerisinde sıralara oturarak bir arada ders yapmaları öngörülmüştü.⁵⁶

Rüşdiye mektebinden başka Tanzimat'ın hemen öncesinde rüşdiye seviyesinde iki mektep açılmıştır. Bunlardan ilki 1838'de açılan ilk sivil çağdaş orta öğretim kurumu olan "Mekteb-i Maarif-i Adliye'dir".⁵⁷ Başlıca hükümet daireleri olan Babiâli ve Bâb-ı Defterdari'ye girecek olan memurlar bundan önce genç yaşlarında bu dairelere girerler ve okuma yazma ile hükümet işlerini hep bu dairelerde öğrenirlerdi. Bu durumun olumsuzluğu ortaya çıkınca artık tüm memurların belirli bir eğitim almaları zorunlu hale getirilmiştir. Okul hükümet işlerinde görev alacak olan sivil memurları yetiştirmek için 1838'de açılmıştır. Okulun ismi II. Mahmut'un mahlası olan "adli"den gelmekteydi.⁵⁸ Halk arasında ise okulun adı "Mekteb-i İrfaniye" veya "Mekteb-i İrfan"dı.⁵⁹

Müdürlüğünü ve programını ilmiye mensubu olan Es'ad Efendi'nin üstlendiği bu ilk rüşdiyeden ilmiye sınıfının rahatsız olduğu görülmektedir. Çünkü bu okulların müdür ve hocalarının yanında öğrencilerine de tahsis edilecek maaş ve mahiyeler zümrenin kıt mali kaynaklarından kesilerek ödenmekteydi.⁶⁰ Okulun programına bakıldığında Arapça sarf ve nahiv, Farsça ve Tuhfe-i Vehbi, Gülistan, Hat (ve çeşitleri: Sülüs, Divanî, Rik'a, Siyakat), Kara Cümle, Darp, Taksim, Türkçe İnşa

⁵⁵ Ali Akyıldız, Osmanlı Dönemi Merkez Teşkilatında Reform (1836-1856), İstanbul, 1993, s. 225.

⁵⁶ Somel, s. 16.

⁵⁷ Faik Reşit Unat, Türkiye Eğitim Sisteminin Gelişmesine Tarihi bir Bakış, Ankara, 1964, s. 16. Sakaoğlu, a.g.e., ss. 55-56.

⁵⁸ Akyüz, a.g.e., s. 101.

⁵⁹ Koçer, a.g.e., s. 45.

⁶⁰ Ahmet Cihan, Reform Çağında Osmanlı İlimiye Sınıfı, İstanbul, 2004, s. 208.

dersleri görülmektedir.⁶¹ Akyıldız bu derslere ek olarak Fransızca, Geometri, Tarih ve Coğrafya derslerini de saymaktadır.⁶²

Mekteb-i Maârif-i Adlîye, çeşitli binalar ve programlar değiştirerek 1862 yılına kadar eğitimini sürdürmüş, 1862 yılında, rüştiye mekteplerinden kalemlere çıkarılacak son sınıf öğrencilerini hazırlama fonksiyonunu “Mekteb-i Aklâm’a” bırakmıştır. Diğer sınıfların öğrencileri de rüştiye itibar edilerek, mevki ve genişliği göz önüne alınarak Darülmaarif Mektebi’ne nakledilmişlerdir.⁶³

Açılan ikinci sivil rüşdiye “Mekteb-i Ulûm-ı Edebiye’dir”. Bu mektep Kanuni Sultan Süleyman’ın Süleymaniye’de yaptırmış olduğu sıbyan mektebinde Mart 1839’da açılmıştır. Okulun açılış amacı hükümet dairelerine kâtip olacak kişilere güzel, sarîh, anlaşılır ve doğru yazı yazmayı öğretmektir. Öğrenciler 18 yaşına kadar mektepte kalabilecekler ve mektebe devam edenlere Evkâf Nezaretince aylık verilecekti.⁶⁴ Bu mektebin ders programına da ilerleyen dönemde yazı derslerinin yanında Arapça, Fransızca, Geometri, Coğrafya ve Tarih dersleri de eklenmişti.

II. Mahmut’un eğitim alanında gerçekleştirdiği en önemli atılımlardan birisi de kuşkusuz 1824’de yayınladığı bir fermanla ilköğretimi zorunlu hale getirmesidir. Yahya Akyüz III. Selim döneminde yayınlanan bir fermanın bu yolda atılmış öncü adımlardan birisi olduğunu belirtmektedir.⁶⁵ II. Mahmud’un çıkardığı bu ferman okuma yazmanın gereğini belirten diğer fermanlardan farklı olarak konuyu daha geniş bir şekilde ele almıştır. Ferman bugünkü dille şu şekilde özetlenebilir:

⁶¹ Akyüz, a.g.e., s. 101.

⁶² Akyıldız, a.g.e., ss. 226-227. İhsan Sungu, “Mekteb-i Maarif-i Adliye’nin Tesis”, *Tarih Vesikalari*, 1941, No. 3, Birinciteşrin, ss. 212 - 216. Ergin, a.g.e., ss. 394-400. Koçer, a.g.e., ss. 43-47.

⁶³ Ercan Uyanık, *Modernleşme Döneminde Türk Aydınının Eğitime Bakışı*, Dokuz Eylül Üniversitesi, Eğitim Bilimleri Enstitüsü, Yayınlanmamış Doktora Tezi, İzmir, 2006, s. 158.

⁶⁴ “Müsteit çocuklar 18 yaşlarına kadar ulûm ve maarıftan lüzumu kadar hissemend olup maksudunu fasih ibarelerle tâbir ve doğru imlâ ile tahrir muktadir olurlar. Fünûn-ı kalemiyye ve hidemat-ı saireye dair bilgileri de başkaca açılmış ve açılacak mekteplerde öğrenirler”. Ergin, a.g.e., s. 386.

⁶⁵ Yahya Akyüz, “III. Selim’in İlmiye, Din ve İlköğretim Alanındaki Fermanına İlişkin Bir Belge”, *Ankara Üniversitesi, Eğitim Bilimleri Fakültesi Dergisi*, C. 16, S. 1, 1983, s. 146.

“Bütün Müslümanlar önce dinini öğrenecek ve ondan sonra dünya işleriyle ilgilenecektir. Son zamanlarda okulda olması gereken 5–6 yaşındaki çocukları, anne babaları okuldan alıp bir sanat öğrenmesi için usta yanına vererek çalıştırmaktadır. Bundan dolayı çocuklar da ebeveynleri gibi cahil kalmaktadır. Bundan böyle, hiç kimse buluğ çağına gelmeyen (12 yaş) çocukları çalıştırmak için usta yanına veremez. Buluğa erişen ve çırak verilecek çocuklar oturdukları yere göre, İstanbul, Eyüp, Üsküdar, Galata Kadısı'na velisi ve hocası tarafından götürülecek ve mühürlü bir izin belgesi aldıktan sonra çırak verilebilecek. Aksi olursa, velisi cezalandırılacak. Çalışması zorunlu olan yetim ve öksüzler ise günde iki kez okula gitmek üzere çalışabilecek. Bu okullarda çocuklara Kur'an, her çocuğun yeteneğine göre Tecvit, İlm-ü hâl gibi risaleler, İslam'ın şartları ve din dersleri okutulacak.”⁶⁶

Kodaman'a göre bu ferman eğitim ve öğretime bir yenilik getirmemiş, sadece ulemânın görüşlerini ferman şeklinde halka duyurmuştur. Zaten ulemâ sınıfının ve medresenin desteğine muhtaç olduğu bir dönemde II. Mahmut'tan Avrupaî tarzda bir yenilik beklenemezdi. Bu nedenle fermanın asıl gayesi Müslüman çocukların sıbyan mekteplerine devam etmesini sağlamaktı.⁶⁷

Bu fermandan anlaşıldığı kadarıyla ilköğretim zorunluluğu sadece İstanbul için getirilmekteydi. Böyle bile olsa devletin eğitimin gerekliliğini bu derecede ciddiye alması ve konuya eğilmesi modernleşme açısından önemli bir adımdır. 1824 tarihli bu ferman yeniçeri ocağının kaldırılma süreci ve Rus ve Mısır Savaşları nedeniyle 1839'a kadar tam anlamıyla yürürlüğe girememiştir. İlköğretimin zorunlu olması ancak Tanzimat Dönemine rastlamaktadır.

C- Tanzimat Dönemi Eğitimi

Osmanlı Devletinde 3 Kasım 1839'da Gülhane-i Hatt-ı Hümayunu'nun ilan edilmesiyle birlikte yeni bir dönem başlamıştır. Yaygın adıyla Tanzimat Fermanı, geleneksel Osmanlı hatt-ı hümayun anlayışına uygun olmakla birlikte getirdiği yeniliklerle bu fermanlar arasında farklı bir yere oturmaktadır. Mustafa Reşit Paşa'nın

⁶⁶ Aziz Berker, Türkiye'de İlköğretim (1839-1908), Ankara, 1945, s. 3

⁶⁷ Bayram Kodaman, Abdülhamid Devri Eğitim Sistemi, Ankara, 1999, s. 3.

başını çektiği elitist bürokrasinin ilan edilmesinde itici güç olduğu bu ferman her şeyden önce bürokrasi kademesinde hizmet veren bürokratların kendilerini güvence altına aldıkları bir garantör belge niteliğindedir.⁶⁸ Diğer yandan halkın can ve mal güvenliğinin sağlanması, tebaa arasında ayırım gözetilmemesi, tüm vatandaşları kapsayacak bir kimlik anlayışı getirmesi açısından Osmanlı/Türk modernleşmesinde önemli bir kilometre taşıdır.

1839'da okunan ferman bir siyasi belgedir ve yapılacak yenilikler arasında maariife yer verilmemesi tabii karşılanabilir. Ancak siyasi olmakla birlikte Osmanlı Devletini Avrupa Devletleri seviyesine çıkarmayı amaçlayan bu belgenin, ülkedeki cehaleti ortadan kaldıracak eğitim ve öğretim reformlarından bahsetmemesi yadırganacak bir durumdur.⁶⁹ Bu durumun Tanzimat adamlarının bu konuya değer vermemiş olmalarından değil, dönemin siyasi şartları ve muhafazakârların tutumunda ileri geldiği söylenebilir. Tanzimat adamları şunu çok iyi biliyorlardı ki fermanla belirtilen reformlar ancak Batı tarzı eğitim almış ve entelektüel birikime sahip memur ve aydın kadrolar tarafından gerçekleştirilebilirdi. Bunun yanında merkeziyetçi modern bir devlet kendi ideolojisini aşlamak ve ihtiyacı olan bürokrat kadroları yetiştirmek için en azından yurttaşların din ve inanç farkını pek dikkate almayan tarafsız eğitim veren bir sistem kurmak zorundaydı. XIX. yüzyılın başından itibaren orduda ve nihayet mülki idaredeki modernleşme dolayısıyla laik niteliğe yakın, modern eğitim veren okullar kurulmaya başlandı.⁷⁰ Bu açıdan bakılınca Mümtaz Turan'ın "Bugün -pek az bir istisna- hiçbir maarif müessesemiz yoktur ki temeli bu devirde atılmamış olsun" sözü anlam kazanmaktadır.⁷¹

1839'dan 1845 yılına gelinceye kadar Tanzimat adamlarının eğitim alanında, -1840'da hekimlerin işlerini düzenlemek ve denetlemek için kurulan "Meclis-i Umur-ı Tıbbiye" dışında- kayda değer bir girişimlerinin olmadığı görülmektedir. Bu alanda ilk ciddi girişim Padişah Abdülmecid'in 1845'de Meclis-i Vâlâ-yı Adliye'de okuttuğu Hatt-ı Hümayun'la başlamıştır. Padişah maarif alanında yapılacak olan reformları destekliyordu. Hatta Tanzimat Fermanında yer alan reformların, askeri saha hariç, diğer alanlarda gerçekleştirilmediğini gören

⁶⁸ Carter V. Findley, *Osmanlı Devletinde Bürokratik Reform Bâbîâli (1789-1922)*, İstanbul, 1994, s. 130.

⁶⁹ Kodaman, a.g.e., 8.

⁷⁰ İlber Ortaylı, *İmparatorluğun En Uzun Yüzyılı*, İstanbul, 2005, ss. 185-186.

⁷¹ Mümtaz Turan, *Kültür Değişmeleri, Sosyal Psikoloji Bakımından Bir Tetkik*, İstanbul, 1969, s. 250.

Abdülmeccid 1845’de Bâb-ı Âli’ye giderek sadrazam ve devlet görevlilerinin dikkatini çekmiş ve derhal gerekli tedbirlerin alınmasını emretmiştir. Ayrıca reformların gerçekleşmesi için maarife önem verilmesi gerektiğini de şu sözlerle ifade etmiştir:

"...İşte bu defa da huzurumuzda sana (sadrâzam) ve bilcümle vükelâmıza yeniden tenbih ederim ki, şu akdem-i âmal ve efkârımız olan ma'muriyet-i mülk ve tebaa hususunda ne makule esbab ve tedâbir lâzım ve muktezi ise.... bir an evvel bed ve şürû olunması nezdimizde matlub ve mültezim olmağla bu emr-i cesim ve hayr-ı azime icâb ve iktizâyı hal ve maslahat ne ise.ittifak-ı ukul ve ârâ ve ittihâd-ı umûm-u vükelâ ile müzakere mütalaaya teşebbüs ve iktidar olunsun. Ve alev husus bu meram-ı hayriyet encam-ı mülükânemizin ber veşk-i matlûb rehin-i hayyiz-i husul ve kemâl olması dinen ve dünyeviye her bir hususta izâle-i cehl kaziyeye-i hükmiyesine vâbeste olmasıyla menbâ-ı ulûm ve fûnûn ve mehâz-ı sanayi maârif nümûn olan mekâtib-i lazime icad ve inşası ind-i şahanemizde akdem-i umurdan addolunmağla memâlikin münasib olan mahallerine iktiza eden mekteplerin tanzimiyle terbiye-i ammenin çaresine bakılsın...."⁷²

Bu konuşma daha sonra hatt-ı hümayun olarak yayınlanmıştı. Bu ziyaret sırasında okunan hatt-ı şerifine Abdülmeccid, eğitimde din ve aklın nasıl uzlaştırılacağına dair iki ilke koymuştur. Bunlardan biri “Levazım-ı İnsaniye” ilkesidir. Yani bir kimse öncelikle dini akideleri öğrenmeli, daha sonra kimseye muhtaç olmayacak kadar “tahsil-i kabiliyet” etmelidir. İkinci ilke “icab-ı akl ve hikmet” esasıdır. Yani her kişinin ilim ve fen tahsil etmesi, adap ve fazilet kazanması, elinden geldiği kadar bilgi sahibi olması icab-ı akıl ve hikmettir.⁷³

Yine Abdülmeccid burada açıkça bürokrasiyi reformların gerçekleşmemesinden sorumlu tutmakta ve onları uyarmaktadır. Ayrıca ilköğretimin zorunluluğunun İstanbul ile sınırlı kalmayıp yaygınlaştırılmasını emretmektedir. Padişahın amacı ilköğretimin yaygınlaştırılması ve geliştirilmesi hususunda bürokrasiyi harekete geçirmek ve işlerlik kazandırmaktır.⁷⁴

⁷² Akt. Kodaman, a.g.e., ss. 9-10.

⁷³ Sakaoğlu, a.g.e., s. 71.

⁷⁴ Akyıldız, a.g.e., s. 228.

Padişahın buyrultusu üzerine konu hemen Meclis-i Vâlâ'da görüşülmeye başlanmış, içerisinde kalemiyye, askeriye ve ilmiye sınıftan üyelerin bulunduğu “Meclis-i Muvakkat-ı Maarif” kurulmuştur. 1845 yılında kurulan bu meclisin başkanlığına Meclis-i Vâlâ-yı Ahkâm-ı Adliye azasından Anadolu Payelileri’nden Abdülkadir Bey, üyeliklere Dâr-ı Şura-yı Askerî azasından Arif Hikmet Bey, Vak’anüvis Esad Efendi, Fetva Emîni Arif Efendi ve Meclis-i Vâlâ azasından Muhib Efendi, Mekteb-i Harbiye Nazırı Emin Paşa ve Mütercim-i Evvel Fuad Efendi tayin edilmiş, kâtipliğe de Amedi Hülefası’ndan Recai Efendi seçilmişti.⁷⁵

Meclis, çalışmalarına başladıktan sonra üç layiha hazırlamış ve bu layihaları Meclis-i Vâlâ-yı Ahkâm-ı Adliye’ye sunmuştur. Bu layihaların ilki sıbyan mekteplerinin ıslahına, ikincisi rüşdiyelerin usûl-i diniye dairesinde insanlar için gerekli olan ilimleri arttıracak ve zamanın ihtiyaçlarını gözetir bir tarzda tanzim ve ıslahına, üçüncüsü ise leylî olmak üzere bir Darülfünun tesisine yönelik olup, tüm bunların nizamât ve talimatlarını vücuda getirmek için bir daimi “Meclis-i Maarif” kurulmasını içeriyordu.⁷⁶ Meclis-i Maarif’in amacı esas maddelerin üzerinde durmak, onları en ince noktalarına kadar inceleyip ayrıntıları görüşmekti. Ayrıca gerektiğinde konuları yeni baştan ele alıp padişaha sunacak ve uygulamasını yapacaktı. Böylece eğitimde teşkilât meydana gelmiş ve bu teşkilâtı yönetecek sürekli bir maarif meclisi böylece kurulmuştu. Bugünkü Türk kültürünün temel taşlarını atmak şerefini kazanan bu ilk meclisin azaları şunlardır: Reis Emin Paşa, Vakanüvis Esad Efendi, Defter Emîni Sait Muhib Efendi, Hariciye Müsteşarı Ali Bey, Dâr-ı Şûra-yı Askerî azasından Mehmet Paşa, Reisületibba Hekim İsmail Efendi ve Divan-ı Hümayun Tercümanı Fuat Efendi’dir.⁷⁷

Meclis-i Maarif-i Muvakkat’ın, kurulması yolunda fikir beyan ettiği yüksek öğretim kurumunun vücuda getirilmesi konusunda ilk girişim bir akademi kurulması olmuştur. Bu amaçla bütün maarif ya da irfan alanını birleştirecek bir kuruma

⁷⁵ Mahmud Cevad, Maârif-i Umûmiye Nezâreti Tarihçe-i Teşkilât ve İcrââtı, (Haz. Mustafa Ergün vd.), Ankara, 2002, ss. 19-20.

⁷⁶ Nafi Atuf, a.g.e., s. 89.

⁷⁷ Ergin, a.g.e., s. 441.

duyulan ihtiyaç karşısında 1851’de “Encümen-i Dâniş” adlı bir kurum oluşturulmuştur. Henüz ulemâdan olan Cevdet Efendi bu kurumun programını çizmeye memur edilmişti. Kurum özellikle dil, edebiyat ve tarih alanında yeni eserler yazılmasını teşvik etmek amacındaydı. Bu kurum uzun soluklu olamamış ve 1862’de yerini “Cemiyet-i İlmiye-i Osmanî”ye bırakmıştır. Bu kurum, halka açık dersler vermek suretiyle önemli bir fonksiyonu yerine getirmiştir.⁷⁸

Daha önce kurulmuş olan “Mekâtib-i Rüşdiye Nezareti”, “Mekâtib-i Umumîye Nezaretine” çevrilerek varlığını devam ettirmiştir.⁷⁹ Bu nezaretin başına Vakanüvis Esad Efendi, yardımcılığına da Kemal Efendi getirilmiş ve nezaret vakit kaybetmeden maarif işleri ile ilgilenmeye başlamıştır. Islahat Fermanının ilanından sonra (1856) Bâb-ı Âli maarif işleriyle daha ciddi ilgilenmeye başlamış ve yukarıda bahsettiğimiz “Mekâtib-i Umumîye Nezaretinin” yerine yetkileri daha geniş olan “Maarif-i Umumîye Nezaretini” kurmuştur. Bu yeni nezaret Meclis-i Vükelâ’nın üyesi olan bir nazır tarafından idare edildiği için, Türk maarif tarihinin bakanlık seviyesinde kurulan ilk teşkilâttır.⁸⁰ İlk maarif nazırı ise Abdurrahman Sami Paşa’dır.*

Tanzimat Fermanını izleyen dönemde başta ilköğretim olmak üzere orta ve yüksek öğretimde önemli atılımlar yapılmıştır. Aydınlar ve bürokratlar maarif konusunu gündemin ön sıralarına almışlar ve bu yolda ciddi ve planlı adımlar atılmaya başlanmıştır. Artık günü kurtarmaya yönelik bir eğitim politikası değil, teşkilâtlı, komisyonlu, nizamnameli ve talimatnameli bir eğitim anlayışına dönülmüştür.

⁷⁸ Berkes, a.g.e., s. 236.

⁷⁹ Nevzat Ayas, Türkiye Cumhuriyeti Milli Eğitimi, Kuruluşlar ve Tarihçeler, Ankara, 1948, s. 496.

⁸⁰ Osman Kafadar, Türk Eğitim Düşüncesinde Batılılaşma, Ankara, 1997, s. 97.

* Abdurrahman Sami Paşa 1813 yılında Mora’nın eyalet merkezi olan Trapulici kasabasında doğmuş, ilk tahsilini orada tamamladıktan sonra Mısır’a giderek İbrahim Paşa’nın yanına kâtib olarak girmiştir. Bu şekilde Mısır’da yapılan ıslahatları yakından görme imkânı bulan Sami Paşa, 1848’de Bâb-ı Âli tarafından çağırılmış ve Turhal, Trabzon, Edirne valiliklerine ve Tanzimat Meclisi azalıklarına getirilmiş ve 1857’de ilk Maarif Nazırı olmuştur. Nazırlığı sırasında Sıbyan ve rüşdiye mekteplerinin ıslah edilmesi ile uğraşmış ve 1859’da Mülkiye Mektebini açmıştır. Daha sonra Ayan Meclisi üyeliği ve Girit Valiliği yapan Sami Paşa 1878’de ölmüştür.

1- İlköğretim:

Tanzimat döneminde ilköğretim alanında gerek dersler, gerekse öğretim araç ve gereçleri, öğretim yöntemleri, öğrenim süresi, disiplin ve öğretmenler gibi konularda büyük değişiklikler olmuştur. 1847-1848 tarihli olarak çıkarılan “Etfâlin Talim ve Tedris ve Terbiyelerini Ne Vecihle Eylemeleri Lazım Geleceğine Dair Sıbyan Mekâtibi Hâceleri Efendilere İta Olunacak Talimat” ilköğretim alanında atılmış olan en önemli adımlardan birisidir.⁸¹ Maarif-i Meclis-i Muvakkat tarafından hazırlanmış olan bu talimatname yirmi bendten oluşmakta ve eğitimi en az dört en fazla yedi yıllık bir öğretim süresine bağlamaktaydı. Yaşları 6 ila 13 arasındaki kız ve erkek çocukların devam edecekleri mekteplerde uygulanacak esaslar ve eğitim-öğretim yöntemleri talimatnamede ayrıntılı olarak yer almaktadır.

Bu dönem sıbyan mekteplerinin derslerine bakıldığında Elifba, Amme cüzü ve öteki cüzler, Türkçe Lûgat, Ahlâk, Tahrir, İlm-i hâl, Türkçe Tecvid, Kur’an derslerini görülür. Talimata göre, kara tahta bir ders aracı olarak kabul edilmiş ve daha kolay benimsenmesi için Mekke, Medine ve Arabistan’ın sair yerlerinde kullanıldığı belirtilmiş ve padişah tarafından her okula gönderileceği ifade edilmiştir. Bunların okuma ve yazma öğrenmede kolaylaştırıcı rol oynadığı fakat saygı nedeniyle Kur’an ayetlerinin bunlara yazılmaması istenmiştir. Talimat, her çocuğun yanında divit taşımamasını zorunlu kılmaktaydı. Okulda okutulacak olan kırâat kitaplarının Türkçe olması, kız ve erkek çocuklarının beraber eğitim görmemeleri, çocukların okula kayıtları sırasında pahalı törenlerin yapılmaması hususlarına dikkat edilmesi özellikle belirtiliyordu. Talimat hocalara verilecek olan maaş ve öğrencilere uygulanacak cezaları da bir hükme bağlamaktaydı. Artık çocuklara eskiden uygulana geldiği üzere değnek ve falaka cezası verilmeyecekti. Kabahat işleyen çocuğun minderi yaz ise dışarıya, kış ise içeriye konularak bu şekilde cezalandırılmalı, gerekirse kulağının hafifçe çekilmesi fakat asla kötü söz söylenmemesi de tembih ediliyordu.

⁸¹ Yahya Akyüz, “İlköğretimin Yenileşme Tarihinde Bir Adım: Nisan 1847 Talimatı, *OTAM*, S. 5, 1994, ss. 1-47.

1847 talimatı, klasik İslam/Osmanlı eğitim sistemi içerisinde ayrı bir yere ve öneme sahiptir. Okullara modern eğitimin araçlarının girmeye başlaması, Türkçeye özel bir hassasiyet gösterilmesi, verilecek cezaların daha insani olması bazı araştırmacılar tarafından Osmanlı seküler eğitiminin başlangıç noktalarından biri olarak nitelendirilmiştir.⁸²

Bu dönemde henüz muhtelit eğitim söz konusu olmadığından kız ve erkek çocuklar ayrı ayrı sınıflarda eğitim görmektedirler. Çocuklara heceleme ve harflerin birbirleriyle birleşme biçimleri öğretilecek, hoca ve kalfa çocuklarla teker teker ilgilenecektir. Sınıf geçme olmayacak yalnızca dördüncü sınıfın sonunda okulu bitirme imtihanı yapılacaktır. 7 yaşını doldurmuş olan çocukların okula devamı mecburidir. 4-5 yaşlarındakiler ise ana-babaları razı gelirse okula kabul edileceklerdir. Okula devamı mahalle muhtarları ve imamlar takip edecek, bu konuda bir zafiyet varsa aileler cezalandırılacaktır. Okulların öğrenim süresi dört sene olup, gerekli bilgileri öğrenememiş olan çocuklar 3 yıl daha okulda tutulabilecekti. 7 sene sonunda başarılı olamayan çocuklar ile ilgili karar velilere bırakılacaktı.⁸³

Tanzimat döneminde modern eğitim akımları da ilköğretime girmeye başlamıştır. Bu akımlardan en önemlisi “Usûl-ı Cedîd” hareketidir. Bu hareket eğitim ve öğretimde yetersiz kalan geleneksel ders araç ve gereçleri ile öğretim metotlarının terk edilerek, öğrenci ekseni yeni öğretim tarzını ifade etmektedir.

Usûl-ı Cedîd hareketi, Osmanlı Devletinde ilk olarak rüşdiyelerin kuruluşuyla mekteple girmiştir. Mekâtib-i Umumiye Nazırı Kemal Efendi, İstanbul Davutpaşa’da açtığı rüşdiyede Usûl-i Cedîd üzere eğitim yapmaya başlamış⁸⁴ hemen sonrasında İstanbul’da bulunan 5 rüşdiyede de Usûl-i Cedîd uygulanmaya başlamıştır. Bu hareketle beraber okullara haritalar, tahtalar ve resimler dağıtılmıştır. 1847 tarihli talimatnamede belirtildiği üzere artık derslerde kara tahtaların, divit ve hokkanın kullanılması usûlü kabul edilmiştir.

⁸² Roderic H. Davison, *Reform in The Ottoman Empire 1856-1876*, Princeton, 1963, s. 22.

⁸³ Koçer, a.g.e.,ss. 58-60.

⁸⁴ Kafadar, a.g.e., s. 181.

Usûl-i Cedîd hareketi Osmanlı eğitim sisteminde Selim Sabit Efendi* ile özdeşleşen bir harekettir. Devlet tarafından gönderildiği Fransa'dan 1862'de dönen Selim Sabit Bey, Süleymaniye'de bulunan bir sıbyan mektebinde Usûl-i Cedîd üzere öğretim yapmaya başlamıştır.⁸⁵ Selim Sabit Efendi 1865 yılında Usûl-i Cedîd üzere ilk okuma kitabı olan “Risâle-i Elifbâiyye”yi neşretmiştir. Usûl-i Cedîd'in en belli başlı yönü, sıbyan mekteplerinin Elifba öğretiminde o zamana kadar takip edilen “usûl-i tehecci” denen, okumada uzun heceleme metodunun terk edilip, “usûl-i savtiye” (fonetik usûl) denen, harflerin seslerine dayanan ve kelimeyi doğrudan okuma yönteminin benimsenmesidir. Ayrıca bu yeni okuma usûlü, okuma yazmada bilinenden bilinmeyene doğru gitme metoduna da uygundur.

Selim Sabit Efendi'nin öncülüğünü yaptığı bu hareket kısa bir zaman zarfında imparatorluğun çeşitli yerlerine yayılmaya başladı. Selim Sabit Efendi'nin yazdığı iki eser Usûl-i Cedîd açısından büyük önem taşımaktadır. Bunlardan birincisi sıbyan mektebi öğretmenlerine yeni öğretim metotlarını göstermek ve yeni eğitim/öğretim usûlleri hakkında bilgi vermek amacıyla 1874 yılında kaleme aldığı “Rehnümâ-yı Muallimîn” adlı eseridir. Bu kitap Osmanlı eğitim tarihinde pedagoji hakkında yazılmış ilk kitap olması yönüyle büyük bir öneme sahiptir. İkinci kitap ise, usûl-i savtiyeye uygun olarak hazırladığı “Elifbâ-yı Osmanî”dir.

2- Orta Öğretim:

Tanzimat döneminde orta öğretim rüşdiye, idadiye ve sultânîye olmak üzere üç basamak şeklinde teşkilâtlandırılmıştır. Bu teşkilât Fransız tarzı eğitim sistemi model alınarak yapılmıştır. Amaç ilköğretim ile yükseköğretim arasında köprü vazifesi görebilecek bir eğitim kurumu oluşturmaktır.

* Selim Sabit Efendi (1829-1911): Çiftçi bir ailenin çocuğu olarak 1829 Edirne vilayetinin Vize kasabasında dünyaya gelmiştir. Medresede Arapça öğrenerek icazetname almış, medreseden sonra Darülmualimin-i Rüşdi'ye girerek buradan 1855 yılında mezun olmuştur. 1857'de Fransa'ya gönderilen Selim Sabit Efendi 1863'de yurda geri dönmüş ve Süleymaniye'de bir sıbyan mektebinde Usûl-i Cedîd üzere eğitim öğretimi vermeye başlamıştır. Çeşitli devlet memurluklarında bulunduktan sonra 1868'de Mekteb-i Sultânî Müdür-i Sâniligine getirilmiştir. Fransız müdür ile anlaşamayınca bu görevden ayrılmış ve çeşitli tarihlerde Meclis-i Kebir-i Maarif üyeliklerinde bulunmuştur. 1879'da Mekâtib-i Rüşdiye İdaresi müdürlüğüne atanan Selim Sabit Bey, yazdığı Muhtasar Tarih-i Osmanî adlı kitabı yüzünden bu görevinden alınmıştır. Bu tarihten sonra Darülmualliminde öğretmenlik yapan Sabit Bey, 1911 kışında vefat etmiştir.

⁸⁵ Halil Özeçoğlu, Eğitimde Bir Öncü: Selim Sabit Efendi, Hayatı ve Eserleri, Dokuz Eylül Üniversitesi, Eğitim Bilimleri Enstitüsü, Yayınlanmamış Yüksek Lisans Tezi, İzmir, 2004, s. 15.

a. Rüşdiyeler:

Başlangıçta yüksek eğitim kurumlarına daha nitelikli eleman yetiştirmek üzere kurulmuş olan rüşdiyeler, Tanzimat'la birlikte orta öğretimin en alt kademesini oluşturmaktaydı.

Yeni rüşdiyelerin ilk örneği 1847'de Davutpaşa'da açılmıştır. Meclis-i Maarif-i Umûmiye'nin öngördüğü bu rüşdiyenin eğitim süresi iki yıldır.⁸⁶ Mekâtib-i Umûmiye Nezareti'ne önce muavin sonra da müdür olarak atanan Kemal Efendi sıbyan mekteplerinden gelen öğrencilerin bu iki yıllık eğitimden sonra Darülfünuna gidecekleri ve henüz sıbyan mekteplerinde bir ıslahat yapılmadığını göz önüne alarak bir senesi hazırlık, bir senesi de Darülfünun'da okunacak derslere giriş niteliğinde olmak üzere bu süreyi 4 seneye çıkarmıştır. Bu okulların açılmasına öncülük eden de yine kendisi olmuş, kendi gayretleriyle Davutpaşa'da açmış olduğu bu rüşdiye bir model özelliği görmüş ve sağlanan başarılarından sonra İstanbul'da 5 rüşdiye daha açılmıştır. Bu rüşdiyelerin talebeleri 1849 yılında Meclis-i Vâlâ Dairesinde ve Huzur-ı Hümayunda imtihan edilmiş ve Kemal Efendi'nin himmeti şayan-ı tahsin görülerek kendisine iltifat buyrulmuş ve mekâtib-i rüşdiyelerin taşrada da açılması yönünde bir karar alınmıştır.⁸⁷ Fakat taşrada bu mekteplerin açılabilmesi için ne fiziki koşullar elverişliydi ne de gerekli eğitim-öğretim alt yapısı vardı. Bunun yanı sıra maddi olanaklar da bu okulların taşrada yaygınlık kazanmasına müsaade etmiyordu. Bu durumun farkına varan hükümet önceliği merkeze yakın olan yerler olan Bursa ve Edirne'ye vermiş ve buralarda birer rüşdiye mektebi açılmıştır. 1851 yılında Bosna'da da rüşdiye mektebi açıldığını görmekteyiz.

Bursa, Edirne ve Bosna'da ilk rüştiyelerin açılmasından sonra 5 Nisan 1853 tarihinde Meclis-i Maârif-i Umumîye tarafından, yirmi beş vilayet merkezinde daha rüştiye yapılmasına karar verilmişti. Bu vilayetler; Rumeli'de Berat, Delvine, Edirne, Yanya, Yenişehir, Manastır, Filibe, Prizren, Rusçuk, Selanik, Üsküb, İşkodra, Sofya,

⁸⁶ Tekeli-İlkin, a.g.e., s. 64. Kodaman, a.g.e., s. 14.

⁸⁷ M.Cevad, a.g.e., ss. 24-29.

Şumnu ve Vidin, Anadolu'da ise; Ankara, Bursa, Erzurum, Kandiye, İzmir, Kastamonu, Konya, Trabzon ve Mentеше idi.⁸⁸

Açılması düşünölen bu rüştiyelerin bina ihtiyacı ise kapatılmış medrese binaları, uygun sıbyan mekteplerinin rüştiyeye dönüştürölmesi, hükümete ait uygun yapılar ile en az dört odalı evlerin kiralanması veya satın alınması yollarıyla temin edilecekti. Eğer sayılan alternatiflerden hiçbirisi olmazsa, en son çare olarak yeni bir bina yapılacaktı. Bâb-ı Âli, bütün proje devlet hazinesinden destekleneceği için kurulacak bu yirmi beş rüştiye mektebinin masraflarını karşılamak amacıyla devlet memurlarının maaşlarında kesinti yapmıştı. Fakat imparatorluğun mali olanakları bu kadar büyük bir bütçeyi eğitime tahsis etmeyi engellemiştir. 1856 yılında okullardan ancak altı tanesinin açılabilmiş olduğu anlaşılmaktadır.⁸⁹

1868 yılına gelindiğinde İstanbul'da 11, Anadolu'da 49, Rumeli'de 44 olmak üzere tüm imparatorlukta rüştiye mekteplerinin sayısı 104'de ulaşmıştı. 1870-1876 yılları arasında rüşdiyelerin sayısında hızlı bir artış görölmektedir. Özellikle bu artış taşra rüşdiyelerinde gözlenir. Cihan, İstanbul ve taşradaki rüşdiyelerin Tanzimat dönemindeki gelişme trendini şu şekilde göstermektedir:⁹⁰

Tablo 1: 1849-1850 Yılları Arası İstanbul ve Taşra Rüşdiye ve Öğrenci Sayıları

| | Merkez Rüştiyeleri | | Taşra Rüştiyeleri | | Toplam | |
|---------|--------------------|---------|-------------------|---------|--------|---------|
| | Okul | Öğrenci | Okul | Öğrenci | Okul | Öğrenci |
| 1849-50 | 10 | — | — | — | — | — |
| 1856-57 | 10 | — | 8 | — | 18 | — |
| 1857-58 | 10 | — | 20 | — | 30 | — |
| 1858-59 | 10 | 985 | 33 | 2386 | 43 | 2386 |
| 1859-60 | 14 | 1125 | 34 | 2395 | 48 | 3520 |
| 1860-61 | 14 | 1125 | 38 | 2995 | 52 | 4120 |
| 1861-62 | 14 | 1125 | 46 | 3125 | 60 | 4250 |
| 1863-64 | 13 | 1125 | 48 | 3125 | 61 | 4250 |
| 1869-70 | 15 | 1785 | 129 | 7860 | 144 | 9645 |
| 1876 | 30 | 2214 | 359 | 15818 | 389 | 18032 |

⁸⁸ Uyanık, a.g.t., s. 163. Uyanık, tezinde bu rüşdiyelerdeki görevlilerin ne kadar maaş alacaklarını, inşaat masraflarını ve giderlerinin ne suretle karşılanacağını da belirtmektedir.

⁸⁹ Uyanık, a.g.t., s. 164.

⁹⁰ Cihan, a.g.e., s. 216.

Mahmut Cevad ise 1875 yılında vilayetlerde bulunan rüşdiye mektepleri ile bu mekteplere devam eden öğrenci sayısını şu şekilde vermektedir:⁹¹

Tablo 2: 1875 Yılında Vilayetlerdeki Rüştiye Mektepleri'nin Sayısı ve Öğrenci Dağılımı

| Vilâyetler ve Sancaklar | Rüştiye Sayısı | Öğrenci Sayısı | Vilâyetler ve Sancaklar | Rüştiye Sayısı | Öğrenci Sayısı |
|-------------------------|----------------|----------------|-------------------------|----------------|----------------|
| Zaptiye Nezâreti | 13 | 430 | Kastamonu Vilâyeti | 17 | 876 |
| Edirne Vilâyeti | 25 | 1389 | Trabzon Vilâyeti | 10* | 753 |
| Tuna Vilâyeti | 44 | 2205 | Erzurum Vilâyeti | 19 | 740 |
| Bosna Vilâyeti | 24 | 946 | Diyarbakir Vilâyeti | 16 | 813 |
| Selanik Vilâyeti | 21 | 1134 | Haleb Vilâyeti | 11 | 528 |
| Yanya Vilâyeti | 12 | 577 | Suriye Vilâyeti | 11 | 524 |
| Manastır Vilâyeti | 13 | 866 | Adana Vilâyeti | 5 | 329 |
| Girid Vilâyeti | 9 | 376 | Bağdad Vilâyeti | 8 | 351 |
| Cezâyir-i Bahr-i Sefid | 14 | 392 | Trablusgarb Vilâyeti | 4 | 123 |
| Hüdâvendigâr Vilâyeti | 25 | 1081 | Kıbrıs Mutasarrıflığı | 1 | 111 |
| Aydın Vilâyeti | 13 | 976 | Canik Vilâyeti | 3 | 130 |
| Konya Vilâyeti | 18 | 987 | Kudüs Vilâyeti | 2 | 88 |
| Ankara Vilâyeti | 15 | 1507 | Zor Vilâyeti | 2 | 5 |
| Sivas Vilâyeti | 9 | 513 | Toplam | 364 | 18.750 |

b. İdadiler:

Orta öğretimin bir diğer ayağı olan idadiler^{**} önceleri Harbiye ve Tıbbiye-i Âmire'ye girmek isteyen gençlerin eksik bilgilerini tamamlamak amacıyla gittikleri hazırlık sınıfları için kullanılmıştır. İdadiler, sultânîlerle rüşdiyeler arasında ortaokullar niteliğindedir. Askeri orta öğretimin sivil alandan ayrı bir şekilde düzenlenmesi için atılan ilk adım Bahriye, Tıbbiye ve Mühendishanelerin orta eğitimlerinin ayrılarak 1845'de askeri idadilerin açılmasıdır. İlk askeri idadiler İstanbul (1846), Bursa (1846), Edirne (1847), Manastır (1847), Şam (1848), Erzurum (1873) ve Bağdat'ta (1876) açılmıştır.⁹² Askeri orta öğretim kurumlarından bir diğeri 1857'te Paris'te açılan "Mekteb-i Osmanî"dir. Bu mektep Paris'e gönderilen öğrencilerin Türk mürebbiler idaresinde fakat Fransız muallimler tarafından okutulup yetiştirilmesi için açılmıştır.⁹³ Burada hazırlıklarını tamamlayan öğrenciler daha

⁹¹ M.Cevad, a.g.e., s. 137.

* Bu okullardan biri kız rüşdiyesidir.

** İdad kelime manası olarak hazırlamak demektir.

⁹² Tekeli-İlkin, a.g.e., s. 68. Cihan, a.g.e., s. 221.

⁹³ Ergin, a.g.e., s. 454. Ergin, Mekteb-i Osmanî'nin açılmasının bir diğer nedeninin Mısır Valisi Kavalalı Mehmet Ali Paşa'nın daha önce Fransa'da bir lisan okulu açarak, burada Mısır ve Suriye'den

sonra Fransızların Harbiye'si niteliğindeki Saint Cyr'e, Ecole d'Etat-Major, Ecole d'Agriculture gibi yüksek okullara devam ediyorlardı.⁹⁴ Bu okul 1865'te kendisinden beklenen faydayı sağlamadığı için kapatıldı.⁹⁵

İlk sivil idadi ise 1873'de İstanbul'da açılmış, bunu 1875'te Teselya Yenişehir'de açılan idadi izlemiştir.⁹⁶ 1869 Maârif-i Umumîye Nizamnamesi'nde rüşdiyelerin üzerinde eğitim yapan sivil ortaöğretim kurumlarına idadi adı verilmiştir. Bu Nizamnamenin 33. maddesine göre müslim ve gayri müslim Osmanlı vatandaşlarını birbirlerine kaynaştırmak ve ortak bir kültür içinde yetiştirmek düşüncesiyle sancak merkezlerinde rüştiye eğitimini tamamlamış olan öğrencileri Sultânîlere hazırlamak için üç yıllık idadiler kurulacaktı. Çift öğrenim dili olan bu okullarla birlikte ortaöğretimin süresi rüşdiyelerde dâhil 7 yıl olarak belirleniyordu.⁹⁷

Maârif-i Umumiye Nizâmnamesi'nin otuz sekizinci maddesine göre idadilerde aşağıdaki dersler okutulacaktır: Mükemmel Türkçe kitabet ve inşâ, mebdâ-i ilm-i servet-i milel, hesap ve defter tutmak usûlü, Fransızca, coğrafya, hendese ve ilm-i mesaha, kavanin-i Osmaniye, tarih-i umumi, hikmet-i tabiiye, mantık, ilm-i mevâlid, kimya, cebir ve resim.⁹⁸ Bu derslerde mahallin özelliğine göre değişiklik yapılması gerekirse, Maarif Nezaretinin izni ile değişiklik yapılabilecekti. Okutulan derslere, öğrencilerin gayri müslim ve müslüman toplumun her kesiminden gelmiş olduğuna bakıldığında idadilerin rüşdiyelere nazaran çok daha modern ve seküler bir görünüme sahip olduğu söylemek mümkündür.⁹⁹

c. Sultânîler:

Orta öğretimin üçüncü ve son ayağını Sultânîler oluşturmaktadır. Tanzimat aydınlarının ve devlet adamlarının üzerinde durdukları bir diğer konu askeri

gönderdiği Arap çocukları okutmasını ve Ermenilerin de yine Fransa'da Muratyan Mektebi isminde bir mektep açmalarına karşı Osmanlı idarecilerinin rekabet ve kıskançlığı olduğunu belirtir. ss. 454-455

⁹⁴ Tekeli-İlkin, a.g.e.,s. 68.

⁹⁵ Ekmeleddin İhsanoğlu, "Ottoman Educational Institutions during the Reform Period", Foundation for Science Technology and Civilisation, April 2004, s. 12.

⁹⁶ M.Cevat, a.g.e., s. 133.

⁹⁷ Akyüz, a.g.e., s. 111.

⁹⁸ *Düstûr*, Birinci Tertip, C. 2, 24 Cemaziyelevvel 1286/1 Eylül 1869, s. 197.

⁹⁹ Cihan, a.g.e., s. 222.

mektepler dışında lise derecesinde eğitim verecek bir eğitim kurumunun gerekliliği idi. Aslında 1840'ların sonuna doğru bu yönde hizmet görmesi beklenen Mahrec-i Aklam ve Darülmaarif gibi okullar açılmıştı ancak bu okullar yüksek öğrenime öğrenci hazırlamaktan oldukça uzaktırlar. Bu ihtiyaç biraz da Tanzimat sonrasının siyasi yapısıyla da alakalıydı. XIX. yüzyılın başlarında filizlenen gayrimüslim topluluklar içindeki milliyetçilik fikirleri yüzyıl boyunca artarak devam ediyordu. Tanzimat ve Islahat Fermanlarının temelde hizmet ettikleri amaç bu anâsırın devlete olan bağlıklarını arttırmaktı. Başta Bâb-ı Âli olmak üzere sivil ve askeri bürokrasinin dini kalıplar içerisinde kısıtlı bir seküler anlayışla uygulamaya çalıştıkları politika eldeki mevcut mekteplerle sağlanamıyordu. Sibyan mektepleri ve rüşdiyelerde belirgin bir müslim-gayrimüslim (muslim/non-muslim) ayrımı vardı. Klasik dönemden itibaren toplumsal ve dinsel bir ayrımın getirdiği geleneksel yapı neticesinde gayri müslim unsurların eğitim kurum ve algılarıyla, müslüman kesimin eğitim anlayışı tamamen birbirinden farklıydı ve birbirini kollan vaziyetteydi. Tanzimat Fermanı öncesinde II. Mahmut'un başlatmış olduğu "kimlikler üstü kimlik (Osmanlıcılık)" anlayışının ilk belirtileri dış siyasi baskılar neticesinde Tanzimat Paşalarının ve aydınlarının olaylara yaklaşımında gösterdi. Bu yaklaşım 1840'lar ve 50'ler boyunca derinden ama etkili bir şekilde büyüdü.

Bu dönemden hemen sonra gerek Bâb-ı Âli bürokratlarında, gerekse aydınlarda Fransız etkisi görülmeye başlanmıştı. Bu etki kendisini eğitim sahasında da göstermeye başladı. 1860'lardan itibaren Fransa'nın Osmanlı Devleti üzerinde büyük oranda siyasi ve entelektüel bir baskısı göze çarpmaktadır. 1866 yılında çıkan ve Osmanlı Devletini zor duruma sokan Girit İsyanı Avrupa Devletlerinin Osmanlı Devleti üzerindeki baskılarının artmasına sebep oldu. Çünkü Osmanlı Devleti Islahat Fermanında vaat ettiği reformları gerçekleştirememiş ve bu hususta gevşek davranmıştı. Eğer Osmanlı Devleti kendi haline bırakılırsa imparatorlukta anarşi çıkar ve Avrupa Devletleri arasındaki hassas denge bozulabilirdi. Bu nedenle Avrupa Devletleri Osmanlı Devletine ayrı ayrı reform projeleri sunmaya başladılar. Bu projelerden birini seçmek zorunda kalan Osmanlı Devleti biraz da Lale Devrinden itibaren süre gelen Fransız hayranlığının etkisiyle Fransız Hükümetinin reform projesini seçmiştir. Bunun neticesi olarak da Maârif Nezareti Osmanlı eğitim

sistemini Fransız eğitim sistemine göre düzenlemek zorunda kaldı. Nihayetinde Âli ve Fuat Paşa'ların ve Jön Türklerin Fransa'ya olan yakınlığı da bu tercihin sebeplerinden birisidir.¹⁰⁰

Bu arada Fransa'nın tezi ile Osmanlı aydın, bürokrat ve devlet adamlarının tezi de bir noktada kesişiyordu. Fransa'nın temelde istediği şey Osmanlı tebaası içerisinde din ve mezhep farkı gözetmeksizin idarede, siyasi ve sosyal alanda bir birlik sağlanmasıydı. Eğitim alanında ki tezleri ise; “Müslüman olmayan toplulukların eğitim kurumlarının desteklenmesi, büyük şehirlerde Hıristiyan çocukların da kabul edileceği orta öğretim kurumlarının açılması, ilköğretimin gelişmesi için öğretmen yetiştirilmesi, Müslim ve gayri müslim unsurlar için bir üniversite açılması ve bu suretle yeni kanunları uygulayacak memurların yetiştirilmesi”¹⁰¹.

İşte sultânî adıyla açılan bu okullar Fransız eğitim tezinde ifade edilen amacı gerçekleştirmek için açılmıştı. Bu sıralarda Padişah Abdülaziz'in Fransa'da seyahatte bulunması bu türden kurumları yakından müşahede ve tetkik etmesini sağlamıştır. Tüm şartların olgunlaşması üzerine Osmanlı hükümeti İstanbul'da öğretim dili Fransızca olan bir lise açılmasını Fransız büyükelçisine bildirmiş ve Fransa okulunun açılmasına yardım etmiştir. Okulun açılmasında Âli Paşa ve Maarif nazırı Safvet Paşa'nın çok emekleri geçmiştir. Nihayet Mekteb-i Sultânî 1 Eylül 1868'de açılmıştır.¹⁰² Okulun eğitim süresi önceleri 5 iptidai, 5 kolej olmak üzere 10 sene iken, daha sonra 3'ü iptidai, 3'ü tâli, 3'ü âli olmak üzere 9 sınıfa indirilmiştir.¹⁰³

Galatasaray Sultânîsi hem dış ilişkileri, hem de Osmanlılık ideolojisini simgelemesi açısından tam bir Tanzimat okuludur. Galatasaray ayrıca Tanzimat döneminin Osmanlılık ideolojisinin pratikteki bir yansıması olarak tüm anâsırın eşitliğini gösteren bir okul olacaktı. Değişik milletlerden birçok genç bu okulda buluşacak ve kaynaşacak, Osmanlı bütünlüğünün ideolojisini üreteceklerdi. Okulun

¹⁰⁰ Kodaman, a.g.e., s. 20.

¹⁰¹ Enver Ziya Karal, Osmanlı Tarihi, C. VII, Ankara, 1999, s. 337.

¹⁰² Carter V. Findley, Ottoman Civil Officialdom, Princeton, 1989, s. 134.

¹⁰³ Adnan Şişman, Galatasaray Mekteb-i Sultânîsinin Kuruluş ve İlk Eğitim Yılları (1868-1871), İstanbul, 1989, ss. 9-11. Akyüz, a.g.e., s. 112. Ergin, a.g.e., ss. 481-486.

böyle bir ideolojiyi üretmekte yetersiz kalışının en belirgin kanıtı bu okuldan çıkmış birçok gencin Bulgar bağımsızlık hareketine katılmış olmasıdır.¹⁰⁴

Osmanlı İmparatorluğunda muhtelit nitelikli bu okulun açılması oldukça tepki çekmiştir. Sanılanın aksine bu okulun açılmasına sadece medreseliler karşı çıkmamıştır. Eğitim sayesinde cemaatleri üzerinde bir denetim mekanizması kurmuş olan gayrimüslim dini gruplar da bu okula mesafeli yaklaşmışlardır. Yahudiler, Galatasaray Sultânîsine “Hıristiyanlar idaresindeki Müslüman okulu” diyerek ve yemek sorununu gündeme getirerek mesafeli durularken, Hıristiyanlar ise Papalık tarafından yayınlanan iki emirname ile bu okullara gidişin yasaklanması nedeniyle ilk dönemlerde bu okula rağbet göstermemişlerdir.¹⁰⁵

Başından beri hem gayri müslim, hem de Osmanlı kamuoyu tarafından ilk seneleri dışında pek rağbet görmeyen okul Fransız ekolünün destekleyicileri olan Fuad ve Ali Paşa'nın ölümlerinden sonra istenilen amacın oldukça uzağında kalmıştır. Fransız eksenli Osmanlı eğitim sistemi de bu tarihten sonra bozulmaya yüz tutmuştu. Nitekim Mekteb-i Sultânî'nin öğrenci sayısı düşmüş ve Fransız idarecilerin yerlerine Osmanlı memurların atanmıştır.

Galatasaray Sultânîsinden sonra kurulan ikinci sultânî Darüşşafaka'dır. Okul devletin en üst kademesinde yer alan bürokratların 1865'te kurdukları “Cemiyet-i Tedrisiye-i İslamiye”ce açılmıştır. Büyükçarşı'ya giden esnaf çıraklarını eğitmek düşüncesiyle açılan bu cemiyet daha sonra yetim kız ve erkek çocukları eğitmek için bir okul kurma kararı almıştır. Darüşşafaka 1873 yılında eğitime başlamış ve eğitim programı olarak Fransız askeri mekteplerinin programını kabul etmiş, fakat eğitim dili Türkçe olmuştur.¹⁰⁶

¹⁰⁴ Tekeli-İlkin, a.g.e., s. 65.

¹⁰⁵ Mehmet Ö. Alkan, “İmparatorluk'tan Cumhuriyet'e Modernleşme ve Ulusçuluk Sürecinde Eğitim”, Osmanlı Geçmişi ve Bugünün Türkiye'si, (Der. Kemal H. Karpat), İstanbul, 2005, s. 97.

¹⁰⁶ Akyüz, a.g.e., ss. 112-113.

3- Yüksek Öğretim:

Tanzimat döneminde yüksek öğretim alanında da önemli gelişmeler olmuştur. Önceki bölümlerde bahsedilen Meclis-i Muvakkat-ı Maarif'in aldığı kararlardan birisi de bir Darülfünun kurulmasına yönelikti. Bu konuda:

“Birisi dahi derece-i salisede olarak sunuf-u tebaa-yi saltanat-ı seniyyeden her kim olursa olsun ikmal-i kemalât-ı insaniye etmek için kaffeyi ulûm ve fûnûnu tâlim ve iktisaba havahışkâr olanlara ve aklam-ı padişahide istihdam arasında bulunanlara istihsal-i fûnûnun matlubinin merkezi ve makarrı olmak ve himmet-i seniye-i hazret-î hilâfetpenahı ile anda hiç bir nev-i fen ve ilmin tâlim taâlümü saye-i fûzat veya cenâb-ı şahanede iktisab kemâlata saayi ve ikdam eylemek velhasıl bilcümle levazimat ve teferruatı kamilen tasviye kılınmak üzere Dersaadette münasip bir mahalde darülfünun inşası için”¹⁰⁷

gerekli çareler araştırılması hususunda bir karar alınmıştı. Bu karar doğrultusunda Ayasofya civarında İtalyan mimar Fosti'ye bir Darülfünun binası yaptırılmaya başlandı. Okulun açılmasındaki temel amaç Osmanlı tebaasının bir arada aldıkları eğitim sayesinde, Batılılaşma yolunda olan devletin kurumlarında hizmet vermeleri ve öğrencilerin medreseler dışında dini tahakkümden uzak modern bir üniversite eğitimi almalarıydı. Darülfünun ancak 1863 yılında Derviş Paşa'nın halka açık fizik dersleri vermesiyle başladı. Dönemin ünlü hocalarının dersler verdiği Darülfünuna ilgiyi arttırmak için Sadrazam ve nazırlar da dersleri dinlemeye gelmişlerdir. Ancak sadece ilgili olan dinleyicilerin rağbet ettiği dersler zamanla revaçtan düşmüş ve medreselilerce eleştiri konusu edilmiştir. Bu esnada yeni bir binaya taşınan Darülfünun 1865 yılında geçirdiği büyük bir yangında 4.000 kitabıyla birlikte yanarak ortadan kalkmıştır.

Darülfünun 1870'de yeniden açılmış ve müdürlüğüne Hoca Tahsin Efendi getirilmiştir. Okula girmek isteyen binden fazla talebeden 450'si seçilerek okula kaydedilmiştir. Okulun eğitim süresi üç yıl olarak belirtilmiş ve derslerin Türkçe

¹⁰⁷ Koçer, a.g.e., s. 75.

olarak okutulması kararlaştırılmıştır. 3 yıllık süreyi ikmal edenlerin bir bitirme tezi hazırlamaları ve başarılı olanların şahadetname almaları planlanmıştır. Çoğu asker kökenli olan hocalarla başlayan eğitim bir yıl kadar sürmüştür, Ramazan ayında halka açık olan konferanslardan birinde Cemalettin Afgani'nin peygamberlik hakkında yaptığı bir konuşma sırasında olaylar çıkmış, Afgani İstanbul'dan çıkarılmış, müdür Tahsin Efendi görevden alınmıştır. Bundan sonra eğitim bir sene daha devam etmiş ve 1872'de sona ermiştir. Safvet Paşa'nın ikinci kez Maarif Nazırı olmasıyla Darülfünunun yeniden canlandırılması gündeme gelmiş, Avrupa Darülfünunları şeklinde beş şubeli bir sistem düşünülmüştür. Fakat Tıbbiyenin daha evvelden kurulmuş olması ve ilahiyatın medresenin tekelinde bulunması nedeniyle Darülfünun hukuk, edebiyat ve mühendislik dallarında açılmıştır. 1874'de hukuk şubesi eğitime başlamış fakat ulemanın sürekli eleştirisine ve baskısına uğramıştır. 1881'e değin varlığını devam ettiren Darülfünun 1881'den sonra uzunca bir süre kapalı kalmıştır.

4- Tanzimat Döneminde Mesleki ve Teknik Eğitim:

Osmanlı Devletinde Tanzimat ile görülmeye başlayan bir diğer yenilik mesleki ve teknik alanda eğitim veren okulların açılmasıdır. Meslek dallarına nitelikli eleman yetiştirme fikri bu dönem aydınlarının üzerinde durdukları konulardan birisidir. Herhangi bir plan ve program dâhilinde yapılmayan bu girişimler yine de mesleki eğitimin başlaması açısından olumlu birer adımdır.¹⁰⁸ Bu okulların açılmasında genellikle sanayide atılan adımlar etkili olmuştur. Örneğin 1847'de İstanbul yakınlarında bir basma fabrikası kurulması düşünüldüğünde, bu fabrikanın işleyeceği pamuğun yetişmesi ve yetişenlerin ıslahı yoluna gidilmesi zorunluluğu ortaya çıkınca, pamuk ziraatının amelî olarak öğretilmesi için bir mektep açılması düşünülmüştür. 1847'de Yeşilköy yakınlarındaki Ayamama Çiftliğinde ameli bir ziraat mektebi açılmıştır. Amerikalı, Fransız ve Ermeni uzmanların getirildiği bu mektebe Hıristiyan öğrenciler de kabul edilmiştir. Okulun verdiği dersler arasında ilm-i hesap ve coğrafya, usûl-i hendese ve hikmet, yol ve köprücülük ve icmalen teşri-i hayvanat ve miktar-ı kifâyede fenni baytarî ve ilm-i nebatat, tertibi arazi ve envai bahçivanlık, şeker terkibi ve istihsali, ipek mahsulâtı ve merinos

¹⁰⁸ Unat, a.g.e., s. 77.

koyunculugu göze çarpmaktadır. Okulun ömrü ancak dört sene olmuştur. Ergin'e göre okulun kapanma nedeni, talebenin okutulan derslere hazırlanmamış olması ve kitapların da bulunmayışıdır.¹⁰⁹ Ziraat Mektebinin bu ilk başarısız eğitim hayatından sonra yeniden açılması Ahmet Cevdet Paşa'nın Ticaret ve Ziraat Nazırlığı döneminde olmuştur. Amasyan Efendi adlı bir Ermeni'nin ön ayak olmasıyla mektep Halkalı'da 1891'de "Halkalı Ziraat ve Baytar Mektebi" ismiyle açılmıştır.

Yine sanayinin eleman ihtiyacını karşılamak amacıyla açılan okullardan birisi de Sanayi Mektepleridir. Barutçubaşı Dadyan Efendi, Zeytinburnu fabrikalarının gereksinimi olan işgücünü karşılamak üzere 1848 yılında bir sanayi mektebi açma girişiminde bulunmuştur. Okul tam anlamıyla hizmete girememiş ve toplanan öğrencilerin dağılmasıyla bu ilk girişim sonuç vermemiştir. Sanayi mekteplerinin açılması konusunda ikinci girişim Mithat Paşa tarafından başlatılmıştır. Geniş yetkilerle atandığı Tuna Vilayeti valiliği sırasında bölgede bulunan kimsesiz ve yetim çocukların talim ve terbiyelerine bakmak ve onlara sanat öğretmek için 1860'da önce Niş'te, 1864'de Rusçuk'ta kurduğu "Islahhane" adlı okullar açılmıştır. Bu okullar 1868-1870 yıllarında Bosna, İskodra, Edirne, İzmir, Bursa, Kastamonu, Trabzon, Erzurum ve Diyarbakır'da da açılmıştır. Nizamnamesinden anlaşıldığı kadarıyla bu okullar leyli idi ve 5 sınıfa ayrılmıştı. Öğrenciler sabah ilköğretim düzeyinde 2 saat ders gördükten sonra terzilik, kunduracılık, demircilik, matbaacılık, tabaklık, dokumacılık ve benzeri zanaatları öğrenmek için iş atölyelerine gidiyorlardı. Rusçuk'ta 1865'te bir de kız ıslahhanesi açılmıştır.¹¹⁰

Bu olumlu örneğin İstanbul'a yansıması 1863'te Sergi-i Osmanî'nin açılması ve Islah-ı Sanayi Komisyonunun kurulmasıyla olmuştur.¹¹¹ Bu komisyon mesleki ve teknik eğitimin gerekliliği ve gelişmesi konusunda ciddi bir rol oynamıştır. Sanayi mektebi kurulması konusunda son teşebbüs 1868 yılında İstanbul Sultanahmet'te bir sanayi mektebinin açılmasıyla olmuştur. Bu mektebin nizamnamesine göre mektepte talim olunacak hırfet ve sanayi; demircilik, dökmeçilik, makinacılık, mimarlık,

¹⁰⁹ Ergin, a.g.e., s. 570.

¹¹⁰ Akyüz, a.g.e., ss. 116-117. Ergin, a.g.e., s. 627-637.

¹¹¹ Abdullah Martal, "Osmanlı Sanayileşme Çabaları (XIX. Yüzyıl), Osmanlı, (Ed. Güler Eren), C. III, s. 283. İlber Ortaylı, Batılılaşma Yolunda, Merkez Kitapçılık, İstanbul, 2007, ss. 100-103. Unat, a.g.e., s. 80.

marangozluk misüllü imalat-ı madeniye ve ahşabiye ile terzilik, kunduracılık ve mücellitlik gibi sanatlardır. Mekteb-i Sanayi, dâhili ve harici olmak üzere iki kısma ayrılmış, dâhili kısma on üç yaşından yukarı olmamak üzere leylî ve nehâri olarak beş yüz talebe, harici kısma ise otuz yaşını geçmeyen ve sadece sanat ve marifet öğrenmek isteyen üç yüz kişinin kabul edilmesi kararlaştırılmıştır. Okulun eğitim süresi beş yıl olarak belirlenmiş ve okutulacak dersler şöyle ifade edilmiştir.¹¹²

Birinci sınıf:

İlim: Türkçe kıraat ve yazı ve hesaptan âmâl-i erbaa ve tersimi hutut ve bazı eşkâl-i hendese,

Sanat: İşe yarayacak derecede şâkirdlik.

İkinci sınıf:

İlim: Türkçe okuyup yazmak hesap ve sınıfına müteallik fûnûnun tarifâtı ve resim ve coğrafya ve hendesenin bazı mebahisi.

Sanat: Bazı işleri tarif ile başlı başına görececek derecede kalfalık.

Üçüncü sınıf

İlim: Türkçe yazmak ve defter tutmak usûlü, mükemmel resim ve hendese ve fenn-i kimya mukaddematı ve makina fenninden bazı dersler.

Sanat: Bulunduğu sanatı tarifsiz icra edecek mertebede kalfalık.

Dördüncü sınıf:

İlim: Düzgün imlâ ile yazmak usûlü üzere defter tutmak eşya-yı madeniye ve ahşabiye'nin havas-ı tabiiyesi ve evsafı ve manivela ve makara ve sathı mail ve kama ve vida gibi alâtı basite bahisleri ve fenn-i makina mukaddematı.

Sanat: Bulunduğu sanatta birinci derecede kalfalık.

Beşinci sınıf:

İlim: Meramını ifade edecek derecede düzgün imla ile Türkçe yazmak, her nevi hesap ve kimyanın ahkâmını bulunduğu sanatta icra eylemek ve usûl-ü mimariye ve makina fennini öğrenmek,

Sanat: Bulunduğu sanata müteallik işleri maharet ve malûmat ile görececek derecede ustalık etmektir.

¹¹² Reşat Özalp, Milli Eğitimle İlgili Mevzuat (1857-1923), İstanbul, 1982, ss. 142-143.

İlk açılan ihtisas mektepleri arasında orman ve maden mekteplerinin bulunması hükümetin bu alanlara verdiği önemin bir kanıtıdır. Ormanlar ve madenler Osmanlı hükümeti için önemli bir gelir kaynağıdır. Hem varidat elde etmek hem de Avrupalılarla iş yaparken onların dilinden ve ilminden anlayabilecek adamlar kullanmak için mütefennin memurlar yetiştirilmek istenmiştir. 1857’de iki Fransız orman mühendisinin taht-ı nezaretinde bir ormancılık kursu açılmış, sonrasında ise Orman Mektebi kurulmuştur. 1874’te de maden mühendisi ihtiyacını karşılamak üzere Maadin Mektebi açılmıştır.¹¹³

Tanzimat adamları modernleşmenin bir ayağı olarak kızların eğitimini de düşünmeye başlamıştı. 1859 yılına gelinceye kadar kızların sıbyan mekteplerinin üzerinde devam edebilecekleri herhangi bir eğitim kurumu yoktu. Kızlarını okutmak isteyen varlıklı aileler konaklarına davet ettikleri hocalardan kızlarına Arapça, Farsça, şiir ve müzik gibi dersler aldırıyorlardı. Maarif nezareti tarafından Sadarete yazılan bir tezkerede;

“... hemîşe etfâli millet in ilerlemesi için cihet-i teshilat taharri etmek ehemmi-i umurdan olmağla minel cümle terbiye-i umumiyenin esaslarından olan mahallât mekteplerinde zükür ve inas bir arada bulduklarından ve bunda ise bazı mertebe mahzur mütalaasından başka matlub vechiyle emr-i terbiyeleri hâsıl olamamasıyla kızlar için dahi ayrıca mahal tahsisıyla emin ve ehliyetli hocalar tayin olunması tasvib olunmakta ise de bu matlebin husulü için defaten teşebbüsât-ı külliye göstermek halkça dağdağalı ve masrafça dahi usretli olmak lazım geleceğinden ve bu yola gitmekten ve defaten bir büyük masraf kapısı açmaktan ise şimdilik bir başlangıç olmak üzere Sultanahmet Dairesi dâhilinde bulunan yirmi altı bâb mekâtib-i sıbyanın zükür ve inası ayrıca mekteplere tefrik olunduktan sonra yine daire-i mezkure dâhilinde olan Cevri Usta Mektebinin dahi taife-i nisaya mahsus olan sanayiye talim için müstakil kızlar rüşdiyesi şekline konmasına müsaade buyrulduğu...”¹¹⁴

¹¹³ Akyüz, a.g.e., s. 116. Ergin, s. 588-593.

¹¹⁴ Ergin, a.g.e., s. 458.

şeklinde açılma amacı ifade edilen bu mektep 1859'da İstanbul'da açılan ilk kız meslek rüşdiyesi olarak kabul edilmektedir.

5- Tanzimat Döneminde Öğretmen Yetiştirme Politikası:

Tanzimat adamları, oluşturulmaya ve yerleştirilmeye çalışılan yeni tarz eğitim anlayış ve teşkilâtının başarılı olmasında bu anlayışı benimsemiş öğretmenlerin önemli bir rolü olacağına farkındaydılar. Bu nedenle ellerinden geldiğince öğretmen yetiştirme konusuna eğilmişlerdir. 1838'den itibaren açılmaya başlanan rüşdiyelerde iyi bir eğitim verilebilmesi her şeyden önce iyi yetiştirilmiş öğrenmelerin varlığına bağlıydı. İşte bu ihtiyaçtan dolayı 16 Mart 1848'de İstanbul Fatih'te Büyük Reşit Paşa'nın yardımıyla, Maarif Nazırlığı da yapmış olan Kemal Efendi'nin gayretleriyle Darülmualimin açılmıştır. Okulun ilk müdürü Ahmet Cevdet Paşa'dır.¹¹⁵

Böyle bir eğitim kurumunun medresenin ve medreselilerin etkisinden uzak kalması beklenemezdi. Okulun açılışını haber veren Takvim-i Vekâyi, yerinin uygunluğu nedeniyle Fatih'in seçildiğini yazması, aslında okulun kaçınılmaz olarak medresenin gölgesinde kaldığını gösterir. Okul her ne kadar medreseden farklı gibi görünse de Kansu'ya göre; "hayatı, tabiatı müşahede ve tetkik eden bir felsefeden mülhem terbiye esaslarından mahrum olduğu için ruhu itibarıyla medrese" idi.¹¹⁶ Okulun müdürlüğüne atanan Ahmet Cevdet Paşa, Reşit Paşa ve onun reformist grubuyla ilişki kurmuş ve onlardan kuvvetle etkilenmiş olsa bile, bizzat bir medrese mezunu ve o dönemde hala bir ilmiye zümresi mensubu idi.¹¹⁷

Okulun eğitim süresi üç yıl olarak belirlenmişti. Hangi derslerin okutulduğu konusunda bu okulun ilk mezunlarından olan Selim Sabit Efendi'nin şahadetnamesinden bazı bilgiler öğrenilmektedir. Bu dersler, Arabî, Farisî, Riyaziyat'tır. Bunların dışında Usûl-i Heyet ve Coğrafyanın da bulunduğu bilinmektedir. Akyüz, bu sayılanlara ek olarak Tarih, Yazı, Türkçe İnşa gibi

¹¹⁵ Hasan Ali Koçer, Türkiye'de Öğretmen Yetiştirme Problemi (1848-1967), Ankara, 1967, s. 9. Akyüz, a.g.e., s. 121. Sakaoğlu, a.g.e., s. 79.

¹¹⁶ Kansu, a.g.e., ss. 113-114.

¹¹⁷ Cihan, a.g.e., s. 231.

derslerinde okutulduğunu belirtmektedir. Ergin'in tersine okula usûl-i tedris(iye) dersinin de daha erken girdiğini ifade etmektedir.¹¹⁸

Öğrenciler eskiden olduğu gibi sabahları önce cami dersine gidiyorlar, arkasından okula geliyorlardı ve öğretmenliğe teşvik için kendilerine bir miktar aylık da veriliyordu. 1 Mayıs 1851 tarihinde Ahmet Cevdet Paşa okulun yönetimi ve temel felsefesiyle ilgili bir düzenleme kaleme almıştır. Bu düzenleme ile okula kabul şartları, eğitim süresi, kabul edilecek öğrenci sayısı, niteliği ve okutulacak dersler konusunda radikal bazı değişiklikler yapıldı.¹¹⁹

“Buna göre; Darümuallimin’e, Arapça, Farsça, Kompozisyon ve Matematik derslerinden yapılan imtihanla 20 öğrenci alınacaktı. Mezun olan öğretmen adayları, Maarif Nezareti tarafından kendilerine uygun görülen rüştiyelerden birinde görev yapmak zorundaydılar. Bu nedenle daha kayıt aşamasında kendilerine senet imzalatılıyordu. Darümuallimin’in öğretim süresi üç yıl olacak ve bu süre zarfında öğrenciler haftada beş gün okula devam ederek; düzgün ifade tarzını, Farsça, hesap, geometri, hey’et (astronomi) ve coğrafya derslerini öğreneceklerdi. Belirtilen dersleri tamamlayan öğrencilerden, imtihanda başarılı olanlara diploma verilecekti. Sınavda yüksek puan alanlara da tayinlerde öncelik hakkı tanınacaktı. Ancak tayini çıktığı halde görev yerini beğenmeyerek görevine gitmeyenlerin diplomaları ellerinden alınacak ve bir daha eğitimle ilgili hiçbir işte istihdam edilmeyeceklerdi. Sınavda başarısız olanların ise okulla ilişkileri kesilecekti. Mezun olanlardan bazıları da muid (muallim yardımcısı) olarak Darümuallimin’de kalabileceklerdi.”¹²⁰

Osmanlı Devletinde 1868 yılına değin tekrardan bir Darümuallimin açma girişimi gözlenmemektedir. Yaklaşık 20 yıllık bir zaman sonra ilköğretim okullarına öğretmen yetiştirmek amacıyla şimdiki İstanbul Üniversitesinin kütüphanesinin bulunduğu mekânda Darümuallimin-i Sıbyan adında eğitim süresi iki yıl olan bir

¹¹⁸ Yahya Akyüz, “Tanzimat Döneminde Eğitim Biliminde ve Öğretim Yöntemlerinde Gelişmeler”, *Tanzimatın 150. Yıldönümü Uluslararası Sempozyumu*, Ankara, 1994, s. 506.

¹¹⁹ Yücel Gelişli, “The Development of Teacher Training in the Ottoman Empire from 1848 to 1918”, *South-East Europe Review*, 3/2005, s. 136.

¹²⁰ BOA.,İ.MVL, 6894, 29 Cemaziyülahir 1268/20 Nisan1852. “Darümuallimin Nizamnamesinden”, akt. Uyanık, a.g.t., s. 185.

öğretmen okulu açılmıştır. İleri görüşlü bir zat olan Mehmet Cevdet Bey bu okulun müdürlüğüne atanmış, bir mubassır ve iki kişilik öğretim kadrosuyla okul eğitime başlamıştır. Bu iki yıllık okulda usûl-i tedaris dersinin okutulmaya başlaması pedagoji açısından önemli bir adımdır. İlk yıl otuzar kuruş burs ve imtihanla okula 20 öğrenci alınmıştır ve bunlara 30'ar kuruş burs verilmiştir. Bir süre sonra bazı muhaliflerin menfi propagandası ve öğrenci bulunamaması nedeniyle bu okul kapatılmıştır.¹²¹

1869 yılında yayımlanan Maarif-i Umumîye Nizamnamesi öğretmen okulları ve programları hakkında çok ayrıntılı hükümler getirmiştir. Buna göre mükemmel muallimler yetiştirmek üzere Rüşdiye, İdadiye ve Sultânîye şubelerinden oluşan büyük bir Darümuallimin kurulması öngörülüyordu. Her şubenin biri Edebiyat, diğeri Ulûm-ı Fünuna mahsus olmak üzere iki kısmı bulunacaktır.

Maarif-i Umumîye Nizamnamesinin belirttiği Darümuallimât ise Safvet Paşa'nın Nazırlığı sırasında 1870 yılında Ayasofya civarında Yerebatan'da bir konakta açılmıştır. Okulun ilk müdürü Emin Efendi'dir ve okulun öğretim kadrosunda üç kadın hoca bulunmaktadır.

Maârif-i Umumiye Nizâm-nâmesi'nin 68 ila 78. maddeleri, bu ilk kız öğretmen okulunun, ders programını, idari yapısını, okula kayıt ve mezuniyet gibi konuları belirtmekteydi. Buna göre; Okulun eğitim süresi 2 yıl olarak belirlenmiş ve okul, sıbyan ve rüştiye şubesi olarak ikiye ayrılmıştı. Bu şubeler de müslim ve gayrimüslim olarak iki bölüme ayrılıyordu. Dersler her cemaatin kendi diliyle tedaris edilecekti. Öğrenci mevcudu 50 olan okulun 1878'e kadar ancak 8 rüşdiye, 5'te sıbyan muallimesi mezun ettiği görülmektedir.¹²²

Maarif-i Umumîye Nizamnamesinin 69. ve 70. maddelerinde Darümuallimât'ta aşağıdaki derslerin verileceği belirtilmektedir: Sıbyan Şubesinde Mebâdî-i Ulûm-ı Diniyye, Kavâid-i Lisan-ı Osmanî ve Kitabet, Usûl-i Talîm, Her cemaatin kendi lisanı, Risâle-i Ahlâk, Hesap ve Defter Tutmak Usûlü, Tarih-i

¹²¹ Abdülkadir Özcan, "Tanzimat Döneminde Öğretmen Yetiştirme Meselesi", *150. Yılında Tanzimat*, (Haz. Hakkı Dursun Yıldız), Ankara, 1992, s. 450.

¹²² Sakaoğlu, a.g.e., s. 80.

Osmanî ve Coğrafya, Malûmât-ı Nâfia, Dikiş ve Nakış ile Musikî dersleri görülecekken, Rüştîye Şubesi dersleri ise; Mebadi-i Ulûm-ı Diniye, Kavaid-i Lisan-ı Osmani ve İnşa, Arabi ve Farisi, Her cemaatin kendi lisanı, İlm-i Ahlâk, Tedbir-i Menzil, Tarih ve Coğrafya, Resim, Musikî, Mebâdi-i Ulûm-u Riyaziye ve Tabiiye, Envâ'-i Ameliyat-ı Hıyyâtiye'dir.¹²³

Kız öğrencilerin okuduğu okullarda erkek hocaların öğretmenlik yapması hoş görülmemekle birlikte bir mecburiyet söz konusu olduğundan dolayı eğitim bu şekilde sürdürülüyordu. Darülmuallimâtın açılmasıyla birlikte mezun olan kadın öğretmenlerin okullarda görev almaya başlamaları ile kız rüştiyelerindeki erkek öğretmenler ya erkek rüştiyelerine naklediliyorlar ya da açığa alınıyorlardı. Bu durumda kadın öğretmen sayısındaki artışa paralel olarak rüşdiyelerde ki kız öğrenci sayısı da artış göstermiştir. 1870'de açılan Dârülmuallimât'ın, Osmanlı İmparatorluğu'nda Müslüman kadınlarının kamusal alanda bir mesleki faaliyet gösterebilmelerine imkân sağlaması tarihsel bir öneme sahiptir. Çünkü Osmanlı İmparatorluğu'nda Müslüman kadınların kamusal alanda icra edebildikleri ilk meslek dalı, kız okullarında öğretmenlik yapmak olmuştur.¹²⁴

Maarif Nizamnamesinde belirtildiği üzere yavaş yavaş yaygınlaştırılmak üzere ilk önce İstanbul'da bir adet Mülkiye-i İdadiye Mektebi açılması ve Darülmuallimin-i Rüşdiye'de de idadiye şubesinin teşkili öngörülmüştü. Öğrenim süresi iki yıl olan bu mektepte birinci yıl; Farisî, Arabî, Belagat, Fransızca, Hendese, Cebir, Mantık ve Resim, ikinci yıl; Hikmet-i Tabiiye, Fransızca, Şiir ve İnşa, Kimya, Kozmografya, Müsellesât, İlm-i Mevâlid ve Resim dersleri verilmekteydi. 1875'den sonra Vilâyet Darülmualliminleri, 1891'de ise Darülmuallimin-i Âliye'ler açılmaya başlanmıştır.¹²⁵

¹²³ Yahya Akyüz, "Öğretmenlik Mesleği ve Osmanlı'da Kadın Öğretmen Yetiştirilmesi, *Tarih ve Toplum*, C. XXXIII, S. 195, Mart 2000, ss. 33-34.

¹²⁴ Uyanık, a.g.t.,s. 214.

¹²⁵ Gelişli, a.g.m., s. 137.

6- Maarif-i Umumîye Nizamnamesi (1869):

Tanzimat döneminin eğitim alanında en önemli gelişmelerinden birisi olan Maarif-i Umumîye Nizamnamesi üzerinde önemle durulacak bir belge niteliğindedir. Eğitimde Batı'ya yönelik tarihinden yani 1773'ten bu yana değinilen okullarımızda Muvakkat Meclis-i Maarif'in aldığı karara kadar bir kademe sistemi yoktu. Her okul aldığı öğrenciyi elifbadan başlatır, bünyesine göre 15 - 20 yıl okutur, ilk ve orta ile ihtisas kısmını kendisi vererek mezun ederdi. Muvakkat Meclis-i Maarif, önemli bir karar alarak bu belisizliği bir nebze olsun gidermiştir. Bu girişim ile birlikte eğitim sistemimizde -sınırları tam belli olmasa da- ilk, orta ve yüksek kısımlar teşekkül etti. Sıbyan okulları, ıslâh edilmeden rüşdiye okulları açıldı ki, buna ne tam bir ortaokul, ne de tam bir ilkokul diyebiliriz. Bu iki okul sistemi arasında hiç bir bağ yoktu. Hattâ bağlı oldukları yerleri bile ayrı idi. Birincisi Evkâf Nezâretine, diğeri ise Maarif Nezâretine bağlı idiler. Benzer bir durum idadi, sultânî ve Darüfünun için de geçerliydi. Hangi mektep hangi okula hazırlık niteliğinde bulunuyordu bu bile belli değildi. İşte 1 Eylül 1869 tarihinde, bu kargaşalığa son vermek ve maarif işlerini gerek eğitim ve öğretim basamaklarıyla, gerek bu basamaklarda bulunan çeşitli okulların programlarıyla, gerek öğretmen yetiştirilmesiyle, gerekse teşkilât, teftiş ve malî yönleriyle ilk defa olarak tek bir -medreseler istisna- sistem içinde mütalaa eden ve plânlayan bir Maarif-i Umumîye Nizamnamesi yayımlandı.¹²⁶

1867'den 1871 tarihine kadar Maarif Nazırlığı yapan Safvet Paşa,* eğitim sistemindeki bu çeşitliliğe son vermek ve eğitimi her şeyden önce bir bütün olarak ele almak için Avrupa'da geçerli olan sistemlere uygun olarak düzenlenmiş olan Maarif-i Umumîye Nizamnamesini, Şûray-ı Devlet'in Maarif Dairesinde dönemin sayılı eğitimci ve aydınlarıyla birlikte hazırlamıştır. Şûray-ı Devlet'in Maarif Dairesi,

¹²⁶ Kafadar, a.g.e., s. 98.

* Safvet Paşa (1814-1883): Sürmene eşrafından Mehmed Hulusi Efendi'nin oğludur. Mahalle mektebinde ve Bayezit medreselerinde okumuş ve Divan-ı Hümayun Kalemine girmiştir. Mustafa Reşit Paşa'nın teşvikiyle Tercüme Kalemine memur olmuştur. Diploması mesleğine girebilmek için Fransızca ve Latince öğrenmiştir. 1845'te Hariciye Kâtipliğine, 1854'te Tanzimat Meclisi Azalığına ve Hariciye Vekâleti Müsteşarlığına ve Sadrazamlık Müsteşarlığına atanmıştır. 1861'de Ticaret Nazırlığına getirilmiştir. 1864'de Paris Büyükelçiliği görevi ile Fransa'ya gitmiş, burada Batı öğretim, kurum, sistem ve metodlarını yakından müşahede etmiştir. 1868'de Maarif Nazırı olmuştur. Maarif-i Umumî Nezaretinin 7. Nazırıdır. 6 defa Hariciye, 3 defa Ticaret ve 3 defa da Maarif Nazırlığı görevinde bulunmuştur.

Kemal Paşa'nın başkanlığında Sadullah Paşa, Datyan Artin Efendi, Recaizâde Ekrem Bey, Ebuzziya Tevfik Bey, Mehmed Mansur ve Dragan Tzankof Efendilerden oluşmaktaydı.¹²⁷

Maarif-i Umumiye Nizamnâmesi'nin Türk eğitim tarihi açısından diğer önemli bir özelliği ise, ilk açılan Mühendishânelerle başlayan Fransız eğitim sisteminin etkisinin, bu nizamnâme ile âdeta resmîleşerek kaideleşmesidir. Gerçekten de gelişen siyasi olaylar neticesinde Fransa'nın Osmanlı Devleti sınırları içerisinde din ve milliyet farkı gözetmeksizin bir eğitim sistemi ve bu eğitim sistemine uygun kurumlar oluşturma amacı bilinmekteydi. 1867'de Fransız Eğitim Bakanı Victor Duruy'ye Osmanlı eğitim kurumlarının sistemleştirilmesi için bir proje hazırlatıldı. Maarif-i Umumiye Nizamnamesi bu haliyle Duruy'un hazırladığı projenin Osmanlı eğitim sisteminde uygulanmasıydı.¹²⁸

Nizamnamede genel itibariyle şu konular ele alınmıştır:¹²⁹

- 3-35. maddeler arasında ilköğretim meselesi;
- 35 - 50. maddeler arasında orta öğretim meselesi;
- 79 -128. maddeler arasında bir üniversite açılması;
- 5-78. maddeler arası bu müesseselere öğretmen yetiştirme meselesi;
- 128-131. maddeler arası özel eğitim problemi;
- 133-137. maddeler arası bu okullara lâzım olacak eserleri, telif veya tercüme yoluyla hazırlayacak Daire-i İlmiye;
- 192 -198. maddeler arası maarifin malî cephesi;
- 133-143. maddeler arası bu okulların öğretmen ve diğer personelinin tayin ve terfilerine bakacak, nizâmnâmeleri hazırlayacak Daire-i İdare;
- 131-133. maddeler arası maarifin merkez kuruluşunda devamlı gelişmelere göre yeni kararlar alacak kurulları, yani Meclis-i Kebir-i Maarif;

¹²⁷ Koçer, Türkiye'de Modern Eğitimin Doğuşu ve Gelişimi (1773-1923), İstanbul, 1991, s. 83.

¹²⁸ Berkes, a.g.e., ss. 236-237.

¹²⁹ *Düstür*, Birinci Tertip, C. 2, 24 Cemaziyevvel 1286/1 Eylül 1869, ss. 184-219.

- 143-153. maddeler arası ise bu meclisin şubesi olan Vilâyet Maarif Meclislerinin durumu ile ilgilidir.¹³⁰

Nizamname genel olarak Osmanlı eğitim kurumlarını Mekâtib-i Umumîye ve Mekâtib-i Hususiye olarak ikiye ayırmaktaydı. Bu kurumlar da eğitim derecelerine göre alt birimlere ayrılıyorlardı. Buna göre eğitim teşkilâtı şu şekilde oluşuyordu:

A- Mekâtib-i Umumîye

1-Sıbyan Mektepleri

a- İslâm okulları

b- Gayr-i müslim okulları

c- Kız Sıbyan okulları.

2-Rüştiye Mektepleri

a- İslâmlar için Rüştiye

b- Hıristiyanlar için Rüştiye

c- Kız Rüştiyeleri

3-İdadiye Mektepleri

4-Mekâtib-i Sultânîye

a- Kısım-ı âdi (3 yıl)

b- Kısım-ı âli (3 yıl)

I- Edebiyat şubesi

II- Fen şubesi

5-Mekâtib-i Âliye

a- Darülmualimîn

I- Rüşdiye kısmı (3 yıl)

Rüşdiye kısmı, müslim ve gayr-i müslim sınıflara ayrılıyordu.

¹³⁰ Koçer, a.g.e., s. 85.

II- İdadiye kısmı (2 yıl)

III- Sultânîye kısmı (3 yıl)

b- Darümuallimât

I- Sıbyan kısmı (2 yıl)

II- Rüşdiye kısmı (3 yıl)

Rüşdiye kısmı, müslim ve gayr-i müslim sınıflara ayrılıyordu.

c- Darülfünun

I- Edebiyat ve felsefe şubesi

II- Hukuk şubesi

III-Fen şubesi

B- Mekâtib-i Husûsiye:

1- Müslüman tebaadan kişilerin açtığı özel okullar

2- Gayr-i müslim tebaanın kişilerin açtığı özel okullar

3- Yabancıların açtıkları özel okullar.

Nizamname Maarif Nezareti'nin teşkilâtını da düzenliyordu. Maarif Nezareti teşkilatı yeniden yapılandırılarak merkez örgütünde Maarif Nazırı'nın başkanlığında, ilmî ve idarî iki daireden oluşan bir "Meclis-i Kebir-i Maarif" ve vilayet düzeyinde de bu meclisin şubesi ve icra organı olarak, bir maarif müdürünün başkanlığında yerel "Vilayet Maarif Meclisleri" kurulmuştur.

Maarif-i Umumiye Nezareti

1-Meclis-i Kebir-i Maarif

a- Daire-i İlmiye

b- Daire-i İdare

2- Tahrirat kalemi

3- Muhasebe kalemi.

Maarif-i Umumîye Nizamnamesi Türk/Osmanlı modernleşmesinin eğitim ayağının en önemli belgelerinden birisidir. Bu nizamname ile başta Safvet Paşa olmak üzere Tanzimat adamları eğitim sistemimize “öğretimde mecburiyet, genel okulların kademelere ve derecelere ayrılması, öğretim ve eğitim usûllerinin düzenlenmesi, öğretmenlerin bilgilerini artıracak ve maddî rahatlıklarını sağlayacak tedbirlerin araştırılması, eğitim merkez idaresinin genişletilmesi ve düzenlenmesi ve taşra teşkilâtının kurulması, öğrencinin gelişmesini teşvik edecek kaide ve usûllerin konması, genel eğitim ödeneği olmak üzere halktan belli bir para alınmasına karar verilmesi” gibi birtakım yenilikler getirmiştir.

Anlaşılaçağı üzere Tanzimat Dönemi eğitim alanında önemli gelişmelerin ve modern okulların açıldığı bir dönem olmuştur. Eğitimde bilinçli bir teşkilatlanmanın başlaması, yeni eğitim kurumlarının açılması ve yaygınlaştırılması, başta “Usûl-i Cedit” olmak üzere çeşitli öğretim usûllerinin bu dönemde okullara girmeye başlaması, sivil-askeri bürokrasinin desteğiyle girişilen eğitim seferberliğinde bir nebze olsun başarının sağlanmasına neden olmuştur. Son olarak Yahya Akyüz’e göre, Tanzimat Dönemi eğitiminin genel özellikleri olarak şu şekilde sıralanabilir:

- *Örgün eğitim alanında büyük çabalar gösterilmiş ve birçok yeni okul kurulmuştur.*
- *Örgün eğitimin kurulup geliştirilmesi çabalan mantıkî bir sıra izlememiş, örneğin, ilköğretime hemen hiç müdahale edilmeden orta öğretim alanında düzenlemelere gidilmiştir.*
- *Örgün eğitimin kurulup geliştirilmesindeki mantıkî sıra izlemeyen girişimler, esas olarak, medreselilerin tepkisinden kaçınmak ve medreselerin ve onların etkisinde bulunan sıbyan okullarının dışında yeni okullar açmak amacıyla gerçekleştirilmiştir. Fakat medrese zihniyeti, eğitimdeki yenileşmeleri yine de kolay benimsememiştir.*
- *Tanzimat döneminde eğitimdeki yenileşme çabalan bir avuç yönetici, aydın ve öğretmen tarafından başlatılmıştır.*
- *Tanzimat eğitimindeki yenileşmeler, hemen her zaman eski malzeme ile yeni bir şey yapmak biçiminde gerçekleşmek durumunda olduğu*

için, medrese zihniyeti etkisini yeni okullarda da şu yollarla kısmen sürdürmüştür: Öğretmenler, öğrenciler, ders programları, ders yöntemleri...

- *İlk kez, öğretmen yetiştiren meslek okulları açılmıştır.*

- *Tanzimat döneminde azınlık ve yabancı okulları da çok büyük gelişmeler göstermiş, devlet için yakın bir gelecekte büyük bir felâketin ilk tohumları atılmıştır.*

- *Öğrenci ve öğretmenlerin kılık ve kıyafetleri de bu dönemde belirlenip düzenlenmeye başlamıştır.*

- *Az zamanda çok iş yapmak düşüncesi vs. nedeniyle, açılan sivil okulların pek çoğu için özel binalar yapılmamış, bunlar eğreti binalarda öğretimlerini sürdürmüşlerdir. Bunun sonucu olarak okullar sık sık yer değiştirmek zorunda kalmışlar ve eğitim-öğretim bundan çok zarar görmüştür. Askerî okullar ise sağlam, büyük yapılara sahip oldukları için öğretimlerini daha düzenli ve iyi sürdürebilmişlerdir.*

- *Programlara hayata dönük yeni dersler de konulmuştur.*¹³¹

D- II. Abdülhamit Dönemi Eğitim Politikası (1876-1908):¹³²

1860'larda Osmanlı Devletinde, modern okullardan yetişmiş, Batı tarzı yönetim sistemlerini tanıyan ve Fransız aydınlanmasının fikirlerini benimsemiş aydınlar bir araya gelerek Osmanlı Devletinde meşrutî bir sistem kurulması yolunda faaliyetlerde bulunmaya başlamışlardır. “Yeni Osmanlılar” ya da “Genç Türkler” adı verilen bu aydınlar, özellikle basın-yayın organlarını etkili bir surette kullanarak, Osmanlılık fikirlerini yaymakta ve tüm Osmanlı uyruklarının temsil edilebileceği bir meclisin açılması yolunda girişimlerde bulunmaktaydılar. Fakat Tanzimat Paşalarından olan Âli Paşa içinde 14 millet bulunan bir imparatorlukta halkı ya da milletleri temsil edecek bir parlamento rejimi kurulamayacağı inancındaydı. Hele

¹³¹ Akyüz, a.g.e., ss. 104-105.

¹³² Mehmet Ö. Alkan, II. Abdülhamid dönemi eğitimi için “Gelenekçi Modernizm” tabirini kullanmaktadır. İlk bakışta birbirine tezat iki olguyu barındıran bu nitelendirme, dönemin eğitim yapısı incelendiğinde doğru bir tespit oluşturmaktadır. Hamidiye eğitim anlayışı tarihsel/geleneksel köklerden tam kopulmadan yeni bir anlayış ve yeni kurumlarla var olmuştur. Bir yandan İslami anlayışın yumuşak bir şekilde devam ettiği, bir yandan seküler eğitim anlayışlarının eğitim kurumlarına girdiği bu dönem Osmanlı modernleşmesi içerisinde apayrı bir yere sahiptir. Bkz. Mehmet Ö. Alkan, a.g.m., s. 113.

İslam halk böyle bir düzeye gelmemiştir.¹³³ Yeni Osmanlılar hareketinin maddi finansmanını Mustafa Fazıl Paşa karşılamaktaydı. Mustafa Fazıl Paşa, Paris’te bulunduğu süre zarfında “Courrier d’Orient” gazetesi etrafında Osmanlı Devletinde tartışmaya açılan meşrutiyet fikirlerini desteklemekte, Şinasi ve Giampetri aracılığı ile cemiyete gireceklere ulaşmaktaydı. Âli Paşa’nın 1871’de ki ölümü ile Genç Osmanlılar büyük bir rahatlama yaşamışlardı. Çünkü Âli Paşa’nın ölümü Tanzimat Döneminin sonu olarak kabul edilmekte ve meşrutî yönetimin önündeki en büyük engellerden birisi bu şekilde ortadan kalkmaktaydı.

Bu tarihten sonra başta Mithat Paşa olmak üzere, Süleyman Paşa, Namık Kemal, Hüseyin Avni Paşa, devletin içersinde bulunduğu sıkıntılı durumun bilincinde olarak, siyasi baskılar artmadan meşrutiyetin ilan edilmesi gerektiğini düşünüyorlardı. Bu sırada Sultan Abdülaziz’in yerine V. Mehmet tahta geçince Genç Osmanlılar, yeni padişaha meşrutiyeti ilan ettirebileceklerini düşündüler. Fakat V. Mehmet’in bu düşüncede olmaması ve hemen akabinde ruhsal bunalıma girmesi üzerine Yeni Osmanlıların elinde tek çare Şehzade Abdülhamid kalıyordu. Yaklaşan Tersane Konferansından önce bu sorunun çözülmesi gerekiyordu ki yapılan görüşmeler neticesinde Şehzade Abdülhamid, 31 Ağustos 1876’da Osmanlı tahtına çıkmıştır.

II. Abdülhamid tahta geçtikten yaklaşık 3 buçuk ay sonra 23 Aralık 1876’da Kanûn-i Esâsi’yi ilan etmiştir. Tanzimat’ın başlattığı kanunlaştırma hareketi, Yeni Osmanlılar’ın itici gücü sayesinde gelişerek amacına ulaşmış oluyordu. 119 maddeden oluşan kanun büyük oranda Belçika ve Fransa Anayasasına dayanılarak hazırlanmıştır. Kanûn-i Esâsi idari, ekonomik ve hukuki alanda birçok yenilik getirmekteydi. Bu sayılanların dışında eğitim ile ilgili olan maddeler ise şunlardı:

Madde 15 - Emri tedris serbesttir. Muayyen olan kanuna tebaiyet şartıyla her Osmanlı umumi ve hususi tedrise mezundur.

¹³³ Berkes, a.g.e., s. 275.

Madde 16 - Bircümle mektepler devletin taht-ı nezaretindedir. Tebaa-i Osmaniye'nin terbiyesi bir siyak-ı ittihad ve intizam üzere olmak için iktizâ eden esbabâ teşebbüs olunacak ve milel-i muhtelifenin umûr-ı itikadiyelerine müteallik olan usûl-ü talimiyeye hâlel getirilmeyecektir.

Madde 114 - Osmanlı efradının kâffesince tahsil-i maârifin birinci mertebesi mecburi olacak ve bunun derecât ve teferrûatı nizam-ı mahsus ile tâyin kılınacaktır.¹³⁴

Görüleceği üzere eğitim işleri Kanûn-i Esâsi ile bizzat devletin görevi haline gelmiş, maarif alanında düzenleme yapmadan diğer alanda yapılacak ıslahatların başarıya kavuşamayacağı Meclis-i Mebusan'ın açılış nutuklarında sık sık dile getirilmiş ve bu gerçek kabul edilmiştir. Örneğin Said Paşa *“Bir devletin gelişmesinin ancak bilgi ve doğrulukla temin edilebileceğini ve bu niteliklerin bozulması ya da yok olması halinde Osmanlı İmparatorluğunun çöküşe geçeceğine”* işaret etmekteydi.¹³⁵ Kanûn-i Esâsi'nin maarifle ilgili emredici hükümleri doğrultusunda maarif işlerine özel bir ehemmiyet verilmiş ve Tanzimat döneminde başlayan teşkilâtlanma esas bu dönemde modern hale gelmiştir.¹³⁶ İlköğretimin zorunluluğunun anayasa metninde bulunması önemli bir açılamdır. Çünkü aynı dönemlerde Avrupa ülkelerinde de ilköğretimin zorunluluğu anayasal metinlere girmektedir.

Kanûn-i Esâsi'nin ilanından sonra masaya yatırılması planlanan maarif teşkilâtı, 1877-78 Osmanlı Rus Savaşının çıkmasıyla birlikte askıya alınmıştı. Savaşın içte ve dıştaki yankıları biraz yumuşayınca bu konuda 1879 yılında bir düzenlemeye gidilmiştir. Bu düzenlemeye göre Nezaret şu görünümü almıştır:

- 1) Nazır
- 2) Müsteşar (Meclis-i Maârif reisi Salih Efendi).

¹³⁴ *Düstûr*, Birinci Tertip, C. 4, 7 Zilhicce 1293/23 Aralık 1876, ss. 4-20.

¹³⁵ Lewis, a.g.e., s. 244.

¹³⁶ Kafadar, a.g.e.,s. 112.

3) Müdürlükler:

- a. Mekâtib-i Aliye dairesi (Yüksek öğrenim): Müdür. Aristokli Efendi.
- b. Mekâtib-i Rüşdiyye dairesi (Orta öğretim): Müdür Selim Sabit.
- c. Mekâtib-i Sıbyaniye dairesi (İlköğretim): Müdür Mustafa Efendi
- d. Telif ve Tercüme dairesi: Müdür Ahmet Hamdi Efendi.
- e. Matbaalar dairesi (yayın): Müdür Artin Efendi.

Kâtip ve memurlar: 1- Mektupçu, 2- Başkâtip, 3- Altı kâtip (her daireye birer kâtip), 4- Evrak memuru, 5- Muhasebe mümeyyizi, 6- Muhasebe muavini, 7- Mühürdar.

Diğer Memurlar: 1- İki müfettiş, 2- Bir kütüphaneler müfettişi, 3- Bir tamirât müdürü.

Meclis-i Maarif: 1- Reis, 2- Beş üye.¹³⁷

Az çok değişmekle birlikte günümüze kadar devam eden öğretim seviyelerine göre belirlenmiş olan bu teşkilât, Nezaretin işleyişini kolaylaştırdığı gibi, merkez-taşra arasındaki bağı da güçlendirici niteliktedir. Tanzimat döneminin eğitim girişimleri genellikle İstanbul merkezli kalmıştır ve devlet adamları bir eğitim sistemi oluşturduğu halde bu sistemin tam manasıyla çalıştırmayı başaramamıştır. Bu sistemin tüm imparatorluğu kapsayacak şekilde uygulanması II. Abdülhamid döneminde olmuştur denilebilir.¹³⁸ Örneğin vilayetlerde maarif meclisleri kurulması kararı alındıktan on yıl sonra Hicaz dışında tüm vilayetlerde maarif idaresi kurulmuştur. Yine 1891 yılına kadar pek çok vilayete maarif müdürü gönderilmiştir.¹³⁹ Bu idareler elinde 1869 Maarif Nizamnamesinin uygulanmasıyla iptidaiyeler, rüşdiyeler, idadiler ve sultânîlerden oluşan eğitim sistemi tüm imparatorluk coğrafyasına yayılmıştır.¹⁴⁰

¹³⁷ Kodaman, a.g.e., s. 30.

¹³⁸ Osman Ergin, İstanbul Mektepleri ve İlim, San'at Müesseseleri -Dolayısıyla- Türkiye Maarif Tarihi, C. 3-4, İstanbul, 1977, s. 874.

¹³⁹ Kodaman, 1891'de maarif müdürü bulunan illerin; Basra, Bağdat, Halep, Suriye, Beyrut, Bursa, Konya, Ankara, Aydın, Adana, Kastamonu, Sivas, Diyarbakır, Bitlis, Erzurum, Mamuratülaziz, Van, Trabzon, Rodos, Edirne, Selanik, Kosova, Yanya, İşkodra ve Manastır olduğunu belirtmektedir. a.g.e. s. 40.

¹⁴⁰ Tekeli-İlkin, s. 75.

1- İlköğretim:

Yukarıda değinildiği gibi Kanûn-i Esâsi'nin 114. maddesinde “Osmanlı efradının kâffesince tahsil-i maârifin birinci mertebesi mecburi olacak ve bunun derecât ve teferrûatı nizam-ı mahsus ile tâyin kılınacaktır” ibaresi geçmekteydi. Bu ibare ile birlikte kız ve erkek çocuklar için hukuki olarak -her ne kadar pratiğe yansımaya da- ilk kez bir fırsat eşitliği getirilmiştir. Anayasada böyle bir zorunluluğun bulunması onu hazırlayan kesimin bu konuya ne kadar değer verdiğinin bir göstergesidir. Nitekim 1879'da maarif teşkilâtında yapılan değişiklikle Maarif Nezareti bünyesinde “Mekâtib-i Sıbyaniye Dairesi” kurulması artık devletin bu konuyu gerçekten ciddiye aldığına göstergesidir.

II. Abdülhamid'in saltanat yıllarında ilköğretim iki kısma ayrılmıştır. Birincisi “Mekâtib-i Sıbyaniye” olup usûl-ü atîka ile öğretime devam ediyordu. Hükümet her ne kadar modern eğitim usûllerini mekteplere sokmak istiyordusa da bu okullarda topyekûn bir ıslah hareketine girişmek, geleneksel bağlarla bu okullara aidiyet duygusu besleyen halk, ulemâ ve medreseliler üzerinde olumsuz bir etki oluşturabilirdi. Böyle bir durum ise hükümetin isteyeceği son şeydi. Çünkü iyi veya kötü bu unsurların desteğini alan hükümet modernleşme hareketlerini bir şekilde hayata geçiriyordu. Bu okulların ıslah edilme işini tedricen yapmayı daha uygun bulmuş, dini eğitim ihmal edilmemek şartıyla, Usûl-i Cedide programlarının uygulanması şeklinde bir orta yol bulmuştu.

İkinci kısım ise “Mekâtib-i iptidaiye” idi ki Tanzimatçıların eskiye dokunmadan yeniyi getirme siyasetine uygun olarak 1863'lerde sıbyan mektepleri seviyesinde iptidaiyeler açılması fikri gündeme gelmişti. 1872'de açılan “İbtidai Numune Mektebi” ile bu fikir somutlaşmıştı. Böylece ilköğretimde ikili bir sistem ortaya çıkmıştı. Görünüşte sıbyan ve iptidai mektebi gibi görünen bu ikilik usûl-i atîka ve usûl-i cedide olarak temelde daha uzunca bir süre devam etmiştir.¹⁴¹ 1882'den sonra Maarif Nezareti bu ikiliği ortadan kaldırmak için ağırlığı iptidai

¹⁴¹ Kodaman, a.g.e.,s. 68.

mekteplerine kaydırmaya başlamıştır. Artık resmi vesikalarda bile bu okulların adı sıbyan değil iptidai olarak geçmeye başlamıştır. 1892’de iptidai mektepleri için yayınlanan bir talimatname bize bu okulların ders programları hakkında önemli bilgiler vermektedir. İptidaiyelerin 1892 yılına ait ders programları incelendiğinde önceye nazaran oldukça zenginleşmiş olduğunu görmekteyiz.¹⁴²

Tablo 3: 1892’de İstanbul ve Kasaba İptidai Mekteplerinin Dersleri

| Dersler | 1. Sınıf | 2. Sınıf | 3. Sınıf |
|-----------------------------|----------|----------|----------|
| Elifba | 12 | — | — |
| Kur'an-ı Azîmüşşan | 12 | 6 | 5 |
| Tecvid | — | 2 | 2 |
| İlm-i hal | 2 | 3 | 3 |
| Ahlâk | — | 2 | 2 |
| Sarf-ı Osmanî | — | — | 2 |
| İmlâ | 3 | 3 | 2 |
| Kırâat | 3 | 2 | 1 |
| Mülâhhas Tarih-i Osmanî | — | — | 2 |
| Muhtasar Coğrafya-yı Osmanî | — | 2 | 2 |
| Hesap | 1 | 2 | 2 |
| Hüsn-i hat | 1 | 2 | 2 |

Aynı talimatta köy okullarının eğitim süresi 4 yıl olarak belirtilmekte ve dersleri şu şekilde verilmekteydi:¹⁴³

Tablo 4: 1892’de Köy İptidai Mekteplerinin Ders Programı

| Dersler | I.Sınıf | II. Sınıf | III. Sınıf | IV. Sınıf |
|-----------------|---------|-----------|----------------|-----------------|
| Elibâ-yı Osmanî | 12 | — | — | — |
| Eczâ-yı Şerife | 12 | — | — | — |
| Hesab-ı zihnî | 6 | 2 | 3 | 3 |
| Kur'an-ı Kerim | — | 6 | 5 (Tecvit ile) | 5 (Tecvit ile) |
| İlm-i Hal | — | 3 | 3 | 3 |
| Kırâat | — | 3 | 3 | 3 |
| Hat | — | 2 | 2 | 2 (Hat ve imlâ) |

¹⁴² M. Cevad, a.g.e.,s. 278.

¹⁴³ M. Cevad, a.g.e., s. 288.

Maarif Nazırı Haşim Paşa zamanında 1904'te tüm iptidai mektepleri için yapılan ders programı ise şöyledir:¹⁴⁴

Tablo 5: 1904 İptidai Mektep Programları

| I.Sınıf | II. Sınıf | III. Sınıf |
|----------------|----------------|-------------------------|
| Elifbâ | Kur'an-ı Kerim | Kur'an-ı Kerim |
| Kırâat | İlm-i hal | Tecvid |
| Eczâ-yı şerife | Kırâat | İlm-i hal |
| Yazı | Hesap | Kavâid ve İmla |
| İlm-i hal | Yazı | Hesap |
| | | Muhtasar Tarih-i Osmanî |
| | | Ahlaki Kırâat |

İlköğretimde yapılan bu ortak program ile II. Meşrutiyet dönemine kadar iptidailerde bir birlik sağlanmıştır. 1892-1893 ders yılında İmparatorlukta usûl-i cedide ve usûl-i atîka okullarının illere göre sayısal durumu şu şekildedir:¹⁴⁵

Tablo 6: 1892-1893 Öğretim Yılında İlkokulların Sayısal Durumu

| İller | Usûl-i Cedide (İbtidai Mektepler) | Usûl-i Atîka (Sıbyan Mektepleri) |
|----------|--------------------------------------|-------------------------------------|
| İstanbul | 47 | 196 |
| Edirne | 204 | 1721 |
| Erzurum | Toplam 850 | |
| İşkodra | 26 | 75 |
| Adana | 12 | 585 |
| Ankara | 397 | 1695 |
| Aydın | 151 | 420 |
| Bitlis | 9 | 254 |
| Basra | 26 | 90 |
| Bağdat | 11 | 38 |
| Beyrut | 181 | 205 |

¹⁴⁴ Akyüz, a.g.e., s. 149.

¹⁴⁵ Akyüz, a.g.e.,s 150. Kodaman, a.g.e.,s. 86.

| | | |
|--|------|-------|
| Cezâir-i Bahr-i Sefîd (Ege adaları) | 68 | 3 |
| Halep | 29 | 604 |
| Hüdavendigâr (Bursa), | 244 | 3173 |
| Diyarbakır | 11 | 185 |
| Selanik | 126 | 931 |
| Suriye | 59 | 232 |
| Sivas | 271 | 1366 |
| Trabzon | 229 | 2390 |
| Kastamonu | 555 | 2919 |
| Kosova (Üsküb) | 59 | 386 |
| Konya | 35 | 275 |
| Mamuretûlaziz (Elazığ) | 6 | 392 |
| Manastır | 176 | 275 |
| Musul | 0 | 392 |
| Van | 9 | 120 |
| Yanya | 66 | 61 |
| Tüm İmparatorluk için Toplam | 3057 | 18983 |

Görüleceği gibi Abdülhamid döneminde mekteplerde büyük oranda eski usûl öğretimin devam ettiği görülmektedir. Fakat niceliksel olarak okul oranındaki artış ilköğretimin yaygınlaştığının en belirgin kanıtıdır. Başlayan eğitim reformunun tüm imparatorluk coğrafyasına yayıldığını görmekle birlikte, açılan okulların daha çok İslam ahalesinin yaşadığı yerlerde olduğu görülmektedir. Kaza ve kasabalarda yaptırılacak olan iptidai mekteplerinin büyük olması ve buralarda gayri müslim tebaa çocuklarının da eğitilmesi yolunda kararlar çıkmıştır. Bu kararlar orta öğretimde olduğu gibi ilköğretimde de Osmanlılık siyasetinin etkin olduğunu gösterir. Bunun gayesi, çocuklara milli şuur veren cemaat okullarının siyasi ve zararlı faaliyetlerini durdurmak ve çeşitli dil, din ve ırktan olan ilkokul çağındaki çocuklara Osmanlılık duygu ve düşüncesini aşlamaktır.

2- Orta Öğretim:

1876'dan önce tüm İmparatorluk coğrafyasında 423 kadar rüşdiye ve 20.000'e yakın talebe mevcuttu. Bu 423 rüşdiyenin açılmış olması Tanzimat devri için bir başarı sayılabilir gibi gözükse de bu okulların birçoğunun fiziki şartlar açısından bir okul niteliği taşımadığı görülür. Çünkü bu devirde rüşdiye açmak ve okul sayısını arttırma kaygısı ön planda bulunduğu için, okul için elverişli olup olmadığına bakılmaksızın bulunabilen binalar mektep haline getirilmişti. Fakat vilayetlerde uygun yer bulma zorluğu olduğu için II. Abdülhamid döneminde birçok rüşdiye binası yaptırılmıştır.¹⁴⁶

Bu dönemde ilköğretime olduğu gibi ortaöğretime de önem verildiğini gösteren en önemli kanıt, 1879'da yapılan düzenlemede “Mekâtib-i Rüşdiye Daire”sinin kurulmuş ve müdürlüğüne de devrin en iyi maarifçisi Selim Sabit Efendi'nin getirilmesidir. Selim Sabit Efendi gibi aydın ve yenilikçi bir eğitimcinin bu dairenin başına getirilmesiyle birlikte orta öğretimde niceliksel ve niteliksel bir artış görülmeye başlamıştır.¹⁴⁷ Selim Sabit Efendi, 1883'de İstanbul rüşdiyelerinden mezun olan 150 öğrencinin şahadetname töreninde yaptığı konuşmada vilayetlerde ve İstanbul'da hâlihazırda 460 kadar rüşdiyenin mevcut bulunduğunu ve bu okullarda 25-30.000 çocuğun terbiye edildiğini belirtmiştir.¹⁴⁸ Selim Sabit Efendi'nin ifadesinden 1874-1884 yılları içinde 170'e yakın rüşdiyenin açıldığı ve sayılarının 300'den 470'e çıktığını anlıyoruz. Aşağıdaki tablodan da anlaşılacağı üzere 1881'den 1888'e kadar olan zaman aralığında İmparatorlukta bulunan rüşdiyelerin ve bu rüşdiyelere devam eden öğrenci sayısında artış görülmektedir.

¹⁴⁶ Kodaman, a.g.e., s. 96.

¹⁴⁷ Koçer, kitabında II. Abdülhamid dönemi eğitimi için “Nicelikçe Yayılma Nitelikte Gerileme Yılları” tabirini kullanmıştır. Fakat bu dönem eğitimi derinlemesine incelendiğinde bu tabirin pek çok açıdan hatalı olduğu görülmektedir. Özellikle Fortna'nın eserinde üzerinde durduğu esaslar ve dönemin eğitim felsefesinin gerçek anlamda değerlendirilmesi bu ve bu tür yargıları çürütecek niteliktedir. Selim Sabit Efendi'nin teşkilâtta görevlendirilmesi, Said Paşa'nın 1878-1879 yıllarında hazırladığı eğitim ile ilgili raporların etkinliği, Avrupa'nın eğitim modellerinden yararlanma girişimleri bu dönemin niteliksel olarak bir gerileme dönemi olmadığını göstergesidir.

¹⁴⁸ M.Cevat, a.g.e., s. 225.

Tablo 7: 1881-1888 Yılları Arası İmparatorlukta Rüşdiye ve Rüşdiye Talebesi Sayısı

| Bölgeler | 1881 | 1883 | 1885 | 1887 | 1888 | Talebe Sayısı |
|-------------|------|------|------|------|------|---------------|
| Anadolu | 195 | 230 | 239 | 261 | 266 | 14.163 |
| Rumeli | 69 | 63 | 80 | 91 | 96 | 4.777 |
| Ege Adaları | 7 | 8 | 8 | 10 | 10 | 301 |
| Arabistan | 37 | 45 | 47 | 59 | 56 | 2.594 |
| Girit | 12 | 12 | 12 | — | — | — |
| Şehremaneti | 11 | 11 | 11 | 12 | 12 | 551 |
| Toplam | 331 | 369 | 397 | 433 | 440 | 22.386 |

1888 yılında rüşdiyelerin Maarif Meclisi Reisi Ali Haydar Bey başkanlığında ki Maarif Komisyonu tarafından rüşdiyelere yeni bir düzen vermek için bir çalışma yapılmıştır. Bu komisyon tarafından alınan kararları dört ana madde de toplamak mümkündür:

- 1-Rüşdiye tahsilinin iki yıla indirilmesi,
- 2-İdâdî bulunan ve mümkün olan mahallerde rüşdiyelerin idâdîlerle birleştirilmesi,
- 3-Talebesi az olan kaza ve kasaba rüşdiye binalarının iptidai okuluna çevrilmesi,
- 4-Bundan sonra yapılacak iptidaiye binalarının rüşdiye sınıflarını da ihtiva etmesidir.

Kodaman, bu kararlara göre rüşdiyelerin öğretimde sahip oldukları yeri kaybettikleri ve yavaş yavaş tavsiyeleri yoluna gidildiği sonucuna varılabileceğini ancak bunun tersine komisyon üyelerinin bu kararlarla rüşdiye öğretimini daha sağlam temellere oturtma gayreti içerisinde olduklarını belirtmektedir.¹⁴⁹

1869 Maârif Nizamnâmesi'nden sonra İstanbul ve taşra erkek rüşdiyelerinde okutulması düşünülen dersler şunlardı: Kur'ân-ı Kerim ve ulûm-ı dîniye, tecvid, kırâat, kitabet, Arapça, Farsça, Türkçe, tarih, coğrafya, hesap, usûl-i defterî,

¹⁴⁹ Kodaman, a.g.e., s. 107.

mukaddimât-ı hendese, ilm-i eşya ve resim dersleri. Kız rüşdiyelerinin ders programı ise şöyleydi: Mebâdi-i ulûm-ı dîniye, lisân-ı Osmânî kavâidi, imlâ ve inşâ, mebâdi-i kavâid-i Arabî ve Farisî, müntehebât-ı edebiye, tedbîr-i menzil, muhtasar tarih ve coğrafya, hesap ve usûl-i defterî, nakışa medâr olacak derecede resim, ameliyât-ı hıyâtiye, musikî (zorunlu değil). Bu programlara göre kız rüşdiyelerinde, hendesenin yerine ağırlıklı dil gelişimini destekleyici derslerin okutulduğu söylenebilir.¹⁵⁰

1869 Nizamnamesi ile açılmasına karar verilen idadiler, ne hükümetin ne de halkın ilgi gösterdiği bir eğitim müessesesi olamamıştır. Hükümet bu okullara büyük masraflarla açılması yüzünden mesafeli yaklaşırken, talebeler ise az çok bir rüşdiyeyi bitirdikten sonra memur olmak sevdasına düşüyorlardı. Bununla birlikte Said Paşa'nın maarif ile ilgili mali düzenlemeler yapmasından sonra 1885 yılında ilk hamlede İzmir, Selanik, Trabzon, Rodos, Konya, Mamuratülaziz, Ankara, Üsküp, Priştine, Serfice, Gümülcüne, Manisa, Adana, Halep, Kudüs, Maraş, Kırşehir, Çankırı, Teke, Bitlis, Muş, Kastamonu, İzmit ve Sivas şehirlerinde idadi açılmasına karar verilmiş ve yapımlarına başlanmıştır. Bu yapılacak olan binaların milli bir mimari yapıda olması arzu edilmişse de yetenekli mimarların yokluğu ve Osmanlı mimarisinin milli olmaktan uzak olmasıyla bu fikirden vazgeçilmiştir. Bunun üzerine okul resim ve planları Paris'ten getirtilerek vilayetlere gönderilmiş ve idadiler Fransız okulları tarzında inşa ettirilmiştir.¹⁵¹

İdadilerin programı hakkında en son II. Meşrutiyet'in ilanından önce bir düzenleme yapılmıştır. Bu düzenlemeye göre yedi sene olan leyfî idadilerin eğitim müddetine bir sene daha ilave edilmiştir. Buna göre verilecek olan dersler şunlardır:

Tablo 8: II. Meşrutiyet Öncesi İdadilerin Sekiz Senelik Programları

| Dersler | I | II | III | IV | V | VI | VII | VIII |
|----------------|---|----|-----|----|---|----|-----|------|
| Maatecvit | 3 | 3 | 3 | 3 | 3 | 3 | 3 | 3 |
| Kur'an-ı Kerim | | | | | | | | |

¹⁵⁰ Arzu M. Nurdoğan, Osmanlı Modernleşme Sürecinde İlköğretim (1869-1923), Marmara Üniversitesi, Sosyal Bilimler Enstitüsü, (Yayınlanmamış Doktora Tezi), İstanbul, 2005, ss. 330-331.

¹⁵¹ Kodaman, a.g.e., ss. 119-120.

| | | | | | | | | |
|-----------------------------|----|----|----|----|----|----|----|----|
| Türkçe | 6 | — | 3 | 3 | — | — | — | — |
| Usûl-i Tahrir | — | — | — | — | — | — | 1 | 2 |
| Kitabet | — | — | — | — | 2 | 2 | — | 1 |
| Arabî | 2 | 2 | 2 | 2 | 2 | 2 | 1 | — |
| Farisî | — | 2 | 2 | 2 | 2 | — | — | — |
| Fransızca | — | — | 3 | 3 | 3 | 3 | 4 | 4 |
| Kavanin | — | — | — | — | — | — | 1 | 1 |
| Hesap | 2 | 2 | 2 | 3 | 2 | — | — | — |
| Usûl-i Defteri | — | — | — | — | — | 1 | 1 | — |
| Cebir | — | — | — | — | — | 2 | 2 | — |
| Müsellesat | — | — | — | — | — | — | 1 | — |
| Hendese | — | — | 1 | 1 | 1 | 2 | 2 | 1 |
| Kozmografya | — | — | — | — | — | — | — | 1 |
| Fizik | — | — | — | — | — | — | 2 | 2 |
| Kimya | — | — | — | — | — | — | 2 | 2 |
| Mevalit | — | — | — | — | — | — | — | 4 |
| Mihanik | — | — | — | — | — | — | 3 | 1 |
| Coğrafya | 2 | 2 | 2 | 2 | 2 | 3 | 1 | 1 |
| Tarih | — | 2 | 2 | — | 2 | 2 | 1 | 1 |
| İlm-i Servet | — | — | — | — | — | — | 1 | 1 |
| İlm-i Eşya | 1 | 1 | 1 | — | — | — | — | — |
| Malumat-ı Ziraie ve Sıhhiye | — | — | — | 2 | 2 | 2 | — | — |
| Hüsn-i Hat | 2 | 1 | 1 | 1 | 1 | 1 | — | — |
| Resim | 1 | 1 | 1 | 1 | 1 | 1 | — | — |
| Elsine | — | — | — | — | 1 | 1 | 1 | 1 |
| Toplam | 19 | 16 | 23 | 23 | 24 | 25 | 27 | 26 |

Orta ile yüksek öğretim arasında bir konuma sahip olan ve Osmanlı sınırlarında yaşayan tüm unsurların bir arada eğitim görmelerini sağlamak amacıyla 1 Eylül 1868'de açılan Galatasaray Sultânîsi, başlangıçta Müslümanların ilgisizliğine rağmen hükümetin ve basının desteği ve teşvikiyle zamanla gelişmiş ve zengin ailelerin çocuklarını gönderdikleri elit bir okul olmuştur. II. Abdülamid döneminde okulun eski haliyle öğretime devam etmesi sakıncalı görülmüştür. Osmanlıcılık idealini yerleştirmek için açılmış olan bu okuldan etnik milliyetçilikle donanmış öğrencilerin çıkması okulun ıslaha ihtiyacı olduğunun kanıtıdır. Nitekim 1877'de okulun müdürlüğüne atanmış olan Ali Suavi Mekteb-i Sultânî hakkında hazırladığı raporda şöyle demektedir:

“Okulda 162 Müslüman, 377 Müslüman olmayan talebe mevcuttur. Ekalliyet üzere kabul edilmiş İslamdan 16 nüfus tam ücret verdikleri halde, 52 Bulgardan yalnız üç kişi, 122 Rumdan dahi yalnız bir kişi tam ücret vermekte ve 94 Ermeniden ise hiç kimse tam ücret vermemektedir. “Mekteb-i sultânî nizamnamesine göre fakir ve iktidarı olmayanlara devletçe verilecek para yalnız tebaa-ı Osmaniyeye mahsus iken bu haktan 4 Moskof tebaası, 16 Fransız, 8 İtalyan, 2 İngiliz, 2 Yunanlı olmak üzere 32 Ecnebi dahi yararlanmaktadır...”¹⁵²

Okulla ilgili tek problem bu da değildir. Okul temel olarak tüm unsurların birlikteliği için çalışıp, Osmanlı vatandaşı oluşturma amacında olmasına rağmen okuldan çıkan birçok talebenin kendi ülkelerinin bağımsızlık hareketlerine katıldıkları ve önemli roller oynadıkları görülmekteydi. Ali Suavi göreve geldiğinde dersler düzensizdir. Beş yıl kararlaştırılan dersler sekiz seneye temdid olmuştur ama buna rağmen işe yarayacak şakirt çıkmamaktadır. Okulda ne Osmanlıca ne de Fransızca okuyup yazamayan öğrenciler bulunmaktadır. Bu nedenle önceliği öğretmenlerin kaliteli olmasına veren Suavi okulda öğretmenlik yapacaklarda diploma şartı aramış, formasyonu olmayan, hocalık yapamayanları hızla değiştirmiştir. Suavi, programlarda da değişiklik yapmış, Batı eğitimine öncelik verirken geleneksel disiplinleri de ihmal etmemiştir. Hikmet-i tabiiye ve kimya

¹⁵² Kodaman, a.g.e., s. 137.

derslerinin haftada iki defa okunması, ilm-i heyet, ilm-i nebatat, istatistik ve iştikak derslerinin programa eklenmesi kararlaştırılmıştır.¹⁵³

1869 Maarif Nizamnamesiyle vilayetlerde de sultânî açılması öngörülmüşse de bu gerçekleştirilememiştir. Ancak imtiyazlı bir vilayet olan Girit ve Beyrut'ta sultânî açıldığı salnamelerden öğrenilmektedir. II. Abdülhamid döneminde vilayetlerde bulunan idadilerin eğitim süreleri yedi yıla çıkarılarak sultânîlerin eksikliği giderilmeye çalışılmıştır. Nitelim yedi yıllık ve leylî olan vilayet idadileri devrin sonuna kadar Mekâtib-i sultânîlerden beklenen hizmeti görmüştür.¹⁵⁴

3- Teknik, Meslek ve Yüksek Öğretim:

1870 yılında açılan Darülfünun çok uzun ömürlü olamamış ve 1871 yılında kapatılmıştı. Fakat II. Abdülhamid'in iktidar döneminde işler bir yüksek öğretim kurumu vücuda getirme fikrinin var olduğunu görmekteyiz. Özellikle 1900 yılında Darülfünun'un tekrar açılmış olması önemli bir gelişmedir. Darülfünun bu dönemde Ulûm-i Âliye-i Diniye, Edebiyat ve Ulûm-i Riyaziye ve Tabiiye olarak 3 şubeye ayrılmıştır. Bu kurumun tekrar açılmasındaki amaç yüksek tahsil çağına gelmiş birçok gencin yasağa rağmen yurtdışındaki üniversitelere gitmelerini engellemektir.¹⁵⁵

Mekteb-i Mülkiye bu dönemin en önemli okulu olarak varlığını devam ettirmiştir. Bu okulun mezunlarına eskiden yapa geldikleri kaymakamlıkların yanında idadi müdürlükleri hakkı da verilmiştir. Böylece mülkiyeden yetişen birçok genç önemli eğitim görevleri alarak da yararlı olmuşlardır. Abdülhamid, Mekteb-i Mülkiye ve Mekteb-i Sultânî'ye özel bir ilgi göstermiş ve okulların başarılı öğrencilerini her yıl hediyelerle ödüllendirmiştir.¹⁵⁶ Mülkiye Mektebinde 16 yıl gibi uzunca bir süre müdürlük yapan Abdurrahman Şeref Bey'in müdürlüğü döneminde

¹⁵³ İsmail Doğan, Tanzimatın İki Ucu: Münif Paşa ve Ali Suavi (Sosyo-Pedagojik Bir Karşılaştırma), İstanbul, 1991, ss. 337-338.

¹⁵⁴ Kodaman, a.g.e., s. 144.

¹⁵⁵ Akyüz, a.g.e., s. 152.

¹⁵⁶ Akyüz, a.g.e., s. 152.

1883’de yatılı okul haline getirilmiş, 1892’de bir sınıf daha eklenerek okuldaki öğretim altı yıla çıkarılmıştır.

Bu dönemde açılan bazı yüksek okullar şunlardır:

Şehzadegân Mektebi: Osmanlı padişahlarının Topkapı Sarayından Dolmabahçe, Çırağan, Yıldız Saraylarına taşınmalarıyla birlikte bu saraylarda da şehzadelerin eğitimi için şehzadegân mektepleri açılmıştır. Topkapı Sarayındaki şehzadegân mektebinde yalnızca o sarayda oturan hükümdarın çocukları ve torunları okudukları halde Yıldız Sarayındaki mektepte hanedana mensup olan diğer şehzadelerle, başka hanedandan ve halk arasındaki yüksek tabakadan zadegân çocukları okumaktaydılar. Her şehzadenin alacağı dersler ve öğretim programı da birbirinden farklıydı.¹⁵⁷

Fenni Resim ve Mimari Mektebi (1876): II. Abdülhamid döneminin ilk yüksek ve teknik eğitim okulu Fenni Resim ve Mimari Okulu’dur. Ergin, I. Meşrutiyet’in hemen sonrasında, hem de taassup döneminde böyle bir okulun açılmasının ilgi çekici olmakla birlikte bunun bir zaruret ve ihtiyaç nispetinde yapılmadığını, Avrupalı iki uzmanın kısmen az bir ücretle hizmete hazır olmalarından kaynaklandığını düşünmektedir.¹⁵⁸ Osmanlı-Rus Savaşlarının başlaması nedeniyle okulun akıbeti tam olarak bilinmemektedir.

Mekteb-i Fünun-i Maliye (1878): Fransızların Ulûm-u Siyasi Mektebi örnek alınarak Sadrazam Said Paşa tarafından Divan-ı Muhasebat binasında açılmıştır. Bu okulda büyük devletlerin maliye usûllerini belletmek, vergileri, vergi kanun ve kurallarını tanıtmak, maliye örgüt ve teşkilâtının işleyişi hakkında bilgi vermek gayeleri güdülmüştür. Bu okulda muhasebat-ı umumiye kanunları, servet ve iktisat derslerinin okutulduğu anlaşılmaktadır. Mektep üç sene kadar öğretime devam etmiştir. Muhtemelen burada verilen derslerin büyük bir bölümünü veren Mekteb-i Mülkiye’nin kuruluşu bu okulun kapanmasında etkili olmuştur.¹⁵⁹

¹⁵⁷ Ergin, a.g.e., s. 1049.

¹⁵⁸ Ergin, a.g.e., s. 1080.

¹⁵⁹ Koçer, a.g.e., s. 160. Ergin, a.g.e., 1083.

Hukuk Mektebi (1880): Osmanlı Devletinde Islahat Fermanının ilanıyla birlikte kanunların yazılı hale getirilmesi ve bir medeni hukuk oluşturulması yönünde fikirler ortaya çıkmıştı. Meclis-i Âli-i Tanzimat'ça bu konuda bir metin hazırlanması kararı alınmış ve bu metne Mecelle-i Ahkâm-ı Adliye adı verilmiştir. Başında Cevdet Paşa'nın bulunduğu bu komisyon önemli çalışmalar yapmıştır. Bu ilk hukuki atılımlardan sonra tam bir mektep hükmünde olmayan Adliye Dershanesi ile 1874'de de Galatasaray Sultânî'si içerisinde Darülfünun-ı Sultânî Hukuk Fakültesi açılmıştır. Fakat bu okul II. Abdülhamid tarafından kapatılmıştır. Mecliste ve yabancı basında eleştiriler artınca Maarif Nezareti tarafından okulun yeniden açılacağı ilan edildi.

1878 yılında İstanbul'da Adliye Nezareti binasının içinde Hukuk Mektebi adıyla bir okul açılmış ve müdürlüğüne Emin Efendi getirilmiştir. Okulun 1878 tarihindeki kuruluş nizamnamesinde “Osmanlı kanunları ve siyasetinin ve hukuk biliminin” öğretilmesi maksadıyla açılacağı belirtilmiştir. Eğitim süresi dört yıl olan bu okulda Cevdet Paşa, Münif Paşa, Hasan Fehmi Paşa gibi önemli devlet adamları dersler vermiştir. 1908 İnkılâbına kadar mektepte okutulan bazı dersler; Mecelle-i Ahkâm-ı Adliye, Roma Hukuku, Usûl-i Fıkıh, Hukuk-ı Ticaret, Ceza Kanunu, Hukuk-ı Düvel, Ticaret-i Berriye Kanunu, İlm-i Servet-i Milel, Arabî ve Mantık'dır. Okulda 1897-1898'de 568, 1898-1899'da 665, 1890-1900'de 665, 1900-1901'de 632 ve 1901-1902'de ise 681 öğrenci eğitim görmektedir.¹⁶⁰

Sanayi-i Nefise Mektebi (1883): Güzel sanatlar alanı genel olarak Osmanlı Devletinde ilgi alanı dışında kalmış ve bu alana mesafeli yaklaşılmıştır. Ancak 1874'te Müze Mektebi'nin ve 1876'da Fenni Resim ve Mimari Mektebinin açılmasıyla kısmi bir yumuşama olmuştur. Bir Sanayi-i Nefise Mektebi'nin açılması için ilk ciddi adım 1881 senesinde Osman Hamdi Bey'in hazırladığı tezkere ile atılmıştır. İstanbul'da Çinili Köşk civarında bir yer tahsis edilen okula öğrenci kayıtlarının 1878 yılında başlayacağı ilan edilmiş olmasına rağmen resmi açılışı 3 Mart 1883 tarihinde yapılmıştır. İlk etapta 20 öğrenci okula kaydedilmiştir.

¹⁶⁰ Ergin, a.g.e., s. 1115. Koçer, a.g.e., 137. Akyüz, a.g.e., s. 152.

Mimarlık, resim, ciltçilik, tezhip, ebru, hat ve benzeri alanlarda eğitim veren bu kurumun asıl gelişimi II. Meşrutiyet döneminde olmuştur.

Ticaret Mektebi (1882): Osmanlı/Türk geleneksel yapısında ticaretin yeri diğer işkollarına göre daha az olduğu için, Tanzimat dönemine kadar böyle bir mektebin açılma fikri gündeme gelmemiştir. Tanzimat'ın tebaaya serbesti ve müsavat hakları vermesiyle birlikte ticarete bir kıpırdanma meydana gelmiştir. İlk kez 1860'da hükümetin bir Ticaret Mektebi açma fikri içerisinde olduğu anlaşılmalı birlikte bu ancak 1882'de gerçekleştirilebilmiştir.

Said Paşa'nın sadrazamlığı döneminde varlıklı kimselerin yapacakları yardımlarla Yeniköy'de büyük bir Ticaret Mektebi açılması hususunda padişahтан müsaade istenmiş, II. Abdülhamid, müsaadeyi vermeden önce okulun ders programının ve disiplininin ne suretle sağlanacağı hususunda bilgi istemiş ve mekteb nihayet açılmıştır. Okula alınacak talebenin sayısı 200 olarak belirlenmiş, bunlardan yüzde onunun fakir çocuklar olması kararlaştırılmıştır. Okulun eğitim süresi dört yıl olarak belirlenmiş ve programı “Ecole de Hautes Etudes Commerciales”in programında alınmıştır. Okulun adı üç sene sonra “Hamidiye Ticaret Mektebi” olarak değiştirilmiş ve böylelikle okul II. Abdülhamid'in yüksek himayesine girmiştir. Okul 1888 senesinde kapatılmış, 1894'te yeniden açılmıştır. Okulun ikinci defa açıldıktan sonraki ders programı şu şekilde olmuştur:

Birinci sene: Fransızca İnşa ve Kitabet, Coğrafya-i Ticari ve Sınaî, Hesab-ı Ticari, Usûl-i Defter-i Basit ve Mebadi-i Usûl-i Müzaafe, Türkçe Muhaberat-ı Ticariye, Tarih-i Ticaret, Hüsnühatt-ı Türkî ve Fransevî, İlm-i Maadin ve Tabakatülarzın ve Hikmet ve Kimyanın Ticarete ve Sanayiye Tatbiki

İkinci sene: Fransızca İnşa ve Kitabete devam ve Türkçeden Fransızcaya tercüme, Usûl-i Defter-i Müzaafe, Banka ve Ticaret Şirketlerine Müteallik Usûl-i Defteri ve Malumat-ı Mütenevvîa, Kavanin-i Saltanat-ı Seniyenin Ticarete Taalluk eden Cihetleri, Ticaret-i Beriyye Kanunu ile Senedât ve Mukavelât-ı Ticariye.

Üçüncü sene: Fransızca Muhaberat-ı Ticariye, Borsa ve Sigorta Kumpanyaları, Techizat-ı Bahriye, Sanayi ve Şimendiferler Hakkında Malumat (Fransızca Tedris olunacaktır), Emtia-yı Ticariye (Memâlik-i Şahanenin ithalatı ve ihracatı) (Fransızca Tedris olunacaktır), Ticaret-i Bahriye Kanunu ile Senedat ve Mukavelât-ı Mütenevvia, İlm-i Servet, Ticaretgâh İdaresi Ameliyatı (Fransızca Tedris olunacaktır), Usûl-i Muhasebe ve Tetkikat-ı Hesabiye-i Ticariye (Fransızca Tedris olunacaktır).¹⁶¹ Bu okul ilk mezunlarını 1896 senesinde vermiş ve mektepten 14 kişi mezun olmuştur.*

Dârülameliyât (1881): Bu okulun açılış amacı, İstanbul'da ve Bilâd-ı Selâse'de bulunan mekâtib-i ibtidaiyede Usûl-i Cedideyi irae ve talime muktedir hocalar yetiştirmek ve sıbyan mekteplerinde görev yapan ve bu usûlü öğrenmek isteyen hocalara eğitim vermektir. Okul, Aksaray civarında Çakırağa denilen mevkide Hacı Bekir Paşa mektebinin isminin değiştirilmesiyle oluşturulmuştur. Anlaşıldığı kadarıyla okul hem iptidailerde görev yapacak öğretmenlere ameli bir eğitim vermekte hem de Usûl-i Cedit yöntemini uygulamayan öğretmenlere bu yöntemi öğretmeyi amaçlamaktadır. Bu okula başvuracak olan talebelerin Türkçe ibareleri okuyup yazıyor olmaları, Arapçayı nahive kadar okumuş olmaları ve kâfi derecede imlâ biliyor olmaları şart koşulmuştur.¹⁶² Okulun 1883 senesinde evvel, sani ve rika adlarıyla üç muallimi ve 57 talebesi bulunmaktadır. Daha sonra ismi Darümuallimin-i Sıbyan olmuştur.

Hendese-i Mülkiye Mektebi (1884): 1875 yılında Galatasaray Sultânîsinde açılan Turuk-ı Muabir ve Mühendisin-i Mülkiye Mektebi çok kısa ömürlü olmuş, çok az sayıda mühendis yetiştirmiş ve bu yetişen mühendislerin de birçoğu gayrimüslim unsurlardan olmuştur. Tuna valiliğine atanan Mithat Paşa'nın bu bölgede yol ve köprü inşasına başlamış ve ihtiyacı olan mühendisleri komşu devletler olan Macarlardan ve Lehlilerden sağlamıştır. 1877-78 Osmanlı-Rus Savaşından sonra Anadolu ve Rumeli'de yeni yollar ve köprüler yapma ihtiyacı hissedildiğinde Mithat Paşa'nın yanında çalışmış bulunan Ahmet Eyüp, Halil Rıfat ve Sırrı Paşa'lar

¹⁶¹ Ergin, a.g.e., ss. 1141-1143.

* Ethem Nejat Bey bu okulun ilk mezunlarından olmalıdır.

¹⁶² M. Cevad, a.g.e.,s. 185.

sonradan valilikte buldukları bölgelerde Mithat Paşa'dan gördükleri şekilde inşaat başlatmışlar fakat ihtiyaçlarını karşılayacak mühendis bulamamışlardır. Bu ihtiyacın Fransız, Alman, Macar ve Lehli mühendislerle karşılanması bu alanın gayri müslim unsurlar elinde kalmasına neden olmuş ve Hasan Fehmi Paşa'nın Nafia Nazırlığı döneminde bu durum hükümetin dikkatini celbetmiştir.

Hasan Fehmi Paşa, bu iş için Said Paşa'yı görevlendirmiştir. Açılacak yeni okulun -aynı Galatasaray Sultânîsinde olduğu gibi- Türk olmayan unsurlarla dolacağı endişesiyle okul Hıristiyan unsurların giremediği askeri mektepler içinde; Topçu Mektebi dâhilinde açılmıştır. Okulun tahsil süresi yedi sene olup, bunlardan dördü yüksek, üçü idadi tahsiline ayrılmıştı. Kadrosu 105 talebeden ibaretti. Mektebin ilk mezunu olan 14 Türk mühendisten 2'si okulda muallim olarak alıkoyulmuş, diğer 12'si hemen vilayet sermühendisliklerine, demiryolu komiserliklerine ve Nafia Nezareti Fen Memurluklarına tayin olunmuşlardır. Mektep 1909'da Nafia Nezaretine bağlanmıştır.¹⁶³

Aşiret Mekteb-i Hümayunu (1892): II. Abdülhamid Döneminin en ilgi çeken kurumlarından birisi Aşiret Mektepleri'dir. Bu mektep dönemin eğitim kurumları arasında farklı bir konumdadır ve bu özelliği ile ilk örnektir.¹⁶⁴ Osmanlı padişahları Türk olmayan unsurları kendilerine ve devletlerine kuvvetli bir şekilde bağlamak için zaman zaman çeşitli girişimlerde bulunmuşlardır. Bu girişimlerden birincisi 1890'da Arap aşiretlerinin çocuklarının Mekteb-i Harbiye'de okutulması düşüncesidir. Fakat iki yıl sonra bu düşünceden vazgeçilerek bizzat II. Abdülhamid tarafından bu aşiret çocuklarının eğitilmesi için hususi bir mektep açılması emri verilmiştir. 1892'de bu amaçla İstanbul'da bir mektep kurulmuştur. Başlangıçta Arap öğrencilerin alındığı okula zamanla Arnavut ve Kürd aşiretlerinin de çocukları alınmıştır. Okulun eğitim süresi beş yıl olup 12 ila 16 yaşları arasındaki gençler kabul edilmekteydi.¹⁶⁵ Mektebin 23 Temmuz 1892 tarihli nizamnamesi ve ders programı şu şekildedir:¹⁶⁶

¹⁶³ Ergin, a.g.e.,ss. 1151-1156.

¹⁶⁴ Somel, a.g.e., s. 238.

¹⁶⁵ Eugene R. Rogan, "Aşiret Mektebi: Abdülhamid II's School for Tribes (1892-1907), *International Journal of Middle East Studies*, 28 (1996), ss. 86-92.

¹⁶⁶ *Düstür*, Birinci Tertip, C. 6, 29 Zilhicce 1309/11 Temmuz 1892, ss. 1265-1267.

“Birinci madde- Aşair-i urban etfalının talim ve terbiyesine mahsus olmak üzere Dersaadet'de Aşiret Mektebi namıyla leylî bir mektep tesis olunmuştur.

İkinci madde- Mekteb-i mezkûrun nezaret-i maneviyesi lütfen taraf-ı eşref-i padişahîden kabul buyurulmuştur.

Üçüncü madde- Mektebin müddet-i tahsiliyesi beş senedir. Beher sene kırk talebe ilâve olunmak üzere ilk sene elli nefer talebe celb olunacak ve beşinci sene şakirdanının mecmu' miktarı iki yüz ona iblağ edilecektir.

Dördüncü madde- Alınacak talebe, urban aşair-i muhtelifesi içlerinden cismen ve zihnen kabiliyetli ve oldukça mu'teber ve muhterem ailelere mensup ve on ikiden on altı yaşına kadar olan gençler meyanından intihab olunacaktır.

Beşinci madde- Talebenin iâşe ve iksa' ve tedris vesair bilcümle masarifi hükümeti seniyyeye ait olup kendilerine şimdilik şehri otuz guruş maaş dahi verilecektir.

Altıncı madde- Her sene yeniden celb olunacak talebe sene-i tedrisiye hululundan üç mah mukaddem Maarif Nezareti'nden Suriye ve Haleb, Bağdad ve Basra ve Musul ve Trablus ve Yemen ve Hicaz ve Diyarbekir vilayetiyle Bingazi ve Zor ve Kudüs elviye-i müstakilesine vuku' bulacak iş'ar üzerine, vilâyet ve elviye-i mezkûre taraflarından dördüncü madde şeraitine muvafık sûrette intihap ve Dersaadet'e i'zam olunacaktır.

Yedinci madde- Mektebin bir müdür ve bir kâtibi ve lüzumu derecede muallim ve memurin ve hademesi olup umûr-ı tedrisiyesi ve idare-i dâhiliyesi leylî mekteb-i idadiye hakkındaki talimata tâbi olacaktır.

Sekizinci madde- Mektebin memurîn ve mualliminin nasb ve azli ve ders cetvelinin tanzim ve iktizasına göre tadili ve okunacak kitapların intiha-bı Maarif Nezareti'ne aittir.

Dokuzuncu madde- Mektebin teşkilinden maksad-ı asli, aşair halkını fuyûz-ı marifet ve medeniyetten behremend etmek ve hilafet-i uzma-yı İslâmiye ve saltanat-ı seniyye-i Osmaniye'ye dergar olan meyl ve muhabbet-i tabiiyelerini bir kat daha tezyid ve bunların şer'an ve kanunen mükellef oldukları sadakat-i kalbiye ve vezâif-i diniyelerini takviye ve te'kid eylemek hususları olmakla, müdür ve mualliminin ikdamat ve ihtimamatı en ziyade bu cihete masrûf olacaktır.

Onuncu madde- İkmal-i tahsil ile şahadetname alacak talebe, aşiretleri nezdine avdet eyledikleri esnada, oralarda ihdas ve küşadı musammem olan mekteplerde muallimlik veya sair münasip birer hizmet ve memuriyetle tavzif edilecektir.

On birinci madde- Aşiret mektebi talebesi nesak-ı vahidde elbise iktisa eyleyeceklerdir.

On İkinci madde- İşbu nizamnamenin icraasına Maarif Nezaret'i memurdur.”

Aşiret Mektebinin Ders Programıdır

Birinci sene

“Kur'an-ı Kerim, Elifba, Ulûm-ı Diniye, İlm-i Hal, Kırâat-ı Türkiye, İmlâ, Talim.

İkinci Sene

Kur'an-ı Kerim, Tecvid, Ulûm-ı Diniye, Kırâat-ı Türkiye, Lügat, İmlâ, Hesap, Hüsn-i Hat, Ta'lim.

Üçüncü sene

Kur'an-ı Kerim, Tecvid, Ulûm-ı Diniye, Kısas-ı Enbiya, Sarf-i Türkî, Kırâat-ı Türkî, Lügat, Hüsn-i Hat, Hesap, Coğrafya, Fransızca, Hüsn-i Hatt-ı Fransevî, Ta'lim.

Dördüncü sene

Kur'an-ı Kerim, Tecvid, Ulûm-ı Diniye, Sarf-ı Arabî, Nahv-i Türkî, Farisî, Tarih-i islâm, Kitabet-i Türkiye, Coğrafya, Hesap, Hüsn-i Hat, Ma'lûmat-ı mütenevvia, Resim, Fransızca, Hüsn-i Hatt-ı Fransevî, Ta'lim.

Beşinci sene

Kur'an-ı Kerim, Tecvid, Ulûm-ı Diniye, Nahv-i Arabî, Farisî, Tarih-i Osmanî, Kavâid-i Osmaniye, Kitabet-i Türkiye maa Kırâat, Mükaleme-i Türkiye, Coğrafya, Hesap, Hendese, Hüsn-i Hat, Ma'lûmat-ı mütenevvia, Usûl-i Defteri, Fransızca, Hüsn-i Hatt-ı Fransevî, Resim, Ayak Talimi.”

Aşiret mektepleri, başta Arap aşiretleri olmak üzere Kürd ve Arnavud aşiretlerine mensup çocukları okutmak, onlara rütbelere vererek, maaşlar bağlayarak, askerî/mülkî memurluklara atayarak memleket idaresine iştirak ettirilerek ve bu sayede çıkmakta olan isyanların önünü almak için açılmışsa da bir takım aşiretler çocuklarını rehine gibi İstanbul'a göndermekten uzak durmuşlardır. Gönderilenler ise, biraz okuyup, öğrenip, güzelce giyinip memleketlerine gittikleri zaman içtimai

mevkilerinin düşük olmasından dolayı âyan ve eşraf arasında itibar görmemişler ve hükümetçe gözetilen gaye de bu yüzden husule gelmemiştir. Nihayet Aşiret Mektebi öğrencilerinin verilen bir yemeği beğenmeyerek idare aleyhine isyan girişiminde bulunmaları neticesinde okul 1907'nin Şubat ayında kapatılmıştır.¹⁶⁷

II. Abdülhamid döneminde açılan diğer özel ve meslek okullarından bazıları şunlardır: Numune Bağı ve Aşı Ameliyat Mektebi (1887), Şems'ül Maarif (1882), Numune-i Terakki (1884), Dar'utta'lim (1888), Dilsizler ve Körler Mektebi (1889), Mülkiye Baytar Mektebi (1887), Polis Dershanesi (1889), Gümrük Dârüttâlimi (1892), Aşı Memurları Mektebi (1892), Gülhane Askerî Tababet Tatbikatı Mektebi ve Seririyatı (1898), Darülhayr-ı Âli (1903)'dir.

4- II. Abdülhamid Döneminde Öğretmen Yetiştirme:

Tanzimat döneminde açılan ilk Darümuallimin ve 1869 Maarif Nizamnamesinde Darümuallimin ile ilgili hükümler 1891 yılına gelindiğinde değiştirilmişti. Buna göre Darümualliminin idadi şubesi kapatılmış ve iptidai, rüşdi ve âli şubeleri şeklinde tekrar düzenlenmiş ve eğitim süreleri her şube için 2 sene olarak belirlenmiştir.

Darümuallimin-i Âli, 1848'de Darümuallimini açan Kemal Efendi'nin altıncı Maarif Nazırlığı döneminde açılmıştır. İptidai şubesine girebilmek için sarf ve nahiv, kırâat-ı Türkî, hat ve imlâdan bir sınavı başarı ile geçmek, 18 ila 30 yaşları arasında olmak, sakat, özürsüz ve hastalıklı olmama şartları aranmaktaydı. Okul burslu olduğu için mezun olanların devlete hizmet yükümlülüğü vardır. Bu dönemde Darümuallimin programlarında da bazı değişiklikler yapılmıştır.

¹⁶⁷ Ergin, a.g.e., s. 1188.

Tablo 9: Darümuallimin-i İptidai Programı

| Derslerin Adı | I.Sene (Haftada) | II. Sene (Haftada) |
|--|------------------|--------------------|
| Kur'an-ı Kerim ma Tecvid ve Fıkh-ı Şerif | 4 | 3 |
| Türkçe, Kavaid ve îmlâ | 3 | — |
| Usûl-ü Tedris | — | 1 |
| Înşa | — | 2 |
| Arabî Sarf ve Nahiv | 2 | 2 |
| Kavaid'i Farisî ve Gülistan | 2 | 2 |
| Fransızca | — | 1 |
| Hesap | 2 | 2 |
| İlm-i Eşya | 1 | 1 |
| Coğrafya-i Umûmî Osmanî | 2 | 2 |
| Tarih-i İslâm | 2 | 1 |
| Hüsn-ü Hat | 1 | 1 |
| Toplam | 19 | 18 |

Tablo 10: Darümuallimin-i Rüşdiye Programı

| Derslerin Adı | I.Sene (Haftada) | II. Sene (Haftada) |
|----------------|------------------|--------------------|
| Kavaid ve îmlâ | 1 | — |
| Usûl-ü Tedris | 1 | 2 |
| Înşa | 1 | 1 |
| Arabî | 3 | 3 |
| Farisî | 1 | 1 |
| Fransızca | 2 | 2 |
| Hesap | 2 | 2 |
| Usûl-i Defteri | 1 | 1 |
| Cebir | 1 | 1 |
| Hendese | 1 | 1 |
| Hikmet | 1 | 2 |
| Mevalid | 1 | 1 |
| Coğrafya | 2 | 1 |
| Tarih | 2 | 2 |
| Hüsn-ü Hat | 1 | 1 |
| Resim | 1 | 1 |
| Ulûm-ı Diniye | — | 2 |
| Toplam | 22 | 24 |

Tablo 11: Darülmualimin-i Âli Programı

| Derslerin Adı | I.Sene | II. Sene | III. Sene |
|--------------------------------|--------|----------|-----------|
| Ulûm-ı Diniye, Şerh-i Akaid | 1 | 1 | 2 |
| Edebiyat-ı Osmaniye | 1 | 1 | 1 |
| Kitabet-i Resmiye | — | 1 | 1 |
| Usûl-i Tedris | — | — | 1 |
| Edebiyat-ı Arabiye | 1 | 1 | 1 |
| Edebiyat-ı Farişiye | 1 | 1 | 1 |
| Fransızca | 4 | 4 | 3 |
| Hesap | 2 | — | — |
| Usûl-i Defteri | 1 | 1 | — |
| Cebr-i Adi ve Alâ | 2 | 1 | 1 |
| Hendese | 1 | 2 | 1 |
| Müsellesât | 1 | 1 | — |
| Tersimât-ı Riyaziye | — | — | 2 |
| Kozmoğrafya | — | 1 | 1 |
| Makine | — | 1 | 1 |
| Hikmet-i Tabiiye | 2 | 2 | 1 |
| Mevalid-i Selase | 2 | 2 | 2 |
| Coğrafya-i Umumi | 1 | 1 | 1 |
| Tarih-i Umûmî ve Osmanî | 1 | 1 | 1 |
| Kimya | 2 | 2 | 1 |
| Kavanin | 1 | 1 | 1 |
| İlm-i Servet | — | 1 | 1 |
| Toplam | 24 | 25 | 24 |

II. Abdülhamid döneminde öğretim kurumları İstanbul dışında da açılmaya başlanmıştı. Bu politikanın bir uzantısı olarak Darülmualiminlerin de artık taşrada açılmaya başlandığını görmekteyiz. Maarif Nezareti bir yandan İstanbul Darülmualiminini ıslaha çalışırken bir yandan da sayısı hızla artan eğitim kurumlarına öğretmen yetiştirmek için vilayet merkezlerinde Darülmualimin açmaya başladı. Sıbyan okullarından başlanarak üste doğru giden bir modernizasyon

fikri ancak iyi yetişmiş öğretmenler eliyle sağlanabilirdi. Bu iş vilayet maarif meclislerinin öncülüğünde hızlı bir şekilde başlamıştır. Zaten en önemli görevleri Darülmuallimin açmak olan bu meclisler hemen binaların yapılabileceği arsaları temin etmeye başladılar ve Maarif Nezaretinden tahsisat istemeye başladılar. Bunun üzerine Maarif Meclisi konuyu görüşerek maarif müdürü bulunan 10 vilayette Darülmuallimin açılmasına ve bunun için 12.000 kuruş tahsisat ayrılmasına karar vermiştir.

Vilayetlerde açılmaya başlayan Darülmuallimlerin sayısı 1905-1906 yıllarına gelindiğinde 32'ye ulaşmıştır. Bu tarihlerde Darülmuallimin bulunan yerler şunlardır¹⁶⁸:

| | | | |
|-----------|--------------|-------------|------------|
| 1 Edirne | 9 Bursa | 17 Niğde | 25 Musul |
| 2 Erzurum | 10 D.Bekir | 18 Isparta | 26 Van |
| 3 Adana | 11 Şam | 19 Antalya | 27 Hakkâri |
| 4 Ankara | 12 Selanik | 20 Üsküp | 28 Yanya |
| 5 İzmir | 13 Sivas | 21 İştîp | 29 Yemen |
| 6 Bağdat | 14 Trabzon | 22 Pirizen | 30 Bingazi |
| 7 Beyrut | 15 Kastamonu | 23 Harput | 31 Zor |
| 8 Rodos | 16 Konya | 24 Manastır | 32 Kudüs |

5- II. Abdülhamid Dönemi Eğitiminin Genel Özellikleri:

Tanzimat döneminde başlayan eğitim alanındaki modernleşme sürecini devralan II. Abdülhamid her şeyden önce bu sürecin devamından yana bir politika izlemiştir. Hamidiye devleti kendine özgü bir şekilde, Batılı eğitim sisteminin biçimsel özelliklerini taklit etmeyi reddederek onu imparatorluğun İslamî mirasına uygun hale getirme amacında olmuştur.¹⁶⁹ Bir başka deyişle II. Abdülhamid iktidarının maarifi etkili bir ideolojik silah olarak kullanma amacı bu devrin en belirgin niteliğidir. Hamidiye bürokrasisi yaptığı eğitim atılımlarının halk tarafından bilinmesi için elinden geleni yapmaktaydı. Bu dönemde artan salname sayısı bunun

¹⁶⁸ Kodaman, a.g.e., s. 153.

¹⁶⁹ Benjamin C. Fortna, Mekteb-i Hümayûn Osmanlı İmparatorluğu'nun Son Döneminde İslâm, Devlet ve Eğitim, İstanbul, 2005, s. 118.

en belirgin özelliğidir. Salnameler, iktidarın resmi propaganda aracı olmasının yanında önce ile sonranın karşılaştırılması konusunda en pratik araçlardan birisidir. Bunun yanı sıra II. Abdülhamid yurtdışına hediye olarak gönderdiği fotoğraf koleksiyonlarında imparatorluğun durumunun ne kadar iyi olduğunu belirlerken bu istatistik verileri de kullanmaktaydı. Nitekim bu amaçla II. Abdülhamid döneminin öncesiyle sonrasını ideolojik olarak karşılaştıran ve yapılan icraatların ortaya konulduğu bir salnamenin bulunması ilginçtir. Bu salnamede Abdülhamid iktidarının devraldığı eğitim mirası ve dönemde yapılan yenilikler şu şekilde gösterilmektedir:¹⁷⁰

Tablo 12: II. Abdülhamid'in Devraldığı Eğitim Mirası ve İlk Gelişmeler 1876-1895

| Okul | Sayı | |
|---------------------------------|---------------------|-------------------------------|
| | Tahta Çıkıştan Önce | Tahta Çıkıştan Sonra İlaveler |
| Ülke Genelinde | | |
| Yüksek Okullar | 4 | 4 |
| Rüşdiyeler | 253 | 160 |
| İdadiler* | | 55 |
| Sıbyan ve İptidai Okulları | 18947 | 9649 |
| İstanbul'da | | |
| Özel Okullar | 1 | 19 |
| Vilayet Merkezlerinde | | |
| Darülmualimin-i İptidai | | 14 |
| Usûl-i Cedid'e Çevrilen İptidai | | 5138 |

Görüldüğü kadarıyla Abdülhamid iktidarı kendisini eğitim konusunda önceki dönemle kıyasladığında başarılı bulmaktaydı. Bu durum salt niceliksel duruma bakıldığında doğru görülmektedir. Politikanın temel amacı modernleştirme görevi verilen okulların imparatorluk coğrafyasının bütününe kadar yayılması ve nüfusun çoğunun bundan nasiplendirilmesiydi. Bu sebeple Hamidiye hükümeti Tanzimat

¹⁷⁰ Mehmet Ö. Alkan, Tanzimat'tan Cumhuriyet'e Modernleşme Sürecinde Eğitim İstatistikleri 1839-1924, Ankara, 2000, s. 49.

* Bu tabloda her ne kadar II. Abdülhamid tahta çıktığında hiç idadi gözüküyorsa da, bu dönemden önce açılmış idadilerin var olduğu bilinmektedir.

döneminin başından beri öngörülen devlet-okul sistemini tamamlamak doğrultusunda emsalsiz bir çaba göstermiştir.¹⁷¹ 1900 senesinde imparatorlukta ki 29.130 iptidaide 899.932 kız-erkek öğrenci eğitim alırken, 1905-1906 sensinde Usûl-i Cedid'e göre eğitim yapan 9.347 resmi ve özel iptidai okulu vardır. Hemen bir yıl sonrasında imparatorlukta 25'i askeri olmak üzere özel ve resmi toplam 619 rüşdiyede 40.000 civarında öğrenci okuyordu. 1906'da imparatorlukta 109 idadide 20.000 öğrenci vardı.¹⁷²

Dönemin en belirgin özelliklerinden birisi hiç kuşkusuz ki orta öğretime verilen önemdir. Bu dönemde rüşdiye ve idadilerin açılmasına özel bir önem verilmiş olup bununla yüksek öğretime kaynak oluşturacak memur/bürokrat kademesi yetiştirilmek istenilmiştir. II. Abdülhamid bürokrasisi, orta öğretimi en dikkate değer kademe olarak belirlemiştir.¹⁷³ Fransız eğitim sistemine göre teşkilâtlandırılan orta öğretim kademesi Türk/Müslüman unsur ile gayri müslim unsurların bir arada bulunmalarını öngören yapıda kurulmuştu. Ancak dönemin şartları bu amacı gerçekleştirmek için uygun olmadığından bu politika başarıya ulaşamamıştır. Bir yandan “Düvel-i Muazzama”nın artan baskısına karşı devleti idame ettirme gayreti, bir yandan da ayrılıkçı/milliyetçi unsurların faaliyetleri, diğer yandansa II. Abdülhamid'in yönetimine karşı oluşan iç muhalefet iktidarı zor durumda bırakmıştır.

II. Abdülhamid dönemi eğitime yöneltilen en önemli eleştirilerden biri eğitimde niceliksel bir artış olmasına karşın niteliksel olarak bir gerileme olduğu yönündedir. Bu durum bir noktaya kadar doğru olmakla birlikte dönemin ideolojik değerlendirilmesiyle de alakalı gözükmektedir. Şüphesiz ki bu dönemde baskı, sansür, sürgün gibi yöntemlerin, iktidarın kuvvetlendirilmesi için etkili bir şekilde kullanılması eğitimin genel karakterini de etkilemiştir. Ancak ders programlarının yeniden düzenlenmesi, yeni öğretim usûllerinin okullara sokulması, yeni mesleki ve hususi okulların açılması, eğitimin teşkilâtlanmasında takip edilen Avrupaî tarz, yükseköğretim kurumlarının işlerlik kazanması gibi özellikler topyekûn bu dönemin ve eğitiminin karalanmasını engelleyecek girişimlerdir.

¹⁷¹ Fortna, a.g.e., s. 163.

¹⁷² İlkın-Tekeli, a.g.e.,ss. 75-76.

¹⁷³ Koçer, a.g.e., s. 165. Fortna, a.g.e., s. 119.

BÖLÜM II

II. MEŞRUTİYET DÖNEMİ TÜRK EĞİTİM SİSTEMİNDEKİ GELİŞMELER (1908-1914)

Osmanlı Devleti parlamenter yapıyla ilk kez 1876'da tanışmıştı. Bu durum Genç Osmanlılar'ın açık bir zaferi olmasına karşın çok uzun süreli olamamış, Kanun-i Esasi'nin 113. maddesi gereğince padişah II. Abdülhamid meclisi tatil etmiş ve anayasayı rafa kaldırmıştı. Devletin içerisinde bulunduğu durumdan istifade ile II. Abdülhamid, meşrutiyeti ilan ettiren kadroyu merkezden uzaklaştırma yoluna gitmiş ve muhalefeti susturmuştur. Kısa bir süre yeraltına inen muhalefet Tunaya'nın deyimiyle "İkinci Jöntürk Hareketi" olarak tezahür etmiş ve meşrutî yönetimin tekrar kurulması için faaliyetlere başlamıştı.

A- II. Meşrutiyetin İlanı (23 Temmuz 1908):

1889 yılında Askeri Tıbbiye öğrencileri olan İshak Sukuti, Abdullah Cevdet, İbrahim Temo ve Mehmed Reşid tarafından kurulan İttihad-ı Osmanî Cemiyeti,¹⁷⁴ aynı yıl Paris'teki Jöntürklerin lideri Ahmet Rıza Bey'in teklifi ile "Osmanlı İttihad ve Terakki" Cemiyeti adını almıştır. 1902 yılında Paris'te gerçekleştirilen Jöntürk Kongresinde Ahmet Rıza ve Prens Sabahattin grupları fikri olarak ayrılmışlar ve asıl kitle milliyetçi/pozitivist Ahmet Rıza'nın çevresinde örgütlenmiştir. 1906 yılında Selanik'teki 3. Ordu mensubu subaylar hemen hemen aynı amaçlar doğrultusunda "Osmanlı Hürriyet Cemiyeti" adı altında faaliyete başlamışlar,¹⁷⁵ Paris grubunun bu cemiyetle ilişki kurması ve birleşme teklif etmesiyle 1907'de birleşme gerçekleşmiştir.¹⁷⁶ II. Meşrutiyet'in ilan edilmesinde önemli etkileri olan İttihad ve Terakki Cemiyeti gerek Rumeli'de, gerekse Anadolu'da sivil/askeri bürokrasi arasında örgütlenerek eski rejime karşı mücadele etmeye ve bu rejimi değiştirmek için çalışmalarına başlamıştır.

¹⁷⁴ Ahmet Bedevi Kuran, İttihad-ı Osmanî Cemiyetinin kuruluş tarihini 1892 olarak verirken, bkz. Ahmet Bedevi Kuran, İnkılâp Tarihimiz ve Jöntürkler, İstanbul, 1945, s. 45, Ali Birinci ise cemiyetin kuruluş yılını 1895 olarak vermektedir. Bkz. Ali Birinci, "Osmanlı İttihad ve Terakki Cemiyeti Kuruluşu ve İlk Nizamnamesi (1895)", Osmanlı, (Ed. Güler Eren), C. II, Ankara, 1999, s. 403.

¹⁷⁵ Sina Akşin, Jöntürkler ve İttihad ve Terakki, İstanbul, 1980, s. 57.

¹⁷⁶ Tefik Çavdar, İttihad ve Terakki, İstanbul, 1991, s. 28.

Şunu belirtmekte yarar var ki 1908 Devrimi tek bir nedene bağlanamayacak kadar karmaşık bir olaydır.¹⁷⁷ II. Abdülhamid döneminde başlayan ve ustaca yürütülen devletlerarası denge siyaseti yüzyılın sonlarına doğru ciddi sıkıntılarla karşılaşmış ve devlet büyük güçlerin daha fazla etki alanı içerisine girmiştir. XX. yüzyıla içte ve dışta büyük sıkıntılarla giren Osmanlı Devletinin karşılaştığı ilk ciddi sorun Makedonya meselesidir. Büyük güçlerin baskısıyla imzalanan 1878 Ayastefanos ve Berlin Anlaşmalarıyla Vilayet-i Selâse adı verilen ve Selanik, Manastır ve Kosova vilayetlerinden oluşan Makedonya’da büyük çaplı bir reform hareketine girişilmişti. Bu reform hareketi bölgenin huzurunu sağlamak bir yana, etnik milliyetçiliği körüklemiş ve Rum, Bulgar, Sırp, Ulah çeteleri Makedonya’yı yaşanmaz bir yer haline getirmişlerdir. Özellikle Bulgarların çıkarmış oldukları isyanlar neticesinde konu uluslar arası kamuoyunun gündemine girmiştir.¹⁷⁸ Hâlihazırda Avrupalı devletler burada bulunan komitaları Osmanlı devleti aleyhine kışkırtmakla kalmıyor para, silah ve cephane yardımı yapıyor ve bazı çeteleri kanatları altına alıyorlardı.¹⁷⁹

Bölge üzerinde emelleri olan Rusya ve Avusturya, Mürzsteg Sarayında bir araya gelerek Makedonya Sorununu görüşme kararı almış ve Avusturya-Macaristan İmparatoru I. Franz Josef ile Rus Çarı II. Nikola Makedonya’da kendi kontrollerinde bazı ıslahatların yapılmasını kararlaştırmışlar ve büyük devletlerin de onayladığı bu ıslahat “Mürzsteg Programı” olarak 9 Ekim 1903 tarihinde Osmanlı devletine tebliğ edilmiştir.¹⁸⁰ Buna göre büyük devletler bölgeye jandarma subayları gönderecekler ve bu subaylar Osmanlı kolluk güçlerine danışmanlık yapacaklardı. Bu program neticesinde ortaya çıkan fiili durum açık bir şekilde Osmanlı hâkimiyet haklarına tecavüzdü. Söz konusu program barışı sağlamak bir yana mevcut durumu daha da kötüleştirmişti. Bölgedeki İttihadçı subaylar ve Jöntürkler üzerinde derin etkiler bırakan bu program ihtilal sürecine büyük bir katkı yapmıştır.

¹⁷⁷ Aykut Kansu, 1908 Devrimi, İstanbul, 2001, s. 33.

¹⁷⁸ Fikret Adanır, Makedonya Sorunu, (Çev. İhsan C. Atay), İstanbul, 1996, ss. 208-215.

¹⁷⁹ Stanford J. Shaw, Osmanlı İmparatorluğu ve Modern Türkiye, (Çev. Mehmet Harmancı), C. II, İstanbul, 2004, s. 259.

¹⁸⁰ Necmettin Alkan, II. Abdülhamid ve Jöntürkler, İstanbul, 2009, s. 139.

II. Meşrutiyet'in ilan edilmesini hızlandıran bir diğer olay Reval Görüşmesi'dir. Makedonya'daki durumun giderek içinden çıkılmaz bir hal alması üzerine Rus Çarı II. Nikola ile İngiltere Kralı VII. Edward, hem bu sorunu hem de gündemin diğer önemli olaylarını görüşmek üzere 9-12 Haziran 1908 tarihinde Reval'de bir araya gelmişlerdi. Bu buluşma Jöntürkler arasında bomba tesiri yapmış ve “Reval'de Osmanlı'nın parçalanmasına karar verildi” şeklinde haberler yayılmıştı.¹⁸¹ Devletin parçalanma olasılığının ortaya çıkması üzerine İttihad ve Terakki Partisi böyle bir durumla karşı karşıya kalmamak için ihtilal sürecine hız vermeyi uygun bulmuştur.

Haziran ayında meydana gelen bir diğer olay ise Meşrutiyet hareketinin dönüm noktalarından birisi olmuştur. 1908 yılının bahar aylarında Avusturya-Macaristan İmparatorluğu Manastır vilayeti dâhilinde bir demiryolu hattı döşemek için harekete geçmişti. Halk arasında yayılan dedikoduya göre II. Abdülhamid köylülerin elinde bulunan bu toprakları Avusturya-Macaristan hükümetine yok pahasına satacağı. Böyle bir ortamda Reval görüşmelerinin başlaması gerilimi iyice arttırmıştır. Tam bu sırada Üsküp'te bulunan Avusturya-Alman demiryolları okul müdürü öğrencilerini şehrin 50 kilometre kuzeybatısında yer alan Firzovik kasabası yakınında bir mesire yerine pikniğe götürmek istemiş ve bu amaçla önceden buraya marangozlar göndererek sedirler inşa ettirmeye başlamıştır. Arnavutlar bu durumu Avusturya'nın bölgeyi işgal planının bir parçası olarak algılamışlar ve silahlarıyla birlikte Firzovik'te toplanmaya başlamışlardır. Bir ay içerisinde bölgede toplananların sayısı otuz bini bulmuştu. Olayları bastırmak için Kosova Valisi Mahmut Şevket Paşa, Üsküp'teki jandarma birliğinin başına Galip Bey'i atamıştır. Fakat Galip Bey, olayı iktidar aleyhine ve meşrutiyetin ilanına yönelik bir mecraya sürüklemek isteyen İttihad ve Terakki Cemiyeti'ne üye olduğu için bu yolda propagandaya girişmiştir. Rumeli'deki Arnavutları ikna için “yabancı müdahalelerinin son bulması için meşrutiyetin yeniden tesis edilmesi gerektiğini” söylemiş ve kısa sürede bu topluluk meşrutiyet taraftarı bir yapıya bürünmüştür. Galip Bey 20 ve 22 Temmuz 1908'de Kosova halkı adına İstanbul'a telgraf

¹⁸¹ Enver Ziya Karal, Osmanlı Tarihi, C. IX, Ankara, 1999, s. 26.

çektirmeyi başarmıştır.¹⁸² İttihad ve Terakki cemiyeti üyeleri bu olaydan sonra hemen harekete geçerek meşrutiyetin ilanının bir an önce gerçekleşmesi için karar almışlardır.

İhtilalin hemen öncesinde Osmanlı Devleti birtakım iç sorunlarla da karşı karşıyaydı. 1877-78 Osmanlı-Rus Savaşının getirdiği masraflar ve ödenen savaş tazminatı ile kontrolsüz dış borçlanma sebebiyle devletin iktisadi dengeleri bozulmuştu. Devlet bütçesi memurların maaşlarını ödemekte zorluk çekmeye başlamış ve imparatorluk coğrafyasında huzursuzluklar başlamıştı. Bu dönemde başlayan huzursuzluklar 1906-1908 yıllarında iyice artmıştır. Sivil ve askeri olmak üzere iki ayrılan bu isyanları Kansu, “*vergi ayaklanmaları olarak baş gösteren örgütlü halk hareketleri*” olarak değerlendirmektedir.¹⁸³ Bu isyanlardan ilki Kastamonu’da belediye seçimleri sırasında başlamıştır. Vergilendirme ve harcama üzerinde hiçbir denetim olmadığını ileri süren halk seçimleri protesto etmiş ve haksız vergilerin kaldırılması yolunda İstanbul’a telgraflar çekmişlerdir. Uzun gösteriler sonucunda hükümet Vali Enis Paşa’nın azline karar vermiştir. Hükümet Kastamonu’daki bu olayın vergilerden hoşnut olmayan diğer illere örnek olacağını farkındaydı.

Kastamonu’daki olaylardan sonra çıkan ve en etkili olan isyan 1906-1907 tarihlerinde Erzurum’da çıkan isyandır. İktidarın mali bir kaynak sağlamak amacıyla koyduğu “Hayvânât-ı Ehliye” ve “Vergi-i Şahsiye” vergileri halk üzerinde olumsuz bir etki oluşturmuştu. Özellikle hayvancılığın yoğun olduğu Erzurum bölgesinde halk “*Büyük baş hayvanlar için de, insanlar için de koyun gibi vergi verelim, ama bu paralar nereye gidiyor?*” diyerek vali Nazım Paşa’ya bu vergilerin kaldırılması için

¹⁸² Nevzat Artuç, “II. Meşrutiyet’in İlanı”, *Doğu-Batı*, C. I, S. 45, (Nisan-Mayıs-Haziran 2008), ss. 73-74. Karal, a.g.e., ss. 35-37. Kansu, kitabında Firzovik toplantısını II. Meşrutiyetin ilanında halk desteğinin en büyük tezahürü saymaktadır. Kansu, a.g.e. ss. 125-127.

¹⁸³ Kansu, a.g.e., s. 97. Kansu’nun kitabı dikkatli incelenirse yazarın meşrutiyetin ikinci kez ilanını ciddi bir halk desteğine dayandırdığı görülür. Fakat şurası bir gerçek ki Osmanlı tarihsel süreci içerisinde halkın birçok kez iktisadi saiklerle isyan hareketlerine katıldıkları görülmektedir. Bu hareketlerin sonucunda halkın beklentisinin sadece üzerlerindeki ağır vergilerin kalkması ve/veya buna sebep olan devlet görevlilerinin işten el çektilmesi olduğu görülür. Bu hareketlerin halk nezdinde siyasi bir dönüşüm oluşturma gayreti içerisinde yapıldığını iddia etmek pek çok açıdan güç görülmektedir. İttihad ve Terakki mensuplarının halk içerisinde yapmış oldukları propagandanın, isyanın yönünü iktidara yöneltmedeki etkisi yadsınmamakla birlikte bunun tam anlamıyla bir halk desteği olduğunu söyleyebilmek için daha açık kanıtlara ihtiyaç duyulacağı kanaatindeyiz.

bir dilekçe vermişlerdi. Nazım Paşa halkın isteklerinin dikkate alınacağını söylediye de bunun tam tersini yaparak İstanbul'a bir telgraf çekerek "birtakım kışkırtıcıların yeni vergiler aleyhine halkı ayaklandırdığını, fakat gereken bütün önlemlerin alındığını" bildirdi. İstanbul'dan gelen cevapta her iki verginin de toplanması için gerekenin yapılması emrediliyordu. İstanbul'dan istedikleri cevabı alamayan Erzurum'un belli başlı celepleri ve İttihad ve Terakki cemiyetinin yerel üyeleri "Can Veren" adı altında örgütlenerek merkezi hükümete karşı bir hareket başlattılar. Dükkânlar kapandı, memurlar işlerine gitmediler ve halk on gün boyunca şehrin kontrolünü eline aldı. Halk hem vergilerin kaldırılmasını hem de valinin görevden alınması yolunda İstanbul'a yüzlerce telgraf çekmişti. Bu telgraflara İstanbul'un yanıtı sert olmuş ve Erzincan'daki Dördüncü Ordu Kumandanı Çerkes Mehmed Zeki Paşa isyanı bastırmakla ve gerekirse kuvvet kullanmakla görevlendirilmiştir. Ancak kısmen subayların ve ekseriyetle askerler rejime karşı hoşnutsuzluklarını gören Mehmed Zeki Paşa Erzurum'a gitmeyi reddetmiş ve son çare olarak hükümet Vali Nazım Paşa'yı görevden almıştır.¹⁸⁴

Erzurum'da meydana gelen bu isyan hareketlerinin benzerleri hemen birkaç ay içerisinde diğer merkezlere de sıçradı. Trabzon'da halk tarafından yapılan gösteriler neticesinde Vali Reşad Bey görevden alınmıştır. Haziran sonunda Bitlis'te başlayan ayaklanmada bir polis komiseri ölmüş, vali ise yaralanmıştır. Samsun'da, Muş'ta, Van'da, Aydın'da, Halep'te, Diyarbakır'da ve daha birçok vilayette buna benzer isyan hareketleri görülmüştü. İttihad ve Terakki Cemiyeti'nin Paris merkezi bu tür isyanların iktidar aleyhine döndürülmesi için üyelerine sürekli şifreler göndermekteydi.

Yukarıda belirtilen iç ve dış sorunları meşrutiyetin ilanı ile sonuçlandıran olay ise Resneli Niyazi Bey'in dağa çıkması olayıdır. Niyazi Bey, hatıratında dağa çıkmasındaki asıl etkenin II. Abdülhamid'in kötü yönetimi ve Reval görüşmeleri olduğunu belirtmektedir. Aslında Reval Görüşmeleri sürerken İttihad ve Terakki cemiyeti Anayasanın tekrar yürürlüğe girmesi için harekete geçmeyi planlamış ve Makedonya bölgesinde genel bir isyan hareketi için 1908 sonbaharında bir bayram

¹⁸⁴ Kansu, a.g.e., ss. 44-50. Alkan, a.g.e., ss. 162-165.

günü seçilmişti. Fakat Makedonya'daki bazı cemiyet merkezlerinin kişisel davranışları meşrutiyetin beklenenden erken ilan edilmesine neden olmuştur. Bu olaylardan en önemlisi Selanik merkez komutanı ve sarayın en güvendiği adamlardan olan Kaymakam Nazım Paşa'ya suikast girişimidir. Selanik'te bulunan hürriyetçi subaylara göz açtırmayan Nazım Paşa'nın öldürülmesi kararını alan Selanik İttihad ve Terakki Cemiyeti merkezi bu görev için İsmail Canbolat ile Mustafa Necib'i görevlendirmişti. Suikast girişimi başarısızlıkla sonuçlanmış ve Nazım Paşa yaralı olarak İstanbul'a kaçmıştır.¹⁸⁵ Bu olay üzerine II. Abdülhamid, olayı soruşturmak amacıyla başında İsmail Mahir Paşa'nın bulunduğu bir komisyonu görevlendirmişti. Bu heyet üçüncü ordu bünyesinde bulunan subayları ciddi anlamda korkutmuştur. Nitekim Niyazi ve Enver Bey gibi genç zabitler bu korkularından dolayı isyan sürecini başlatmışlardır.¹⁸⁶

Niyazi Bey, tüm hazırlıkları yaptıktan sonra 3 Temmuz Cuma günü harekete geçmiştir. Cuma gününün seçilme nedeni Cuma Namazından dolayı kışlada birkaç nöbetçiden başka kimsenin kalmamasıydı. Cemaatin camiye girmesinden sonra Niyazi Bey, yanında bulunan fedailerle birlikte kışladaki silahları ve 50.000 kuruşu alarak dağa çıkmıştır. Olay, İstanbul'da bomba etkisi yaratmıştır. II. Abdülhamid vakit kaybetmeden Mitroviçe'de bulunan 18. Tümen Komutanı Şemsi Paşa'yı, Niyazi Bey'in isyanını bastırmakla görevlendirmiştir. Şemsi Paşa, II. Abdülhamid'e samimi olarak bağlıydı ve bu hareketin vatana ihanet olduğuna inanıyordu. 6 Temmuz'da yanında iki tabur kuvvetle Manastır'a hareket eden Paşa, gelir gelmez soruşturmaya başlamış fakat İttihad ve Terakki ile ilgili pek fazla bilgi edinememiştir.¹⁸⁷ Yanında bulunan kuvvetleri Resne'ye gönderip kendisi de olup biteni İstanbul'a bildirmek üzere telgrafhaneye gitmiştir. Şemsi Paşa telgrafhaneden çıkarken İttihad ve Terakki fedailerinden Atıf Bey tarafından vurularak öldürülmüştür.¹⁸⁸ Şemsi Paşa'nın öldürülmesi İttihad ve Terakki cemiyeti içerisinde büyük bir sevinç ve zafer edasıyla karşılanmış ve II. Abdülhamid'in otoritesine ciddi bir darbe olarak algılanmıştır. İstanbul'da da durum buradan farklı değildi. Olaylar

¹⁸⁵ Karal, a.g.e., ss. 27-28.

¹⁸⁶ Alkan, a.g.e., s. 180.

¹⁸⁷ İsmail Hakkı Uzunçarşılı, "1908 Yılında II. Meşrutiyet'in Ne Suretle İlân Edildiğine Dair Vesikalar", *Bellekten*, C. XX, S. 77, 1956, s. 109.

¹⁸⁸ Kuran, a.g.e., s. 252. Karal, a.g.e., s. 33.

karşısında yoğun eleştiriler alan Avlonyalı Ferit Paşa sadarettten ayrılmış ve yerine Said Paşa getirilmiştir. Gelinek noktada bu değışiklik çok etkili olmamış, Rumeli’de İttihadçı subaylardan Ohrili Eyüp Sabri Bey 20 Temmuz günü beraberindeki askerler ve halkın desteğıyle dağa çıkmıştır. Bu isyan hareketini bastırmak üzere Şemsi Paşa’nın yerine Hacı Nazım Paşa’nın atanması düşünölmüş, fakat paşa bu görevi kabul etmeyince yerine Tatar Osman Paşa atanmıştır. Cemiyet aynen Şemsi Paşa örneğinde olduğı gibi hızla harekete geçmiş, bu sefer suikast değil Osman Paşa’nın esir alınmasıyla yetinilmiştir. Cemiyet Osman Paşa’nın esir edilme görevini Niyazi ve Eyüp Sabri Beylere vermiştir. Niyazi ve Eyüp Sabri Beyler hemen hareket geçmişler, “Ohri Milli Taburu” adını verdikleri birliklerle Paşa’nın konağını çevirmişler ve ani bir baskınla Paşa’yı alarak Resne’ye götürmüşlerdir.

Bu gelişmelerin ardından İttihad ve Terakki cemiyeti üyeleri arka arkaya toplantılar yaparak meşrutiyetin ilanının bir an evvel gerçekleştirilmesi yönünde karar almışlardır. Bu sebeple meşrutiyetin tekrar ilan edilmesi için Rumeli’nin her yerinde İstanbul’a telgraflar çekilmekteydi. 23 Temmuz gecesi İttihad ve Terakki Cemiyeti Manastır Komitesi Meclis-i Mebusan’ın yeniden toplanması ve meşrutiyetin ilan edilmesi yolunda bir telgraf çekti. Telgraf özü itibariyle padişaha saygılı fakat oldukça kararlı bir tarzda çekilmişti. Bu telgrafta toplumun hemen her kesiminden insanların Kanûn-i Esasinin ilan edilmesi hususunda birlik içerisinde olduğı belirtiliyor, meşrutiyetin ilanı ve Meclis-i Mebusan’ın açılması isteniyordu. Bu isteğın kabul edilmemesi durumunda II. ve III. Ordunun İstanbul’a yürüyeceğı belirtiliyordu. Aynı gün içerisinde İttihad ve Terakki cemiyeti Manastır’da 21 pare top atışıyla meşrutiyeti ilan etmiştir. Manastır’ı zaman geçmeden diğer Rumeli şehirleri izlemiş ve ardı ardına meşrutiyet tüm Rumeli’de coşkuyla karşılanmaya başlamıştır.

Durumun ciddiyetini anlayan hükümet Said Paşa’nın başkanlığında bir toplantı yapmış ve bu toplantıda Rumeli’den çekilen telgraflar okunmuştur. Çaresiz kalan kabine üyeleri bir çıkış yolu bulamayınca devreye II. Abdülhamid girmiş ve başkâtip aracılığıyla şu yolu göstermiştir: *“Anayasanın ilanı benim zamanımda olmuştur; kurucusu benim. Bir müddet görölen lüzum üzerine yürürlükten*

durdurulmuştu. Nazırlar kuruluna gidiniz, bunları söyleyiniz ve ilan için tutanağın yazılmasını istediğimi bildiriniz."¹⁸⁹ Bunun üzerine Bakanlar Kurulu tarafından hazırlanan tutanakta halk arasında daha fazla kan dökülmemesi, yabancı devletlerin iç işlerimize karışmaması gerekçesiyle var olan Anayasanın yürütülmesine ve meclisin toplantıya çağırılmasına karar verildiği belirtilerek meşrutiyet ikinci defa ilan edilmiş oluyordu.

II. Meşrutiyet'in ilan edilmesi başta İstanbul olmak üzere tüm imparatorluk coğrafyasında büyük bir sevinçle karşılanmıştır. Sanki devletin üzerindeki tüm kara bulutlar dağılmış, müslim-gayrimüslim herkes bir araya gelmiş, Rum, Bulgar, Ermeni, Ulah, Türk, Arap ve benzeri tüm etnik gruplar "hürriyet, adalet ve eşitlik" nidalarıyla sokakları doldurmuşlardır. Balkanlarda komitacılık faaliyetlerinde bulunan Bulgar ve Rum çeteciler akın akın şehirlere inmişler, silahlarını bırakarak zafer nidaları atmışlardır.

B- II. Meşrutiyet'in Getirdikleri:

1908 Devrimi, modern Türkiye tarihinde ilk defa olarak meşrutî monarşinin kurulduğu, hükümetin yalnızca halk tarafından seçilmiş bir meclise karşı sorumlu olduğu ve dolayısıyla mutlakîyetçi monarşinin ve mutlakîyetçi monarşiye hizmet eden sivil ve askeri bürokrasinin gücünün siyasal süreçten dışlanmaya çalışıldığı bir dönemdir.¹⁹⁰ İttihad ve Terakki cemiyetinin itici güç olduğu bu dönemde tek hedef olarak belirlenen bu meşrutî yönetim beraberinde bir dizi sorunları da getirmişti. Özellikle sevinç havası dağılmaya başlayınca İttihad ve Terakki üyeleri gerçeklerle yüzleşmeye başladılar. Şurası bir gerçektir ki cemiyet üyeleri amaçlarına ulaşmış ve meşrutî yönetimi ilan ettirmeyi başarmışlardı ama ne önlerinde uygulayacakları bir program ne de kullanabilecekleri sivil bürokrasi vardı. Dönemin anlayışıyla "çocuk" olarak nitelendiriliyorlardı. Kadroları küçük rütbeli subaylardan ve kıdemsiz memurlardan oluşmakta olup, devlet adamlığı vasfını taşıyan, akîl bir üyeye bile sahip değildiler. Bu durumda cemiyet iktidarı bizzat ele al(a)madı. Açıkçası böyle bir durum cemiyetin siyaseten işine de geliyordu. Çünkü perde arkasından merkezi

¹⁸⁹ Karal, a.g.e.,s. 40.

¹⁹⁰ Kansu, a.g.e., s. 1.

iktidar üzerinde baskı oluşturup, istediklerini yaptırıyor fakat olumsuz bir durumda sorumluluktan kurtulmuş oluyorlardı. Her şeyden öte Mardin'in deyimiyle; derin bir fikri teoriden ve ideolojiden de mahrumdular.¹⁹¹ Bu sebeple amaç edindikleri meşrutî yönetim ilan edilince ilk dönemlerde tutarsız ve ne yapacağını bilmez bir politika izlemeye başlamışlardır. Bu sırada dış politikada ortaya çıkan bazı gelişmeler de bilinçli bir şekilde siyasi arka planda kalmayı isteyen cemiyeti sıkıntıya sokmuştu.

Meşrutiyetçilerin, Devr-i Sabık'a yönelttikleri en önemli eleştirilerden birisi devletin şerefini ve bütünlüğünü gerektiği gibi koruyamamasıydı. Meşrutiyet idaresi altında devletin büyük bir itibar kazanacağını ve bu şekilde var olmaya devam edeceği yolunda propaganda yürütülmekteydi. 1908'in hemen sonrasında iyimser beklenti doğrulanır gibi olmuştu. Büyük devletlerin Makedonya için öngördükleri programdan geri adım atılmış ve bu devletlere ait jandarmalar geri çekilmişti. Fakat çok geçmeden meydana gelen üç olay bu iyimser havayı dağıtmıştır. İlk olarak Bulgarlar 5 Ekim'de bağımsızlıklarını ilan ettiler. Ertesi gün Avusturya-Macaristan, Berlin Anlaşmasıyla hukuken Osmanlıya bağlı olan fakat yönetimi kendisine verilen Bosna-Hersek'i ilhak etmiştir. Yine 6 Ekim'de Girit Yunanistan'a bağlandığını açıklamıştır. Osmanlı devletinin tüm bu gelişmelere karşı tavrı protesto ve boykot olmuştur.

Dış politikada çıkan bu durumu fırsat bilen meşrutiyet muhalifleri ciddi bir propaganda hareketi başlatmışlardır. Halıcılar Camii müezzini olan Kör Ali, Fatih Camii'nde halka meşrutiyet karşıtı bir vaaz vermiş, yanında bulunanları coşturarak Yıldız Sarayı'na doğru yürüyüşe geçmiştir. "Padişahım çoban isteriz. Çobansız sürü olmaz, şeriat emrediyor. Meyhaneler kapanmalı, İslam kadınları açık saçık sokaklarda gezmemelidir, tiyatrolar kapanmalı" gibi isteklerini dile getirerek yanında bulunan 50-60 kişilik grupla oradan ayrılmış fakat daha sonra tutuklanarak idama mahkûm edilmiştir.¹⁹² Yine 7 Ekim'de Üsküdar'daki Yeni Camii'nin imam vekili Abdülkadir, yeni düzende bidatların arttığını, inançlarda zayıflama olduğunu ileri sürerek, cemaatle birlikte sinema ve tiyatrolara saldırmış ve karagöz perdeleri

¹⁹¹ Şerif Mardin, *Jön Türklerin Siyasi Fikirleri 1895-1908*, İstanbul, 2007, s. 24.

¹⁹² Akşin, a.g.e., ss. 91-92.

yırtılmış ve seyirciler dağıtılmıştı. Polis olayları bastırarak Abdülkadir ile dört arkadaşını tutuklamıştır.

II. Meşrutiyet beraberinde siyasi, sosyal, ekonomik olarak birçok yenilikler getirmiştir. Bu yeniliklerin her birisi ayrı ayrı çalışma konusu olabilecek derecede geniş etki alanları yaratmıştır. İttihad ve Terakki cemiyetinin vaat ettiği hürriyet ortamı her şeyden önce tüm yasakların kaldırılmasını, ekonomik bağımsızlığı, adil yargılanmayı, toplumsal eşitliği, eğitim hakkını öngörüyordu. Bu sayılanları gerçekleştirmek isteyen cemiyet ileri gelenleri eğitim konusuna farklı bir önem atfediyorlardı. Eğitime böyle bir önem atfedilmesinin üç nedeni vardı. Birincisi, Devr-i Sabık olarak nitelendirdikleri istibdat döneminde en fazla eleştiri yönelttikleri alan eğitimdi. Eğitimin örgütlenişi, bütçesi, amacı, öğretmenleri, felsefesi, mekteplerin niceliksel ve niteliksel özellikleri kısacası tüm eğitim yapısını içine alan büyük bir hoşnutsuzluk ve eleştiri politikası yürütülmüştü. Ama artık eski dönem kapanmış ve insanlar II. Meşrutiyeti ilan ettirenlerden bu eleştirilen eğitim düzenin yapılandırılmasını ve değiştirilmesini istiyordu. Böyle bir zorunluluk hissedilmesi nedeniyle teşkilat yapısı başta olmak üzere İttihad ve Terakki cemiyeti eğitimin hemen her alanında bir faaliyete girişmiştir. İkinci neden ise cemiyet için daha hayati bir önem arz ediyordu. Rejimler kendilerini ayakta tutacak kadrolara ihtiyaç duydukları için süratle bu ihtiyacı giderecek insan yetiştirmek zorundadırlar. Aynı zorunluluk İttihad ve Terakki cemiyeti için de geçerliydi. Çünkü cemiyetin sayısı çok fazla olmayan genç subaylar ve kıdemsiz memurlardan başka dayanacağı bir kadrosu yoktu. Ayrıca II. Meşrutiyet'in ilanında halk desteği de yeteri kadar sağlanamamıştı. Her ne kadar İttihad ve Terakki cemiyeti meşrutiyeti ilan ettiren güç olarak görülüyorsa da, İmparatorluğun Anadolu ve Arap coğrafyasında yaşayan halkı II. Meşrutiyet'i padişahın bir lütfu olarak görmekteydi. Bu sıkıntının giderilmesi için halka ulaşılabilecek en kolay yol mektepler; dolayısıyla eğitimdi.

Bu sayılanların dışında üçüncü bir neden daha vardır ki o da, meşrutiyeti ilan ettiren kadronun birçoğunun başta Aydınlanma felsefesi olmak üzere, Fransız İhtilali'nin getirdiği evrensel değerleri algılayarak bu uğurda mücadele eden kimselerden oluşmasıdır. Bu aydın ve sivil bürokrasi mensupları hürriyet, adalet,

eşitlik gibi fikirleri Namık Kemal’lerden, Ziya Paşa’lardan ve hatta bizzat Avrupalı düşünürlerinden okumuş öğrenmiş kimselerdi.¹⁹³ Görev yerleri itibariyle Rumeli’de bulunmaları, Avrupa’yı daha yakından tanımalarında önemli bir etken olmuştur. Hatta birçoğu özellikle Balkan Savaşları öncesi ve sonrasında Balkan Devletlerinin eğitim sayesinde başardıklarına bizzat şahit olmuşlardır. İşte bu nedenle devletin yıkılmaktan kurtulması için ihtiyacın eğitilmiş insan gücü olduğunun bilincindeydiler.

C- II. Meşrutiyet Döneminde Türk Eğitim Sistemindeki Gelişmeler:

Gelişme (Fr. Développement) kelimesi, bir durumdan bir başka durma doğru dönüşümü ifade eder ve bu anlamıyla olumlu bir çağrışımı içinde barındırır. II. Meşrutiyet dönemi eğitim sistemi elbette ki birçok açıdan önceki dönemlerden farklılıklar taşımaktadır. Genel olarak bu dönem eğitimi, tam bir sistem oluşturulamadığı ve öne sürülen düşüncelerin -en azından bu süre içerisinde- tam anlamıyla hayata geçirilemediği ve en önemlisi de devletin sürekli savaşlarla uğraşmış olmasından dolayı “bocalama ve duraklama” seneleri olarak adlandırılır.

Ergin, II. Meşrutiyet dönemi eğitimini üç safhaya ayırmaktadır: Birinci safha 1908’den 1914’e kadar süren bocalama seneleridir. İkinci safha 1915’den 1918’e kadar süren savaş dönemi ve üçüncü safha 1919’dan 1923’e kadar süren mütareke dönemidir.¹⁹⁴

Aytekin ise, Ergin’in yaptığından biraz daha farklı bir dönemlendirme yapmakta ve 10 Temmuz 1908 tarihinden Nisan 1909 tarihine kadar geçen on aylık döneme “Eğitimde Karasızlık” devri adını vermektedir. II. Meşrutiyet’in ilanından sonra basın yayın organlarında eğitimin ilerleme ve ahlak açısından önemi, Devr-i Sabık’ın bu konuda duyarsızlığı ve baskıcı rolü ile eski devrin eğitim sistemi,

¹⁹³ II. Meşrutiyetin ilan edilmesinde emeği geçen askerlerden birisi olan Kâzım Nami Bey hatıralarında bu durumu şu şekilde ifade etmektedir: “Ben daha Manastır Askeri İdadisindeyken Nâmık Kemal’in eserlerini okumaya, hatta elime geçirdiğim yazma Celâleddin-i Harzemşah’ı gizlice kopya etmeye başlamıştım. Nâmık Kemal bende o kadar kudretli bir heyecan uyandırmıştı ki onu her okuyuşumda kendimi hürriyet şahikalarında kanat çırpan bir kartal sanıyordum. Vatanı, vatan sevgisini, vatan fedailiğini, hürriyet aşkını hep ondan öğrendim”. Kâzım Nami Duru, İttihad ve Terakki Hatıralarım, İstanbul, 1957, s. 6.

¹⁹⁴ Ergin, a.g.e., s. 1273.

mektepleri, muallimleri büyük bir eleştiriye tâbi tutulmuştur. Biz bu bölümde öncelikle 1908 İnkılâbını izleyen günlerde eğitimin önemi ve gerekliliği konusu ile eski devrin eğitim sistemine karşı yapılan eleştirileri konu edinmek istedik. Çünkü bu dönem kararsızlık devri olarak adlandırılırken aslında sadece eskinin eleştirisi yapılmakta, bunun yerine yeni bir sistem getirilmediği görülmektedir.

Bu dönemde iktidarı eline geçiren kadronun bir maarif planı olmadığı için maarif sahasında ciddi bir faaliyetin yapılmadığı görülür. Öyle ki bu on aylık dönemde yedi maarif nazırı değişmiş ve hiç birisi esaslı bir işe girişmemiştir. İşbaşına gelenler ise icraatta bulunmak yerine devraldıkları mirası eleştirme yolunu seçiyorlardı. İkdâm Gazetesi bu durumu sütunlarına şöyle taşıyordu: “*Maarif Nezareti tuhaf bir tecelliye mazhar oldu. Her gelen kendinden evvelkini bozdu ve bunu da iyi yapıyorum diye yaptı. Memleket bugüne kadar maa-t-teessüf bir Maarif Nazırına nâil olamadı*”.¹⁹⁵ Tüccarzâde İbrahim Hilmi Bey ise maarifteki bu durumu bir tahterevalliye benzetmiştir: “*İşte dört senelik Meşrutiyet’de maarif idaresi! Her bakan geldi bir teşkilât yaptı, öteki geleninkini bozdu. Adeta maarifte büyük bir tahterevalli oyunu oldu. Birinin yaptığını öteki bozdu. Bir kargaşalık, bir intizamsızlık hüküm sürdü.*”¹⁹⁶

Bu dönemde devleti çöküşten maarifin ve öğretmenlerin kurtaracağı konusunda herkes hemfikirdi. Buna paralel olarak basında eğitim konusunda yazılar çoğalmaya başlamış ve maariften “memleketin ruhu” diye bahsedilmeye başlanmıştır.¹⁹⁷

Gazetelerde ve dergilerde, memâlik-i mütemeddine seviyesine ulaşmak için mekteplere her zamankinden daha fazla ihtiyacımız olduğu ifade edilmeye başlanmıştır. Bu konuda Sabah Gazetesinde yer alan bir yazıda, yapılan inkılâbın ancak ve ancak maarif sayesinde başarıya kavuşacağı belirtiliyor ve şöyle deniliyordu:

¹⁹⁵ “Maarif Nezareti”, *İkdâm*, 6 Şubat 1909.

¹⁹⁶ Tüccarzâde İbrahim Hilmi, *Maarifimiz ve Servet-i İlimiyemiz*, (Haz. Melek Dosay Gökdoğan), Ankara, 2000, s. 14.

¹⁹⁷ Halil Aytakin, *İttihâd ve Terakkî Dönemi Eğitim Yönetimi*, Ankara, 1991, s. 142.

“Bu gayeye vasıl için her kim imal-i zihin etmiş ise tesri’-i tekâmüle en birinci vasıta mektepleri bulmuştur. Hakikaten hayat-ı aile, heyet-i ictimaiye, fabrika, ticarethane ve her nevi müesseseler tekâmülün vesait-i teminiyesi ise de bizim gibi bütün bu vesaitten hemen kâmilan mahrum bulunan bir kavim-i müteceddit her terakkisini, her tekâmülünü bizzarure hemen münhasıran mekteplerden beklemek ıztırarındadır.

Hayat-ı ailemizi, hayat-ı ictimaiyemizi daha yüksek bir seviye-i irfana isal için mekteplerin muavenetine müracaat icap ettiği gibi sanat, ticaret ve ziraatımızı da mazhar-ı terakkiyat edebilmek içinde mektep sıralarında ki evlad-ı millete malumat ve eskâr-ı lâzımeği itaya çalışmak lazımdır. Hayat-ı ictimaiye ve sanaiye için böyle olduğu gibi tekâmül-i ahlaki ve medeni için de mektepten başka bir vasıta-yı ta’minimiz yoktur.

İşte zaten şeh-râh-ı medeniyette ilerlemiş bulunan bir milletin mekteplere ihtiyacı bir ise bizim gibi henüz tarik-i teceddüdü tutmuş bir milletin ihtiyacı yüz, bin ve daha ziyadedir.”¹⁹⁸

Ahmed Mümtaz ise, yarını kazanmak için bugünün çocuklarına iyi bir eğitim vermemiz gerektiğini ifade ederek, maarifin önemini “Genç Türkiye’imiz maarifiyle yaşayacak ve onunla payidar olacaktır” sözleriyle ifade etmekte ve bunun aksini düşünmenin vatana ihanet ve bastığı dalı kesmek anlamına geleceğini belirtmektedir.¹⁹⁹

Eğitim neredeyse ülkenin birinci gündemi haline gelmiş ve eğitimin ilerlemedeki en önemli araç olduğuna dair görüşler ortaya atılmaya başlanmıştır. Gerçekleştirilen inkılâbın asıl amacına, yani devleti yıkılıştan kurtarmaya ulaşması için topyekûn bir eğitim seferberliğinin başlaması dile getirilmiştir. Bu sebeple meşrutiyeti destekleyen basın organlarında Devr-i Sabık’ın eğitim sistemi ve okulları eleştirilmeye başlanmış ve böylelikle yeni dönem -ve dolayısıyla eğitimi- halk nezdinde meşrulaştırılmaya çalışılmıştır.

¹⁹⁸ E. (Elif) C. (Cim), “İbtidai Muallimleri ve Tekâmül”, *Sabah*, 6 Ağustos 1909.

¹⁹⁹ Ahmed Mümtaz, “Çocuklarımız, Ferda-yı Maarifimiz”, *Sa’y ü Amel*, S. 8, 6 Nisan 1911.

Örneğin M. Ziya, Serbesti Gazetesinde yazdığı bir makalede Devr-i Sabık'ın açtığı okulların tamamıyla göz boyama maksadıyla açıldığını, ilim ve irfana hiçbir hizmette bulunmadığını belirterek şunları söylüyordu:

“Zaman-ı istibdatda efrâd-ı milletin gözlerini boyamak fikriyle gazeteler daima maarifin terakkisinden ve mekteplerimizin kesret-i intizamından bahisle karini hemen tasdik ettirecek mertebede bir iki satveti öyle elfâz, öyle terkiplerle imlâ ederdi ki inkâr etmek şöyle dursun sıhhatine pek çok kimseler kanî olurlardı. Filhakika sahib-i zekâ ve hamiyetten birçokları ahvale vakıf idiler lakin fekk-i dehâna muvaffak olamazlardı.”²⁰⁰

Sabah Gazetesinde yazan Bedii Nuri de M. Ziya ile aynı fikirdedir:

“El-nihaye tezyid edebileceğimiz bu misaller bize bu hakikati şu mütearife-yi tecrübiyeyi ispat ve irae edecektir ki memleketimizin hali hazır medeniyesinin bulunduğu derece-i sefalet maarif-i umumiyemizin fakdan derecesindeki hâl-i perişaniyesidir. Maarifi bu derece münhatt olan bir memleket hiçbir vakit mevki-i içtimaiyece yüksek bir mertebeye eremez idi. Ve devr-i istibdat bu hakikate vakî olduğu içindir ki maarifi baltalamayı, terakkiyat-ı maarife set çekmeyi gaye-yi emel addetmişti. Açtığı mektepler hep göz boyacılık idi, hep yaldızcılık idi. Tanzim edilen programlardan her sene tayy olunan bir iki ders Osmanlıların seviye-i ilmiyesini tenzil için ne derece müttehemkane çalıştığına delalet eder. Bu hususta bir irade-i müstebidenin maarife derece-i husumetini ilan babında Katerina'nın Moskova valisine hitaben yazdığı bir mektubu tahrir etmek kadar manidar bir şey olamaz. Maarifin fakdanından, mekteplerin fenalığından bahseden valiye Rusya İmparatoriçesi şu meşhur ve tarihi sözleri yazmıştı: “Ben mektep açıyor isem Avrupa'nın gözünü boyamak için açıyorum. Ruslar tenvir ettiği, irfan ve marifet ile tezyin eylediği zaman emin olunuz azizim ki ne sen, ne de ben bu memlekette icra-yı hükümet edemeyeceğiz”²⁰¹

Osmanlı coğrafyasındaki mekteplerin durumunu en iyi gösteren örnek Tanin Gazetesi yazarı Ahmed Şerif'in 1910-1912 yılları arasında Anadolu'nun çeşitli

²⁰⁰ M. Ziya, Mekteplerimiz”, *Serbesti*, 18 Aralık 1908.

²⁰¹ Bedii Nuri, “Tatbikat Mektepleri”, *Sabah*, 7 Ağustos 1909.

yerlerini gezerken tuttuğu notlardır. Bu notlar Tanin Gazetesinde yayınlanmış ve büyük ilgi uyandırmıştır. Ahmed Şerif, gittiği yerlerde bulunan mektepleri özellikle ziyaret etmiştir. Gezi notlarından anlaşıldığı kadarıyla mekteplerin hali içler acısıdır.²⁰² Bu acı durumu Hüseyin Cahid;

“Anadolu’da Tanin” muhabirimiz hangi şehre, kasabaya uğradıysa behemehâl oradaki mektebi de gezmiş, meşhudatını bize yazmıştır. Anadolu’da Tanin mektuplarını takip eden karilerimiz taşra mektepleri denilince artık gözlerinin önüne dar, müteaffin bir odaya üst üste doldurulmuş birçok biçare çocuktan, cahil bir hâceden, usûlsüz, mantıksız, maksatsız bir tedristen başka bir şey getiremezler.”²⁰³

sözleriyle ifade eder. Eski devrin hocaları ve mektep görevlileri de eleştiriye tabi tutulurlar. Amerika’daki mektepler hakkında bilgi veren Ali Enver, bu mekteplerin temizliğinden, hocalarının nezaketinden bahseder ve çocukluğundan hatırında kalan mektepleri şu şekilde anlatır:

“Bizde? Ah hatırladıkça hala korkuyorum. Sabahleyin mektebin nesidir o? Unuttum; bevvabı mı, memuru mu? kapıya varıp: “filan efendi mekteb..!” deyince çocuğun yürekciği oynar, mektebe gitmemek için çığırır; anası, babası gürültü, heyamola evden çıkarırlar; bevvabın önüne atıverirler. Çocuğu bevvab ite kaka mektebe götürür. Çocuk şu cebr, şu zulüm -çünkü o öyle zanneder, çocuktur!- karşısında mektebe düşman olur. Bazen müthiş bir falaka yer; bazen saatlerce ayaküzeri durur, çocuk arkadaşına bir şey fısıldasa yine dayak yer.”²⁰⁴

Yine üzerinde durulan önemli bir nokta da eski okullarda ki dayak konusudur. Anılardan ve gazete haberlerinden anlaşıldığı kadarıyla muallimler, eski mekteplerde olur olmaz her şey için çocukları dövmekte ve cezalar vermektedir. Ahmed Şerif, 1910 tarihli Erzin gezi notlarında gizlice izlediği bir dershanede hocanın sopayı nasıl kullandığı şöyle anlatmaktadır:

²⁰² Ahmed Şerif, Anadolu’da Tanin, (Haz. Mehmet Çetin Börekçi), Ankara, 1999.

²⁰³ Hüseyin Cahid, “Maarif İçin”, Tanin, 7 Nisan 1910.

²⁰⁴ Ali Enver, “Amerika Mektepleri”, Yeni Fikir, C. I, S. I, Aralık 1911, s. 23.

“Epeyce kalabalık olan çocuklar, iki dershaneye bölünmüşlerdir. Kapılar kapalı, hatta birisi, kilitli olduğundan, sessizce pencerelerden içeri göz gezdirdim. Hocanın elindeki sopa, rahlelere, çocukların bazı organlarına rastlıyor, ateş saçıyordu.”²⁰⁵

Ali Enver’de çocukluğunda eğitim gördüğü mektep de Ahmed Şerif’in şahit olduğu mektepten farklı değildir:

“Bizim için sağa sola bakmak bile yasaktı. Muallim suratını çatmış, daima, ama daima öfkeli; elindeki değnek bazen pat diye bir sıranın üzerine vurduğu gibi, bazen çocukların arkasına, eline de iner. (yanlılıkla değil ha!) diyorum ya artık memlekete gelince, bana mahallenin koca karılarının anlattığı dev ve çarşamba karısı kadar korktuğum mekteplerden eser görmeyeceğim, böyle ümit ederim.”²⁰⁶

Okullarda ceza olarak uygulanan dayak ve falaka 1847 tarihli maarif layihası ile yasaklanmıştı. Ancak bu ceza sistemi okullardan bir türlü kaldırılamamıştır. Ahmed Şerif Bey gittiği hemen hemen her vilayette, kasabada ve köyde türlü dayak vakalarını anlatmaktadır. II. Meşrutiyet’in ilanından sonra Maarif Nezareti dayanın okullardan kaldırılması için önlemler almış ve okullara bu uygulamanın kaldırılması için yazılar gönderilmiştir.²⁰⁷

²⁰⁵ Ahmed Şerif, a.g.e., s. 44.

²⁰⁶ Ali Enver, a.g.m., s. 24.

²⁰⁷ Tasvir-i Efkâr Gazetesinin 25 Nisan 1913 tarihli nüshasında yer alan bir haberin başlığı “Hala Dayak” şeklindedir. Bu başlık sanki eskisi gibi dayak vakalarının okullarda çok görülmediği ve gazete tarafından bu olayın nadir vuku bulan bir olaymış gibi algılandığı izlenimi oluşturmaktadır. Gazeteye göre olay şu şekilde cereyan etmiştir. “Büyükada mekteb-i ibtidai müdürü İbrahim Suat Efendi, talebeden mezkûr ada camii imamı Ali Efendi’nin mahdumu dokuz yaşında Cemal Efendiyi darp eylediğinden mahalli zabıtasınca icra edilen tahkikat ve belediye tabibi tarafından yapılan muayene neticesinde çocukta eser-i darp görülmüş ve bu eserin altı yedi günde geçeceği hakkında bir rapor verilmiştir. Bu husustaki evrak tahkikiye ile zabıta ve doktor raporları bidayet müdde-i umumiliğine tevdi olunmuş, müdür mumaileyh hakkında takibat-ı kanuniye icrası derdest bulunmuştur.” Olayın ilgi çekici yönü resmi makamların bu konuda takındıkları tavırdır. Daha öncesinde okullarda vuku bulan dayak olayları sanki eğitimin bir gereği gibi algılandığı için bu tür tahkikatlara pek rastlanılmamaktadır.

İkinci dönem Nisan 1909'dan Balkan Savaşlarına kadar geçen devredir ki bu dönem "Arayış Dönemidir". Artık bu dönemde İttihad ve Terakki iktidarın gerçek sahibi olarak siyaset sahnesine çıkmış ve maarif ile ilgili sorunlara çözümler aranmaya başlanılmıştır. Meşrutiyetin ilan edildiği dönemde 1869 Maarif Nizamnamesi halen yürürlükte bulunmaktaydı. Bu durumda hükümetin önünde iki yol vardı: Ya 1869 Nizamnamesindeki hükümler aynen uygulamaya devam edilecek ya da bu nizamname yürürlükten kaldırarak yeni bir Maarif Nizamnamesi yapılacaktı.²⁰⁸ Hükümetin bu yollardan birincisini seçmesi demek meşrutiyet felsefesine aykırı davranmak demektir. Bu nedenle ikinci yol tercih edilmiştir. Buna göre tüm teşkilâtı düzenlemek üzere "Maarif-i Umumîye Kanun Lâyihası" hazırlanarak meclise sevk edilmiş fakat bu tasarı bir türlü kanunlaştırılmamıştır. Bu kanunun çıkarılamayacağı anlaşılınca ve maarif işlerinin yürütülmesinde aksaklıklar yaşanmaya başlanınca Tadrîsât-ı İptidaiye Kanunu Lâyihası hazırlanarak meclise gönderilmiş ama üç yıl gibi bir süre beklemesine rağmen bu kanun da bir türlü yürürlüğe geçirilememiştir.²⁰⁹

Üçüncü devre Balkan Savaşlarından 30 Ekim 1918 Mondros mütarekesine kadar geçen devredir. Balkan Savaşlarını kaybedilmesi maarif alanında bir kırılmayı beraberinde getirmiştir. Bu hezimet, 1908'den itibaren uygulanmaya başlayan maarif politikasının yanlışlığını kesin olarak ortaya çıkarmıştır. Balkan uluslarının bu savaştan galibiyetle çıkmalarının nedeni Türk aydınları tarafından araştırılmaya başlanmış ve gelişmede maarifin ve öğretmenlerin büyük rolü olduğu anlaşılmıştır. Özellikle bu ulusların milliyetçi bir eğitim politikası uygulamaları, eğitimcileri etkilemiş ve eğitimde milli politikalara yönelme başlamıştır.

1- II. Meşrutiyet Döneminde Maarif Teşkilâtı:

II. Meşrutiyet'in ilanından sonra maarif alanında yapılacak ilk iş teşkilâtın yeniden düzenlenmesiydi. Çünkü Maarif Nazırı Nâil Paşa'ya göre; "*Devr-i Sabıktan kalan teşkilât, içinde levha bulunmayan köhne bir çerçeveye benzemekte ve taleplere cevap vermeyecek bir vaziyetteydi. Birçok yerde mektebin yalnız teşkilât ve tedrisatı*

²⁰⁸ Koçer, a.g.e., s. 169.

²⁰⁹ AYTEKİN, a.g.e., ss. 142-143.

değil, binası bile bir darütedrise, bir ilim ve irfan mekânına benzemiyordu. Diğer mahallerde ise o kadar da yok. Yani hiç mektep yoktu.”²¹⁰ Bu sebeple ilan-ı meşrutiyeti müteakip Maarif Nezareti hemen bir tensikata başlamış, Meclis-i Kebir-i Maarif, biri daire-i idare, diğeri daire-i ilmiye olmak üzere altışar azalılığa ayrılmış, mekâtib-i idadiye, rüşdiye ve iptidaiye idareleri lağv edilmiş ve bütün aklâmın teşkilâtını değiştirmiş idi.²¹¹ Fakat bu tensikatın üzerinden beş ay geçmesine rağmen hiçbir faidesi görülmedikten başka, muamelat-ı kalemiyede bir intizam ve süratten eser yoktu. Hatta mektepler bile eskisinden daha kötü hale gelmişti.²¹²

Meşrutiyet’ten sonra Maarif Nezâretinde ilk örgüt değişimi Hakkı Bey’in yaptığı tensikat sırasında olmuştur. Tensikat çalışmaları tüm 1909 yılı boyunca devam etmiş ve önemli gelişmeler olmuştur. Bu dönemde işe, maarif teşkilatındaki eski rejim taraftarı memurların ve bürokratların işlerden el çektirilmeleri ve fazlalık olan memurların işten çıkarılmasıyla başlanmıştır.²¹³ Bu amaçla 1909 Ağustos’unda bir komisyon kurulmuştur. Bu komisyon önce mevcut kadroları gözden geçirmiş ve düzenlemeler yapmıştır. Önce Nazırlık teşkilâtında, ardında da okullarla ilgili düzenlemeler yapılmaya başlanmıştır. Buna göre 1909 yılında maarif teşkilatı şu şekilde düzenlenmiştir:²¹⁴

Şema 1: 1909 Yılı Maarif Nezareti Merkez Örgütü

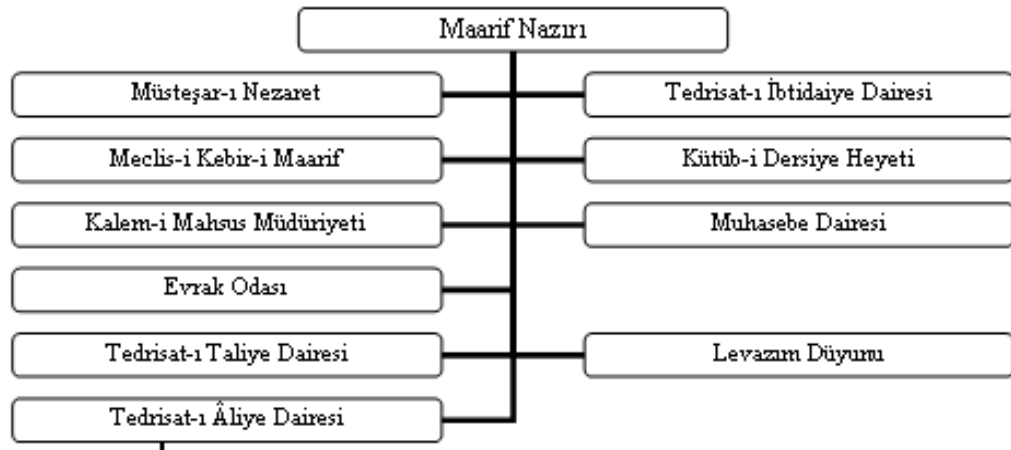

²¹⁰ “Maarif Nazırı Nâil Beyefendi ile Mülakat”, *Sabah*, 5 Kânunusani 1910.

²¹¹ “Maarif Nezareti”, *Tanin*, 21 Ağustos 1908.

²¹² “Maarifte İcraat”, *İkdam*, 6 Ocak 1909.

²¹³ “Maarif Nezaretinde”, *Tanin*, 5 Ağustos 1909.

²¹⁴ Ergün, a.g.e., s. 158.

Yapılan tensikata rağmen gazeteler kalemlerdeki durumda bir değişme olmadığını yine “derkenarların, hülasaların, tebyizlerin, tesvidlerin arttıkça arttığını ve bunların asıl maarif işlerini aksattığını” belirtiyorlardı.²¹⁵ Maarif Nazırlığı 1910 yılında merkez ve taşra örgütüne bir çeki düzen vermeye başlamıştır. Yılın hemen başında vilayetlerdeki maarif idarelerine birer yazı göndererek şu hususları belirtmiştir: Memurlar genel hizmetler için atanmış olup, işini yapmayan memur istifa etmiş sayılır. Memurlar sorumluluklarını bilmeli ve birbirlerini uyarmalıdır. Yazışmalar hızlı ve anlaşılır olmalı, başvuran vatandaşın işleri kanuna uygunsuzsa zaman geçirmeden yapılmalıdır.²¹⁶

Meşrutiyeti takip eden günlerde hükümetin maarif işlerini düzenlemek için bir nizamname hazırlama gayreti içerisinde olduğunu görmekteyiz. Bu nizamnamenin hazırlanması için Hariciye Nezareti vasıtasıyla İngiltere, Almanya ve Fransa'dan maarif nizamnameleri istenmesi düşünülmektedir. Dönemin önemli eğitimcilerinden Sâti' Bey, iyi bir maarif teşkilâtı yapılabilmesi için Avrupa devletlerinin maarif teşkilâtlarının tarihçeleriyle birlikte tetkik edilerek incelenmesi gerektiğini belirtir. Ama bu durumun yeterince anlaşılmadığından yakınır:

“Maa-t-teessüf, bu mecburiyet ve ihtiyacımızın derecesi, henüz kâfi derecede takdir olunmuş görünmüyor: Avrupa maarifinden en sık bahsedenler, “Avrupa şöyledir, Avrupa'da böyledir” diye en çok söyleyenler bile bu babda ciddi bir tettebbuda bulunmak külfetine katlanamıyor; onların Avrupa maarifi namına ileriye sürdükleri numuneler, hemen umumiyetle yalnız bir milletin –ekseriyetle Fransa'nın- maarifine ait bulunuyor ve fazla olarak o millet maarifi hakkında bile pek sathi bir nazarın mahsulünden ibaret kalıyor...”

Yazısının devamında Fransız maarif teşkilâtını eleştiren Sâti' Bey bir başka ülkeye ait teşkilâtın, geçirdiği tarihi aşamaları anlamadan olduğu gibi almanın sıkıntılar yaratacağını ve komik duruma düşüleceğini şu sözlerle belirtir:

²¹⁵ “Maarifte İcraat”, *İkdam*, 6 Ocak 1909.

²¹⁶ Ergün, a.g.e.,s. 157.

“İyi bilmeliyiz ki, bir Avrupalının verdiği pantolonu numune ittihaz ederek bir eşini diğer iken, dizindeki yamayı ve paçasındaki yırtığı bile taklit etmeyi unutmayan Çinli terzi kadar gülünç olmayı istemezsek, Avrupa teşkilat-ı maarifini etrafıyla tetkik etmeli, bu teşkilatın mazisini ve esbab-ı mucibesini öğrenerek, hâlihazırda lehinde ve aleyhinde mevcut olan cereyanları tahkik ederek- kethine nüfuz eylemeli ve bir yerde mutad olan bir hal hakkında bir itla’ hâsıl eder etmez “Avrupa’da şöyledir, bizde öyle yapalım!” deyivermekten ictinab etmeliyiz.”²¹⁷

Aynı dönemde ciddi bir ıslahat yapabilmek için Avrupa’ya konunun uzmanı olan bir iki zattan mürekkep bir heyet gönderilmesi de kararlaştırılmıştır. Daha önce olduğu gibi meclisin alelacele, nakıs ve bî-esas bir icraat yapmaktansa sabredip esaslı bir teşkilat vücuda getirmesi daha hayırlı görülmektedir.²¹⁸

II. Meşrutiyet döneminde maarif teşkilatında asıl değişim Emrullah Efendi’nin Maarif Nazırlığı döneminde olmuştur. Emrullah Efendi genel itibariyle eğitimin mevzuat kısmıyla meşgul olmaktadır. 1912’de girilen bu yeni teşkilatlanmada Fransız Eğitim Bakanlığı örnek alınmıştır. II. Meşrutiyeti ilan ettiren kadro Devr-i Sabıkta Fransız eğitim sisteminin örnek alınmasına şiddetle karşı çıkarken, yeni dönemde buna benzer bir teşkilât yapılanması bir hayli manidardır. Emrullah Efendi Maarif idaresinin teşkil ve tensiki hakkında yapılacakları beş adımda ifade ediyordu.²¹⁹

“Maarif-i Umûmîye nezaretinin ifasına mükellef olduğu hizmet-i umûmîyeden biri nizamname layihasının birinci maddesinde beyan olduğu vecihle maarif-i umûmîye kanunu ile muayyen olan bilcümle müessesat-ı tedrisiye ve ilmiyeyi teşkil ve idare ve teftiş etmek hususudur. Nezaretin deruhte eylediği emri tedrisat nevi ve derece itibariyle üç kısma ayrılır. Tedrisat-ı âliye, tedrisat-ı taliye, tedrisat-ı ibtidaiye. Binaenaleyh nezarete her nevi tedrisat umuruna müekkel üç müdüriyet lüzum teşkili derkâr olur. Ancak tedrisatın her derecesi de kendi mahiyeti dâhilinde olarak bittabi bazı

²¹⁷ Sâti’, “Avrupa Teşkilâtından Nasıl İstifade Etmeli”, *Tanin*, 5 Mayıs 1911.

²¹⁸ “Maarif Nezaretinde”, *Tanin*, 5 Ağustos 1909.

²¹⁹ “Maarif Nezaretinde Teşkilât”, *Tanin*, 20 Mart 1912.

aksam-ı umura inkısam eder. Şöyle ki evvela tedris planlarını yapmak. Malumdur ki iktiza-yı maslahata göre müretteb bir plan üzerine icra edilmeyen işler hiçbir vakit hüsn-i neticeye iktiran edemez. Bina-yı tedris her mertebesinden muntazam ve müretteb ve plana göre kurulmak icap eder. İşte tedrisat idarelerinde birinci derecede olarak tedrisat planı demek olan mücemmil ve mufassal ders cetvellerini tertip eylemek, Tanzimat-ı dersiyeyi tebyin etmek, ketb-i dersiyeyi intihab eylemek işi gelir ki pek ehemmiyetli, ihtisasa ve daimi ve müstakil iştigale muhtaç olan işlerden biridir. Bunun içindir ki bu nevi dâhilde olan umur için her daireden bir şube teşkiline lüzum görülmüştür.

Saniyen tedrisat muallimin vasıtasıyla icra edileceğinden her dereceye göre sınıf taliminin teşkil ve tayini, terfi ve taltifi, sicillerinin tanzimi gibi hususat dahi birbirine merbut bir taife-i mesalih teşkil eder ki bu kısım umur ve muamelatın ayrı bir şubeye ihalesindeki lüzum derkârdır.

Salisen tedrisatın mahal-i cereyanı olan mekteb binalarının usûl-i mukteziyesine tevfikan planlarını tanzim etmek, inşalarına taalluk eden umur ve hususu görmek, mekteblerin esasına, levazım-ı tedrisiyeyi tedarik eylemek gibi işleri de yine birbirine taalluku cihetiyle bir şube-i mahsusaya tefviz eylemekte lüzum aşikârdır.

Rabian mekteblerin teşkil ve idareleri muntazaman cereyan ve devam eylemek üzere teftişat-ı daimeye tabi tutulmalarındaki vücut inkâr edilemez. Bu babda ki teftiş raporlarını tetkik etmek, netayic-i teftişiyeyi takdir eylemek üzere bilhassa tedrisat-ı ibtidaiye ve taliye dairelerinde teftiş şube veya kalemleri teşkiline derkâr olan ihtiyaç muhtac-ı izah ve ispat değildir.

Hamisen her daire hesap ile idare edilir. Bunun içindir ki dairelerin her birinde muhasebe-i nezaret müdüriyetine gayri merbut ve yalnız bulunduğu dairenin bütçe tahsisatı dairesinde umur-ı hesabiyesini idare eylemek üzere birer hesap şubesi ihdası icap eylemiştir.”

1912 yılında maarif teşkilatında önemli değişiklikler yapılmıştır. Merkez idaresi bir müsteşarın başkanlığında, tedrisat-ı ibtidaiye, tedrisat-ı kalemiye, tedrisat-ı ilmiye, muhasebe dairesi, kalem-i mahsus müdüriyeti, evrak kalemi namıyla altı daireye bölünmüştür. Bu dairelerin teşkilâtı şu şekilde yapılmıştır:

“*Tedrisat-ı İbtidaiye dairesi bir müdür-i umumi idaresinde beş şubeye inkisam ederek birinci şube bir müdür-i sani, bir mümeyyiz, üç kâtipten, ikinci şube bir müdür-i sani, bir mümeyyiz, dört kâtipten, üçüncü şube bir müdür- sani, bir mümeyyiz, üç kâtipten, dördüncü şube bir müdür-i sani, beş kâtipten, beşinci şube ise bir müdür-i sani, dört kâtipten ibarettir.*

Tedrisat-ı kalemiye dairesi keza bir müdür-i umumi dairesinde üç şubeye taksim edilecektir. Birinci şube bir müdür-i sani, bir mümeyyiz, beş kâtipten, ikinci şube bir müdür-i sani, bir mümeyyiz, beş kâtipten, üçüncü şube bir müdür-i sani ve yedi kâtipten mürekkeptir. Tedrisat-ı ilmiye dairesi dahi kezalik bir müdür-i umumi idaresinde üç şubeye inkisam ederek birinci şube bir müdür-i sani, dört kâtipten, ikinci şube bir müdür-i sani, ikinci şube bir müdür-i sani, bir mümeyyiz, üç kâtipten (bu şubede ayrıca beş müfettiş mevcuttur), üçüncü şube bir müdür-i sani, bir mümeyyiz, dört kâtipten mürekkeptir. Muhasebe dairesi de bir müdür-i umumi idaresinde iki şubeye munkasım olup bir mümeyyiz, on dört kâtip, müdür ve memurin-i müteferrikadan ibarettir. Kalem-i mahsus müdüriyeti bir müdür, iki mümeyyiz, beş kâtipten müteşekkildir. Evrak kalemi ise bir mümeyyiz ve yedi kâtipten teşekkül etmiş olup kalem-i mahsusa merbuttur. Malumat-ı teftiş-i maarif nazırının doğrudan doğruya emri tahtında on iki maarif müfettiş-i umumisi bulunacaktır.”²²⁰

Emrullah Efendi'nin beyan ettiği şekliyle üç ana daireye ayrılan Maarif Nezaretinin son teşkilâtı şu şekilde oluşmuştur:²²¹

“*Tedrisat-ı İbtidaiye Dairesi*

Müdür-i Umumi: Şevki Bey

Memurin Şubesi Müdürü: Zarif Bey

Tedrisat Şubesi Müdürü: Cemil Bey

Teftişat Şubesi Müdürü: Serya Bey

Hesabat Şubesi Müdürü: Ziya Bey

Teşkilat Şubesi Müdürü: Mustafa Nuri Bey

Tedrisat-ı Taliye Dairesi

²²⁰ “Maarif Nezaretinde Teşkilât”, *Tanin*, 18 Mart 1912.

²²¹ “Maarif Nezareti Teşkilâtı”, *Tanin*, 18 Mart 1912.

Müdür-i Umumi: Cevdet Bey

Teşkilat ve Tedrisat Şubesi Müdürü: Halid Bey

Memurin ve Muallimin Şubesi Müdürü: Memduh Bey

Hesabât Şubesi Müdürü: İshak Efendi

Tedrisat-ı Âliye Dairesi

Müdür-i Umumi: Zühdü Bey

Birinci Şube Müdürü: Hayri Bey

İkinci Şube Müdürü: Mahmud Bey

Üçüncü Şube Müdürü: Cemal Bey

Muhasebe Dairesi

Müdür: Sıtkı Efendi

Kalem-i Mahsus

Müdür: Mustafa Reşid Bey

Bu dönemde Nezaret bazı daireleri şubelere ayrılmak suretiyle işlerlik kazandırılmak istemiştir. Yapılan çalışmalar sonucunda Maarif Nezaretinin yenileşen yapısı şu unsurlardan oluşmakta ve yeni bir takım şubeler vücuda getirilmektedir:

Şema 2: Maarif Nezaretinin 1912 Yılı Teşkilâtı

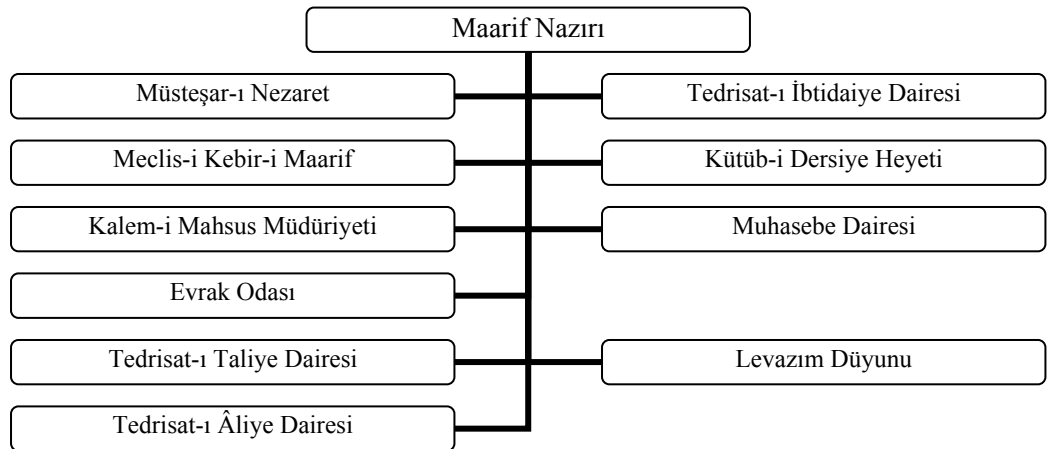

1912 yılında Maarif Nezareti merkez kuruluşu bir yönetmelikle yeni baştan tespit edilmiş, üyeleri Darülfünun ve Nezaret ileri gelenlerinden oluşan 28 kişilik bir Meclis-i Maarif kurulmuştur. Bundan başka her yıl Maarif Nezareti tarafından seçilecek 10 vilayet maarif müdürü, 5 sultânî ve idadî müdür ve ya öğretmeni, 5 Darüluamlimin müdür veya öğretmeni, 5 özel okul müdür veya öğretmeni ile sayısı 12'yi geçmemek üzere bakanın dışarıdan bulacağı kişilerin katılımı ile bir ay süreli Meclis-i Kebir-i Maarif'in yıllık toplantılar yapması esası kabul edilmiştir.²²²

Taşrada ise Emrullah Efendinin 1912'deki ikinci Maarif Nazırlığı esnasında sıbyan ve iptidaî mekteplerinin ıslahı ve ihtiyaç görülen yerlerde yeniden iptidaî mektepleri açılması ile meşgul olmak üzere vilâyet, liva ve kaza merkezlerinde birer Daimî Maarif Encümeni ve İstanbul'un mahallelerinde de birer Maarif Encümeni şubesi açılmıştır.

Vilâyet merkezindeki Maarif Encümeninin birinci reisi Vali, ikinci reisi Maarif Müdürüdür. Azası ise “erbabı hüner ve marifet ve eshab-ı haysiyet ve itibardan bulunmak üzere” sekiz kişiden ibarettir. Encümenler haftada en az bir defa toplanırlar ve iptidaî mekteplerinin idare ve ıslahı, öğretmenlerin seçimi, yeniden açılacak mekteplerin durumu ve bunların finansman ihtiyacı gibi konuları görüşürlerdi.²²³

Bu dönem eğitim teşkilâtlanmasında üzerinde durulan konulardan birisi de teftiş konusudur. Maarif Nezareti, ülkenin eğitim durumunda bir başıboşluk olduğunu, nerede ne yapıldığını bilmediklerini, hatta kendilerine bağlı ne kadar okulun olduğunu bile bilmediklerini ileri sürerek, ülkede ki eğitimi değerlendirmek için teftişin şart ve elzem olduğunu belirterek bu işe önemli bir bütçe ayırmışlardır.²²⁴ Meclis içerisinde ve basında bu işe muhalefet edenler ise ana eleştirilerini nezaretin bu işi çok geniş tuttuğu, okul sayısının az olduğu, ayrılan bu para ile okullar açılması gerektiği, okul sayısının çoğalmasından sonra bu yola başvurulması üzerinde yoğunlaştırmışlardır.

²²² Koçer, a.g.e., s. 187.

²²³ “Maarif Encümenleri”, *Sabah*, 1 Nisan 1912.

²²⁴ Ergün, a.g.e., s. 162.

1912 yılında yeniden şekillendirilen nezaretin merkez örgütlenmesi sırasında “müfettiş-i umûmi”lik kurulmuş ve bu müfettişlerin görevleriyle ilgili 8 maddelik de bir kararname yayınlanmıştır. Bu kararnameden anlaşıldığı kadarıyla Nezaret, öğretmenleri sıkı bir denetim altına almak istiyordu. Buna göre, müfettişler öğretmenleri “usûl-i tedris” yönünden denetleyecek, denilmekteydi. Oysa nezaretin hâlihazırda hangi derslerin nasıl ve neye göre okutulacağına dair bir talimatnamesi yoktu. Denetim, müfettişlerin keyfine kalıyordu ki, bu da yasal değildi.²²⁵

Yeni teşkilâta teftiş işleri başta Meclis-i Maarif olmak üzere, Mekteb-i Hususiye Müfettişleri, Ecnebi Mektebi Müfettişleri, Rum Mektepleri Müfettişleri, Bulgar Mektebi Müfettişleri ve Kütüphane Müfettişleri olmak üzere kısımlara ayrılmıştır.²²⁶ Bu yapıdan da anlaşılacağı üzere hükümetlerin önünde en büyük sorun gayrimüslimlere ait okulların teftişi meselesiydi. Başta Patrikhane olmak üzere, konsoloslar ve büyük devletler Osmanlı maarif idaresinin bu okulların teftiş etmesini istemiyorlardı. Patrikhaneler bu işi kendileri yapmak istiyor ve bu müfettişlerin devlet tarafından resmen tanınmasını istiyorlardı. Azınlık okullarının devlet müfettişlerinden asıl saklamaya çalıştıkları şey bu okullarda ders veren yabancı öğretmenler ve zararlı derslerdi. Özellikle bu okullarda pek çok Rum ve Bulgar öğretmen görev yapıyor ve öğrencilere Osmanlı toprak bütünlüğünü bozucu dersler veriyorlardı. Maarif Nezaretinin bu konuda patrikhaneyi uyardığı Tanin Gazetesinin şu haberinden de anlaşılmaktadır:

“Malumdur ki Maarif Nezareti Rum mekteblerinin encümen-i idarelerinde bulunarak etfalin efkâr-ı masumanelerini âmâl-i Yunaniye ile zehirleten Yunanlıların mekâtib encümen idarelerinden tard ve teb'idini müteaddit defalar Rum Patrikanesinden talep etmiştir. Fakat Rum Patrikhanesi nezaretin bu mutalib-i muhakkasını nazar-ı itibara almayarak şimdiye kadar ta'lil ve tehir etmiştir.”²²⁷

²²⁵ Ergün, a.g.e., s. 164.

²²⁶ Aytekin, a.g.e., s. 10.

²²⁷ “Rum Mekteplerinde Yunanlılar”, *Tanin*, 2 Nisan 1912.

Bu nedenle maarif nazırları çoğu zaman bu okulların kendi teftiş kurumlarını kurmalarını kabul ediyorlardı. Ancak, 1912'den önce teftişleri Maarif Nezareti Mekâtib-i Hususiye müdüriyetine ait olan ecnebi mekteplerinin, bu tarihten itibaren İstanbul Vilayeti Maarif Müdüriyeti müfettişleri tarafından teftiş edilecekleri bildiriliyordu.²²⁸

Maarif teşkilâtı konusunda çalışan hükümet, eğitimin maddi kaynakları konusunda da bir takım çalışmalar yapmaktaydı. Osmanlı eğitim geleneğinde modernleşme dönemine kadar okullar halktan alınan yardımlarla ayakta duruyordu. 1838 yılından itibaren eğitime artık devlet bütçesinden belirli oranda bir pay ayrılmaya başlanmıştır. Fakat bu pay, devletin genel bütçesi dar olduğu için cüzi bir miktar olarak kalıyordu. 1883 tarihinden sonra yalnız idadiler için “hisse-i maarif” adı altında aşardan %15, emlak vergisinden de % 5 oranında alınıyordu.²²⁹ Maarif nezaretinin bir başka gelir toplama yeri “Maarif Sandıklarıydı”. Bu sandıklar ahalinin daha çok dini duygularla mekteplere yaptıkları nakit yardımları, belirli bir noktada toplayarak ilgili yerlere sarf edilmesini sağlamak üzere kurulmuştu.²³⁰ Bu sandıkların idaresi vilayetlerde maarif müdürlerinin taht-ı nezaretine bırakılmıştı.

1910 yılında Emrullah Efendi'nin Bakanlığı sırasında Maarife biraz para kazandırmak için çeşitli girişimlerde bulunulmuştur. Ergün bu girişimleri şu şekilde ifade etmektedir: *“Bir yandan okul ücretleri arttırılıp, okula alınacak yatılı öğrencilerin oranı belirlenirken, 1910 Mart'ında Bakanlığa bağlı yerlerdeki harcamaları sınırlandıran oldukça uzun bir buyruldu yayınlanmıştır. Bakan, gereksiz okul arsalarını sattırıyordu. "Müsekkifat" yasaının 1. maddesine, “bu vergiye eğitim için zam konulabilir” şeklinde bir kayıt koyduruyordu. Aşardan alınan maarif hissesi ile Emlâk Vergisinden maarif için alınan zam da birleştiriliyordu. Ancak bu arada halktan çeşitli vergilere ek olarak alınan eğitim gelirlerinin vilâyetlere dağıtılması ve halka ulaştırılması sorunu ortaya çıktı. 1909 yılında Devlet gelirlerinin hepsi, bu*

²²⁸ “Mekâtib-i Ecnebiye Teftişatı”, *Tanin*, 14 Mart 1912.

²²⁹ Ergün, a.g.e., s. 165.

²³⁰ AYTEKİN, a.g.e., s. 43.

arada eğitim gelirleri de doğrudan doğruya Hazineye alındı. Hazineden de eğitim harcamaları için daha fazla para ayrılmaya başlandı.”²³¹

Tanzimat’tan itibaren başlanılan eğitimi modernleştirme girişimleri, devlet bütçesinden eğitime ayrılan payın azlığı nedeniyle tam manasıyla başarılı olamıyordu. Özellikle Osmanlı Devletinin mali iflasını ilan etmesiyle birlikte, Duyûn-u Umumîye İdaresi kurulmuş ve devletin mali politikaları üzerinde denetleyici bir konum almıştır. II. Meşrutiyet döneminde de eğitim giderleri bütçeden yeteri kadar pay alamamıştır. Zaten devlet bütçesinin % 50’ye yakını "Düyûn-u Umumîye" adıyla dış borçları ödemeye ayrılmaktaydı. Duyûn-u Umumîyeden sonra ikinci büyük pay savunma harcamalarına gidiyordu ve bu oran Jandarma, Bahriye ve İmalât-ı Harbiye harcamaları da katılırsa % 35’i buluyordu. Osmanlı bütçesinde, eğitime ancak % 3-4 civarında bir para ayrılabilirdi. Bu meblağ ile İmparatorluğun eğitim harcamalarını karşılamak ve yeni yatırımlara girişmek önemli bir sorun idi. Bütçeden maarife ayrılan payın azlığı basında da sürekli eleştiri konusu ediliyordu. Örneğin Hüseyin Cahid maarife bütçeden yeterli pay ayrılmadığı kanaatindeydi: *“Geçen sene mekteplere sarf edilmek üzere bütçede epeyce bir para tefrik edilmişti. Nüfus başına hesap edilecek olursa Meclis-i Mebusan’ın maarife ayırdığı tahsisatın son derece az olduğu göze çarpar. Bu kadar nüfus olan koca bir millet bu kadarlık para ile maarife olan ihtiyacını temin ve izale edemez. Fakat maarif bütçesinin tetkiki sırasında teemmül edilecek nokta tahsisatın adem-i kifayesinden ziyade tahsisat-ı mevcudenin sarf edilip edilmeyeceği olmak icap eder.*”²³²

Maarif bütçesinin eğitimin hangi kısımlarına ne derecede dağıtıldığı da incelenmesi gereken bir durumdur. Bu sebeple 1909, 1910, 1911 ve 1912 yıllarında eğitim kalemlerine ve kurumlarına bakanlık bütçesinden ne oranda pay ayrıldığını görmekte fayda vardır.²³³

²³¹ Ergün, a.g.e.,s. 165.

²³² Hüseyin Cahid, “Maarif İçin”, *Tanin*, 7 Nisan 1910.

²³³ Ergün, a.g.e., ss. 168-170.

Tablo 13: 1909-1912 Yılları Arası Maarif Bütçesinin Eğitim Giderlerinin Kurumlar Bazında Oranları (%)

| Harcama Yerleri | 1909 | 1910 | 1911 | 1912 |
|---------------------------------------|-------|-------|-------|-------|
| Bakanlık merkez harcamaları | 8.95 | 3.90 | 3.08 | 2.91 |
| Vilâyetler Maarif İdareleri | 5.93 | 3.42 | 3.88 | 4.28 |
| Yüksekokullar | 10.94 | 12.77 | 11.17 | 10.91 |
| İdadi ve Sultânîler | 29.84 | 28.07 | 26.26 | 27.11 |
| İbtidai, rüşdiye ve öğretmen Okulları | 37.32 | 41.86 | 39.22 | 40.19 |
| Ticaret ve sanayi okulları, Dârülhayr | 2.75 | 0.86 | 2.34 | — |
| Sanayi-i Nefise, Müze-i Osmâni | 1.44 | 2.87 | 2.67 | 3.38 |
| Matbaa, Rasathane, Kütüphaneler | 2.83 | | | |
| Çeşitli Harcamalar | — | 5.72 | 10.48 | 5.08 |
| Arn., Ara. ve Kürdistan Okul. | — | — | 1.86 | 1.92 |
| Avrupa'daki Öğrenciler | — | — | — | 2.96 |

Tabloda ilk bakışta dikkati çeken şey bakanlığa ait merkez harcamaların giderek azalmış olmasıdır. Bununla birlikte ilk, orta ve yüksek öğretim kurumları maarife ayrılan paydan daha fazla pay almaktadırlar. Bu para neredeyse harcamaların yarısına tekabül etmekteydi ki, hem yeni açılan okullar, hem de Devr-i Sabıktan kalan okulların ıslahı için kullanılmaktaydı.

II. Meşrutiyet dönemi boyunca hükümetler her ne kadar eğitim konusuna eğilmişler ve maarifin geliştirilmesi konusunda adımlar atmışlarsa da bütçeden maarife ayrılan pay bu gelişmeyi sağlayabilecek oranda olmamıştır. Bu durumu Van Mebûsu Vahan Papazyan Efendi Meclis-i Mebusan görüşmeleri sırasında bazı devletlerin bütçelerinden örnekler vererek şu şekilde ifade ediyordu: “7 milyon nüfusu ile Romanya genel bütçeden maarife %11,5; 4 milyon 350 bin nüfusu ile Bulgaristan genel bütçeden maarife %14; 2,5 milyon nüfusu ile Sırbistan genel bütçeden maarife %5,50; 2 milyon 600 bin nüfus ile Yunanistan maarife %8,50 pay ayırırken, 32 milyon nüfusu ile Osmanlı Devleti genel bütçeden maarife ancak %2,6

pay ayırmaktadır.”²³⁴ Dönemin bütçe kanunlarında eğitime ayrılan pay ise şu şekilde gösterilebilir:²³⁵

Tablo 14: 1909-1914 Yılları Arasında Genel Bütçeden Maarife Ayrılan Paylar

| Ait Olduğu Yıllar | Toplam Bütçe | Maarife Ayrılan | Toplam Bütçe (%) |
|-------------------|---------------------|------------------|------------------|
| 1909 | 3.053.954.572 kuruş | 66.052.751 kuruş | 21,6 |
| 1910 | 3.299.772.197 kuruş | 94.639.804 kuruş | 28,7 |
| 1911 | 3.623.318.487 kuruş | 99.448.185 kuruş | 27,4 |
| 1912 | 3.399.739.215 kuruş | 91.131.800 kuruş | 26,8 |
| 1914 | 3.401.200.396 kuruş | 55.349.237 kuruş | 16,3 |

Görüldüğü üzere genel bütçeden maarife ayrılan pay II. Meşrutiyet öncesine göre oldukça artmasına rağmen hala istenilen oranda değildir. Çünkü yeni idare hem yeni okullar açmak hem de eski idareden miras kalan okulları ıslah etmek amacındaydı. Bunun yanı sıra öğretmenlerin maaşları başta olmak üzere maarif giderlerinde önemli bir artış da söz konusuydu.

II. Meşrutiyetin ilanından sonra Maarif Nezareti tarafından “*umumi mekâtib-i ibtidaiye ve rüşdiyelerin ve darümuallimin-i ibtidaiyeler ile beş senelik mekâtib-i idadiyenin idare ve nezareti vilayetlere tevdi’ olunmuş ve bu mekâtibin masarif-i tesisiye ve talimiyelerine tedrisat-ı ibtidaiye müfettişleri maaş ve masarifine karşılık olmak üzere aşar ve meskufat vergilerine zimmimeten istifa edile gelmekte olan hisse-i maarif varidatı kâmilan mahallerine terk edilmiştir. Yine bu kanunun doksanınıcı maddesinin üçüncü fıkrası hükmünce maarife ait zecye resm-i manzımı ve üçüncü fıkrası mucibince vilayetçe tesis ve idare edilecek her nevi mekâtibin her nevi varidatı kezalik mahallerine bırakılmıştır.*”

Buna mukabil 328 senesi için mekteb-i iptidaiye ve rüşdiye ile Darümuallimin-i iptidaiye ve beş senelik idadilerin her türlü gideri vilayet

²³⁴ Betül Bakır, İkinci Meşrutiyet’ten Tevhid-i Tedrisat’a Türkiye’de İlköğretim, İstanbul Üniversitesi, Atatürk İlkeleri ve İnkılâp Tarihi Enstitüsü, Yayınlanmamış Doktora Tezi, İstanbul, 2007, s. 297.

²³⁵ Bakır, a.g.t., s. 62.

idarelerine bırakılmıştır. Bu giderler için vilayetlere ayrılan tahsisat şu şekilde olmuştur:

Tablo 15: 1328 Yılı Vilayet Maarif Tahsisatı²³⁶

| Vilayet İsimleri | Kuruş | Vilayet İsimleri | Kuruş |
|---------------------------------|-----------|--------------------------|------------|
| Edirne Vilayeti | 1.886.326 | Sivas Vilayeti | 1.693.785 |
| Ankara Vilayeti | 1.041.999 | Suriye Vilayeti | 1.473.251 |
| Adana Vilayeti | 1.687.996 | Trabzon Vilayeti | 1.010.627 |
| Aydın Vilayeti | 3.168.068 | Trablusgarb Vilayeti | 0 |
| Erzurum Vilayeti | 942.793 | Asir Sancağı | 0 |
| Urfa Vilayeti | 455.701 | Kastamonu Vilayeti | 160.462 |
| Bağdat Vilayeti | 1.024.028 | Kudüs-i Şerif Sancağı | 349.773 |
| Basra Vilayeti | 1.115.817 | Karesi Sancağı | 580.856 |
| Beyrut Vilayeti | 733.811 | Kale-i Sultânîye Sancağı | 448.094 |
| Bitlis Vilayeti | 0 | Konya Vilayeti | 1.996.113 |
| Bingazi Sancağı | 0 | Medine-i Münevvere | 0 |
| Bolu Sancağı | 271.337 | Musul Vilayeti | 168.391 |
| Cezayir-i Bahr-i Sefid Vilayeti | 692.273 | Mamuretülaziz Vilayeti | 335.163 |
| Canik Sancağı | 286.746 | Van Vilayeti | 0 |
| Çatalca Sancağı | 79.260 | Yemen Vilayeti | 0 |
| Haleb Vilayeti | 1.090.963 | İstanbul Vilayeti | 0 |
| Hicaz Vilayeti | 0 | İşkodra Vilayeti | 0 |
| Hüdavendigâr Vilayeti | 2.831.156 | Kosova Vilayeti | 0 |
| Diyarbakir Vilayeti | 18.047 | Manastır Vilayeti | 0 |
| Zor Sancağı | 0 | Yanya Vilayeti | 0 |
| Selanik Vilayeti | 1.296.455 | Yekûn | 27.589.913 |

Bazı vilayetlerin masraf açıklarından dolayı devlet bütçesinden ek bir tahsisat daha yapılmıştır. Buna göre vilayetlere yapılan ek tahsisatların kuruş olarak miktarı şöyledir:²³⁷

²³⁶ “Vilâyat Maarif Tahsisatı”, *Tanin*, 16 Nisan 1912.

²³⁷ a.g.h.

| | |
|-----------------------------|-----------|
| Bitlis Vilayeti | 143.902 |
| Bingazi Sancağı | 45.748 |
| Hicaz Vilayeti | 520.081 |
| Zor Sancağı | 33.804 |
| Trablusgarp Vilayeti | 503.809 |
| Asir Sancağı | 214.477 |
| Medine-i Münevvere Vilayeti | 390.791 |
| Van Vilayeti | 40.558 |
| Yemen Vilayeti | 584.814 |
| İstanbul Vilayeti | 435.229 |
| İşkodra Vilayeti | 1.043.977 |
| Kosova Vilayeti | 1.463.331 |
| Manastır Vilayeti | 417.163 |
| Yanya Vilayeti | 194.247 |
| Yekün | 6.032.831 |

2- II. Meşrutiyet Dönemi Maarif Nazırları:

II. Meşrutiyet dönemi, maarif teşkilâtının en üst yöneticisi olan Maarif Nazırları açısından çok da iç açıcı olmamıştır. Bu dönemde başa geçen nazırlar çok kısa süreli görevlerde bulunmuşlardır. Bu kısa süre içerisinde çok fazla icraat yapamayan nazırlar, genel olarak seleflerinin yaptıkları işleri eleştirmişler ve bu yapılanları değiştirmeye çalışmışlar, fakat bunda da başarılı olamamışlardır. Bu durumu İkdâm Gazetesinin sütunlarında “*Şu mülkün maarif hususunda acaba bir talihsizliği mi var? Maarif işini bir türlü yoluna koyamıyoruz. O nezarete gelenler hiçbir şey yapmadan birer birer çekilip gidiyorlar. Bu gidişle zannederiz ki Avrupa’ya bir Maarif Nazırı sipariş etmeye mecbur olacağız*” şeklinde yer alarak alay konusu yapılmıştır.²³⁸

II. Meşrutiyet dönemde görev yapan Maarif Nazırlarının sırası ve görev yaptıkları tarihler şöyledir:²³⁹

| | |
|-----------------------------|------------------------------|
| İbrahim Hakkı Bey | 28 Temmuz 1908-22 Eylül 1908 |
| Recaizâde Mahmud Ekrem Bey | 23 Eylül 1908-28 Kasım 1908 |
| İbrahim Hakkı Bey (2. Defa) | 28 Kasım 1908-16 Aralık 1908 |

²³⁸ “Maarif Nezareti”, *İkdâm*, 9 Şubat 1909.

²³⁹ Mustafa Yazıcı, *Tanzimat’tan Bu Yana Milli Eğitim Bakanları, Başbakanlar ve Atatürk*, Ankara, 1973, ss. 93-97.

| | |
|-----------------------------------|-----------------------------|
| Abdurrahman Şeref Bey (Vekâleten) | 16 Aralık 1908-5 Şubat 1909 |
| Yusuf Ziya Paşa | 6 Şubat 1909-13 Şubat 1909 |
| Abdurrahman Şeref Bey | 15 Şubat 1909-4 Mayıs 1909 |
| Mustafa Nâil Bey | 5 Mayıs 1909-9 Ocak 1910 |
| Emrullah Efendi | 10 Ocak 1910-18 Şubat 1911 |
| Mehmed Cavid Bey (Vekâleten) | 18 Şubat 1911-1 Mart 1911 |
| Babanzade İsmail Hakkı Bey | 2 Mart 1911-11 Mayıs 1911 |
| Abdurrahman Şeref Bey (2. Defa) | 11 Mayıs 1911-1 Ocak 1912 |
| Emrullah Efendi (2. Defa) | 1 Ocak 1912-21 Temmuz 1912 |
| Gelenbevizade Said Bey | 22 Temmuz 1912-29 Ekim 1912 |
| Mehmed Şerif Paşa | 30 Ekim 1912-23 Ocak 1913 |
| Şükrü Bey | 24 Ocak 1913-9 Temmuz 1917 |

İbrahim Hakkı Bey: II. Meşrutiyetin ilk Maarif Nazırı olan Hakkı Bey'in ilk nazırlığı 22 Temmuz 1908'den 22 Eylül 1908'e kadar sürmüştür. İkinci nazırlığı ise 28 Kasım 1908'den 16 Aralık 1908'e kadar devam etmiştir. Kısa süren Maarif Nazırlığı döneminde Dâhiliye Nazırlığını da vekâleten yürüten Hakkı Bey, eğitim işleriyle çok fazla ilgilenememiş,²⁴⁰ Dâhiliye Nezaretinde yapmış olduğu bazı atamalar yüzünden muhalif gazetelerin tepkisini çekmiştir. Hakkı Bey bu görevden ayrılarak Roma Sefaretine atanmıştır. Basında, Hakkı Bey'in yerine, Ahmet Rıza Bey'in Maarif Nezaretine atanacağı haberleri yer almasına rağmen,²⁴¹ yine o sıralarda Defter-i Hakânî Nazırı olan Abdurrahman Şeref Bey'in bu göreve atanacağı, ondan boşalan koltuğa ise Nazır-ı Sabık Ziya Paşa'nın tayin edileceğinden bahsedilmekteydi.²⁴²

Recaizâde Ekrem Bey: 1847'de İstanbul'da doğan Recaizâde Ekrem Bey Galatasaray Sultânîsi ve Mekteb-i Mülkiye'de muallimlik yapmış, II. Meşrutiyet'in

²⁴⁰ Paşa sadaretinde maarif nezaretine tayin olunan Hakkı Bey'e Kamil Paşa'nın teşkil ettiği kabinede dâhiliye nezareti vekilliği tevdi' edilmişti. Aradan pek az bir müddet geçtikten sonra Hakkı Bey asaleten dâhiliye nezaretine tayin olundu fakat maariften kat-ı alaka edememiş idi, mukaddema dâhiliyede vekil, maarifte asil olan bu zat bu defa dâhiliyede asil, maarifte vekil oldu. Şu icraatın bittabi hiçbir tesir ve faidesi olmadı. Ekrem Bey'in ancak iki ay devam eden nezaretini müteakib Hakkı Bey asaleten maarif nezaretine getirildi fakat sekiz on gün devam eden nezaretinde bittabi bir işe teşebbüs edemedi. "Maarif Nezareti", *İkdam*, 9 Şubat 1909.

²⁴¹ "Hakkı Bey", *İkdam*, 9 Aralık 1908.

²⁴² "Hakkı Bey", *İkdam*, 14 Aralık 1908.

ilanından sonra kısa süreli Evkâf ve Maarif Nazırlıkları görevlerinde bulunmuştur. Bakanlığı çok kısa süreli olduğu ve meşrutiyetin ilk zamanlarına rastladığı için çok faydalı işler yapamamıştır. Her ne kadar kısa süreli görev yapsa da Ekrem Bey Maarif Nezareti bünyesinde kabul görmüş bir nazırdır. Ekrem Bey'e Nezarete bir uğurlama töreni de yapılmıştır. Bu tören sırasında konuşan Mektubî Kalemi Müdürü Mustafa Reşid Bey Ekrem Bey hakkında; “Efendiler, şimdi edib-i âzam ve üstâd-ı muhterem Maarif Nezaretinden infikak ediyor. Fakat kendileri daima maarifimizin nazır-ı âlisidir” diyerek bu saygıyı ifade etmiştir. Yeni nazır Hakkı Bey ise daire-i nezarete gelerek nazır-ı sabık Ekrem Efendi ile yarım saat görüşmüş ve görevi tekrar devralmıştır.²⁴³

Abdurrahman Şeref Bey: Hakkı Bey'in ikinci Maarif Nazırlığından sonra 16 Aralık 1908'de Abdurrahman Şeref Bey vekâleten Maarif Nazırı olmuştur.²⁴⁴ Şeref Bey daha önce Mekteb-i Sultânî ve Darülmualliminde öğretmenlikler yapmış ve Mekteb-i Mülkiye müdürü olmuştur. II. Meşrutiyetten sonra Defter-i Hakânî Nazırlığı ve Meclis-i Ayan üyeliği yapmıştır. İlki 15 Şubat 1909-4 Mayıs 1909, ikincisi 11 Mayıs 1911-1 Ocak 1912 tarihlerinde olmak üzere iki kez asaleten Maarif Nazırlığı yapmıştır. Şeref Bey'in nazır olarak atanması basın tarafından genel olarak olumlu karşılanmıştır.²⁴⁵

Şeref Bey'in Maarif Nazırlığındaki ilk işi mektep müdürlerini nezarete çağırarak ve mekteplerde yapılacak tensikat hakkında görüşmeler yapmak

²⁴³ *İkdam*, 2 Aralık 1908.

²⁴⁴ Abdurrahman Şeref Bey'in vekâleten göreve atanması basın tarafından maarif işlerinin ciddiye alınmaması olarak yorumlanmıştır. *İkdam*'a göre işlerin düzeleceğine inanmayan yeni nazır ıslahtan ümidini dahi kesmiştir. Zaten görevinden istifa eden Abdurrahman Şeref Bey, önüne gelen evrakları imzalamamakta ve maarif işleriyle uğraşmamaktaydı. Gazete nazırlık koltuğunun boş durmasını şöyle eleştirmektedir: “Perşembe gününden beri maarif nezareti boş olduğu halde elan hiçbir şey yapıldığı yok. Bir nezaretin böyle günlerce boş bırakılması usulden değildir. Bir nezaret boş kalınca nazırlardan birinin onu vekâleten deruhte etmesi usul-i meşrutiyet iktizasındandır. Fakat vekâletle de iş görülmez. Her nazırın işi zaten başından aşmış, erbab-ı mesalîh müracaat ediyorlar. Aklam-ı nezaretçe kendilerine cevap verilemiyor. Meclis mukarraratına mucibince denemediği için kararlar yüz üstü kalıyor imiş. Taşraya gidecek memurlar muallimler memuriyetlerini mutazammın-ı muharreratı alamadıkları için buralarda gezinip duruyorlar, gidecekleri yerlerdeki vazifeler tabii muattal kalıyor, mektep müdürleri her gün zuhur eden işlerden dolayı kime müracaat etmek lazım geleceğini tayin edemiyorlarmış. Şu zamanda dört gün bizim için dört sene kadar mühimdir. Boş geçirilecek vaktimiz yok. Artık asaleten bir nazır tayin olunmalı, bu tezezbübe son verilmelidir.”

²⁴⁵ “Maarif Nezareti”, *İkdam*, 24 Aralık 1908. Gazete Şeref Bey'i maarifte gerekli ıslahatları yapabilecek ve teşkilâtı tanzim edebilecek bir nazır olarak tanıyordu.

olmuştur.²⁴⁶ Asaleten görev yaptığı dönemde bakanlık bütçesinde tasarrufa gidilmesi yolunda çalışmalarda bulunmuş ve bu amaçla merkezde bulunan müfettişlikleri lağvederek seyyar müfettişlikler kurdurmuştur. Bakan, tensikâta ilköğretimden başlanılacağını, çünkü tahsil ve terbiyenin esasının ilköğretim olduğunu, öğretmenler için ise maaşlarda ve çalışma şartlarında iyileştirmeler yapacağını belirtiyordu. Şeref Bey, Mekâtib-i Umûmîye programını ıslah ve tadil için de bir komisyon oluşturmuştur.²⁴⁷ Bunların yanında bakan tüm bu çalışmalarını kapsayacak umumî bir “Eğitim Kanunu” çıkarmak arzusundaydı ancak bakanlığının kısa sürmesi nedeniyle bunları gerçekleştirilememiştir.

Yusuf Ziya Paşa: II. Meşrutiyet döneminin en kısa süreli Maarif Nazırlığı yapan kişisidir. 5-13 Şubat 1909 tarihleri arasında nazırlık yapmıştır. Bu dönemde Roma Sefiri olan Paşa, II. Meşrutiyet dönemi kabinelerinde Dâhiliye ve Maliye nazırlıkları yapmıştır. 13 Ocak-4 Mart 1919 tarihleri arasında tekrar Maarif Nazırlığı görevinde bulunmuştur.

Mustafa Nâil Bey: Hüseyin Hilmi Paşa hükümetinin Maarif Nazırı olarak 5 Mayıs 1909’da koltuğa oturan Nâil Efendi ilk icraat olarak İstanbul Darülmüallimin müdürlüğüne eski öğrencilerinden Sâtı Bey’i getirmiştir. Ona geniş yetkiler vererek yaptığı reformları desteklemiştir. 1909 yılının ortaların maarif işlerini düzene sokmak, mekteplerde ıslahat yapmak, eğitim bütçesini verimli kullanmak için uzman kişilerden oluşan komisyonlar kurdurarak çalışmalar yapmış, okulların müfredat programlarını yenilemiştir. Bu komisyonun üyeleri; Evkâf-ı Hümayun Nezareti Masarifat Müdürü Cemil, Maarif Muhasebe Müdürü Hamid, Mekâtib-i İbtidaiye İdaresi Başkâtibi Bedrettin ve Defter-i Hakânî Nezareti Senedât Müdür Muavin-i Evveli Sıtkı Efendilerdir.²⁴⁸

Nâil Bey’in Nazırlığı döneminde azınlık okulları meselesi iyice alevlenmiştir. Nâil Bey bu konuda “Osmanischer Llyod” Gazetesine verdiği demeçte Patrikhane’nin gösterdiği telaşın nedenini anlayamadıklarını, hükümetin kendilerine

²⁴⁶ “Maarif Nazır Vekili”, *İkdam*, 20 Aralık 1908. “Maarif Nezaretinde”, *Tanin*, 21 Aralık 1908.

²⁴⁷ “Mekâtib-i Umûmîye Programı”, *Tanin*, 13 Teşrinisani 1911.

²⁴⁸ “Komisyon”, *Sabah*, 24 Haziran 1909.

verilen imtiyazata kesinlikle dokunmayacağını ifade ederek şöyle diyordu: “*Yeni kanun bütün Osmanlı çocuklarının nesak-ı vâhid altında terbiye görmelerini temin etmektedir. Tabire dikkat buyurunuz. Tedris değil terbiye. Zira hükümetin maksadı hükümete Osmanlı yetiştirmektir.*”²⁴⁹ Yine azınlık gazetelerinin yeni programlarla bu unsurların Türkleştirilmek istendiğine dair yaptıkları propagandaya da tepki gösteren Nâil Bey, “Fakat tedris-i tali hakkında ki kanun her halde zannolunduğu kadar müşkülata maruz kalmayacaktır. Biz bir defa anâsır-ı muhtelifeyi terbiye-i milliye hakkında ki nokta-yı nazarımızı kabule icbar niyetinde değiliz. Ancak bunlar menfaatleri iktizası kanun-ı mezkurede müttehiz tedabire teb’id edeceklerdir. Esasen lisan-ı Osmaniyeye vukuf kendi menfaatlerine muvaffaktır. Şurada tekrar edeyim ki bize bazı garezkâranın iddiaları vech üzere, anâsır-ı gayri müslimeyi Türkleştirmek fikri katiyen mevcut değildir. Bizim maksadımız terbiye-i tevhid yani terbiye-i milliyeyi takviyeden ibarettir” diyerek hükümetin asıl niyetini ifade etmiştir.²⁵⁰

Maarif Nazırı Nail Bey, Süleyman Nazif ile yaptığı bir mülakatta genel olarak şu noktalara temas ediyordu:

“Yapılacak şeyler pek çoktur. İstitaat-ı umumiyemize göre ehem-i mühimneyi takdim suretiyle iş görmeye mecburuz. Evvela payitaht ve vilayatta yapılacak mekâtib ile kütüphane, müze ve saireyi her yerin icap ve ihtiyacına göre tesis etmeye mecburuz.

Maarifin geçen seneki tahsisat-ı umumiyesi kırk milyon kuruş idi. Bu sene elli dokuz milyondur. Sinin-i sabıkaya kadar nezarete birçok fazla memurlar fuzuli maaş alırlardı. Bu sene masarif-i merkeziden kırk bin lira tasarruf ettik. Payitaht ve vilayatta mevcut mekâtib-i ibtidaiye dokuz bin altı yüz kusur baktır. Hâlbuki kırk bin ibtidai mektebine ihtiyacımız vardır. Bu ihtiyacı imkân ve vesait nispetinde birer birer istifa etmeye çalışacağız.

Telif-i anâsırın ibtidaiye sayesinde mümkün olacağı malumdur. Her karyede ibtidai mektep açacağız. Beş nefer şakirdanı bulunan her cemaatin ayrı bir lisan muallimi olacak ve Cuma günleri gayrimüslimler ve Pazar günleri Müslümanlar ulum-ı diniyelerini öğreneceklerdir.

²⁴⁹ “Tedrisat Meselesi”, *Tasvir-i Efkâr*, 17 Haziran 1909.

²⁵⁰ “Maarif Nazırının Beyanâtı”, *Sabah*, 18 Haziran 1909.

Meşrutaları münderis-i evkâf hakkında yirmi beş sene mukaddem bir kanun yapılmıştı. Evkâfın asla münderis olmayan bir şeyi vardır ki o da mütevellî veya başka nam ve sebeplerle hâsılat-ı umumiyesini bel' eden tufeylileridir. Bu hususta iktiza eden tedabir ve teşebbüsât ifa ediliyor.

Darülmüalliminleri ikmal etmeye çalışıyoruz. Şimdiye kadar bu müessesata yalnız talebe-i Müslime kabul olunurdu. Badema kapıları her cemaatin evladına açıktır. Dersaadet Darülmüalliminine şimdiden dört müdavim gayrimüslim kayd olundu. Her yerde darülmüallimini leyli yapmak istiyoruz.”²⁵¹

Nâil Bey, maarif yoluyla tüm anâsırı bir çatı altında toplama fikrini güdüyordu. Bu nedenle yaklaşık kırk bin ilkokula ihtiyaç olduğunu ve Osmanlılığın ancak bu okullar vasıtasıyla vücuda getirilebileceğini ifade ediyordu. Bu amaca binaen ilk defa Nâil Bey'in nazırlığı döneminde darülmüalliminlere gayrimüslim öğrenciler alınmaya başlanılmıştır.²⁵²

Nâil Bey 28 Aralık 1909'da kabinenin düşmesine kadar bakanlık görevini yürütmüştür. Yaptığı çalışmalarla bu dönem eğitiminin temellerini atmıştır. Kendisinden sonra göreve gelen Emrullah Efendinin uyguladığı eğitim politikalarının alt yapısı Nâil Bey'in nazırlığı döneminde atılmıştır.

Emrullah Efendi: II. Meşrutiyet devrinin en etkili ve en meşhur maarif nazırı Emrullah Efendi'dir. 16 Aralık 1908'de Kırklareli mebusu olarak meclise giren Emrullah Efendi, 12 Ocak 1910'da Maarif Nazırı olmuş, fakat hakkında yapılan eleştiriler neticesinde 20 Şubat 1911'de istifa etti. Ancak 15 Aralık 1911'de tekrar Maarif Nazırlığı'na atanmıştır. Bu dönemde İttihad ve Terakki Cemiyeti ile arası açılınca istifasını sunmuş fakat istifası sadrazam tarafından kabul edilmeyince hükümetin düştüğü 21 Temmuz 1912'ye kadar görevini devam ettirmiştir.²⁵³

²⁵¹ Süleyman Nazif, "Tahsil-i İbtidai", *Tasvir-i Efkâr*, 3 Temmuz 1909.

²⁵² Ergün, a.g.e., s. 177.

²⁵³ Emrullah Efendi hakkında ayrıntılı bilgi II. Meşrutiyet dönemi eğitimcileri başlığı altında verilecektir.

İsmail Hakkı Bey (Babanzâde): Emrullah Efendi'nin istifasını izleyen günlerde basında yeni Maarif Nazırının kim olacağı yolunda haberler çıkmaya başlamış ve meclis dışından Tefik Fikret Bey veya Erzurum Valisi Celal Bey'in en güçlü adaylar olduğu yazılmaya başlanmıştı. Ancak 1911 Mart ayı başlarında adeta İttihad ve Terakki Cemiyetinin yayın organı konumunda olan "Tanin" gazetesi yazarlarından Babanzâde Hakkı Bey Maarif Nazırlığına atanmıştır. Bu özelliğinden dolayı Hakkı Bey'in nazırlığı diğer basın organları tarafından pek hoş karşılanmamıştır.

Nâil Bey döneminde alevlenen azınlık mektepleri meselesi Hakkı Bey döneminde de devam etmiştir. Bu dönemde Rum mebuslarla İttihad ve Terakki Cemiyeti ileri gelenleri arasında sorunun çözümüne ait görüşmeler yapıyordu. Hakkı Bey azınlık mektepleri hakkında iki tasarı hazırladığını ve bunları gelecek sene meclise sunacağını ifade etmiştir. Nazır, müfettişlerin bütün gayrimüslim okullarını istedikleri gibi denetleyebileceklerini, istedikleri soruları sorabileceklerini ve bakanlığa rapor vereceklerini belirtmiştir. Bununla birlikte hükümet gayrimüslim unsurları rahatlatmayı da ihmal etmiyordu. Hakkı Bey 24 Mart 1911'de Fener'de bulunan Rum Mektebini ziyaret etmiş ve bu ziyaret sırasında yaptığı konuşmada; "*Hükümetin Rum millet-i sadıkası hakkındaki hissiyatı gayet samimi ve vedatkârane olup bir takım bedhevahanın tesvilatına inanılmaması, genç Türkiye'nin maksad-ı yegânesi bilumum Osmanlı Rumlarına kendisinin niyet-i halisanesini anlatmak olup, yoksa onların mevcudiyet-i milliyelerini bel' etmek gibi bir meslek takip olunmadığını, esasen böyle bir mesleğin akîm ve gayrimüsemmer olmakla beraber faidesiz olacağına kanî bulunduğunu*"²⁵⁴ belirtmiştir.

İsmail Hakkı Bey, 8 Mayıs 1911'de Maliye Nazırı Cavid Bey ile beraber görevlerinden istifa etmişlerdir. Ortak istifanemelerinde bir süreden beri partideki karışıklıkların vazifelerini yürütmeye mani olduğunu belirtmişlerdir.

Mehmed Said Efendi: 1863'de İstanbul'da doğan Said Bey Mülkiye Mektebini bitirmiştir. 1887'den itibaren Bursa İdadisinde öğretmenlik ve maarif

²⁵⁴ "Maarif Nazırı Hakkı Bey", *Tanin*, 25 Mart 1911.

müdürlüğü, Edirne Maarif Müdürlüğü, Ticaret Mekteb-i Âlisi müdürlüğü, Vefa İdadisi ve Darülfünun'da öğretmenlik görevlerinde bulundu. Daha sonra bakanlığın merkez örgütünde çalışmaya başlamıştır. Maarifin hemen her kademesinde çalışan Said Bey, Emrullah Efendi'nin ikinci Maarif Nazırlığından sonra 22 Temmuz 1912'de Ahmed Muhtar Paşa kabinesinde Maarif Nazırı olmuştur.²⁵⁵ Ancak nazırlığı Balkan Savaşlarına denk geldiği için çok verimli çalışma yapamamıştır. Hükümetin istifasıyla 29 Ekim 1912'de görevden ayrılmıştır.

Damat Mehmed Şerif Paşa: Mehmed Kamil Paşa'nın dördüncü sadrazamlığı zamanında Maarif Nazırı olan Şerif Paşa deyim yerindeyse ülkenin ateş çemberinde geçtiği dönemde; Balkan Savaşlarının iç politikayı belirlediği dönemde 30 Ekim 1912 ile 23 Ocak 1913 tarihleri arasında koltuğa oturmuştur. Nazırlıkta kaldığı yaklaşık iki buçuk ay zarfında köklü reform düşünceleri ortaya atmıştır. Bakan'a göre, derslerin teorik olarak verilmesi şimdiye kadar hiçbir faide hâsıl etmemiştir. Bu nedenle tatbikat mekteplerine ağırlık verilmeli, dersler ameli bir şekilde yürütülmelidir. Özellikle orta öğretimin süresi ülkemiz için oldukça uzun olduğunu düşünen Nazır Bey, bunun daha makul bir süreye indirilmesi taraftarı olmuştur.

İdadilerin işlevini arttırmak konusunda çalışmaları olan Şerif Paşa, her idadinin kurulduğu bölgenin şartlarına göre bir müfredat programı uygulaması lazım geldiğini belirterek, idadilerin yükseköğretime öğrenci hazırlayacağını ve bu suretle üniversitelerde ihtiyat sınıflarının tekrar açılacağını ifade ediyordu. Tasarladığı bu değişiklikler oldukça tepki toplamış ve bakan eleştirilere hedef olmuştur. Şerif Paşa 1913 yılının başlarında Maarif-i Kebir'i toplayarak bakanlık örgütünün yeniden yapılandırılması konusunda bir tasarı hazırlamış ve bunu uygulamaya koymayı düşünürken hükümetin düşmesi üzerine bakanlıktan ayrılmıştır.²⁵⁶

Ahmed Şükrü Bey: II. Meşrutiyet döneminde en uzun süreyle Maarif Nazırlığı yapan kişi Şükrü Bey'dir. Mahmud Şevket Paşa kabinesinde Maarif Nâzırı olarak 24 Ocak 1913'de göreve başladı. Bu görevi 9 Aralık 1917'ye kadar sürdürdü.

²⁵⁵ Ergün, a.g.e., ss. 179-180.

²⁵⁶ Ergün, a.g.e., ss. 180-181.

Cumhuriyetin ilk yıllarında Trabzon valisi olarak çalışan Şükrü Bey, İzmir Suikastı nedeniyle 1926'da idam edilmiştir.

Ahmed Şükrü Bey, bakanlığa atanır atanmaz Vilayet Maarif Müdürlerine bir telgraf çekmiş, bu telgrafta maarifin derece-i terakkiye olan önemini vurgulamış ve asri devletler seviyesine yükselebilmek için maarif çalışanlarının daha fazla mesai yapmalarını istemiştir.²⁵⁷ Balkan Savaşlarının sona ermesinden sonra Osmanlı Devletinde Türkçülük düşüncesi yoğun olarak taraftar bulmuş ve politik uygulamalarda etkileri görülmeye başlanılmıştır. 1913 yılında Mahmud Şevket Paşa'nın Sadrazamlığı dönemi, Osmanlı eğitiminde öğretim dilinin önem kazanmaya başladığı bir dönemdi. Bu politika uyarınca dilde sadeleşme ve Türkçenin ortak eğitim dili olarak kullanılması yolunda girişimler başlamıştır. Şükrü Bey, 1913 Ekim'inde de Batı dillerinde yazılmış önemli eserleri Türkçeye çevirtmek için bir Komisyon kurmuştu. 1914 başlarında da Maarif müdürlerine yolladığı bir genelgede Türkçenin genişliğinden, zenginliğinden v.s. bahsederek, öğretmenlerin buldukları yerlerdeki atasözlerini, darbimeselleri, şiveleri saptamalarını istiyordu.²⁵⁸

Bu zamana kadar Maarif Nazırlığı koltuğuna oturan tüm bakanlar ilk iş olarak umumî bir maarif nizamnamesi çıkarma amacı içerisinde bulunmuşlardı. Fakat görev süreleri kısa olduğu için birçoğu bunda başarı sağlayamamıştı. Basından anlaşıldığı kadarıyla Ahmed Şükrü Bey de böyle bir düşünce içerisinde bulunmaktaydı. Bu nizamname yapılırken hangi hususlara dikkat edilmesi gerektiği hususunda Yeni Fikir Dergisi nazır beye açık bir mektup yayınlanmıştı. Bu mektupta Şükrü Bey'e şu konularda tavsiyede bulunuluyordu:

“Dünyanın neresinde olursa olsun, terakki ve salah, terbiye ve mektepler hâsıl olduğuna, mutmainiz ki zat-ı âlileri emindirler. Maarifi pek eski kalan bir millet bugün ihraz eylediğiniz makamdan pek çok şey bekliyor ve talep ediyor.

Nazır Beyefendi! Zat-ı âlilerinin işe mühim bir cihetten başladığınızı istibşar ediyoruz. Maarif nizamnamesini, tedrisat-ı iptidaiye kanununu

²⁵⁷ *Sabah*, 26 Ocak 1913.

²⁵⁸ Ergün, a.g.e.,ss. 181-182.

ihtiyaç ve hüviyetimize münasip bir hale ircâ' edecekmişsiniz. Esas itibariyle şayan-ı tahsin olan bu teşebbüsünüzde nazar-ı dikkate alınacak bazı mevad arz etmek cesaretini duyuyoruz:

Malum-ı âlilerinizdir ki memleketimizde yapılan nice kanun ve nizamlar hal ve mevkii, iklim ve meşreb itibarıyla gayrı tatbik oldu. Maarif ve terbiye kanunları –ki bir milletin hayatıyla beraber demektir- da gayrı kabil-i tatbik olursa kıymetli vakitler heder edilmiş olur. Millet hüviyet ve meşrebine muvaffak olmayan bir vecih ile arz olunacak terbiyeden uzak ve bigâne kalacağı tabiidir.

Maarif ve terbiye nizamnameleri birkaç zatın -velev ki her şeye vukufu olsa istese bile-kanaatiyle tanzim edilemez. Bu kıymetli nizamı veya kanunu hin-i tanzimde daha şümüllü, daha nafi bir tarzda hareket etmelidir. Büyük bir resmi kongre akd kılınmalı ve bu kongreye memleketimizin terbiye ve talim mütehasısları ve terbiyenin bir şubesine mensup mütehasıslar, vilayet maarif müdür ve muallimleri davet olunmalıdır. Kongrenin akdi zamanından birkaç ay evvel davetnameler isal edildiği halde bütün bu zevat kongreye pek kıymetli malumat ve hazırlık ile gelirler. Nezaretin projesi müzakere ve unutulmuş, hatırlanmamış, bilinmemiş noktalar ilave edilir.

Bu vecihle esaslı bir program, bir kanun tanzim edilmeyecek olur ise sık sık değişeceği ve bu tebdil yüzünden karışıklıktan başka bir faide hâsıl olamayacağı izahtan varestedir.

Şu beyanatımızın nazar-ı dikkate alınmasını rica ederiz. Hürmetlerimiz lütfen kabul buyurunuz nazır bey efendi.”²⁵⁹

Ahmed Şükrü Bey nazırlığı döneminde anaokullarına özel bir önem vermiştir. 1914 yılında bu konuda çalışmaya başlamış, 2-6 yaş arası çocukları “sokağın kötü etkilerinden korumak” için önce anaokulu öğretmeni yetiştirmeye başlamıştır. Bu öğretmen ihtiyacını karşılayabilmek için Dârümuallimât sınıflarına pedagojiye ait bazı ek dersler koydurarak çocuk gelişimini kadın öğretmen adaylarına öğretmeyi amaçlamıştır. Daha sonra bu okulların kuruluş, işleyiş ve mali konularını içeren “Ana Mektebi Nizamnâmesini” düzenlemiştir. Şükrü Bey döneminde İstanbul'da dört yerde anaokulu açılmıştır. Bu hususta vilâyetlere yazılar göndererek buna benzer okulların açılmasını istemiştir. Darümuallimâtlarda bu alan ile ilgili ders kitabı

²⁵⁹ “Maarif Nazırı Şükrü Beyefendi'ye”, *Yeni Fikir*, C. II, S. 9, Mart 1913, ss. 273-274.

ihtiyacını karşılamak üzere Avrupa'dan altmış kadar kitap getirterek bunları Türkçeye çevirtirmiştir.

İlköğretim program ve teşkilâtını düzenlemek üzere Darülfünun öğretmenlerinden meydana gelen bir komisyon kuran Şükrü Bey bu konuda önemli bir adım atmıştır. Komisyon beş ay kadar çalışarak, iki ve altı dershaneli okullara göre iki program yapmıştır. Bu programlarda ameli derslerin sayısının artırılması ve ders programlarına ziraat derslerinin konulması olumlu bir gelişme olarak görülmektedir. Şükrü Bey'in daha da önemli bir icraatı “Tedrisat-ı İbtidaiye Kanunu” üzerinde çalışması ve geçici olarak bu konuyu yürürlüğe koymasındır. Buna göre ülkedeki tüm iptidailer ve rüşdiyeler birleştirilmiştir. Orta öğretimde ise iki çeşit okul kalmıştır. Liva idadileri ve Sultânîler.

Yükseköğretim ise Şükrü Bey döneminde biraz geri planda kalmıştır. Bu dönemde sahte diploma ile Darülfünun'a kayıt yaptıran yüz kadar öğrencinin okulla ilişkisi kesilmiş, aracılık yapan memurlara ise işten el çektilmiştir. Darülfünun'a girişi bir sınava bağlamış ve sınava gireceklerden bir önceki tahsile ait diploma istemiştir. Öğretmen okulları konusuna da eğilen Şükrü Bey, yeni ilköğretim programına göre Darülmualimin programlarında da değişiklikler yapmıştır. Eskiden olduğu gibi her Darülmualimin veya yükseköğretim kurumu mezunu olan kişilerin hemen öğretmen olması engellenmiş, bu kişilere bir yıl süreli devre-i tatbikiye adı altında bir staj dönemi koyulmuştur. Bu devreyi bitirenler bir tez hazırlayacaklar ve sınava alınacaklar, başaranlar “ehliyet-i fenniye ve pedagoji şahadetnamesi” alacaklardı.²⁶⁰

Bakan mekteplerde okutulacak ders kitaplarının seçimi konusunda eskiden de uygulanan bir yöntem olan müsabaka usûlünü uygulamıştır. Sürekli ders kitabı değişmesinin önüne geçilmesi için müsabakayı kazanan eserin beş yıl süreli olarak okutulması kararlaştırılmıştır.

²⁶⁰ Ergün, a.g.e., s. 183.

Ergün, Ahmed Şükrü Bey döneminde çıkarılan nizamnameleri ve programların şunlar olduğunu belirtmektedir:

“Programlar:

- *Mekâtib-i İbtidaiye Programı,*
- *Dârülmualimîn Programı,*
- *Mekâtib-i Sultânîye Programı,*
- *İnas Sultânîsi Programı,*
- *Liva idadileri Programı,*
- *Ticaret İdadileri Programı.*

Yasa-Yönetmelik-Talimatnameler

- *Tedrisat-ı İbtidaiye Programı*
- *Mülâzemet Rûusu Nizâmnâmesi,*
- *Ticaret Mekteb-i Âlisi Nizâmnâmesi*
- *Avrupaya Gidecek Talebe Nizâmnâmesi*
- *Mekâtib-i Sultânîye Talimatnâmesi,*
- *İnas Sultânîsi Talimatnâmesi*
- *Muallim ve Muallim Muavinliği Talimatnâmesi,*
- *Darülfünun Talimatnâmesi,*
- *Devre-i Tatbikiye Talimatnâmesi*
- *Maarif Müdürlerinin Vezâifi Talimatnâmesi.*”²⁶¹

3- II. Meşrutiyet Döneminde Ana Okulları:

II. Meşrutiyet’in ilanından sonra eğitim konusu ülkenin gündemini meşgul etmeye başlamış, ilköğretimden yükseköğretime kadar hemen her kademedeki eğitim kurumlarında ıslahat başlamış, yeni talimatnâmeler, nizamnameler, programlar hazırlamıştır. Özellikle Avrupa terakkisini ulaşmak için onların izledikleri yollar takip edilmiş, raporlar hazırlanmış ve Batı tarzı eğitim anlayışları doğrultusunda yeni eğitim müesseseleri açılmaya başlanmıştır. Bu müesseselerden birisi “Ana Mektepleri (Kindergarden/Çocuk Bahçeleri)’dir.

²⁶¹ Ergün, a.g.e., s. 184.

Devrin başından itibaren bu kurumların vücuda getirilmesinin faydası üzerinde genel bir mutabakat sağlanmış görülmektedir. 2 Nisan 1909 tarihli Sabah Gazetesinde bu okullar hakkında bilgi verilmekte ve faydası hakkında şöyle denilmektedir:

“Maarif Nezareti ahiren tahsil-i ibtidai hakkındaki karar ve nizamı neşretmekle maarif-i ibtidaiye ita edilmekte olduğu ehemmiyeti izhar eyledi. İbtidai ve köy mektepleri maarif nezaretinin tayin ve tensik eylediği şerait dâhilinde çocuklarımızın malumat-ı ibtidaiyesini temin eyleyecektir. Ancak biz daha küçük yaştaki mini mini erkek ve kız çocuklarımızı yedi, sekiz yaşlarına vasıl oluncaya kadar evlerde cahil valideler, mama dadılar, hizmetçiler elinde istidad ve kabiliyetlerini tenmiyeye mani olan terbiyeden kurtararak onları valide mektepleri “çocuk bahçeleri “denilen müesseselerde, darül terbiyelerde zekâ ve irfanlarını tevsi’ ve tezyide himmet etmeliyiz.

Çocuk bahçeleri üç yaşından yedi yaşına kadar erkek kız küçük çocuklarını aguş-u nezîh-i irfanına alarak onların meşamme-yi terbiyetini revayih marifetiyle ta’tir eder.

Bu mektepler bu hususta tecrübe ve iktidarı olan muallimler mürebbiyeler tahtı nezaret ve taliminde bulunur. Oraya müdavim mini minilerin kuvve-yi mefkûresini hâsıl, idrak ve muhakemesini tenmih ve tezyid eyleyecek surette, gayet sade ve ameli bir tarz-ı terbiye takip edilir. Muntazam bahçelerde ve dâhilde yine muntazam odalarda çocuğun derece-i istidad ve kabiliyetiyle mütenasip malumat ve müktesebatına çalışırlar. Burada çocuklar evlerindeki hayat-ı serbestaneyi, izzet ve refah-ı maişeti bol bol bulurlar.

Evlerde dört duvar arasında dadı kalfanın yalan yanlış söylediği efsaneler, rivayetlerle zihni taglit edilen, kuvve-yi mefkûresi bî-sûd hayalatlara sarsılan çocuklar ne kadar iyi tahsil görürlerse -bugün itiraf edelim- hepimizin bin zahmet ve meşakkatle fikir ve zihninden silebildiği itikadat-ı batıladan pek çabuk yakasını kurtaramazlar.

Böyle yedi sekiz yaşına kadar evde büyümüş çocuklarımız doğru dürüst iki kelime söylemekten, muhitatını tariften bil-külliyeye acizdir. Hâlbuki

“çocuk bahçesi” müessesesine devam eden çocuklar kendi sinlerine göre selamet-i fikir ile muhareze kadirdirler.

Bugün terakkiyat-ı sanayiye ve medeniyesi şa’şaa-pâş-ı ümem olan Almanların vasıl oldukları derece-yi bülend-i terakki hemen sırf bu müesseseler bu küçük darül irfanlar sayesinde.”²⁶²

Yine aynı gazetede yer alan bir başka haberde ana mektepleri “memleketin tecedüdünü temin edecek en nafi müessesattan biri” olarak görülmektedir.²⁶³ Yeni Fikir Dergisinde Sabri Cemil de bu okulların maarifimiz için önemini şöyle ifade etmektedir:

“Kindergarden denen çocuk bahçesi, içerisinde çocuklar doğan, esatiri bir bahçe değildir; çocuk ekilen bir bahçede değildir; hatta çocukların eğlenmek için gittikleri bir bahçe bile değildir. Bu ne bir umumi bir bahçedir, ne kesilmiş dal ve çiçeklerin dikili bulunduğu bir kum yığındır, ne de bir lahana tarhıdır. Çocuk bahçesi çocukların muayyen bir usûl ile terbiye edildiği bir yerdir. Ve usûl, mahalden ziyade ehemmiyetlidir. Bu mahal kırdan bulunursa ve yahud şehirde olduğu takdirde alelelak bir bahçeyi veya güneşle ve biraz yeşillikle şenlenmiş bir havaliye müstemil olursa daha, çok daha münasip olur. Fakat “usûl” olmayınca en muhteşem bir saray, en vasi bir orman bile bir çocuk bahçesi resmi teşkiline kâfi gelemes. Hâlbuki bilakis “usûl” mevcut olunca bir kuş kafesi ve birkaç çiçek saksısı ile iki odalı bir evde bile elverişli bir çocuk bahçesi tesis olunabilir.”²⁶⁴

Makalenin devamında Sabri Cemil, ülkesinde birçok anaokulu bulunan Fransa’nın bile hâlâ bu mekteplerin sayısını arttırma yoluna giderken bir iki okul dışında buna benzer kurumlara sahip olmayan Osmanlı Devletinin bu konudaki ilgisizliğine anlam verememektedir:

“(…) Bu sözleri memlekette birçok “kindergardenlar” bulunan bir Fransız söylüyor. Bunların mevcutlarının ıslahı, teksirini istiyor. Senelerden

²⁶² “Çocuk Bahçeleri”, *Sabah*, 2 Nisan 1909.

²⁶³ “Ana Mektebi”, *Sabah*, 17 Temmuz 1909.

²⁶⁴ Sabri Cemil, “Çocuk Bahçeleri”, *Yeni Fikir*, C. II, S. 16, Ekim 1913, ss. 495-496.

beri bu yolda uğraşan, tetkik ve tetebbu eden, faideli kitap ve makaleler yazan, canlı ve neşe verici usûller bulan memleket yine “çocuk bahçesi” diye feryat ediyor. Bu yolda bir iki müesseseden maada çocuk bahçesi namına varlık görmeye Nâil olamayan zavallı Osmanlı memleketi ise bu uğurda bağırmayı hiç de hatırına getirmiyor.

Düşünülüyor ki iyi terbiye almak mecburiyetinde bulunan, hayatı alacağı terbiyeye merbut olan Osmanlıların en esaslı ihtiyacı işte böyle çocuk bahçelerindedir. Aileler arasında yedi sekiz yaşını geçirmek zaruretinde olan küçüklerin içinde esaslı bir ana terbiyesine malik olmuş kaç tanesi gösterilebilir? Ya idarede ki efrat sebebiyle cılız, miskin, iradesiz, faaliyetli kalan veya tefrit olabilse arsız, hoppa, fikirsiz, ma’cez yetişen çocuklar ekseriyeti teşkil etmez mi? (...) Buna karşı ittihaz edilecek çare “çocuk bahçeleri” nin bizde de küşadına ehemmiyet verilmekten ibarettir. Üç dört yaşından itibaren buralara devam edecek olan mini miniler asil ve zinde bir terbiyenin sevimli tezahürlerini az bir zaman içerisinde ortaya koyacaklardır. Dört beş yaşında narin bir çiçeği andıran bir çocuğun ellerine çeviklik verecek, gözlerindeki tenazur ve bedaat melekesini işletecek, fikrini yeni şeyler icadına sevk edecek muhtelif resim ve el işleri yaptığını görmek az bir şey midir? Yine o mini mininin ictimai hayatına alışarak serbest manzumeler okuyuşu, latif şarkılar teganni edişi, sözü güzel söylemeye alışması, zihni hesapta meleke sahibi olması, kafalı bir insan gibi düşünce ve tetkik hassalarına mazhar bulunması onun fikir âleminde daha metin ve feyzli hatveler atacağına delil olmaz mı? Daima bir nezaret altında, müşfik ve ruha me’nus tavsiyeler ile hareket eden bu insan yavrusu gerçekten büyük bir insanlığın küçük bir timsalini teşkil etmez mi?”²⁶⁵

Anaokullarının önemi anlaşılmaya başlamasına rağmen Osmanlı eğitim sisteminde bu okulların çok geç bir dönemde ortaya çıktığını görmekteyiz. Aytekin, bu okulların Osmanlı eğitim sistemine Balkan Savaşları sonrasında girdiğini fakat bundan önce özellikle büyük şehirlerde hususi mahiyette ana mekteplerinin açıldığını belirtmektedir.²⁶⁶ Bu mekteplerden birisi 1909 yılında İstanbul’da İsmet Haydar Hanımefendi tarafından açılan okuldur. Sabah Gazetesi bu okulun açılışını sayfalarına şu şekilde taşımıştır:

²⁶⁵ Sabri Cemil, a.g.m., ss. 497-499.

²⁶⁶ Aytekin, a.g.e., s. 150.

“Bayezit’te Mithat Paşa Caddesinde tesis edilmekte olan bu mektep, sırf bir teşebbüs-i şahsiden ibaret olmakla Osmanlılar ve Osmanlı kadınları beyninde fikr-i terakkinin ne kadar esaslı bulunduğunu göstermeye kâfidir. Bu müessesenin vatanımıza ifa edeceği hizmetler kadar vatanperverane bir şey tasavvur edilemeyeceğinden her sahib-i hamiyet Osmanlının (Ana Mektebinin) terakkisini cidden arzu edeceğine, bunun terakkisine elinden geldiği kadar gayret eyleyeceğine de şüphe edilemez. Biz milel-i sairenin seviye-i terakkisine vasıl olmak için büyük büyük adımlarla ilerlemeye mecbur olduğumuzdan hiç vakit kaybetmeden ileride evlad-ı vatan validesi olacak olan kızlarımızı böyle milli, ciddi ve esaslı ve her vecihle Osmanlı mekteblere göndermeliyiz, yekdiğerimizi teşvik etmeliyiz. Müesseseyi meydana getirmekte olan iki hemşire hanım bu fikr-i vatanperveranelerinden, bu gayret-i insankâranelerinden dolayı ne kadar tebrik edilse yeri vardır.”²⁶⁷

İttihad ve Terakki Cemiyeti, 1910’dan itibaren kurduğu okulların bünyesinde ana sınıfları açmaya başlamıştır. Örneğin Selanik’te bulunan İttihad ve Terakki Kulübü, Ravza-yı Sıbyan okulunu himaye altına alınca burada Kâzım Nami Bey, “Frobel Usûlü” ile eğitim veren bir ana sınıfı açmıştır.²⁶⁸ Bunun yanı sıra Beşiktaş İttihad ve Terakki Mektebi’nin 4-6 yaş arasındaki kız ve erkek çocuklara mahsus bir kindergardeni vardı. Kadıköy İttihad ve Terakki Mektebinin bir yıllık, İzmir Hadika-yı Maarif Mektebinin yine bir yıllık, Şark Mektebinin iki yıllık, Menba-ı Füyûzât Mektebinin de yine iki yıllık anaokulu kısımları vardır.²⁶⁹ İttihad ve Terakki Cemiyetinin bu tarzda okullar açmasındaki temel amaç, Osmanlılık düşüncesini bir arada bulunan öğrenciler arasında yaymaktır. Bu amaç Tanin Gazetesinde bu şekilde ifade ediliyordu:

“Anâsır-ı muhtelifeye mensup Osmanlı evlatlarına bir arada mükemmel bir terbiye-i Osmaniye vermek maksadıyla Osmanlı İttihad Mektepleri heyet-i tesisiyesi tarafından Haydarpaşa’da tesis olunan

²⁶⁷ “Ana Mektebi”, *Sabah*, 16 Haziran 1909.

²⁶⁸ Mehmet Salih Erkek, Kâzım Nami Duru’nun Hayatı ve Eserleri, Dokuz Eylül Üniversitesi, Eğitim Bilimleri Enstitüsü, Yayınlanmamış Doktora Bilimsel Hazırlık Projesi, İzmir, 2005, s. 61.

²⁶⁹ Ergün, a.g.e., ss. 192-193.

“Kindergarden” zükur ve inas kısımlarını şamil mektebin resmi küşadı bayramın dördüncü Salı günü ayan reisi Gazi Ahmet Muhtar Paşa hazretleriyle ayan ve mebusandan ve rical-i memurinden birçok zat-ı kiram hazır olduğu halde icra olunmuştur. Memleketimizde bulunan ecnebi mekteblerine rekabet etmek maksadıyla ve fevkalade fedakârlıklarla bilcümle bedai-i fenniyeyi şamil olarak küşad edilen mektebin intizamı umumun mazhar-ı takdiratı olmuş, heyet-i tesisîye erkân-ı kiramının muvaffakiyet-i hamiyetperveraneleri takdir edilmiştir.”

1913 yılında Maarif Nazırlığı okul öncesi eğitime el atmıştır. Bu okulların kurulup yaygınlaştırılması işi Darümuallimât Müdürü İsmail Mahir Efendi'ye verilmiştir. İsmail Mahir Efendi, Avrupa'dan bu okullara ait nizamnameler ve yönetmelikler getirtmiş, okulda kullanılacak alet ve edevat için Avrupa'ya siparişler vermiştir. Maarif Nezaretine bağlı ilk anaokulu 1914 yılında 50 öğrenci ile öğretime başlamıştır.²⁷⁰

Nezaret 2 Mart 1331 (1915) tarihinde 15 maddelik bir “Ana Mektepleri Nizamnamesi” yayınlamıştır. Bu nizamname ile mektepte okutulacak dersler belirlenmiştir. Dörtten altı yaşına kadar kız ve erkek çocuklar bu okulda bir arada olacaklar, kendilerine sıhhî ve ahlaki oyunlar öğretilecek, mektep içinde yürüyüşler ve beden eğitimi yaptırılacak, dini ve milli hikâyeler öğretilecek ve resim levhaları gösterilecektir. Bir ana mektebinin açılabilmesi için öncelikle elverişli ve sıhhî bir bina olmalı, ardından çocukların sayısı ile doğru orantılı bir bahçesi olmalı ve son olarak da her türlü levazımın tedarik edilmiş olması gerekmektedir.²⁷¹

Maarif Nezareti anaokullarının açılmasına karar vermiş ve nizamnamesini hazırlamış olmasına rağmen bu okullarda görev alacak öğretmenlerin tedariki sorunuyla karşı karşıyaydı. Sabri Cemil böyle zor bir işin ancak Avrupa görmüş ve bu işte bilgisi olan kişilerce yapılması gerektiğini ifade eder. Bu konuda da kadınların erkeklerden daha başarılı olacağını savunur:

²⁷⁰ Ergün, a.g.e., s. 193.

²⁷¹ Ergin, a.g.e., s. 1406.

“Bu nevi ince ve esaslı bir terbiye verilecek olanların fenn-i terbiye ve ilm-i ruhu pek iyi bilmesi ve bu yoldaki ecnebi müesseselerini yakından görüp tetkik etmiş olması icap eder. Küçüklerin terbiyesiyle tevaggul etmek sıkıcı bir sanattır ki ondaki ağırlığı ve müşkülâtı ancak fitri bir merak ve istidad iftihar edebilir. İşte bunun içindir ki ecnebi çocuk bahçelerinde terbiye ve talim vazifesini deruhde edenler -erkekler değil- kadınlardır. Bunlar fitraten kendilerinde ızhar eylediği analık hissi saikasıyla küçükleri erkeklerden ziyade bir tahammül ve şefkat ile erkeklerden nafiz bir nazar ve medid bir sebat ile ellerinde mini mini bir bebek gibi terbiye ve idare ederler ve bu onların vicdani ve tabii bir hazzını teşkil eder.”²⁷²

Ana okul öğretmenleri yetiştirilmesi amacıyla Darümuallimâta 1914 yılında bir “Ana Muallime Mektebi” açılmıştır. Bu okulun akabinde diğer anaokullarına da öğretmen yetiştirici sınıflar açılmıştır. Okulların ihtiyacı olan ders kitapları ise Avrupa’dan getirtilerek tercüme edilmiştir. Anaokullarında öğretmenlik yapacaklardan şu özelliklere haiz olmaları istenmekteydi. 1- Kız Muallim Mektebi ana şubesinden mezun olmak 2- Yahut bir ana mektebini iyi idare etmiş olduğuna dair belge sahibi olmak 3- Ana mektebi muallimliği yapabileceğini imtihan ile kanıtlamak 4- Türkçeyi iyi okuyup yazabilmek.²⁷³

Tüm bu girişimlerin sonucunda İstanbul dışında taşrada da hızla ana mektepleri açılmaya başlanmış, 1914 yılında bu okulların toplam sayısı 120’ye ulaşmıştır.

4- İlköğretim:

II. Meşrutiyet idaresinin karşısında duran en büyük sorunlardan birisi ilköğretim meselesidir. Artık bu dönemde ilköğretim ile ilgili sorunlar ayyuka çıkmış, okul sayısının azlığı, öğretimde uygulanan yöntemler, okul binalarının fiziki şartları, ilköğretime öğretmen yetiştirme gibi konular tartışma konusu olmuştur. Hükümetten beklenen ilk şey bu meselelerin bir an önce halledilmesi ve ilköğretimin sistemli bir hale sokulması olmuştur.

²⁷² Sabri Cemil, a.g.m., s. 499.

²⁷³ Ergin, a.g.e., s. 1407.

Tanzimat döneminin hemen öncesinde yüksek öğretime öğrenci hazırlamak amacıyla kurulan, fakat Tanzimat'tan sonra yapılan düzenleme ile orta öğretimin en alt basamağı haline getirilen rüşdiyeler bu dönemde önemli bir kararla ilköğretimin içerisine dâhil edilmişler ve hatta iptidailerle birleştirilmişlerdir. Bu nedenle II. Meşrutiyet dönemi ilköğretimini iptidailer ve rüşdiyeler olmak üzere iki kısımda incelemek daha doğru olacaktır.

a. İptidailer:

Meşrutiyetin ikinci defa ilan edilmesinde etkin rol oynayan İttihad ve Terakki Cemiyeti, 1908'den önce kendisine hedef olarak II. Abdülhamid dönemini seçmişti. İdari sisteme yöneltilecek eleştiriler bir yana, Abdülhamid'in uyguladığı siyasî, iktisadî, askerî, sosyal, dini, kültürel tüm politikalar cemiyet ve mensuplarınca acımasızca eleştiriliyordu. Bu eleştirilerden nasibini Devr-i Sabık'ın eğitim politikası da alıyordu ve belki de en fazla eleştirilen alan olma özelliğini de taşıyordu. Her ne kadar II. Abdülhamid döneminde açılan okulların sayısında artış görülmüş ve modern eğitime ait özellikler izlenmeye başlanmasına rağmen, II. Meşrutiyet'in devraldığı miras hiç de iç açıcı değildi. Ülke genelinde 1908 öncesinde 1.270 adet resmî iptidaiye mektebi varken, 1908'den sonra 2.668 mektep açılarak, ülke genelinde toplam resmî iptidaiye mektebi sayısı 3.938 rakamına ulaşmıştır.²⁷⁴

Alkan, iptidai okullarının, “dinine bağlı, vatanını seven, milliyetini tanıyan, münevver vatansever insan” yetiştirmek amacıyla olduğunu ifade eder.²⁷⁵ Nurdoğan ise, 1869 Maârif Nizamnamesi’den 1913 Tedrisât-ı İbtidâiye Kanun-ı Muvakkati’ne kadar geçen sürede yayımlanan talimât-nâmelerde ve yapılan yazışmalarda ibtidâi okullarının hedefinin, “*eğitim yaşına gelmiş çocuklara yaşam için en fazla gerekli bilgileri vererek onları “mütedeyyin”, “vatanperver”, “mukaddem” ve “gayur” insan olarak yetiştirmek*” olduğunu belirterek, Alkan'ın bu görüşünü destekler. Ayrıca, Tedrisât-ı İbtidâiye Kanun-ı Muvakkati’ne kadar ibtidâilerle ilgili işlerden

²⁷⁴ Şamil Mutlu, “II. Meşrutiyet Devrinde İstatistik Bilgileriyle Eğitim”, *Belgeler, Türk Tarih Belgeleri Dergisi*, C. XVII, S. 21'den Ayrıbasım, 1996, s. 134.

²⁷⁵ Alkan, a.g.m., s. 201.

bahsedilirken “umûr-ı hayrîye ve dînîye” tabirinin hemen her belgede kullanılmasını da, bu okulların geleneksel sıbyân mekteplerinin bir devamı olduğu şeklinde yorumlar.²⁷⁶ Ergin de, iptidailerin 1913 tarihinde çıkan Tedrisat-ı İbtidaiye Kanun-ı Muvakkatına kadar hemen hemen eski haliyle yaşamaya devam ettiğini yazmaktadır.²⁷⁷

II. Meşrutiyet’in ilk yıllarında ilköğretimde kayda değer bir çalışma yapılmamıştır. Devletin ilköğretim ile ilgilenmeye başlaması 31 Mart olayından sonra olmuştur. Bu konuda atılan ilk ciddi adım 4 Nisan 1909’da çıkarılan “Tahsil-i İbtidaiye Lâyiha-yı Kânûniyesi” olmuştur. Emrullah Efendi daha sonra Maarif-i Umumiye Kanunu gereğince bir “Tedrisat-ı İbtidaiye Lâyiha-ı Kânûniyesi” hazırlamış ve 1910 yılında bu yasa meclise gönderilmiştir. Ancak bu yasa meclisin maarif encümeninde bekletilmiş ve kanunsuz bir şekilde bakanlığa iade edilmiştir.

Emrullah Efendinin hazırladığı bu yasa ilköğretim sistemini Fransa örneğine göre kurmak istiyordu. Zaten yasa tasarisının kendisi de Fransa İlköğretim Yasasının Türkçeye uyarlaması gibi idi. İlköğretimin parasızlığı ve zorunluluğu üzerine dayanan bu yasanın en önemli noktalarından biri öğretmen yetiştirme ve öğretmenliği bir meslek haline getirme sorunu idi. Yasa, ilkokul ders programları hazırlanırken hangi esaslara dayanılacağını da düzenliyor, ayrıntıları "Meclis-i Maarif-i Kebîre" bırakıyordu.

Bu yasanın maddelerini burada vermek daha sonra çıkarılacak olan Tedrisat-ı İptidaiye Kânûn-ı Muvakkati ile karşılaştırma yapmak açısından faydalı olacaktır.

“Tahsil-i İbtidai Layiha-yı Kânûniyesi”²⁷⁸

“Birinci Madde- Tahsili İbtidai iki nevi mektepte icra olunur:

Evvela köy mektepleri, saniyen mekâtib-i ibtidaiye

İkinci Madde- Tahsil-i ibtidai meccani ve işbu kanun mucibince mecburdur.

²⁷⁶ Nurdoğan, a.g.t., s. 140.

²⁷⁷ Ergin, a.g.e., s. 1408.

²⁷⁸ “Tahsil-i İbtidai Layiha-yı Kânûniyesi”, *Sabah*, 22 Mart 1909.

Üçüncü Madde- Köy mektepleri, saniyen mekâtib-i ibtidaiye hizmet-i tedriste buldukça efrad-ı mezune-yi askeriyeden ma'düdturlar. İşbu müsaade mekâtib-i hususiye muallimlerine şamil değildir.

Birinci Fası

Köy Mektepleri

Dördüncü Madde- Köy mektepleri ehl-i kurraya mübadi-i ulum-u diniyeyi ve bir miktar okuyup yazmayı ve muamelat-ı ruzmerreye lazım olacak kadar hesap yapmayı ve vatani tanıtıracak malumat-ı mücmele-yi medeniyeyi ve icabat-ı sıhhiyeyi ve harekât-ı bedeniyeyi talim eder.

Beşinci Madde- Köy mekteplerinin müddet-i tahsiliyesi üç senedir. Ve yedi yaşından on bir yaşına kadar şakird kabul olunur. Köy mektebinin küşadından itibaren üç sene zarfında sinleri hadd-i nizamiye tecavüz etmiş ve tahsilden mahrum kalmış olanlardan müracaat eden olur ise onlar da kabul edilir.

Altıncı Madde- Aynı cemaatten lâ-akall iki yüz nüfusa havi olan her karyede bir köy mektebi bulunacaktır. Bir köyde aynı cemaatten iki yüz nüfus bulunmazsa yarım saat mesafedeki köylerin yine o cemaatten olan nüfusları hesap edilerek mecmuu iki yüze baliğ olduğu takdirde bu köylerden vasıta tesadüf eden karyede o cemaate mahsus bir mektep tesis olunacaktır.

Yedinci Madde- Nüfusu iki yüzden aşağı olan ve yarım saat mesafede köy mektebi bulunmayan karyeler için kariyet ? ve adet-i nüfus nazar-ı itibara alınarak iki ve üç köye münhasır olmak üzere birer seyyar muallim tayin olunacaktır. Bu muallim münavebeten her köyde haftada iki gün veya mevkiin haline göre senede üç aydan noksan olmamak üzere icra-yı tedrisat etmek üzere daire-yi tedrisi dâhilindeki köyleri dolaşacak ve bir mektep binası inşa olununcaya kadar köyce tahsis olunacak bir yerde icar-yı tedrisat edecektir.

Sekizinci Madde- Seyyar aşair-i bulunan vilayata köy mektepleri programına tevfikan tedrisatta bulunmak ve aşayirle beraber dolaşmak üzere muallimler tayin olunacaktır.

Dokuzuncu Madde- Köy mektepleri arsası köylü tarafından tahsis ve ve irae-yi kereste, taş, kerpiç, kireç gibi levazım-ı inşaiye ve sıra ve rakam tahtası ve sair levazım-ı tesisine ait oldukları vilayet maarif bütçesinden verilmek şartıyla maarif nezaretince ihtiyacat-ı mahalliyeye göre kabul olunacak umumi planlara tevfikan inşa ettirilecektir.

Onuncu Madde- Köy mektepleri darümuallimin-i ibtidai mezunlarından ve bunlardan bulunmadığı halde bu derecede malumata haiz olduğu mekâtib-i idadiye muallimlerinden mürekkep bir heyet-i mümeyyize huzurunda bil-imtihan ispat-ı ehliyet ile ehliyetname alanlardan intihab ve tayin olunacaktır. Ve kendilerine köyce bir ikametgâh tahsis olunmak şartıyla meclis-i umumi-yi vilayetin tasdiğine iktiran ettirmek suretiyle mahalli maarif komisyonunun takdirine göre yüz elliden iki yüz elli kuruşa kadar maaş verilecektir.

On birinci Madde- Köy mekteplerinde şakird için lazım olan kitap, kalem vesaire maarif tahsisatından meccanen verilecek ve fakat mahrukat köylü tarafından tedarik olunacaktır.

İbtidai Mektepleri

On ikinci Madde- Mekâtib-i ibtidaiyede mübadi-yi ulum-u diniye ile beraber şakirdan okuduğunu anlayacak ve yazdığını anlatacak kadar lisan, hüsn-ü hat ve resim hattı, lüzumu kadar hesab-ı ameli, devlet ve vatanını tanıyacak kadar Tarih-i Osmanî ve malumat-ı medeniye ve coğrafya, hikâye veya kıraat suretiyle malumat-ı müfide-yi fenniye, musiki, kavaid, hıfzıssıhha ve harekât-ı bedeniye talim ve tedris olunur. Mekâtib-i ibtidaiyenin müddet-i tahsiliyesi üç senedir, işbu mektebe yedi yaşından on bir yaşına kadar şakird kabul olunur.

On üçüncü Madde- Aynı cemaatten beş yüz nüfusu olan mahallerde birer ibtidai mektebi küşad olunacaktır. Mekteb-i ibtidai binalarının lâ-akall üç derslane ile bir muallim ve bir bevvâb odası ve bir teneffüşhane ve bir bahçeye havi olmak şartıyla inşaları maarif-i umumiye nezaretince kabul olunacak umumi planlara tâbi olacaktır ve levazım-ı inşaiyeleri ahali tarafından tedarik olunacaktır.

On dördüncü Madde- Mekâtib-i ibtidaiyede şakirdanın levazım-ı tedrisiyesi velileri tarafından tedarik olunur.

On beşinci Madde- Mekâtib-i ibtidaiye evvel ve sanî namıyla iki muallim tarafından idare olunacak ve fakat şakirdanın adedi doksanı tecavüz ettiği halde bir de muallim-i salis istihdam edilecek ve her dershanenin mevcudu kırk şakirdi tecavüz etmeyecektir. Mekâtib-i ibtidaiyede bir bevvâb ve bir hademe bulunacaktır.

On altıncı Madde- Mekâtib-i ibtidaiye muallimleri darümuallimin-i ibtidaiyeden şahadetname ahz ettikten yahud bu derecede malumata haiz

olduklarını mekâtib-i idadiye muallimlerinden mürekkep bir heyet-i mümeyyize huzurunda bil-imtihan ispat ile ehliyetname aldıktan sonra köy mektebinde kesb-i kadem eden muallimlerden intihab ve tayin olunacaktır. Bunlardan münasibi bulunmadığı takdirde darümuallimin-i ibtidaiyeden aliyülâlâ şahadetnemeye haiz olanlar doğrudan doğruya tayin olunabilir.

On yedinci Madde- Muallim-i evvel müdüriyet vazifesi ile de mükelleftir. Meclis-i umumi-yi vilayetin tasdikine iktiran etmek şartıyla mahalli maarif komisyonunun takdirine göre maarif varidatından muallim-i salise iki yüzden üç yüz, muallim-i saniye iki yüz elliden üç yüz elli, muallim-i evvele üç yüzden dört yüz kuruşa kadar maaş verilecektir.

On sekizinci Madde- Mekâtib-i ibtidaiyenin sıra, levha, harita, yazı tahtası levazımı ve mahrukat vesair mesarif-i müteferrikası mahalli maarif idarelerince tedarik kılınarak bedelleri maarif sandıklarından ita olunacaktır.

Darümuallimin-i İbtidai

On dokuzuncu Madde- Köy mektepleri ile mekâtib-i ibtidaiyeye muallim yetiştirmek maksadıyla nüfus ve ihtiyaca göre her vilayetin ve yahud iki ve nihayet üç vilayete mahsus olmak üzere bunlardan birisinin merkezinde leylî ve muhtelit bir darümuallimin-i ibtidaiye tesis olunacaktır.

Yirminci Madde- Darümuallimin-i ibtidaiyede ulum-u diniye ve kavaid-i ahlakiye, malumat-ı medeniye, usûl-i talim ve terbiye, Türkçe (Kavaid ve kitabet-i Osmaniye'de müsta'mel olan Arabî ve Farsî lügat ve terkiбатın kavaidi de öğretilecek), kitabet ve usûl-i muhabere, hesap (kusurat ve tenasüpte dâhil olduğu halde meskûkât, evzân ve ekyâl-i hesabat ve tatbikatı), usûl-i defteri-i basite, usûl-i hendese ve tatbikatı, hüsn-ü hat ve resim hattı ve eşkâl, tarih-i mukaddes ve Osmanî, coğrafya (bilhassa Memâlik-i Osmaniye coğrafyası), mübadi-i ulum-u tabiye (hikmet, kimya, nebatat, hayvanat, madeniyat), malumat-ı ziraiye ve tatbikatı, malumat-ı iktisadiye, Fransızca, kavaid-i hıfzıssıhha ve harekât-ı bedeniye, musiki tedris ve talim olunur. Darümuallimin-i ibtidaiyenin müddet-i tedrisiyesi üç senedir.

Yirmi birinci Madde- Darümuallimin-i ibtidaiye alınacak talebenin lisan-ı mahalliye bilahare tedris edeceği fenleri ifade edebilecek derecede bildiğini bil-imtihan ispat ve Türkçe gazete okuyup dürüstçe imla yazması ve mübadi-yi ulum-u diniyeden ve imal-i erbaadan sorulacak suallere cevap

vermesi ve alınacak gayrimüslim talebenin mensup olduğu cemaat etfaline, mezheplerine ve tahsil-i ibtidaiye müteallik malumatı talim ve tedrise muktedir olduğu yine o cemaatten bir mümeyyiz huzurunda bil-imtihan sabit olması, sini on sekizden dún yirmi beşten efvûn olmaması, haysiyet-i tedrisi ihlal edecek övr-i cismaniyesi olmamakla beraber alil ve emrâz-ı sarîyeden salim olması ve tezkere-yi Osmaniyesini ve aşî ilmühaberiyile usûlen hüsn-i hal şahadetnamesi ibraz etmesi meşruttur.

Yirmi ikinci Madde- Darülmualimin-i ibtidainin her sınıfında ellışerden ceman yüz elli leyli ve meccani talebesi olacaktır. Şerait-i dâhili haiz olanlar aded-i mürettebi tecavüz ederse beynlerinde müsabaka imtihanı icra olunur ve tertib-i mukannen haricinde şerait-i duhulü haiz olup da arzu edenlerden on kişi senevî on lira ücretle kabul olunabilir.

Yirmi üçüncü Madde- Darülmualimin-i ibtidai talebesi darülmuallimine müdavim bulundukça efrad-ı mezune-yi askeriyeden ma'dudtur.

Yirmi dördüncü Madde- Darülmualimin-i ibtidaiyeye alınacak talebe kemal-i tahsil ettikten sonra on sene müddetle köy mektepleriyle mekâtib-i ibtidaiyede hizmet ile mükellefdirler.

Yirmi beşinci Madde- Teklif olunacak hizmet-i talimiyeye kabulden istinkâf edenlerden otuz lira tazminat alınır ve derhal efrad-ı mezuniye-yi askeriyeden ma'düd olmadıkları cihet-i askeriyeye iş'ar olunur ve haklarında bakaya muamelesi icra edilir.

Yirmi altıncı Madde- Darülmualimin-i ibtidaiyeden şahadetname alanlar evvela köy mekteplerinde muallimlik ettikten sonra terfien mekâtib-i ibtidaiye muallimliklerine naklolunacaklardır.

Yirmi yedinci Madde- Darülmualimin-i ibtidaiye talebesine kitap, kâğıt, kalem gibi levazım-ı tedrise meccanen verilecektir.

Yirmi sekizinci Madde- Şimdilik leyli olmayan Darülmualimin-i ibtidaiyede talebeye şehri altmış kuruş maaş verilecektir.

Yirmi dokuzuncu Madde- Darülmualimin-i ibtidaiyeler maarif nezaretinin taht-ı nezaretindedir ve her darülmualimin nezaret-i müşarünileyhten mensup bir müdür tarafından idare olunur.

Otuzuncu Madde- Her leyli darülmualimin-i ibtidaiyede üç muallim daimi ve lüzum-ı miktar seyyar muallim ve umur-ı hesabiye ve tahririye ile

meşgul bir kâtip ve bir dâhiliye memuru bir bevvap ve üç hademe istihdam olunacaktır.

Otuz birinci Madde- Muallimin mahalli meclis-i maarifince intihab ve tayin ve memuriyetleri maarif nezaretince tasdik olunur. Müsdahdemin-i sair maarif müdüriyeti tarafından tayin kılınır.

Otuz ikinci Madde- Daima muallimlerin ikinci derece tahsilini ikmal etmiş ve mekâtib muallimliklerinde bir seneden ekall olmamak üzere ifa-yı hüsn hizmet eylemiş zevattan olmaları meşruttur.

Otuz üçüncü Madde- Müdür şakirdanın zabt ve rabtına ve muallimin ve müstahdemin-i sairenin vazifelerini ifa edip etmediklerine ve her türlü nizamat ve evamirin hüsn-i icrasına mütemadiyen ikdam ve itina edecektir. Müdür haftada lâ-akall altı ders talimi vazifesiyle de mükelleftir. Müdürün gaybubetinde vekâlet vazifesi muallim-i evvel tarafından ifa olunur.

Otuz dördüncü Madde- Muallim-i evvel ve sanî ve salis ihtisaslarına göre haftada on ikiden on sekiz saate kadar ders okutmakla mükelleftir. Devam ve hususat-ı sairede mübalatsızlıkları görülen mualliminden kıst-el yevm icar olunur. Devamsızlığı itiyad edenler azlolunur ve yerine hemen münasibi bil-imtihan işe mübaşeret ettirilerek keyfiyet maarif nezaretine yazılır.

Otuz beşinci Madde- Leylî darülmualliminde müdür ile seyyar muallimler bil-münavebe geceleri mektepte kalmaya mecburdurlar.

Otuz altıncı Madde- Leylî ve nehâri darülmualliminler masarif ve maaşatı (3 ve 4) numaralı cetvelde gösterilmiştir.

Dördüncü Fası

Tahsil-i ibtidaiyenin Mecburiyeti

Otuz yedinci Madde- Köy veya ibtidai mektebi bulunan karye ve kasabalarda tahsil-i ibtidai yedi yaşından on bir yaşına kadar etfal-i zükûr için mecburidir.

Otuz sekizinci Madde- Karyelerde ihtiyar meclisi kasabalarda mahalle imam ve muhtarları insan-ı tahsilde bulunan etfal-i zükûrun isimlerini ve onların iâşesiyle mükellef olan vâlideyn ve akrabasının isimlerini mübeyyen bir defter tanzimine ve mezkur defteri badettehattüm muallimine teslim etmeye mecburdur.

Otuz dokuzuncu Madde- Mektep muallimine sene-i dersiyenin ibtidasından nihayet bir aya kadar böyle bir defter teslim olunmaz ise

muallim tarafından karyelerde heyet-i ihtiyariye ve kasabalarda imam ve muhtarandan tahriren talep ve tarih-i talepten on beş güne kadar yine verilmez ise meclis-i belediyeye ve belediye meclisleri bulunmayan yerlerde doğrudan doğruya hükümet-i mahaliyeye şikâyet olunur.

Kırkinci Madde- Belediye reisi veya hükümet-i mahalliye'nin en büyük memuru muallimin şikâyetini derhal heyet-i ihtiyariye veya imam ve muhtarlarla tebliğ ve defterin tanzimiyle on beş güne kadar muallim-i evvele teslim olunmasını ihtar ve muallime de malumat ita eyler. İşbu ihtar ısga' etmeyenlerden yirmi beş kuruş ceza-yı nakdi alınır.

Kırk birinci Madde- Defterde isimleri muharrir çocuklardan mektebe gelemeyen olur ise muallim tarafından peder veya validesine çocuğun mektebe gönderilmesi teklif ve ihtar olunur.

Kırk ikinci Madde- Etfalin esamisine havi defterin talebi hususunda defteri ahz ettikten sonra adem-i devamı görülen etfal hakkında eser-i tesâmuhu görünen muallimden ceza-yı rabi' maaş kat' olunur.

Kırk üçüncü Madde- Bir ayda üç defa ihtar olunub da çocuğun kırk yedinci maddede ta'dat olunan izar ile mazur olmayarak gönderilmediği tahakkuk edilirse o mukavelelerden haline ve vaktine göre beş kuruştan yüz kuruşa kadar ceza-yı nakdi alınır. Yine tesiri görülmez ise çocuk hükümet-i mahalliye tarafından cebren mektebe konulur.

Kırk dördüncü Madde- Mektebe devamdan sonra hastalık ve cenaze vuku ve esbab-ı mani ve meşrudan dolayı ayda dört defadan ziyade mektebe devam etmeyen çocuğun peder veya velisi heyet-i ihtiyariye veya belediye meclisine celp ve tenbihat-ı lâzime kılınır.

İs'ga olunmadığı takdirde ismi mekteb ve cami ve kilise kapısında teşhir olunur.

Kırk beşinci Madde- Mektebe devamdan sonra misafireten diğer bir mahale giden çocuğun gideceği mahalde müddet-i ikameti on beş günü tecavüz edecek ise evvelce bulunduğu mektebe haber vermekle beraber ismini gideceği mahal defterine kayd ve mektebe devam ve evvelce bulunduğu mektebe adem-i devamdan velisi düçar-ı mücâzât olmaz.

Kırk altıncı Madde- İşbu nizamnameye tevfikan alınan ceza-yı nakdiler mahali maarif komisyonu sandığına teslim olunur.

Kırk yedinci Madde- Mecburiyetten istisnayı mucib-i ahval bervechi atidir:

Evvela-Çocuğun ledel-muayene tahsil-i ilim ve marifete mani emrâz-ı bedeniye ve zihniyesinin tebeyyün etmesi.

Saniyen-Mektebin çocuğun mahal-i ikametinden yarım saatten ziyade mesafede olması.

Salisen—Çocuğun hanede veya diğer bir mahal-i mahsusta okuyup yazdığının tahakkuk etmesi.

Kırk sekizinci Madde- Aciz bir fakir çocuğunun hizmet ve muavenetine ihtiyacı olduğu heyet-i ihtiyariyece veya belediye meclisince sabit olur ise o çocuk günde yalnız bir ders almaya mecbur tutulur.

Kırk dokuzuncu Madde- Bir sanatkâr veya bir fabrikacı yanında çalışan çocuk çıraklık sinninde olduğu heyet-i ihtiyariye ve belediye meclisince tasdik olunduktan sonra keza yevmi bir ders almaya mecburdur ve bu misillü bir çocuğu istihdam edenler tahsillerine mani olmazlar ve mani oldukları takdirde çocuğunu mektebe göndermeyen veliler hakkındaki ceza bunlara da tatbik olunacaktır.

Ellinci Madde- Mevad-ı salifede beyan olunan muamelatın ifasından sonra defteri tanzim etmeyen heyet-i ihtiyariye azası veya mahalle imam ve muhtarı ve bila mazeret çocuğunu mektebe göndermeyen evliyâ-yı etfalden ve bu babda eser-i tesamuhu görülen muallim veya vekilinden caza-yı nakdiyenin istifasını mübeyyin ve mevzu encümen-i maarifçe bir mazbata tanzim olunarak reis marifetiyle ba müzakere hükümet-i mahalliyeye ita olunur.

Elli birinci Madde- Vali veya mutasarrıf ya kaymakam veya nahiye müdürü ellinci maddede zikrolunan mazbata ve mezkureyi bila-tehir meclis-i idareye havale eder ve meclis-i idarece bittahkik kırkıncı, kırk ikinci ve kırk üçüncü maddeler ahkâmına tevfikan iktiza eden ceza-yı nakdi takdir ve tayin olunur.

Elli ikinci Madde- Meclis-i idareden bu bab da tanzim olunacak kararnameler hükümet-i mahalliyece derhal bidayet müdde-i umumiyesine tevdi' edilir ve müdde-i umumi tarafından vuku bulacak talep üzerine icra memurları tarafından ceza-yı nakdi tahsil ve mahalli maarif idaresine makbuz mukabilinde teslim olunur.

Elli üçüncü Madde- Mahkumeye ceza-yı nakdinin itasında temerrüd edenlerin isbat-ı iktidarlarına intizar ve emval-i menkule ve gayri menkulesinin haciz ve fûruhtu gibi muamelat-ı kanuniyeye müracaat

olunmayıp ceza-yı nakdi hapis cezasına tahvil olunur ve evvelce mahkûm ceza-yı nakdinin her beş kuruşu için bir gün hapisten ibaret olan işbu hapis cezası kararı da müdde-i umuminin kezalik vuku bulacak talebi üzerine rüesa-yı mehakim tarafından ita edilir.

Elli dördüncü Madde- Ceza-yı nakdi itasından imtina edipte elli üçüncü madde muktezasınca hapse mahkûm olanlar kablel hapis ceza-yı nakdi itasına rıza gösterirlerse tenfizinden sarfinazar olunur. Hapis kararının mevki-i icraya vazı üzerine tediyat-ı nakdiyede bulunacak olanların dahi yalnız bakiye-yi müddet mahbusiyetlerine tekabül edecek nakid bilahz sebilleri tahliye kılınır. Hapsedilen kimselerin mahbusiyetleri müddetince ittifak ve iaşeleri hapishane tahsisatı meyanından tesviye edilir.

Elli beşinci Madde- İşbu nizamnamenin tayin ettiği ahval ve muamelatın temin-i icrasında ve sürat-i cereyanında müsamahası görülen memurin maarif ve adliye ve idarenin ilk defasında ceza-yı hams maaşı kat' olunur ve tekrarı halinde memurin-i mülkiye hakkında cari nizamname ahkâmına tevfiken teşdid-i ceza olunur.”

1910 yılından itibaren ilköğretime büyük bir önem verilmeye başlanmıştır. Ancak ilköğretim konusunda en büyük sıkıntı yeterli sayıda öğretmen olmamasıydı. İkdâm gazetesi bu açığı elli bin olarak belirlerken,²⁷⁹ Emrullah Efendi yetmiş bin kadar öğretmene ihtiyaç olduğunu belirtiyordu.²⁸⁰ Ancak hükümetin elinde ilköğretime ayıracak yeteri kadar bütçe bulunmuyordu. 1909-1914 yılları arasında maarif bütçesinden ilköğretime ayrılan pay şu şekilde gösterilebilir:

Tablo 16: 1909-1914 yılları Arasında Maarif Bütçesinden İlköğretime Ayrılan Pay

| Yıllar | İptidaiyeye Ayrılan Bütçe | Maarif Toplamı % |
|--------|---------------------------|------------------|
| 1909 | 15.364.964 kuruş | 23,3 |
| 1910 | 18.957.000 kuruş | 20,0 |
| 1911 | 40.336.080 kuruş | 40,6 |
| 1912 | 38.689.400 kuruş | 42,4 |
| 1914 | 2.936.660 kuruş | 5,3 |

²⁷⁹ Mehmet Hilmi, “Muhtaç Olduğumuz Muallimlerin Adeti Elli Bin”, *İkdâm*, 7 Ocak 1910.

²⁸⁰ *Sabah*, 28 Şubat 1910.

Görüldüğü üzere 1911 ve 1912 yıllarında maarif bütçesinden ilköğretime daha fazla pay ayrılmıştır. 1913 yılında çıkarılan Tedrisat-ı İbtidaiye Kânûn-ı Muvakkatı, ibtidailerin harcamalarını yerel bütçelere bıraktığı için 1914 yılında maarif bütçesinden ilköğretime ayrılan pay % 5,3 seviyesine inmiştir. İlköğretime ayrılan bu para ile okul açılması yoluna gidilmiştir. Çünkü II. Meşrutiyet ilan edildiği zaman yeni idarenin elinde yeteri kadar mektep bulunmuyordu.

İttihad ve Terakki Cemiyeti, inkılâbı gerçekleştirdiği için kendisini “cemiyet-i mukaddes” olarak adlandırıyor ve bu yolda bir politika izliyordu. Cemiyet, eğitim konusunda da ön planda yer almış ve hemen hemen cemiyet merkezlerinin çoğu kendi isminde okullar açmış yahut açık bir okulu himayesi altına almıştır. 1908 yılı ve sonrasında, İttihad ve Terakki Cemiyeti’nin İstanbul’da ve taşrada birçok okul açtığını görmekteyiz.²⁸¹ İttihad ve Terakki okulları adı verilen bu eğitim kurumları, mevcut olan okullardan fiziki yönden ve metot yönünden farklılıklar göstermektedir. Fiziki farklılığı, okul binalarının oldukça düzenli, bakımlı, dersliklerinin eğitim ve öğretime uygunluğu şeklinde ortaya çıkmaktadır. Tanin yazarı Ahmed Şerif Bey rastladığı bu okullardan birisinin diğer mekteplere nazaran daha iyi olduğunu belirtmektedir.²⁸²

Dönemin basınında hemen her gün İstanbul ve taşrada açılan veya inşasına başlanan mekteplerin haberleri görülmektedir. “1908 yılındaki Mekâtib-i İbtidâiye İnşââtına Müteallik Ta’lîmât’a göre, gereken köy ve nâhiyelerde birer ibtidâi ile

²⁸¹ Bu okullara bazı örnekler şunlardır. İttihad ve Terakki cemiyetinin Üsküdar Kulübü tarafından açılan “Numune Mekteb-i İbtidaiyesi”, *Sabah*, 14 Ağustos 1909. Mirgün Karyesinde “Mirgün İttihad ve Terakki Mektebi”, *Sabah*, 22 Ağustos 1909. “Beşiktaş İttihad ve Terakki Mektebi”, *Sabah*, 29 Eylül 1909. “İttihad ve Terakki Mektebi”, *İttihad ve Terakki*, 29 Teşrinievvel 1908. “İttihad ve Terakki Mektebi”, *İttihad ve Terakki*, 24 Kânunusani 1908. Anadolu Hisarında Göksu Deresi Sahilinde “İttihad ve Terakki Mektebi”, BOA. DH. İD. Dosya No: 26/1, Gömlek No: 23, 26 Z 1328. Selanik İttihad ve Terakki Mektebi, BOA, DH. MUI., Dosya No: 45/-2, Gömlek No: 11, 21 Z 1327.

²⁸² Şerif Bey, Tarsus’u ziyareti sırasında gördüğü mekteplerin olumsuzluklarını anlattıktan sonra İttihad ve Terakki Mektebi hakkında şunları söyler: “Yalnız yeni açılan İttihad ve Terakki Okulu’nda biraz hayat var. Okul rüştiyenin ilk sınıfı ile iptidaiyeyi içine alıyor. Selanik’ten getirilmiş olan müdür ile dört-beş öğretmen tarafından idare ediliyor ve ders veriliyor. Şu anda yüz on öğrencisi var. Okul binası kira ile tutulmuş, okulun masrafları, çocuklardan, zenginliklerine göre, bir ücret alınarak kapatılmamasına çalışılıyorsa da okulun geleceği güven altına alınmış değil” Ahmed Şerif, a.g.e., ss. 126-127.

*kazâ merkezlerinde birer rüşdiye faaliyete geçirilecekti. Maârif Nezâreti, vilâyetlerde ibtidâi ve rüşdiyeleri açmak üzere “tesis-i mekâtib me’ûmları” adı verilen birtakım kişiler görevlendirmişti. Görevleri esnasında jandarma ve diğer mülki memurların yardımından istifade edebilecek olan bu memurlar, vazifelerini tamamlayıp, İstanbul’a dönünceye kadar inşa ettikleri okulun tesis, küşâd ve idari yetkileri sadece kendilerine aitti. Tesis-i mekâtib memurlarının başkente döndükten sonra nezârete sundukları bilgiler doğrultusunda, bu bölgeler için hazırlanacak talimâtlar hayata geçirilecekti.”*²⁸³ Maarif Nezareti artık mekteplerin eski evlerde ve konaklarda yapılmaması ve inşa mahallerinin özenle seçilmesi konusunda emirler vermektedir. 1913 yılında çıkarılan Tedrisat-ı İbtidaiye Kanun-ı Muvakkatinin 15-21. Maddelerine göre artık mektepler Maarif Nezaretince verilen ve müfettişler eliyle denetlenen planlara göre yapılacaktır. Bu konuda vilayet meclislerine bir, iki ve üç sınıflı iptidaiye planları gönderilmiştir.²⁸⁴

Yine hükümet, eski dönemden intikal eden okulların ıslahı ve tamirlerine de özel bir önem vermiştir. 23 Nisan 1909 tarihinde Maarif Nezareti’ne gelen bir yazıda, “*Dersaadet ve Bilad-ı Selase’de mevcut tüm mekteplerin ıslahına dair, uygun kişilerden oluşan bir komisyonun kurulması*” için verilen teklifin benzeri aynı gün Anadolu’daki okulların ıslahı için de verilmiştir.²⁸⁵ Ekim ayında ise mekteplerin tamir işleriyle uğraşmak üzere bir “Heyet-i Fenniye” kurulmasına karar verilmiştir.²⁸⁶ Böylece okullarda birtakım iyileştirme çalışmaları başlamıştı. Okulların iyileştirilmesine dair gelen raporlar ışığında bir takım tamiratlar, düzenlemeler yapılmıştı. Bu düzenlemelerin maddi desteğini devlet sağladığı gibi bazıları da çeşitli organizasyonlarla karşılanmaktaydı. Bu organizasyonlar arasında piyango biletleri ya da çeşitli tiyatro, eğlence vs. etkinlikler yer almaktaydı.²⁸⁷

II. Meşrutiyetin ilanından sonra açılan olan okullara medar-ı iftihar olan kişilerin isimlerinin verilmesi gelenek haline gelmiştir.²⁸⁸ Bu kişiler genellikle

²⁸³ Nurdoğan, a.g.t., s. 394.

²⁸⁴ “Mekteb Planları”, *Tasvir-i Efkâr*, 30 Ocak 1913.

²⁸⁵ BOA., YEE., No: 10/34’den akt. Bakır, a.g.t., s. 73.

²⁸⁶ “Mekâtib İnşa ve Tamir Keşifnâmeleri”, *Sabah*, 4 Ekim 1909.

²⁸⁷ Bakır, a.g.t., s. 74.

²⁸⁸ “Mekâtib İsimleri”, *Sabah*, 4 Ekim 1909.

Osmanlı padişahları olmuştur²⁸⁹ ve özellikle 31 Mart olayından sonra padişah olan Mehmed Reşad'ın ismi yeni açılan birçok mektebe verilmiştir.²⁹⁰ Bunun yanı sıra meşrutiyet, vatan, hürriyet gibi yeni dönemin getirileri olan isimlerin de mekteplere verildiği görülmektedir.

Açılan bu mekteplerde en büyük sıkıntılardan birisi de okutulacak ders kitabı konusuydu. Özellikle taşrada en büyük problem kitapsızlıktı ve veliler her yıl kitap parası vermekten usandıklarını söylüyorlardı. Tarih, coğrafya ve hesap kitapları hiç bulunmazken çocuklar yirmi yıl önce basılmış imlâ ve kırâat kitaplarını okuyorlardı.²⁹¹ II. Meşrutiyet'in ilanından sonra Maarif Nezareti bu ihtiyacı karşılayabilmek için iptidai mekteplerinde okutulmak üzere bir kitap yazma müsabakası açmıştır.²⁹² Yeni dönem mektep kitaplarından, eski döneme ait izler silinmeye başlanmıştır. Bir iki ders kitabı dışında artık kitaplar Besmele ile başlamamakta ve padişaha dua kısmı da yer almamaktaydı.²⁹³ Ders kitaplarında görülen bir başka değişim ise vatan, millet, hürriyet, medeniyet, meşrutiyet ve benzeri kelimelerin daha fazla yer almasıdır.

1913 yılına gelindiğinde, 1908'den itibaren başlatılmış olan eğitim faaliyetlerinin bir neticesi olarak "Tedrisât-ı İbtidaiye Kânûn-ı Muvakkatı" yayınlanmıştır. Şükrü Bey'in Maarif Nazırlığı döneminde çıkarılan bu kanun

²⁸⁹ Uşak'ta II. Meşrutiyetten sonra açılan iki iptidai mektebinden birisine "Murad-ı Evvel Numune Mektebi", diğerine ise "Osman Gazi 3 Numaralı Erkek Mektebi" ismi verilmiştir. Mehmet Salih Erkek, "Uşak'ta Osmanlıdan Cumhuriyet'e Miras Kalan Bir Eğitim Kurumu: Gül Mektebi", *Sosyal Bilimler Araştırma Dergisi*, S. 7, Mart 2006, s. 129.

²⁹⁰ Bu konuda örnekler için bkz. Süveyde Kasabasında inşasına başlanılan mekteb-i ibtidaiyenin adının padişahın ismine izafeten "Reşadiye" olarak adlandırılması. BOA., İD., No: 26-1, Gömlek: 40, 23 Ca 1329. Burdur'a bağlı Bublik Köyü'nde inşa olunan, iptidaiye mektebinin "Pertev Reşat" ismini alması, BOA., İ.DH., No: 1481, Gömlek No: 1328/Ca-16, 23Ca 1328. Demirci Kasabası Camii Âtik Mahallesi'nde yaptırılan mekteb-i ibtidaiyenin padişahın ismine izafeten "Reşadiye" ismiyle adlandırıldığı, BOA., DH. İD., No: 26-1, Gömlek No: 43, 23 C 1329. Biga kazası merkezinde milli bayram olan meşrutiyetin yıldönümünde resmi açılışı yapılan rüşdiye mektebine padişahın adına izafeten Füyuzat-ı Reşadiye adının verilmesi, BOA., DH. MKT., No: 2899, Gömlek No: 69, 27 B 1327. Lapseki'de ahaliye yardım ile inşa olunan Mekteb-i İbtidai ve Rüşdiye'nin adının "Lapseki Reşadiye Mekteb-i Rüşdiye ve İbtidaisi" olmasına müsaade buyrulması. BOA., DH., MUI., No: 103/-1, Gömlek no: 30, 4 C 1328. Taşköprü'de inşa olunmakta olan ve Reşadiye olarak isimlendirilen ibtidai mektebine otuz lira ihsan olunduğu, BOA., İ. MBH., No: 4, Gömlek No: 1328/Za-011, 8 Za 1328. Nablus'da inşa olunmakta olup, Medrese-i Şarkiye-i Reşadiye ve Medrese-i Garbiye-i Reşadiye adları ile isimlendirilen iki ibtidai mektebine Padişah tarafından elli lira ihsan buyrulduğu, BOA., İ. MBH., No: 5, Gömlek No: 1329/Ra-014, 27 Ra 1329.

²⁹¹ Ergün, a.g.e., s. 195.

²⁹² "Meşrutiyet İdaresi İçin Kitap Müsabakası", *Sabah*, 28 Mart 1909.

²⁹³ Nuri Doğan, *Ders Kitapları ve Sosyalleşme (1876-1918)*, İstanbul, 1994, s. 71.

ilköğretim konusunda düzenlemeler getiriyor gibi gözükse de içerisinde genel bir takım ifadeler ve okulöncesi eğitim ile özel eğitime muhtaç olan çocuklara ait maddeler de içermekteydi. Kanun, adından da anlaşılacağı gibi geçici olarak çıkarılmış ama üzerinde yapılan bazı değişikliklerle 1961 yılına kadar yürürlükte kalmıştır.

Tedrisat-ı İbtidaiye Kanun-ı Muvakkatı on bölüm ve yüz bir maddeden oluşmaktadır. Birinci bölüm mektepler ve teşkilâtı, ikinci bölüm dersleri, üçüncü bölüm tedrisat-ı ibtidaiyeye memur heyetleri, dördüncü bölüm heyet-i talimiyeyi, beşinci bölüm, tedrisat-ı ibtidaiye varidat, masarif ve maaşatı, altıncı bölüm devam, inzibat ve mücazâtı, yedinci bölüm ikmal sınıflarını, sekizinci bölüm teftişleri, dokuzuncu bölüm müşterek hükümleri ve onuncu bölüm de geçici hükümleri ihtiva etmektedir.²⁹⁴

Kanunun birinci maddesine göre tahsil-i iptidai mecburi ve ücretsizdir. Osmanlı Devletinden ilk kez II. Mahmud döneminde çıkarılan fermanla ilköğretim zorunluluğu getirilmişti. Ancak bu karar maarif gelirlerin az olması, yeterli sayıda bina olmaması ve ders verecek ehliyete sahip muallim sayısının yeterli düzeyde olmaması gibi nedenlerden dolayı tam anlamıyla uygulanamamıştır. Kanun-i Esasinin 114. maddesinde yine bu zorunluluk tekrarlanmış, 1904 yılında Maarif Nazırı Haşim Paşa'nın başlattığı reform hareketinde bu konuda azami dikkat gösterilmesi istenilmişti. II. Meşrutiyet'in ilanından sonra bu konuda daha titiz davranıldığı ve tahsil-i iptidaiyenin mecburiyeti konusunda bir layiha-yı kanuniye hazırlandığı,²⁹⁵ ancak hem bu konuda, hem de rüşdiye mekteplerinin ıslahı konusunda ayrı ayrı kanun kaleme alınması uygun olmayacağı için hepsine cami olmak üzere etraflıca bir nizamnâme hazırlanacağı ve serian Bâb-ı Âli'ye gönderilmesi, Şûra-yı Devletçe kararlaştırılmıştır.²⁹⁶

II. Meşrutiyet idaresi, zorunlu eğitim üzerinde titizlikle durmuş, ilk kez okul çağına gelmiş olan çocukların listeleri çıkartılmış, köy ve mahalle ihtiyar

²⁹⁴ *Düstür*, İkinci Tertip, C. 4, 5 Zilkade 1331/23 Eylül 1913, ss. 804-823.

²⁹⁵ "Tahsil-i Mecburi", *Sabah*, 24 Mayıs 1909.

²⁹⁶ *Sabah*, 5 Haziran 1909.

meclislerine bu konuda görevler verilmiştir. Kayıt yaptırmayanlar için eskiden olduğu gibi resmi çağrılar yapılması yerine, mahallin mülki amirine takip görevi verilmiştir. Çocuğun okula yazdırılmaması veya devamsızlığı gibi durumlarda kanunun 83. Maddesine göre velilere nakdi cezalar tevdi edilecektir.²⁹⁷

Tedrisât-ı İptidaiye Kanun-ı Muvakkatı ile yapılan yeniliklerden en radikal rüşdiyelerin iptidaiye mektepleriyle birleştirilerek “Umumî İptidaiye Mektepleri” adını almış olmasıdır. Bu şekilde ilköğretim altı yıla çıkarılmıştır. Bu karar alınmadan önce, iptidaiye tahsilinin 6 yıla çıkarılması düşüncesi bazı eğitimciler tarafından eleştirilmiştir. Örneğin Sâti’ Bey, iptidaiye süresini altı yıla çıkarmayı sadece taklit olarak nitelendiriyor ve şunları söylüyordu:

“Üç senelik bir tahsil-i iptidaiyeyi tamim edemezken, bunun müddetini altı seneye çıkarmağa kalkışmak nasıl muvafık olabilir? Daha üç senelik iptidailer için bile lâzım gelen para, muallim ve bina bulamazken... Köylülerin çocuklarını on yaşlarına kadar bile mekteplere göndermeleri temin edilemezken... Köy mekteplerine varıncaya kadar bütün iptidailerini altı senelik yapmak istemek, köylülerin bile çocuklarını on üç yaşlarına kadar mekteplere göndermeğe mecbur tutulmaları tasavvuruna düşmek hükümet-i idareye nasıl uyabilir?”²⁹⁸

Gerçekten de ülke şartları düşünüldüğünde ilköğretimin altı yıla çıkarılması uygulanması zor bir iş olarak görülüyordu. Zorunlu eğitimin süresi konusunda yasa bir hamlede Osmanlı’yı, Bulgaristan, Rusya, İtalya, Romanya, Fransa ve hatta İngiltere’den bile ileriye götürüyordu.²⁹⁹

İlköğretim okullarında öğretim üç devreye ayrılmıştı:

Devre-i ibtidâi: 7 – 8 yaşındaki çocuklar için

Devre-i vasâtiye: 9 – 10 yaşındaki çocuklar için

Devre-i âliye: 10 – 12 yaşındaki çocuklar için. Böyle bir ayırım yapılması eğitim düzeyleri açısından olumlu bir adım olarak görülebilir. Muallimler talebelerin

²⁹⁷ Alkan, a.g.m., s. 203.

²⁹⁸ Sâti’, “Tahsil-i İbtidai Hakkında”, *İctihad*, S. 67, 23 Mayıs 1913, s. 1465.

²⁹⁹ Ergün, a.g.e., s. 204.

seviyesine göre ders verme hususunda daha rahat hareket edebilecek ve ders kitapları da doğrudan o çağdaki öğrenciye hitap edebilecektir.

Kanunun onuncu maddesine göre bir dershanede elliden fazla öğrenci bulunmayacaktır ve eğer elliden fazla öğrenci olursa iki sınıf teşkil edilecektir. Mekteb-i iptidailerin tahsil müddeti kırk iki hafta olarak belirlenmiş ve ders yılının başlangıç ve bitiş tarihleri vilayet maarif meclislerine bırakılmıştı.³⁰⁰ Kanun okulların fiziki şartları hakkında da hükümler getiriyordu. Örneğin, on dördüncü madde mektep içerisinde misafirhane, kahvehane gibi mektep talebelerinin terbiyesini olumsuz etkileyebilecek veya mektebin sıhhi ortamını bozabilecek bölümlerin açılmasını yasaklamış ve hatta bu türden yerlerin mektebin yüz metre civarında bile açılmamasını kanun haline getirmiştir. Böyle bir karar alınması eğitim açısından önemli bir adım olmakla birlikte, Maarif Nezaretini böyle bir karar almaya iten sebepler olduğu düşünülmektedir.³⁰¹

Tedrisat-ı İbtidaiye Kanun-ı Muvakkatinin ikinci faslı iptidai mekteplerinde okutulacak dersleri ihtiva ediyordu. Kanundan önce, 1908 yılı için Dersaadet'te mevcut bulunan iptidailerde yalnızca ilgili seneye ait olan dersler şu şekilde idi.³⁰²

Mekâtib-i İbtidaiye Programı

Birinci Sene

³⁰⁰ *Düstür*, İkinci Tertip, C. 4, 5 Zilkade 1331/23 Eylül 1913, madde 9-10-11.

³⁰¹ II. Meşrutiyet'in ilanından sonra bazı mektep talebelerinin intizamsızları ve kötü alışkanlıkları gazetelerde yer almaya başlamıştır. *İkdam Gazetesi* "Mekteb-i Harbiye talebesinin okullarının tadilatta olması dolayısıyla boş gezdiklerini ve sabahlara kadar gazinolarda vakit geçirdiklerini" yazmaktadır. "Mekteb-i Harbiye Talebesi", *İkdam*, 21 Aralık 1908. Yine aynı gazetede "öğrencilerin kendilerinden beklenen vatan hizmetlerini yerine getirmek yerine tiyatrolarla uğraştıkları" yazılıyordu. "Mekteblilerimize", *İkdam*, 23 Ocak 1909. *Tanin Gazetesi* ise 1912 yılındaki bir haberinde şöyle yazıyordu: "Talebe-i ulûmun gerek eyyam-ı tatiliye ve gerekse eyyam-ı tedrisiyede kahve ve kırâathane gibi mahallerde oturup lu'biyyât ile işigal etmelerine meydan verilmemesi hakkında mukaddema ittihaz ve tebliğ edilen kararın tamamen tatbikine ders vekâleti müfettişleri tarafından itina edilmediği talebe-i mümaileyhin yine ötede beride lu'biyyât ile vakit geçirmekte bulunmalarıyla sabit bulunduğundan badema karar-ı vaki hilafında hareket eden talebe ile emr-i teftişiyesini hüsn ile ifa etmeyen müfettişler hakkında şediden muamele-yi mukteziyeye tevessül edilmesi taht-ı karara alınmış ve icap edenlere tamimem bildirilmiştir", "Talebe-i Ulûma Dair", *Tanin*, 9 Şubat 1912. Rastlanılan bu gibi olayların iptidai mektepleri için hazırlanan kanuna böyle bir madde konulmasında etkisi olmuş mudur bilmiyoruz ama nezaret önlemini bu şekilde alma yolunu tercih etmiştir.

³⁰² "Mekâtib-i İbtidaiye, Rüşdiye ve İdadîye Ders Programları", *İkdam*, 24 Eylül 1908.

| Esâmî-i Ders | Haftada Saat | Mûlahazat |
|---------------------------|---------------------|--|
| Elifba-Eczayı şerife | 6 | Sene bidayetinden itibaren üç ay nihayetine kadar yalnız elifba ile iştilal edilecektir. |
| Kırâat-ı Türkiye | 6 | Sehl-ül ibare bir risale talim edilecektir. |
| İlmihal | 4 | |
| Hesab-ı zihni | 2 | |
| İmlâ | 5 | Teşkil-i kelimattan sonra okutulan kırâat kitabından yazdırılacaktır. |
| Sülüs | <u>1</u> | |
| | 24 | |
| İkinci Sene | | |
| Kur'an-ı Kerim maa tecvid | 6 | Namaz sureleri ezberlenecektir |
| İlmihal | 4 | |
| Kırâat-ı Türkiye | 5 | |
| İmlâ | 3 | |
| Hesab | 3 | Tadat ve terkîm ve cem ve tarh |
| Sülüs | 1 | |
| Rikâ | <u>2</u> | |
| | 24 | |
| Üçüncü Sene | | |
| Kur'an-ı Kerim | 5 | Hatim ettirilecek ve meharic-i huruf ve tecvide riayet edilecektir. |
| Tecvid | 1 | |
| İlmihal | 3 | |
| Sarf-ı Osmanî | 2 | |
| Kırâat-ı Türkiye | 3 | |
| İmlâ | 2 | |
| Hesab | 2 | İmal-i erbaa tamamen gösterilecektir. |
| Coğrafya-yı umûmi | 1 | |
| Tarih-i Osmanî | 1 | |
| Malumat-ı medeniye | 2 | |
| Sülüs | 1 | |
| Rikâ | <u>1</u> | |
| | 24 | |

1910-1911 öğretim yılında ise iptidai mekteplerinde genel olarak şu dersler okutulmaktaydı.³⁰³

Birinci sene: Elifba; Eczayı Şerife, Ulûm-u Diniyye, Hesap, Kıraat.

İkinci sene: Kur'ân-ı Kerîm, Ulûm-u Diniyye, Hesap, Tarih, Coğrafya, Kıraat.

Üçüncü sene: Kur'an-ı Kerim, Tecvid, Ulûm-u Diniyye, İlmihal, Malumat-ı Ahlâkiye, Türkçe, Tarih, Coğrafya.

1913 Tedrisat-ı İptidaiye Kanununda ise tedrisat-ı iptidaiye dersleri şu şekilde sıralanıyordu:³⁰⁴

| Öğleden Önceki Dersler | Öğleden Sonraki Dersler |
|--|--|
| Kur'ân-ı Kerim | Elişleri |
| Malumât-ı dîniye | Ziraat, malumât-ı tabiiyye ve uygulaması |
| Musahebât-ı ahlâkiye | Yazı |
| Türkçe, kırâat, sarf ve nahv | Resim |
| Tarih, özellikle Osmanlı tarihi | Ginâ, ilahi ve vatani manzumeler |
| Coğrafya, özellikle Osmanlı coğrafyası | Türkçe: imlâ ve inşâ |
| Hesap ve Hendese | Terbiye-i bedeniye ve okul oyunları |
| Eşya dersleri | Erkek öğrencilere askerlik talimi |
| Kız öğrencilere ev idaresi ve dikiş işleri | |

İptidai mekteplerinde eğitim-öğretim, Tedrisat-ı İptidai İdaresi ve Maarif Nezaretinin gönderdiği programlara göre yürütülecektir. 1912-1913 tarihli İbtidâi Talimatnâmesi'nde, Pazartesi ve Perşembe günlerinin dışında saat 4'ten sonra son iki sınıf öğrencisine zirai uygulamalar ve askeri talimler yaptırılacağı belirtilmişti. Gerekliğinde öğrenciler akşam derslerinden sonra etüd için okulda alıkonabilecekti. Ayrıca öğretmen, maârif komisyonunun bilgisi dâhilinde gece toplantıları da düzenleyebilecekti.³⁰⁵

³⁰³ Ergün, a.g.e., s. 198.

³⁰⁴ *Düstür*, madde 23.

³⁰⁵ Nurdoğan, a.g.t., s. 190.

b. Rüşdiyeler:

Rüşdiyeler Tanzimat'ın hemen öncesinde açılmıştı ve genel amacı yüksek öğretime öğrenci yetiştirmektir. Ancak II. Meşrutiyet'e gelinceye kadar bu kurum pek çok değişime uğramış ve çeşitli tarihlerde tensikat yapılmıştır. II. Abdülhamid döneminde ise bu okullar yalnızca hükümet dairelerine kâtip yetiştirmek amacıyla yönelmiş ve ders programlarında yazı ve imlâ derslerine ağırlık verilmiştir.

II. Meşrutiyet'in ilanından sonra ilköğretimde olduğu gibi rüşdiyeler hakkında da "bu seneye mahsus" ibaresi taşıyan geçici programlar kaleme alınmıştır. 1909 yılı içerisinde meclis, iptidailer gibi rüşdiyelerin de kuruluş çalışmalarını vilayet maarif meclislerine bırakmıştır.

İlk kurulduklarında ortaöğretim kademesinde yer alan bu okulların II. Meşrutiyet ile birlikte aşama aşama ilköğretime dâhil edildiğini görmekteyiz. Emrullah Efendi'nin 1910 yılında hazırlayıp meclise sunduğu "Tedrisat-ı İbtidaiye Kânûnu Lâyihası"nda rüşdiyeleri, ilköğretimin üst kademesi olarak nitelendiriyor ve "bu mektepler ilkokulların bilgisini tamamlar ve öğrencileri orta öğretime hazırlar" diyordu. Ona göre rüşdiyeler, sıbyan mektepleri ile idadiler arasında bir köprü durumundaydı. 1913 yılında çıkarılan Tedrisat-ı İptidaiye Kânûn-ı Muvakkatı uyarınca rüşdiyeler ilköğretim kurumları olarak kabul edilmiştir.

II. Meşrutiyet dönemi eğitimcilerinden Feridun Vecdi, ilköğretimin bizde iptidai ve rüşdi olmak üzere iki türlü olduğunu belirterek, ibtidailerin hazırlık sınıfları da dâhil dört sene, rüşdiyelerin de üç sene, ilk ve orta öğretimin toplam süresinin ise 13 yıl olduğunu, bu sürenin çok uzun bir süre olduğunu ve bunu kısaltmak gerektiğini ifade eder. Öneri olarak rüşdiyelerin üçüncü senesinin lağv edilmesini, iptidai ve rüşdi yıllarının bir sıraya alınmasını ve ona göre bir program yapılmasını getirir. Hatta işi bir adım daha ileri götürerek rüşdiye tabirinin tamamen ortadan kaldırılması ve iptidailerin beş seneye çıkartılması gerektiğini belirtir.³⁰⁶

³⁰⁶ Ergün, a.g.e., s. 69.

1913 yılından önce rüşdiyelerin ders programlarına bakıldığında yeni bazı derslerin müfredata girdiği görülür. II. Meşrutiyet'in ilanından iki ay kadar sonra, 1908 yılının Eylül ayında yeni eğitim yılı için bir senelik bir program yapılmış ve gelecek sene daha iyi bir program yapılacağı ve şimdilik bu programın uygulanacağı belirtilmiştir. Bu programa göre rüşdiyelerde okutulacak olan dersler şu şekilde sıralanıyordu:³⁰⁷

Mekâtib-i Rüşdiye Programı

Birinci Sene

| Esami-i Ders | Haftada Saat | Mülâhazat |
|---------------------------|--------------|---|
| Kuranı Kerim maa tecvid | 3 | Muallim efendi esnayı talimde tatbikata dikkat ve ihtimam edecektir |
| Ulûm-1 diniye | 3 | İlmihal okutulacaktır. |
| Sarf-1 Osmanî-yi Mufassal | 2 | |
| İmla | 3 | |
| Arabî | 3 | İmlâ-yı cedide ve tekmile-i bina okutulacak |
| Hesap | 2 | İmal-i erbaanın tekrarıyla küsurat-1 işariye gösterilecektir. |
| Tarih-i umûmi | 2 | Muhtasar kurun-1 evveli |
| Coğrafya-yı umûmi | 2 | Muhtasar olup yalnız Memâlik-i Osmaniye biraz tafsil edilecektir. |
| Hatt-1 rikâ | 1 | |
| Sülûs | 1 | |
| Kırâat | 2 | Kısas-1 Enbiya okutulacaktır. |
| | 24 | |

İkinci Sene

| | | |
|-------------------------|---|--|
| Kuranı Kerim maa tecvid | 2 | Birinci senede okutulduğu vecihle devam edilecektir. |
| Ulûm-1 diniye | 3 |Cuma bahsine kadar okutulacaktır |
| Tafsil-i nahv-i Osmanî | 2 | |
| İmlâ | 2 | |
| Malumat-1 medeniye | 1 | |
| Arabî | 2 | Maksud okutulacaktır. |
| Farisi | 2 | Kavaid-i Farsiye okutulacaktır. |
| Hesab | 2 | Küsurat-1 adiyeye ve mikyasat gösterilecektir. |

³⁰⁷ “Mekâtib-i İbtidaiye, Rüşdiye ve İdadiye Ders Programları”, *İkdam*, 24 Eylül 1908.

| | | |
|-------------------------|----------|--|
| Tarih-i umûmi | 2 | Muhtasar kurun-ı vusta ve bir miktar Tarih-i İslam da okutulacaktır. |
| Coğrafya | 2 | Asya, Afrika, Okyanusya okutulacaktır. |
| Resim | 1 | |
| Hatt-ı rikâ | 1 | |
| Kıraat | <u>2</u> | Ahlak, malumat-ı ziraiye ve sıhhiyeye müteallik mebahis |
| | 24 | |
| Üçüncü Sene | | |
| Kuranı Kerim maa tecvid | 1 | |
| Ulûm-ı Diniye | 2 | Direktanın Cuma bahsinden nihayetine kadar okutulacak ve kısmı evvel tekrar edilecektir. |
| Kıraat-ı Türkiye | 2 | Ahlak ve malumat-ı ziraiye ve sıhhiyeye Müteallik olacak ve tehlilat icra edilecektir. |
| Kitabet | 1 | |
| Malumat-ı medeniye | 1 | |
| Arabî | 3 | Nahv |
| Farisi | 2 | Gülüstan |
| Hesab | 2 | ref' nihayetine kadar |
| Hendese | 2 | |
| Tarih-i umûmi | 2 | Kurun-ı ahire gösterilecek ve tarih-i Osman-i tafsil edilecektir. |
| Coğrafya | 2 | Avrupa ve mufassal Memâlik-i Osmaniye |
| Hatt-ı rikâ | 1 | |
| Resim | 1 | |
| Fransızca | <u>1</u> | |
| | 24 | |

1908-1909 öğretim yılı için hazırlanan ders programları basında esaslı eleştirilere tabi tutulmaktaydı. Örneğin Tanin Gazetesinde Hüseyin Şükrü yeni programların eskiden olduğu gibi memur yetiştirmeye yönelik olduğunu, ziraat ve ticarete ait dersleri barındırmadığı ve Fransız etkisinde olduğunu, bunun yerine İngiliz sisteminin örnek alınması gerektiğini ifade ederek şu söyle yazıyordu:

“Fransa’da mekâtib alel-husus memur yetiştirmek için açılır, hâlbuki İngiltere’de memuriyete izhar-ı heves eden pek azdır ve her türlü vesait-i maişete müracaat ederek hiçbir şey yapamayacağını anlayan acizeye-fakat fikren ve kalemen değil- muhtass gider. Bir de Fransa

mekteplerinde programlar pek ziyade yüklüdür. Bir dimağın hepsi birden ihata veya husus ta'mik etmeye mani olacak derecede yüklüdür. Bunun ilk netice-i muzırası öğrenilen derslerin yalnız imtihanı verinceye kadar yarım yamalak hatırda tutmak terfi-i sınıf eder etmez müktesebat ve mahfuzatı bir müddet-i kalile zarfında hatırdan tamamıyla çıkarmaktır. Hâlbuki İngiltere'de bu usûl tatbik olunmaz. "az zamanda çok şey bilinmekten ise çok zamanda az fakat ciddi, metin, zihinde bir mevki işgal edecek insanda kuvve-yi muhakemeyi tevsî' edecek malumat-ı ciddiye ita etmek" nazariyesi tatbik edilir.

Bu usûlün muhsenatı şu ahd-i faaliyesiyile müsbettir.

Mademki biz nasıl olsa taklitten kurtulamayacağız, bari Fransız programlarını -o kendi erbab-ı kaleminin bile beğenmedikleri fena programlarını- tatbik edeceğimize İngiliz mekâtibinin o ciddi ve sehl-ül imtisâs cedavil-i tedrisatından iktibas-ı usûl etmeliyiz."³⁰⁸

Hüseyin Şükrü, yazısının devamında bazı derslerin programda bulunmaması hakkında da görüşlerini şu şekilde ifade ediyor:

"Şimdi programlar hakkındaki itiraza gelelim:

Evvela ibtidai ve rüşdi sınıflarında ilm-i ahlak dersinin bulunmamasına itiraz edilir oldu. Bilakis ahlak dersini mekâtib programlarından külliyen tayy ettiler.

Felsefe ile mevcut ve bir takım muhtelif nazariyatla mail olan kavaidin henüz hâl-i nümude bulunan zihinlere sokuşturmaya çalışmak beyhude külfettir. Saniyen "mekteplerde en ziyade dikkat olunacak lisan-ı Osmanî derslerinin rüşdiye üçüncü sınıfta okutulup yalnız kıraat ile iktifa olunması" şayan-ı takayyüd görüldü.

Hâlbuki kıraat-ı imla dersleri lisan-ı Osmanî derslerinden ma'dud değil de nedir? Yoksa lisan-ı Osmanî dersi yalnız sarf ve nahiv dersleri midir? Fıkr-i kasıraneme göre usûl-i kıraat ve imla lisan dersidir de sarf ve nahiv onun kavaidinden ibarettir. Kavaid lisandan istihraz edilir, lisan kavaiden değil. Binaenaleyh programlarda aklen ve mantuken takdimi lazım gelen tercih edilmiştir. Bunda şayan-ı itiraz bir cihet yoktur. Mu'teriz-i âliye

³⁰⁸ Hüseyin Şükrü, "Mekteb Programları", *Tanin*, 1 Ekim 1908.

*bazı ufak tefek noktaların tashih ve ıslahı ise hâcelerin dirayetine havale edilmiştir.*³⁰⁹

1911 yılında ise rüşdiye okullarında okutulan dersler şunlardı:

“Birinci yıl: Kur’ân-ı Kerim, Ulûm-u Dîniye, Türkçe, Kırâat, Malumat-ı Fenniye, Arabî, Hesab, Malumat-ı Medeniye, Tarih, Coğrafya.*

İkinci yıl: Kur’ân-ı Kerim, Ulûm-u Diniye, Türkçe, Kırâat, Malumat-ı Fenniye, Farisî, Arabî, Hesap, Hendese, Tarih, Coğrafya, Malumat-ı Medeniye, Fransızca.

*Üçüncü yıl: Kur’ân-ı Kerim, Ulûmdu Diniye, Kırâat, Türkçe, Malumat-ı Fenniye, Farisî, Arabî, Hesab, Hendese, Tarih, Coğrafya, Malumat-ı Medeniye, Fransızca.*³¹⁰

İkinci Meşrutiyet döneminde ibtidailerin olduğu gibi, rüşdiyelerin de "örnek"leri açılmıştı. Bakanlığın İstanbul için 1910 yılı başlarında hazırladığı "Numune rüşdiyeleri" lâyihasına göre, dokuz örnek rüşdiye kurulacak, müdürleri Belçika'dan getirilecek, yabancı ülkelerin aynı derecedeki okul programları burada da uygulanacaktı.³¹¹ Bu numune rüşdiyelerinde eğitim lisan ağırlıklı olacaktı. Hem rüşdiyelerin kuruluş amacını, hem de numune rüşdiyelerinin işlevini gösteren Tanin Gazetesinin haberi bu açıdan oldukça dikkat çekicidir. Gazete önce İstanbul'da

³⁰⁹ Hüseyin Şükrü, a.g.m.

* Malumat-ı Medeniye dersi, yeni tarz-ı idarenin toplum nezdinde kabulünü sağlamak amacıyla müfredata konulmuş bir dersti. Okul sıralarındaki genç kuşaklara, devlete, askere sadakat ve bağlılık duyguları oluşturacak bu derste, vatan, millet, hürriyet, adalet ve benzeri kelimeler üzerine vurgular yapılamaktaydı. 1909 yılında Maarif Nezaretinde hazırlanacak yeni program hakkında Tanin Gazetesi şunları yazıyordu: “Yeni programa Tarih-i Umûmi idhal edildiği gibi meşrutiyet idaresinin ne demek olduğunu, vatan, hürriyet, hukuk, Meclis-i Mebusan fikirlerini çocukları zihnine sokmak için iptidai mekteplerinden başlayarak “Terbiye-i Medeniye” namıyla bir ders ilavesi tensib buyrulmuştur”, “Maarif Nezaretinde”, Tanin, 5 Ağustos 1909. Devre-i Ulâ'nın birinci sınıfında verilen Malumat-ı Medeniye dersinin konuları arasında; padişaha ve büyüklere itaat etmek; ikinci sınıfında, vatanın nimetleri, vatana karşı fedakârlık, askerlik, askerliğin şerefi; devre-i mütevasıta'da, Vatana karşı görevler: Vatani sevmenin, vatana fedakârca hizmet etmenin, vatan uğrunda çalışmanın, vergi vermenin, askerliğin şerefine önemi” gibi ders konularının bulunması idarenin yaygın araçlarla halka nüfuz etme çabasının göstergeleridir.

³¹⁰ Ergün, a.g.e., s. 210.

³¹¹ Ergün, a.g.e., s. 210.

kurulacak olan üç numune rüşdiyesinin ne anlama geldiğini okuyucularına aktarmaktadır:

“İstanbul Maarif Müdüriyeti İstanbul’da üç numune rüşdiyesi tesisi ile iştiğal etmektedir. Bu yoldaki mekteblerin memleketimizde pek yeni bir şey olması hasebiyle bu mesele üzerinde biraz tevakufla karilerimize bazı bazı malumat vermeyi faideden hali bulmadık.

Numune rüşdiyesi nedir? Biri Mekri köyünde, diğeri Kadıköy’ünde, üçüncüsü de Nişantaşı’nda açılacak olan bu üç mektebin sebab-i tesislerinin neden ibaret olduğunu anlamak için elyevm mevcut mekâtib-i rüşdiyeye atf-i nazar edelim: bu mekteblerin vazifesi münhasıran mekâtib-i idadiyeye talebe yetiştirmekten ibaret olup bunlardan çıkan talebe eğer tarik-i tahsilde ilerlemekten sarf-ı nazar ederek mekâtib-i idadiyede okumayacak olursa edinebileceği malumat pek az olacak ve hayatta muvaffak olabilmek için lazım gelen şeraitten tamamen mahrum bulunacaktır.

İşte numune rüşdiyeleri tesisindeki ilk maksat bundan ibarettir. Rüşdiyelerimizi o hale getirilmeye bu sayede eğer tahsil-i rüşdisini ikmal eden evlad-ı vatan idadi mekteblerine devam edememek mecburiyetinde bulunacak olursa hiç olmazsa rüşdiyeden çıktığı zaman hayatta onun işine yarayabilecek bir hamule-i malumata malik olsun. Malumdur ki bugün ilm-i faaliyete girmek isteyen bir genç için en ziyade lazım olan şey bir ecnebi lisanına, bilhassa Fransızcaya vukuftur. Bu lisanda tahriri ve şifahi ifade-i merama muvaffak olan bir genç çalışacak olursa mutlaka maişetini temin edebilir ve bu bilhassa hayat-ı ticaret için en birinci bir şarttır. Hâlbuki değil bizim rüşdiye mekteblerimiz, hatta idadi ve âli mekteblerimiz bile şahadetname verdiği talebeyi “Fransızca” ile techiz edemiyor. Fransızca ise lisan-ı ticaret, lisan-ı servet ve muvaffakiyettir.”³¹²

Gazete numune rüşdiyelerinin en esaslı gayesinin yıllarca Türklerin ve Müslümanların yapmadığı ticaret mesleğine onları hazırlamak olduğunu yazıyordu. Bunun için de en önemli araç hiç kuşkusuz ki lisandı. Anâsır-ı gayrimüslime ticarete lisan sayesinde ilerlerken, bizim gayemiz ise sadece memur olabilmektir. O halde rüşdiye numunelerinin açılmasında birinci amaç lisan öğretmek suretiyle bu

³¹² “Numune Rüşdiyeleri”, *Tanin*, 20 Eylül 1911.

unsurlarla rekabet edebilecek öğrenciler yetiştirmektir. Gazeteye göre mekteplerin kuruluşunda ikinci bir amaç daha vardı:

“Zannederiz ki bizim mekteplerimizin bu halinden dolayı bilhassa Türklerin ve Müslümanların ettikleri zararları teşrih etmek beyhude bir zahmettir; gözümüzün önünde o kadar çok ve kati misaller, deliler var ki bunu herkes görür anlar. Bu yüzden Türk ve Müslüman çocukları yalnız memur olmak için yetişmiş olarak kaldıkları halde diğer taraftan anâsır-ı gayri Müslime önlerinde bütün vesaat hududuyla kendilerine küşada devran bir âlem-i faaliyet buluyor ve çalışarak nail-i refah ve saadet oluyorlar.

İşte numune rüşdiyelerinin tesisini intac eden en esaslı düşünce bundan ibarettir. Mamañih eğer esbab-ı tesis sadece bundan da ibaret kalmış olsaydı belki diğer işler gibi düçar-ı ihmal olabilirdi; hâlbuki ikinci bir sebep vardır ki o da birinci sebepten daha az kuvvetli değildir: malumdur ki bu memleketin selamet-i istikbali anâsır-ı muhtelif-i Osmaniyenin birbirini sevmesinde, anlamasındadır. Bunun da daima, bilhassa hal-i sabavette muhtelif unsurların birbiriyle yakın bulunmasıyla mümkün ü l husul olacağı şüphesizdir. Aynı zamanda iki unsurun birbirine yakın bulunması da kâfi gelmez, birbirinin lisanını anlaması lazımdır. Bir de şu nokta vardır ki beraber yaşayan vatandaşlar, anâsır-ı müslimede bu memleketin umur-ı idaresine teşrik edilmelidir. Hâlbuki oraya iştirak edebilmek için devletin lisan-ı resmisi olan Türkçeye vakıf olmak lazımdır; Türkçenin ise devlet mekteplerinde öğretiliceği tabii olmakla beraber en ziyade ticaretle işigal eden, hayatlarını orada kazanmak itiyadıyla yaşayan anâsır-ı gayri Müslime için devlet mekteplerine devam etmek kabil olamıyor. Bunun sebebi de devlet mekteplerinde de Fransızca öğretmek kabil olamamasıdır. İşte beynelanâsır temin-i uhuvvet gibi bir vazife ile mükellef olan hükümet bir taraftan anâsır-ı gayri müslimenin bu ihtiyacını, diğer taraftan da Türklerin ve İslamların Fransızca sayesinde hayatlarını nasıl hüsn-i suretle idare edebileceklerini düşünerek memlekete faal, azimkâr gençler yetiştirmek emeliyle bu mektepleri tesise karar vermiştir.”³¹³

³¹³ “Numune Rüşdiyeleri”, *Tanin*, 20 Eylül 1911.

c. II. Meşrutiyet Döneminde İlköğretimin Sayısal Görünümü:

II. Meşrutiyet döneminde ilköğretimdeki mekteplerin sayısal durumlarına bakmak, önceki dönem ile karşılaştırma yapmak için fayda olacaktır.

Tablo 17: Kuruluş Tarihlerine Göre İptidailer

| Açılış Tarihi | Kız | Erkek | Karma | Toplam | % |
|-----------------------|-----|-------|-------|--------|-------|
| 1908 Eylülünden Önce | 153 | 970 | 147 | 1270 | 28.37 |
| 1908 Eylülünden Sonra | 286 | 2017 | 329 | 2632 | 58.80 |
| Bilgi Alınamayan | ? | ? | ? | 574 | 12.82 |
| Toplam | 439 | 2987 | 476 | 4476 | 100.0 |

Bu tablodan anlaşılacağı üzere ilköğretimde 1908'den sonra önemli bir artış söz konusudur. Özellikle erkelere ait iptidailerde artış görülürken, toplumun yavaş yavaş karma eğitimi benimsemeye başladığı anlaşılmaktadır. 1913-1914 yılına ait şu veri de iptidai mekteplerin vilayetlere göre dağılımını göstermektedir:

Tablo 18: 1913-1914 Öğretim Yılı İptidailerin Yerel İdarelere Dağılımı

| Yerel İdareler | İptidaiye | Yerel İdareler | İptidaiye |
|-------------------|-----------|------------------------|-----------|
| İstanbul Vilayeti | 116 | Hicaz Vilayeti | 61 |
| Edirne Vilayeti | 204 | Van Vilayeti | 51 |
| Adana Vilayeti | 159 | Yemen Vilayeti | 96 |
| Ankara Vilayeti | 291 | Mamuretülaziz Vilayeti | 185 |
| Aydın Vilayeti | 439 | Urfa Livası | 23 |
| Bağdat Vilayeti | 63 | İzmit Livası | 45 |
| Beyrut Vilayeti | 136 | Bolu Livası | 117 |
| Halep Vilayeti | 213 | Teke Livası | 89 |

| | | | |
|-----------------------|------|---------------------------|-----|
| Hüdâvendigar Vilayeti | 2 12 | Canik Livası | 71 |
| Diyarbakir Vilayeti | 60 | Çatalca Livası | 45 |
| Suriye Vilayeti | 129 | Zor Livası | 39 |
| Sivas Vilayeti | 167 | Kudüs Livası | 30 |
| Trabzon Vilayeti | 229 | Karesi Livası | 125 |
| Kastamonu Vilayeti | 261 | Menteşe Livası | 42 |
| Konya Vilayeti | 3 14 | Kayseri Livası | 46 |
| Musul Vilayeti | 56 | Asir Livası | 1 |
| Erzurum Vilayeti | 198 | Karahisar Livası | 43 |
| Bitlis Vilayeti | 83 | Kal'a-i Sultânî Livası | 40 |
| Basra Vilayeti | 28 | Medine | 11 |

Şimdi de vilayetlerde bulunan mekâtib-i İbtidailerde öğrencilerin dağılımını gösteren tabloya bakalım:

Tablo 19: 1913-1914 Öğretim Yılında İptidailerde Bulunan Öğrenci Sayısı³¹⁴

| Yerel İdareler | İptidaiye | Yerel İdareler | İptidaiye |
|-----------------------|-----------|---------------------------|-----------|
| İstanbul Vilayeti | 40.696 | Hicaz Vilayeti | 1.024 |
| Edirne Vilayeti | 32.743 | Van Vilayeti | 5.251 |
| Adana Vilayeti | 13.863 | Yemen Vilayeti | 2.553 |
| Ankara Vilayeti | 17.380 | Mamuretülaziz Vilayeti | 19.104 |
| Aydın Vilayeti | 64.409 | Urfa Livası | 3.427 |
| Bağdat Vilayeti | 7.065 | İzmit Livası | 7.760 |
| Beyrut Vilayeti | 33.633 | Bolu Livası | 5.274 |
| Halep Vilayeti | 22.643 | Teke Livası | 9.783 |
| Hüdâvendigar Vilayeti | 71.429 | Canik Livası | 3.997 |

³¹⁴ Ergün, a.g.e., s. 212.

| | | | |
|---------------------|--------|---------------------------|--------|
| Diyarbakir Vilayeti | 2.498 | Çatalca Livası | 1.165 |
| Suriye Vilayeti | 1.236 | Zor Livası | 3.665 |
| Sivas Vilayeti | 21.151 | Kudüs Livası | 12.789 |
| Trabzon Vilayeti | 11.799 | Karesi Livası | 13.290 |
| Kastamonu Vilayeti | 35.900 | Menteşe Livası | 3.542 |
| Konya Vilayeti | 25.440 | Kayseri Livası | 8.517 |
| Musul Vilayeti | 5.327 | Asir Livası | - |
| Erzurum Vilayeti | 6.907 | Karahisar Livası | 4.390 |
| Bitlis Vilayeti | 5.723 | Kal'a-i Sultânî Livası | 8.908 |
| Basra Vilayeti | 930 | Medine Livası | 667 |

Tablodan anlaşıldığı kadarıyla 1913'de çıkarılan ve sıkı takibi yapılan iptidai mekteplerine devam konusu olumlu sonuçlar vermiş görünmektedir. Fakat maarif alanındaki alt yapı yetersizlikleri bu derecede yoğun bir öğrenci kadrosunu karşılayacak seviyede bulunmuyordu. Maarif Nazırı sırf bu yasadan sonra 900 okul açıldığını belirtiyordu.

5- Ortaöğretim:

II. Meşrutiyet dönemi maarif alanında en çok ve en esaslı değişime uğrayan kademe orta öğretim kademesiydi. Bu kademe içerisinde idadileri ve sultânîleri görmekteyiz.

a. İdadiler:

Osmanlı eğitim sistemine 1870'lerde giren idadiler, II. Abdülhamid döneminde bir takım düzenlemelere tabi tutulmuştur. Rüşdyeler ile Sultânîler arasında bir geçiş kademesi olarak varlığını II. Meşrutiyet dönemine kadar sürdürmüştür. 1908 İnkılâbını izleyen günlerde İkdâm Gazetesinde idadilere ait bir ders programı derc edilmiştir. Bu programa göre idadilerde okutulacak olan dersler şunlardır:

Mekâtib-i İdadiye Programı

| Esami-i Ders | Haftada Saat |
|--|--------------|
| Birinci Sene | |
| Ulûm-ı Diniye (Talebe-i müslimeye mahsus) | 2 |
| Türkçe | 4 |
| Arabî | 2 |
| Farisi | 2 |
| Hesap (ikmal edilecektir) | 3 |
| Fransızca | 3 |
| Ahlak ve malumat-ı medeniye | 2 |
| Coğrafya | 2 |
| Tarih-i umumi | 2 |
| Hat | 1 |
| Resim hattı | 1 |
| | 24 |
| Elsine (ihtiyaridir) | 2 |
| | |
| İkinci Sene | |
| Ulûm-ı Diniye (Talebe-i müslimeye mahsus) | 2 |
| Ahlak ve malumat-ı medeniye | 1 |
| Türkçe | 3 |
| Arabî | 2 |
| Farisi | 2 |
| Fransızca | 4 |
| Cebir (Bu sene için hesabın itmamından sonra başlanacaktır) | 2 |
| Hendese (Mestuha kısmı) | 2 |
| Coğrafya | 2 |
| Tarih-i umumî (Tarih-i İslam mebahisi tafsil olunacaktır) | 2 |
| Hat | 1 |
| Resim hattı | 1 |
| | 24 |
| Elsine (ihtiyaridir) | 2 |
| | |
| Üçüncü Sene | |
| Ulûm-ı Diniye (Talebe-i müslimeye mahsus) | 2 |
| Kitabet | 2 |
| Arabî | 2 |
| Fransızca | 3 |
| Ahlak ve malumat-ı medeniye | 1 |
| Cebir ve müsellesat | 2 |
| Hendese (mücessem kısmı) | 2 |
| Coğrafya-yı Osmanî | 2 |
| Tarih-i umumi (Tarih-i İslam ve Osmanî) | |

| | | |
|--|-----------------------------|----------|
| | Mebahisi tafsil oluncaktır) | 2 |
| Hikmet | | 2 |
| Kimya | | 2 |
| Tarih-i tabii | | 2 |
| | | <hr/> 24 |
| Elsine (ihtiyaridir) | | 2 |
| Dördüncü Sene | | |
| Ulûm-ı Diniye (Talebe-i müslimeye mahsus) | | 3 |
| Kitabet | | 1 |
| Edebiyat-ı Osmaniye | | 2 |
| Malumat-ı kanuniye | | 1 |
| Fransızca | | 3 |
| Usûl-i defteri | | 1 |
| Hendesi-i resmiye | | 1 |
| Kozmografya | | 1 |
| Hikmet | | 2 |
| Kimya | | 2 |
| Tarih-i tabii | | 2 |
| Hıfzıssıhha | | 1 |
| Mihanik | | 1 |
| İlm-i servet | | 2 |
| Tarih-i umumi (Tarih-i İslam ve Osmanî Mebahisi tafsil edilecektir) | | 2 |
| | | <hr/> 24 |
| Elsine (ihtiyaridir) | | 2 |

Bu ders programı II. Abdülhamid döneminde hazırlanmış olan ders programlarının bir benzeri görüntüsündedir. Zaten gazete haberinde, programın bu seneye mahsus olmak üzere hazırlandığını belirtmektedir. Anlaşıldığı kadarıyla Maarif Nezareti yeni eğitim öğretim yılının yaklaşması üzerine bu programı, eski programların üzerinde çok fazla bir değişiklik yapmadan uygulamaya koydu ve asıl ıslahatı bir sonraki seneye bıraktı.

II. Meşrutiyet'in ilanından sonraki süreçte orta öğretim kademesine bakıldığında beş yıllık ve yedi yıllık olmak üzere iki çeşit idadi olduğu görülmektedir.

i. Beş Yıllık İdadiler:

Osmanlı idarî örgütüne göre “liva”lardaki idadiler beş yıllık idi. Bunların ilk üç yılı rüşdiye, kalan iki yılı da idadi öğretime ayrılmıştı. Livalarda teşekkül etmiş olan bu idadilerin kuruluş amacı yüksekokullara öğrenci hazırlamak değil, açıldıkları mahallin idari, mali ve sosyal işlerini yürütecek, imarını sağlayacak adam yetiştirmektir. İlk başlarda bu okullara 10 ila 15 yaşları arasındaki iptidai mezunları kabul edilirken, 1913 yılında alınan bir kararla, iptidailerle beraber rüşdiyeyi bitirenlerin alınacağı ve bir senesi hazırlık olmak üzere üç yıllık bir eğitim süresi kabul ediliyordu. Hazırlık sınıflarının amacı farklı okullardan gelen öğrenciler arasındaki farkları kapatmaktır. Hazırlık sınıfından sonra öğrenciler her biri ikişer senelik olan umumî, ziraî, ticari ve sınaî şubelerinden birine girmek zorundaydılar. Bu şubeler birbirinden farklı alanlarda eğitim vermelerine rağmen müfredatlarında bazı ortak dersler de vardı. Her idadi bu sayılan dört şubeden en az ikisini açmak zorunda ve bu açtığı şubeleri bakanlığa bildirmek durumundaydı. Bakanlık da buna göre bu okullara kadro tahsisi yapacak ve bütçe ayıracaktı.

Böyle bir düzenleme yapılmasındaki temel sebep, öğrencilerin bu okullar sayesinde yüksek öğretime gitmelerini engellemektir. Yüksek öğretime gitmek isteyen öğrenciler sultânîlere yönlendiriliyor, bu okullara devam edenler ise meslek sahibi olma amacı güdüyorlardı.

Beş senelik idadilerde uygulanan program şu şekildeydi:

Tablo 20: Beş yıllık İdadilerde 1911 Yılında Uygulanan Program³¹⁵

| Dersler | I | II | III | IV | V |
|--------------------------|---|----|-----|----|---|
| Ku'ran-ı Kerîm ve Tecvid | 3 | 2 | 1 | — | — |
| Ulûm-u Diniyye | 2 | 2 | 2 | 1 | 1 |
| Hesab | 3 | 2 | 1 | 3 | 3 |
| Hendese | — | 1 | 2 | 3 | 3 |

³¹⁵ Hasan Âli Yücel, Türkiye’de Orta Öğretim, Ankara, 1994, s. 148.

| | | | | | |
|--------------------------------|----|----|----|----|----|
| İlm-i Eşya | 3 | 3 | — | — | — |
| Hikmet-i Tabiiye | — | — | 1 | 2 | 2 |
| Tarih-i Tabîf | — | — | 2 | 2 | 1 |
| Hıfzısıhha | — | — | — | — | 1 |
| Coğrafya | 2 | 2 | 2 | 2 | 2 |
| Tarih | 2 | 2 | 2 | 2 | 2 |
| Arabî | 2 | 2 | 2 | 1 | 1 |
| Türkçe | 5 | 5 | 4 | 3 | 2 |
| Fransızca | 1 | 2 | 2 | 4 | 4 |
| Malumat-ı Medeniyye | 1 | 1 | — | — | — |
| Ahlâk | — | — | 1 | 1 | — |
| Malumat-ı İktisadiye | — | — | — | — | 1 |
| Malumat-ı Kanuniye | — | — | — | — | 1 |
| Ziraat | — | — | 1 | — | — |
| Usûl-i Defterî | — | — | 1 | 1 | — |
| Evrak ve Muhaberat-ı Ticarî | — | — | — | — | 1 |
| Toplam | 24 | 24 | 24 | 25 | 25 |
| Arapça | 2 | 2 | 2 | 2 | 2 |
| Rumca | 2 | 2 | 2 | 2 | 2 |
| Bulgarca | 2 | 2 | 2 | 2 | 2 |
| Ermenice | 2 | 2 | 2 | 2 | 2 |
| Hatt (Rik'a ve Sülüs) | 1 | 1 | 1 | 1 | 1 |

Şükrü Bey'in yedi yıllık idadileri tamamen sultânîye çevirip, liva idadilerini üç yıla indirmesinden sonra, 1914'te bu üç yıllık idadilerin programları yeniden hazırlandı. Yeni programa ticaret, ziraat ve sanayiye dair tatbiki bir takım dersler konuldu ve bu programı Ticaret ve Ziraat Nezaretinin uygulamasına karar verildi. Bu programların hazırlanması için ilgili nezarete “Tedrisat-ı Tâliye Program Encümen-i Daimisi” adında bir komisyon teşkil etti ve 1915’e kadar çalışmalarını sürdürdü.

İdadilerin bu şekilde beş senelik hale dönüştürülmesi eleştiri konusu olmuştu. Özellikle ziraat eğitimi konusundaki tavrı ile bilinen “Yeni Fikir” dergisinde nezaretin bu faaliyetine karşı çıkılıyor ve şöyle deniliyordu:

“Maarif-i Umumiye Nezareti beş senelik idadileri ıslah ve onlara ziraat, ticaret, sanat sınıfları ilave etmek teşebbüsünde bulunduğunu öğreniyoruz. Beş senelik idadilerden rüşdiye sınıfları ayrılacak, rüşdiye tedrisatı ayrı olarak devam edecek, geri kalan iki idadi sınıfına bir sene daha ilave ile tedrisat daha mükemmel bir hale getirilecek imiş!

Biz Maarif Nezaretinin bu teşebbüsüne şimdilik itiraz etmekten cebr-i nefis edemeyeceğiz. İddiamızı dikkatle okuyanlar hakkımız tasdik edeceklerine pek eminiz.

Beş senelik idadilerin teşkilatı “Primer Superiorlar” gibi olacağını zannediyoruz. Biz rüşdiye tahsilini beş senelik idadilerden ayırmak taraftarı değiliz. Çünkü sanat, ticaret ve ziraat tahsili için tahsil-i rüşdi bir hazırlık sınıfı olmalıdır. Ayrıca hazırlık ve ihtiyat sınıfı açmaya ne lüzum vardır. Rüşdi ile idadi sınıfları ayrılmayacak olur ise bir sene daha ilaveye beyhude zaman ve para sarfetmeye lüzum kalmaz.

İşin en mühim noktası! Acaba bu sanat, ticaret ve ziraat şubeleri için muallim nereden ve nasıl intihab edilecektir? Şimdiki idadi muallimleri yoksa bir kitap mütalaa edivermekle sanatkâr, sanat âlimi, bir ticaret ve ziraat mütehasısı mı oluverecekler? Eğer kitap ile her şeye vukuf kesb-i lazımsa maa-t-teessüf elde kâfi derecede kitap bile yoktur.

Hâlbuki biz bilfiil sanat, ticaret, ziraat yapacak müteşebbis, faal, amelî adamlar yetiştirmek istiyoruz. Muallim amelî değil iken, talebe nasıl amelî olacaktır? Bu iş tıpkı devr-i sabıkta ki idadi-i ziraat şubelerine benzeyecektir.”³¹⁶

ii. Yedi Yıllık İdadiler:

Bu idadiler, Osmanlı idarî bölümlenmesinin vilâyet merkezlerinde idi. İlk üç yılı rüşdiye, kalan dört yılı da idadi öğretimi yapıyordu. İkinci Meşrutiyetin ilânından hemen sonra 1909'da idadi programlarının değiştirilmesi düşünüldü. Bir komisyon

³¹⁶ “Beş Senelik İdadiler de Ne Oluyormuş?”, *Yeni Fikir*, C. III, S. 13, Temmuz 1912, s. 423.

kuruldu ve "bu seneye mahsus" kaydıyla, hiç bir eğitim amacı olmayan gelişigüzel düzenlenmiş ders dağıtım cetvellerine göre bir müfredat programı hazırlandı. Haftanın ders saatleri toplamını geçmemek şartıyla, ders saatleri gelişigüzel ayarlandı.³¹⁷

Yedi senelik idadilerde 1911 eğitim-öğretim yılında uygulanan ders programı şu şekildedir:

Tablo 21: Yedi Yıllık İdadilerde 1911 Yılında Uygulanan Program³¹⁸

| Dersler | I | II | III | IV | V | VI | VII |
|-----------------------------|---|----|-----|----|---|----|-----|
| Ku'ran-ı Kerim ve Tecvid | — | 2 | 1 | — | — | — | — |
| Ulûm-u Diniyye | 2 | 2 | 2 | 2 | 2 | 2 | |
| Hesab | 2 | 2 | 2 | 3 | — | — | — |
| Hendese | — | 1 | 2 | 1 | 2 | 1 | 1 |
| Cebir ve Müsellesat | — | — | — | — | 2 | 1 | — |
| Malumat-ı Fenniye | 2 | 1 | 2 | 1 | 1 | 2 | 3 |
| Hikmet-i Tabiiye ve Mekanik | — | — | — | — | — | 2 | 3 |
| Kimya | — | — | — | — | — | 2 | 1 |
| Tarih-i Tabî | — | — | — | — | — | — | 1 |
| Hıfzısıhha | — | — | — | — | — | — | 1 |
| Coğrafya | 2 | 2 | 2 | 2 | 2 | 2 | — |
| Tarih | 2 | 2 | 2 | 2 | 2 | 2 | 3 |
| Arabî | 3 | 2 | 1 | 2 | 2 | 2 | 2 |
| Farisi | — | 1 | 1 | 2 | 1 | — | — |
| Türkçe | 6 | 5 | 4 | 4 | 3 | — | — |
| Fransızca | — | 1 | 2 | 4 | 5 | — | — |
| Malumat-ı Medeniyye | — | 1 | 1 | — | 1 | 3 | 3 |

³¹⁷ Ergün, a.g.e., s. 219.

³¹⁸ Yücel, a.g.e., s. 149.

| | | | | | | | |
|-----------------------|----|----|----|----|----|----|----|
| Ahlâk | — | — | — | 1 | 1 | 1 | 1 |
| Malumat-ı İktisadiye | — | — | — | — | — | — | — |
| Usûl-i Defterî | — | — | — | — | 1 | 2 | 2 |
| Toplam | 22 | 22 | 22 | 24 | 24 | 23 | 23 |
| Arapça | — | — | — | 2 | 2 | 1 | 1 |
| Rumca | — | — | — | 2 | 2 | 2 | 2 |
| Bulgarca | — | — | — | 2 | 2 | 2 | 2 |
| Ermenice | — | — | — | 2 | 2 | 2 | 2 |
| Hatt (Rik'a ve Sülüs) | 1 | 1 | 1 | 1 | 1 | 2 | 2 |

İdadilere ait olan 1904, 1909 ve 1914 yıllarına ait ders programlarında temel bazı farklılıklar göze çarpmaktadır. 1904 müfredatında Osmanlı tarihi dersi “Nizam-ı Cedid” ile biterken, 1909 müfredatında II. Meşrutiyet’e kadar getirilmekte, “İrtica-yı sani, Abdülhamid devr-i saltanatına aid başlıca vekayi-i dâhiliye ve hariciye, Abdülhamid’in son idaresi ve Jön Türkler, İnkılâb-ı Kebir” konuları işlenmektedir. Alkan, 1904 programında hiç olmayan, 1909 programında çok az yer bulan, fakat 1914 programında oldukça hissedilen bir Türkçülük propagandasından bahsetmektedir.³¹⁹

II. Meşrutiyet döneminde yedi yıllık idadiler aşamalı bir şekilde “sultânî” veya “liselere” çevrilmiştir. Bu aşamalardan ilki Emrullah Efendinin çabalarıyla olmuştur. Emrullah Efendinin, ilköğretimden yükseköğretime kadar tüm maarif çalışmalarında görülebilecek olan Osmanlıcılık fikri, idadilerin yapılandırılması sürecinde de karşımıza çıkmaktadır. Tüm Osmanlı unsurlarının ortak eğitim görebilecekleri bir öğretim kademesi kurma amacıyla olan Emrullah Efendi, bu tasarısını ilköğretimde uygulamanın zorluğunu görünce, idadilerde uygulamaya karar vermiştir. Ancak ülkede çok sayıda idadi bulunması dolayısıyla fikrini sadece on iki vilayet idadisinde uygulamayı uygun bulmuştur. Bu idadileri İstanbul’da bulunan “Mekteb-i Sultânî” şekline dönüştürmek istiyordu. Bunun için okulların müdür-i sanilerini Fransa’dan getirtmeyi ve son iki sınıftaki bazı dersleri Fransızca okutmayı

³¹⁹ Alkan, a.g.m., ss. 212-215.

planlamıştır. Öğretmenlerin maaşlarını arttırarak muktedir öğretmenler bulan Emrullah Efendi, bu okulların yönetmeliğini 3 Ekim 1910'da yayınlamıştır. Bu on iki vilayetin dışında kalan yedi yıllık idadiler de 1913 Nisanında sultânîye çevrilmiştir.³²⁰

1909-1910 yılında idadilerin ücreti konusu büyük bir tartışma konusu olmuştur. 1909 yılı sonlarında bütçe görüşmeleri sırasında idadilere % 20 oranında parasız öğrenci alınması, kalanların ise ücretli olmasına karar verilmiştir. Sorun II. Meşrutiyet dönemine kadar idadilerin ücretsiz olmasından kaynaklanmaktaydı. Hükümet, devlet gelirlerini biraz olsun arttırabilmek amacıyla bu öğretim kademesini ücretli hale getirme kararı almıştır. Ücretler ise vilayetlerde, nehâri (gündüzlü) öğrencilerden 2, livalarda 1,5 lira olarak almıyordu.³²¹ Leylî (yatılı) öğrencilerden ise 15 ila 20 lira arasında bir ücret anlıyordu.

II. Meşrutiyet'in ilanından önce Tekfurdağı, Gelibolu, Kırkkilise, Çorum, Kırşehir, Denizli, Manisa, Trablusşam, Akka, Lazkiye, Nablus, Maraş, Bilecik, Söğüt, Kütahya, Mardin, Hama, Amasya, Tokat, Sinop, Kangiri (Çankırı), Isparta, Burdur, Niğde, Malatya, Musul, Antalya, Urfa, Bolu, Çatalca, Samsun, Karahisar-ı Sahib, Kayseri, Medine, Muğla'da olmak üzere 35 tane idadi açılmıştı. II. Meşrutiyet'in ilânından 1914 yılına kadar açılanlar ise, İstanbul İnas, İstanbul Kız Sanayi, Mersin, İzmir, Ayıntab, Eskişehir, Ergani, Siverek, Karahisar, Ordu, Rize, Giresun, İnebolu, Nevşehir, Süleymaniye, Kerkük, İzmit, Zor olmak üzere 18 tanedir. Bunlara haklarında haber alınamayan Erzincan, Bayezit, Muş, Siirt, Ta'z ve Gümüşhane de eklendiğinde 1914 yılı başlarında toplam 59 idadi olduğu görülmektedir.³²²

b. Sultânîler:

II. Meşrutiyet döneminin en revaçta olan eğitim kurumu hiç şüphesiz ki sultânîler olmuştur. Tanzimat rüşdiyelerin, II. Abdülhamid dönemi idadilerin, II.

³²⁰ Ergün, a.g.e., 221.

³²¹ "Mekâtib-i İdadiye Ücûrâtı", *Tasvir-i Efkâr*, 26 Ağustos 1909.

³²² Ergün, a.g.e., 224.

Meşrutiyet dönemi ise Sultânîlerin dönemidir.³²³ 1868’de Galatasaray’da açılan Mekteb-i Sultânî, Maarif-i Umumiye Nizamnamesinde, orta öğretim kademesinin üst sınıflarını oluşturmak üzere vilayetlerde kurulması düşünülen okulların genel adıydı. Ancak bu okullar gerçekte hiç uygulamaya geçirilememiştir. Bu okullarda ki asıl gelişme II. Meşrutiyet döneminde yaşanmıştır.

İkinci Abdülhamid döneminde çok büyük zorluklarla karşılaşan bu okul, İkinci Meşrutiyetin ilânından sonra tam bir keşmekeşin içine düşmüştür. Okul müdürsüz kalmış, öğrencilerin isteği üzerine bazı öğretmenler okuldan atılmış, yenileri atanamamıştır. Müdür-i sâni uzun süre görevine başlayamamış, mubassırların ceza verme yetkileri olmadığından öğrenciler de, öğretmenler de derslere girmemişler, şurada burada dolaşarak gösteriler yapmışlardır. Okulda devam eden intizamsızlığı ortadan kaldırmak niyetiyle Emrullah Efendi müdürlüğe atanmış, dört ay kadar sonra ise Tefik Fikret Bey Mekteb-i Sultânî’nin müdürlüğüne getirilmiştir. Fikret Bey, kısa bir zaman sonra görevinden ayrılmış, ısrarlar karşısında görevine yeniden başlamış, ancak çok geçmeden 1910 Nisan’ında tekrar istifa etmiştir. Bu istifa olayından sonra kamuoyu ve basın bir anda bu olayı konuşmaya başlamıştır. Tefik Fikret Bey’in yakınlarına göre olay, bakanlığın yayınladığı bir tamimde görevlerine devam etmeyen veya bu konuda düzensizlik yapan öğretmenlerin maaşlarından kesilmesi isteğinden kaynaklanmıştı. Geniş yetkilerle göreve gelen Tefik Fikret Bey, böyle bir emrin bu yetkileri sınırlayacağını düşündüğü için görevinden ayrılmıştır. Bu söylentilerin yayılması üzerine nezaret, bu kararın sadece bir okul için alınmadığını, tüm okullarda geçerli olduğunu ve Mekteb-i Sultânî’nin bu okullar dışında tutulmasının bakanlığın saygınlığını zedeleyeceği ve böyle bir ayrıcalık tanınamayacağı yönünde bir açıklama yapmıştı. Ama asıl gürültü, Tefik Fikret Bey’in yerine Mekteb-i Sultânî müdür vekilliğine Salih Zeki Bey’in atanması sonrasında kopmuştur. Bu atama kararında parantez içine “bir şâir yerine bir âlim” yazmaları ortalığı karıştıran ve kamuoyunu harekete geçiren esas neden olmuştu. Bu olay sonrasında okul karışmış, bazı öğretmenler ve öğrenciler okuldan ayrılmış ve harekete hazırlanmışlardır. Bu sıralarda nezaret yaptığı bir açıklamada kullanılan bu sıfatların kesinlikle art niyetle

³²³ Alkan, a.g.m., s. 198.

kullanılmamış olduğunu belirtmesine rağmen sular durulmamıştır. İş meclise ve sadrazama kadar uzamış ve neticede olay uzun bir süre canlılığını korumuştur.

Galatasaray Sultânîsi'nin yanında ayrıcalıklı konumda olan bir diğer sultânî de İstanbul Sultânîsi'ydi. 1912 yılı için hazırlanan okul programı, Fransız liselerinin 1902 yılındaki ders programı göz önüne alınarak hazırlanmıştı.

Tablo 22: İstanbul Mekteb-i Sultânîsi Ders Programı³²⁴

| Dersler | I | II | III | IV | V | VI |
|--------------------|----|----|-----|----|----|----|
| Ulûm-ı Diniye | 1 | 2 | 1 | 1 | 1 | — |
| Arabî | 2 | 2 | 2 | 1 | 1 | 1 |
| Farisi | 2 | 2 | 1 | 1 | 1 | — |
| Türkçe | 4 | 2 | 3 | 3 | 3 | 3 |
| Fransızca | 6 | 6 | 6 | 6 | 6 | 6 |
| Tarih | 1 | 1 | 2 | 2 | 2 | 2 |
| Coğrafya | 1 | 1 | 1 | 1 | 2 | 2 |
| Tarih-i Tabîî | 1* | 1* | 2 | 1 | 1 | 2 |
| Hikmet | 1 | 1* | 1 | 2 | 2 | 2 |
| Kimya | 1* | 1 | 1 | 1 | 1 | 2 |
| Riyaziyat | 4 | 4 | 4 | 4 | 3 | — |
| Malumât-ı Kanuniye | 1 | 1 | 1 | 2 | 2 | 1 |
| Ulûm-ı Ticariye | — | — | 1 | 1 | 1 | 2 |
| Resim | 1 | 1 | 1 | 1 | 1 | 1 |
| Terbiye-i Bedeniye | 2 | 2 | 2 | 2 | 2 | 2 |
| Toplam | 27 | 26 | 29 | 29 | 29 | 26 |

* İşareti o dersin iki haftada bir yapılacağını gösterir

Emrullah Efendi, sayıları yetmiş geçmesine rağmen önemli bir işe yaramayan taşra idadilerini ıslah etmek için girişimlere başlamıştır. İlk etapta 23 leylî

³²⁴ Ergün, a.g.e.,s . 228.

idadiden 10 tanesini “sultânîye çevirme”yi tasarlamıştır. Burada hareket noktası, Safvet Paşa'nın “Maarif-i Umumîye Nizâm-nâmesi” idi. Bakan bu tasarıyla, okullardaki öğrenci sayısını, öğretmen ve idarecilerin maaşlarını arttıracaktı. Emrullah Efendi'nin bir başka niyeti de yabancıları ve gayrimüslimleri bu okullara çekmekti. Hem bunun için hem de öğrencilerin daha iyi yabancı dil öğrenmeleri için, bu yeni sultânîlerin müdürleri Osmanlı, yardımcıları da Fransız veya İsviçreli olacaktı. Maarif Nezareti bu okula üç bin beş yüz kuruş maaşla müdür muavini olarak Fransız tebaasından Mösyö Agly’i görevlendirmişti.³²⁵ Yeni sultânîlerin ilk iki sınıfında Tarih-i Tabîî ve Riyaziyat dersleri Fransızca, kalan dersler Türkçe olacaktı. Bakanlık, yeni sultânîleri 1910 Eylül’ünde 12 yerde birden açtı. Bunlara ilk açılışta “lise” denildi. Okulların açılışından üç hafta sonra üzerinde “liselerin tanzim ve idarelerine ve tedrisatına müteallik” diye yazan teşkilât, program ve talimat ortaya çıkarıldı. 14 sayfalık bu Nizâm-nâmede, lise ders programları şöyle belirleniyordu:³²⁶

Tablo 23: Liselerin 1910 Yılına Ait Ders Programı (I. Devre)

| Dersler | I. Yıl | II. Yıl | III. Yıl |
|-------------------------------|--------|---------|----------|
| Ulûm-u diniye | 2 | 2 | 2 |
| Arabî | 2 | 2 | 2 |
| Türkçe | 3 | 3 | 2 |
| Hesap | 2 | 1 | 2 |
| Hendese | 1 | 2 | 1 |
| Cebir | — | 2 | 1 |
| Usûl-i Defterî | — | 1 | 1 |
| Farisi | 1 | 1 | 1 |
| Ulûm-u Tabiiye | 1 | 1 | 1 |
| Malumat-ı Medeniye, Ahlâkiye, | 1 | 1 | 1 |

³²⁵ “Maarif Nezaretinin acizanemizde kiraat olunan tezkeresinde dermiyan olunduğu vecihle Vilâyat-ı Osmaniyyede bu sene teşkil edilen liseler için şehri üç bin beş yüz kuruş maaş verilmek ve Mekteb-i Sultânîye getirilecek olan müdür muavini Mösyö Agly hakkında evvelce irade-i seniyye-i cenab-ı padişahiye iktiran eden mukavele ahkâmı tatbik edilmek üzere Avrupadan celbine lüzum görülen Nazırlarına ait mukavelenamelerin akd ve teatisi hususunun nezaret-i müşarünileyhe havalesi ba tezekkür salüfûl beyan tezkere leffen arz ve takdim kılınmağla ol ahvalde emri ferman hazret-i veliyyül emr efendimizindir.”, BOA, İ. MF., 24 N 1328.

³²⁶ Ergün, a.g.e., ss. 228-229.

| | | | |
|------------------------|----|----|----|
| İktisadiye ve Kânûniye | | | |
| Fransızca | 4 | 5 | 3 |
| Tarih | 2 | 2 | 2 |
| Coğrafya | 2 | 2 | 2 |
| Toplam | 21 | 23 | 21 |
| Hatt | 1 | 1 | 1 |
| Resim | 1 | 1 | 1 |
| Jimnastik | 1 | 1 | 1 |

Kurulan yeni liseler taşrada çok başarılı olmadı. Liseler için yeni göreve alınan öğretmenlere, eski öğretmenlerden daha yüksek maaş verilmesi, liselerden çıkanlar ile idadilerden çıkanların aynı haklara sahip olmamaları Emrullah Efendi'nin şiddetle eleştirilmesine sebep olmuştu.

1910 yılında, Emrullah Efendi'nin idadileri sultânîye çevirme hareketinde 12 idadi, sultânî haline getirilmişti. Bu 1913/14 öğretim yılına kadar böyle kalmış, 1914 yılında da Şükrü Bey 22 idadiyi sultânî haline getirmiş, Şam ve Beyrut'ta da birer sultânî daha kurmuştur. 1913-14 öğretim yılında mevcut 36 sultânî şunlardı: Galatasaray, İstanbul Mercan, Vefa, Kabataş, Üsküdar, Gelenbevî, Davutpaşa, Edirne, Adana, Ankara, Yozgat, İzmir, Aydın, Bursa, Kale-i Sultânîye, Bağdad, Beyrut (2 tane), Şam (2 tane), Halep, Diyarbekir, Sivas, Trabzon, Kastamonu, Konya, Mamuretülaziz, İzmit, Balıkesir, Kudüs, Erzurum, Bitlis, Sana, Basra ve Van.

Bu sultânîlerde 1913-1914 öğretim yılında öğrencilerin sınıflara dağılımı şu şekildeydi:

Tablo 24: 1913-1914 Öğretim Yılında Sultânî Öğrencilerinin Sınıflara Göre Dağılımı

| Sınıf | Öğrenci Sayısı | Sınıf | Öğrenci Sayısı |
|-------|----------------|-------|----------------|
| 1 | 734 | 8 | 1.010 |

| | | | |
|---|-------|--------|-------|
| 2 | 724 | 9 | 57 |
| 3 | 1.172 | 10 | 1.089 |
| 4 | 981 | 11 | 670 |
| 5 | 724 | 12 | 165 |
| 6 | 1.757 | Toplam | 9.573 |
| 7 | 451 | | |

Emrullah Efendi'nin ileride bahsedilecek olan Tûbâ Ağacı nazariyesinin bir gereği olarak sultânîleri yaygınlaştırmaya çalışması ve bu okulların eğitim süresinin 12 yıl olması bazı eleştirileri de beraberinde getiriyordu. Bu konuda en ağır eleştiri Yeni Fikir Dergisinden gelmekteydi. Dergi, zaten yeteri kadar uzun olan orta öğretim süresinin daha da uzatılmasının hiçbir fayda getirmeyeceğini ileri sürüyor ve şöyle diyordu:

“Sultânîler artık alacağı şekli aldı. Bütün sultânîler kısm-ı ibtidailerde dâhil olduğu halde tam on iki sene oldu. Badema sultânînin birinci sınıfına giren bir çocuk ancak on iki senede tahsil-i talisini ikmal edecektir. Görüyoruz ki şu âlem-i fanide gittikçe hayat kısalıyor, ömr-i beşerden her taraftan, her fırsatla tarhlar yapılıyor.

Maişet, şehirlerin derdi, tiyatrolar, kahveler, umumi yerlerin yetiştirdiği müthiş hastalıklar beşerin dünya yüzündeki yaşamak hakkına tecavüz ediyor, hakları gasp ediyor. Bu fena saikler hayat-ı beşeriyeyi imhaya, yok etmeye çalışırken ciğerlere zevk verecek, maddelere hazım kuvveti bahşedecek, dimağları serbest ve mücella düşündürecek umumi bahçeler, ormanlar yetiştirilmiyor; şehir hayatına akın eden insanlar, gençlere mülce-i saadet hazırlanmıyor.

İşte gençlere mektebler yapılıyor! Mekteblerin pek karanlık ve mazak devam eden hayatı gençliği ihtiyarlaştırıyor derken bize on ikişer senelik mektebler yapılıyor! Türk gençleri terdiyat-ı bedeniye ile fenaya doğru süratle hücum ettik Türk gençleri on ikişer senelik kapalı, öldürücü, eritici, tahsil ile artık insan olarak mekteblerini terk etmeyeceklerdir.

Yeni Fikir dün şehirlerimizin pis, karanlık, ölümlük temsil eden mekteblerinden şikâyet ederken, bugün on ikişer senelik mekteblere neler

desin? Mekteblerin ıslahı denince karşımıza her şeyden evvel programları düzeltmek, ders koymak geliyor.

Yeni Fikir her zamanki gibi yine bütün salâbet-i kanaati ile iddia eder ki sultânîlerin pek büyük tahsil gibi görünen on iki senesi memlekete hiç iyi adamlar yetiştiremeyecektir. Çünkü bizler de tahsil, dersleri değil, terbiyeyi ıslah eylemek lazımdır. Teşekkül etmiş ve edecek hangi sultânî istediğimiz gibi terbiye vardır? Sultânîlerde hangi adamlar terbiye ile uğraşacaklardır? Sultânîlerin hala birçoğunda kapıcılıktan, müdür kahveciliğinden mürebbi olmuş ne adamlar var? Sonra her en olursa olsun pek az müstesnalardan sarfi nazar sultânîlerimizin hiçbiri gaye-i terbiye nedir bunu takdir edememiştir. Sultânîlerden eski idadilerin miskin, kokmuş hayatı çıkamadı.

Bunlar hep muhakkak şeylerdir. “Tuba Ağacı” mı nedir, o? İşte o ağacın derdi sultaânleri daha çok zaman bu âlem-i hercümerç içinde yaşatacaktır. Bir Avrupalı bize sordu:

—Ne için liseleri açıyorsunuz? Liseleri memleket için mi açılıyor? Yoksa lisemiz var demek için mi?

Bilemiyorduk ki cevap verelim. Memleket için açılmak istenseydi, istediğimiz derecede faal muallim, müdür ve idare memurları geçtikçe açar ve işte sultânîler açtık diye iftihar ederdik.

Sultânîler yine gençlere hayat-ı sefalet irae edecek; onlar bu şeraiti pek fena mektebten cılız, çürük, miskin hayata karşı muhabbeti olmayan gençler olarak çıkacaklardır. Bugün senevi yedi bin, sekiz bin lira masarıfla idare olunan bir sultânî senede ancak nihayet yedi tane cılız, ihtiyarlamış, korkak, endişeli genç yetiştirecektir.”³²⁷

Her ne kadar idadilerin, liselere ve sultânîlere çevrilmesi ilk etapta halk nezdinde tepki çeker gibi görünse de, eğitim kalitesinin mevcut okullardan daha yüksek olması kısa zamanda benimsenmesine sebep olmuştur. Kuruluşundan itibaren Fransız etkisinin hâkim olduğu sultânîlerde, II. Meşrutiyet döneminde de bu etkinin devam ettiği gözlemlenmektedir.

³²⁷ “Sultânîye Programı”, *Yeni Fikir*, C. II, S. 17, Kasım 1913, ss. 549-550.

6- Mesleki, Teknik ve Yüksek Öğretim:

a. Sanayi Mektepleri:

II. Meşrutiyet'in ilanından önce mesleki ve teknik eğitim alanında önemli girişimler olmuştu. İlk nüvelerini Mithat Paşa'nın Tuna Valisi iken açtığı İslahhaneler olarak görebileceğimiz sanayi mektepleri, 1883 yılında kurumsal bir yapıya bürünmüştür. Fakat okul atölye, alet ve edevat eksiklikleri yüzünden uzun bir süre verimli bir eğitim verememiştir. II. Meşrutiyetin akabinde hemen herkes bu okulların faydası konusunda hem fikirdi. Bu tarihten itibaren de sanayi mekteplerinin geliştirilmesi için bir dizi önlemler alındığı görülmektedir. Bu okulların en büyük eksiği olan alet ve edevatın büyük bir kısmı yurtdışından geldiği için, hükümet bu malzemelerin yurda girişinde gümrük indirimi uygulamasına gitmiştir. Maarif Nezareti tarafından ruhsatı verilip inşa ettirilen sanayi mekteplerinin Rüsumat Dairesince uygun görülmesi halinde resm ödemediği alet ve edevat ithal edebileceğine karar verilmiştir.³²⁸ Yurt içinden karşılanabilecek olan aletlerde de bazen indirimle gidildiği görülmektedir. Edirne Mekteb-i Sanayi'sine ait alet ve edevatın İstanbul'dan Edirne'ye sevki sırasında yüzde elli tenzilat yapıldığı gazetelerde yazılmıştır.³²⁹

Bu vergi muafiyeti veya indirimi sayesinde sanayi mekteplerinin eksikliklerini giderdikleri görülmektedir. Selanik Hamidiye Sanayi Mektebi matbaası için Avrupa'dan celp olunan harfler ve saireden gümrük vergisi alınmaması,³³⁰ Üsküp Sanayi Mektebi için Budapeşte'den getirilen şayağın vergisiz geçişine izin verilmesi³³¹ bu kolaylıklardan birkaçıdır. Anlaşıldığı kadarıyla sanayi mektepleri, harcamaları ve öğrencilerinin ihtiyaçları için daha başka kolaylık talebinde de bulunmuşlardır. Ama bu istekleri çoğu zaman geri çevrilmiştir. Örneğin, Şam Sanayi Mektebi talebelerinin yakınlarına gönderecekleri mektupların postahanelerden

³²⁸ BOA., DH. İD., Dosya No: 82, Gömlek No: 11, 17 B 1330. BOA., DH.MB.HPS.M., Dosya No: 30, Gömlek No: 68, 23 Za 1329.

³²⁹ "Edirne Mekteb-i Sanayii İçin", *Tasvir-i Efkâr*, 24 Ekim 1913.

³³⁰ BOA., İ. RSM., Dosya No: 31, Gömlek No: 1326/C-12, 15 Ca 1326.

³³¹ BOA., İ. ML., Dosya No: 89, Gömlek No: 1329/S-01, 10 S 1329.

ücretsiz olarak gönderilmek istendiğine dair izin istenmiş,³³² cevaben bu isteğin mümkün olmadığı bildirilmiştir.³³³ Buna benzer iki olay Manastır ve Diyarbakır'de de vuku bulmuştur. Manastır'da Mekteb-i Sanayi'nin devam-ı terakki ve tekâmülü için masarif-i lâzimesine karşılık ittihaz edilmek üzere civar kasabalardan Manastır'a getirilecek derilerin beher yüz kilosundan beş kuruş nispetinde bir resm alınması uygun görülmemiş ve mezkûr mektebin devam ve terakkisi için ahaliye bâr olunmaması istenmiştir.³³⁴ Diyarbakır'de ise sanayi mektebinde okuyan öğrencilerin giyim masraflarının karşılanması için eşya ve yolcu taşıyan keleklerden vergi alınması talebi Şura-yı Devlet Maliye Dairesince uygun görülmemiş ve bu ihtiyacın giderilmesi için başka bir yol bulunması bildirilmiştir.³³⁵

Sanayi mekteplerinin ihtiyacı olan alat ve edevatın yurt içinden tedariki söz konusu olmadığından yurt dışından getirtilmesi gerekmektedir. Bu aletlerin alınması için Avrupa'ya ve Amerika'ya siparişler verildiği ve önemli bütçeler ayrıldığı görülmektedir. Nezaret, Dersaadet, Edirne, Sivas, Kastamonu, Halep ve Erzurum Sanayi Mekteplerinden ihtiyaçları olan alat ve makinelerin isimlerini ve adetlerini ihtiva eden cetvelleri istemiş ve bunların bir an önce tedarik edilmesi gerektiğini bildirmiştir.³³⁶ Tanin Gazetesinin haberine göre; Edirne, Kastamonu, Halep, Suriye, Sivas, Konya ve Erzurum vilayetleri sanayi mektepleri için motor, torna ve sair demir döküm ve tesviyehaneler alatı olmak üzere dört bin beş yüz liralık alat, İngiliz ve Alman fabrikalarına sipariş edilmiştir.³³⁷ Yine yılın ortalarına doğru vilayet sanayi mekteplerine tevzi edilmek üzere Hicaz Demiryolu Müdüriyet-i Umumiyesi sermühendisi Neşet Bey vasıtasıyla, Avrupa'nın en son sistem imalatından ve birinci derecedeki fabrikalarından 120 bin Franklık alat ve edevat siparişi yapılmıştır.³³⁸ Yine aynı gazetenin 8 Mayıs 1912 tarihli nüshasında mekteb-i sanayinin ihyası için alat ve edavat siparişi verildiği şu şekilde ifade edilmektedir:

³³² BOA., DH. MKT., Dosya No: 2849, Gömlek No: 42, 30 Ca 1327.

³³³ BOA., DH. MKT., Dosya No: 2857, Gömlek No: 26, 7 C 1327.

³³⁴ "Manastır Mekteb-i Sanayi", *Sabah*, 29 Temmuz 1909.

³³⁵ BOA., DH. MKT., Dosya No: 1151, Gömlek No: 81, 24 M 1325.

³³⁶ "Sanayi Mektepleri", *Tanin*, 5 Kasım 1911.

³³⁷ "Sanayi Mektepleri", *Tanin*, 2 Ocak 1912.

³³⁸ "Sanayi Mektepleri İçin", *Tanin*, 23 Nisan 1912.

“İstanbul ve vilayat mekâtib-i sanayisinin terakkiyat-ı ahire-i fenniye dairesinde nevakısının ikmalî evvelce verilen karar cümlesinden bulunmasına binaen bu kere Avrupa'nın alat-ı cedidiye fabrikalarına mühim miktarda siparişte bulunulmuştur. Bunlardan ekserisi Bağdat Vilayeti sanayi mektebine ait olmak üzere Almanya muhtelif fabrikalarına 9.848 Frank kıymetinde çelik kalem, burgu, eğe ve saire sipariş edildiği gibi İstanbul Sanayi Mektebi için de ahşab işlemeye mahsus 5.250 Frank kıymetinde dört adet makine ısmarlanmıştır. Diğer sanayihaneler için de 45.857 Frank miktarında bir siparişte bulunulmuştur ki bunu Avrupa'nın en mühim alat-ı cedidiye fabrikaları deruhte etmiştir.”³³⁹

II. Meşrutiyetle birlikte maarif alanında başlayan ıslahat hareketinden sanayi mektepleri de etkilenmiştir. II. Meşrutiyet döneminde bu okullarda görülen durgunluk üzerine 28 mebus vilayet sanayi mekteplerinin İstanbul Sanayi Mektebi gibi Ticaret ve Nafia Nezaretine bağlanması hususunda bir önerge vermişler, yapılan görüşmeler sonucunda bu kararın padişaha sunulması uygun görülmüştür.³⁴⁰ Bunun neticesinde Edirne, Bursa, Halep, Şam, Manastır, Trabzon, Üsküp, Zor, Sivas, Trablusgarp, Beyrut, Selanik, Erzurum, Konya, Kastamonu, Adana, Kerkük, Bağdat, Kosova ve Ankara Sanayi Mektepleri ilgili bakanlığa bağlanmıştır.³⁴¹

1909 senesi içerisinde mekteb-i sanayide bir takım ıslahat hareketlerine girişildiği anlaşılmaktadır. İkdâm Gazetesi, mektebin varidat ve mesarifatına ait bir muvazene tertip edildiğini ve mektepte okutulacak derslerin memleketin ihtiyacına uygun olmasına ve talebeye verilecek me'kulât ve melbusâtın muntazaman sürdürülmesine dair bir karar verildiğini bildirmektedir.³⁴² Yapılacak olan ıslahatın mükemmel olması için Sanayi Mektebi Müdürü olan Edhem Bey yurt dışına gönderilmiş, Mısır, İtalya, Viyana, Peşte, Belgrat, Sofya Sanayi Mekteplerini ve mühim bazı müessesat-ı sanayiye ziyaret ederek tetkikat-ı ikmal ederek İstanbul'a dönmüştür.³⁴³ Edhem Bey ayrıca “mekteb-i sanayi”de bu sene ikmal-i tahsil edecek

³³⁹ “Mekteb-i Sanayinin İhyası”, *Tanin*, 8 Mayıs 1912.

³⁴⁰ “Sanayi Mektebi”, *Tanin*, 20 Mart 1911.

³⁴¹ Ergün, a.g.e., ss. 246-247.

³⁴² “Sanayi Mektebi”, *İkdâm*, 1 Mart 1909.

³⁴³ “Sanayi Mektebinin Islahı”, *Sabah*, 17 Mart 1910.

beş efendinin elektrik makineleri hakkında ameliyat görmek ve ikmal-i tahsil etmek üzere meccanen Viyana Elektrik Dar'üs-sanayisine kabul edildiğini” belirtmiştir.³⁴⁴

Mekteb-i Sanayinin geliştirilmesi için 1912 yılında ders programlarında bir dizi yenilik yapılmıştır. Bu amaçla bir komisyon kurulmuş ve bu komisyon uzun süren çalışmalar sonucunda bazı şubeler açma, bazı şubeleri birleştirme ve genişletme kararı almıştır. Okulun yapısında da düzenleme yapılmış, beş senelik olan okulun ilk iki yılı vilayetlerde bulunan sanayi mektepleri derecesinde, kalan üç yılı da yüksekokul derecesinde sayılmıştır. Bu kararın olumlu bir etkisi olacak ki 1913 yılında mekteb-i sanayide okumak için 170 talebe başvurmuş, bunlardan 30'u leyfî, 20'si de nehâri olmak üzere 50'si okula kabul edilmiştir.³⁴⁵

Sanayi mekteplerinde öğrencilere daha iyi bir eğitim verilebilmesi için zaman zaman yurt dışından uzmanlar getirildiği de görülmekteydi. Bu uzmanlar arasında Belçika'dan Kız Sanayi Mektebine Müdür olarak getirilen Matmazel Kaftmayer, Brüksel Sanayi-i Nefise Müdürü Mösyö Vafmet önemli hizmetlerde bulunmuşlardır.³⁴⁶ Yine İsviçre tebaasından Mösyö Josef Evderyaz'ın Dersaadet Sanayi Mektebi'ne muallim ve ustabaşı olarak tayin edildiği görülmektedir.³⁴⁷ Öğrencilerin teorik olduğu kadar ameli olarak da eğitim görmeleri için sanayi mektebi öğrencileri hocalarıyla birlikte İstanbul'daki çeşitli fabrikalara ve sanayi mahallerine ziyaretler gerçekleştirmişlerdir. Bu amaçla Mekteb-i Sanayi-i Osmanî son sınıf öğrencileri makine muallimleri olan Topçu Yüzbaşılardan Ömer Bey ve fabrika direktörü Mösyö Agara ile birlikte Haydarpaşa Şimendifer Fabrikasına gitmişlerdir.³⁴⁸ Tanin Gazetesinde ki habere göre, “Sanayi mektebi muntzahi sınıf talebesi şehrimiz civarında bulunan meşhur fabrikalar ile Tersane ve Tophane Fabrikalarını muallim-i mahsusası nezaretiyle gezdirilerek tettebbuat-ı fenniye de

³⁴⁴ “Mekteb-i Sanayi Müdürü”, *Tanin*, 4 Mart 1910.

³⁴⁵ “Mekteb-i Sanayi”, *Tasvir-i Efkâr*, 17 Eylül 1913.

³⁴⁶ BOA., MF. MKT., Dosya No: 1188, Gömlek No: 17, 11 Ş 1331.

³⁴⁷ BOA., MV. Dosya No: 233, Gömlek No: 7, 16 S 1332.

³⁴⁸ “Makine Tatbikati”, *Tasvir-i Efkâr*, 19 Haziran 1909.

bulunmuşlardır”³⁴⁹ Aynı öğrenciler bir hafta sonra da ziraat mektebi talebeleriyle birlikte Tersane’ye giderek incelemelerde bulunmuşlardır.³⁵⁰

İttihad ve Terakki Cemiyeti bu okulların açılmasına ve mevcut olanların işlerlik kazanmasına büyük önem vermekteydi. Cemiyetin 1908 yılında kabul edilen siyasi programının 17. maddesinde; “... *memleketin terakkiyat-ı iktisadiyesine hizmet edecek ticaret ve ziraat ve sanayi mektepleri küşad ettrilecektir*”³⁵¹ denilmekteydi. II. Meşrutiyet döneminde Beyrut’ta daha önce açılan ancak masraflarının karşılanamaması dolayısıyla kapatılan sanayi mektebinin yeniden açılması için girişimlerde bulunulmuş, bu okulun masrafları için Teberiyeye Kazasına bağlı Delhime karyesindeki arazi-i mahlulenin satılarak gelir elde edilmesi kararlaştırılmıştır.³⁵² Kastamonu’da da sanayi mektebinin canlandırılması için çalışmalar yapılmıştır. Yaklaşık kırk sene önce açılan sanayi mektebinden istenildiği ölçüde istifade edilemediğinden şehre bir çeyrek saat mesafede bulunan ve Kastamonu İstinaf Mahkemesi azasından Agop Efendi’nin tasarrufu altında bulunan arazi üzerinde her türlü ihtiyaca cevap verecek bir mektep inşasına karar verilmiştir.³⁵³ Şam’da da Mithat Paşa merhum tarafından tesis edilen sanayi mektebinin bir hâl-i mükemmeliyete ifrağı için lazım gelen seksen bin kuruşun karşılanması istenilmiştir.³⁵⁴ Karesi Sancağında ise ahalinin ihtiyacını karşılayacak bir sanayi mektebi mevcut olmadığından 1500 lira-yı Osmanî ile kâfi miktarda arsanın verilerek bir sanayi mektebi inşası Bâb-ı Âli’ce uygun bulunmuştur.³⁵⁵

Sanayi mekteplerinin işlevi ve eğitim kalitesi bu dönemde birçok eleştiriye uğramıştır. Eleştirilerin ortak noktası okuldan mezun olan talebelerin bir şey öğrenmeden ve yeterli donanıma sahip olmadan mezun oldukları yolundadır. Bu suretle okulun kuruluş amacı olan iyi yetişmiş sanatkârlar yetiştirmekten çok uzak

³⁴⁹ “Sanayi Mektebi”, *Tanin*, 17 Mayıs 1911.

³⁵⁰ “Ziraat Mektebi Talebesi”, *Tanin*, 26 Mayıs 1911.

³⁵¹ Tarık Zafer Tunaya, *Türkiye’de Siyasal Partiler*, C. I, İkinci Meşrutiyet Dönemi, İstanbul, 2007, s. 100.

³⁵² BOA., DH. MUI., Dosya No: 26-1, Gömlek No: 22, 10 L 1327.

³⁵³ BOA., DH. MKT., Dosya No: 1233, Gömlek No: 17, 10 M 1326.

³⁵⁴ “Şam Sanayi Mektebi”, *Tanin*, 4 Şubat 1912.

³⁵⁵ “Sanayi Mektebi”, *Tanin*, 3 Ocak 1912.

olduğu vurgulanmaktadır. A. Ferid Bey, Yeni Fikir Dergisinde bu okullarla ilgili şunları söylemektedir:

“Sanayi mekteblerimiz bugünkü hali pek acıklıdır. Çünkü bunların hepsi memlekete, memleketin istediği gibi sanatkâr yetiştirmekten pek uzaktır.

Sanayi mekteblerimizde görülen sanat dersleri katıyen bir esas gözetilerek öğretilmez. Henüz iki teneke parçasını birbirine lehimleyemeyen bir talebeye elektrikçilik, ıhlamur tahtasıyla, meşe tahtasını birbirinden tefrik edemeyen bir talebeye de sanayi-i nefise'den addedilebilen mükemmel bir büfe yaptırmaya gayret edilir.

İşte bu ve bu gibi derslerle ve ameliyat ile körü körüne uğraşan ve ekseriya sanata muhabbet bağlayamayan sanayi mektepleri talebeleri mektebden çıkınca ekseriya sanatkâr olamayıp köşe başında yazıcı, kalemde kâtip ve yahud askeri mızıkacısı, polis, tramvay kondüktörü oluyor. Bu halin önüne geçmek için evvelce Nafia Nezareti bir program yapmış ve o programı umum sanayi mekteplerine göndermiş idi. Hâlbuki o programda memleket için ameli sanatkârlar yetiştirebilecek bir halde değil idi. Nihayet o da bir köşede kaldı. Bununla beraber pek yüksekte tutulan mezkûr program yine tatbik edilemez idi. Çünkü programda gösterilen dersleri okutacak muallimleri bulmak için lazım olan parayı hemen hemen sanayi mekteplerinin hiçbiri tediye edemez. Muallimlerin tedarik edilebildiğini farz etsek bile programın gösterdiği hikmet, kimya ve saire gibi mühim ve zengin laboratuarlara muhtaç olan dersler bu gibi alat ve edevatın noksanıyetinden dolayı yine layıkıyla okutulamaz. Tabii bu gibi noksanlar bir sanayi mektebinde buldukça oradan mükemmel bir talebe ve sanatkâr yetişeceğini beklemek abes olur.”³⁵⁶

Tanın Gazetesi de Ferid Bey gibi sanayi mekteplerinden çıkan öğrencilerin eğitimini aldıkları alanın dışında çalıştıklarını ve bu durumun hükümet tarafından üzerinde düşünülmesi gereken bir konu olduğunu belirtmekteydi:

³⁵⁶ A. Ferid, “Sanayi Mekteblerimiz”, *Yeni Fikir*, C. II, S. 13, Temmuz 1913, ss. 416-417.

“Mesela bugün memleketimizde bir takım sanayi mekteblerimiz var. Bu mektebler her ne kadar istikbale nazaran gayri kâfi ise de bugün için bir şeydir. Hiç yoktan iyidir. Bu müessesat-ı marifetten her sene bir takım gençlerimiz çıkıyor. Fakat bu gençler acaba haiz oldukları malumat ve mümarese-i sanaiyeden kendi hesaplarına, ne derecelerde istifade edebiliyorlar? Bunların ellerinde bu istifadeyi temin edebilmek için vesait-i kâffeye mevcut mu, değil mi? Acaba bunlar içinde yüzde kaç kişi mektebde kendisine talim ve irae edilen mesleği takip edebiliyor.

Hükümet mektebden çıkıncaya kadar bu gençler uğrunda birçok mesarifat ihtiyar ediyor. Bütçesinden fedakârlıklar yapıyor. Acaba bu sarf edilen paralardan nasıl bir netice-i nafta hâsıl oluyor. Bu mesarifin hazineye karşı mükâfatı ne oluyor?

Zihnimize varid olan bu şüphelerin halli için biraz ta'mik-i tahkikat edecek olursak netice-i atlaatumuz karşısında müteessif kalmamak mümkün olamaz. Bizim işittiğimize göre sanayi mektepleri her sene memlekette bir takım gençlere mezuniyet veriyor. Fakat bu gençlerin ekserisi mektebden çıktuktan sonra hayatta mesleğini bil-külliyeye tebdil etmek mecburiyetinde bulunuyor. Hatta içlerinde polislik mesleğine dâhil olanlar bile görülüyor.

Tahkikatımıza göre bu gibi sanayi mektebi mezunlarından bir takımları hükümete müracaat ederek teklif-i hizmet ettikleri halde kendileri mazhar-ı himaye olmadıkları, hükümetin hesabına işleyen fabrikalara ve müessesat-ı saire-i sanayie kabul bile edilmedikleri anlaşılıyor. Eğer hakikat-i hal bu merkezde ise bu da ayrıca bais-i teessüf olacak bir noktadır.

Bize öyle gelir ki, hükümet memleketimizde meslek-i sanaiyenin terakkisi, müessesat-ı sanaiyenin, fabrikaların derece-i kâffede vücud bulmasına intizaren şimdilik mekteb-i sanayi mezunlarından hükümetce ne suretle istifade edilebileceğini, bunların mektebde geçirdikleri hayat-ı mesainin gayri müsemmer kalmamasını, gerek şahsen gerek hükümetçe müfid olmalarını temin için ne yapmak lazım geleceğini, ne gibi tedabir ittihazı icap eyleyecekse düşünülmelidir. Yoksa bu gibi müessesat-ı marifetten bir gaye-i müfide hâsıl olamaz.”³⁵⁷

Gerçekten de sanayi mektebi mezunları iyi bir eğitim almamalarının yanı sıra mezun oldukları alanda istihdam da edilememekteydiler. Bu durum özellikle Balkan

³⁵⁷ “Maarif-i Sanaiyenin Himayesi”, *Tanin*, 18 Mart 1912.

savaşları sonrasında sanayi mekteplerinin durgunluğa uğramasına ve kapanma tehlikesiyle karşı karşıya kalmalarına sebep oldu. Tasvir-i Efkâr Gazetesine göre bu durumun asıl nedeni, mektebin yüksekokuldan sayılmaması nedeniyle öğrencilerin askere alınmasıydı. Böyle bir durumla karşılaşan öğrenciler yüksekokul sınavlarına giriyorlar ve okuldan ayrılıyorlardı:

“Sanayi mekteplerine gösterilen hâhişin günden güne tenakus etmekte ve talebenin mektebi birer birer terk eylemekte oldukları nazar-ı dikkati celp etmekten hali kalmıyordu. Filhakika memleketimizin en şedid ihtiyaçlarından biri ve belki birincisi vatanda sanatın intişar ve tamimiyle terakki eylesidir. Bunu temin edecek sanayi mektepleri olduğu cihetle mezkûr mekteplerden yetişecek talebenin cidden nafi birer uzv olarak yetişmeleri de her halde elzemdir.

Böyle olduğu halde her sene sanayi mezun ve mütehassıslarının tenakus etmesi elbette şayan-ı dikkat bir meseledir.

İşte bu mühimmeyi nazar-ı itibara alan Ziraat ve Ticaret Nezareti mektebin mekâtib-i âliyeden olmaması hasebiyle talebenin askere alınmasının bunda mühim ve yegâne bir tesir icra ettiğini takdir etmiş ve icabının icrasına tevessül eylemiştir.

Bu cihetten olmak üzere Ziraat Nezaretince mekteb-i sanayinin son üç senesindeki tahsilin tahsil-i âliyeden addedilerek talebenin mekâtib-i saire-i âliye talebesinin mazhar oldukları hukuk ve imtiyazatı iktisab etmeleri hakkında bad-el-istizan bir madde-i kanuniye layihası tanzim edilmiş ve maarif nezaretinin olbabdaki tezkeresine rabten Babiâli'ye takdim kılınmıştır. İstihbaratımıza nazaran layiha-yı mezkure Şura-yı Devlet-i Mülkiye ve Maarif dairesinde tezekkür olunarak kabul olunmuş ve keyfiyet Ziraat ve Ticaret Nezaretine tebliğ edilmiştir.”³⁵⁸

b. Ziraat Mektepleri:

II. Meşrutiyetin ilanıyla birlikte uzun zamandır üzerinde durulmayan ziraat ülke gündemine girmeye başlamıştır. Basında, Osmanlı Devletinin bir tarım ülkesi olduğu, fakat tarımın hala eski usûllerle yapıldığı, çiftçilerin toprağı ekip biçmekte

³⁵⁸ “Mekteb-i Sanayi”, *Tasvir-i Efkâr*, 24 Kasım 1913.

yetersiz kaldığı ve vatan topraklarının heba edildiğine yönelik yazılar çıkmaya başlamıştı. Aydınlar ve devlet adamları bu gidişin ancak eğitilmiş ziraatçılar ile düzeltilebileceğini ve bu nedenle daha önce açılmış olan ziraat mekteplerinin ıslahı ve yenilerinin açılması konusunda bir kamuoyu oluşturmaya çalışmışlardır.

Bu okullardan ilki Amele Mektepleridir. Okulun kuruluş amacı talebelere tarımdaki son teknikleri öğretmek, ziraat aletlerini yapmak ve kullanmak, bitki ve hayvan hastalıkları konularında uygulamalı eğitim vermektir. Nezaret gerekli gördüğü yerlerde leyf ve nehâri olmak üzere bu okulları kuruyordu. Eğitim süresi ise iki yıldır. Okula Osmanlı uyruğundan, askerliğini yapmış, otuz yaşından küçükler alınmıştır. Okuma yazma bilenler tercih edilmiştir. Okul müdüriyetleri okuldaki tarım faaliyetlerini öğrencilere yaptırmışlar, bu çalışmalarından dolayı öğrencilere elbise, yemek ve belli miktarda ücret verilmiştir. Verilen ücretin bir kısmı kesilerek öğrenciler okuldan mezun olurken onlara sermaye olarak veriliyordu. Amele Mektebinin kadrosu, bir müdür, öğretmenlik de yapacak olan bir müdür yardımcısı, bir muhasebe kâtibi, bir çiftçi başı ve gerektiği kadar hizmetliden oluşmaktaydı.

II. Meşrutiyet döneminde birisi Kastamonu'da, diğeri de Trablusgarp'ta olmak üzere iki amele mektebi kurulmuştur. 1911 yılında kurulan Trablusgarp Çiftlik Amele Mektebi levazımatı ikmal edilerek Teşrinievvel ibtidasında ilk kez eğitime başlamıştır.³⁵⁹ Daha sonraki dönemde Erzurum, Sivas, Halep, Kosova ve Manastır'da bulunan numune tarlaları amele mektebi haline getirilmiştir. Ancak yeterli sayıda amele bulunmadığından bu okulların daha önce açılan çiftlik mekteplerine dönüştürülmesi söz konusu olunca, öğrencilerin yaş farkları bir problem oluşturmuştur. Yukarıda belirtildiği gibi amele mektepleri otuz yaşından küçük, askerliğini yapmış kişileri eğitirken, çiftlik mektepleri 15 ila 18 yaş arasındaki çiftçi çocuklarını kabul ediyordu. Bu karışıklığın giderilmesi için Kosova, Manastır, Sivas, Kastamonu ve Halep vilayetlerinden nezarete ne yapılması gerektiği sorulmuştur.³⁶⁰ Anlaşıldığı kadarıyla okul öğrenci bulamadığından çok uzun soluklu olamamıştır.

³⁵⁹ "Çiftlik Amele Mektebi", *Tanin*, 22 Eylül 1911.

³⁶⁰ "Amele Mektepleri", *Tanin*, 19 Ekim 1911.

II. Meşrutiyet döneminde mesleki ziraat eğitiminde görülen bir diğer okul Çiftlik Mektepleridir. Bu okul sadece çiftçi çocuklarının alındığı bir okul hüviyetindedir. Türkçe okuma yazma bilen, on beş ila on sekiz yaşları arasındaki Osmanlı çiftçi çocukları bu okulda kendi tarlasını ekip biçecek derecede donanıma sahip hale getiriliyordu. Bu okluda leylî idi ve öğrencilerin yiyecek, giyecek ve bakım masrafları karşılanıyordu.³⁶¹ Aynı amele mekteplerinde olduğu gibi öğrencilerin bu giderlerinden belirli bir miktar kesilerek mezuniyet sırasında sermaye olarak veriliyordu. Eğitim süresi bölgelerin şartlarına göre değişmekle birlikte iki veya üç yıl olarak belirlenmişti. Ders programı ise okuma-yazma, hesap, usûl-i defteri, coğrafya-yı Osmanî ve umumi den oluşuyordu. Asıl dersler olan ziraat dersleri ise bölgenin iklim ve toprak özelliklerine göre müdürler tarafından belirleniyordu. II. Meşrutiyet döneminde Siroz, Selimiye (Hama), Antalya, Edirne³⁶² ve Halep'te çiftlik okulları bulunmaktaydı.³⁶³

Amele ve çiftlik mekteplerine nazaran daha teşekküllü olan bir diğer ziraat okulu ise Ziraat Ameliyat Mektebi'ydi. Bu okullar çiftlik idaresini bilen çiftçi ve çiftlik kâhyası yetiştirmek üzere hem teorik hem de pratik bilgiler veren okullardı. Öğretim süresi üç yıl olarak belirlenen bu okullara meccani-leylî, ücretli-leylî ve nehârî öğrencilerin yanı sıra dinleyiciler de okula kabul ediliyordu. 15-20 yaşları arasında, Osmanlı uyruğundaki çiftçi ve esnaf çocukları alınıyordu. Okula gireceklerden en az rüşdiye çıkışlılar düzeyinde bilgi isteniyordu. Okul programları, yörenin gereksinmelerine göre okulun öğretmenler kurulu tarafından hazırlanıp Bakanlığa onaylatılıyordu. 1910 yılında Adana, Ankara, Bursa, Selimiye ve Selanik'te olmak üzere beş tane “Ziraat Ameliyat Mektebi” vardı. İkinci Meşrutiyetten önce bunlardan yalnız Selanik ve Bursa Ameliyat Mektepleri eğitim veriyordu. 1911 yılında ise Ziraat Ameliyat okullarının sayısı Siroz, Manastır, Kosova, Kastamonu, Trablusgarb, Sivas, Erzurum ve Halep'tekilerle beraber 12'ye yükseldi. Selanik'teki yüksekokul haline getirildi.³⁶⁴ Görüleceği üzere gerek amele

³⁶¹ Kansu, a.g.e., s. 57.

³⁶² “Edirne vilayeti dâhilinde Cesurerkanı kasabasının İlişku mevkiinde istimlâk edilen arazide tesisi mukarrer olan çiftlik mektebi ebniyesinin vaz-ı esas resmi vali vekili ve eşraf-ı mahalliye hazır bulunduğu halde icra edildiği mahallî eşarından anlaşılmıştır. “Çiftlik Mektebi, *Tanin*, 19 Aralık 1911.

³⁶³ Ergün, a.g.e., s. 249.

³⁶⁴ Ergün, a.g.e., s. 248.

mektepleri, gerek çiftlik mektepleri ve gerekse ziraat ameliyat mektepleri Osmanlı Devletinin hemen hemen aynı şehirlerinde açılmışlardır.

Osmanlı Devletinde ilk kez ziraat mektebi açılma ihtiyacı Tanzimat döneminde gündeme gelmiş ve 1847'de İstanbul Yeşilköy'de bir ziraat talimhanesi açılmıştır. Ancak bu okul çok uzun süreli yaşayamamıştır. Yeniden bir ziraat mektebi kurma girişimleri Ahmet Cevdet Paşa'nın Ticaret ve Ziraat Nazırlığı sırasında 1878-1879 yıllarında, Ziraat Müdürlüğüne getirilen Amasyan Efendi öncülüğünde başlamıştır. Fakat teşebbüsün gerçekleşmesi bir hayli uzun sürmüştü, önce Halkalı'da bir yer alınması ve binasının yapılması 1889'da tamamlanmış ve ilk olarak Mülkiye Tıbbiyesi içerisinde bulunan Mülkiye Baytar sınıfının öğrencileri bu okula nakledilmiş ve bir yıl sonra da asıl ziraat öğrencilerinin kabulüne başlanılmıştır. Okula "Halkalı Ziraat ve Baytar Mektebi" adı verilmiştir. 1893 ve 1894 yıllarında okul ilk veteriner mezunlarını vermiş, bu okul müstakil bir yere taşınıncaya Halkalı sadece ziraat mektebi olarak hizmet vermeye başlamıştır.³⁶⁵ Okulun ilk zamanlarında geliştirilmesi için Avrupa'dan getirilecek alât ve edevattan gümrük resmi alınmaması kararlaştırılmıştır.³⁶⁶

II. Meşrutiyet'in ilanından sonra Halkalı Ziraat Mektebi yüksekokul haline getirilmiştir. 1908 yılı içerisinde Halkalı Ziraat Mektebi Talebe Cemiyeti tarafından "okul programlarının kavaid-i temine gayri kâfi olduğu ve talebenin hakkıyla hissemend-i nimet-i marifet olmalarına mucib olmayacak derecede bulunduğu" yolunda Orman ve Maadin Nezaretine bir arzuhal sunulmuş ve okul programlarının derhal ıslah edilmesi istenmiştir.³⁶⁷ Bu ıslah hareketi ancak 1909 yılı ortalarında başlayabilmiştir. "Okulun ders programlarının ihtiyacı hazırdaya göre tadil ve ıslahı için mekteb müdür ve muallimleri tarafından bir komisyon teşkil olunmuştur."³⁶⁸ Bu

³⁶⁵ Unat, a.g.e.,s. 80m.

³⁶⁶ "Halkalı Ziraat ve Baytar Mektebi için Avrupa'dan celbi iktiza eden Kitap, risail, alat ve edevatın gümrük resminden affi hususunda", BOA., İ. TNF., 29 Ş 1310. "Halkalı Ziraat Mektebi için hariçten celb edilmiş olan su tulumbası ile bazı alet ve edevattan gümrük resmi alınmaması", BOA.,İ. RSM., Dosya No: 17, Gömlek No: 1320/ZA-09, 17 Za 1320. "Halkalı Ziraat Mektebi için Avrupa'ya sipariş edilen model, kitap ve aletlerden gümrük resmi alınmaması", BOA., İ. RSM., Dosya No: 21, Gömlek No: 1323/RA-10, 29 Ra 1323.

³⁶⁷ "Halkalı Ziraat Mektebi", *İkdam*, 1 Aralık 1908.

³⁶⁸ "Halkalı Ziraat Mektebi", *Sabah*, 22 Ağustos 1909.

komisyonun birkaç güne kadar Orman ve Maadin ve Ziraat Nezaretinde toplanarak çalışmalara başlayacağı ifade edilmiştir.³⁶⁹

Halkalı Ziraat Mektebinin eğitim süresi dört yıldır ve mektebe 17 ila 22 yaşları arasında idadi veya o seviyede malumat sahibi olan öğrenciler alınıyordu. Okul gazeteler aracılığı ile alınacak öğrenci sayısı ve sınav yerini belirliyor ve müsabaka usûlüyle öğrenci kabul ediliyordu. Okul hem leylî, hem de nehâri öğrenci kabul ediyordu.

1914 yılında okul ciddi sorunlarla karşılaştı. Özellikle basında bu okula karşı bir kampanya başlamış, okulun çok masraflı olduğu, halk nezdinde yararı olmadığı ve bu okul için harcanacak para ile daha müfit işler yapılabileceğini ifade eden yazılar çıkmaya başlamıştır. Okulun II. Meşrutiyet'in ilanından sonraki mezun sayısında baktığımızda okula yöneltilen eleştirilerin çok da haksız olmadığı anlaşılmaktadır. Okul 1909'da 24, 1910'da 23, 1911'de 17 ve 1912 yılında 30 mezun vermiştir.³⁷⁰ Tüm bu eleştiriler neticesinde ve I. Dünya Savaşının çıkması üzerine okul kapatılmıştır.³⁷¹

Vilayetlerdeki ziraat okullarına bakıldığında ilk mektebin 1887 senesinde Selanik'te açıldığı görülmektedir. Bu okul üç senelik bir okul olup, rüşdiye mezunlarını kabul ediyordu. II. Meşrutiyet döneminde bu mektep de Halkalı Ziraat Mektebi gibi yüksek ziraat okulu seviyesine çıkarılmıştır. Selanik Ziraat Mektebi bulunduğu bölgede önemli işlere ve yeniliklere imza atmış bir mekteptir. Osmanlı Ziraat ve Ticaret Gazetesi muharrirlerinden Ethem Nejat Bey 1909 yılında bir arkadaşıyla birlikte mektebi ziyaret etmiş ve gözlemlerini gazeteye yazmıştır. Ethem Nejat Bey'in bu mekteple ilgili görüşleri önemli ayrıntılar barındırmaktadır:

“Selanik’i ziyaret eden bir ziraat gazetesi muharririnin ilk gezeceği yer tabii ki ziraat mektebi ve ziraat numune tarlaları ve depolarıdır. Binaenaleyh ilk defa mekteb ziyaret edilmek üzere bir refikimle elektrikli

³⁶⁹ “Halkalı Ziraat Mektebi”, *Tasvir-i Efkâr*, 22 Ağustos 1909.

³⁷⁰ Ergün, a.g.e., s. 291.

³⁷¹ Sakaoğlu, a.g.e., 144.

tramvaya binerek depoya kadar seyahat ettik. Bazı Selanikli zevatın temin eyledikleri gibi mektebi depodan itibaren üç kilometre ileride farz ediyorduk. Alatinî Köşkünü, Abdülhamid'in tarihi makamını geçerek üç kilometre mesafe kat ettik ise de mektebden eser yoktu. Nihayet anlaşıldı ki mekteb depodan yedi kilometre ilerideymiş

Selanik Ziraat Mektebi sahile karib düz bir arazi üzerine inşa olunmuş bir büyük, birkaç küçük binadan ibarettir. Yirmi beş sene evvel ameli ziraat mektebi olarak tesis edilmiş ise de bu sene âliye tahvil edilmiş ve kısm-ı âlinin birinci sınıfı teşkil olunmuştur. Mektebin bulunduğu binanın etrafı duvarlarla kapanmış, bir bahçe ve bir avluya malikti. Karşı ciheti dutluk teşkil ediyordu.

Mekteb müdür-i sanisi İhsan Beyefendi ile mülakat etmek üzere kartımı gönderdim. Büyük bir nezaket ile taleb-i mülakatı kabul ettiler. Mekteb hakkında verdikleri malumat ile gazetemizi müstefit eylediler. Evvela süthaneyi gezdik. Sütçülük muallimi müdür İhsan Bey olduğundan süthaneye fevkalade itina eylemişlerdi. Birkaç nüsha evvel gazetemizde yapılan plana tamamen mutabık idi. Alât ve edevatı gösterdiler. Yapılmış kamanir peynirinden ve yağlardan, imansız peynirinden birer miktar yedik. Hakikaten hepsi nefis idi. Süthanede görülen temizliği burada ayrıca söylemeyi lüzumsuz görüyorum. Süthane başlıca bir pavyon olup bunun üst katını ilkbaharda küşad edilen her yer darüttalimi leylî talebesi işgal eylemekte imiş. Süthanenin yanında bir pavyon daha mevcuttur ki burası her yer darüttalim idi. Dutluklar ise darüttalime pek yakın bulunuyor.

Badehu mektebin ahırlarını da gezdik. İstıfa usûlüyle yetiştirilmekte olan Halep cinsinden buzağular pek dinç ve neşeli idi. Mektebin bahçesi de güzel çiçekler ve gerek yemiş ve çam vesaire ağaçları ile pek latif idi. Mektebin sera (limonluk-camekânlı bahçe) ufak, fakat muhafazalı görünüyordu. Ameliyat muallimi Hasan Efendi bilfiil yastıklar yapmakla meşgul bulunmakta idi. Bahçenin toprağına edilecek istifadeye, talebenin melekesine dair malumat verdikten sonra bu sene tatil müddetinde Amerika'ya kadar gidip orada fevkalade terakki eden ziraat ameliyat mekteblerini ziyaret edeceğini ilave etti. Mekteb heyet-i tedrisiyesi hep genç ve dinç zevattan olduğundan çalışmak ve mekteblerini terakki ettirmek için fevkalade hüsnü niyet beslemektedirler. Cümlesinin fevkalade azim ve sebatları görülmüyor. Almanya'da vaki teker fabrikası ile muhabere ederek

beher cinsten birer çift olmak üzere müteaddit pulluklar, orak makineleri, tohum ekme makineleri vesaire celp etmişler. İşte bu makinelerin celbi hep bu genç heyetin gayreti, hüsnü niyeti sayesinde ki, şayan-ı takdirdir. Fabrikayı kendi makineleri mektebde görüldükçe fabrikayı müstefid edeceğini Memâlik-i Osmaniye için mektebin pek mükemmel bir reklâm olacağını temin ederek makineleri celp etmişler. Şimdi bu gayur muallimler kendilerinden daha az çalışmakta olan Dersaadet Halkalı Ziraat Mektebi'ne, birer çift gelmiş makinelerden birer tanesini hediye edeceklerini söylediler.

Selanik mektebinin diğer alat-ı ziraiyesi de oldukça iyi. Şundan memnunuz ki mektebde kara saban görmedik. Maa-t-teessüf diğer mekteblerimizde elan kara saban mevcuttur. Müdür beye sordum:

—“Efendim, mektebiniz de hiç kara saban yok mudur?”

—“Hayır, hiç yoktur. Zannederim Selanik Ziraat Mektebinde olduğunuzu unutuyorsunuz” dedi.”³⁷²

Anlaşıldığı kadarıyla Selanik Ziraat Mektebi çağına göre oldukça ileri bir teknoloji ile eğitim öğretim vermekteydi. Ethem Nejat Bey'in verdiği bilgiye göre okul bataklık yakınında kurulduğundan dolayı taşınması gündeme gelmiştir. Ancak halk bu durumdan büyük zararlar görmüştür.³⁷³ Tanin Gazetesinin haberinden anlaşıldığı kadarıyla bu sorun 1911 yılına kadar sürmüştür. Gazete, mektebin yeni bir yere taşınacağını şu şekilde ifade etmektedir: “*Mektebin bulunduğu mahalın hıfzıssıhha nokta-yı nazarından talebenin ahvâl-i sıhhiyesi üzerinde suî tesir icra edeceği anlaşılması üzerine bugünkü bina çiftlik makamında kullanılmak üzere mahal-i mezkûra civar bir mevkide satın alınan arazi üzerine yedi bin liraya bir ziraat mektebi inşa edilecektir.*”³⁷⁴

Selanik'ten başka II. Meşrutiyet döneminde Adana³⁷⁵, Sivas, Mamuratülaziz, Samsun, Bursa, Kastamonu, Seydiköy, Halep, Şam'da da yüksek tahsil veren ziraat mektepleri bulunmaktaydı.

³⁷² Ethem Nejat, “Selanik Ziraat Mektebini Ziyaret”, *Osmanlı Ziraat ve Ticaret Gazetesi*, Sene: 3, S. 20, 11 Şubat 1909, ss. 319-320.

³⁷³ Ethem Nejat, “Selanik Ziraat Mektebini Ziyaret”, *Osmanlı Ziraat ve Ticaret Gazetesi*, Sene: 3, S. 21, 18 Şubat 1909, s. 336.

³⁷⁴ “Selanik Ziraat Mektebi”, *Tanin*, 8 Aralık 1911.

³⁷⁵ Bu sayılan mektepler içerisinde Adana Ziraat Mektebi oldukça eski olup, üç yüz yetmiş bin dönümlük bir numune tarlasına da sahiptir. “Adana Ziraat Mektebi”, *İkdam*, 7 Mart 1909.

c. Ormancılık Mektepleri:

Mustafa Ergün, Osmanlı Devletinde ormancılık okullarının açılmasının, Avrupalı Devletlerin Osmanlı ormanlarını ve madenlerini sövmürmeye başlaması ve bunun Osmanlı Devleti tarafından farkına varılmasıyla başladığını belirtmektedir.³⁷⁶ Orman Mekteplerinin kuruluşunda Osmanlı Devleti genellikle Fransız uzmanlardan yararlanmıştır. 1867 yılında Orman ve Maadin Nezareti ilk etapta altı uzman getirtmiş ve okul eğitime başlamıştır. Mahmut Nedim Paşa'nın sadrazam olması ve eğitim dili olarak Fransızcanın okullarda yasaklanması üzerine Fransız öğretmenler okuldan ayrılmış ve okul kapanmıştır. 1891 yılında okul Maadin Mektebiyle birlikte Halkalı Ziraat Mektebine ilhak ettirilmiştir.

II. Meşrutiyet döneminde eğitim veren orman mekteplerinden ilki Orman Ameliyat Mektepleridir. “Orman müessisi ve bekçi başısı” yetiştirmek amacıyla vilâyet ve bağımsız livalarda kurulması öngörülen bu okullar, yatılı olacaktı. On yatılı ve beş ücretli öğrencinin alınacağı bu okulun öğretim süresi de 10 ay idi. Bu açıdan okul bir nevi hızlandırılmış kurs vazifesi görecekti. Okula köylülerin ve orman mülkü olanların çocukları nehâri ve meccani olarak kabul edilebilecekti. 19 yaşından yukarı, rüşdiye çıkışlı olanlar sınavsız, diğerleri basit bir sınavdan geçirilerek okula alınacaktı. Haftada ikişer defa olmak üzere ders programı şu şekilde idi: hesap, hendese, ormanlarda yetişen ağaçların özellikleri, toprakların terkibi.³⁷⁷

Okulda her gün 1,5 saat ders gösterilecek ve ameli olarak da haftada altı gün, tohum toplamak ve ayırmak, fidanlık yerleri belirlemek, tohumları elemek, genç fidanların korunması, ormanı sıklaştırmak gibi konularda uygulamalar yaptırılacaktı.

Meşrutiyeti takip eden günlerde yeni bir orman mektebi açma girişimleri başlamıştır. Memâlik-i Mütemeddine de ormanların öneminin anlaşılması ve değerlendirilmeye başlaması üzerine Osmanlı Devletinde de müstakil bir yüksek orman mektebi kurulması düşünülmüştür. Halkalı Ziraat Mektebi içerisinde haftada

³⁷⁶ Ergün, a.g.e., s. 250.

³⁷⁷ Ergün, a.g.e.,s. 251.

iki defa ormancılığa ait ders verilmesine rağmen bu dersler oldukça sınırlı kalmaktaydı. Bu okulun kuruluş amacı daha bilgili ve mümâreseli fen memurlarının yetiştirilmesiydi.³⁷⁸ Bu okulun nerede açılacağı konusu uzun tartışmalara neden olmuş, bu konuda çalışmalarda bulunmak üzere bir komisyon kurulmuştur.³⁷⁹ Bu komisyon okul için Büyükdere’de Bahçeköy denilen mevki seçmiş ve okul inşaatına başlanmıştır. Okulun inşaatı 1912 yılında bitmiştir.³⁸⁰ Okul inşaatı bitinceye kadar Sultanahmet civarında eğitim vermeye başlamıştır. Okula 18 yaşını bitirmiş, idadi mezunları müsabaka usûlüyle kabul ediliyorlardı. Eğitim süresi ise iki yıl idi.

Okulun, iki yıl içinde uygulayacağı programı şu derslerden oluşuyordu: Orman Fenni, Ormanların Terbiye ve İmarı-Sylviculture, Ormancılığa Ait İktisat, Economie Forestiere, Ormanların İşletilmesi, Technologie Forestiere, Ulûm-u Tabiiye Tatbikatı, İlm-i Nebatat, Fenn-i Hayat-ı Nebat, Physiologie, Ulûm-u Hayvanat, Av Hayvanları, Hevamm ve Haşarat-ı Muzıra, İlmi'l-Arz ve Maadin, Suhur, Türâb, Ulûm-u Riyaziye Tatbikatı, Topografya, İnşaat, Miyah, Ulûm-ı Hukuk.³⁸¹

d. Polis Mektepleri:

Osmanlı Devletinde polis teşkilatı 1845 yılında kurulmuş olmasına rağmen bu teşkilata eleman yetiştirme işi uzunca bir süre gündeme gelmemiştir. Bu konuda ilk çalışmalar kısa süreli mesleki kursların gerçekleştirildiği 1900 yılında başlamıştır. İlk Polis Mektebi, 1907 yılında Selanik’te eğitime başlamış ve bu okulda Belçikalı subaylar görev almıştır. II. Meşrutiyet’in ilanı sonrasında yabancı uzmanların ülkelerine gönderilmeleri üzerine bu okul kapanmıştır.

II. Meşrutiyet’ten sonra bir süre İstanbul’un meşhur mekânı olan Ferah Tiyatrosunda polislere mesleki ve ahlaki kurslar düzenlenmiştir. 1908 yılından itibaren Zaptiye Nezaretince bir polis mektebi açma girişimleri başlamış ve bu okul

³⁷⁸ “Orman Mektebi”, *Tanin*, 19 Kasım 1908.

³⁷⁹ “Orman Mektebi”, *Sabah*, 5 Haziran 1909.

³⁸⁰ “Orman Mektebi”, *Tanin*, 5 Mayıs 1912.

³⁸¹ Ergün, a.g.e.,s. 295.

için uygun bir yer aranmaya başlanmıştır. İlk olarak okul binası için Soğukçeşme’de bulunan Telgraf Nezaretinin dairesi düşünülmüş, ancak Telgraf Nezaretinin yeni inşa edilen binaya geçişinin üç-dört ay süreceği ve daireyi boşaltmasının zaman alacağı anlaşılınca bu binadan vazgeçilmiştir. Zaptiye Nazırı Sami Paşa okulun bir an evvel eğitime başlamasını düşündüğü için bu süreyi beklememiş ve eski Mekteb-i Tıbbiye müstemilatından Operatör Cemil Paşa pavyonunun geçici olarak polis mektebine tahsis edilmesi ve Bâb-ı Âli’ye bu durumun sorulması gündeme gelmiştir.³⁸² Bâb-ı Âli, bu binanın polis mektebi ittihaz edilmesine müsaade vermiş, fakat binanın askeriyeye lazım olması dolayısıyla Harbiye Nezareti buna karşı çıkmış ve polis mektebi için daha uygun bir mahal bulunmasını istemiştir.³⁸³ Okulun açılması için düşünülen yeni bina Fehim Paşa Konağı olmuştur.³⁸⁴ Fakat anlaşıldığı kadarıyla bu konaktan da vazgeçilmiş ve okulun Yıldız Sarayı içinde açılması kararlaştırılmıştır.

Okulun öğrenci sayısı 250 İstanbul, 150 de taşradan olmak üzere 400 kişiden ibarettir.³⁸⁵ Bu öğrenciler altı ay tahsil gördükten sonra lüzumu olan merkezlere gönderilecek, yerlerine tekrar 400 öğrenci alınacaktır. Talebe mektepte leylî olarak kalacak ve mektepte dersleri zabitan-ı askeriyeden muallimler verecektir.³⁸⁶ Okula artan rağbet neticesinde öğrenci sayısının bine çıkarılması kararlaştırılmış ve bu öğrencilerin de gelmesiyle binanın talebeyi almayacağından dolayı Yıldız Sarayı’nda sultanlara mahsus bir odanın da mektebe verilmesi Dâhiliye Nezareti’ne bildirilmiştir.³⁸⁷

Polis Mektebinde okutulan dersler şunlardır: Kavanin, Polis Nizâm-nâmesi, Telefon ve Telgraf Muhaberesi, Beden Terbiyesi, Eskrim, Otomobil ve Makine Sevk-i İdaresi, Meslek Terbiyesi ve Fiilî Hizmet, Atış Nazariyesi, Acil Müdavat ve Hıfzıssihha, Daktiloskopi, Hesab-ı Tahrir Usûlü.³⁸⁸

³⁸² “Polis Mektebi”, *İkdam*, 6 Ekim 1908.

³⁸³ “Polis Mektebi”, *İkdam*, 3 Aralık 1908.

³⁸⁴ “Polis Mektebi”, *Sabah*, 22 Mayıs 1909.

³⁸⁵ “Polis Mektebi”, *Tanin*, 25 Haziran 1909.

³⁸⁶ “Polis Mektebi”, *Sabah*, 26 Haziran 1909.

³⁸⁷ “Polis Mektebi”, *Tasvir-i Efkâr*, 15 Eylül 1909.

³⁸⁸ Ergün, a.g.e., s. 252.

Okulda dersleri vermek üzere; Kanun-ı Ceza ders muallimliğine Polis Müdür Muavini Azmi Bey, Usûl-i Muhakemat-ı Cezaiye dersine Dersaadet Bidayet Mahkemesi Müstantiflerinden Memduh Bey, Tatbikat ve Kitabet muallimliğine Kırkkilise Müdde-i Umumi Muavinliğinden Mustafa Ali Osman Bey, Polis Nizamnamesine Beyoğlu Polis Meclisi Reisi Mazhar Bey, Mebani-i Zabıta dersine Malkara Ceza Reis-i Sabıkı Hüseyin Fazıl Bey, Hukuk-ı İdare-i Osmanîye dersine Mahkeme-i ticaret Aza-yı Mülazımı Mustafa Bey, Mukaddime-i İlm-i Hukuk, Hukuk-ı Düvel, Tabiyet Haric ez Memleket-i İmtiyazat muallimliğine Umur-ı Cezaiye Mümeyyiz-i Sanisi Cemal Bey tayin olunmuştur.³⁸⁹

1909 yılını izleyen dönemde Beyrut, Selanik, Bağdat, Erzurum, Adana, Konya ve Trabzon'da da polis mektepleri açılmıştır.³⁹⁰ 1910 yılında Emniyet Umum Müdürü ile Polis Mektebi Müdürü bir dizi tetkikatta bulunmak üzere Dâhiliye Nezareti tarafından Avrupa Polis Mekteplerine gönderilmiş ve dönüşlerinde bir rapor sunmuşlardır.³⁹¹

Bu dönemde İstanbul Polis Mektebinde İranlı polis adaylarının da eğitim almaya başladıkları görülmektedir. İran Sefareti, on bir İranlı'nın polis mektebinde eğitim görmesi için Bâb-ı Âli'den izin istemiş ve bu öğrencilerin mezkûr mektebe kayıtları yapılmıştır.³⁹² 1910 yılında okulun 217 mezunundan 12'si İranlı idi.³⁹³

e. Adliye Mektepleri:

Bu dönemde adliye alanında mesleki eğitim veren iki okul vardır. Bunlardan birincisi Adliye Nezareti'ne memur yetiştirmek amacıyla açılmış olan Adliye Mektebi'dir. Hukuk Fakültesi mezunlarının girebildiği bu okulun eğitim süresi altı aydır. Yine devlet işinde çalışan Hukuk Fakültesi mezunları da Adliye Okulu'na devam edebileceklerdi. Bu nedenle bu durumdaki kişilerin sabahları izinli sayılmaları için imkân tanınmıştır. Diğer bir okul ise Adliye Nezareti'ne bağlı olarak

³⁸⁹ "Polis Mektebi", *Sabah*, 1 Temmuz 1909.

³⁹⁰ Ergin, a.g.e., s. 1498.

³⁹¹ "Polis Mektebi", *Sabah*, 19 Şubat 1910.

³⁹² "Polis Mektebinde İranlılar", *Sabah*, 4 Ağustos 1909.

³⁹³ "Polis Mektebi", *Tanin*, 23 Ocak 1910.

kurulan Adliye Tatbikat Mektebidir. Bu okul hâkim yetiştirmek amacıyla 1910 yılında açılmıştır. Okula Hukuk Fakültesi mezunları alınmış ve uygulamaya yönelik dersler okul programında yer almıştır. Okul öğrencilerine mahkeme ile ilgili uygulamalı dersler için öğretmenler görevlendirilmiştir. Ayrıca avukatlık uygulaması da okulda gösterilmiştir.³⁹⁴

Osmanlı Devletinde yüksek hukuk tahsili Darülfünunun Ulûm-ı Hukukiye Şubesinde veriliyordu. Ama aslında bu okul Darülfünundan ayrı, müstakil bir okul görüntüsündeydi. 1908 yılında, Darülfünun binasından ayrı olarak, İstanbul'un münasip bir yerinde kırk bin lira masrafla mükemmel bir Hukuk Mektebi inşası karargir kılınmıştı.³⁹⁵ Bu okulun meşrutiyet ilan edildiği vakit öğrenci sayısı 263'tü. Ancak kısa bir süre içerisinde bu sayı 2189'a yükselmiştir. Öğrenci sayısındaki bu artış okulun dinleyicilere de açık olmasından kaynaklanmaktaydı. Sâmiin adı verilen bu öğrencilerden bazıları daha sonra okulun asli öğrencileri durumuna gelmişlerdir.

1908'den hemen sonra Maarif Vekâleti Mekteb-i Hukuk'ta bir dizi ıslahata başlamıştır. Buna göre birinci sınıf derslerine fazla olarak iki saat İlm-i İktisat, bir saat Usûl-i Hukuk-ı Esasiye ve Hürriyet-i Şahsiyenin Kâfilleri, ikinci seneye bir saat İlm-i İktisat, bir saat Kavanin-i İlm-i Osmanîye, dördüncü seneye iki saat Hukuk-ı Şahsiye-i Düvel, bir saat Tarih-i Hukuk-ı Osmanîye, bir saat Kavanin-i Maliye-i Osmanîye dersleri ilave edilmiştir.³⁹⁶ 1908 yılında Mekteb-i Hukuk'un geçici ders programı şöyleydi.³⁹⁷

Tablo 25: Mekteb-i Hukukun 1908 Yılı Geçici Ders Programı

| Dersler | I | II | III | IV |
|--------------------------|---|----|-----|----|
| Mecelle-i Ahkâm-ı Adliye | 4 | 4 | — | — |
| Hukuk-u Düvel | 2 | 2 | — | — |
| Hukuk-u İdare | 2 | 2 | — | — |

³⁹⁴ Ergün, a.g.e., s. 255.

³⁹⁵ "Mekteb-i Hukuk Binası", *Tanin*, 19 Kasım 1908.

³⁹⁶ "Mekteb-i Hukuk Programları", *İttihad ve Terakki*, 18 Ekim 1908.

³⁹⁷ Ergün, a.g.e.,s. 278.

| | | | | |
|-----------------------------|----|----|----|----|
| İlm-i İktisat | 2 | 1 | 1 | — |
| İlm-i Hukuk-u Ceza | 3 | — | — | — |
| Mukaddeme-i İlm-i Hukuk | 1 | — | — | — |
| Hukuk-u Esasiye | 1 | 1 | — | — |
| Vesaya ve Feraiz | — | 1 | — | — |
| Kitabü'n-Nikâh | — | 1 | — | — |
| Usûl-i Muhakeme-i Cezaiye | — | 3 | — | — |
| Usûl-i Muhakeme-i Hukukiye | — | — | 3 | — |
| Ticaret-i Berriye | — | — | — | 2 |
| Ticaret-i Bahriye | — | — | — | 2 |
| Usûl-i Fıkıh | — | — | 1 | 2 |
| Hukuk-u Hüsusiye-i Düvel | — | — | 2 | — |
| Hukuk-u Şahsiye-i Düvel | — | — | — | 2 |
| Kavanin-i Mâliye-i Osmaniye | — | — | 1 | 1 |
| Usûl-i Ceza | — | — | — | 1 |
| Sekk-i Adlî | — | — | — | 2 |
| Arazi Kânunu | — | — | — | 2 |
| Ahkâm-ı Evkâf | — | — | — | 1 |
| Tarih-i Hukuk-u Osmaniye | — | — | — | 1 |
| Toplam | 15 | 15 | 14 | 14 |

1909 yılında okul tekrar Darülfünun'a katılarak "Hukuk Fakültesi" adını almıştır. Bu düzenleme ile birlikte okula giriş şartları da değiştirilmiş, daha önce okula kabul edilenler, tekrar sınava tâbî tutulmuşlar ve bir eleme gerçekleştirilerek öğrenci sayısı 1808'e düşürülmüştür. Okula yüksek okul mezunları, Sultânî ve yedi yıllık idadi mezunları sınavsız kabul edilirken, bunların dışındakiler ise sınavla kabul edilmişlerdir.

1911 yılında Osmanlı Devletindeki tüm hukuk mekteplerini boykota sürükleyen "doktora meselesi" ortaya çıkmıştır. II. Abdülhamid döneminde hukuk öğrencileri okulu bitirdikten sonra dört yıl boyunca gördükleri derslerden yeniden sınava tâbî tutuluyorlardı. Bu sınavlara doktora sınavı adı veriliyordu. Bu sınav

öğrencileri çok yordduğu için 1908 yılında kaldırılarak yerine tez sınavı getirilmiş ancak bu tez de faydasız görüldüğünden o da kaldırılmıştı. Nazırlık 1911’de doktora sınavlarını tekrar yürürlüğe koymuştur.³⁹⁸ Ancak Emrullah Efendi, nazırlığı döneminde eski doktora sistemini tanımayarak, yeni bir mezuniyet sistemi getirdi. Birinci çeşit mezuniyet “mülazemet usûlü”, ikincisi ise “müderreslik rûûsu”ydu. Müderreslik rûûsu doktora sınavına girerek alınacaktı fakat bu sınav için düzenlemeler yapılmış ve bazı yeni dersler sınava dâhil edilmiştir.

1911’de doktora sınavı problemi büyüyerek meclise kadar uzanmıştır. Meclis-i Mebusan Hukuk Encümeni böyle bir sınava gerek olmadığına karar vermiş ancak Nâzır Bey bu konuda ısrarcı olmuştur. Yeni bakan Abdurrahman Şeref Bey’in de konuya olumsuz yaklaşması üzerine İstanbul, Konya, Selanik ve Bağdat Hukuk Mektebi talebeleri harekete geçmişler ve okullarını terk ederek türlü mercilere şikâyetlerde bulunmuşlardır. İlerleyen dönemde bakanlığın sert tutumuna karşı geri adım atan öğrenciler bir takım önerilerde bulunarak derslere yeniden başlamışlardır.

II. Abdülhamid’in eğitimi taşraya yayma politikasının bir gereği olarak Darülfünuna bağlı Konya, Bağdat ve Selanik’te Hukuk Mektepleri açılmıştır. Balkan Savaşlarının kaybedilmesi üzerine Selanik Mekteb-i Hukukunun dağılması gündeme geldi. Bu mektebin önce nispeten Selanik’e daha yakın olan İzmir’de açılması³⁹⁹ düşünüldü ise de daha sonra Beyrut’a nakli kararlaştırıldı. Bu nakilde Beyrut’un özelliklerinin dikkate alındığı, Mecelle-i Ahkâm-ı Adliye ile Usûl-i Fıkhın ve Ahkâm-ı Sıya ve Feraiz ile Kitabü’n Nikâhın Arapça, diğer derslerin Türkçe okutulması istenmiştir.⁴⁰⁰

f. Baytarlık Mektepleri:

II. Meşrutiyet döneminde biri mesleki diğeri yüksek öğretim yapan iki baytar mektebi bulunmaktaydı. Bu mekteplerden, adı daha sonra “Tatbikat-ı Baytariye Mektebine” çevrilen ve İstanbul Akbıyık mevkiinde hizmet veren okul baytar

³⁹⁸ “Mekteb-i Hukuk’da Doktora”, *Tanin*, 1 Nisan 1911.

³⁹⁹ “İzmir’de Mekteb-i Hukuk”, *Sabah*, 30 Mart 1913.

⁴⁰⁰ “Beyrut Mekteb-i Hukuku”, *Tasvir-i Efkâr*, 17 Eylül 1913.

yardımcıları yetiştirmek amacıyla 2 Ekim 1910'da açılmıştır. Nehâri olan bu okul iki yıllıktı ve her iki sınıftan da mezun olunabiliyordu. Ancak bu mezunların maaşları farklı oluyordu. Okul dersleri birinci sene için; Malumat-ı Teşrihiye ve Fizyoloji, Mebadi-i Hikmet ve Kimyayı Tıbbî, Tedavi ve Spençiyarî, Hıfzıssıhha ve İdare-i Hayvanat, ikinci sene için Emrâz-ı Hayvanât, Emrâz-ı Sâriye ve Seririyat'tır.⁴⁰¹ Okul 1912 yılında 46, 1913-1914 öğretim yılında ise 38 mezun vermiştir.

Osmanlı Devletinde ilk baytarlık okulu askeriye bünyesinde 1848'de açılmıştı. Sivil bir baytar yetiştirilmesi ise Tıp ve Halkalı Ziraat Mektebi bünyesinde yürütülüyordu. Müstakil bir Baytar Mektebi 1895 yılında açılmıştır. 4 senelik olan bu okul 1910 yılında yüksekokul olarak kabul edilmiştir. Bu okula 16 ila 20 yaşları arasında idadi, sultâni ve Darüşşafaka mezunları alınmaktaydı. Haydarpaşa'da bulunan okul II. Meşrutiyet'ten hemen sonra ıslah edilmiş ve Avrupa'dan okul için lazım olan alat ve edevat getirtilmiştir.⁴⁰² Okul binasının eski olması ve eğitim ihtiyacını karşılayamaması üzerine binaya bazı ek kısımlar eklenmesi için yüz yirmi bin kuruş sarf edilmiştir.⁴⁰³

Okuldan 1910'da 12, 1912 yılında ise 24 öğrenci mezun olmuştur. I. Dünya Savaşının çıkması üzerine okul kapatılmıştır.

g. Evkâf Mektebi:

Evkâf işleri ve memurlarının maaş ve terfi işlerinin Mülkiye ve Adliye memurlarından farklı olması, evkâf memurluklarına olan rağbeti azaltmaktaydı. 1908 yılında Hammade Paşa'nın Evkâf Nazırlığı döneminde bu durum ele alınmış ve bir mektep açılması da düşünülmüştür.

Evkâf muamelatının hüsn-i suret ve layıkıyla cereyan etmesini temin etmek maksadıyla bir mektep küşadı için komisyon oluşturulmuş ve mektep 10 Mayıs 1911 tarihinde açılmıştır. Okulun açılması için dört yüz lira tahsisat ayrılmış ve müddet-i

⁴⁰¹ Ergün, a.g.e., s. 253.

⁴⁰² "Mülkiye Baytar Mektebi", *Tasvir-i Efkâr*, 8 Temmuz 1909.

⁴⁰³ "Baytar Mektebi İçin", *Tanin*, 28 Nisan 1911.

tedrisiyesi bir yıl olarak belirlenmiştir. Okulda her gün ikişer saat Ahkâm-ı Evkâf, Nizamât-ı Evkâf, İktisat, Kitabet, Usûl-i Defteri dersleri gösterilecektir.⁴⁰⁴

Okulun mevcudu 40 kişi olarak belirlenmiş, bu sayısının dörtte üçü evkâf memurlarına, dörtte biri dışarıdan isteklilere ayrılmıştır. 1912 yılında mektep müdürü Cemil Bey şahadetname töreninde yaptığı konuşmada, mektebe devam edenlerden 9'unun aliyyülâlâ, 9 kişinin karib-i âlâ ve 9'unun âlâ derece ile mezun olduğunu, 3 kişinin ikmale kaldığını, 3 kişinin terfi hakkını elde edemediğini, 5 kişinin sağlık sorunlarından okulu terk ettiğini, 2 kişinin de imtihanlara girmediğini belirtmiştir.⁴⁰⁵

Balkan Savaşlarının çıkması üzerine okul öğrencilerinin birçoğu askere alınmış ve okul kapanmıştır.⁴⁰⁶ Savaştan sonra okul 1913 yılında tekrar açılmış, 1914'de 25 kişi mezun etmiş ve I. Dünya Savaşıyla birlikte temelli kapatılmıştır.

h. Mühendis Mektebi:

Osmanlı Devletinde mühendis yetiştirme XVIII. Yüzyılın ortalarında başlamış ve yurt dışından getirilen uzmanların öncülüğünde askeri alanda hizmet veren mühendisler yetiştirilmeye başlanmıştır. Tanzimat döneminde yabancı uzmanların nezaretinde varlığını devam ettiren bu okullarda farklı tarihlerde ıslahat girişimlerinde bulunulmuştur.

II. Meşrutiyet döneminde var olan mühendis mektebi 1884'te açılan "Hendese-i Mülkiye Mektebinin" devamıdır. İkinci Meşrutiyet ilan edildiği sırada okulun sıhhi şartlar çok iyi değildi. Bu nedenle Ticaret ve Nafia Nezareti bu okulun kendisine bağlamasını istiyordu.⁴⁰⁷ Bu döneme kadar Tophane Nezaretine bağlı olan Mühendis Mektebi'nin Avrupa'da olduğu gibi daha ziyade mütefennin ve muktedir mühendisler yetiştirilmesi için Meclis-i Vükela'ca Ticaret ve Nafia Nezaretine bağlanmasına karar verilmiştir.⁴⁰⁸ Bu kararın ardından okulun adının da "Hendese-i

⁴⁰⁴ "Evkâf Mektebi", *Tanin*, 30 Mart 1911.

⁴⁰⁵ Ergin, a.g.e., ss. 1528-1529.

⁴⁰⁶ "Mekteb-i Evkâf", *Sabah*, 27 Nisan 1912.

⁴⁰⁷ "Hendese-i Mülkiye Mektebi", *Tanin*, 12 Kasım 1908.

⁴⁰⁸ "Mühendishane", *İkdam*, 5 Aralık 1908.

Mülkiye Mektebi”nden “Mühendis Mektebi”ne dönüştürülmesi üzerinde uzlaşmıştır.⁴⁰⁹ 1909 yılı boyunca okul Meclis-i Vükela’ca alınan karar rağmen askeri okul statüsünde kalmış, öğrenci ve muallimleri askeri personelden oluşmuştur.

1909 yılında Sabah Gazetesindeki bir haberden anlaşıldığı kadarıyla Maarif Nezareti kendisine bağlı bir Mühendis Mektebi açma girişiminde bulunmuştur. Ancak gazete bu girişimi eleştirmiş ve Avrupa’da her mühendislik dalının ait oldukları nezarete bağlı olduklarını ve bu halin devam etmesi gerektiği ifade etmiştir.⁴¹⁰ Nitekim Maarif Nezareti’nin bu girişimi başarılı olamamış ve 1910 yılında okul tamamen Nafia Nezareti’ne bağlanmıştır. Fakat okulun binası eğitime müsait olmadığından dolayı yeni bir yer aranmaya başlamıştır. Okul öncelikle Haydarpaşa’ya nakledilmiştir. Bu arada mevcut binada da bir takım değişiklikler yapılması gündeme gelmiş ve yatakhanelerin talebenin ahval-i sıhhiyesine uygun olmadığı cihetle binanın üst katına yeni bir yatakhane inşasına başlanılmıştır.⁴¹¹

1911 yılı Haziranında okul için Gedik Paşa’da elli bin lira sarf edilerek bir arsa alınmış ve inşaatla müteallik hafriyat başlatılmıştır.⁴¹² Okulun inşaatı ile ilgilenmek üzere bir komisyon kurulmuş ve bu komisyon Demiryolları Müdür Muavini İsmail Bey’in riyasetinde müzakerelere başlamıştır.⁴¹³

Mühendis Mektebinin ilk üç senesi idadi, kalan dört sınıfı da yüksek derecedeydi ve genellikle inşaat üzerine eğitim vermekteydi. 1910 yılı içerisinde yapılan bir değişiklikle okul nehâri hale getirilerek idadi sınıfları bırakılarak, eğitim süresi 5 yıl olarak belirlenmiştir. 1911 yılında okulun eğitim süresi beş yıldan dört yıla indirilmiş ve yeni bazı şubeler açılmıştır. Uygulamalı eğitime okulda büyük önem veriliyor ve birinci, ikinci ve üçüncü sınıf öğrencileri yazın bir ay süreyle inşaatlarda çalışıyor ve bir rapor sunuyorlardı. Dördüncü sınıf öğrencileri ise Avrupa’ya gönderiliyor ve orada bulunan önemli bir yapıyı inceliyorlardı.⁴¹⁴

⁴⁰⁹ “Hendese-i Mülkiye Mektebi”, *Tanin*, 1 Aralık 1908.

⁴¹⁰ “Mühendis Mektebi”, *Sabah*, 30 Haziran 1909.

⁴¹¹ “Mühendis Mektebi”, *Tanin*, 18 Mayıs 1911.

⁴¹² “Mühendis Mektebi”, *Tanin*, 2 Haziran 1911. “Mühendis Mektebi”, *Sabah*, 2 Haziran 1911.

⁴¹³ “Mühendis Mektebi”, *Tanin*, 8 Haziran 1911.

⁴¹⁴ Ergün, a.g.e., s. 287.

Okulun binası Balkan Savaşları ile birlikte hastaneye dönüştürülmüş, ancak savaşı müteakip yeniden açılan okul bu sefer de salgın hastalıklar neticesinde kapatılmıştır. Okulun tatil edilmesinden sonra öğrencilere verilecek olan yevmiyelerin miktarı basında tartışma konusu olmuştur. Tasvir-i Efkâr Gazetesi, hastalığın kol gezdiği bir dönemde öğrencilere ödenen yevmiyeleri şu şekilde eleştirmiştir:

“Mühendis Mektebinin tatil edilmesi üzerine talebe efendilerden bekâr olanlara yevmî onar kuruş verilmeye başlanmıştır. Hâlbuki bu kadar para ile bilhassa ortalıkta emrâz-ı sâriye varken idare olunmak kabil değildir. Zira böyle zamanlarda talebe efendiler yiyeceklerine, yatacakları mahallerin temizliğine her vakitten ziyade dikkat etmek ihtiyacındadırlar. Bu temizliğin ise bu kadar bir yevmiye ile temin edilemeyeceği tabiidir. Merci-i aidinin nazar-ı dikkatini ehemmiyetle celb eder ve yeni facialar karşısında kalınmadan icabına bakılmasını taleb eyeriz.”⁴¹⁵

1909 yılında Mühendis Mektebi’nde muallimlerle ilgili bir sorun ortaya çıkmıştır. Eğitim öğretim yılının başında Nafia Nezareti’nden Mühendis Mektebi’ne müstevfi maaşlarla tayin edilmiş olan muallimlerin ders yılı başından beri derslere devamlarında bir gevşeklik görüldüğü, hatta bazı muallimlerin defalarca derslere gelmedikleri, bir kısmının ise hiç okula uğramadıkları anlaşılmıştır. İmtihan zamanı yaklaşmış olmasına rağmen okulda bazı derslerin hiç yapılmadığı ve bu konuda gerekli işlemlerin yapılması gerekliliği Nafia Nezareti’ne bildirilmiştir.⁴¹⁶

i. Ticaret Mektebi:

Osmanlı Devletinde ilk Ticaret Mektebi 1882 yılında açılmıştı. Ancak devamlı bir surette Ticaret Okulu kurulması bundan 12 sene sonra, 1894 yılında başarılabilmiştir. II. Abdülhamid döneminde açılan okulun ismi Hamidiye Ticaret Mektebi idi. 1908’den sonra okulda bir tensikat yapılmış ve 1909 yılında okulun önündeki Hamidiye ibaresi kaldırılmıştır. Okulda ilk olarak ders programında

⁴¹⁵ “Mühendis Mektebi Talebesinin Yevmiyesi”, *Tasvir-i Efkâr*, 20 Kasım 1913.

⁴¹⁶ “Mühendishane-i Berri Muallimi”, *İkdam*, 28 Şubat 1909.

düzenlemeler yapılmış ve muallimler intihab ve tayin kılınmıştır. Okul üç senelik bir tahsil müddetine sahip olup, ilk dönemlerde 16 ila 25 yaşları arasındaki talebeler kabul edilirken, daha sonra bu yaş aralıkları 16-23, 16-20 ve 17-25 olarak değiştirilmiştir. Okula, Sultânî, Dârüşşafaka ve yedi yıllık idadilerle dengi okul mezunları sınavsız, diğerleri sınavla alınıyordu. Ayrıca yüksekokul mezunları da sınavsız ve öncelikle alınıyordu. Her yıl 60 öğrencinin alındığı birinci sınıfta bazı dersler Fransızca okutulduğundan, Fransızca bilgisine ayrı bir özen gösteriliyordu.⁴¹⁷

Meşrutiyet'in ilanından sonra yapılan tensikatta okul programına yeni bazı dersler eklenmiştir. Öncelikle ilk göze çarpan yenilik programlara İngilizce ve Almanca derslerinin koyulması olmuştur. Ticaretin en önemli gereksinimlerinden birisi lisan olduğu için bu iki dersin programa girmesi büyük bir yenilik olarak nitelendirilebilir. Bu dersleri seçen öğrencilerden ayda birer Mecidiye fazla alınmaktaydı. Almanca dersleri tecrübeye mübaşeret olunmazdan evvel yani her gün saat üçten dörde kadar tedris edilecek ve İngilizce dersleri öğleden sonra gösterilecekti. Bu suretle isteyenler her iki dersi de takip edebileceklerdi.⁴¹⁸ Dil derslerinin dışında ihşaiyat ve usûl-i maliye dersleri de programa eklenmiştir.

Okulun nizamnamesinin hazırlanması için bir komisyon kurularak çalışmalara başlamıştır. Bu Komisyonun, Avrupa Ticaret Okulları programları ve ülke çıkarlarını göz önüne alarak hazırladığı program kabul edilmiş ve uygulamaya konulmuştur. Bu programda Hesabat-ı Ticariye, Usûl-i Muhasebe, Ticaretgâh İdaresi, Coğrafya-i Ticarî, Emtia-ı Ticariye, Fransızca, İngilizce ve Almanca derslerinin saatleri artırılmıştır. Yeni olarak Hukuk-ı Medeniye, Stenografi ve Daktilografi dersleri konulmuştur. Tahlilî Kimya, Hikmet, Emtia ve Ticaretgâh İdaresi dersleri uygulamalı olarak gösterilmeye başlandı. 3. sınıftaki Usûl-i Defteri, Ticaretgâh İdaresi, İhsaiyat; 2. sınıftaki Emtia ve 1. sınıftaki Coğrafya-i Ticarî ve Emtia derslerinin Fransızca okutulması kararlaştırıldı. Birçok yeni ders araçları getirildi. Öğretim yılı sonunda öğrenciye çeşitli ticarî kurumları gezme usûlü konuldu. Bütün bunlar 1909-1910'dan itibaren uygulanmaya başlandı.⁴¹⁹

⁴¹⁷ Ergün, a.g.e., s. 289.

⁴¹⁸ "Ticaret Mektebi", *İkdam*, 13 Kasım 1908.

⁴¹⁹ Ergün, a.g.e., s. 289.

Bakanlık 1913 yılında Ticaret Mektebi için yeni bir nizamname hazırlamıştır. Bu nizamname okulun işleyişi ile ilgili daha ayrıntılı hükümler ihtiva ediyordu. On madde olan bu nizamname şu esasları içermektedir:⁴²⁰

“Madde: 1 Ticaret Mektebi Mekâtib-i Âliyeden olup Memâlik-i Osmanîyenin terakkiyat-ı ticariye ve maliyesine hadim erbab-ı malumat yetiştirmek maksadıyla teessüs etmiştir.

Madde: 2 Mektebin müddet-i tahsiliyesi üç senedir. Talebesi neharî olarak devam eder.

Hey'et-i İdare ve Talimiyeye Dairdir

Madde: 3 Mektebin hey'et-i idaresi bir müdür, bir kâtip, bir sermubassır ve lüzumu kadar mubassır ile müstahdemin-i saireden mürekkeptir. Kâffesinin vezâif-i talimat-ı mahsusa ile tayin olunmuştur.

Madde: 4 Mubassırlar evsaf-ı matlubeyi haiz ve tercihan İdadi mezunlarından ve yirmi beş yaşım ikmal etmiş zevattan intihap olunur.

Madde: 5 Muallimler erbab-ı iktidar ve ihtisastan ve mümkün mertebe yalnız muallimliği kendisine meslek ittihaz etmiş zevat meyanından intihap ve tayin olunur.

Talebenin Şerait-i Kabulü Hakkındadır

Madde: 6 Mektebe girecek talebenin sinni on yediden dún ve yirmi beşten eżzun olmamak meşruttur. Mekâtib-i âliye mezunlarını kabul için sin nazar-ı itibara alınmaz.

Madde: 7 Mektebe kabul için Mekâtib-i Sultânîye ile Darüşşafakadan veya dört senelik Ticaret Mekteplerinden veya bu mektepler derecesinde olduğu Maarif Nezaretince musaddak mekâtib-i taliye-i hususiyeden mezun olmak veya mekâtib-i mezkûre mezunları derecesinde imtihan vermek şarttır.

İmtihanlar Hakkındadır

Madde: 8 Teşrinisâni ve Şubat nihayetlerinde on beşer günde hitam bulmak üzere iki defa tahriri ve Haziran zarfında şifahî imtihanlar icra ve bu üç imtihanda alınan numaraların vasatısı imtihan-ı umumî numarası ittihaz

⁴²⁰ *Düstûr*, İkinci Tertip, C. 6, ss. 76-77.

kılınacaktır. Vasati hesapta husule gelen küsurat nısıftan dîn olur ise itibar edilmeyüp nısıf ve nısıftan fazla olur ise tam ad'olunur.

Madde: 9 iki sene sıra ile terfi-i sınıf edemeyen talebenin kaydı terkin edilir. Bu iki sene zarfında tecdid-i kayıt edilmiş olmasının işbu madde hükmüne tesiri yoktur.

Madde: 10 İşbu nizamnamenin icrasına Maarif Nazırı memurdur, işbu nizamnamenin mevki-i meriyete vaz'ını ve nizamat-ı devlete ilâvesini irade ederim.”

j. Kadastro Mekteb-i Âlisi:

Memleket içerisindeki gayrimenkul malların tasarruf haklarını temin etmek birinci derecede o malların fen kaidelerine göre yapılmış ve hukuki mevzulara göre de sahipleri tayin ve tespit edilmiş haritalarla, ikinci derecede ise meslek tahsili görmüş memurlar bulundurmakla mümkün olacağı göz önünde tutularak 1 Ağustos 1911'de Defter-i Hâkânî Nezaretine bağlı Kadastro Mektebi açılmıştır.⁴²¹ Okulun müdürlüğüne Ali Nazima, kitabetine de Mekteb-i Hukuk Mezunlarından Ahmed Celal Bey tayin olunmuşlardır.⁴²²

Okul, biri hukuk, diğeri riyaziye olmak üzere iki şubeden oluşuyordu. Riyaziye şubesinde; Mükemmel Coğrafya-yı Osmanî, Hesab-ı Tefazulî ve Tamamî, Malumat-ı Hendsiye ve Usûl-i Masaha-i Arazi ve Topografya, Mükemmel Usûl-i Defterî, Fenn-i Mimarî, Fenn-i Tersimat-ı Riyaziye, Kitabet-i Resmîye ve Hususiye, hukuk şubesinde ise; Mecelle-i Ahkâm-ı Adliye, Usûl-i Muhakeme, İcra Kânunu, Emval-i Gayrimenkuleye müteallik bilcümle kavanin ve nizamat, İlm-i Feraiz, Ahkâm-ı Evkâf, Kitabet-i resmîye ve Hususiye, Mükemmel Coğrafya-yı Osmanî, Mükemmel Usûl-i Defteri, İlmî İktisat dersleri gösteriliyordu.⁴²³ Her iki şubeye de yılda yüz öğrenci alınıyordu. Okulun riyaziye ve hukuk şubelerine her sene taşra teşkilâtından yirmi kişinin alınmasına karar verilmiştir.⁴²⁴

⁴²¹ Ergin, a.g.e., s. 1520.

⁴²² “Kadastro Mektebi”, *Tanin*, 24 Eylül 1911.

⁴²³ Ergin, a.g.e., s. 1520.

⁴²⁴ BOA., MV., Dosya No: 166, Gömlek No: 52, 15 B 1330.

Okul 25 Ocak 1912’de yüksekokul olarak kabul edilmiştir. Bu değişiklikten sonra riyaziye şubesinin adı fen şubesi olarak değiştirilmiş ve öğrenci sayısı da 1914’de her şube için 75’e çıkartılmıştır. Kadastro Mektebi 1912’de Hukuk ve Riyaziyeden her birine 17 olmak üzere 34, 1913’de Hukuk 25, Riyaziye 29 olmak üzere 54 ve 1914’de Hukuk 38, Riyaziye 27 olmak üzere 65 mezun vermiştir.⁴²⁵

k. Posta ve Telgraf Mekteb-i Âlisi:

Osmanlı Devletine posta ve telgraf memurları yetiştirmek amacıyla ilk okul 1867 yılında İstanbul’da açılmıştı. Öğretim süresi üç yıl olan bu okul öğrencilerinin çoğunun 93 Harbi’ne gitmesinden dolayı okul kapanmıştır. Savaşın sonrasında okulun tekrar açılmadığı ve posta ve telgraf memuru yetiştirme işinin Darüşşafaka’ya verildiği görülmektedir. Darüşşafaka’nın son sınıf dersleri arasına elektrik ve telgraf dersleri koyularak memur ve teknisyen ihtiyacı buradan karşılanmıştır.⁴²⁶

II. Meşrutiyet’in ilanından sonra İttihad ve Terakki Cemiyeti posta ve telgraf işlerine ve dolayısıyla haberleşme alanına büyük önem verdi. Ağırılık ve güç noktası Balkanlar olan cemiyet İstanbul ve taşrayla haberleşmek ve bu suretle olup bitenden haberdar olmak istiyordu. Şimdiye kadar bu alanda görev alacak olan memurlarda herhangi bir evsaf aranmamaktaydı. Ancak bu önemli alanda memurini malumat-ı lâzime-i fenniyyeden behredar etmek üzere bir Posta ve Telgraf mektebi kurulması ve hemen açılması kararlaştırılmıştır.⁴²⁷

1909 yılında açılan okul orta ve yüksek olmak üzere iki kısımdan oluşmaktaydı. Orta kısma rüşdiye mezunlarından 10 kişi alınmış ikisi okulu terk etmiş, yüksek kısma ise telgraf memurlarından 3 kişi alınmış bunlardan da birisi okulu terk etmiştir. Aslına bakılırsa okul ilk senesinde rağbet görmemiştir. Okulda on ders bulunmakta ve on tane de muallim görev yapmaktaydı. Bu durum doğal olarak okulun fuzuli masraf çıkardığı ve işlerliliğinin olmadığı yolunda eleştirileri beraberinde getiriyordu.

⁴²⁵ Ergün, a.g.e., s. 294.

⁴²⁶ Osman Nuri Ergin, İstanbul Mektepleri ve İlim, Terbiye ve Sanat Müesseseleri Dolayısıyla Türkiye Maarif Tarihi, C. 1-2, İstanbul, 1977, s. 623.

⁴²⁷ “Posta ve Telgraf Mektebi”, *İttihad ve Terakki*, 12 Kasım 1908.

I. Dünya Savaşı ve Mütareke sonuna kadar tedrisata devam eden bu mektep, Milli Hükümetin teşekkülü sırasında lağvedilmiştir.

I. Mekteb-i Mülkiye:

II. Meşrutiyet'in ilanından sonra Mekteb-i Mülkiyede ilk iş olarak müdür değiştirilmiştir. Okul müdürlüğüne Meclis-i Maarif Azasından Rakım Bey getirilmiştir.⁴²⁸ İkinci esaslı değişim de okulun isminde olmuş; "Mülkiye-i Şâhâne" yerine "Mekteb-i Mülkiye" ismi kullanılmaya başlanmıştır.

Mekteb-i Mülkiye'ye giriş için II. Abdülhamid döneminden beri müsabaka usûlü uygulanmaktaydı. Meşrutiyetin ilanından sonra bu usûle son verilmiş, böylelikle en fazla kırk kişinin alındığı okula dört yüz on üç kişi alınmıştır. Mekteb-i Mülkiye her dönem olduğu gibi bu dönemde siyasetin en fazla konuşulduğu yer olmuştur. Gerek muallimler, gerekse öğrenciler arasında siyasi davranışlar görülmüştür. Özellikle 31 Mart Olayı'na kadar bu siyasi renk oldukça baskın bir şekilde varlığını korumuştur.

1909 yılında Mülkiye Mektebi'nin Darülfünuna katılıp katılmaması konusu uzun tartışmalara neden olmuş, nihayetinde mektep Darülfünun'a iltihak ettirilmiştir. Ancak okulun tekrar Maarif Nezareti'ne devredilmesi ve yatılılığının iade edilmesini isteyenler bu yolda bir çalışma yürütmüşler, Maarif Nazırı Emrullah Efendi ise yüksekokulların yatılı olamayacağını belirterek bu tartışmaya son noktayı koymuştur.

Mekteb-i Mülkiye'de 1908 yılında yapılan tensikat neticesinde ders programlarında ciddi bir revizyona gidilmiştir. Özellikle hukuk ile ilgili derslerin sayısında ve saatlerinde artışlar gözlenmiştir. Mekteb-i Mülkiye'nin 1908 yılındaki dersleri şöyleydi:⁴²⁹

⁴²⁸ *Sabah*, 2 Haziran 1909.

⁴²⁹ Ergün, a.g.e., s. 284.

Tablo 26: Mekteb-i Mülkiye Programı (1908)

| Dersler | I. Yıl | II. Yıl | III. Yıl |
|--|--------|---------|----------|
| Hikmet-i Hukuk-i İslâmiye | 2 | 2 | 2 |
| Mecelle-i Ahkâm-ı Adliye | 1 | 1 | 1 |
| Usûl-i İdare | 2 | 2 | 2 |
| İlm-i İktisat | 2 | 1 | 1 |
| Usûl-i Mâliye | 2 | 2 | 2 |
| Edebiyat-ı Osmaniye | — | 1 | 1 |
| Hukuk-i Düvel | — | 2 | 2 |
| Hukuk-i Hususiye-i Düvel | — | 1 | 1 |
| Düvel-i Selâse Kânûn-ı Esasileri Tarihi | 1 | — | — |
| Devlet-i Osmaniye Tarih-i Siyâsi ve İdarisi | 1 | 1 | 1 |
| Tarih-i Siyâsî | 2 | 1 | 1 |
| Kavanin-i Ticariye | — | 2 | — |
| Kavanin-i Araziye | — | 1 | — |
| Hukuk-i Esasiye ve Umûmiye | 2 | 2 | — |
| Coğrafyayı İktisadî | 2 | — | — |
| Etnografya | 2 | — | — |
| İstatistik | 1 | — | — |
| Fransızca Mükatebât-i Düveliyeye | — | — | 2 |
| Mükatebât-ı Resmîye | — | — | 1 |
| Elsine (Arapça, Fransızca, Almanca, İngilizce) | 6 | 5 | 5 |
| Toplam | 26 | 24 | 22 |

Emrullah Efendi, eğitimin teşkilât ve kademelerinde Fransa'yı örnek alıyordu. Yükseköğrenim konusunda da bu tavrını devam ettiren Emrullah Efendi Mülkiye'yi Fransız "*Ecole des Sciences Politiques et Morales*"in beş şubesinden üçünü alarak yeniden düzenlemek istemiştir. Ancak 1913 yılında bu fikir yaygınlık kazanmış, Dâhiliye, Hariciye ve Maarif Nazırlıklarından üyelerin bulunduğu bir komisyon bu düzenleme için çalışmalara başlamış ve bir rapor hazırlamışlardır. Buna göre okulun eğitim süresi dört yıla çıkarılıyor ve birinci, ikinci senelerdeki dersler

ortak okutuluyordu. Üçüncü ve dördüncü yıllarda ise öğrenciler siyasi, mali ve idari şubelerden birini tercih ediyorlardı. Yine rapor, okulun eskiden olduğu gibi yatılı olmasını öngörüyordu.

Mekteb-i Mülkiye'nin öğrenci sayısında II. Meşrutiyet dönemi boyunca bir istikrar söz konusu değildir. Sınav sisteminin değiştirilmesiyle birlikte dört yüzün üzerinde öğrenci alan okul, hemen sonraki eğitim-öğretim yılında yüz öğrenci almış, 1912'de ise bu sayı kırka inmiştir. Okuldan 1909'da 44, 1911'de 219, 1912'de 27, 1913'de 45 ve 1914 yılında 41 talebe mezun olmuştur.⁴³⁰

m. Maliye Mektebi:

Tanin Gazetesi bu mektebin kuruluş amacını sütunlarına şu şekilde taşımıştır: *“Memurin-i maliyeye fûnun-ı lâzîmenin tedrisi için Hazine-i Maliyede bir mekteb küşadına karar verilmiştir”*.⁴³¹ Haberden de anlaşılacağı gibi okulun kuruluşu ile ilgili çalışmalar 1909 yılında başlamış, fakat Maliye Nazırı Cavit Bey'in programları beğenmemesi üzerine yeniden bir program yapılması gündeme gelmiş ve okul ancak 28 Mayıs 1910'da resmen açılmıştır.⁴³² Okulun müdürlüğüne ise 1250 kuruş maaşla Darülfünun Muallimlerinden Zühtü Bey tayin edilmiştir.⁴³³ Okulun 1909 yılı tahsisatı olarak atmış dört bin iki yüz kuruş; ders salonlarının ve müdür ve muallimin odalarının tefrişatı için sekiz bin beş yüz kuruş bütçe ayrılmıştır.

Mekteb-i Maliye 120 öğrenciden ibaret olacak ve okula Mekteb-i Sultânî ve Mekteb-i İdadiye mezunları alınacaktır. Okulun eğitim süresi üç sene olarak belirlenmiştir. Okulun programında; hesap, cebir, usûl-i defteri, İlm-i İktisat, usul-i maliye, nizamât-ı maliye, ihsaiyat, İngilizce ve Fransızca dersleri yer almaktadır.⁴³⁴

1910 yılında hazırlanan talimatnameye göre okul; “Tahrir-i Emlak Şubesi”, “Mal Müdürleri ve Muhasebeciler Şubesi” ve “Daire Memurları Şubesi” olmak üzere

⁴³⁰ Ergün, a.g.e., ss. 285-286.

⁴³¹ “Maliye Mektebi”, *Tanin*, 18 Ocak 1909.

⁴³² “Maliye Mektebinin Küşadı”, *Sabah*, 27 Mayıs 1910.

⁴³³ “Maliye Mektebi Müdürü”, *Tanin*, 22 Mart 1910.

⁴³⁴ “Maliye Mektebi”, *Tanin*, 18 Ocak 1909.

üç şubeye ayrılmıştır. Ancak daha sonra birinci ve üçüncü şubeler dağıtılmış, sadece Maliye şubesi kalmıştır. 1912 yılında Maliye Nezareti, okulu yüksekokul olarak kabul etmiştir. I. Dünya Savaşının çıkması üzerine okul tatil edilmiştir.

n. Tıp Fakültesi:

II. Meşrutiyet ilan edildiği sırada Osmanlı Devletinde biri askeri, diğeri sivil olmak üzere iki tıp mektebi vardı. Askeri Tıbbiye daha köklü olduğundan dolayı hükümet bu okulun idaresine çok fazla karışmamış, ancak ilerleyen dönemde bu iki okulun birleştirilmesi gündeme gelmiştir. Bu sebeple Haydarpaşa'da bulunan Mekteb-i Tıbbiyede toplanan meclis-i muallimin iki Mekteb-i Tıbbiyenin birleştirilerek bir fakülte tesisi ve Alman ve Fransız programlarının tedkikiyle mükemmel bir Tıbbiye programı tanzim etmek işiyle iştigal edecek on bir kişilik bir komisyon kurmuştur.⁴³⁵

Fakat bu birleştirme işleminin önündeki en büyük engel Askeri Tıbbiye muallimleri olmuştur. Hem sivil Tıbbiye'de, hem de Askeri Tıbbiye'de ders veren bu muallimler bu okulların birleşmesine şiddetle karşı çıkmışlar, nihayetinde hükümet 18 Kasım 1908'de "Tıp Fakültesi" kurma kararı alıp, Askeri Tıbbiye'nin bütçesini bu okula aktarınca ve muallimlerle ilgili düzenleme yapınca iş iyice içinden çıkılmaz bir hal almış ve bu sorunu çözemeyen Maarif Nazırı Nail Bey görevinden istifa etmiştir. Yeni bakan Emrullah Efendi ise yine Fransa'yı örnek alarak Lyon Tıp Fakültesi kadrosunu esas alarak 27 muallimi bu okulda görevlendirmiştir. 1909 yılında okulun hem öğretmen hem de tahsisatında bir indirim yapılmıştır: *"Tıbbiye-i Mülkiye ve Askeriye Mekteplerinin mezc ve tevhide zımnında Maarif Nezaretinde teşekkül eden komisyon ikmal-i vazife ederek her iki mektep muallimlerini tenkih etmiş ve iki yüz doksandan elliye tenzil etmiştir. Masarif-i umumiyesi dahi 152 bin liradan 52 bin liraya indirildiği için yüz bin lira kadar bir tasarruf hâsıl olmuştur."*⁴³⁶

Hikmet Refik Bey, Tasvir-i Efkâr'da yazdığı uzunca bir makalede Tıbbiye'nin kurulduğundan beri üzerine müstebitlerin ve zalimlerin baskısını

⁴³⁵ "Mekteb-i Tıbbiyede" *Tanin*, 21 Ağustos 1908.

⁴³⁶ "Mekteb-i Tıbbiye", *Tasvir-i Efkâr*, 9 Eylül 1909.

hissettiğini, okuyan birçok talebenin sürgünlere gönderildiğini, buna rağmen gayur gençler elinde varlığını devam ettirdiğini belirterek, meşrutiyetten beri Tıbbiyeliler için yapılan başlıca şeyin okulun fakülte namını alması olduğunu belirtir. Ancak okulun Haydarpaşa'ya nakledilmesini eleştirir ve bundan zararlı çıkacak olanın tıp talebesi ve hastalar olacağını belirtir:

“Fakat bunda kaybeden kim? Pervasızca söyleyebiliriz ki derman isteyen hastalar ile ömürlerini tahsil-i tıb yolunda feda eden gayur gençler. Biz şu hareketi yapmaya çalışanlara da vaktiyle yalvardık ki orada Karacaahmet'in merkez beldeden uzak pişegah yanında hiçbir vakit bir Mekteb-i Tıbbiye olmaz. Yüz binlerce lira sarfıyla vücuda gelen o bina fen ve sanat için leylî bir mekteb olabilir. Evet, bir tecrübe mektebi olur, mühendishane olur, Harbiye olur, her şey olur. Fakat ahaliye sine-i müdavatını müşfikane açan bir Mekteb-i Tıbbiye olamaz. Ayda iki yüz üç yüz kuruşla han köşelerinde muktesidane geçinmeye çalışan talebe-i tıb, sabahleyin Haydarpaşa'ya, oradan şehrin her biri bir köşesinde bulunan hastanelerine, oradan da odasına gelir de uyur. Yorgun vücutla nasıl derse bakabilir? Nasıl çalışabilir? Masraf-ı seferiyeye nasıl tahammül eder? Gelelim hastalara: Kadıköy ve Haydarpaşa erbab-ı servet kimselerin ikametgâhı olmadığından oralarda talebe arasına girip de kendini muayene ettirecek hasta bulunmaz.”⁴³⁷

1908 yılında yapılan tayinlerle okulun muallim kadrosu şöyle oluşmuştur:⁴³⁸ Seririyat-ı Dâhiliye: Feyzi Paşa, Seririyat-ı Hariciye: Cemil Paşa, Seririyat-ı Veladiye: Asaf Derviş Paşa, Seririyat-ı Ezniye: Ziya Nuri Paşa, Seririyat-ı Cildiye: Celalettin Muhtar Bey, Seririyat-ı Ayniye: Ziya Bey, İlm-i Ta'ric: Yusuf Rami Bey, Teşri-i Marâzi: Hamdi Bey, İlm-i Ensâc: Tevfik Recep Bey, Emrâz-ı Umumiye: Süleyman Numan Paşa, Bakteriyoloji: Refik Bey, Fenn-i Cerrahi-i Kebir: Orhan Bey, Menafi-i Aza: Kadri Paşa, Hikmet-i Tıbbiye: İsmail Ali Bey, Kimya-yı Uzvî: Hadi Bey, Kimya-yı Madeni: Nişan Efendi, Emrâz-ı Dâhiliye: Rıza Nuri Bey, Seririyat-ı Akliye: Derviş Paşa, Tıp Kanunu: Bahaddin Şakir Bey, Müfredat-ı Tıp: Server Hilmi Bey, İlm-i Hayvanat: İhsan Bey, İlm-i Nebatat: Esat Şerafettin Bey,

⁴³⁷ Hikmet Refik, “Maarif Nazırı Beyefendiye: Tıp Fakültesi”, *Tasvir-i Efkâr*, 7 Eylül 1909.

⁴³⁸ “Mekteb-i Mülkiye-i Tıbbiye Muallimini”, *İkdam*, 16 Kasım 1908.

seririyat-ı Asabiye: Pope Aksiyole Efendi, Hıfzıssıhha: Akil Muhtar Bey. Maarif Nezareti içinde oluşan bir komisyon, muallimlere 1908 yılı maaşı olarak 2.000, muallim-i sanilere 1.500, muavinlere 1.000 ve müdavim muavinlerine de 500 kuruş maaş tahsis edilmesini kararlaştırmıştır.⁴³⁹

Balkan Savaşları sırasında okulda eğitim öğretim aksamış, okul dört ay kadar kapalı kaldıktan sonra 15 Mart 1913’de yeniden öğretime açılmıştır. Hazırlanan talimatname ile okul içerisinde iki sene eğitim veren bir “ebe okulu” açılmıştır.

İstanbul’dan başka Şam’da da Darülfünun’a bağlı bir Tıbbiye vardı. Bu Tıbbiye II. Abdülhamid tarafından Beyrut’ta Amerikan ve Fransız tıp mekteplerine rakip olarak açılmış ve uzun süre varlığını korumuştur. Ancak okulun 1909’da lağv edilmesi kararı verilince ahali bu durumu üzüntüyle karşılamış ve aralarında Rum Patriği’de olduğu halde Maarif Nezaretine bir telgraf çekilmiştir.⁴⁴⁰

Darülfünun Ulûm-ı Tıbbiye şubesine bağlı iki yüksek okul bulunmaktaydı. Bunlardan birincisi Eczacılık Mekteb-i Âlisi’ydi. Eczacılık Osmanlı Devletinde genel olarak Tıbbiyeye bağlı bir şube olarak gelişmiştir. Ancak 1909’da müstakil bir okul olarak Maarif Nezaretine bağlanmıştır. Fakat bu durum kısa bir süre devam etmiş okul tekrar Tıbbiyeye bağlanmıştır. Okula Mekteb-i Sultânî, Darüşşafaka ve yedi yıllık idadi mezunları alınıyordu. 1910 yılında bu okul yükseköğretimden sayılmaya başlanmış ve ders programı şu şekilde oluşturulmuştur:⁴⁴¹

1. sınıf: Hikmet, Nebatat, Kimya-yı Gay-rî Uzvi ve Tahlilatı, Mebhasü’s Sümum (Zehir konuları).

2. sınıf: Kimya-yı Uzvî ve Tahlili, Bakteriyoloji, Hıfzıssıhha, İlm-i Hayvanat.

3. sınıf: Müfredat-ı Tıp, Mebhasü’s-Sümum, Kimya-yı İспенçiyari (Eczacılıkla ilgili) ve Tahlilî ve Hayatî, Farmakoloji, Fenn-i İспенçiyari.

⁴³⁹ “Mekteb-i Tıbbiye-i Mülkiye Muallimin Maaşatı”, *İkdam*, 16 Kasım 1908.

⁴⁴⁰ “Şam Mekteb-i Tıbbiyesi”, *Sabah*, 18 Mart 1909.

⁴⁴¹ Ergün, a.g.e., ss. 275-276.

1913'de yayınlanan Üniversite Talimatı'nda ise Okulun programı şu şekilde belirleniyordu:

1. sınıf: Hikmet-i Tabiiye, Kimya-yı Gayr-i Uzvî, Nebatat.
2. sınıf: Kimya-yı Uzvî, Hayvanat, Bakteriyoloji, Hıfzıssıhha.
3. sınıf: Fenn-i İspençiyari, Kimya-yı İspençiyari ve Tahlili, Kimya-yı Hayatî, Müfredat-ı Tıp ve Mebhasü's-Sümum.

Tıbbiyeye bağlı ikinci okul Dişçilik Mekteb-i Âli'si idi. Tıbbiyenin Haydarpaşa'ya taşınmasıyla boşalan binalarda 1909 yılında açılmıştır. Açılışında Cemil Paşa ve Doktor Halid Şazi Bey büyük rol oynamışlardır. Okulun ilk müdürü Mustafa Münif Paşa'dır. Okulun eğitim süresi üç yıldır ve ilk önce öğretim seviyesi gözetilmeden dişçilik öğrenmek isteyenler ve bir dişçinin yanında çırak olarak çalışanlar birinci sınıfa, "permili dişçiler" denilen, Tıp Mektebi'nden izinli dişçiler ikinci sınıfa alınmıştır.⁴⁴² İlk yıllarda ciddî bir program uygulanmamasına rağmen birinci sınıftaki 62 kişiden yalnız üçü, ikinci sınıftakilerden de 15'i başarılı olabilmıştır.

1909 yılında Eczacılık Mektebi yüksekokul olarak kabul edilirken, Dişçilik Mektebi kabul edilmemişti. Ancak 1911 yılında nezaret bu okulun da yüksekokuldan sayılmasına karar vermiştir. Okulun 1913 yılı programı şu derslerden oluşmaktaydı:

1. yıl: Hikmet-i Tabiiye, Kimya-yı Gayri Uzvî, Nebatat, Fenn-i Ensice, Protez.
2. yıl: İlm-i Teşrih-i Umûmi ve Hususi, Emrâz-ı Umûmiye, Ameliyat-ı Sinniyye (nazarî), Protez, Hayvanat, Kimya-yı Uzvî, Seririyat-ı Mütenevvia-ı İsnan.
3. yıl: Fizyoloji-i Umûmî, Emrâz-ı İsnan ve Femm, Ameliyat-ı Sinniyye (Amelî), Bakteriyoloji, Hıfzıssıhha-ı Umumi, Müfredat-ı Tıp, Hıfzıssıhha-i İsnan.

⁴⁴² Osman Nuri Ergin, İstanbul Mektepleri ve İlim, Terbiye ve Sanat Müesseseleri Dolayısıyla Türkiye Maarif Tarihi, C. 3-4, İstanbul, 1977, s. 1506.

o. Darülfünun

Osmanlı Devletinde üniversite açma çabaları 1870’li yıllarda başlamış, ancak tam manasıyla eğitime başlayamamıştı. II. Abdülhamid’in 25. tahta çıkış yıldönümü olan 1900 senesinde “Darülfünun-ı Şâhâne” açılmış, ancak yüksek öğretim II. Meşrutiyet’in ilanı ile canlanma yaşamıştır. Darülfünun’da ilk yapılan iş ders programlarının düzenlenmesi olmuştur. 1909 yılında Darülfünun şubât-ı salise muallimleriyle riyaziye şubesi müdürü Boyacıyan Efendi’nin şube-i mezkure için reyî alınarak heyet-i ilmiyece bilmüzakere üç şube hakkında bu seneye mahsus olmak üzere tanzim kılınan programlar şöyledir:⁴⁴³

“Darülfünun Ulum-ı Âliye-i Diniye Şubesi

Birinci sene

| | Haftada saat |
|--------------------------------------|--------------|
| <i>Tefsir-i şerif</i> | 3 |
| <i>Hadis-i şerif ve usûl-i hadis</i> | 2 |
| <i>İlm-i fıkıh</i> | 2 |
| <i>Usûl-i fıkıh</i> | 2 |
| <i>İlm-i kelam</i> | 2 |
| <i>Tarih-i din-i İslam</i> | 2 |

İkinci sene

| | |
|--------------------------------------|---|
| <i>Tefsir-i şerif</i> | 3 |
| <i>Hadis-i şerif ve usûl-i hadis</i> | 2 |
| <i>İlm-i fıkıh [1]</i> | 2 |
| <i>Usûl-i fıkıh</i> | 2 |
| <i>İlm-i kelam</i> | 2 |
| <i>Tarih-i din-i İslam</i> | 1 |

Üçüncü sene

| | |
|--------------------------------------|---|
| <i>Tefsir-i şerif</i> | 3 |
| <i>Hadis-i şerif ve usûl-i hadis</i> | 2 |
| <i>İlm-i fıkıh</i> | 2 |
| <i>Usûl-i fıkıh</i> | 2 |
| <i>İlm-i kelam</i> | 2 |
| <i>Tarih-i din-i İslam</i> | 1 |
| <i>Tarih-i umumi</i> | 1 |
| <i>Usûl-i tedris</i> | 1 |
| <i>İlm-i heyet</i> | 2 |
| <i>Usûl-i tedris</i> | 1 |

Dördüncü sene

⁴⁴³ “Darülfünun Ders Programı”, *İkdam*, 25 Eylül 1908.

| | |
|----------------------------------|---|
| <i>Hesap</i> | 2 |
| <i>Hikmet-i tabiiye-i riyazi</i> | 2 |
| <i>Fenn-i mihanik-i riyazi</i> | 2 |
| <i>İlm-i heyet</i> | 1 |
| <i>Taksim-i arazi</i> | 1 |
| <i>Hesab-ı ihtimali</i> | 1 |
| <i>Usûl-i tedris</i> | 1 |

Darülfünun Ulum-ı Tabiiye Şubesi

Birinci sene

| | |
|--|---|
| <i>Hikmet-i tabiiye-i taharriye</i> | 2 |
| <i>Kimya-yı madeni ve tatbikat-ı kimyeviye</i> | 3 |
| <i>İlm-i hayvanat</i> | 2 |
| <i>İlm-i nebatat</i> | 2 |
| <i>Madeniyat</i> | 1 |

İkinci sene

| | |
|--|---|
| <i>Hikmet-i tabiiye-i taharriye</i> | 2 |
| <i>Kimya-yı hayati</i> | 2 |
| <i>Fisyoloji</i> | 2 |
| <i>Tabakat-ül arz</i> | 2 |
| <i>Tatbikat-ı hükmiye ve kimyeviye</i> | 1 |
| <i>Usûl-i tedris</i> | 1 |

Darülfünun Edebiyat Şubesi

Birinci sene

| | |
|---|---|
| <i>Edebiyat-ı Arabiye*</i> | 2 |
| <i>Edebiyat-ı Farsiye</i> | 2 |
| <i>Edebiyat-ı Franseviye</i> | 2 |
| <i>Edebiyat-ı Türkiye</i> | 2 |
| <i>Tarih-i umumi</i> | 2 |
| <i>Coğrafya</i> | 2 |
| <i>İlm-i hikmet ve tarih-i ilm-i hikmet</i> | 2 |

İkinci sene

| | |
|--|---|
| <i>Edebiyat-ı Arabiye</i> | 2 |
| <i>Edebiyat-ı Farsiye</i> | 2 |
| <i>Edebiyat-ı Franseviye</i> | 2 |
| <i>Edebiyat-ı Türkiye</i> | 2 |
| <i>Tarih-i umumi</i> | 2 |
| <i>Coğrafya</i> | 2 |
| <i>İlm-i hikmet ve tarih-i ilm-i hikmet</i> | 2 |
| <i>Tarih-i Osmanî</i> | 2 |
| <i>Usûl-i tedris</i> | 1 |
| <i>İlm-i asar-ı atika ve ilm-i elsine (ihtiyari)</i> | 2 |

Üçüncü sene

| | |
|---------------------------|---|
| <i>Edebiyat-ı Arabiye</i> | 2 |
|---------------------------|---|

* Edebiyat-ı Arabiye, Edebiyat-ı Farsiye ve Edebiyat-ı Franseviye dersleri her üç sınıfta da birine mecburi, diğerine ihtiyari devam edilecektir.

| | |
|--|----|
| <i>Edebiyat-ı Farsiye</i> | 2 |
| <i>Edebiyat-ı Franseviye</i> | 2 |
| <i>Edebiyat-ı Türkiye</i> | 2 |
| <i>Tarih-i umumi</i> | 2 |
| <i>Coğrafya</i> | 2 |
| <i>İlm-i hikmet ve tarih-i ilm-i hikmet</i> | 2 |
| <i>Tarih-i Osmanî</i> | 2 |
| <i>Usûl-i tedris</i> | 1 |
| <i>İlm-i asar-ı atika ve ilm-i elsine (ihtiyari)</i> | 2” |

31 Mart olayından sonra tüm diğer kurumlarda olduğu gibi Darülfünun'da da ciddi bir toparlanmaya gidilmiştir. 1909 yılında hazırlanan yeni talimatnameye göre Darülfünun, Ulûm-ı Âliye-i Diniye, Edebiyat, Fünun ve Riyaziyat, Hukuk, Tıp ve Ulûm-ı Siyasiye olmak üzere altı şubeye ayrılmıştır. Her şubenin ayrı ayrı müdürleri olacağı gibi, bunların üzerinde bir de Darülfünun müdürü olacaktır. 1910 yılı şubatında ise Darülfünun'a bir elsine şubesi eklenmesi kararlaştırılmıştır.

Bu dönemde Darülfünun açısından en çok tartışılan konulardan birisi özerklik meselesi idi. 1910 yılında Emrullah Efendi Darülfünun'a daha fazla özerklik verileceğinden bahsetmiş, fakat tartışmalar uzunca bir süre devam etmiştir. Bir diğer sorun ise Darülfünun'a devam eden memurlardı. II. Meşrutiyet'in ilanından sonra birçok daire memuru Darülfünun'a kayıt yaptırmış ve bu nedenle dairelerdeki işler aksamıştır. Bâb-ı Âli, bu durumun önüne geçmek için bir 12 Aralık 1911'de bir karar almış ve bu durumun caiz olmadığını belirtmiştir.⁴⁴⁴

1912 yılında Darülfünun'a bağlı şubeler için ayrı ayrı ve genel olmak üzere de bir layiha hazırlanmıştır. Buna göre Darülfünun'a, Sultânî ve yedi yıllık idadileri bitirenler doğrudan girebilecekler ve bunlar her yıl Türkçe olan bir rûûs sınavına katılabileceklerdir. Dârülfünun, Fünûn ve Edebiyat şubeleri her yıl rûûs sorularını hazırlayarak gayet sıkı tedbirlerle Vilâyet Maarif Müdürlerine gönderecek, taşrada sınavlar yapıp cevaplar yine mühürlü olarak posta kanalıyla Darülfünun'a gönderilecekti. Darülfünun'da oluşturulan komisyonlar bu sonuçlara göre başarılı olanlara rûûslar verecekti. 1912 yılında Emrullah Efendi'nin başkanlığındaki bir komisyon Avrupa üniversitelerinin programlarını ve nizamnamelerini inceleyerek bir kanun tasarısı hazırladı. Bu nizamnamede ilk kez disiplin yönetmeliği kısmında

⁴⁴⁴ Ergün, a.g.e., s. 264.

“fakülte” ibaresine rastlanmaktadır. Böylelikle Darülfünunun üniversiteleşme aşamasında önemli bir adım atılmış oluyordu.⁴⁴⁵ Bu kanun tasarısına göre Darülfünun beş şubeye ayrılıyor, müderris, müderris muavini⁴⁴⁶ ve konferans muallimleri olmak üzere üç tip öğretim görevlisi belirleniyordu. Ancak Emrullah Efendi'nin daha önce söz verdiği üniversite özerkliği bu tasarıda hiç geçmiyor hatta Darülfünun Maarif Nezareti'ne bağlanıyordu. Emrullah Efendi'nin hazırladığı yönetmelik 1913 yılında yayınlanmış ve İstanbul Darülfünunu Ulûm-ı Şer'iyeye, Ulûm-ı Edebiye, Fünun, Ulûm-ı Hukukiye ve Ulûm-ı Tıbbiye şubelerine ayrılıyordu.⁴⁴⁷

1913 yılında Darülfünun'u idare ve eğitim yönüyle ıslah etmek amacıyla Hükümet, Avrupa Darülfünunları müdüriyetinde bulunmuş zevattan birinin getirilerek, Darülfünun müdür-i umumiliğine tayinine karar vermiştir.⁴⁴⁸ Ancak bu düşünce hayata geçirilememiştir. İstanbul'un dışında Beyrut, Hicaz ve Bağdat'ta da bir Darülfünun bulunmaktaydı.

Yukarıda sayılan mesleki, teknik ve yükseköğretim okullarından başka II. Meşrutiyet döneminde; Şimendifercilik Mektebi, Dârülbedâyi-i Osmanî, Musiki Mektebi, Daire-i Harbiye Mektebi, Dârülhayr-ı Âli, Belediye Çavuşanı Mektebi, Aşçı ve Garson Mektebi, Tevsi-i Ticaret-i Bahriye Milli Kaputan ve Çarkçı Mekteb-i Âlisi, Sanayi-i Nefise Mektebi, Kondüktör Mektebi, Mekteb-i Nüvvab gibi sivil, Mekteb-i Harbiye, Mekteb-i Bahriye, Askeri Baytar Mektebi, Endaht Mektebi, Küçük Zabitan Mektebi, Piyade İhtiyat Zabitanı Mektebi, Jandarma Mektebi, Nalbant Mektebi, Levazım Mektebi, Nakliye Mektebi, Tayyare Mektebi, Süvari Tatbikat Mektebi gibi askeri mektepler eğitim vermekteydi.

⁴⁴⁵ Emre Dölen, “Darülfünun”, TCTA, C. 2, s. 476.

⁴⁴⁶“Avrupa Darülfünunlarında olduğu gibi Osmanlı Darülfünun'da teşkil olunan medres muavinliklerinin vezaifi hakkında bir layiha tanzim olmuştur.”, “Darülfünun Medres Muavinleri”, *Tasvir-i Efkâr*, 30 Ocak 1913.

⁴⁴⁷ Ergün, a.g.e., s. 268.

⁴⁴⁸ “Darülfünun Islahı”, *Tasvir-i Efkâr*, 30 Mayıs 1913.

7- II. Meşrutiyet Döneminde Öğretmen Yetiştirme:

II. Meşrutiyetin ilan edilmesiyle birlikte maarif konusu ülkenin bir numaralı gündem maddesi haline gelmiş, ilköğretimden yükseköğretime kadar hemen her kademedeki eğitim kurumlarında ıslahat ve tensikat hareketlerine girişilmiştir. Bununla birlikte yeni kurulan meşrutiyet idaresinin ayakta kalması ve devamlılığının sağlanması için en önemli araç eğitim olarak görülmüştü. Bunu sağlayacak en önemli toplumsal zümre de muallimlerdi. Bu dönemde en önemli sorunlardan birisi öğretmen sayısının az olması ve mevcut öğretmenlerin yeterlilik düzeylerinin düşük olmasıydı. Bu nedenle ders programlarında, ders kitaplarında, maarif teşkilât, yasa ve yönetmeliklerinde yapılacak her türlü iyileştirme onu uygulayacak iyi yetişmiş bir öğretmen olmadan işe yarayamazdı.

II. Meşrutiyet ilan edildiğinde maarif teşkilatı içerisinde hemen hemen her kaynaktan öğretmen bulunmaktaydı. Her kademedeki okullardan mezun olanlar, memurlar ve hatta okul yüzü görmeyenler bile öğretmen oluyorlardı. Bu dönemde Maarif Nezaretinin yayınladığı bir istatistiğe göre ülkedeki 4486 ilkokulda 6872 erkek, 1154 kadın olmak üzere 8026 öğretmen bulunmaktaydı.⁴⁴⁹ Maarif Nazırı Nail Bey'in 1910'da belirttiği gibi sadece idadi için iki yüzden fazla öğretmene ihtiyaç vardı ki, asıl vahim durum ilköğretim kademesindeydi ve Emrullah Efendi'ye göre bu açık yetmiş bin kadardı⁴⁵⁰ ve bütçeden yeteri kadar pay ayrılrsa bile bu açığın ancak % 1 kadar öğretmen bulunabilirdi. Muallim açığı meşrutiyet öncesi var olan otuz üç Darülmualliminden ve zaman zaman açılan kurslarda yetiştirilen muallimlerle karşılanmaktaydı. Ancak, toplum ve aydınlar nezdinde artık öğretmenlerden beklenen daha fazla şey vardır ve öğretmenlerin daha iyi eğitim alarak görev almaları istenmektedir. Emrullah Efendi, eğitim sorunlarının çözümünde öğretmenlere büyük görevler düştüğünü belirtiyor ve en büyük ümidinin Darülmualliminliler olduğunu belirtiyordu. Öğretmenlerden, özellikle de iptidai öğretmenlerinden beklentiler had safhaya çıkmış ve toplumsal dönüşümü sağlayacak en önemli gücün iptidai öğretmenleri olduğu görüşü ağırlık kazanmıştır. Avrupa

⁴⁴⁹ Yahya Akyüz, Türkiye'de Öğretmenlerin Toplumsal Değişmedeki Etkileri (1848-1940), Ankara, 1978, s. 76.

⁴⁵⁰ "Maarif Nazırı Emrullah Efendi ile Mülakat", *Sabah*, 28 Şubat 1910.

ülkelerinde iptidai öğretmenlerinin yüklendikleri misyonların aynısını Osmanlı iptidai muallimlerinin de üstlenmesi gerektiği basında yer bulmaya başlamıştır. Örneğin Süleyman Nazif Bey, Prusya'nın önce Fransa'ya mağlup olduklarını ancak 1871 yılında Helmut Von Moltke'nin komutasında Prusya'nın Fransızları büyük bir hezimete uğrattığı ifade ederek, burada asıl başarının muallimlere ait olduğunu şu sözler ile ifade etmektedir:

“Bu büyük asker, kendisini alkışlayan Almanya'ya umumun inzar-ı dikkatinden ihtifa etmiş bir hakikati izah etti. O millet-i şaikanın avza'-ı şükranı önünde diyordu ki:

—Bu muzafferiyet için bana değil, mekâtib-i ibtidaiye muallimlerine teşekkür edin. Prusya'nın rayet-i sernigûnunu ilâ eden askerleri onlar terbiye ve ihzar ettiler. Ben bu alat ve vesait-i muvaffakiyeti, onların iyd-i himmetinden aldım.

Moltke'nin bu sözünü, her nevm düşünür hareket-i ittihaz etmelidir. Osmanlıların terbiye-i ibtidaiyesi mükemmel olsa idi, cihangirlik mevkiinden, büyük küçük her mütearıza karşı evza'-ı ihtiraz irae edecek bir derekeye düşmezlerdi. Milletimizin efradı, vecaib-i hamiyeti, yeknesak mekâtib-i muntazamanın sıralarında talim edemediği içindir ki daima ve bilhassa son otuz üç sene zarfında istibdatların en mehreb ve menfuruna fermanir olarak insanlığın en aziz hak ve haysiyetinden mahrum yaşamaya tahammül edebildiler.”⁴⁵¹

Sâtı' Bey'de aynı Süleyman Nazif gibi iptidai muallimlerinin önemini vurgulamak için Almanya ve Japonya örneklerini vermektedir:

“Milel-i hazıranın hepsi, inkılâb ve buhran zamanlarında derhal mekteplere atf ve ehemmiyet etmiş ve bu sayede temin-i hayat ve terakki eylemiştir. Şimdi bütün erbab-ı tefekkür teslim ediyor ki: Sadova Muzafferiyetinin, Almanya ittihadının şerefi, Prusya'nın askerlerinden ziyade muallimlerine aittir. Japonların ahval-i ruhiyesine pek yakından tetkik etmiş olan (Lodovik Nodo) diyor ki: Mançuri kahraman ve fedakârlığını yetiştirenler, hep ibtidai muallimleridir. Sürat-i terakkide o

⁴⁵¹ Süleyman Nazif, “Tahsil-i İbtidai”, *Tasvir-i Efkâr*, 3 Temmuz 1909.

kadar harikalar göstermiş olan bu büyük kavmin maarife ne kadar büyük bir ehemmiyet vermekte olduğunu göstermek için General Noçinin -O kahraman fatihin- bugün bir ibtidai muallimliği ile meşgul olduğunu söylemeyi kâfi görürüm.

Bizde ise... Kemal-i teessürle itirafa mecburuz ki, bidayet-i inkilâbtan biri bile maarife lüzumu kadar ehemmiyet vermedi. O vakitten beri makam-ı iktidara gelen iktidarların tayin ettiği programlar, Meclis-i Mebusan'da cereyan eden müzakereler, bütçede maarif için tefrik edilen meblağlar buna birer delil-i katidir. Şimdi maarif nezaretinin niyet-i ıslahkaranesinin kısm-ı azamı bu ihmalat-ı maziye dolayısıyla, vasıtasızlık içinde boğuluyor! Artık herkes bilmelidir ki: istikbalimiz her şeyden ziyade maarif-i mekâtibimizin alacağı şekle bağlıdır: meşrutiyetimizin kökleri her şeyden ziyade tedrisatın tesiriyle derinleşip kutlanacaktır.”⁴⁵²

İlerlemenin sadece iktisat ile sağlanamayacağı ve öğretmenlere olan ihtiyacı Sabah Gazetesi şöyle ifade ediyordu:

“Tesri’ ve teshil-i tekâmüle en mühim vasıta olmak üzere her tahlil neticesinde keşfettiğimiz mekteplerin temin, tesis ve ta’mini için ne lazımdır? Bu suale karşı “para” cevabını verecek pek çok zevatın bulunacağını tahmin ediyoruz. Bize kalırsa paranın lüzum ve ehemmiyeti gayri münker olmakla beraber, cevab-ı lazım bu değildir: muhtaç olduğumuz mekâtibin tesisi her şeyden evvel muallimlere, ibtidai muallimlerine mütevakıftır.

Tesri’-i tekâmül için evlatlarımıza malumat-ı medeniye, sanaiye, ticariye, ziraiye vermek, efkâr-ı teşebbüsiye ifa etmek lüzumunu hiss ediyoruz; bunun içinde evvel-be-evvel mektepler açmak ihtiyacını teslim ediyoruz; mektepler için de her şeyden evvel muallimler tedarikini derece-i vücûbta görüyoruz. Fakat bu muallimleri buradan nasıl tedarik etmeli?

Muallimler ki nesl-i atiyi, hali hazırda pek yüksek bir seviye-yi irfana irfa etmek için ne kadar meleke, tecrübe, vukuf lazımsa kendilerinde cem etmiş bulunsun. Bu muallimleri bulmak, itikadımızca mesele-i temeddün tekâmülümüzün şu anda en mühim cihetidir. Şu anda diyoruz; çünkü biraz

⁴⁵² Sâti’, “Terbiye-i Avâm İçin”, *Tasvir-i Efkâr*, 30 Temmuz 1909.

ileride, birkaç sene sonra tabiat-ı ahval kuvvetiyle bu müşküle oldukça bertaraf edilmiş ve başka müşkülata tesadüf olunmuş olacak.”⁴⁵³

Mekteplere ve muallimlere duyulan ihtiyaç her ne kadar anlaşılmış gibi gözükse ve bu konuda bir kamuoyu oluşmaya başlasa da muallimlerin yetiştirilmesinde ciddi sıkıntılar görülmekteydi. Emrullah Efendi, göreve geldikten sonra muallimlerle ilgili bir dizi değişiklik yapmıştır. Onun en büyük çabalarından birisi öğretmen maaşlarında artış yapmak ve öğretmenleri okula bağlamaktır. İdadilerdeki sınıf öğretmenliğini kaldırarak yerine ders öğretmenliğini getirmiş ve öğretmenliği bir meslek haline sokmak istemiştir.

II. Meşrutiyet döneminde öğretmenliğin bir meslek olarak algılanmaya başlamasında en önemli göstergelerden birisi yapılmaya başlayan “Muallimin Kongre”leridir. Bunlardan ilki 13 Temmuz 1911 tarihinde İstanbul’da yapılmıştır. Kongrenin toplanış amacı Tanin Gazetesinin sütunlarına şu şekilde yer alıyordu:

“İstanbul Darülmualimini geçen sene mezunlarını davet ederek müessese-i mezkurede bir kongre akdettiğini evvelce yazmıştık. Bugün de karilerimize mezkûr kongrenin kemal-i muvaffakiyetle itmam-ı müzakerat ettiğini haber vereceğiz. Darülmualimin bu kongrede başlıca iki nokta-yı nazar takip etmişti. Birincisi geçen sene mezunlarını mektebin bu sene zarfındaki terakkiyatından haberdar etmek, ikincisi yeni neşet eden efendileri kendilerinden evvel çıkararak vatanın muhtelif taraflarına dağılan gayur arkadaşlarının müşehadat ve mütalaatından müstefit eylemek. Şu esasatın binnetice darülmualimin mezunları arasındaki rabita-yı muhaddedatı, sıhriyet-i meslekiyeyi ne derece teyit edeceği aşikârdır.”⁴⁵⁴

Bu kongre öğretmenler arasında bir meslek ve yardımlaşma bilinci gütmekteydi. Kongreye katılan muallimler, Tıp Fakültesi laboratuvarlarını ve İstanbul’un önemli tarihi yerlerini ziyaret etmişlerdir. Kongrede günlük siyasete hiç değinilmemiş ve mesleki konular üzerinde konuşulmuştur. Ethem Nejat Bey bu kongrenin amacı, içeriği ve görüşülen konular hakkında şunları söylemektedir:

⁴⁵³ E (Elif). C (Cim)., İbtidai Muallimleri ve Tekâmül”, *Sabah*, 6 Ağustos 1909.

⁴⁵⁴ “Darülmualimin Kongresi”, *Tanin*, 5 Ağustos 1911.

“Geçen Perşembe gününden beri İstanbul Darülmualliminde her gün muntazaman in’ikad eden bir kongre var. Aşırı derece siyasiyatla meşgul olan yevmi gazetelerimiz bu kongrenin yalnız bir programını neşrederek kongre hakkında tafsilat vermeye, bir muharrir i’zâm etmeye, karilerine kongre hakkında malumat ita etmeye lüzum görmediler. Hâlbuki maarifimizin derece-i terakkisini, hatevatını bilmek, öğrenmek isteyen vatandaşlarımızın adedi pek çok... Onları çalışılmakta olduğuna mutmain eylemek, mekteplerde neler yapıldığını anlatmak, öğretmek lazım...

Bir haftaya yakın bir müddetten beri İstanbul Darülmuallimin binasının konferans salonu taşralardan gelmiş bütün genç muallimler ile dolu... İstanbul’un bu güzel mahallesinde yüksek bir hayat-ı ilmiye yaşıyor. Muallimlik nihayet bizde de bir meslek olabildiği görülüyor. Darülmuallimin kongresi, hakikatte bir kongre olmaktan ziyade bir tenvir-i fikr, bir repetasyon ve bir teyid-i uhuvvet ve tanışma içtimaidır. Muhterem darülmuallimin muallimleri kıymetdar mevzular üzerine konferanslar veriyorlar; bu konferansların tabiidir ki yeni ve genç muallimlerin nezdinde kıymeti gayet büyüktür.

Geçen sene mezun olup rüşdiye mekteplerinde ve iptidai darülmuallimlerinde muallim bulunan gençler dahi bir senedir okuttukları dersler üzerine birer numune ders vermekte, bu dersleri dinleyen diğer arkadaşları da tarz-ı tedris hakkında münakaşaya iştirak etmektedir. Bu numune dersleri genç muallimlerin hem tarz-ı mesaisini ve hem darülmuallimin tahsilinden derece-i istifadelerini gösteriyor ve bu sene ve atide çıkacak efendilerin şevk ve gayretle çalışmalarına sebep, numune-i teşvik oluyor...

Kongrenin programında bundan başka birçok faydeli ziyaretler var: şark tarz-ı mimarisinin en bedii numunelerini teşkil eden büyük ve kıymetli camilerimizi tıp fakültesinin Avrupa Darülfununları kadar mükemmel olan hikmet ve kimya laboratuvarlarını ve müzelerini ziyaret etmek ve onlar hakkında tetkikat-ı fenniyyede bulunmak...

Şimdiye kadar Sâtı’ Bey tarafından Avrupa Maarifi, Muallimlik ve Siyasiyat, Muallim Cevat Bey tarafından Zuhur-u İslam ve İnkılâp, Muallim

Nüzhet Bey tarafından İngiliz ve Alman Rekabet-i İktisadiyesi hakkında konferanslar verildi."⁴⁵⁵

İstanbul'da ki kongrenin bir benzeri Selanik Maarif Müdürü Tahir Rüşdü Bey'in gayretleriyle 10-20 Ağustos 1911 tarihleri arasında Selanik'te toplanmıştır. Bu toplantıda genel olarak Elifba, Kıraat, Kavaid, Hesap, İmlâ ve İnşa, Akaid-i Diniye, Coğrafya vs. alanlarda tartışmalar yapılmış ve komisyonlar kurulmuştur.

Kongreler dizisinin üçüncüsü 3-13 Temmuz 1912 tarihinde Manastır Darümuallimininin öncülüğünde Manastır'da yapılmıştır. Bu kongreye Rumeli'nin farklı bölgelerinden ve İstanbul'dan birçok muallim katılmıştır. Manastır'da yayımlanan Yeni Fikir Dergisi kongreden bir sene sonra kongre ile ilgili ayrıntılı bir makale neşretmişti. Bu makaleye göre kongrede verilen konferanslar ve yapılan etkinlikler şunlardır:

"Kongrede mualliminin istifade-i fikriye ve meslekiyelerini teminen maarif müdürü Şefik, idadi-i askeriye müdürü Tevfik, darümuallimin müdürü Edhem Nejad, ziraat ve tabiat muallimi A. Ferid, Ulûm-ı Tabii müellifi Subhi Edhem, Manastır, Yanya ve İşkodra Vilayetleri maarif müfettişi Mehmed, darümuallimin muallimlerinde Abdullah Hilmi, Tabip Ali, Rıza Beyler muhtelif mevzular üzerine konferanslar verdiler. Bütün verilen konferanslar şunlardır:

"Amerika'da gençleri nasıl terbiye ediyorlar, memleketimizde ve Avrupa'da ulum-i tabiiye tarz-ı tadrîsi tarihi, tarih ve coğrafya derslerinin usûl-i tadrîsi, Makedonya ve Manastır tarihi ve Makedonya'da Türklük, kurak yerlere mahsus usûl-i ziraat "dry farming", hesap dersinin tadrîs tarzı, vücûb ve isbat-ı vücûb, alat-ı ziraiye, tek sınıflı ve müteaddit sınıflı mekteblerin idare ve tadrîsâtı, sefain-i hevaiye, Manastır Vilayeti ahval-i ziraiyesi, memleketimizde sarî hastalıklar, Manastır Vilayeti maarifi..."

Bir hafta devam eden kongremizin mesaisini tahlil edersek dört kısım buluruz:

⁴⁵⁵ Ethem Nejat, "Darümuallimin Kongresi", *Tanin*, 4 Ağustos 1911.

1- Muhtelif mevzular üzerine konferanslar: konferanslarımız sabaları öğleye kadar ve geceleri bahçede projeksiyonla verildi. Konferanslarda mualliminden başka birçok samiyen mevcut bulundu.

2- Ders numune ve münakaşaları: Muallim efendilere burada verilen yeni usûl ders numunelerinden pek ziyade istifade ettiğini yine zat-ı alillerinden anladım.

3- Ziyaretler: Ekşi Su nam maden suyu membaı, Tabip Ali Rıza Bey burada mühim bir konferans verdi. Bakteriyolojihane, burada alat ve edevat hakkında malumat alındı. Müteaddit mikroplar üzerine tatbikat yapıldı. Muhtelif lamalar ve kültürler üzerinde uğraşıldı. Burada tamam dört saat iştigal olundu. Ziraat mektebi ve alat-ı ziraiye deposu, burada beş saat imtidat eden tetkikte makineler ve istimleri öğrenildi ve ziraatın fennen terakkisi hakkında müdavele-i eskâr edildi. İpekçilik, arıcılık, tavukçuluk, sütçülük, meyvecilik, konservecilik gibi sanayi-i ziraiyeye ait alat ve edevat kullanıldı. Askeri hastanesi bakteriyolojihanesi ve röntgen dairesi, röntgen hakkında burada köy muallimleri menfi malumat kazandılar. Kongre heyeti umum mekâtib-i ibtidaiyeyi gezerek merkez vilayet maarifi hakkında malumat topladı.

4- Yürüyüşler: Kongre heyeti iki büyük yürüyüş yaptı. Biri cadde yürüyüşü ki Manastır'dan Resne'ye kadar devam etti. Otuz yedi kilometre olan bu yer 7 saatte kat edildi. İkincisi dağ yürüyüşü ki Prister Tepesine suüdtük. Prister satıh bahirden 2500 metre irtifaındadır. Prister'in vaktiyle bir volkan olduğu ve elan ortasında mevcut olan gölün eski volkanın krateri olduğu söyleniyordu. Kongre heyetinin tetkikinde Prister'in volkan olmadığı tahakkuk etti."⁴⁵⁶

1908 İnkılâbından sonra öğretmenler arasında yardım ve dayanışmayı sağlayacak bazı örgütlenmeler de görülmeye başlamıştır. Bu örgütlenmeler, yukarıda bahsedilen kongreler gibi öğretmenliğin bir meslek olarak algılanmaya başlaması ve mensupları arasında bir bağ oluşturması açısından gayet önemlidir. 1908 Temmuz'undan sonra öğretmenler bir örgütlenme içerisine girerek "Encümen-i Muallimin" adlı bir dernek kurmuşlardır. Dernek öğretmenlerin çalışma şartları, maaşları, atanmaları ve yükselmeleri gibi konularda çalışmalarda bulunmuş, daha

⁴⁵⁶ "Manastır'da İlk ve Son Muallimler Kongresi", *Yeni Fikir*, C. III, S. 14, 1 Ağustos 1913, ss. 451-452.

sonra ise “Muhafaza-i Hukuk-ı Muallimin Cemiyeti” ile birleşerek adı “Cemiyet-i Muallimin” olmuştur. İttihad ve Terakki Gazetesi bu cemiyetin vücuda gelişini sütunlarına şöyle yansıtmıştır:

“Şehrimizde muallimlerin refah-ı maddiyesine, terakkiyat-ı zihniyelerine ve ta'mim-i maarife hizmet amacıyla beynelmilel bir Cemiyet-i Muallimin teşkil edilmiştir. Bu cemiyetten aldığımız varakanın bazı fıkratını takdir ile derc ediyoruz. “muallimlerin teşkil ettikleri cemiyeti bazı gazeteler sendikalara teşbih ederekbunu bir gurre ve mukaddimesi gibi telakki etmişlerdir. Bu zehabı tashih etmek isteriz. Malumdur ki muallimlik savfetine sahib olanların hepsi erbab-ı kanaattendir. Onlarca gaye-i amal ve en büyük mükâfat sevgili vatanlarına layık şakird yetiştirmeye muvaffak olmaktadır. Menafi-i maddiye nazarlarında ikinci derecede kalır. Vaktinden evvel ihtiyarlamaya mahkûm olan bu meslek erbabı ahir-i ömürlerini sefaletle geçirmeye ekseriya mahkûmdurlar. Gerek o zaman gerek mensub oldukları mekteplerden herhangi bir sebeble kat'-ı rabita eylemeye mecbur kaldıkları vakit birbirlerini himaye etmek, mütalaahane vücuda getirmek, gece dersleri teşkil etmek gibi maksad-ı hayriyye ve vataniyye ile ittihad eylemişlerdir. Bu teşebbüsün şayan-ı takdir görüleceğini me'mul ederiz.” Bu daire dâhilinde hareket edecek, mensub oldukları mekteb-i encümen ve müdürleriyle zuhur eyleyecek ihtilafatı mutlaka sulhen tesviyeye hadim olacak bir cemiyet-i mualliminden istifade eyleyeceği tabiidir.”⁴⁵⁷

Osmanlı Devletinde II. Meşrutiyet'e gelindiğinde öğretmen yetiştirilen kurumlar şunlardı:

a. Darümuallimin-i İbtidaiye:

Osmanlı Devletinde sıbyan mekteplerine öğretmen yetiştirmek amacıyla açılan ilk öğretmen okulu 15 Kasım 1868 yılında İstanbul'da eğitime başlamıştı. II. Abdülhamid'in saltanatı sırasında açılan Darümuallimin-i Âliye'nin sıbyan kısmında ilkokul öğretmenleri yetiştiriliyordu. Yine aynı dönemde ilkokul öğretmeni yetiştiren bir diğer kaynak da Darülameliyat'tı. 1882 yılından itibaren taşraya da yayılmaya

⁴⁵⁷ “Cemiyet-i Muallimin”, *İttihad ve Terakki*, 1 Ekim 1908.

başlayan Dârümuallimin-i Sıbyan’lardan 1909 yılında 16 tanesi çalışmalarına devam ediyordu.⁴⁵⁸

II. Meşrutiyet’ten sonra Darümualliminler içerisinde en büyük değişim İstanbul Darümuallimininde olmuştur. Bu okulun iptidaiye şubesi bağımsız bir hale getirilmiştir. İstanbul erkek muallim mektebinin binası o zaman Fatih’te Çarşamba semtinde idi. Talebenin yüzde doksan dokuzu hiçbir imtihana tabi tutulmadan medreselerden gelmiş softalardan ibaretti. Bunlara rahle yapmağa bile lüzum görülmemişti. Talebe dershanede yere serilen hasırlar üstünde oturur, muallimler ayaklarında terlikle derse girerlerdi.⁴⁵⁹ O sırada okul müdürünün öğrencileri Ahmet Samim Bey’in cenaze törenine katılmaya teşvik etmesi üzerine Maarif Nazırı Nail Bey müdürü görevden almış ve yerine Mülkiye Mektebi mezunlarından Sâti’ Bey’i atamıştır.⁴⁶⁰ Sâti’ Bey’in müdürlüğe atanmasından sonra yapılan esasları kendisi 1910 yılında Darümualliminde vermiş olduğu bir nutukta şöyle belirtmektedir:⁴⁶¹

“Darümuallimîn, muallim ve mürebbi yetiştirmek maksadıyla tesis edilmiştir. Bu sebeple onun bütün teşkilât ve tedrisatını bu maksada tevfiğ, bu gayeye tevcih eylemek lâzımdı. Muallimlik her şeyden evvel mürebbilik demektir. Mürebbilik ise bir hünerdir, bir sanattır. Bu sanatın hususî usûlleri, hususî kaideleri vardır. Muallim olmak için yalnız malûmat sahibi olmak kâfi değil, aynı zamanda bu usûl ve kaidelere vakıf olmak, mürebbilik sanat ve mesleki için hazırlanmış bulunmak da lâzımdır. Onun için Darümualliminde umumî terbiye ve malûmattan başka, meslekî terbiye ve malûmatın da temini lâzımdır. Bu maksatla programlarda Fenn-i terbiye (pedagoji) ve usûl-i tedris bahislerine mühim bir mevki tefrik ve tahsis edildi”

Sâti’ Bey, müdüriyete atandıktan sonra okulda büyük bir ıslahat hareketi başlatmıştır. İlk olarak okulu Cağaloğlu’nda bulunan lisan mektebinin binasına taşımış, okula sınavsız alınan 900 öğrenciyi sıkı bir sınava tabi tutarak sayısını 150’ye indirmiştir. Okulun eğitim süresini kısa bulan Sâti’ Bey bu süreyi üç yıla

⁴⁵⁸ Ergün, a.g.e., s. 314.

⁴⁵⁹ Kansu, a.g.e., s. 26.

⁴⁶⁰ *Sabah*, 18 Mayıs 1909.

⁴⁶¹ Kansu, a.g.e., s. 27.

çıkarmış ve öğretmenleri de mülakatlara alarak, üçü dışındaki tüm öğretmenlerin okulla ilişkisini kesmiştir. Öğretmenlerin tatbiki eğitim almaları için okul bünyesinde bir tatbikat sınıfı açmıştır. Sâti' Bey'in üzerinde durduğu en önemli konulardan birisi öğretmenlik mesleği ve dersleriydi. Öğrencilere her derse ait öğretim yöntemleri ve uygulamaları yaptırılmaya başlanmış, son sınıf öğrencilerinin çalışmalarına bir hafta Darülmualliminde, bir hafta uygulama okulunda devam etmeleri usûlü getirilmiştir. Özellikle tatbikat sınıfının açılması Darülmualliminin eğitim kalitesini arttırmış ve öğrenciler daha donanımlı ve öğretmenlik meslek şuuruyla mezun olmuşlardır. Bedii Nuri, tatbikat mektebinin Fransız modeliyle değil de kendi ahvâl ve gereksinimlerimiz için açılmış olmasını takdirle karşılamış ve bu okulların aynı zamanda ittihad-ı anâsır fikrine büyük hizmetleri dokunacağını şu sözlerle ifade etmiştir:

“İşte Maarif Nezaretinin darülmuallimin-i ibtidaiyenin yanı başında ihdas etmek üzere projesini ihzar ve Meclis-i Mebusan'a irsal ettiği “Tatbikat Mektebinin” esas ihdası bu maksat tahtındadır.

Teşebbüsün ciddiyet ve ehemmiyet-i fevkaladesini irae için bu projenin öyle Fransızca veya sair bir lisandan tercüme edilmiş bir şey olmayıp memleketimizin ahval ve ihtiyacat-ı içtimaiyesi gözetilerek tanzim edilmiş olduğunu ispat için tarz-ı tertibini irae eyleyelim:

Gerek darülmualliminden ve gerek bu derecedeki sair mekteplerden şahadetname alanlar taşra mekâtibine gönderilmezden evvel bir sene müddetle -hususî muallimlerin taht-ı nezaretinde- bu mektepte icra-yı tedris edeceklerdir. Tatbikat mektebinin talebesini dört ila yedi yaşındaki çocuklar teşkil edecek ve burada tedrisat nazari değil, sırf ameli ve tatbiki bir surette cereyan edecektir. Bu suretle bu mektepte hem ileride muallimlik edecek olanlar tedris-i ameliyi tahsil etmiş ve hem de ortada ufak çocuklardan mürekkep bir sürü ameli ders görmüş talebe de yetiştirmiş olacaklardır. Böylelikle bir mektepten aynı zamanda hem muallim, hem talebe yetiştirilmiş olacaktır.

Tatbikat mektebi muhtelit olacak, yani buraya mezahib ve akvam-ı muhtelifeye mensup ufak yaşta çocuklar ahz ve kabul edilecektir. Bu ise kitle-yi Osmaniyeyi teşkil eden akvam ve edyan-ı muhtelifeye mensubiyetinin en ufak yaşından biri bir mektep rahlesi önünde buluşmuş, his ve fikirlerini

tevhid etmiş olmalarını intac edecektir. İşte ittihad-ı anâsır maksad-ı mukaddes-i ulviyesine doğru atılmış mühim bir hatve bu maksat için ne kadar düşünsek, hangi vasıtalara müracaat etsek edyan-ı muhtelif mensubiyetini küçük yaşta bir rahle önünde cem' etmek kadar esaslı, müesser bir tedbir ittihaz edemez.

Maksad-ı aslî her kavim ve mezhep mensubunun kanaat-ı vicdaniyesine halel götürmeden vezaif-i içtimaiyesinin kısm-ı medenisini tevhid ve ıslah, yeknesak bir hale ifrağ etmek olduğu için bu bab da pek şayan-ı tahsin ve dikkat bir usûl düşünülmüştür. Cuma günü ifrad-ı Müslime için mektep tatil olacak, efrad-ı gayrimüslime mektebe devam ederek o gün tedrisat-ı diniye ve hususi lisan dersleriyle iştilal eyleyeceklerdir. Pazar günü ise bilakis efrad-ı gayrimüslime için mektep tatil addolunacak, efrad-ı Müslime o gün devam ederek yalnız tedrisat-ı diniye ile meşgul olacaklardır. Bu suretle bir rahle önünde tedris eden iki şakirdin kanaat-ı diniyesine asla halel tari olmak ihtimali olmadan, ameli bir tedris, faali bir terbiye ve talim-i medeni istihvasali mümkün olacaktır.

İşte bunun için Maarif Nezaretinin bu teşebbüs-i ahirini cebhe-yi içtimaiyemizi ıslah ve tadil edecek memleketin ahvaline mutabik en mühim bir tesis-i içtimai nazarıyla telakki ederiz.”⁴⁶²

Sâtı' Bey okulun ders programlarıyla da yakından ilgilenmiş ve ders programlarına ameli bir takım dersler koymuştur. Bu derslerin başında terbiye-i bedeniye dersi gelmektedir. Sâtı' Bey, öğrencilerin vücutlarının mahvedildiğini, geliştirilmediğini gördüğü için önce öğretmenlerin, onlar aracılığı ile de öğrencilerin vücutlarını dinçleştirme gayreti içerisinde bulunmuştur. Bu amaçla dönemin ünlü beden eğitimi muallimi Selim Sırrı Bey okulda bu dersleri vermekle görevlendirilmiştir. Terbiye-i bedeniye dersinin yanı sıra programa elişleri ve müzik dersleri de koyulmuştur.

İstanbul Darülmualimin-i İptidaiyesinde ki bu gelişmelerle Sâtı' Bey öğretmenlik mesleğini özümsemiş, ülkücü, devrime inanmış ve Osmanlılık idealine bağlı genç öğretmenler yetiştirmek istemiştir. Bu açıdan, 1910 yılında okulun mezuniyet töreninde yaptığı konuşma oldukça önemlidir. Sâtı' Bey, Osmanlı

⁴⁶² Bedii Nuri, “Tatbikat Mektepleri”, *Sabah*, 7 Ağustos 1909.

Devletinde 1908 ve 1909’da iki önemli devrim yaşandığını, bunların siyasi birer değişim oluşturduğunu, fakat asıl önemli değişimin şimdi başladığını ve ahlaki, fikri ve toplumsal bir devrimin bir an önce gerçekleştirilmesi gerektiğini belirtmiştir. Bunu ancak “öğretmenler ordusu” gerçekleştirebilirdi. Öğretmenler çocukları çalışkan, azimli kişiler, aydın ve ulusal onurlu Osmanlılar olarak yetiştirmelidir. Kuşkusuz, bu çok zordu. Fakat öğretmenler “azim, metanet, şevk ve fedakârlık ile” bu işin üstesinden gelebilirdi ve “bütün ümid-i vatan” şimdi onlardaydı.

Görülüyor ki Sâti’ Bey Osmanlıcı, inkılâpçı, ülkücü, çalışkan bir öğretmen tipinin gereği üzerinde durmaktadır. Bu öğretmen güçlükleri ancak fedakârlık ile yenecektir. Öte yandan, belki ilk kez kendisinin öğretmenleri orduya benzetmesi ve bunu her fırsatta okulun öğrencilerine hatırlatması, öğretmenleri dayanışma halinde ve topluca hareket eder şekilde görmek istediğini ortaya koyar.⁴⁶³

Sâti’ Bey’in Darülmulliminde yaptığı yenilikleri toplu halde şöyle gösterebiliriz:⁴⁶⁴

- Darümuallimine gelir gelmez terbiye-i bedeniye dersi koymuş ve bu dersi Selim Sırrı Bey’e vermiştir.
- Musiki üzerinde durmuş ve Darümuallimin musikini vücuda getirmiştir.
- Fenni esaslara uygun elifba öğretimi vermiştir.
- Sade bir dille kaleme alınmış çocuk edebiyatı eserleri vücuda getirterek bunları okullarda okutmuştur.
- O zamana kadar programlarda olmayan elişleri dersini programa almıştır.
- Mubassır uygulamasını kaldırmış, onlara ayrılan bütçe ile okula gereken alet ve edevatı almıştır.
- Öğrencilere konferanslar verme usûlünü getirmiştir. Bu konferanslarda projeksiyon cihazlarını kullanmıştır.
- Darümualliminde tatbikat mektebi açarak, öğretmen adaylarının uygulamalı eğitim almalarını sağlamıştır.

⁴⁶³ Akyüz, a.g.e., ss. 79-80.

⁴⁶⁴ M. Cevad’dan aktaran, Ergin, a.g.e., C. 1-2, ss. 584-585.

- Darümuallimin leylîye dönüştürülmüş ve talebenin maişet ve intizamsızlık sorunu ortadan kaldırılmıştır.
- Kongreler düzenlemek suretiyle öğretmenler arasında bilgi alışverişini ve mesleki örgütlemeyi sağlamıştır.
- Fabrika, cami, müze gibi yerlerin gezilmesi geleneğini başlatmıştır.
- Tedrisat-ı İptidaiye Mecmuasını yayınlamıştır.

Sâtî' Bey, İstanbul Öğretmen Okulunda bu yenilikleri yaparken, Maarif Nazırlığı, vilâyetlerde birçok Dârümuallimin açmaktaydı. 1909 yılında Görüce, Şam, İşkodra, Van, Medine, Bağdat ve Beyrut'ta yeniden Darümualliminler açılacağı bildirilmekteydi.⁴⁶⁵ Bu okulların genellikle bir tek öğretmeni vardı. Bazı dersleri seyyar öğretmenler veriyorlardı. Bakanlık, birdenbire açtığı bu öğretmen okullarına hemen istenildiği gibi öğretmenler bulamadı. Okula, yalnız derslerin isimlerini ve saatlerini gösterir bir ders programı yollanmıştı. Bu derslerde hangi kitapların veya hangi konuların okutulacağına dair hiçbir talimatname veya açıklama gönderilmemişti. Bakanlık 1910 yılında yeni öğretmen okulları açarken Emrullah Efendi'nin tüm öğretmen okullarını yatılı hale getirme kararı uyarınca birçok eski darümuallimini de leylî hale dönüştürdü.⁴⁶⁶ 1911 yılı başlarında Osmanlı coğrafyasında 13'ü yatılı olmak üzere 35 Darümuallimin vardı. 1911 yılı ortalarında ise bu sayı 38'e çıkmıştır. Bu okullardan 24'ü Darümuallimin-i İbtidai'dir.

1910 yılında iki yıllık Darümualliminlerde uygulanan ders programı şöyleydi:

Tablo 27: İki Senelik Darümualliminlerin 1910 yılı Ders Cetveli⁴⁶⁷

| Dersler | Birinci Sınıf | İkinci Sınıf |
|---------------------------------|---------------|--------------|
| Kur'an-ı Kerim ve Ulûm-ı Diniye | 3 | 3 |

⁴⁶⁵ “İbtidai Darümualliminleri”, *Tasvir-i Efkar*, 19 Ağustos 1909.

⁴⁶⁶ Leylîye dönüştürülen Darümuallimler ile ilgili örnekler şunlardır: “İşkodra Vilayet merkezindeki Darümuallimin gelecek seneden bil-itibar leylîye tahvili maarifce takarrur ettiği istihabardır.”, “İşkodra Darümuallimini”, *Tanin*, 27 Mart 1911. “İzmir Darümuallimini leylîye tahvil olunuyor. İzmir'de büyük bir leylî mektebe elverişli bir binanın mevcut olmaması yüzünden mekteb iki kısım olacak, gündüzleri için eski mekteb, geceleri için de Namazgâh'ta bulunan hane kararlaştırılmıştır.”, “İzmir Darümuallimini”, *Tanin*, 19 Eylül 1911.

⁴⁶⁷ Yücel, a.g.e., s. 218.

| | | |
|--|-----------|------------|
| İlm-i Ahlak | 1 | 1 |
| İmlâ ve Kıraat | 3 | 2 |
| Türkçe | 2 | 2 |
| Sarf-ı Arabî | 1 | 1 |
| Tarih | 1 (İslam) | 1 (Osmanî) |
| Coğrafya | 1 (Umumi) | 1 (Osmanî) |
| Usûl-i Talim ve Terbiye ve Hıfzıssıhha | 1 | 2 |
| Hesap | 3 | 3 |
| Ziraat | 1 | 1 |
| Hüsn-i Hât | 1 | 1 |
| Toplam | 19 | 19 |

1914 yılında Darümuallimin olan yerler şunlardı: İstanbul, Erzurum, Bitlis, Basra, Van, Yemen, Edirne, Adana, Ankara, Aydın, Bağdad, Beyrut, Halep, Bursa, Diyarbakır, Şam, Sivas, Trabzon, Kastamonu, Konya, Mamuretulaziz ve Musul. Darümuallimin sayısındaki bu azalmanın sebebi Balkan Savaşları neticesinde kaybedilen topraklardaki okulların kapatılmış olmasıdır.

1913 yılında Maarif Nezareti aldığı bir kararla Darümuallimin-i İptidailerin eğitim süresin üç yıldan dört yıla çıkarmış ve yeni bir program hazırlamıştır:

Tablo 28: Darümuallimin-i İptidailerin 1913 yılı Programı⁴⁶⁸

| Dersler | I. Yıl | II. Yıl | III. Yıl | IV. Yıl |
|------------------------------------|--------|---------|----------|---------|
| Kur'ân-ı Kerim ve Malumat-ı Diniye | 2 | 2 | 2 | 2 |
| Talim ve Terbiye-i Etfal Tatbikatı | — | 1 | 2 | 12 |
| Sarf - Nahiv, Tahlil ve İmlâ | 5 | 3 | 2 | — |
| Lisan-ı Osmânî (Kitabet) | 2 | 3 | 2 | 2 |
| Kıraat ve Ezber | 3 | 2 | 2 | 3 |
| Fransızca | 1 | 1 | 1 | — |

⁴⁶⁸ Ergün, a.g.e., s. 318.

| | | | | |
|--|-----------|-----------|-----------|-----------|
| Hesap ve Cebir | 3 | 3 | 3 | 2 |
| Usûl-i Defteri | — | — | 2 | — |
| Hendese ve Fenn-i Mesaha | — | 2 | 2 | 1 |
| Coğrafya | 2 | 2 | 1 | 1 |
| Kozmografya | — | — | — | 1 |
| Tarih | 2 | 2 | 2 | 2 |
| Hikmet | — | 2 | 1 | 1 |
| Kimya | — | — | 2 | — |
| Malumat-ı Tabiiye | 3 | 3 | — | — |
| Malumat-ı Sıhhiye | — | — | — | 2 |
| Nazarî ve Amelî Ziraat, İktisat Tarihi | 2 | 3 | 3 | 3 |
| Malumat-ı Medeniyye ve Hukukiye | 1 | 1 | 1 | — |
| Eşya Dersleri | 1 | — | — | — |
| Hüsn-i Hatt | 1 | 1 | 1 | — |
| Musiki | 2 | 1 | 1 | — |
| Resim | 2 | 2 | 2 | 1 |
| El İşleri | 2 | 2 | 2 | 2 |
| Terbiye-i Bedeniye | 2 | 2 | 2 | 2 |
| Toplam | 36 | 35 | 36 | 36 |

Darümualliminlerde günlük ders saati 6'ya çıkarılmıştır. Ancak bu durum çeşitli eleştirilere neden olmuştur. Yeni Fikir Dergisi, günlük altı saat dersin çok olduğunu ve öğrencinin derslerden başka bir işle uğraşamayacağını belirterek eleştirisini şu şekilde dile getirmiştir:

“Darümualliminler yevmi altı saat ders okuyacaklar imiş! Aman yarab bu ne kadar güç şey... Biz kafaların lüzumsuz yorgunluklarına mahal kalmamak üzere eski ders saatlerinin azalmasını istiyorduk; şimdi neler oldu!

Bir talebe altı saat ders okuyacak ve serbest mütalaa için kâfi vakit bulamayacaktır. Hâlbuki darümuallimin talimatname-i esasisi zeyli günün altı saatini teneffüs, idmanat-ı bedeniye, imal-i ziraiye, taam, ibadat ve

tuvalet gibi hususata, sekiz saati uykuya, beş saatten la-akall dördü kendi kendilerine çalışmalarına, beş saatte derslere tahsis olunur.

Biz gençleri herhalde çok ders ile değil, açık hava hayatıyla, serbest ve asude, muhakemeye, tahayyüle, idrake müsait terbiye ile mazhar-ı itila eylemek lazım gelir fikrindeyiz. Çok ders okumak çok kere anlaşıldı ki maksada vasıl etmiyor. İş kabiliyetleri iyi işletmekte, cevval ve faal eylemektedirler.

Biz darümualliminlerde altı saat imtidad eden derslerin tenzil eylesi, tenzili mümkün olmaz ise birer saat olan ders saatlerinin 45'şer dakikaya indirilmesi taraftarıyız.”⁴⁶⁹

b. Darümuallimin-i Rüşdiye:

İstanbul Dârümuallimini'nin bir “rüşdiye” kısmı bulunmaktaydı. Bu kısma, yedi yıllık idadi çıkışlıları veya o derecede bilgi sahibi olduğunu belgeleyenler kabul ediliyordu. Okulun eğitim süresi bir yıldır. Meşrutiyetin başlarında bir ara kapatılan Dârümuallimîn-i Rüşdiyeler, 1910 yılında Emrullah Efendi tarafından yeniden açtırıldı. Aynı yıl Maarif Nezareti Konya, Ankara, Diyarbakır ve Kosova vilâyetlerine dört tane Dârümuallimin-i Rüşdiye daha kurmuştu. Ancak bunların kuruluşları sırasında çok plânsız davranılmış, sağlam bir örgüt kurulamamıştır.

“Bu okulların öğretim süresi üç yıl idi. I. sınıfa medrese öğrencileri sınavsız almıyorlardı. II. sınıfa beş yıllık idadi çıkışlılar, III. sınıfa da yedi yıllık idadi çıkışlılar parasız almıyorlardı. Bu öğrencilerin birbirlerine nasıl kaynaştırılacağı, en basitinden beş yıllık idadi çıkışlıların, bir yılda nasıl yedi yıllık idadi çıkışlılar düzeyine getirileceği çözümlenmemişti. Bu bakımdan, okulun birbirinden çok farklı öğrencileri nasıl bir araya getirip, nasıl ortak öğretim göstereceği çok önemli bir sorun olmuştu. Bu okulların eğitim ve meslek dersleri de hemen hemen hiç derecesindeydi. Yalnız III. sınıfla “İlm-i Terbiye ve İdare-i Mekâtib” adlı bir ders vardı. Ayrıca okullara ekli rüşdiyelerde uygulama da yapılıyordu. 1848'de Türkiye'ye

⁴⁶⁹ “Terbiye Şuûn ve Mülâhazaları”, *Yeni Fikir*, C. II, S. 18, Aralık 1912, s. 583.

ilk öğretmen yetiştirme kurumu olarak giren Dârümuallimîn-i Rüşdiye'ler, 1913 yılında “rüşdiye” okullarıyla beraber kapatıldılar.”⁴⁷⁰

c. Darümuallimin-i Âliye:

Darümuallimin-i Âliye öğretmen okulları içerisinde en yüksek derecede eğitim veren okuldu. 1868 yılında öğretime başlayan bu okul kısa süre sonra kapatılmış, 1892 yılında ise yeniden açılmıştır. Okul ilk açıldığında Fünun ve Edebiyat olmak üzere iki şubeden ibaretti ve iki senelik bir eğitim vermekteydi. Ancak bir ara bu iki şube birleştirilerek eğitim süresi üç yıla çıkarılmış, sonra eski düzene tekrar dönmüştür.

1908 yılında okulun programlarında bir takım değişiklikler yapılmış, öğrencilerin Darülfünun öğrencileriyle birlikte bazı dersleri ortak görmeleri kararlaştırılmıştır. 1909 yılında ise maddi bir takım kaygılarla Darümuallimin-i Âliye'nin kapatılarak Darülfünun'un bir şubesi haline getirildiği görülmektedir. Emrullah Efendi'nin Nazırlığı döneminde Darümuallimin-i Âliye tekrar açılmıştır. Yeni açılan okul, Edebiyat, Riyaziyat ve Tabiiye olmak üzere üç şubeden ibaretti.

Okul 1911 yılında her şubeye 20 kişi olmak üzere 60 kişi almaktaydı. Bir yıl sonra sayı her şubeye 10 kişi olmak üzere 30 kişiye indirilmiştir. 1912'de okul Darülfünundan tamamen ayrılarak müstakil bir yapıya dönüştürülmüştür. Okulun 1913 yılında 294, 1914 yılında ise 256 öğrencisi vardı.

d. Darümuallimât:

Osmanlı Devletinde ilk Darümuallimât 1870 yılında açılmıştı. Okul açıldıktan sonra öğrencilerin yoğun ilgi gösterdikleri bir yer olmuştur. İkinci Meşrutiyet'in ilanına kadar Darümuallimât'da önemli bir değişim yaşanmamıştır. II. Abdülhamid döneminden itibaren Darümualliminlerin sayısında önemli bir artış görülürken, Darümuallimât bu alanda tek örnek olarak kalmış ve yaygınlık

⁴⁷⁰ Ergün, a.g.e., s. 319.

kazanmamıştır. II. Meşrutiyet ilan edildikten sonra diğer eğitim kurumlarında olduğu gibi Darülmualimât'da da bir kararsızlık dönemi yaşanmıştır.

1909 yılı başlarında ünlü İngiliz hukukçularından Sir Fry'ın kızı olan Miss Fry, Osmanlı kız mektepleri hakkında bir rapor hazırlamış, bu raporun içerisinde Darülmualimâtlara da yer vermiştir. Miss Fry, Osmanlı Devletinde kız mekteplerinde genel bir intizamsızlık olduğunu söyleyerek bunun düzeltilmesi için Amerika ve Avrupa'daki örneklerin alınmasını önermiştir.⁴⁷¹

“İstanbul inas mekteplerini teftişim esnasında ehemmiyet-i fevkaladeye haiz olan bir cihet nazar-ı dikkatimi celp etti: Oda intizam-ı talimin adem-i mevcudiyeti. Mekteplerde bir intizam-ı ma’kûs görülmüyor değil, çocuklar sınıfta itaatlerini muhafaza ediyorlar; fakat bu kendi başına hiçbir şeye haiz değildir; adem-i mevcudiyeti hissedilen müsbet bir intizamdır; yani muallimlerin sınıfları ve dersleri, çocukların nazar-ı dikkatlerini uyandıracak ve meşgul edebilecek bir tarzda idaresidir.

Bu tarzda intizam-ı talim Amerika’da ve Avrupa’da son derece mükemmeliyete vasil olmuştur. Türkiye’de kızların taliminde teceddüd ve muvaffakiyet beş sene kadar Avrupalı muktedir muallimlerin elinde bulunması ile istihsal olunabilir. Binaberin bu intizam-ı talimi tatbiki muktedir Türk muallimleri yetiştirmek için hiçbir fedakârlıktan kaçınılmamalıdır.

Bu mütalaalar bizi en ziyade şayan-ı mülâhaza bir noktaya sevk eder ki o da:

Memlekete muallimler yetiştirmek meselesidir.

Avrupa’da ve Amerika’da bu hususta iki usûl takip olunur:

Birincisi: Resmi darülmualimât ve idadilerdir. Burada talebat pedagoji (usûl-i tedris) psikoloji ve talim ve tedris nazariyesinin tarihçesini ve buna mümasil şeyleri tedris ederler; tecrübekâr muallimler ders verdiği zamanlar sınıflarında bulunurlar ve bu muallimlerin nazar-ı tenkidi altında kendileri de ders verirler.

Muallime yetiştiren bu darülmualimâtlara daima bir ibtidai mektebi merbut bulunur.

⁴⁷¹ “Kız Mektepleri, Bir Mütalaa-yı Mühimme”, *Tanin*, 13 Mart 1909.

İkincisi: muavinlik usûlüdür. Muallime olacak talebe üç veya dört sene müddetle, muntazam bir mektepte muktedir bir müdirenin taht-ı nezaretinde hizmet eder ve bu müddet zarfında hem çalışır hem de ders verir.

Muallime olacak bir talebe ister doğrudan doğruya bir darümuallimâtta çıkmış, ister bir müdire maiyetinden çalışmış olsun, hükümet tarafından iki üç resmi imtihandan sonra kendisine diploma verilir.

İhtar: Bu iki usûlün her biri muvaffakiyetle isti'mal edilebilir. Yalnız ikinci usûl muntazam mektep ve müdirelere mütevakkıf olduğundan evvela mükemmel bir darümuallimât tesisi zaruridir."

Raporun devamın Miss Fry, Darümuallimâtın tanzimi konusuna değinir ve bir Darümuallimâtta olması gereken özellikleri sıralar:

"1. Darümuallimât müdiresi usûl-i cedidede talim ve tedrisi bihakkın bilir bir kadın olmalı ve mümkün mertebe İngiliz, Amerikan, İskandinav veyahut İsviçre usûllerinden birini tatbik etmelidir.

Müdire Türkçe bilmiyorsa kendisine bir Türk müdire-i saniye terfîk edilmeli; fakat bunu müdireye verilecek iktidar-ı mutlaka katıyen iştirak ettirilmemelidir.

2. Darümuallimâta dâhil olan talebenin ibtidai hatta ikinci derecede tahsil görmüş olması lazım ise de ilk dâhil olacak talebattan beklenen malumat, tabii birkaç sene sonra dâhil olacaklardan dûn olacaktır.

Darümuallimât talebatı bilâ-istişar leylî olmalıdırlar ki tahsilleri müddetince mütemadiyen sıhhî, ahlakî ve ilmî bir tesir altında bulunsunlar.

3. Mekâtibin binası yeni ve bir küçük bahçe ile muhat olmalı ve bütün eşya ve alat- tedrisiyesi son tarzda intihab olunmalıdır.

4. Darümuallimâta mümkün ise bir tecrübe mektebi merbut olmalıdır. Bu mektebin nehâri olmasında beis yoktur. Eğer bu kabil olamaz ise Darümuallimât –usûl-i tedrisin ameli bir surette tahsili için- talebatın ders verebileceği birkaç ibtidai mektebe yakın olmalıdır.

İhtar: Bence böyle bir muallimatın tesisi bir zaruret-i mutlaka hükmündedir. Bunun tesisinde hiçbir fedakârlıktan çekinilemeyeceği gibi tasarruf ta düşünülmemelidir. Darümuallimât ileride aşı alınacak en mühim

bir ağaçtır. Binaenaleyh memlekette tesis edilecek diğer mektepler için son tarzda bir numune ittihazına layık olmalıdır.”

1910 yılında Darümuallimât'da ıslahat hareketlerine girişilmiştir. 1870'de açılan ve nehâri olarak eğitim veren okul bu dönemde leylîye dönüştürülmüştür. Darümualliminlerde olduğu gibi Darümuallimât'larda da Emrullah Efendi yatılı sistemin daha faydalı olacağı görüşündeydi. İstanbul Cihangir'de Sultan Aziz döneminde temelleri atılan fakat tamamlanamayan bir camiinin üzerine bir leylî darümuallimât yapılması kararlaştırılmıştır. Bu inşaat için padişah tarafından beş bin lira ihsan buyrulmuştur.⁴⁷² 1910-1911 senesi Darümuallimâtın son gündüz eğitimi verdiği sene olmuş bu tarihten itibaren okul 65 öğrenci ile tamamen yatılı hale dönüştürülmüştür. Taşradan gelen kız öğrencilerin okula alınmasıyla birlikte okul Fatih, Çarşamba'daki Sahip Paşa Konağına taşınmıştır. 1912 yılı başlarında okul Çapa'daki Derviş Paşa Konağına taşınmış ve 1914 yılında İsmail Mahir Efendi'nin müdürlüğü döneminde okula bir de tatbikat mektebi açılmış ve sürekli pedagojik konferanslar verilmeye başlanmıştır.

Yatılı Kız Öğretmen Okulu kurulunca, Maarif Nezareti bu okulun idaresi hakkında yedi maddelik bir kararname düzenlemiştir. Buna göre okul bir müdür ve bir müdire tarafından idare edilecekti. Müdür yalnız okulun dış işleriyle ve satın almalarla ilgilenecekti. Müdür, okulun dışındaki bir binada oturacak, eğitim ve öğretim işlerine karışmayacaktı. Eğitim ve öğretim işlerinden müdire sorumlu idi. Okul müdiresi, emrindeki yeterli sayıda elemanlarla okulun disiplinini sağlamakla da görevli idi. Okula öğretmen, idareci ve hademelerden başka kimse giremeyecekti. Öğretmenler de müdürle beraber dışarıdaki bir dairede oturacaklar, okul binasına yalnız ders vermek için girebilecekler, binanın kapısından girince ve dersten çıkınca kapıya kadar kendilerine bir mubassır eşlik edecekti.⁴⁷³

Darümuallimâtta 1909 yılında Kur'an-ı Kerim maa Tevid, Ulûm-ı diniye, Arabî, Farisî, Kitabet, Kavaid-i Osmanîye, Usûl-i Tedris, İlm-i Ahlâk, İlm-i Eşya, Hesap, Hendese, Coğrafya, Tarih, Hıfzıssıhha, İdare-i Beytiye, Resim, Hüsn-i Hat,

⁴⁷² “Padişahımızın Bir Lütf-i Maarifperveranesi”, *Tanin*, 2 Nisan 1910.

⁴⁷³ Ergün, a.g.e., s. 322.

Nakış, Biçki-Hıyatet ve Nesc, dersleri okutulmaktaydı. 1914 yılından sonra taşrada da Darümuallimâtların açıldığı görülmektedir. 1914’de İzmir ve Edirne’de, 1915’te ise Bursa ve Konya’da Darümuallimâtların açıldığı görülmektedir.⁴⁷⁴

e. Terbiye-i Bedeniye Darümuallimini:

Balkan Savaşlarından sonra Osmanlı Devletinde bu hezimetin nedenleri araştırılmaya başlanmış ve nedenlerden birisi olarak bedensel zayıflığımız gösterilmiştir. Özellikle çocuklarımızın iyi yetişmediği, ileride asker olacak bu çocukların bedeni olarak hastalıklı ve zayıf oldukları bu savaşlar sayesinde apaçık ortaya çıktı. Maarif Nezareti bu tarihten sonra terbiye-i bedeniye derslerine daha bir önem vermeye ve ders saatlerini arttırmaya başlamıştır.

Bu derslerden daha fazla verim alınması ve layıkınca yerine getirilmesi için ihtisas görmüş muallimlere ihtiyaç duyulmaktaydı. 1914 yılında Maarif Nezareti tarafından İstanbul’da bir Terbiye-i Bedeniye Darümuallimini açılması gündeme gelmişti. Tasvir-i Efkâr Gazetesi bu okulun açılışını okuyucularına şöyle duyurmuştur:

“Maarif Nezareti tarafından Süleymaniye’de inşa ettirilmekte bulunan Terbiye-i Bedeniye Mektebi’nin (Terbiye-i Bedeniye Darümuallimini) haline ifrağıyla beraber el işleri muallimleri yetiştirmek üzere de mekteb-i mezkûra bir sınıf-ı mahsus ilavesine karar verilmiş ve buna mütereffi’ layihanın ve kadronun tanzimine Maarif Nezareti Terbiye-i Bedeniye Müfettişi Selim Sırrı Bey memur edilmiştir. Mekâtib-i ibtidaiye için terbiye-i bedeniye ve el işleri muallimleri bulmak hususunda öteden beri fevkalade müşkülata maruz kalan Maarif Nezareti bu mektebi tesis etmekle bu mühim noksanı da telafi etmiş olacaktır.”⁴⁷⁵

⁴⁷⁴ Akyüz, a.g.m., s. 165.

⁴⁷⁵ “Süleymaniye Terbiye-i Bedeniye Darümuallimini”, *Tasvir-i Efkâr*, 30 Ocak 1914.

Okulun eğitim süresi sekiz ay olacak ve kızlar içinde üçer aylık staj devreleri düzenlenecekti. Ancak 1914 yılında I. Dünya Savaşı'nın patlak vermesiyle bu okul eğitime başlayamamıştır.

8- II. Meşrutiyet Döneminde Kızların Eğitimi:

Osmanlı Devletinde II. Meşrutiyet'in ilanı sonrasında üzerinde önemle durulan noktalardan birisi kızların eğitimi olmuştur. İlköğretimden yükseköğretime kadar her aşamadaki kızların eğitimi için bir seferberlik başlamış ve özellikle kadın yazarlar tarafından kızların eğitimi konusu gündemde tutulmuştur. Artık kızların toplum hayatında erkeklerle birlikte rol almaları gerektiği, ev hanımlığı dahi yapacak olsa iyi bir anne, iyi bir eş olması için gereken eğitimi alması gerektiği vurgulanmaya başlamıştır. Bu konuda Seniha Nezahat kızlara yalnızca ev terbiyesi verilmemesi gerektiğini, bunun yanında çağın gerektirdiği malumatın da verilmesinin şart olduğunu belirterek şunları yazar:

“Kızlara yalnız ev terbiyesinin kifâyetsizliğini iddiaya kalkışmadan evvel bu gayrı kâfi terbiyenin lüzum ve ehemmiyeti hakkında bir iki söz söylemek istiyorum.

Mekteplere pek ziyade ehemmiyet verilmesi terbiye-i fikriye merakiz-i tevzi 'yesi, fazail-i umumiyenin iktisabagahı olmadığından başka bir sebebe mebni değildir. Esaslı bir terbiye-i fikriye almış, vukuflu, malumatlı kızların hayat-ı maliyeye ifa edecekleri hizmetler pek büyüktür. Bunu için kız dar'üt-tahsillerine de –hiç olmazsa- erkek mektepleri kadar atf-ı ehemmiyet edilmesi icap eder. Yalnız şu kadar var ki bir kızın çok okumuş olması onu hiçbir zaman vezaif-i halkıyesini ifadan men edememelidir. Bir kızı evinden, ailesinden soğutacak, iştilat-ı beytiyeden nefret ettirecek bir tahsil, müfit olmaktan ziyade muzıretlidir.”⁴⁷⁶

Bu dönemde geleceğin anneleri olan kızların iyi bir şekilde yetişmesi, bir neslin yetişmesi olarak görülmeye başlanmıştır. Kızlarımızı ne kadar iyi yetiştirsek

⁴⁷⁶ Seniha Nezahat, “Kızlarımızın Ahlâk ve Terbiyesi”, *Millet*, 26 Ekim 1908.

hem bugünü hem de yarını kazanabiliriz düşüncesi kök salmaya başlamıştır. Tanin Gazetesi bu konuda Fransa örneğini veremekte ve şöyle yazmaktadır:

“Geçirdiğimiz devr-i mezalimin netayicinden olan her türlü mahrumiyetlerin, yoklukların, noksanların, telafisi için sarfına mecbur olduğumuz mesai arasında mühim ve pek kıymetdar bir vazifeyi unutmamak iktiza eder: kızlarımızın terbiyesi! Madam Kampan’ın vaktiyle Napolyon’a söylediği gibi Fransa’nın terakkisi ve ihyası nasıl iyi valide yetiştirmeye kabil ise memleketimizin de tarik-i terakkide hatve-i peyma olması, tabir-i ahirle ifa ettiğimiz siyasi inkılâbın içtimai bir şekilde sunuf-ı muhtelif meyanında intişar edebilmesi, terakki-i fikriyenin hayat-ı içtimaiyemizde kök salabilmesi, ileride çocuklarımızı ağuş-ı şefkatlerinde terbiye edecek olan müstakbel bu validelerinin esaslı bir fikr-i terbiye ile meşbu olmalarına tevakuf eder. Vaktiyle validelerimiz “kadın kadıncık” meşagil-i beytiyelerine hasr-ı vücut ederler, bütün meşgalelerini melbusatlarını dokumaya varıncaya kadar bütün teferruat umur-ı beytiye ile iştilgal ve evlatlarına zamanın icabatı derecesinde metin bir terbiye vermek teşkil eder idi, ilk terbiye-i Osmaniyeyi ana kucaklarından iltikad etmişler idi. Ve yine şüphesizdir ki geçirdiğimiz devr-i elim-i inhitatın evamil-i müessesesi arasında kadınlarımızın bir kısmının eski terbiye-i Osmaniyeyi ihmal etmeleri ve validelerimizin bize zamanın icabatı derecesinde mükemmel bir terbiye verememeleri teşkil etmiştir. Sefahat-i itlak olunacak, iktidarından fazla bir zeyb ve ziyet meylaniyla meşhun bir kucakta büyüyen bir çocuk hayatta fikr-i iktisar ve ihtiyata malik olamaz; hanesi umurunu ihmal ederek samansuz bir heves teferrüc ve seyran peşinde dolaşan bir validenin evlatları mücadele-i hayat için muktezi şeraite malik edilememişlerdir. Onun için tarik-i hayatta adımlarımız sürçer, onun için fikr-i cedid bizde mefkuddur, hatta onun içindir ki fikren olduğu kadar vücutça da zayıf, naif, sakat yetiştik. Çünkü hayattaki mehaliği hesap etmeye alışmamışız, çünkü ana kucağından bizi muhitimizde hevaiyattan başka bir şey görmedik, çünkü vücudun muhafaza-ı sıhhatine hadim olan esbattan mahrum edildiğimiz gibi bunun için elzem olan malumat-ı müfideyi iktisab edemedik...”⁴⁷⁷

⁴⁷⁷ “Kızlarımızı Terbiye Edelim”, *Tanin*, 18 Nisan 1911.

Belkıs İclal Hanım ise kızların eğitimi konusuna önem vermekle birlikte ziraat eğitimi üzerinde durmakta ve ülkemizde kızlara ziraat ve ev hanımlığı eğitimi verilmesini büyük bir hevesle savunmaktadır. O bu hususta kadınların eğitilmeleri ülkenin kalkınması yolunda önemli bir aşama olarak görmektedir:

“Kadınlar terbiye edilirler ise erkekler iki kat iyi terbiye olur. Hanımlarımız müteşebbis gençler yetiştirmek fikrini beslemediklerinden memleketimiz ihtiyaç arz ettiği çiftçilere, tüccarlara ve sanatkârlara pek çok zaman sonra kavuşacaktır.

Biz şimdinin hanımları açıkça söylüyorum, aşağıdaki söyleyeceğim memleketlerin hanımları gibi yetişmedik, bize ileride takip edeceğimiz fikirler verilmediğinden tabii ne yapacağımızı, hangi yoldan gideceğimizi bilemiyoruz.

Fakat Amerikalılar, Belçikalılar, Fransızlar, Almanlar ve Macarlar kızlarını öyle bir surette terbiye ediyorlar ki mektebden çıkanlar gayet iyi bir aile reisi olduktan maada gayet iyi ev idaresi, çocuk büyütme ve sairenin yollarını dahi hanımlarımızdan daha fazla biliyorlar. Hanım kızların bu suretle terbiyesi şehirlere mahsustur. Köylü hanımlar ise daha başka bir surette yani zevceleri olacak çiftçilere her surette yardım edecek bir surette okutulup terbiye ediliyorlar.⁴⁷⁸

II. Meşrutiyet ilan edildiği zaman zorunlu eğitim var olmakla birlikte tam manasıyla uygulanamıyordu. Ancak Tedrisat-ı İptidaiye Kânun-ı Muvakkatı bu konuda kesin hükümler getirmiş ve erkek çocukların yanı sıra kız çocuklarının da okula gitmesi kanunlaşmıştır.

a. İnas Rüşdiyeleri:

II. Meşrutiyet döneminde inas rüşdiyeleri varlığını devam ettirmiştir. İnas rüşdiyeleri büyük oranda inas idadilerine öğrenci sağlamaktaydılar. İnas rüşdiyelerinde kız öğrencilere teorik dersler verildiği kadar pratik dersler de verilirdi. Çünkü buradan çıkacak olan kızların birçoğu daha yüksek bir eğitim alma taraftarı olmuyorlardı. Bunun içinde ne kadar çok pratik bilgi alırlarsa o

⁴⁷⁸ Belkıs İclal, “Çiftçilik ve Hanımlarımız”, *Yeni Fikir*, C. I, S. 2, 15 Ocak 1911, ss. 38-39.

derecede işlerine yaramaktaydı. Elişleri dersleri bu pratik derslerin başında geliyordu. Bu sayede okullar maddi sıkıntılarını el işleri derslerinde yapılan eşyaların satılmasıyla gidermekteydiler.⁴⁷⁹ Anlaşıldığı kadarıyla inas rüşdiyelerine öğrencilerin devamı hususunda bir intizamsızlık görülmektedir. Bu konuda Tanin Gazetesinde yer alan bir haber inas rüşdiyeleri hakkında güzel bir örnek teşkil edecektir:

“Bana bu satırları yazdırmaya sebep olan dün Kadıköy İnas Rüşdiyesine vuku bulan ziyaretimde müdire hanımın naklettiği müellem hadiselerdir: mektebin iki yüz on mevcudu, kâğıt üzerinde kalan bu rakam hiçbir vakit bir mevcut-ı hakiki olmamıştır, talebatın ekserisi na-mevcut, bazen bir sınıf talebatı kâmilen mefkud imiş. Ertesi günü getirilen mazeret tezkireleri pek garip: beraberce İstanbul’a geçtiklerinden, gezmeye gittiklerinden bais! Zaten tezkere gelmese de o gün mektebe gelmeyen talebatı çayırda valideleriyle beraber gezmekte görmek için bir kere oraya kadar gitmek kâfi! Sabahleyin unutulmuş mektebe gönderilmiş olan istikbalimizin bu ümitlerini çok vakit süslü kıyafetleriyle gelen valideleri öğleden sonra götürürler imiş. İhtimal ki bundan pederin haberi yok, diyeceksiniz, fakat heyhat: bazen muallimlerin itirazı üzerine bu süslü valideye peder de refakat eder ve hanımların yalnız gezmeleri için çocuğun hemen gönderilmesini emirane talep eder!

Biz bu hareketleri tevsif için “cinayet” lafzından başka bir şey bulamıyoruz. Evet: bir çocuğu terbiyegahından ayırmak gezmelere gönderen peder ve valide veya bunlardan birisi adeta bir cinayet irtikab ediyor. Eyyam-ı madude-i tahsillerini mahv ve efna eden, etmekte tereddüt göstermeyen bu hodbin ve hodgam peder ve valideler hareket-i vakalarıyla, emin olsunlar ki, Osmanlığa en büyük fenalığı yapıyorlar, cemiyete karşı büyük bir cinayeti irtikab ediyorlar.

İşte bütün samimiyet-i kalbimle bu ebeveynden rica ediyorum: çocuklarımızı tahsillerinden ayırmayınız, kızlarınıza metin ve mükemmel bir terbiye vermezseniz onları istikbal için hazırlamış olmazsınız, hiçbir evladınız, vatanın hiçbir evladı bu malumatsız, nakıs- üt terbiye kucaklarda vazife-i muktere-i atiyesini hisedemez, hayata metin adımlarla dâhil olamaz, bu harab vatan her vakit harap kalır. Çünkü unutmayalım ki vatani imar

⁴⁷⁹ “İnas Rüşdiyeleri”, *Tanin*, 31 Mart 1911.

edecek, terakki ettirecek metin kulları yetiştiren, hep şimdi gördüğümüz şu mini mini kızlardır."⁴⁸⁰

b. İnas İdadileri:

II. Meşrutiyet ilan edildiğinde Osmanlı Devletinde resmi bir kız idadisi yoktu. Ancak II. Abdülhamid döneminde kızların devam ettiği Manastır'da bir, İstanbul'da ise 3 özel idadi mevcuttu. Aynı yıllarda ülkede gayri müslimlerin 12, yabancıların ise 17 idadi mektebi bulunmaktaydı. Bu boşluğu doldurmak üzere İttihad ve Terakki Cemiyetinin merkez eğilimli üyesi Ahmet Rıza Bey, bir kız idadisi açılması için teklifte bulunmuştur. Bu teklif II. Abdülhamid tarafından kabul edilmiş ve padişah Kandilli'de bulunan Âdile Sultan Sarayı'nı okul yapılması için bağışlamıştır. "*Bina, Robert Kolejinin karşısındaydı. Gayet havadar bir yere sahip ve mükemmel bahçeleri bulunmaktaydı. Bir mektep için bundan daha güzel bir yer bulunamazdı. Zat-ı Hazret-i Padişahî burayı kerime-i muhteremeleri sultan hazretlerinin ikametgâhları için münasip görmekteler iken, inas mektebi ittihaz edilmek üzere bir binaya ihtiyaç bulunduğunu haber alınca "Evvelce bir kızıma mahsus idi, şimdi bütün kızlarıma mahsus olsun" diyerek sarayın mektep ittihaz edilmesine muvafakat buyurmuşlardır.*"⁴⁸¹

Ancak okulun hâlihazırdaki durumuyla bir mektep olup olamayacağı hakkında müzakerat yapılmış ve okulun hıfzıssıhha nokta-yı nazarından elverişli olmadığı ve tadilat yapılması gerektiği kararlaştırılmıştır. Mimar Vedat Bey bu konu ile ilgili olarak görevlendirilmiştir okula iptidai, rüşdi ve idadi seviyesinde kaç öğrencinin alınacağına karar verilmemiş, fakat bina yeterli öğrenci alamayacağı için en kısa zamanda binaya bir ek yapılması emir buyurulmuştur.⁴⁸²

Bu teşebbüsten önce Sultan Beşinci Murat Han'ın kızı Fehime Sultan Hazretleri bir kız idadisi vücuda getirmek için çalışmalara başlamış ve Erenköy'de bu okulu açmaya karar vermişti. Ancak Kandilli'de böyle bir mektep açılacağı

⁴⁸⁰ "Kızlarımızı Terbiye Edelim", *Tanin*, 18 Nisan 1911.

⁴⁸¹ "Büyük Bir Kız Mektebi", *Tanin*, 20 Ocak 1909.

⁴⁸² "İnas Sultânîye Mektebi", *İkdam*, 13 Mart 1909.

kendisine haber verilince bu mektebi kurmaktan vazgeçerek, Kandilli'deki mektebin tesisi için çalışmaya başlamıştır.⁴⁸³ Ahmet Rıza Bey, bu okulun açılması için büyük çaba sarf etmiş ve “şimdiye kadar kimseye para için müracaat etmedim. Fakat icap ederse bu mektep için kapı kapı dolaşıp para isteyeceğim”⁴⁸⁴ diyerek bu okula olan şiddetli ihtiyacı dile getirmiştir. Okulla ilgili Tanin Gazetesinde yer alan haberde şu ayrıntılar yer almaktadır:

“Mektebin programı henüz tanzim edilmemiştir. Bunun için bir komisyon teşkil edecektir. Mekteb leylî ve nehâri olacaktır. Esas tahsil Anglo-Sakson usûlünü takib edecek, icab eden mubassırlar, muallimler haricden celb olunacak ve kızlarımızın bilhassa bir terbiye-i Osmanîye ahzetmelerine itina edilecektir. Mektebe bilâ-tefrik-i cins ve mezheb bütün Osmanlı kızları kabul olunacaktır. İcab eden masarîfin Hazine-i Maarife bâr olmaksızın tedariki arzu edildiğinden iane-i ihtiyariyeye teşebbüs edilecektir. Naile sultan Hazretleri kadınlar namına teşkil edecek iane heyetinin riyaset-i fahriyesini kabul buyurmuşlardır.”

Haberden anlaşıldığı kadarıyla padişah ve ailesi bu okulun açılması için ön ayak olmuşlar ve maddi-manevi desteklerini esirgememişlerdir. Okula destek verenler sadece padişah ve ailesi değildi. Din uleması da okulun açılması için gereken desteği vermişti. Manastırlı İsmail Hakkı, Nasuhizade Mustafa Asım gibi isimlerde bizzat faaliyetlerde bulunmuşlardı. Bunun yanı sıra Sadrazam Hüseyin Hilmi Paşa, Damad-ı Hazret-i Şehriyari Halid Paşa, Damad-ı Hazret-i Şehriyari Arif Hikmet Paşa, Ayandan Sahib Molla Bey, Ayandan Prens Said Halim Paşa, Ayandan Musa Kâzım Efendi, Mebusandan Emrullah Efendi (Kırkkilise), Mebusandan Müfid Bey (İzmit), Şura-yı Devlet Reisi Hasan Fehmi Paşa, Maarif Nazırı Abdurrahman Bey, Mekteb-i Sultânî Müdürü Tevfik Fikret Bey, Meclis-i Maarif Reisi Said Bey, Meclis-i Sıhhiye Reis-i sanisi Ahmet Mithat Efendi, Operatör Cemil Paşa, Doktor Besim Ömer Paşa ve Doktor Esad Paşa'da gerekli müzakerelerde bulunarak okulun tesisi için sarf-ı mesaide bulunmuşlardır.⁴⁸⁵

⁴⁸³ a.g.h., 13 Mart 1909.

⁴⁸⁴ “Büyük Bir Kız Mektebi”, *Tanin*, 20 Ocak 1909.

⁴⁸⁵ “İnas Sultânîye Mektebi”, *İkdam*, 13 Mart 1909.

Okula yardımlar Osmanlı Bankası acılığı ile toplanacaktı. Bu iş için 1910 Temmuzunda “Mekteb-i Sultânî İnas Cemiyeti Hayriyesi” adında bir cemiyet bile kurulmuştu. 150 öğrencinin alınacağı belirtilen okula hanedandan bir hanımında kaydı yapılmıştır. Ancak, maalesef bir sonuç alınamamıştır.⁴⁸⁶

Sivil çabalarla gerçekleştirilemeyen bu girişimler devlet eliyle gerçekleştirilmiş, kızlar için ilk idadi 1911 yılında İstanbul’da kurulmuş ve 1913 yılında İstanbul İnas Sultânîsi adını almıştır. 1913-1914 ders yılı başında Aksaray Redif Paşa Konağında öğretime başlayan İstanbul İnas Sultânîsi 1915 yılında Bezm-i Âlem Sultânîsi ismini alarak Sultan Mahmud Türbesi yanındaki binaya taşınmıştır.⁴⁸⁷

Okulun öğrenim süresi 5 yılı ibtidâi, 5 yılı tâli sınıflar olmak üzere toplam 10 yıl idi. Ders süreleri ibtidâi bölümünde 40, diğer sınıflarda 60 dakika olarak belirlenmişti. Okulda şu dersler okutulmaktaydı: Kuran-ı Kerim, din bilgisi, ahlâk ve medeniyet bilgisi, Osmanlıca, ecnebi lisanı, hesap, hendese, cebir, tabii bilgiler, sağlık bilgisi, kimya, coğrafya, tarih, kozmografya, el işi, resim, hat, müzik, beden eğitimi, ev idaresi, çocuk terbiyesi, beyaz işleri, ipek işleri, dikiş, biçki, yemek pişirme.⁴⁸⁸

Kurnaz ve Baskın eserlerinde Erenköy, Çamlıca ve Kandilli Kız Mekteplerinin açılmış olduğunu yazmaktadırlar. Kurnaz buna ek olarak, “1914 yılında Büyükkada’da yeni bir inas sultânîsi açılmak istendiğini ancak bundan bir sonuç alınamadığını ve kız idadilerinin bu dönemde İstanbul dışındaki şehirlere götürülemediğini” belirtmektedir. Baskın ise, “kızlar için İstanbul’da açılan kız liselerinin ülke geneline yayılması sağlanamamıştır ancak 1922 senesinde TBMM Hükümeti zamanında İzmir’de bir kız lisesi açılabilmiştir” demektedir.⁴⁸⁹ Ancak Tanin ve Tasvir-i Efkâr Gazetelerinde rastladığımız iki haber dikkate değerdir. Her ne kadar gazete haberlerinde açılacak okulların rüşdiye mi yoksa idadi mi olduğu

⁴⁸⁶ Şefika Kurnaz, II. Meşrutiyet Döneminde Türk Kadını, İstanbul, 1996, s. 83.

⁴⁸⁷ Bahar Baskın, 2. Meşrutiyet’te Eğitim, Kadın ve İnas Darülfünunu (İlk Kadın Üniversitesi), Yayınlanmamış Yüksek Lisans Tezi, İstanbul Üniversitesi, Sosyal Bilimler Enstitüsü, İstanbul, 2007, ss. 113-114.

⁴⁸⁸ Kurnaz, a.g.e., s. 84.

⁴⁸⁹ Kurnaz, a.g.e., s. 85. Baskın, a.g.t., s. 114.

açıkça belirtilmese de taşrada da kız mektepleri açılma girişiminde bulunulduğu anlaşılmaktadır. Tasvir-i Efkâr Gazetesinin 9 Aralık 1913 tarihli nüshasında, “*Erzurum Vilayeti hususi bütçesinde on beş adet inas mektebi küşadı karargir olduğu cihetle Maarif Nezaretince mezkûr mektebler için tahsisatı bâ-tefrik şimdiye kadar beş muallime mahal-i mezkûra i’zâm edilmiştir*”⁴⁹⁰ haberi yer almaktadır. Tanin Gazetesinin 8 Aralık 1911 tarihli nüshasında ise; “*Bağdat’ta inşa edilmekte olan inas mektebinin inşaatı hitam bulmakla geçen hafta resmi küşadı icra edilmiştir. Mezkûr mektebin masarifi inşaiyesi olarak Bağdat’ta bulunan Madam Lora tarafından yirmi bir bin lira ihda edilmiştir*”⁴⁹¹ denilmektedir.

c. Kız Sanayi Mektepleri:

Kız sanayi mekteplerinin kuruluş amacı kadınların el becerilerini geliştirmek, onları bilinçli üreticiler konumuna getirmek ve bu üretilen malzemelerin ekonomiye kazandırılmasını sağlamaktır. Kız sanayi mekteplerinin açılış tarihi Mithat Paşa’nın ordunun dikim ihtiyaçlarını karşılamak üzere öksüz kızlar için açtığı Islahhanelerdir. Bunun hemen akabinde Tophane Nezareti tarafından Yedikule’de dikimhane adıyla kurulmuş, daha sonra Ticaret Nezaretine bağlanan okul 1884’de kapatılmıştır. I. Meşrutiyet’in ilanı sırasında Leyli ve Nehâri Kız Sanayi Mektebi, Dersaadet Nehâri Kız Sanayi Mektebi ve Üsküdar Kız Sanayi Mektebi olmak üzere üç kız sanayi mektebi bulunmaktaydı. Bu okullarda teorik dersler verilmesinin yanında programda pratik hayata yönelik dikiş, nakış, kanaviçe, resim, piyano gibi dersler de bulunmaktaydı. 1900 yılında Maarif Nezareti bu okulların programlarını genişleterek öğrenim süresini yedi yıla çıkarmıştır.

II. Meşrutiyet ilan edildiğinde İstanbul ve Üsküdar’da olmak üzere iki kız sanayi mektebi vardı. Mektepler ilk açıldıkları tarihten itibaren Maarif Nezaretine bağlılarken, 1911 yılında her ikisi de vilayete devrolunmuşlardır.⁴⁹² Bu mektepler verimli çalışmadıkları için 1913 yılında kapatılmışlardır. Bu okulların ödeneklerinin birleştirilerek yeni bir okul açılması düşünülmüş, Avrupa’dan üç uzman getirmesi

⁴⁹⁰ “Erzurum İnas Mektebi”, *Tasvir-i Efkâr*, 9 Aralık 1913.

⁴⁹¹ “Bağdat’ta İnas Mektebi”, *Tanin*, 8 Aralık 1911.

⁴⁹² Ergin, a.g.e., C. 1-2, s. 690.

için Maarif Müdürü Kemal Bey Avrupa'ya gönderilmiştir. Londra ve Belçika'daki kız sanayi mekteplerini inceleyen Kemal Bey, Belçika mekteplerini daha iyi bulduğu için orada bir müdür ve iki muallimle anlaşma imzalamıştır. Bu uzmanların gelmesiyle birlikte okul Münir Paşa Konağında eğitime başlamıştır. Okulun ilk senesi nehâri, ikinci senesi ise leylîdir ve ilk beş yıl, kısm-ı evvel, sonraki üç yıl, kısm-ı tâli ve son yıl öğretmen sınıfı olarak düzenlenmiştir.⁴⁹³

Okulun 1913 yılında uyguladığı programda; Ulûm-i Diniye, Türkçe, Hesap, Coğrafya, İlm-i eşya, Hıfzıssıhha, İdare-i Beytiye, Tarih, Usûl-i Defteri, Fransızca, Hat, Musiki, Terbiye-i Bedeniye, Resim, Biçki-Dikiş, Tamir, Çamaşır Yıkama dersleri yer almaktaydı.⁴⁹⁴

Okul ilk açıldığı andan itibaren belirli oranda yetimi ücretsiz olarak kabul etmekteydi. Ancak meşrutiyetin ilanından hemen sonra okulun aldığı yetim sayısı belirlenen sayıyı aştığı için Nezaret, Darülaceze'den gelecek yetim öğrencilerin bu sene okula kabul edilemeyeceklerini bildirmiştir.⁴⁹⁵

d. İnas Darülfünunu:

Kızların yükseköğretim görmeleri konusu II. Meşrutiyetin ilanından sonra en fazla tartışılan konuların başında gelmektedir. Bu dönemde sayıları hızla artan feminist/pozitivist eğilimli kadın dergilerinde vatanın kadınlar eliyle kurtulabileceği ve erkelerle eşit bir eğitim hakkı alınması yönünde yazılar kaleme alınıyordu. II. Meşrutiyet dönemi kadın hareketi içerisinde yükseköğrenim hakkı öncelikli hedeflerden birisi durumundaydı.

⁴⁹³ Ergün, a.g.e., s. 247.

⁴⁹⁴ Ergin, a.g.e., s. 693.

⁴⁹⁵ "Makam-ı Âli-yi Asafanelerinden varid olan 6 Zilkade 324 tarih ve yüz yirmi yedi numrolu tezkerede Darülacezede mevcut yetimlerden her sene münasib miktarının kız sanayi mektebine kabulü iş'ar olunur ise de mekteb-i mezburun meccani tertibi vaktiyle hadd-i nizamiyesini tecavüz etmişve bu cihetle mekteb-i mezbure şu aralık ücretsiz taleban kabulü gayr-i mümkün bulunmuş olduğundan sevab-ı âli-yi nezaretpenahilerine izbarı meclisten ifade kılınmakla ol babda emr-i ferman hazreti memnehülemdir." BOA., DH. MKT., Dosya No: 2682, Gömlek No: 13, 19 Za 1326.

İttihad ve Terakki hükümetinin ve Maarif Nazırı Şükrü Bey'in girişimleri ile birlikte bu yolda atılmış ilk adım kadınlara yönelik Darülfünun'da verilmeye başlanılan "serbest derslerdir." Darülfünun Umum Müdürü Salih Zeki Bey'in de girişimiyle beraber kadınlara yönelik konferanslar düzenlenmeye başlanmıştır. İsmail Hakkı Bey, Darülfünun'da kadınlara yönelik serbest dersler verilmesi fikrinin Süleyman Paşazâde Sâmî Bey'le kendisine ait olduğunu, bu fikirlerini Maarif Nâzırı Şükrü Bey'e açtıklarında, Nâzırın öneriyi çok iyi karşıladığını belirtmektedir.⁴⁹⁶ Bunun üzerine 5 Şubat 1914'de Darülfünunda serbest dersler başlamıştır. Bu derslerde kadın hakları, ev bilgileri, tabiat, sağlık, tarih, pedagoji,⁴⁹⁷ kozmografya, riyaziyyat, fizik, hukuk-ı nisvan, hıfzıssihha, terbiye-i bedeniye ve terbiyeye⁴⁹⁸ ait bilgiler verilmekteydi. Daha meşrutiyetin ilk yıllarında Seniha Nezahat Hanım tarafından gündeme getirilen hanımlara mahsus konferanslar bu şekilde gerçekleşmiş oluyordu.

Darülfünun konferans salonunda yapılan derslere kadınlar oldukça yoğun bir ilgi göstermiştir. Haftada dört gün; Cumartesi, Pazartesi, Çarşamba ve Perşembe günleri verilen konferanslar öğleden sonra ikide başlayıp dört çeyreğe kadar sürmektedir. Konferanslarda verilen dersler ve izlenecek program şöyledir: Cumartesi: Birinci ders Elishleri, Kız Sanayi Mektebi Müdüresi Matmazel Kaufmayer ile Darülfünun ve Darülmualimat Fen-i Terbiye Muallimi İsmail Hakkı Beyefendi tarafından; ikinci ders olan Tarih, Dârülmualimin-i Âliye tarih muallimi İhsan Beyefendi tarafından, Pazartesi: Birinci ders; Hıfzıssihha-i Umumiye ve Nisaiye ve İlk Tababet Tıp Fakültesi muallimlerinden Besim Ömer Paşa tarafından; ikinci ders olan İdare-i Beytiyye ve İktisadiye, Dârülmualimin Müdür-i Sanisi Ahmet Cevat Beyefendi tarafından, Çarşamba: Birinci ders; İlm-i Heyet, Maarif Nezareti Müsteşarı Salih Zeki Beyefendi tarafından; ikinci ders Malumat-ı Fenniye, Maarif Nâzırı esbaki Sait Beyefendi tarafından, Perşembe: Birinci ders Hukuk-ı Nisvan, Defter-i Hakani Emini Mahmut Esat Efendi tarafından; ikinci ders Fen-i Terbiye,

⁴⁹⁶ Baskın, a.g.t., s. 123.

⁴⁹⁷ Kurnaz, a.g.e., s. 101.

⁴⁹⁸ Ergin, a.g.e., s. 1554.

Dârümuallimin Fen-i Terbiye muallimi İsmail Hakkı Beyefendi tarafından verilmekteydi.⁴⁹⁹

Serbest dersler bir yıl süreyle bu şekilde devam ettikten sonra, 12 Eylül 1914’de Darümuallimât-ı Âliye içerisinde bir binada müstakil bir İnas Darülfünunu açılmıştır. Okulun açılış amacı her şeyden önce II. Meşrutiyet ile başlayan kadınların yükseköğretim görme istekleriyle, kız mekteplerinde öğretmen ihtiyacının artması olmuştur. Okul kayıt yaptırmaya hak kazanan 22 öğrenciyle 24 Ekim 1914 tarihinde eğitime başlamıştır. Kayıt yaptıran kızlardan 4’ü riyaziyat, 10’u tabiiyat, 8’i de edebiyat şubesine kayıt yaptırmışlardır. Riyaziyat şubesinde; felsefe, terbiye, müsellesat, hesab-ı âli, cebir-i adî, fizik, hendese, cebir-i âli, heyet-i riyaziye, tahlil-i hendese, mihanik, cari kanunlar, Tabbiyat şubesinde; kimya tatbikatı, nebatat, maden-i kimya, fizik, hıfzıssihha, tabakat, felsefe, hayvanat, terbiye, müsellesat, tahlil-i kimya, uzvî kimya, sınaî kimya, teşrih, heyet-i tabiiyye, cari kanunlar, Edebiyat şubesinde ise; Türk edebiyatı, resmi ve hususi kitabet, Osmanlı tarihi, umumî tarih, coğrafya, etnografya, felsefe, terbiye, edebiyat tarihi, sanayi tarihi, içtimai ilimler, iktisat, cari kanunlar dersleri verilmekteydi.⁵⁰⁰

Okula ilk yıl yalnız idadi ve öğretmen okulu mezunları değil giriş imtihanında muvaffakiyet kazanan her hanım kabul edilmişti. Ancak okulun kabul sınavları oldukça zor olmalıydı ki bu sınava öğrencileri hazırlamak için özel dersaneler bile açılmıştı. İstanbul’da açılan “Bilgi Yurdu” bu dersanelerden birisidir.

İnas Darülfünununun açılması Osmanlı/Türk modernleşmesi açısından kayda değer bir gelişmedir. Bu döneme kadar kızların devam edebilecekleri eğitim kademeleri sınırlıyken artık bu konudaki sınırlamalar kaldırılmış oluyordu. Kadın erkek eşitliği, kadın hakları ve eğitim özgürlüğü açısından dönemin bazı ülkelerindeki üniversiteler düşünüldüğü zaman bu adımın bir hayli önemli bir adım olduğu görülmektedir. İnas Darülfünunu 1921 yılında öğretimine son vermiştir.

⁴⁹⁹ Baskın, a.g.t., s. 125.

⁵⁰⁰ Ergin, a.g.e., s. 1556.

9- Yabancı Ülkelere Talebe Gönderilmesi:

Osmanlı Devleti'nin askeri yenilgiler sonrasında yüzünü batıya çevirmesi ve Avrupa'yı kendisine örnek almaya başlaması devletin temel dinamiklerinde bazı reformları beraberinde getirmişti. Askeri alanda Avrupa'dan getirtilen uzmanlar ve Avrupa tarzında açılan okullar, bir yandan devletin Avrupa'ya yavaş yavaş entegre olmasına ve onu gerçekten anlamaya çalışmasına sebep olurken, diğer yandan geleneksel askeri ve idari yapıyı değişime zorluyordu. XVIII. Yüzyılın ilk çeyreğinde başlayan bu modernizasyon hareketi II. Mahmud'un reformlarıyla artık bir devlet politikası haline geliyordu. Yeni açılan okullar için yurt dışından uzmanlar getirilmeye devam ediliyor, okullar modernize ediliyor, Avrupa tarzı siyasi ve sosyal düzenlemeler yapılıyordu. II. Mahmud Batı tarzında açılan bu okullarda bu zamana kadar hep yabancı hocaların görev aldığını, bunların yerine Türk hocalardan oluşan devamlı bir öğretim kadrosuna ihtiyaç olduğunu düşünmüştü. O sırada bunu sağlamanın en uygun şekli Avrupa'ya talebe gönderilmesiydi.⁵⁰¹

Bu usûl, XIX. yüzyılda tüm dünyada revaçta olan bir usûldü. Özellikle Rusya, Japonya, Romanya, Mısır, İran,⁵⁰² Çin ve benzeri devletler Avrupa'ya birçok talebe göndermişlerdi. Bu talebeler aracılığıyla modernizasyon sürecine dâhil olunması ve Avrupa tarzı düşünüş ve mesleki/teknik gelişmelerin takip edilmesi amaçlanmaktaydı. Örneğin Mısır'da Kavalalı Mehmed Ali Paşa daha XIX. yüzyılın başlarında Avrupa'ya öğrenci göndermeye başlamıştır. 1809'da İtalya'ya öğrenci gönderen Kavalalı Mehmed Paşa'nın 1818'de Avrupa'da 23, 1825'de Paris'de 44 öğrencisi bulunmaktaydı.⁵⁰³ Mehmed Ali Paşa, 1826 Mart'ında İskenderiye'ye gelen Fransız donanması komutanı olan Robillard ile görüşerek, dönemin nüfuzlu ailelerine mensup 5 Mısırlı, çoğunluğu İstanbul doğumlu bir kısmı Müslüman, bir kısmı Ermeni kırk dört öğrenciyi aynı yılın Nisan ayı içerisinde Paris'e göndermiştir.

⁵⁰¹ Cahit Bilim, "Osmanlılarda Avrupa'ya Talebe Gönderilmesi", *Anadolu Üniversitesi, Edebiyat Fakültesi Dergisi*, C. I, S. I, (Nisan 1999), s. 18.

⁵⁰² İran'ın yabancı ülkelere öğrenci göndermesi ile ilgili Tanin Gazetesinde bir haber yer almaktadır. "İran Maarif Nezaretinin otuz talebenin memâlik-i ecnebiyeye gidip, tahsil etmeleri için Meclis-i Milliye takdim ettiği layiha kabul olunmuştur. Talebenin temin-i tahsiline medar olmak üzere yirmi beş bin ruble tahsis edilmiştir.", "Talebe İ'zâmı", *Tanin*, 25 Nisan 1911.

⁵⁰³ Adnan Şişman, *Tanzimat Döneminde Fransa'ya Gönderilen Osmanlı Öğrencileri*, Ankara, 2004, s. 2.

Bu öğrenciler döndüklerinde Mısır'da Maarif Nazırlığı, Nafia Nazırlığı, Hariciye Nazırlığı, Donanma Nazırlığı gibi çok önemli görevler üstlenmişlerdir.⁵⁰⁴

Osmanlı Devleti hesabına 1820-21 yıllarında Cezayir ulemasından Hamdan Efendi'nin oğlu Seyid Ali Fransa'ya gönderilmiştir. Bu zat Paris Sefiri olan Reşid Paşa tarafından bir askeri idadi mektebine kaydedilmiş, dokuz yıllık bir istihkâm ve topçuluk eğitiminin ardından topçu yüzbaşısı olarak mezun olmuş, daha sonra binbaşılık rütbesine yükseltilerek Osmanlı Devletinin hizmetinde bulunmuştur.⁵⁰⁵

Lewis'e göre, II. Mahmud birçok reformda olduğu gibi Mehmed Ali Paşa'nın attığı bu adımı takip ederek Avrupa'ya talebe göndermek istiyordu.⁵⁰⁶ “Türk çocuklarından 150 kişinin seçilerek Avrupa'ya gönderilmesinde fayda mülhaza ettiğini” söyleyen II. Mahmud'a ulemâ tepki göstermiş ve bu uygulamadan vazgeçmesi yolunda baskı uygulamışlardır. Bunun üzerine II. Mahmud sayıyı azaltarak, Seraskeri, Kaptan-ı Deryası ve Sadrazamı olan Hüsrev Paşa'nın himayesinde bulunan 4 kişiyi, masrafları devletçe karşılanmak üzere 1830'da Fransa'ya askeri tahsil için göndermiştir. Hüseyin, Edhem, Ahmed ve Abdüllâtif isimindeki bu dört talebe Paris'te “Institut Barbet” adlı leylî mektebe girmişler ve orada Fransızca dil eğitimi almışlardır.⁵⁰⁷ Bu öğrencilerle başlayan Avrupa'ya talebe gönderme uygulaması ilerleyen tarihlerde de devam etmiştir. Giden birçok talebe yurda döndüklerinde çok önemli görevlerde bulunmuşlar ve hatta Sadrazamlığa kadar yükselmişlerdir.

Tanzimat'ın ilanıyla birlikte Osmanlı Devletinde artan Fransız etkisiyle doğru orantı olarak başta Fransa olmak üzere, Belçika, Avusturya, İngiltere, Macaristan, İtalya ve Almanya'ya birçok uzmanlık alanında tahsil ve staj için birçok talebe gönderilmiştir.⁵⁰⁸ Avrupa'ya öğrenci gönderme uygulamasından II. Abdülhamid'in

⁵⁰⁴ Şişman, a.g.e., s. 4.

⁵⁰⁵ Şişman, a.g.e.,s. 4.

⁵⁰⁶ Lewis, a.g.e., s. 117.

⁵⁰⁷ Şişman, a.g.e.,s. 5.

⁵⁰⁸ Gönderilen bu öğrencilerin hangi alanlarda ve hangi okullara gönderildikleri hakkında daha ayrıntılı bilgi için bkz. Adnan Şişman, a.g.e., Cahit Bilim, a.g.m., Adnan Şişman, “Osmanlı Öğrencilerinin Paris'te Tahsil Yaptıkları Mısır ve Ermeni Mektepleri”, *Afyon Kocatepe Üniversitesi*,

saltanatı sırasında vazgeçilmiştir.⁵⁰⁹ Bu dönemde, Almanya'ya birkaç subay ve Fransa'ya birkaç öğrenci gönderilmesinin dışında yurt dışına çıkışlar bile durdurulmuştur. Artık Avrupa'daki Osmanlı öğrencileri devletin masraflarını karşıladığı, resmi olarak yolladığı öğrenciler değil, II. Abdülhamid yönetimine muhalif olan ve koğuşturmalar neticesinde Avrupa'ya kaçan öğrencilerdir.

II. Meşrutiyet'in getirdiği hürriyet ortamı içerisinde II. Abdülhamid döneminde yasaklanmış olan hemen her şey tekrardan serbest bırakılmıştır. Avrupa'ya talebe gönderme işi tekrar hükümetin gündemine girmiş ve basında bu konuda bu uygulamaya teşvik edici yazılar yayınlanmaya başlamıştır. İkdâm Gazetesi, 7 Ekim 1908'de halka açık bir çağrıda bulunarak şöyle diyordu:

“Müslümanlardan ailesini, vatanını seven kaç zengin çıktı ki yetişmiş çocuklarını itmâm-ı tahsiliye için merakiz-i ilmiyeye ve medeniyeye göndersin. Evladlarınızı yollayınız, durmayınız yollayınız! Almanya'ya yollayınız, İngiltere'ye yollayınız, Fransa'ya yollayınız, İsviçre'ye yollayınız, Avusturya'ya yollayınız, Macaristan'a yollayınız, hatta Bulgaristan'a, evet Bulgaristan'a yollayınız. Ticaret mekteplerine girsinler, sanayi mekteplerine hücum etsinler, alelumum finun Darülfünunlarına can atsinlar. Dışinizden, turnağınızdan arttırıp, iktiza ederse ekmek, peynir yiyip elimize geçen parayı vatanın ağlayarak beklediği şaban-ı fazilete teslim ediniz.”⁵¹⁰

Süleyman Nazif bu konuda Devr-i Sabık'ta Almanya'ya gönderilen askeri zabitan ile bazı talebeden hakkıyla istifade edilmesine rağmen, istibdat idaresinin bu kaynağı kökünden kurduğunu ifade ederek Avrupa'ya talebe gönderilmesini şu sözlerle teşvik etmektedir:

Sosyal Bilimler Dergisi, C. V, S. 2, Aralık 2003, ss. 1-9. Adnan Şişman, “XIX: Yüzyılın Başlarında Fransa'da İlk Osmanlı Öğrencileri”, Osmanlı, C. V, Ankara, 1999, ss. 245-250.

⁵⁰⁹ Tanin Gazetesinde yer alan bir haber II. Abdülhamid döneminde Avrupa'ya öğrenci gönderilmediği bilgisıyla çelişmektedir. Gazete haberine göre; “1903 senesinden 1906 senesine kadar Belçika Darülfünunlarında ikmal-i tahsil eden Suriyeli, Anadolu'lu, Rumeli'li tebaa-yı Osmanîye miktarının seksen üç kişi olduğu” belirtilmektedir. Akla bu öğrencilerin kendi imkânları ile tahsilde buldukları sorusu gelebilir ancak haberin başlığı Tahsile Gönderilenlerin İstatistikî şeklinde olduğu için bu kişilerin devlet tarafından gönderildikleri anlaşılmaktadır. “Tahsile Gönderilenlerin İstatistikî”, *Tanin*, 19 Nisan 1909.

⁵¹⁰ “Ne Duruyorsunuz”, *İkdâm*, 7 Ekim 1908.

“Kabil olsa da Avrupa’ya senede yüz değil, birkaç yüz, bir kaç bin talebkâr-ı ilm ve marifet gönderilse ihtiyacımızın derecat-ı müberremesine daha ziyade tevfik-i icraat edilmiş olur. Osmanlılar meshuf-ı marifettirler. Edvar-ı istibdat, reşhad-ı hayatını müsemmem zan ile, her menba-yı marifeti kapatmış ve kurutmuştu. O zamanlar Avrupa’nun iman-ı irfanı bizi sir-ab etmek şöyle dursun bir sir-ab-ı duradur gibi derd-i ateşimizi tezyid ederdi. Ne kadar ve ne kadar gençler, birer tehlikenin savletine benzeyen sokaktaki her hareket amid şeyden büyük irtiaş-ı helecan alarak, her zaman ki ümid-i millet gibi bitab ve meyyal-i medide-i mesaiden çalıştıkları istedikleri derecede semeryâb olamadıkları için, yaztedkani-i hakikiye ya hayat-ı zekâyâ birebir veda ettiler. Maarif nezareti bu sene Avrupa’ya göndereceği talebe ile istikbale bir ketebe-i irfan ihzar etmekle beraber mazinin her manada bir nevaziş-i teselliyet irca’ edecektir.”⁵¹¹

Avrupa’ya talebe gönderilmeye ilk olarak tıp alanındaki talebelerden başlanılmıştı. Daha 1908 yılının Kasım ayında Avrupa’ya on tıp, altı eczacılık öğrencisi gönderilmesi kararlaştırılmıştı. Bu öğrencilerin yarısı Fransa, diğer yarısı ise Almanya’ya gönderileceklerdi.⁵¹² Aralık ayında ise, Manastır Telkîhhanesi Müdürü Tıp Yüzbaşı Raif Yesari, Maltepe Hastanesi Emrâz-ı üzniye ve hunciriye mütehasısı Tabip Yüzbaşı Bahri İsmet, Maltepe Hastanesi etibbasından Tabip Kolağası Mehmet Vasfi, Etfâl Hastanesi etibbasından Kolağası Mahmud Ata, Mekteb-i Tıbbiye-i Askeriye Seriryat-ı Hariciye Muavinlerinden Kolağası Fazıl, Mekteb-i Tıbbiye-i Askeriye İlm-i Teşrih Muavinlerinden Yüzbaşı Nureddin, İdadi-i Tıbbi İlm-i Hayvanat Muavini Yüzbaşı İzzet, Haydarpaşa Hastanesi etibbasından Yüzbaşı Hasan Şükrü, Kuleli Hastanesi etibbasından Binbaşı Ziyaeddin, Humbarahane Hastanesinden Server Kâmil, İkinci Ordu-yı Osmanî etibbasından Yüzbaşı Mehmed Ali Beyler tevsî’-i malumat ve iktisab rûsuh ve mümarese eylemek üzere Avrupa’ya i’zâmlarına ve Avrupa’da buldukları müddetçe masraflarının karşılanmasına Bâb-ı Âli’ce karar verilmiştir. Raif ve Ata Beyler Almanya’ya, diğerleri Fransa’ya gönderilmişlerdir.⁵¹³

⁵¹¹ Süleyman Nazif, “Avrupa’ya Talebe İ’zâmı”, *Tasvir-i Efkâr*, 22 Ağustos 1909.

⁵¹² “Avrupa’ya Talebe İ’zâmı”, *Tanin*, 25 Kasım 1908’den akt. Ergün, a.g.e., s. 395.

⁵¹³ “Avrupa’da Tib Talebe-i Osmanîsi”, *İkdam*, 5 Aralık 1908.

1908 yılında Orman ve Maden ve Ziraat Nezareti de Avrupa'ya 18 öğrenci göndermişti. Bakanın verdiği bilgiye göre bunlardan 13'ü Fransa Ziraat, Baytar ve Ormancılık Yüksekokulu ile Pastör Üniversitesine, üç tanesi Paris Maden Okuluna, iki tanesi de Berlin'deki Üniversite ve Ormancılık Yüksekokuluna yerleştirilmişti. Maden Okulu'ndaki öğrencilerden biri rahatsızlanarak geri dönmüştü. Bu öğrencilerin hepsi Halkalı Ziraat Okulu mezunları arasından seçilmişti.⁵¹⁴

Hükümet üyeleri ve hanedan mensuplarının da bu işe öncelik ettikleri anlaşılmaktadır. Gazeteler tarafından Said Halim Paşa'nın mühendislik ve hukuk tahsili için masrafları kendisi tarafından karşılanmak üzere iki öğrenciyi Avrupa'ya göndereceği bildiriliyordu.⁵¹⁵ Yine 1909 yılının başında Veliâht-ı Sani-yi Saltanat Yusuf İzzettin Efendi, masraflarını kendisi karşılamak üzere biri hukuk ve ulûm-ı siyasiye, diğeri ulûm-ı riyaziye ve hendese tahsili görmek üzere Paris'e iki talebe göndermiştir.⁵¹⁶ Yine aynı tarihlerde Şehzade Mecid Efendi, kâffe-i masarif-i zaruriyesi taraflarından karşılanması şartıyla biri ulûm-ı siyasiye, diğeri sanayi-i nefise tahsil etmek üzere Paris'e iki şakirdin gönderilmesi için Maarif Nezaretine başvurmuş, ulûm-ı siyasiye tahsili için Mekteb-i Mülkiye mezunlarından Tevfik Efendi, sanayi-i nefise tahsili için de Hüseyin Avni Efendi okul müdürleri tarafından intihab olunmuşlardır.⁵¹⁷

Avrupa'ya tahsile gönderilecek olan öğrencilerin hangi eğitim düzeyinde olmaları gerektiği, hangi kriterlere göre seçilecekleri, Avrupa'da hangi okullara gidecekleri, kaç yıl eğitim alacakları, denetimlerinin ne şekilde yapılacağı, döndüklerinde nerelerde ve kaç yıl istihdam edilecekleri, masraflarının neye göre belirleneceği konuları büyük tartışmaları beraberinde getiriyordu. Bakanlıklar öğrenci gönderme kararı alıyorlardı ancak bu kararları mecliste çok çetin tartışmaları beraberinde getiriyordu. Süleyman Nazif Bey haklı olarak tüm bu konuların üzerinde duruyor ve şöyle diyordu:

⁵¹⁴ Ergün, a.g.e., s. 396.

⁵¹⁵ "Avrupa'da Tahsil", *Şura-yı Ümmet*, 5 Ocak 1909.

⁵¹⁶ "Avrupa'ya Talebe İ'zâmi", *Şura-yı Ümmet*, 27 Ocak 1909.

⁵¹⁷ "Talebe İ'zâmi", *Şura-yı Ümmet*, 31 Ocak 1909.

“Avrupa’ya gönderilecek talebenin suret-i tefrik ve intihabı hakkında hükümetçe her cihete cami bir program neşrolunmamasını bir kusur suretinde telakki edenler vardır. Ve bunları tahtai etmekte biraz kolay olmaz zannederim. Her mesleğe talebe alınacak ve bunlar nerelerde ne kadar müddet okutulacaktır. Bazı mesalik vardı ki dört beş, bir takımı da altı yedi senelik tahsil ve takibi icap eder. Bunlar için bir had tayin oldu mu? Gelecek sene Meclis-i Mebusan’ın herhangi bir celsesinde –maazallah- maziperestandan müteşekkil bir ekseriyet yekruze Avrupa’da ki talebe masarifini kabul etmeyecek olursa, bir senelik mesai ve masarif hebaen mensur olur.

Birde Avrupa’nın her memleketi, şubat-ı marifette bazı kemalat-ı mütefevkaya haizdir. Nereye ne gibi talebe tefrik olunduğu ilan edildi mi ve her belde ve kıtanın maişetince fark vardır. Maaşların miktarı tayin olunurken bu farklar nazar-ı dikkate alındı mı?

Gidecek talebeyi kimler tefrik edecektir? Şimdiye kadar bizde her iş iltimas ve hatırla görüldüğü için, vicdanımızdan ziyade dostlarımızın telkinatına tabiet zaafi kemiklerimize kadar işlemiştir. Avrupa’ya milletin gidemeyen ve ırk ile besleyecek şaban-ı vatanın mahmiller-i evladına inhisar etmeyeceğine halk emin olabilir mi?

Herhangi bir meslekte tekâmül etmek isteyen bir adam, evvela o mesleğe ait ulum ve malumat-ı evliyeyi tamamen bildiğini bilmüsabaka ispat etmeli ve sonrada gideceği memleketin lisanını, muallimlerin takririni tefehhüm edebilecek derecede, böyle mükemmelen bilmelidir. Her daire-i resmiyenin kapı ve sofalarında birçok gençler görüyoruz ki hepsi Avrupa’ya gitmek için verdiği istidaları niyaz ve serzenişle karışık bir vaz’-ı isti’taf ile takip ediyorlar. Memurin-i iadesinin dikkat ve nasfetini bunların hukukyla beraber, Avrupa’ya talebe i’zâmındaki maksad-ı milliyi de muhafaza ederse o zaman Osmanlı milleti, birkaç sene sonra bir ketibe-i fazl ve gayrete malik olacağına ümitvar olabilir. Aksi takdirde memleketimizin harabelerinde Avrupa âlemlerinin milel-i tahsirini dolaştıracak bir sürü emelşikestgandan başka başka bir şey kazanmamış olduğumuzu göreceğiz.”⁵¹⁸

Hükümet bu konudaki endişeleri gidermek amacıyla 1909 yılında bir talimatname yayınlamıştır. Bu talimatnameye göre Avrupa’ya gönderilecek olan

⁵¹⁸ Süleyman Nazif, a.g.m.

talebe; Mekâtib-i Âliye'den mezun olan efendiler, Mekâtib-i Âliye'den mezun olarak hizmet-i devlette müsdahdem olanlar ve müessesat-ı âliye ve sanayiyeyi ziyaret edecek memurin olmak üzere üç kısma ayrılmaktadır. Mekâtib-i Âliye'den mezun olan öğrenciler her sene icra edilen müsabaka imtihanları neticesinde seçilecek ve müsabaka imtihanı şartları bir sene evvelden ilan edilecektir. Müsabakaya iştirak edenlerin yaşı yirmiden aşağı, otuzdan yukarı olmayacaktır. Mekâtib-i Âliyeden mezun olmuş ve memuriyet yapanlardan ise yaşı otuzu geçmeyenler, buldukları dairece ayrılımlarında bir sakınca olmadığı bildirilirse gönderileceklerdir. Birinci ve ikinci sınıfa dâhil olanlara hükümet tarafından gittikleri memleketin hayat şartları ile uygun tahsisat verilecek ve memur olup da maaşı az olanlara yeteri kadar para ilave edilecektir. Avrupa'ya giden bu talebelerin dönüşlerinde en az on sene mecburi hizmetleri olacaktır. Bu öğrencilerin durumlarını teftiş etmek üzere müfettişlikler kurulacak ve bu müfettişler sene de iki kere öğrenciler hakkında nezarete rapor göndereceklerdir.

Üçüncü kısma dâhil olanlar muallimin veya memurinden olup müessesat-ı ecnebiyeyi ziyaretle tevsi'-i malumat etmek isteyenler dâhildir. Bunların vazifeleri suret-i muvakkatada diğerlerine tevdi' olunacak ve kendilerine üç maaşları peşin olarak verilecektir. Bu gibilerin dönüşlerinde üç sene müddetle mezuniyet istihsaline hakları olmayacaktır.

Her nezaret muhtelif memurlardan beşer kişilik bir heyet teşkiliyle harcırahlarını ita ederek tedkikat icrası için memâlik-i ecnebiyeye gönderebilecektir.⁵¹⁹

1909 yılı bütçe görüşmelerinde hükümetin Avrupa'ya talebe gönderilmesi konusunda oldukça cömert davrandığını görmekteyiz. Görüşmelerde, Ziraat ve Ticaret Nezareti'nin 36, Maarif Nezareti'nin ise 100 öğrenci göndermesi kararlaştırılmıştı. Bu öğrencilerin masrafları için 16.000 liralık bir ödenek ayrılmıştır. 1909 yılında tıp öğrenimi için 10, eczacılık için 6, öğretmenlik için 30, tabii ilimler için 4, güzel sanatlar için 4, ticari bilimler için 4, kimya öğretimi için 3, El-Ezher

⁵¹⁹ "Avrupa'ya İ'zâm Olunacak Talebe", *Sabah*, 21 Mayıs 1909.

Üniversitesi'ne de 5 olmak üzere 70 öğrencinin gönderileceği yazılmaktaydı.⁵²⁰ Bu sayılanlara bir hafta sonra 8 kişi daha eklenmiştir. Bu sekiz kişiden dördü Mekteb-i Hukuktan, dördü de Mekteb-i Mülkiye'den olacaktır. İlane göre öğretmenlik için gideceklerde yaş sınırı 17-25, diğerlerinde ise 28 yaşına kadar olacaktır. Gidenlerin yurda dönüşlerinde en az beş sene zorunlu hizmetleri olacaktır ve İngilizce, Fransızca veya Almanca dillerinden birine vakıf olacaklardır. Eğer herhangi bir nedenle eğitimlerini yarıda bırakırlarsa kendileri için yapılan harcamalar geri alınacaktı. Öğretmen yetiştirme, güzel sanatlar ve riyazî ve tabii ilimlere, Sultânî, Darüşşafaka, idadi ve dengi okul mezunları, ticari ilimlere, Ticaret Mektebi mezunları, kimya öğretimi için Sultânî, Darüşşafaka, İdadi ve dengi okullarla Eczacılık ve Darülfünun Ulûm-ı Tabiiye Şubesi mezunları, El-Ezher için ise Darülfünun Ulûm-ı Diniye ve Darümuallimin Edebiyat Şubesi mezunları başvurabileceklerdir.

Basında 1909 yılı boyunca Avrupa'ya talebe gönderilmesi ile ilgili haberler yer almıştır. Maarif Nezareti 1909 Ağustosunda muallimlerin bilgisiz olmalarını nazar-ı dikkate alarak Muallim-i Osmaniye'den on beş yirmi kadarını Avrupa'ya göndermeyi kararlaştırmıştır.⁵²¹ Mekteb-i Hukuk mezunlarından ise bu seneye mahsus yirmi kadar öğrenci Fransa ve Almanya'ya gönderileceklerdir.⁵²² Bu öğrencilerden imtihanı kazanan Ahmed Esad, İsak Frera, Hüsamettin Haydar, Abdurrahman Münib, Mehmed Bahir, Mehmed Cevdet, Mustafa Reşid, Mehmed Tahir, Mehmed Ali, Mehmed Kâzım, Memduh ve Mişon Efendiler Avrupa Hukuk Darülfünunlarına gitmeye hak kazanmışlardır.⁵²³ Tıp alanında ise, Hasan Yusuf, Hüseyin Reşad, Süleyman Rafet, Mehmed isimli etibbanın Avrupa'ya gönderilmesi kararlaştırılmıştır.⁵²⁴

Yine aynı yıl içerisinde Maarif Nezareti tarafından Avrupa Darümualliminlerine gönderilecek olan 30 talebe ile ulûm-ı riyaziye, tabiiye, kimya, ticariye, siyasiye, hukukiye, tahsil etmek üzere seçilen 24 kişi, Üsküdar isimli

⁵²⁰ "Avrupa'ya Talebe İ'zâmı", *Tanin*, 17 Ağustos 1909. Akt. Ergün, a.g.e., s. 397.

⁵²¹ "Muallim İ'zâmı", *Sabah*, 16 Ağustos 1909.

⁵²² "Avrupa'da Talebe-i Osmaniye", *Sabah*, 13 Ağustos 1909.

⁵²³ "Avrupa'ya Gidecek Talebe", *Sabah*, 21 Eylül 1909.

⁵²⁴ "Avrupa'ya İ'zâm Edilen Etibba", *Sabah*, 29 Eylül 1909.

vapurla Dersaadet'ten ayrılmadan önce Maarif Nezareti'ne çağrılmışlar ve Nazır Bey kendilerine mekâtip ve müessesatta tahsile devam ve ikdam etmelerinin lüzumunu ve haysiyet ve namus-ı milli ve şeref-i Osmanîyenin korunmasını telkin eden bir konuşma yapmıştır.⁵²⁵

1909 yılında Fransa ve Almanya dışında İtalya'ya da öğrenci gönderilmesine karar verilmiştir. Hatta aynı yıl içerisinde Hariciye Nezareti'nden Maarif Nezareti'ne yazılan bir yazıda Amerika'ya da öğrenci gönderilebileceği bildiriliyordu. Newyork'da bulunan Colombia Üniversitesi her sene 3 Osmanlı öğrencisini kabul edeceğini ve bunun on sene süreyle devam edeceğini ilan etmiştir. Uzun süren seçmelerden sonra Ahmed Emin, Ahmed Şükrü ve Nikolai Agnidi Efendilerin Amerika'ya gönderilmeleri uygun görülmüştür.⁵²⁶ Maarif Nezareti İtalya'da bulunan Sanayi-i Nefise Mekteplerine öğrencilerin kolaylıkla ve ücretsiz olarak kaydolabilmesi için girişimlerde bulunmuştur. Osmanlı tabiiyetindeki öğrencilerin gidebilecekleri bu okullar resmi heykeltıraşlık ve mimarlık mektepleri, Torino ve Milano'daki Darülfünunlar ile Venedik, Floransa ve Napoli'deki müessesattan ibarettir.⁵²⁷ Anlaşıldığı kadarıyla Osmanlı talebesi İtalya'ya daha çok sanayi tahsiline gitmektedirler. Bunun yanı sıra giden öğrenciler orada bulunan fabrikalarda hem eğitim görüp hem de çalışmaktaydılar. Sanayi-i Nefise Mektebi talebesinden Hüseyin Cemal, Artin Krikor, Tıp Fakültesinden Mahmud Celal, Asaf ve Necati Efendilere Toscana'da bulunan elektrik fabrikasında çalışmalarını için gereken izin verilmiştir.⁵²⁸

“1910 yılında Avrupa'ya ne kadar talebe gönderildiği tam olarak bilinmemektedir. Orman ve Maden ve Ziraat Nezareti'nin resmî bütçesinde Avrupa'ya 24 kişinin gönderileceği belirtilmesine rağmen, gazeteler 32 öğrencinin gönderileceğini yazıyordu. Maarif Nezareti ise 20'si vilâyet idadileri çıkışlılardan olmak üzere 60 Osmanlı öğrencisini Avrupa'ya gönderiyordu. Yalnız bunlar Maarif Nezareti'nin görevlendirdiği Zühtü Bey'in başkanlığında grup olarak gidiyorlardı.

⁵²⁵ “Osmanlı Talebesi”, *Sabah*, 29 Eylül 1909.

⁵²⁶ Ergün, a.g.e., s. 399.

⁵²⁷ BOA. DH. MUI., Dosya No: 16-1, Gömlek No: 3, 28 L 1327.

⁵²⁸ “İtalya'ya Talebe İ'zâmı”, *Sabah*, 28 Haziran 1909.

Zühtü Bey, bunların 18'ini Berlin'e yerleştirmiş, kalanlarını da Fransa'daki çeşitli okullara kaydettirmişti. 1910 yılında Fransa'ya 17 tane de ziraat ve sanayi öğrencisi yerleştirilmişti.⁵²⁹

Hükümet 1909-1910 yılında Avrupa'ya gönderdiği öğrencileri yerleştirme görevini İttihad ve Terakki Cemiyetinin önde gelen isimlerinden Dr. Nazım Bey'e vermişti. Bu dönemde Maarif Nezareti 95, Maliye Nezareti 12, Adliye Nezareti 14, Ticaret ve Nafia Nezareti 9, Orman ve Maadin Nezareti 16 olmak üzere toplam 146 öğrenci Avrupa'ya gönderilmişti. Nazım Bey bu öğrencileri ihtisas sahalarına göre Fransa'daki öğretim kurumlarına kaydettirmiştir.

Yine 1910 yılında Mekteb-i Sultânî ve İstanbul Mekâtib-i İdadiyesi mezunlarından yedi efendinin bilahare beş sene müddetle Maarif Nezaretinin tensip edeceği hidemat-ı talimiyede istihdam olunmak üzere ikmal-i tahsil için Avrupa'ya gönderilmelerine karar verilmiştir. İcra edilen müsabakada Mekteb-i Sultânî'den Anesti ve Necmeddin Sadık, Mercan İdadi'si mezunlarından Ahmed bin Süleyman, Hüseyin Besim, Mehmed Münir, Numune-i Terakki İdadisi'nden İbrahim Halil, İstanbul Leylî İdadisi'nden Ali Cevdet Efendiler tefrik edilmişlerdir.⁵³⁰

Avrupa'ya öğrenci gönderilmesi konusu çeşitli açılardan eleştiri konusu da yapılmaktaydı. Gerçekten de bu iş çok düzenli bir şekilde yürümüyor, öğrenci seçim usûlünden başlayarak, öğrencilerin gidecekleri ülkeler ve okullar, tahsil müddetleri konularında ciddi boşluklar bulunuyordu. Eleştirilerin ilki tahsile gönderilen öğrencilerin gittikleri ülkenin dilini bilmiyor olmalarına ve dersleri takip edebilecek düzeyde bir bilgi birikimine sahip olmamalarıydı. Bu öğrencilerin birçoğu zaten oradaki okullar tarafından öğrenci olarak değil dinleyici olarak derslere kabul ediliyorlardı. İkinci eleştirilen taraf öğrencilerin seçilmesi esnasında duyuruların zamanında yapılmadığı, seçme imtihanlarında kayırmaların yapılmasıydı. Bu sebeplerden ötürü Avrupa'ya giden öğrencilerin birçoğu başıboş kalıyorlar ve boşa zaman geçiriyorlardı. Maarif Nezaretinin, Hariciye Nezareti'ne, Hariciye Nezareti'nin de Avrupa'daki sefaretlere yazdıkları yazılarda Avrupa'da tahsilde

⁵²⁹ Ergün, a.g.e., s. 400.

⁵³⁰ "Avrupa'ya Gidecek Sultânî ve İdadi Mezunları", *İkdam*, 4 Eylül 1910.

bulunan Osmanlı talebelerinin yönetim ve denetim işleri sefaretlere bırakılmış, ancak sefaretler öğrencilerin intizamsız hallerini bildikleri için bu isteği kabul etmemişlerdir. Bunun üzerine 1911 yılında, 1909 ve 1910 yılında Avrupa'ya tahsile gönderilen öğrenciler için yönetmelik hazırlanmıştır. Bu yönetmelikte bulunan esaslar şebenderliklere ve sefaretlere gönderilerek öğrencilere duyurulmuştur. Bu yönetmelik şu esasları kapsamaktaydı:

“1- Maarif nezareti tarafından gerek üç yüz yirmi beş senesinde ve gerek üç yüz yirmi altı senesinde Avrupa'ya i'zâm kılınmış veyahut zaten Avrupa'da tahsilde iken kendilerine tahsisat verilmiş olan bilumum talebe-i Osmaniyenin müddet-i tahsiliyeleri müdavim buldukları mekâtib ve müessesatın müddet-i tedrisiyesinden ibaret olacaktır. Müddet-i tahsiliye zarfında yalnız bir sene dönmek mazeret sayılacaktır. Ancak son sene zarfında dönen talebeye verilmiş olan tahsisatın altı aylığı memlekete avdetle bir hizmete tabiyetinde takasid-i münasibe ile maaşından kat ve tevkif olunacaktır.

2- Badema nezaret hesabına gönderilecek talebe yapılacak talimat-ı mahsusada ki şerait dairesinde münhasıran mekâtib-i umumiye ve darülmüalliminler hidemat-ı idare ve talimiyesinde istihdam olunmak üzere müsabaka imtihanıyla bilintihab yalnız fünûn ve riyaziyyat fakültelerine ve yahud “Ecole Normal Primer Superiyorlara” ve nezaretten tensib olunacak şubelerden kesb-i ihtisas etmek üzere hukuk fakültelerine i'zam kılınacaklardır. Müsabaka imtihanlarına iştirak etmeyenlerin gerek burada olsun gerek Avrupa'da tahsilde olsun katiyen tahsisat verilmez, bu keyfiyet gazetelerde ilan edilecektir.

3- Paris Ulûm-ı Siyasiye Mektebi ile Edebiyat Fakültesinde mevcut olan talebe kâfi derecede olduğundan bir müddet için bu mekteb fakülteye talebe gönderilmeyecektir.

4- Hastalanıp tabip raporuyla nezaretin malumat-ı mezuniyeti tahtında memlekete avdet edecek olan talebeye burada kaldıkları müddetçe tahsisatlarının yalnız nisfi ita olunacaktır.

5- Sanayi-i Nefise'den resim ve mimari tahsil etmekte olan talebenin İstanbul Sanayi-i Nefise Mektebi idaresi ile musiki tahsil etmekte bulunanların Paris ve Berlin sefaret-i seniyyeleri ve talebe-i Osmaniyeye müfettişleriyle bil-muhabere müddet-i tedrisiyeleri tayin edilecektir.

6- Tıp Fakültesi tarafından bil-intihab nezaretçe Almanya ve Fransa'ya i'zam kılınan tabip, eczacı, kimyager ve sair talebenin müddet-i tahsilileri şimdiden fakülte müdüriyeti ile bil-muhabere kararlaştırılacak ve talebeye de bu bab da tebligat icra kılınacaktır.

7- Darülfünun ilim muavinleri müstesna olmak üzere Sorbon'da bulunan nezarete mensup talebe-i Osmaniye ile 326 senesinde hukuk fakültesine gönderilmiş talebe işbu sene-yi tedrisiye nihayetine kadar yine Sorbon'da kalarak devam etmekte oldukları şubeleri takip edeceklerdir. Ancak gelecek sene-i dersiyeye ibtidasında almakta oldukları mahsusata haleb gelmeksizin vilayat fakültelerine nakl ve taksim edileceklerdir.

8- 325 senesinde hukuk fakültesine gönderilmiş veya bu fakültede bulunup da kendilerine bu sene tahsisat verilmiş olan talebe "lisans" ile iktifa etmeyip doktora yapacaklardır. Ancak doktora için fakültenin müddet-i muayyene-i tahsilisinden başka kendilerine bir sene müddet verilecektir. Bir sene zarfında doktora muvafık olamayanların esbab-ı mazereti nezaretçe tetkik edilecek ve şayan-ı kabul görüldüğü takdirde müddet-i münasibe verilecektir.

9- 326 senesinde hukuk fakültesiyle Sorbon'a devam için gönderilip de Fransızcaları zayıf olmak hasebiyle bir sene müddetle liselerde bırakılmış olan talebe önümüzdeki sene-yi dersiyeye ibtidasında vilayat fakültelerine devam edecek kadar kesb-i iktidar edemezler ise geriye çağrılacaktır.

10- Ulüm-ı Siyasiye Mektebinde bulunan talebe yine bu mektepte kalacaklardır. Ancak bunların kâffesi diploması veya maliye şubelerini takip etmekte olduklarından içlerinden bir kaçının Usûl-i İdare-i Mülkiye kısmında ihtisas kesb etmesi için sefaret-i seniyyeye ve müfettişliğe tebligat icra kılınacaktır.

11- Nezaret tarafından Avrupa'ya gönderilen ve yahud orada iken kendilerine tahsisat verilen talebeden bir kısmı ikmal-i tahsil ettiklerinde maarif nezaretinin tayin edeceği hidematı kabul edeceklerine dair alelusûl kefil vermemişlerdir. Bunların kefaletnameleri buldukları mahaller sefaret ve şebenderliklerine gönderilecektir. Tayin olunacak müddet zarfında kefaletnameyi imza ile Memâlik-i Osmani'ye de kefil iraesinden imtina edenlerin tahsisatları derhal kat' edilecek ve masarif-i tahsilyelerinin tazminine teşebbüs edilecektir.

12- 326 senesinde Fransa'nın vilayat liselerine gönderilmiş olan talebe-i Osmaniyenin gelecek sene-yi dersiyeye ibtidasında yine vilayetteki "Ekol Normal Premier Superiorlara" devam ettirilmeleri takarrür etmiştir. Ancak Fransa'nın vilayetteki fûnûn fakültelerinde ulum-ı tabiye veya fûnûn-ı riyaziye tahsil etmek üzere girebilecek iktidara haiz olanlara bu hususta müsaade edilecektir. Gelecek sene-i dersiyeye ibtidasına kadar liselerde, bu darümuallimlere veya fûnûn fakültelerine girmek iktidarını kesbetmeyecek olanlar geriye çağrılacaktır.

13- Almanya jimnazlarında bulunan talebe bir sene lisan tahsilinden sonra Almanya'nın ibtidai darümualliminlerine devam ettirilerek ameli usûl-i tedris öğrenecekler, mamefih fevkalade isbat-ı iktidar edenler istidadlarıyla mütenasib olan fakültelere girebileceklerdir.

14- İşbu mukarreratın icap eden tebligatını ifaya tebligat müdüriyeti ve tahsisat ve ücret-i tahsiliye muamelatıyla talebenin buldukları mahaller sefaret ve şehbenderliklerine gönderilecek birer masduk-ı esami defterinin tanzimine muhasebat müdüriyeti memurdurlar."⁵³¹

Bu yönetmelikten anlaşıldığı kadarıyla Avrupa'ya talebe gönderme işi bir intizama sokulmak istenmiştir. Tahsil müddetlerinin belirginleştirilmesi, sınava girmeden kimsenin gönderilmeyeceği, tahsil sürelerinin okul müdüriyetleri ve müfettişlerle birlikte belirleneceği, yeteri sayıda talebe gönderilen alanlarda tekrar öğrenci gönderilmeyeceği, dil konusunda başarı sağlayamayan öğrencilerin geri çağrılacağı, döndüklerinde mecburi hizmet yapacaklarına dair bazı öğrencilerin kefaletname vermedikleri, bu öğrencilerin kefaletname vermemeleri halinde tahsisatlarının kesileceği gibi hususlar yönetmelikte yer almıştır.

Bu yönetmelikte bildirilen esasların bir benzerini Sâti' Bey Maarif Nazırı Emrullah Efendi'ye "Avrupa'ya Talebe İ'zâmı Meselesine Dair" adlı bir layiha ile sunmuştur. Avrupa'ya öğrenci gönderme Sâti' Bey'e göre maarifin neşr ve tamiminde en önemli vasıtalarından birisidir. Ancak, Maarif Nezareti öğrenci seçiminde ve idaresinde birçok hatalar yapmaktadır. Sâti' Bey'e göre Avrupa'ya öğrenci gönderilirken şu noktalara dikkat etmek gerekmektedir:

⁵³¹ "Avrupa'da Bulunan Talebe Hakkında", *Tanin*, 9 Nisan 1911.

- “Amaç ve şartlar konusunda kesin bir program hazırlanmalıdır.
- Öğrencileri bir meslek öğrenmek için gönderilmelidir. Pratik ve uygulamalı amaçlara daha çok yer verilmelidir.
- Nicelikten çok niteliğe önem vermek ve ona göre hesap yapmak lazımdır.
- Seçmeleri çok iyi yapmak, adayın geçmişini ve geleceğini gönderileceği meslek hakkındaki eğilimlerini çok iyi değerlendirmek gerekir.
- Gönderilme şartları çok önceden hazırlanarak ve açıklanarak gitmek isteyenlere hazırlanma süresi tanınmalıdır.
- Biraz hayat tecrübesi olanlar gönderilmelidir; mesela Japonya 30 yaşını geçmiş olma şartını koyuyor. İdadi mezunlarını göndermek hatalıdır, yüksekokul mezunları gönderilmelidir. Özel eğitim yapmış veya bir süre memuriyet yapmış olanlara da gönderilme hakkı tanınmalıdır.
- Bütün öğrenciler Fransa'ya gönderilmemelidir; başka ülkelere de (özellikle Almanya'ya) gönderilmelidir. Japonlar, yabancı ülkelerdeki öğrencilerini iki yıl bir ülkede, kalan üç yıl başka bir ülkede okutuyorlar. Bizim bu hususta eski alışkanlıklarımızı değiştirmemiz gerekiyor.
- Öğrencileri göndereceğimiz yerleri çok iyi seçmeliyiz; çünkü Avrupa Üniversiteleri bizim öğrencilerimize çok uygun gelmiyor.
- Avrupa'dan öğretmen getirtmeden oraya öğrenci göndermek hiç uygun değildir.”⁵³²

Layihadan anlaşılacağı gibi Sâti' Bey özellikle genç yaştaki tecrübesiz adayların ve idadi mezunlarının Avrupa'ya gönderilmemesi gerektiği ve hatta 30 yaşını geçmiş öğrencilerin tercih edilmesini istemektedir.

⁵³² Ergün, a.g.e., s. 133.

1911 yılında yabancı ülkelerde Osmanlı Devletinin 185 öğrencisi bulunmaktaydı. Bunlardan 125'i Fransa'da, 32'si Almanya'da, 13'ü İsviçre'de, 5'i Amerika'da, 4'ü Macaristan'da, 3'ü İtalya'da, 2'si Belçika'da ve 1'i de Rusya'da bulunmaktaydı. II. Mahmud dönemi ve Tanzimat'tan itibaren Osmanlı Devletinde öğrencilerin en fazla gönderildikleri ülke Fransa olmuştur. Zaten bu süreçte eğitimin teşkilatlanmasında ve programlanmasında hep Fransa örneği takip edilmişti. II. Meşrutiyet döneminde de bu durum değişim göstermemiştir. Öğrencilerin en fazla eğitime gönderildiği ülke yine Fransa olmuştur. Elbette ki bunda II. Meşrutiyet idare adamlarının hâlâ Fransız sistemine olan hayranlıkları önemli bir rol oynamaktaydı. Ancak bu durum zaman zaman eleştirilere uğramaktaydı. Yukarıda Sâti' Bey'in bu konudaki eleştirisine benzer bir eleştiri Yeni Fikir Dergisinden gelmekteydi. Dergi Fransa'ya öğrenci gönderilmesine şu sözlerle karşı çıkıyordu:

“Bir de Avrupa'ya tahsil deyince aklımıza hep Fransa'ya gönderirsek pek çok zarar etmiş olacağız. Fransa kendisi kendi usûl-i tahsilinden, memleketlere iyi gençler yetiştiremediğinden bahsettiği halde biz hala Fransa'yı tercih ediyoruz. Diyoruz ki evet diğer memleketlere göndermeli ama gençlerimiz yalnız Fransızca biliyor. Şu halde diğer memaliğin terakkiyatından senelerce hisse almak bizim için mümkün olmayacak. Bize kalırsa gençleri Almanya, İngiltere ve Macaristan'a ve hatta Amerika'ya göndermelidir. İşin en doğrusu budur.”⁵³³

Osmanlı öğrencilerinin genellikle Fransa'ya gönderilmelerine bir eleştiri de Ethem Nejat Bey'den geliyordu. Nejat Bey, Fransa'ya öğrenci gönderilmesinin zararlarından bahsettikten sonra özellikle ticaret öğrencisi gönderilebilecek mektepleri şu şekilde öneriyordu:

“Avrupa'ya talebe göndermek deyince hep aklımıza “Paris” geliyor. Hâlbuki Paris neden her hususta talebelerimizin ârâm-gâhı olsun!! Paris'te genç bir talebe öyle hadiselere, vekâyi-i latife-i celileye tesadüf eder ki fevkalade metin olsa bile çok kere mağfel olarak kalır.

⁵³³ “Avrupa'ya Talebe İ'zâmı”, *Yeni Fikir*, C. III, S. 15, 1 Eylül 1913, s. 492.

Paris büyüktür. Vuku bulan hadisat hiçbir vakit göz önünde olamaz. Ahlâk değişir, bozular, havaiyata inhimak çoğalır. Japon talebesi gibi bizim talebenin başlarına bekçi de koysak yine Paris'in azimeti, dilini, dışını bizim bekçimizi halsiz bırakır.

Tahsil için Fransa'ya kadar İngiltere'ye de nazarlarımızı çevirmek lazımdır. İngiliz mekteplerinde, darülfünunlarında gayet metin bir idare, ahlâk vardır.

Mamañih ben bazı küçük hükümetleri ticaret talebemiz için tavsiye edeceğim. Anvers şehrinde bir ticaret mektebi vardır ki bütün Avrupa ticaret mekteplerinin en iyilerinden biridir. Sonra İsviçre'nin Genova şehrinde bir ticaret mekteb-i âlisi vardır ki tavsiyeye şayandır.

Bunlardan başka şark umur-ı ticariyesinin tedris ile meşgul bazı ticaret mektepleri vardır. Bunlar bilhassa bizim için nafidir. Başlıcaları Peşte Şark Ticaret Mektebi ile Venedik Ticaret Mektebidir. Bu mekteplere talebe izamı memleketimiz için mucib-i menfaat olduğundan maarif nazırının ve işle alakası olanların nazar-ı dikkatlerini celp ederim.”⁵³⁴

Bu döneme kadar Osmanlı Devletinde yurt dışına hep erkek öğrencilerin gönderildiği görülmekteydi. Zaten sınırlı bir eğitim hakkına sahip olan kızların II. Meşrutiyet ile birlikte isteklerinden birisi de yurt dışında eğitim alma hakkıydı. Hükümet 1911 yılında yalnızca gayrimüslim kızların yurt dışına gönderilmeleri yolunda bir karar almış ve Fransa ve Almanya ya gönderilmek üzere 4 kız öğrenci için imtihan açmıştır. 22 öğrencinin katıldığı bu imtihan neticesinde dört kız öğrenci yurt dışına gönderilmiştir.⁵³⁵ 1913 yılında da yurt dışında tahsilde bulunan 115 öğrenciden 5'i kızdır.⁵³⁶ 1916 yılında da Tıp Fakültesi henüz kız öğrenci kabul etmezken tıp eğitimi almak üzere Safiye Hanım Almanya'ya, Süedâ ve Suat Hanımların ise İsviçre'ye gönderildikleri bilinmektedir.⁵³⁷

1911 yılında Nafia Nezareti'nin tahsil için Avrupa'ya gönderdiği öğrencilerin hangi dallarda ve hangi okullara gönderildikleri genel yapıyı ortaya koyması

⁵³⁴ Ethem Nejat, “Avrupa'ya Ticaret Talebesi İ'zâmı”, *Osmanlı Ziraat ve Ticaret Gazetesi*, S. 39, 21 Temmuz 1910.

⁵³⁵ “Talebe İ'zâmı”, *Tanin*, 5 Eylül 1911. Akt. Ergün, a.g.e.,s. 401.

⁵³⁶ “Avrupa'daki Talebe”, *Tasvir-i Efkâr*, 26 Kasım 1913.

⁵³⁷ Kurnaz, a.g.e., s. 105.

açısından bir örnek teşkil edebilir. Buna göre gönderilecek on iki öğrenciden İlhami, Nafiz, Kudret ve Tahir Efendiler makine mühendisliği tahsili için Zürih Politeknik Mektebine, Manol, Sabit ve Yusufi Efendiler Fransa’da Noir Eyaletinde kâin Leyli Sanayi Mektebine ve mütebaki öğrencilerde Almanya Sturtgard ve Heilborn şehirleri civarındaki muhtelif fabrikalara i’zâm edilmişlerdir. Her talebeye bin beşer yüz kuruş harcırah verilmiştir.⁵³⁸ Yine Nafia Nezareti tarafından Gazi Evranos Bey soyundan gelen Sabah Bey, Belçika’da Gent Şehrinde bulunan Tarik ve Muaber Mektebine gönderilmiştir.⁵³⁹

1912 yılında Maarif Nezareti mevcut eğitim alan öğrencilerin üzerine yeni öğrenci göndermek yerine, yurda dönenlerin boşalttığı kadrolara öğrenci gönderme yolunda bir karar almıştır. Zaten Balkan Savaşlarının başlaması da öğrenci gönderme işini kesintiye uğratmıştır. 1913 yılında ise Maarif Nezareti hesabına yabancı ülkelerde tahsilde bulunan 115 öğrenci vardır. Bu öğrencilerden 24’ü Paris’de, 6’sı Lion’da, 7’si Nancy’de, 4’ü Lille’de, 1’i Burud’da (?), 7’si Vanse (?) Vilayeti Darümualliminlerinde, 20’si Almanya’da, 16’sı İsviçre’de, 11’i Budapeşte’de, 5’i Belçika’da, 5’i Newyork’da, 5’i İngiltere’de, 1’i Rusya’da ve 1’i de İtalya’dadır. Bu sayıya bu sene gönderilecek olanlar ve başka nezaretler tarafından gönderilen öğrenciler dâhil değildir.⁵⁴⁰ 1908 yılında Avrupa’ya gönderilmiş olan Mustafa Fahri, Mehmed Fevzi, Hasan ve Mehmed Nazmi Efendiler müddet-i tahsillerini doldurdukları için dönmeleri konusunda bilgilendirilmişlerdir. Bu kişilerin yurda döndüklerinde Vilayat Sanayi Mektebi Müdürlüklerinde ve İstanbul Sanayi Mektebi muallimliklerinde istihdam edilmeleri kararlaştırılmıştır.⁵⁴¹

1913 yılında Şükrü Bey’in Maarif Nazırlığı döneminde Avrupa’ya daha fazla sayıda muallim gönderilmiştir. Dönemin etkili eğitim dergisi ve muallimlerin temsilcisi konumunda olan Yeni Fikir Dergisi, Nazırın bu faaliyetini büyük bir memnuniyetle karşılamış ve Avrupa’ya gönderilecek olan muallimlerden evli olanları ile ilgili bazı önerilerde bulunmuştur:

⁵³⁸ “Talebe İ’zâmı”, *Tanin*, 13 Ekim 1911.

⁵³⁹ “Talebe İ’zâmı”, *Tanin*, 15 Ekim 1911.

⁵⁴⁰ “Avrupa’daki Talebe”, *Tasvir-i Efkâr*, 26 Kasım 1913.

⁵⁴¹ “Sanayi Tahsil Eden Talebe”, *Tasvir-i Efkâr*, 29 Eylül 1913.

“Maarif Nazırı Şükrü Beyefendiye arz edilecek en büyük şükran muallimleri berây-ı tahsil Avrupa’ya göndermesidir. Biz evvelce de hayat-ı terbiyeye karışmış ve mektebciliğe muhabbet bağlamış genç muallimler ikmal eylemek üzere göndermek daha faideli olacağını söylemiştik. İntihap edilen muallimler iyidir. Bizim tanıdıklarımızdan pek eminiz. Maarif Nezareti muamileyhimin avdetlerinden sonra liselerin idare ve tedrisini bila teemmül kendilerine tevdi’ edebilir. Muhterem genç nazıra mecmuamız tekrardan teşekkür eder.

Genç muallimlerin Avrupa’daki hayatlarının pek ciddi geçeceğine eminiz. Muallimlerden evli olanlar mevcut ise tavsiye ederiz ki Avrupa’ya maaile gitsinler. Bu vecihle birkaç faide olacaktır:

1- Muallim vatanda olan ailesini ve çoluğunu, çocuğunu düşünmeyecektir. 2- Maaile beraber yaşamakla sıkıntı ve müzayaka içinde kalmış olmayacaktır ve Avrupa’da bir hayat-ı muntazam geçirerek hiçbir vecihle muhitin şaşaa ve zevklerine dalmayacaktır. 3- Haremîni ve çoluk çocuğunu da pek güzel mazhar-ı terbiye ve tahsil edebilecektir. Muallim arkadaşlarımız sözlerimizi nazar-ı dikkate alırlar ise pek büyük istifade edeceklerdir; biz bunun aynını başka milletlerde gördük...”⁵⁴²

1914 yılında artık II. Meşrutiyet’in Avrupa’ya öğrenci gönderme politikasının iflas ettiği, öğrenci seçme imtihanlarının intizamsız yapıldığı ortaya çıkıyordu. Öğrencilerin neye göre seçildiği, hangi şartlara haiz olmaları gerektiği, hangi hallerde tahsisatlarının kesileceği ve tazmin edileceği, tahsil müddetlerinin ne kadar olacağı ve teftiş usûllerinin ne şekilde gerçekleştirileceği belirsizlik içerisindeydi. Maarif Nezareti 1914 yılında “Maarif Nezareti Tarafından Memâlik-i Ecnebiyeye Gönderilecek Talebe Hakkında Nizamname Layihası” yayınlamıştır. Bu nizamname daha önce çıkan nizamnameler göre daha ayrıntılı ve daha kesin hükümler taşımaktaydı.

25 maddeden oluşan nizamname öncelikle Avrupa’ya gönderilecek öğrencilerin hangi vasıflarda olmaları gerektiğini belirtiyordu. Buna göre

⁵⁴² “Terbiye Şuûn ve Mülâhazaları”, *Yeni Fikir*, C. II, S. 17, Kasım 1913, ss. 550-551.

gönderilecek öğrencilerin Osmanlı tabiyetinde olmaları gerekiyordu. Bundan başka mekâtib-i âliye şahadetnamesine sahip olmak, 18 ila 25 yaşları arasında olmak, cinayet veya mahall-i namus-ı cinaha ile mahkûm olmamak, âlil ve emrâz-ı müzmine ve sariyeden ve talim ve tedrise mani olacak derecede avarız-ı cismaniyeden salim bulunmak diğer aranılan şartlardı.⁵⁴³

Öğrencilerin seçimi için yapılacak olan imtihanlardan önce gazetelerde hangi alandan kaç talebenin gönderileceği ilan edilecekti. Öğrenciler, Osmanlı tabiyetinden olduklarına dair tezkere-yi Osmanîye belgesi, şahadetname, mahkûm olmadıklarına dair temiz kâğıdı ve herhangi bir hastalıkları olmadığına dair doktor raporu ve iki fotoğraf ile birlikte nezarete başvuracaklardır. Sınavlar yazılı ve sözlü olarak Darülfünundan nezaretçe seçilecek olan heyet-i mümeyyize önünde yapılacak, her ders için tam numara on olarak kabul edilecek ve tüm derslerden aldıkları puanların ortalaması yediden aşağı olanlar ve herhangi bir dersten sıfır puan alanlar kesinlikle kabul edilmeyeceklerdir. Yedi ve daha yukarı puan alanlar ise kendi aralarında puana göre sıralamaya sokulacaklar, aynı puana alan olursa gönderilecek ülkenin lisanını kim daha iyi biliyorsa o tercih edilecektir. Bunda da eşitlik olursa gidecek öğrenci kura ile belirlenecektir.

Nizamname, seçilen öğrencilerin mecburi hizmetlerini de sıkı bir şekilde belirliyordu. Nizamnamenin yedinci maddesine göre seçilen öğrenciler tahsilin başlamasından itibaren ihtisas alanlarında Maarif Nezareti'ne sekiz sene müddetle zorunlu hizmet edeceklerine, herhangi bir sebeple öğrencilik halleri son bulursa kendilerine yapılan harcamaları tazmin edeceklerini belirtir bir belge getirmek ve bir kefil bulmak zorundaydılar. Gittikleri mekteplerde geçirilecek olan süre ise kabul edildikleri mekteplerin tahsil süreleri ile sınırlı olup, eğer öğrenci gittiği ülkenin dilini bilmiyorsa nezaretçe bu öğrenciye, bir veya iki sene ek süre verilecektir.⁵⁴⁴

Nizamname, başarılı öğrenciler için Avrupa'da eğitime devam etme hakkı da veriyordu. Ancak öğrenciden beklenen azami başarı lisans derecesinde mezuniyetti.

⁵⁴³ Maarif Nezareti Tarafından Memâlik-i Ecnebiyeye Gönderilecek Talebe Hakkında Nizamname Layihası, BOA. İ. MMS., Dosya No: 184, Gömlek No: 1332/C-57, 27 C 1332.

⁵⁴⁴ a.g.n., sekizinci madde.

Aliyyülâlâ derecesinde şahadetname alanların doktora tahsilini yapmalarına izin verilecektir. Öğrenciler başarıları nezaretçe takip edilecek ve öğrenciler her sene nihayetinde okul idaresinde alacakları sınav cetvellerini nezarete veya müfettişlere ulaştıracaklardır.

Nizamnamenin on birinci ve on ikinci maddeleri tahsisatların kesilmesi ve kayıtların silineceği hallerle ilgilidir. On birinci ve on ikinci maddeye göre bu haller şunlardır:

“On Birinci Madde- Bulunduğu mekteb veya müessesede velev bir sene terfi-i sınıf edememiş ve üçüncü madde mucibince vesika göndermemek ve talebelik sıfatıyla gayri mütenasib ahval ve harekât ile me'lûf olmak yahud herhangi bir sebeple hükm-i sakıt olan kefaletini üç ay zarfında tecdid etmemek terkin kaydı müstelzem olur imtihanları ikmale kalan talebenin imtihan tarihi ikmal-i imtihanın hitamına kadar kâffe-i muhassesatı verilecek ancak ikmal imtihanı masarifi kendilerine aid olacaktır şu kadar ki son seneden ibtidaen veya ikmalen imtihan veremeyenlerin kayıtları terkin olunmayub kendi masraflarıyla bir sene daha tahsile devam etmelerine müsaade olunacaktır bu müsaadeden istifade etmek istemeyenlerle istifade edib de yine imtihan veremeyenlerin kezalik kayıtları terkin edilir

On İkinci Madde- İkmal-i tahsilden sonra müddet-i muayyene zarfında teklif olunacak hidemat-ı talimiyeyi maaş-ı mahsusalarıyla kabul etmeyen ya kabul eyledikleri halde ifa-yı vazife ile veyahud on birinci maddede beyan olunan esbab ve ahvalden dolayı kayıtları terkin edilen talebenin masarif-i tahsilesi kendilerine veya kefillerine tazmin ettirilir”

Maarif Nezareti öğrencilerin yurda döndükten sonra istihdamları konusuna da açıklık getirmiştir. Öğrenciler yurda döndüklerinde ehliyet imtihanları için Dersaadet'e gelecekler ve bu sınavlara kadar kendilerine aylık yedi yüz kuruş tahsisat verilecektir. Nezaretin seçeceği bir heyet önünde görmüş oldukları ihtisas alanından, buldukları ülkenin lisanıyla sözlü olarak iki sınava tabi tutulacaklardır. Bu sınav ya öğrenciye ders anlattırılması veyahut da heyetin belirleyeceği bir konuda konuşma şeklinde yapılacaktır. Sınavda başarı kazananlar ihtisaslarına göre Darümuallimin-i İbtidai ve mekâtib-i idadiye ve sultânîye muallimliklerine ve

Darülfünun şubatıyla mekâtib-i âliye ve Darümuallimin-i Âliye muallim muavinliklerine tayin olunurlar. Birinci imtihanında muvaffak olamayanlara sene-yi atide icra edilecek tetkik-i ehliyet imtihanına girmelerine müsaade olunur. Darülfünun ve Darümuallimin-i Âliye muallim muavinlikleri için isbat-ı ehliyet etmekle mükellef olub da muvaffak olamayanlar Darümuallimin-i İbtidaiye ve mekâtib-i idadiye ve sultânîye muallimlikleri için şube-i tahsillerine nazaran ehil görüldükleri halde isbat-ı ehliyet edenler teklif olunacak hizmeti kabulde veyahut tazminatı verib çıkmakta muhtardırlar tetkik-i ehliyet imtihanlarında asla muvaffak olamayanlara tahsisat verileceği gibi mesarif-i tahsiliyeleri kendilerine veya kefillerine tazmin ettirilir.

Nezaret, gönderdiği öğrencilere mecburi hizmetin yanı sıra belirli oranda maaş kesintisi de uygulamaktadır: “Memâlik-i ecnebiyede ikmal-i tahsil edenler bir memuriyete tayinleri tarihinden itibaren sekiz sene müddetle maaşlarından yüzde onunu mesarif-i tahsile mukabili olarak hazine-i devlete terk edeceklerdir.”⁵⁴⁵

Nizamnamenin son maddeleri gönderilen öğrencilerin teftişi ile ilgilidir. Talebenin tahsilde buldukları müddetçe devam, tavır ve hareket ve geçim tarzları daima müfettişler ve icap ederse nezaretten gönderilecek memurun vasıtasıyla teftiş olacaktır. Müfettişler talebenin her biri için her üç ayda bir defa nezaretçe tertip olunacak bir teftiş varakasına teftiş sonucunu yazarak nezarete göndermeye mecburdurlar. Her sene sonunda öğrencilerin imtihan sonuçları da müfettişlerce Nezarete bildirilmek zorundaydı.

10- II. Meşrutiyet Döneminde Medreselerin Durumu ve Islah Girişimleri:

Osmanlı Devletinde yüksek öğretimin klasik eğitim kurumu olan medreseler, Kanuni döneminden itibaren bozulmaya başlamıştı. Bu bozulma yalnızca eğitim alanıyla bağlantılı değil, salt insanı ilgilendiren hemen hemen her alanda görülen gerilemeyle de alakalıydı. Medreselerin çöküş sürecine girmesi, toplumsal ve iktisadi dönüşümün hızlandığı yıllarda büyük bir boşluğun doğmasına sebep olmuştur.

⁵⁴⁵ a.g.n., on altıncı madde.

Ancak bozulma görülmesine ve anlaşılmasına rağmen medreselerdeki bu gerileme giderilememiştir. XVI. ve XVII. yüzyıllarda toprak sisteminin ve buna bağlı olarak da iktisadi yapının çözülmesi doğrudan medreseleri ve ilmiye sınıfını da etkilemiştir. Siyasi otorite medreselerin bu bozulmadaki rolünü idrak etmiş ancak her dönemde güçlü bir hizip olan ulema sınıfına karşı elinden bir şey gelmemiştir.

Tanzimat dönemine gelindiğinde her açıdan bir dönüşümün yaşanması ve modernleşmenin hız kazanmasına karşılık medreseler varlığını devam ettirmiş ve Tanzimat'a ve getirdiklerine karşı güçlü bir muhalefet grubu oluşturmuştur. Medreselerin varlığını devam ettirmesi eğitim alanında ikili bir yapının doğmasına neden olmuştur. Bir yanda Tanzimat'ın Avrupaî tarzda, seküler izler taşıyan mekteplerinden çıkan bir zümre, diğer yanda medreselerden çıkan ve temel felsefesi bu yapıya karşı durmak olan ilmiye zümresi bulunmaktaydı. Tanzimat döneminde de medreselerin ıslahı yolunda bazı adımlar atılmıştır. Bunlardan birisi 1853/54 yıllarında “Tanzimat Şeyhülislamı” Meşreb Efendizade Mehmed Arif Efendi tarafından açılan “Muallimhane-i Nüvvab” isimli yeni medresedir.⁵⁴⁶ Ancak bu medrese çok etkili olamamıştır. II. Abdülhamid dönemine gelindiğinde medreselerdeki sınavların kaldırılması medreselerin var olan yapısını da çöküntüye uğratmıştır. Çünkü asker kaçaklarının çoğu medreseleri mesken tutmaya başlamışlardır. “Medreseler, en düşkün dönemlerini İkinci Abdülhamid yönetiminin son 17-18 yıllık döneminde yaşamışlardır. “Askerlikten muafiyet” gibi medreselere verilen bazı “imtiyaz”lar buralara ilgiyi çok arttırmış, askerlikten kurtulmak isteyen herkes İstanbul medreselerine koşmuştur. Buraya gelen öğrenciler bir medreseye kaydolmuşlar, bir han köşesinde bir oda kiraladıktan sonra 8-10 yıl böyle sürünmüşlerdir. Bunun arkasından, hiç bir ödeneği olmayan virane bir medresede bir oda kapmışlar, Ders Vekâletinden bu odanın sahipliğini tescil ettirebilmek için de sekiz yıl “aç bî ilâç” beklemişlerdi. Yani İstanbul'a medrese öğretimi yapmaya gelen bir kişi aşağı yukarı 18 yıl, hükümetin hiç bir yardımı olmadan yaşamaktaydı. Sekiz yılda bitebilecek bir medrese öğretimi, 18 yılda ancak başlayabiliyordu.⁵⁴⁷ Nihayetinde bu yapı varlığını II. Meşrutiyet'e kadar devam ettirmişti ve önemli bir sorun olarak halledilmeyi bekliyordu.

⁵⁴⁶ Hüseyin Hatemî, “19. Yüzyılda Medreseler”, TCTA, C. 2, s. 504.

⁵⁴⁷ Ergün, a.g.e., s. 325.

II. Meşrutiyet'in ilanıyla birlikte hemen hemen herkes medreselerin ıslah edilmesi konusunda hemfikirdir. Ancak bu ıslahatın ne şekilde yapılacağı konusunda bir birliktelik görülmemektedir. Radikal çözüm önerilerine sahip olanlar olduğu gibi, daha yumuşak bir dönüşüm taraftarı olanlar da mevcuttu. Medreselerin kurtuluşu ile ilgili fikir ileri sürenler çoğunlukla medreselerin orta ve yüksek dereceli öğretim kurumları olarak teşkilâtlandırılmasını istediklerini görmekteyiz. Bu görüşü savunanların başında Ziya Gökalp gelmektedir. Gökalp, 1909 yılında yazdığı bir makalede herhangi bir yerleşim yerindeki medreselerin “Medrese-i Külliye” olarak birleştirilerek orta ve yüksek kısımlara ayrılmasını istemektedir.⁵⁴⁸ Ubeydullah ise, Osmanlı tarihine bakıldığı takdirde medreselerin ne büyük zatlar yetiştirdiğini, bunu yaparken de sadece itikadiyat ve ibadete münhasır bir yer olmadığını ifade eder ve bunca zamandır varlığını devam ettiren medreselerin seri ve kati bir surette tedabir-i ıslahiyeye tabi tutulmasını önerir⁵⁴⁹ ve bir başka yazısında da medreselerin sadece dini itikada ait bilgiler veren bir kurum olarak değil, her türden ilim ve fününun okutulduğu Darülfünunlar şeklinde teşekkül etmesini istemektedir.⁵⁵⁰

Abdullah Cevdet ise İçtihad Dergisindeki bir yazısında medreselerin ne derecede önemli bir kurum olduğunu belirterek bu kurumların bir an evvel ıslahının yapılması gerektiğini ve ödeneklerinin arttırılarak okulun modernize edilmesini ister ve medreselere bu ülkenin, Mekteb-i Harbiye ve Mekteb-i Mülkiye kadar ihtiyacı olduğunu ifade eder. Aynı dergide yazan Kılıçzâde Hakkı ise, medreselerin ilga edilip, Süleymaniye Medresesinin yerine “Collège de France” ayarında bir Ulûm-ı Edebiye Medresesi yapılabileceğini, Fatih Medresesi yerine ise “Ecolé Polytechnic” tarzında bir Medrese-i Âliye vücuda getirilebileceğini ifade ederek, bu şekilde medreselerin Avrupaî tarz eğitim kurumu haline dönüştürülmesini önerir.⁵⁵¹

Gürünlü Hilmi Bey, medreselerin ıslahı konusunu enine boyuna ele almış ve öğrencilerin kayıt ve kabulünden başlayarak, ders programları, talebenin iâşesi,

⁵⁴⁸ Zeki Salih Zengin, II. Meşrutiyette Medreseler ve Din Eğitimi, Ankara, 2002, s. 29.

⁵⁴⁹ Ubeydullah, “Medreselerimizin Islahı”, *Tasvir-i Efkâr*, 19 Haziran 1909.

⁵⁵⁰ Ubeydullah, “Medreselerimizden Nasıl Adam Yetişir?”, *Tasvir-i Efkâr*, 21 Haziran 1909.

⁵⁵¹ Mustafa Gündüz, II. Meşrutiyet'in Klasik Paradigmaları, İçtihad, Sebülü'r-Reşad ve Türk Yurdu'nda Toplumsal Tezler, Ankara, 2007, ss. 141-142.

dersiamların durumları konusunda bazı çözüm önerileri getirmiştir. Hilmi Bey'e göre öğrencilerin medreseden ilişkilerinin kesilmesini gerektiren haller şunlardır: Öğrenciler özürsüz olarak bir sene medreseyi bırakıp giderler ise kayıtları hemen silinmelidir. Ancak meşru mazeretini bildiren veya bir başka yerde tahsil yaptığını resmi evrak ile belgeleyenler tekrar kaldıkları sınıftan eğitime devam etmelidirler. Yine icazet alıp, iki kez rüüs imtihanına girmemiş veya girmesine rağmen ikisini de kazanamamış olanların da medreseden ilişkileri kesilmelidir. Hilmi Bey, ilmiye dışında bir alanda memuriyet edenler ile fiil-i şeni' veya müskirat içtikleri arkadaşlarınca bilinenler ile bir seneden fazla mahkûmiyet alanların da kayıtlarının silinmesini önerir.⁵⁵²

Hilmi Bey, öğrencilerin medreseye kabul edilmelerinin de bir nizam altına alınması gerektiğini belirtir. Hilmi Bey'e göre, bir öğrencinin medreseye kayıt olabilmesi için öncelikle tezkere-yi Osmanîye ve aşî şahadetnamesini ibraz etmesi gerekmektedir. Yaşı on ikiden aşağı olanlar da medreseye kesinlikle kabul edilmemeli, ancak ailesinin yanında yaşayanlar var ise kayıtları tehir edilmelidir. Birinci sınıfa bir öğrencinin kabul edilebilmesi için mekâtib-i ibtidaiye veya rüşdiye şahadetnamesine sahip olması veya iptidaiye mezunları derecesinde olduğunu bir imtihan neticesinde belgelemesi gerekmektedir. Tebaâ-yı ecnebinin medreselere kabulü ise Bâb-ı Âli'nin resmi emrine mütevakıf olmalıdır.⁵⁵³

Hilmi Bey, medreselerin idaresi ve müderrislerin yapmaları gereken işleri de sıralamaktadır. Ona göre *“Medresenin umur-ı idare ve iskânı müderrisine aid olmalı, ilm-i lâ hak vukuattan müderrisi mesul tutulmamalıdır. Her medrese müderrisi sahifeleri ders vekâletinden mühürlenmiş bir deftere medresede ikâmet edenlerin isim ve şöhret ve memleketini, sin ve eşkâlini ve kimin dersine devam ettiğini ve hangi sınıfın talebesi olduğunu ve ne gibi mücazat gördüğünü sütun-ı mahsuslarına kaydetmelidir.”* Medrese öğrencilerinin sadece medreseye kayıtlı olup, çok fazla okula uğramamalarının önünde geçme amacıyla olduğu anlaşılan Hilmi Bey, derslere devam konusundaki önerilerini şöyle sürdürür: *“Her ders-i amm kendine mahsus olan bir cetvele her gün derse gelip gelmeyi tahrir v ay nihayetinde*

⁵⁵² Görünlü Hilmi, “İslahat-ı Medaris Hakkında Bir Mütalaa”, *Sırat-ı Müstakîm*, 1 Aralık 1909, s. 200.

⁵⁵³ Hilmi, a.g.m., ss. 201-202.

*medrese müfettişine hülâsasını tevdi' etmelidir.*⁵⁵⁴ Bundan sonraki kısımda yazar, bevvapların ve müderrislerin bazı görev ve sorumlulukları ile medreselerin fiziki şartlarının nasıl olması gerektiği hakkında önerilerde bulunur. Yine talebeye verilecek olan maaş ve cezalar konusunda da yapılması gerekenleri sıralar.

Gürünlü Hilmi, orta ve yüksek medreseler için ders programı örnekleri de vermiştir. Bu programların hakkıyla uygulanması durumunda medreselerin iyi talebeler yetiştireceğini ifade eder.

Tablo 29: Gürünlü Hilmi'nin Salı Günleri Dışında Orta Dereceli Medreselerde Uygulanmasını İsteddiği Program⁵⁵⁵

| Sınıf | Dersler | | |
|-------|-------------------------------|------------------|-------------------------|
| | Sabah 1. Ders | Sabah 2. Ders | İkinci Dersleri |
| 1 | Sarf maa Lügat | Hüsn-i Hat | Kavâid-i Fârisî |
| 2 | Sarf maa Lügat | Hesap maa İmlâ | Edebiyat-ı Fârisî |
| 3 | Nahiv maa Mükâleme | Hesap, Cebir | Fıkıh'ın Ameliyat Kısmı |
| 4 | Nahiv maa Edebiyat-ı Arabiyye | Coğrafya | Fıkıh'ın Ameliyat Kısmı |
| 5 | Nahiv maa Usûl-i Tercüme | Tarih-i Umûmî | Vaaz, meânî |
| 6 | Mantık | Tarih-i Umûmî | Meânî, Beyân |
| 7 | Mantık, Münazara | Hendese | Beyan, Bedii |
| 8 | Tevhîd | Hikmet-i Tabiiye | Usûl-i Fkîh |
| 9 | Kelâm | Hikmet-i Tabiiye | Usûl-i Fıkıh |
| 10 | Kelâm | Heyet-i Cedide | Usûl-i Fıkıh |

Yüksek dereceli medreseler için ise Gürünlü Hilmi yine Salı günleri dışında bir program hazırlamıştır:

⁵⁵⁴ Hilmi, a.g.m., s. 202.

⁵⁵⁵ Hilmi, a.g.m., s. 202.

Tablo 30: Gürünlü Hilmi'nin Salı Günleri Dışında Yüksek Dereceli Medreselerde Uygulanmasını İstedığı Program

| SINIF | DERSLER | | |
|-------|---------------------------------|-------------------------------------|--------------------------|
| | Sabah 1. Ders | Sabah 2. Ders | İkinci Dersleri |
| 11 | Coğrafya | Tarih-i Dîn-i İslâm | Hadis, Usûl-i Hadis |
| 12 | Edebiyât-ı Arabiye | Tarih-i Osmanî | Hadis |
| 13 | İlm-i Asâr-ı Atika ve Elsine | Tarih-i Umûmî | Tefsir |
| 14 | Felsefe | Tarih-i Umûmî | Tefsir |
| 15 | Kozmoğrafya | Târih-i Edebiyat Edebiyat-ı Osmânî | Tefsir |
| 11 | Hukûk-İdâre | Hukuk-ı Düvel | Fıkıh'ın Muamelât Kısmı |
| 12 | İktisat | Ceza Nazariyat Hukuk-ı Esâsiye | Fıkıh'ın Muamelât Kısmı |
| 13 | Usûl-i Muhâkemât-ı Ceza | Vesâyâ ve Ferâiz İcrâ | Fıkıh'ın Muamelât Kısmı |
| 14 | Usûl-i Muhâkemât-ı Hukukiye | Uhûd | Fıkıh'ın Muamelât Kısmı |
| 15 | Sakk-ı Ceza Sakk-ı Hukuk | Evkâf, Ticâret-i Bahriye ve Berriye | Fıkıh'ın Muamelât Kısmı |
| 11 | Nebatat | Hendese-i Tahliliye | İlm-i Kelâm'ın Tedkikatı |
| 12 | Hayvanât | Cebr-i Ala ve Sülûsât-ı Küreviye | İlm-i Kelâm'ın Tedkikatı |
| 13 | Kimyâ-yı Uzvî ve Hayatî | Hesâb-ı Tamâmî ve Tafâzulî | İlm-i Kelâm'ın Tedkikatı |
| 14 | Kimya-yı Gayr-i Uzvî ve Tahlilî | Mihanik | İlm-i Kelâm'ın Tedkikatı |
| 15 | Tabakât | Heyet-i Riyâziye | İlm-i Kelâm'ın Tedkikatı |

Gürünlü Hilmi sadece Salı günleri uygulanacak bir program önerisinde de bulunmuştur:

Tablo 31: Gürünlü Hilmi'nin Orta ve Yüksek Dereceli Medreselerde Salı Günleri Uygulanmasını İstedığı Program⁵⁵⁶

| DERSLER | | |
|----------------|--------------------|---------------------|
| Sabah 1. Ders | Sabah 2. Ders | İkinci Dersleri |
| Lisân-ı Ecnebî | Hatt-ı Ecnebî | K. Kerim maa Tecvid |
| Lisân-ı Ecnebî | Hatt-ı Ecnebî | K. Kerim |
| Lisân-ı Ecnebî | Hatt-ı Ecnebî | |
| Lisân-ı Ecnebî | Hatt-ı Ecnebî | Ahlâk |
| Lisân-ı Ecnebî | Hatt-ı Ecnebî | Ahlâk |
| Lisân-ı Ecnebî | Hatt-ı Ecnebî | Ahlâk |
| Lisân-ı Ecnebî | Hatt-ı Ecnebî | Ahlâk |
| Lisân-ı Ecnebî | Hatt-ı Ecnebî | Ahlâk |
| Lisân-ı Ecnebî | Edebiyât-ı Türkiye | Ahlâk |
| Lisân-ı Ecnebî | Edebiyât-ı Türkiye | Ahlâk |
| Lisân-ı Ecnebî | Edebiyât-ı Türkiye | Ahlâk |
| Lisân-ı Ecnebî | Edebiyât-ı Türkiye | Ahlâk |
| Lisân-ı Ecnebî | Edebiyât-ı Türkiye | Ahlâk |
| Lisân-ı Ecnebî | Edebiyât-ı Türkiye | Ahlâk |
| Lisân-ı Ecnebî | Edebiyât-ı Türkiye | Ahlâk |

Gürünlü Hilmi gibi medreselerin ders programları hakkında önerilerde bulunanlardan birisi de Eşrefefendizâde Şevketî'dir. Şevketi'nin programında dikkati çeken şey, güzel sanatlara ve beden eğitimine her sınıfta önemli saatlerin konmuş olmasıydı. Güzel sanatların içinde yazı, süsleme, cilt, resim gibi dallar vardı. Ayrıca Salı tatilinin kaldırılması, vakit ayrılmadan her gün 8 saat ders konması da önemli değişikliklerdendi.

Tablo 32: Şevketi'nin Medreselerin Orta Kısımları İçin Tasarladığı Ders Programı⁵⁵⁷

| Dersler | 1 | 2 | 3 | 4 | 5 | 6 | 7 | 8 |
|-----------------------|---|---|---|---|---|---|---|---|
| Dinî ilimler | 2 | 2 | 2 | 2 | 5 | 6 | 9 | 8 |
| Arapça | 5 | 5 | 5 | 5 | 5 | 5 | - | - |
| Türkçe | 5 | 3 | 3 | 2 | 2 | 3 | 3 | 3 |
| Farsça | - | - | 3 | 2 | 2 | 2 | 2 | 2 |
| Batı dillerinden biri | - | - | - | 3 | 3 | 3 | 3 | 3 |
| Hesap ve Riyaziyat | 3 | 3 | 4 | - | - | - | - | - |

⁵⁵⁶ Hilmi, a.g.m., s. 203.

⁵⁵⁷ Eşrefefendizâde Şevketî, Medâris-i İslamiye Islâhât Programı, İstanbul, 1329, ss. 21-28'den akt. Ergün, a.g.e., s. 330.

| | | | | | | | | |
|----------------------------|----|----|----|----|----|----|----|----|
| Tabiiyat | 2 | - | - | - | - | - | - | - |
| Hikemiyat | - | - | - | - | - | - | - | - |
| Coğrafya | 2 | 2 | 2 | - | - | - | - | 2 |
| Tarih-i Umûmi | 2 | 2 | 2 | 2 | 2 | 2 | 2 | 2 |
| Zirai Malumat | 2 | 2 | - | - | - | - | - | - |
| Sanayi-i Nefise | 4 | 4 | 4 | 4 | 4 | 4 | 4 | 4 |
| Riyaziyat-i Bedeniye | 2 | 2 | 2 | 2 | 2 | 2 | 2 | 2 |
| Fenni Malumat | - | 2 | 2 | - | - | - | - | - |
| Hendese-i Müsetteha | - | - | - | 6 | - | - | - | - |
| Beden-i İnsanî | - | - | 3 | - | - | - | - | - |
| Uygun bir sanat | - | - | - | 2 | 2 | 2 | 2 | 2 |
| Hendese-i Mücesseme, Cebir | - | - | - | - | 5 | - | - | - |
| Kimya, Maadin | - | - | - | - | 2 | - | - | - |
| Hayvanat | - | - | - | - | 2 | - | - | - |
| Müsellesat | - | - | - | - | - | 2 | - | - |
| Kimyayı Uzvî | - | - | - | - | - | 1 | - | - |
| Nebatat | - | - | - | - | - | 2 | - | - |
| Nebhasü'l-Hayat | - | - | - | - | - | 1 | - | - |
| Mantık ve Münazara | - | - | - | - | - | 2 | - | - |
| Kozmografya | - | - | - | - | - | - | 2 | - |
| Hikmet-i Tabiiye | - | - | - | - | - | - | 2 | - |
| Tabakalü'l-Arz | - | - | - | - | - | - | 2 | 2 |
| İlm-i Ruh | - | - | - | - | - | - | 2 | - |
| Kânûni Malumat | - | - | - | - | - | - | 2 | 2 |
| Makine | - | - | - | - | - | - | - | 2 |
| Ahlâk | - | - | - | - | - | - | - | 2 |
| Toplam | 29 | 27 | 29 | 33 | 36 | 38 | 36 | 36 |

II. Meşrutiyet döneminde medreselerin ıslahı konusunda resmi bazı adımlar da atılmıştır. Aslında bu çalışmaların ve önerilerin hemen hepsi medreselerin kendilerinden beklenen öğrenci yetiştirme görevini devrin genel eğitim anlayışına uygun bir hale getirmektir. Medreseliler için hâlihazırdaki en büyük tehlike Darülfünun Ulûm-ı Âliye-i Diniye şubesinin medresenin fonksiyonunu alması ve bu kuruma ihtiyaç duyulmayarak lağvedilmesidir.⁵⁵⁸ Bu konuda atılan ilk ciddi adım Şeyhülislam Hüseyin Hüsnü Efendi zamanında 27 Şubat 1910 tarihinde çıkartılan “Medâris-i İlmiye Nizamnamesi”dir. Üç bölümden oluşan bu nizamnamenin ilk bölümü medreselerin idaresi ve müderrislerin görevleri hakkında olup, öğrenciler için tutulacak kütük defterleri, odaların taksimi ve görevlendirilecek müderrislerin vasıflarını ihtiva etmektedir. İkinci bölüm öğrencilerin medreseye kayıtları ve

⁵⁵⁸ Unat, a.g.e., s. 80.

uymaları gereken kurallar ile kabul olunacak öğrencilerin yaşları, tahsilleri ve medresede yürütülecek olan derslerin isimleri belirtilmiştir. Hemen sonrasında ise öğrencilere uygulanacak olan imtihanların ne şekilde yapılacağı izah edilmiştir. Üçüncü bölüm ise dersîamlığa tayin edilecek ve huzur dersleri verecek olanların belirlenmesi gibi konuları ele almaktadır. Ayrıca nizamnamenin son kısmında Meşihat ile Harbiye Nezareti arasında talebelerin askerliği hususundaki kararlaştırılan esaslara da yer verilmiştir.⁵⁵⁹

Aynı yılın ağustos ayı içerisinde yeni bir nizamnamenin hazırlanmakta olduğu anlaşılmaktadır. İkdâm Gazetesi, Bâb-ı Meşihatta müteşekkil İslahat-ı Medâris Meclisi tarafından kaleme alınan ve bilumum talebe-i umurun tahsisatına, medârisin ıslahatına dair bulunan 19 maddelik bir nizamnamenin Şura-yı Devlete gönderildiğini haber vermektedir.⁵⁶⁰

Medreselerin ıslahı konusunda çıkarılan ikinci nizamname 30 Eylül 1914 tarihlidir. Şeyhülislam Mustafa Hayri Efendi zamanında çıkarılan “İslah-ı Medâris Nizamnamesi” 24 maddeden oluşmaktadır ve 1910 yılında ki nizamname ile benzer hükümler taşımaktadır. Nizamnamenin ilk kısmında medreselerin kuruluşu ile ilgili yeni hükümler belirtilmiştir. Buna göre İstanbul Medreseleri “Dârü’l Hilâfeti’l Âliyye Medresesi” adıyla birleştirilmiş, orta ve yüksek derecelere ayrılmıştır. İkinci kısımda görevlendirilecek müderrislerin ve muallimlerin atamaları ve bu görevlilere verilecek olan maaşlar, üçüncü kısımda ise medreseye kabul edilecek öğrencilerin vasıfları, talebelerin yeni programa intibakları, öğrencilere verilecek tahsisatların miktarı ve ne şekilde verileceği ile mezunlara verilecek olan belgeler ele alınmıştır.

Bu nizamnamenin yayınlanmasından önce medreselerin ıslahına yönelik çalışmaların olduğu da görülmektedir. Tasvir-i Efkâr, Ankara Valisi Hulusi Bey’in gayretleri ile vilayetteki medreselerin fûnun-ı cedide ile takviye edilmeye başlandığını ve fûnun-ı cedidenin tertip ve tensiki ile Ankara Sultânîsi Müdürü

⁵⁵⁹ Zengin, a.g.e., s. 92.

⁵⁶⁰ “İslah-ı Ahvâl-i Medâris”, *İkdâm*, 28 Ağustos 1910.

Kemal Bey'in görevlendirildiğini ve talebenin her sene aynı mekteplerde olduğu gibi imtihana tabi olacaklarını haber vermektedir.⁵⁶¹

II. Meşrutiyet döneminde yeni bir takım medreseler de kurulmuştur. Bunlardan ilki olan “Medresetü'l Kuzât”, Tanzimat döneminde kurulmuş olan “Muallimhane-i Nüvvab”ın bu dönemde aldığı isimdir. Ancak okul programında ciddi değişiklikler yapılmıştır. Süleymaniye’de Kaptan Paşa Camii Şerifinin yanında iki bin arşın üzerine 8600 Osmanlı lirası harcanarak betonarme bir bina inşaatı yapılmış ve bu binanın On Temmuz îd-i millisinde açılmasına karar verilmiştir.⁵⁶² Medrese Meşihât Makamına bağlı olup bir müdür tarafından idare edilmekteydi. Okula giriş için 20 ila 35 yaşları arasında olmak, sabıkası olmamak ve iyi ahlaklı olmak gerekiyordu. Okulun eğitim süresi dört yıl olup her yıl sonunda yazılı ve sözlü sınavlar yapılmaktaydı.

Medresetü'l Kuzât'tan başka Medresetü'i Vâizîn, Medresetü'l Eimme ve'l-Hütebâ, Dârü'l Hilâfeti'l Âliye Medreseleri ve Medresetü'l Mütéhassisîn medreseleri bu dönemde hizmet vermeye başlamıştır. Bu medreselerin yanı sıra bazı yeni medreselerin kurulma düşüncesi vardır. 1911 yılında Priştine’de bir Medrese-i Âliye kurulması düşünülmüştür.⁵⁶³ Bu mektebe ait bir de program hazırlanmıştır.⁵⁶⁴ Yine tasarısı da kalan bir medrese Medine’de açılması düşünülen “Medresetü'l Külliye” ile “Medrese-i Kebir’i İslamiye”dir. Yine Bağdat’da açılması düşünülen “Dârü'l Davah ve'l İrşâd” medresesi de hayata geçirilememiştir.⁵⁶⁵

⁵⁶¹ “İslah-ı Medârise Doğru”, *Tasvir-i Efkar*, 16 Kasım 1913.

⁵⁶² “Mekteb-i Kuzât”, *Tanin*, 29 Nisan 1912.

⁵⁶³ “Priştine’de yedi senede hitam bulmak ve memleketimizde ilk defa olarak ulûm-ı âliye ve diniyeyi tedarik üzere bir medrese-i âliyenin teşrif-i şahanede vaz’ esas resmi icra olunacağı malumdur. Bu babda lazım gelen program ve tertibatın Bâb-ı Meşihâtpenahiden tertib olunub hemen mahalline gönderilmesi sadareten bildirilmiştir.”, “Priştine Medrese-i Âliyesi”, *Tanin*, 24 Nisan 1911.

⁵⁶⁴ Bu program için bkz. Zengin, a.g.e., s. 110.

⁵⁶⁵ Ergün, a.g.e., ss. 346-350.

11- II. Meşrutiyet Dönemi Eğitimcileri ve Görüşleri:

a. Emrullah Efendi ve Tûba Ağacı Nazariyesi:

II. Meşrutiyet döneminin eğitim alanında en önemli simalarından birisi hiç şüphesiz ki Emrullah Efendi'dir. Hem eğitim alanında almış olduğu aktif görevler, hem de öne sürmüş olduğu görüşlerle döneminde ve öldükten sonra büyük etkiler oluşturmuştur. 1858 yılında Lüleburgaz'da dünyaya gelen Emrullah Efendi, Mekteb-i Mülkiye'den mezun olmuş, Yanya ve Selanik Maarif Müdürlükleri'nde bulunmuştur. Buralardaki görevlerinden sonra Halep Maarif müdürlüğüne ve idadi öğretmenliğine, oradan da Aydın Vilayeti Maarif Müdürlüğüne atanmıştır. Bu görevi sırasında Avrupa'ya kaçan Emrullah Efendi, padişah tarafından affedilerek yurda dönmüş ve Meclis-i Maarif üyeliği ile Mekteb-i Sultânî müdürlüklerinde bulunmuştur. 16 Aralık 1908'de Kırklareli mebusu olarak meclise giren Emrullah Efendi 12 Ocak 1910'da Maarif Nazırı olmuştur. Hakkında yapılan eleştiriler neticesinde yaklaşık bir yıl sonra görevinden istifa etmiş ancak 15 Aralık 1911'de ikinci kez bu göreve getirilmiştir. 1914 yılında İstanbul Yeşilköy'de vefat etmiştir.

II. Meşrutiyet'in önemli ideologu, maarifçisi ve pedagogu olan Emrullah Efendi terbiyeyi "*insanın kuvvâ-yı bedeniyesini, kuvvâ-yı nefsanîyesini hadd-i kemâle tavsîl etmektir*" şeklinde tanımlayarak, bundan hareketle de insanı büyütmek için lazım gelen vesâitten ve bu vesâitin mebâdi-i nazariyesinden bahseden ilme, ilm-i terbiye adı verildiğini altını çizer.⁵⁶⁶ Bu terbiyenin oluşması için üç unsura ihtiyaç vardır: çocuk, mahal ve öğretmen. Bu üç unsur hakkında açıklamalarda da bulunan Emrullah Efendi'ye göre; çocukta mutlaka istidat olmalıdır. Çünkü terbiye istidat doğurmaz. Terbiye icat etmez, ikmal eder, bulduğunu genişletir ve olgunlaştırır.⁵⁶⁷

⁵⁶⁶ Muammer İpek, Bir Eğitim Bakanı Olarak Emrullah Efendinin Eğitim Felsefesi, Politikaları ve Uygulamaları 1908-1914, Ankara Üniversitesi, Sosyal Bilimler Enstitüsü, Yayınlanmamış Doktora Tezi, Ankara, 2002, s. 48.

⁵⁶⁷ "Emrullah Efendi'nin "*Terbiye icat etmez, ikmal eder. Bulduğunu genişletir ve olgunlaştırır, çocuk tabii çevrede kendi kendine büyütülmelidir. Bu tabii gelişime engel olacak şeyleri kaldırmalıdır*" sözleriyle adeta Rousseau, Viktor Cousin ve hatta Ellen Key'in ağzından konuştuğunu belirtir. Hilmi Ziya Ülken, Türkiye'de Çağdaş Düşünce Tarihi, İstanbul, 1979, s. 189. Emrullah Efendi, Osmanlı Devletinde Tanzimat'tan beri süregelen Fransız eğitim tarzının uygulanmasını isteyen eğitimciler arasındadır. Onun Fransız lise teşkilatını örnek alması, Fransa'dan hocalar getirmesi bu etkinin en açık göstergeleridir.

Muhit ise çocuğun terbiyesinde önemli bir etkiye sahiptir. İyi muhitte iyi terbiye alınır. Ahlâki muhit, fiziki muhitten daha etkilidir. Diğer yandan terbiye görevini üstlenmiş olan muallimin seçeceği uygun bir öğretim metodu da kabiliyetlerin gelişmesine yardımcı olacaktır.

Emrullah Efendi'ye göre ilköğretim açısından çocuğun ömrü üç devreye ayrılabilir: 0-2 yaş, ilk çocukluk devridir, 2-5 yaş çocuğun konuşmaya başladığı ve kendine hâkim olduğu dönemdir, üçüncü dönem ise 5 yaşından buluş çağına kadar süren dönemdir. Çocuğun eğitimine mümkün olduğu kadar erken başlanmalıdır. Emrullah Efendi, anaokullarını 4-6 yaş arasındaki çocukların devam ettikleri eğitim müesseseleri olarak niteler. Ancak onun maarif nazırlığı döneminde bu kurumların kurulması mümkün olmamıştır. Emrullah Efendi'ye göre, anaokulları da ilköğretimin içerisinde bulunmasına rağmen, esas ilköğretim mekâtib-i iptidaiyelerde verilir. İlköğretimin iki ilkesi vardır. Zorunlu ve ücretsiz olması. Bu aşamadaki çocuklara verilecek olan derslerin çocuğun zihinsel, duygusal ve ahlaki kuvvetlerine dayalı olması gerekmektedir. Orta öğretim konusunda ise Emrullah Efendi daha radikal işler yapmak arzusundaydı. Nazırlığı döneminde öğretmen tasarrufu için rüşdiyelerle idadileri birleştirmek arzusundaydı. Emrullah Efendi, rüşdiyelerin ders programlarında yerel farklılıklar olmasını istiyordu. Rüşdiyeler konusunda bir ıslah programı hazırlamış ve bu amaçla 21 numune rüşdiyesi açmıştır. Mesleki eğitim konusuna da eğilen Emrullah Efendi, el işleri ve ihtiraf okullarıyla, gece ve çırak mekteplerinin açılmasına öncülük etmiştir.

İdadilerin eğitim durumu ve kaliteleri Emrullah Efendi'nin üzerinde durduğu önemli bir konuydu. Çünkü o, bu okulların öğretim düzeyinin ancak Avrupa ilkokulları seviyesinde olduğunu düşünüyordu. Bu sebeple bu okulların kalitesini arttırmaya yönelik bir dizi ıslah hareketi planlıyordu. Bunun için attığı ilk adım vilayet idadilerinden on tanesini sultânî haline getirmek olmuştur. Bakanın düşüncesine göre yeni açılan bu sultânîler yüksek öğretime öğrenci hazırlarken, geri kalan idadiler ise ameli adamlar yetiştirecekti. Bu okullar yatılı olacak ve öğretmenlerine daha fazla maaş ödenecekti. Son sınıfta riyaziye ve tabii bilimler dersleri Fransızca okutulacağı için öğrenciler daha iyi dil öğrenebileceklerdi. Yeni

sultânîler 1910 yılının Eylül ayında “lise” ismiyle eğitime başlamıştır. Emrullah Efendi’nin bu girişimi yoğun eleştiri almıştır.

II. Meşrutiyet’in ilanıyla birlikte “bu ülke nasıl kurtarılabilir?” sorusu gündeme gelmiş ve bunu sağlayacak yegâne gücün eğitim olduğu konusunda uzlaşa sağlanmıştır. Sayıları giderek artan gazete ve dergilerde siyasi yazarlardan, eğitimcilere kadar hemen herkes ülkedeki eğitimin kötü bir durumda olduğu ve bir an önce düzeltilmesi gerektiği konusunda hemfikir. Hal böyleyken bu ıslahın nereden başlatılacağı hususunda değişik görüşler ileri sürülmekteydi. II. Meşrutiyet ile özdeşleşmiş nazariyelerden birisi Emrullah Efendi’nin “Tûbâ Ağacı” nazariyesidir. Maarif Tûbâ Ağacı’na benzer ifadesiyle meşhur olan görüşünü Emrullah Efendi şöyle açıklar:

“İlim yukarıdan başlar. Fakat ben bu nazariyeyi söylediğim vakit mekâtib-i ibtidaiyeyi yapmayacağım, mekâtib-i ibtidaiyeye ehemmiyet vermeyeceğim demedim. En ziyade oraya ehemmiyet vereceğim. Mekâtib-i ibtidaiye içindir ki ben yukarıdan başlıyorum. Evet, şecere-i marifet Şecere-i Tûbâ gibidir. Onun kökü yukarıdadır. Bugün tarih tedkik olunsun, bütün fûnun meydana konsun; acaba ilm-i beşer nasıl terakki etmiştir?”⁵⁶⁸

Emrullah Efendi ülkedeki eğitimin düzelmesi için öncelikle iyi yetişmiş elemana ihtiyaç olduğunu belirtir. İyi eleman yetiştirmek ise yüksek öğretimin vazifesidir. O halde öncelik yüksek öğretime verilmeli ve bu sayede yetişen âkil kişiler ilköğretimden başlayarak her kademeyi aydınlatabilirler. İlk ve orta öğretimi düzenleme ve onların daha sağlıklı işlemlerini sağlamak için gerekli olan öğretmen kadrosu (seçkinler/Tûbâ Ağacının meyveleri) ancak yüksek öğretimle yetiştirilebilir. Bu nedenle eğitimde kök görevi ilköğretime değil yükseköğretime düşmüştür. Kökü güçlü olan ağacın dalları da güçlü olur. Memleketin gerektirdiği şartlar böyledir ve bu nedenle yükseköğretim reformuna öncelik vermek gerekmektedir.⁵⁶⁹ Bunun için de “idadiler kaldırılmalı, yedi sınıflı sultânîler açılmalıdır. Darülfünun en ileri düzeye

⁵⁶⁸ Mustafa Ergün, “Emrullah Efendi: Hayatı, Görüşleri, Çalışmaları”, *Ankara Üniversitesi, Dil ve Tarih-Coğrafya Fakültesi Dergisi*, C. XXX, S. 1-2, 1979-1982, ss. 13-14.

⁵⁶⁹ Kemal Bakır, “II. Meşrutiyet Döneminde Milli Seçkinlik ve Eğitim: Emrullah Efendi Tuba Ağacı Nazariyesi”, *Doğu Batı*, C. I, S. 45, Mayıs-Haziran-Temmuz 2008, s. 203.

kavuşturulmalıdır. Buralardan yetişenler çoğaldıkça halk da aydınlanacaktır”⁵⁷⁰ demektedir. Kendisini eleştirerek ıslahatın ilköğretimden başlaması gerektiğini savunanlara ise “*İlköğretimin yaygınlaştırılması ve ıslahı uzun zaman ister, en az üç kuşak harcanır. Bu beklenilemez. İlerlemek için yüksek öğrenim görmüş kişilerin gayretine büyük gereksinim vardır*” diye cevap vermektedir.⁵⁷¹

Emrullah Efendi Nazır olduğunda memleketin şartlarını göz önünde bulundurarak Tübâ ağacı nazariyesinin tam tersine maarif ıslahatına tedrisât-ı iptidaiyeden başlamıştır. Hatta Meclis-i Mebusan’da yaptığı bir konuşmada “*Bendeniz mekâtib-i ibtidaiye taraftarıyım. Halkı, köylüyü okutmak lazımdır... Bu asır tedrisât-ı ibtidaiye asrıdır. Her hükümet, bütün ilköğretimi eline almak eğilimindedir. Bizde de öyle olmalıdır*” demektedir.

Emrullah Efendi ilk Nazırlığı sırasında bu düşüncesini faaliyete sokamamasına rağmen bu fikrinden vazgeçmiş değildir. İkinci Nazırlığı döneminde o zamana kadar düzenli bir teşkilâta kavuşamamış olan Darülfünun’u esaslı bir ıslahattan geçirmeye karar vermiştir. Fransa’daki Sorbonne Üniversitesini örnek alan bir talimatname ile daha sonra Nazır Şükrü Bey’in zamanında Darülfünun’un bir yüksek okul karakterinden çıkarılarak modern bir üniversite yapısına girmesini sağlayacak şekilde teşkilâtlanmasını sağlamıştır.⁵⁷²

“Emrullah Efendi, yayımlanan Darülfünun Nizâm-nâmesinin gerekçesinde, Darülfünuna ilimlerin ve fenlerin hem yayılmasına hem de ilerlemesine hizmet eden yüksek bir müessese olarak tarif eder. Ona göre, darülfünunlar yükseköğretim veren müesseseler olarak maarifin en yüksek yayılma merkezi olduğu kadar, ilk ve ortaöğretim veren okulların da ilerlemesine ve gelişmesine vasıta olurlar. Darülfünunları mükemmel olan memleketlerin ilk ve orta mektepleri de o nispette mükemmel olur. Bir devletin dünyadaki siyasî mevkii medeniyet seviyesiyle, ilim ve fenlerde ilerleme derecesiyle orantılı olduğuna göre, ilmin yayılmasına ve ilerlemesine hizmet eden ilim adamları yetiştirmeye yuva ve ocak olan

⁵⁷⁰ Necdet Sakaoğlu, “Eğitim Tartışmaları”, TCTA, C. 2, s. 482.

⁵⁷¹ Sakaoğlu, a.g.m., s. 482.

⁵⁷² Kafadar, a.g.e., s. 208.

Darülfünûnların bu uğurda yapacağı hizmetin rolü açıktır. Bunun için Dürülfünûn'un ıslahı maarif bakımından bilinen ihtiyaçlarımızın başı sayılabilir.”⁵⁷³

Emrullah Efendi'nin Tûbâ Ağacı nazariyesi taraftar topladığı gibi birçok eleştiriye de uğramıştır. Bu nazariyeyi destekleyenlerin başında İsmail Hakkı Bey gelmektedir. İsmail Hakkı Bey, Emrullah Efendi dönemi için; *“Türk maarif tarihinde bir Emrullah Efendi devri vardır. Orta öğretime Avrupaî ve insani karakterini veren, çağdaş bir Darülfünun fikrini ortaya atan, Türklük şuurunu canlandıran odur... Ziya Gökalp de kişiliğini yarı yarıya ona borçludur”* demektedir.

Bu nazariyeye destek veren eğitimcilerden birisi de Ziya Gökalp'tir. 1916 yılında toplanan İttihad ve Terakki Cemiyetinin kongresinde sunduğu bildirisinin eğitim ile ilgili bölümünde Gökalp, Tûba Ağacı nazariyesi hakkında şunları söylüyordu:

*“Üniversite, milli maarifi tesis edip sultânî(lise)ler ile ilkokullara yayar; akademi ise muhafaza eder. Bunun içindir ki, üniversite gelişmeden sultânîler ve ilkokullar bir ilerleme gösteremez. Emrullah Efendi'nin dediği gibi, ilim Tûbâ Ağacına benzer. Milli maarif, üniversiteden başlayarak öğretmen okullarına ve sultânîlere ve onlardan da ilkokullara inecektir. Fakat bu Tûbâ Ağacının tepesi akademi değildir; üniversitedir.”*⁵⁷⁴

Yazdığı bir şiirde ise bu nazariyeyi şöyle över:

“De ki vardır Tûbâ adlı bir ağaç
Kökü gökte, gönüllerde dalları...
Yemişinden yedi ruhum, değil aç;
Bütün sevgi, şefkat onun balları.”⁵⁷⁵

Bu nazariyenin destekçilerinden birisi de Feridun Vecdi Bey'dir. Feridun Vecdi, eğitimde işe yüksekokullardan başlanması gerektiğini ve memleketimizde işe ilkokullardan başlayacak kadar vaktimiz olmadığını, şu anda yetişmiş adam

⁵⁷³ Kafadar, a.g.e., 208.

⁵⁷⁴ Ziya Gökalp, Terbiyenin Sosyal ve Kültürel Temelleri, (Haz. Rıza Kardeş), İstanbul, 1973, s. 189.

⁵⁷⁵ İpek, a.g.t., s. 59.

kıtlığı olduğunu ve bu yüzden yükseköğretimin ihmal edilemeyeceğini belirtiyordu. Emrullah Efendi'nin Tûbâ Ağacı nazarisinin birçok kişi tarafından alaya alındığını söyleyen Vecdi Bey; *“bu nazariye ülkenin şartları içinde üstün ve bilgi sahibi bir zümreyi az zamanda meydana getirebilecek bir nazariyedir; biz de bütün tecrübemizle Emrullah Efendi'nin bu nazariyesini destekliyoruz”* diyordu.⁵⁷⁶

b. Sâti' Bey:

Asıl adı Mustafa Sâti' el-Husrî'dir. 1880'de Halep'te doğan Sâti' Bey'in babası Halep asılıydı ve Yemen'de mahkeme reisiydi. Sâti' Bey, Mekteb-i Mülkiye'den mezun olduktan sonra Yanya İdadisinde tarih-i tabii dersleri vermiş, 1905'te öğretmenlikten ayrılarak Radkoviç ve Florina kaymakamlıklarında bulunmuştur. 1909 yılında Mülkiye'den hocası olan Maarif Nazırı Nail Bey'in isteğiyle İstanbul Darülmuallimin müdürlüğüne getirilmiştir. Bu görevi sırasında Darülmualliminde çok önemli değişiklikler yapan Sâti' Bey, ders programlarından fiziki çevreye kadar bu okulda tam bir dönüşüm meydana getirmiştir. Bu görevi sırasında önce Anadolu ve Rumeli Vilayetlerine,⁵⁷⁷ bir sene sonra da Batı müesseselerini tetkik ve mektepler için alet ve edevat almak için Avrupa'ya seyahatler düzenlemiştir.⁵⁷⁸ Emrullah Efendi'nin Tûbâ Ağacı nazariyesine karşı çıkan ve bu konuda onunla anlaşamayan Sâti' Bey 1913'de Darülmuallimindeki görevinden istifa etmiştir. Daha sonra Suriye, Irak ve Mısır'da eğitim çalışmalarında bulunan Sâti' Bey, 1969'da Kahire'de ölmüştür.

Sâti' Bey asıl mücadeleyi Emrullah Efendi'nin Tûbâ ağacı nazariyesine karşı vermiş ve ıslahatın yüksek öğretimden değil, ilköğretimden başlaması gerekliliğini ileri sürmüştür. Sâti' Bey, *“Çürük bir tahsil-i ibtidaiye istinat edecek bir tahsil, hiçbir zaman âlileşemez; hakiki bir zümre-i münevvere Tûbâ Ağacı gibi değil, tabii ağaçlar gibi yetişir”* diyerek ilköğretimi sağlam olmayan bir ülkede yükseköğretimin sağlam olamayacağını ifade etmiştir. Ona göre Emrullah Efendi'nin ileri sürdüğü gibi tüm dünyada eğitim önce yüksek öğretimin geliştirilmesinden geçmez. Özellikle

⁵⁷⁶ Feridun Vecdi, “Tedrisât Meselesi IV”, *Hakk*, 16 Haziran 1912'den akt. Ergün, a.g.e., s. 47.

⁵⁷⁷ “Sâti' Bey”, *Tanin*, 13 Nisan 1909.

⁵⁷⁸ “Sâti' Bey”, *Tanin*, 10 Mart 1910. “Mustafa Sâti' Bey”, *Tanin*, 16 Mayıs 1910.

Japonya’da ve Balkan ülkelerinde üniversitelerin ilk ve orta öğretim kurumlarından sonra kurulduğunu belirten Sâti’ Bey, sadece Batı ve Orta Avrupa ülkelerinde üniversitelerin önce kurulduğunun altını çizerek, bizim birinci grubu model almamız gerektiğini belirtir.

Sâti’ Bey, bu dönemde artan tartışmalara açıklık getirmek ve kendi fikirlerini ortaya koymak için Tanin Gazetesinde bir makale kaleme almıştır. Bu makale de Sâti’ Bey önce sorunu ortaya koymakta ve görüşlerini şöyle ifade etmektedir:

“Tahsil-i âliye mi, tahsil-i ibtidaiye mi ehemmiyet vermeli? Bu mesele bir müddetten beri efkâr-ı umumiyeyi şayan-ı dikkat bir surette işgale başladı; lise teşkilatı, bu teşkilatın tarz-ı müdafaası, tuba ağacı teşbihi. Ona –bilhassa vilayatta- büyük bir şöret ve marufiyet kazandırdı. Şimdi her nerede her ne vakit maarife ait bir bahis açılrsa, o bahse mutlaka bu mesele dahi karıştırılıyor, o bahis sırasında mutlaka bu mesele hakkında da fikirler ve mütalaalar dermiyan olunuyor...”

Bu babdaki fikir ve mütalaalar, bizde pek mutad olduğu vecihle, ma’kûs-ı katb teşkil ediyor:

Bir tarafta “liselerin ne lüzumu var? onları ve idadileri lağv etmeli, yerlerine ibtidailer açmalı...” diyenlere, öbür tarafta ise bilakis “ibtidailerden ne çıkar? Asıl büyük mekteplere ehemmiyet vermeli, asıl darülfünunlar açmalı...”mütalaasında bulunanlara kesretle tesadüf ediliyor.”

Hemen sonrasında ki satırlarda Sâti’ Bey tahsil-i ibtidaiyede ıslahat yapmadan tahsil-i âliyi mükemmelleştirmek imkânı var mıdır? Mekâtib-i ibtidaiyesi olmayan bir yerde bir mekteb-i idadi, mekâtib-i idadiyesi olmayan bir yerde de bir darülfünun tesis etmek kabil midir? Bir ferдин iyi bir tahsil-i ibtidai edinmeksizin tam bir tahsil-i âli sahibi olması mümkün müdür? Mebadi-i ulûmu öğrenmeden evvel, ulûm-ı âliyede tehassüs etmesi kabil midir? diye sorarak, bu sorular üzerinden ibtidai ıslahatına öncelik verilmesi gerektiğini şöyle açıklamaktadır:

“Zannederim ki, bunların cevaplarında tereddüt ve ihtilafa badî olabilecek hiçbir cihet yoktur; herkesin bunlara verebileceği mantıki cevap “hayır!”dan ibarettir.

Tahsil-i âli tahsil-i taliye, tahsil-i tali de tahsil-i ibtidaiye istinad eder. Hiçbir derece-i tahsil altındakine istinad etmeden yükselemez; çürük bir tahsil-i ibtidaiye istinad edecek bir tahsil hiçbir zaman hakikaten “âlileşemez”.

Bu dünyada kökleri gövde olan ağaçlar yoktur. Küçük dallarından kök salan ağaçlar vardır ve bu kabil kökler o ağaçlardan her ferdinin fevkalade büyüyerek hemen bir orman cesameti iktisab etmesine sebep olmaktadır; fakat bu ağaçların o yukarıdan aşağıya doğru kök salan dalları kavi ve cesim bir gövdenin mahsulüdür. Bu gövde ise toprak altındaki köklere müsteniddir, toprak altından çıkmış, aşağıdan yukarıya doğru yükselmiştir... Her halde tahsil-i ibtidaiyeyi ihmal ederek bir tahsil-i âli tesis etmek imkân haricindedir; her mekteb-i âliye istinadgah olacak idadiler; her idadiye istinadgah olacak ibtidailer lazımdır...

...

*Hülâsa: tahsil-i âliyi ciddi bir surette ıslah edebilmek için işte tahsil-i ibtidai ve taliden başlamak lazım gelir; fakat bu derecat-ı tahsilin tamim ve intişarına intizar etmek iktiza eylemez.*⁵⁷⁹

Sâtı’ Bey makalesinin devamında öne sürdüğü fikirleri hakkında yazılıp çizilenlere çok şaşırıldığını ifade ederek, kendisinin asla yükseköğretime karşı olmadığı, yükseköğretimin bir ülkenin gelişiminde oynadığı rolün farkında olduğunu belirtir ve “Layihalarım” adlı eserinden örnekler vererek bu yazılanlara cevap verir.

Sâtı’ Bey, Emrullah Efendi’nin Tûbâ Ağacı nazariyesine karşı tenkit amaçlı bir “kiraz ağacı” hikâyesi anlatmaktadır. Sâtı’ Bey, şeftali fidanına kiraz meyvelerini takarak, etraftaki insanları (çocukluğunda) kandırdıklarını anlatmaktadır. Şöyle ki; “...Bizde böyle çocukluklar yapan çocuklar çok mu? bilmiyorum. Fakat görüyorum ki, böyle çocukluklar yapan büyükler pek çok...” “...Filtvaki, çocuklara kelimeler öğretmekle, hisler telkin ettiklerine zahib olan her fazilet ve meziyetin, ağaç üzerinde çıkar bir meyve olduğunu, onu yetiştirmek için topraklarla, köklerle, dikenlerle,

⁵⁷⁹ Sâtı’, “Islahata Nereden Başlamalı?”, *Tanin*, 2 Mayıs 1911.

kabuklarla uğraşmak lazım geldiğini anlamayan mürebbilerin hareketleri ile...Şeftali fidanı üzerine kirazlar asarak, kendilerini ve başkalarını aldatmağa çalışan çocukların hareketleri arasında ne fark var.!” demektedir.

Sâti’ Bey, ilköğretime olduğu kadar orta öğretime ve halk eğitimine de önem vermiştir. Ona göre en az iptidai eğitimi kadar halk eğitimi de önemlidir. Bu hususta 1909 yılında şunları yazmaktadır:

“Şurası da şayan-ı dikkattir ki mekteplerin tesirâtı metin olmakla beraber batîdir. Hidematı esaslı olmakla beraber uzun vadeli. Onun için mekteplerin ihzar edeceği nesl-i ati yetişinceye kadar, nesl-i hazır ve mevcudun ıslah ve tenvirine çalışmak lazımdır. Bütün milletler, bu maksad-ı mühimi delikanlılara ve avama mahsus gece dersleri ile ve eğlenceli ve istifadeli konferanslar ile istihsal etmişlerdi. Fenn-i terbiye mütehasısları diyor ki: herhangi bir memleketteki tahsil-i ibtidai geridedir, mekâtib-i ibtidaiye bütün efrad-ı milleti almamıştır, o memlekette böyle dersler ve konferanslar tertibi laabd ve zaruridir.

Almanya’da, İngiltere’de, Avusturya’da, İtalya’da, Japonya’da velhasıl hemen her tarafta, tahsil-i ibtidainin tamiminden evvel, avamın talim ve terbiyesi böyle vasıtalarla temin edilmiş idi. Tahsil-i ibtidai tamim ettikçe bir müddet bu vesait-i talimiye nisyan ve ihmale uğramış idi. Fakat daha sonra, hâkimiyet-i milliyenin tesisi etmiş olduğu memleketlerde tahsil-i ibtidaiyenin de ihtiyacat-ı esasiye-i umumiye-i temine kifayet edemeyeceği anlaşıldığından bu vesait-i talimiye ve terbiyeviye daha mükemmel bir şekilde olarak- tekrar ihya edildi. Her tarafta gece mektepleri, mütemmem mektepler, devam mektepleri, terbiye-i muahhar mektepleri, amele kolejleri... gibi namlarla birçok müessesat-ı talimiye açıldı. Bilhassa Almanya bu “tahsil-i badelmektebe” büyük ehemmiyet verdi. Büyük fedakârlıklar ihtiyar ederek bu tahsilin vesaitini her tarafa tamim etti. Şimdi Almanya’da herkes tahsil-i ibtidaiyi ikmal ettikten sonra on sekiz yaşına kadar la-akall iki sene haftada ikişer yahut bir sene haftada dörder saat ders almaya mecburdur.”⁵⁸⁰

⁵⁸⁰ Sâti’, “Terbiye-i Avam İçin”, *Tasvir-i Efkâr*, 30 Temmuz 1909.

Şurası muhakkak ki Sâti' Bey, II. Meşrutiyet döneminin en etkili eğitimcilerinden birisi olmuştur. Görüşlerinden bir kısmı bu dönemde hayat bulmuş ve uygulamaya konmuştur. Emrullah Bey ile giriştiği eğitimde ıslaha nereden başlanmalı konusunda öne sürdüğü görüşler zamanın eğitim politikasının biçimlenmesinde etkin bir rol oynamıştır.

c. Ziya Gökalp:

1876'da Diyarbakır'da dünyaya gelen Ziya Gökalp, Diyarbakır Askeri Rüşdiyesinde ve mülki idadisinde okumuştur. Daha sonra İstanbul'da Baytar Mektebine girmiş, ancak bu yıllarda İttihad ve Terakki Cemiyetine girdiği için okuldan atılmıştır. Diyarbakır'a sürgün edilen Gökalp, II. Meşrutiyet'in ilanına kadar Diyarbakır'da kalmış, bu tarihten sonra tekrar İstanbul'a gelerek Darülfünun'da sosyoloji ve psikoloji derslerini vermeye başlamıştır. Buradaki görevinden ayrılarak Diyarbakır'a dönen Gökalp, Peyman Gazetesini çıkarmış ve Muallim Mektebinde dersler vermiştir. 1909 yılında Selanik'te toplanan İttihad ve Terakki cemiyetinin kongresine Diyarbakır delegesi olarak katılmış, Genç Kalemler Dergisini çıkarmıştır. 1912 seçimlerinde Diyarbakır Mebusu seçilmiş, İstanbul'a taşınmıştır. Türk Ocağı'nın kurucuları arasında yer aldı. Derneğin yayın organı "Türk Yurdu" başta olmak üzere Halka Doğru, İslam Mecmuası, Milli Tettebbular Mecmuası, İktisadiyat Mecmuası, İctimaiyat Mecmuası, Yeni Mecmua'da yazılar yazmıştır. Bir yandan da Darülfünun-ı Osmanî'de sosyoloji dersleri vermiştir. I. Dünya Savaşı'nın sonunda Ermeni Olayları nedeniyle yargılanmış ve Malta'ya sürülmüştür. İki yıllık sürgün hayatının ardından Diyarbakır'a dönmüş ve 1923'te Maarif Vekâleti Telif ve Tercüme Heyeti Başkanlığı'na atanarak Ankara'ya yerleşmiştir. Aynı yıl İkinci Dönem Türkiye Büyük Millet Meclisi'ne Atatürk tarafından Diyarbakır mebusu olarak seçilen Gökalp, 1924'te kısa süren bir hastalığın ardından İstanbul'da ölmüştür.

Gökalp'in İkinci Meşrutiyet devresi boyunca ileri sürdüğü eğitim görüşleri üç başlıkta toplanabilir:

I. 1909 yılında ileri sürdüğü bazı iyileştirme önlemleri;

II. 1913 yılındaki ütopyik eğitim düzeni;

III. 1913 sonlarıyla 1914'de “Türkleşmek, İslâmlaşmak, Muasırlaşmak” tezine paralel olarak geliştirdiği eğitim düzeni.

II. Meşrutiyet döneminin en etkili fikir akımlarından birisi özellikle Balkan Savaşları sırasında ön plana çıkan Türkçülük hareketidir. Gökalp, hem bu hareketin ideolojik boyutunu ortaya koyması hem de II. Meşrutiyetle başlayan, Cumhuriyet ile devam eden süreçte öne sürdüğü fikirlerle her iki dönemin şekillenmesinde önemli rol oynayan bir şahsiyettir. Gökalp eğitim sosyolojisini etkisinde kaldığı Durkheim sosyolojisinin prensiplerine göre şekillendirmiş ve Durkheim'in toplumsal eğitim anlayışını Türkiye'ye sokmuştur. Gökalp'e göre eğitim; *“Bir cemiyette yetişmiş neslin yetişmekte olan nesle fikirlerini ve hislerini vermesi demektir.”* Gökalp, eğitim ve öğretimi birbirinden ayırarak, eğitimi harsın fertlere kazandırılması olarak ele almış, hars milli olacağı için bir milletin fertlerine verilecek olan eğitimin de milli olması gerektiğini vurgulamıştır. Bu ameliyenin iki şekilde gerçekleştirildiğini ifade eden Gökalp, bunlardan birincisinin “yetişmiş neslin, kendisinin hiç haberi olmadan, samimi hayattaki konuşmaları, fiili ve hareketleriyle canlı misaller teşkil ederek yeni nesle tesirler icra etmesi olup, Gökalp bu eğitim şekline “müntehir terbiye” adını vermektedir ki günümüzde ki “yaygın eğitime” karşılık gelmektedir. Eğitimin ikinci şekli yetişmiş neslin velî, vasî, muallim, mürebbi namlarıyla resmi vaziyetler alarak, usûl ve irade tahtında yeni nesle bir takım muayyen fikirleri ve hisleri telkine çalışması olup, Gökalp buna “müteazzi terbiye” adını verir ki bu da “örgün eğitime” karşılık gelir.⁵⁸¹

Gökalp, Türkiye'de medrese ve mektepte okuyanların vatana en zararlı kimseler olduklarını belirterek, bunun da nedenini eğitim sistemimizin milli değil, kozmopolit olmasına bağlamaktadır. Böyle gayri milli bir eğitim de vatandaşlarda sağlıklı ve sağlam bir kişilik geliştirememektedir. Ona göre terbiyenin gayesi milli fertler yetiştirmektir. Milli fertler yetiştirmek demek doğrudan doğruya onları millet yapmak demektir. Milli terbiye aşamasına geçmek için öncelikle sosyolojik metotla milli kültürün keşfedilmesi gerekmektedir. Tanzimat'tan önceki eğitim sistemini

⁵⁸¹ Kafadar, a.g.e., s. 223.

İslami unsurlar ağır bastığı için, Tanzimat'tan sonraki dönem eğitimini ise Fransız etkisinde kaldığı için tenkit ve reddeder.

1914 yılı başlarında yayınladığı bir makalesinde “Türkleşmek, İslamlaşmak, Muassırlaşmak” formülünü eğitime uyarlayan Gökalp, eğitimde izlenecek üç amaç olduğunu, bir başka deyişle çocuklara üç türlü bilgi öğretilbileceğini: bunlardan ilkinin ilki, milli dil, milli tarih, milli edebiyat, ikincisinin Kur’ân, tecvid, ilmihal gibi dini bilgiler ve üçüncüsünün riyaziyat, tabiiyat gibi ilimler ile yabancı diller, el işleri, beden eğitimi ve benzeri dersler olduğunu ifade eder.⁵⁸² Aslında Ziya Gökalp’in uygulamaya çalıştığı eğitim modeli, milli, çağdaş ve İslami eğitim öğelerinin bir senteziydi.

Eğitimde ıslahata nereden başlanacağı konusunda Emrullah Efendi'nin Tûbâ Ağacı nazariyesine destekleyen Gökalp, yükseköğretimin geliştirilmesiyle ancak ilköğretimin gelişebileceğini ileri sürer. Bu görüşleriyle Sâti' Bey ile anlaşmazlığa düşen Gökalp, eğitimin milliliği ve mekteplerde mükâfat ve ceza konularında da dönemin dergilerinde Sâti' Bey ile düzeyli bir tartışmaya girişmiştir.

İkinci Meşrutiyet döneminde bu üç eğitimcinin görüşleri dışında daha birçok eğitimci görüşler ileri sürmüştür. Tevfik Fikret Bey'in Anglo-Sakson eğitim modeli olarak benimsediği “Yeni Mektep” fikri, Prens Sabahattin Bey'in öne sürdüğü “Meslek-i İçtimai”, İsmail Hakkı Bey'in çocuğu merkez alan eğitim modeli, Halide Edip'in kadın eğitimini ön plana çıkaran eğitim anlayışı ve diğer eğitim akımları bu dönemin fikir olarak ne derecede zengin olduğunu ortaya koymaktadır. Bu fikirlerin her birisi belirli oranda ya II. Meşrutiyet dönemi içerisinde, ya da Cumhuriyet'in ilanından sonra uygulama alanı bulmuştur. Eğitimin dönemin vazgeçilmez bir unsuru olarak kabul edilmesi, gazete ve dergilerde seviyeli tartışmalar yapılması, en azından eğitimi ülke gündeminde tutmaya yaramıştır. Ancak Balkan Savaşları ve I. Dünya Savaşı'nın neticesinde bu fikir akımlarından birçoğu arka plana itilmiş ve bu alanda mevcut iktidarın ideologlarının hâkim tezleri uygulama alanı bulmuştur.

⁵⁸² Ergün, a.g.e., s. 139.

BÖLÜM III

BİR MEŞRUTİYET AYDINI: ETHEM NEJAT BEY* (1887-1921)

1- Ethem Nejat Bey'in Hayatı:

II. Meşrutiyet'in önemli eğitimcilerinden ve aydınlarından olan Ethem Nejat Bey'in doğum tarihi kesin olarak belli değildir. İstanbul, Üsküdar'da bulunan Ahmet Çelebi Mahallesi'nde 1882 yılında dünyaya geldiğini iddia edenler olduğu gibi,⁵⁸³ doğum tarihini 1887 olarak verenler de vardır.⁵⁸⁴ İlköğretimini nerede aldığı konusunda bir bilgi bulunmazken, Ethem Nejat Bey, okuma yazmayı annesinden öğrenmiştir. Bu durumu, kendisine okuma yazma öğreten annesine ithaf ettiği kitabının girişinde şöyle ifade etmektedir:

“Pek muhterem ve muazzez anneciğim!

Titremeden bu satırları yazmaya teşebbüs eden kalemim, bütün kardeşlerimle bana her şeyden evvel verdiğin cesaret dersine itka' ederek yürüyor. Kendimi anlamağa başladığım zaman müşfik ağzından ilk duyduğum kelime “terbiye” idi. Üsküdar'da ki mesut yuvamızın yeşil zarif bahçesine bakan serin ve asude odada, pencerelerimizi saran zümrüt asmaların zîr-i litafında, bana büyük tatlar ve şevkler içinde ve vaatler ve

* Ethem Nejat Bey bazı yazarlarca II. Meşrutiyet'in bir diğer aydını olan Dr. Ethem Necdet ile karıştırılmıştır. Örneğin Hilmi Ziya Ülken'in, Dr. Ethem Necdet'in 1913 yılında yazdığı “Tekâmül ve Kanunları” adlı kitabın Ethem Nejat'a ait olduğunu belirtmesi ve memleketimizde yazılmış ilk sosyoloji kitaplarından birisi olduğunu ileri sürmesi oldukça ilginçtir. Hilmi Ziya Ülken, a.g.e., s. 174 ve 296. Ondan alıntı yapan Mete Tunçay (Türkiye'de Sol Hareketler I, s. 148) da aynı hataya düşmektedir. Ancak Ülken'in kitabının sonraki baskılarında bu hata düzeltilmiştir. Necdet Sakaoğlu da aynı hataya düşenlerdendir. Necdet Sakaoğlu, Osmanlı'dan Günümüze Eğitim Tarihi, İstanbul, 2003, s. 317. Türk ve Dünya Ünlüleri Ansiklopedisi de eserin Ethem Nejat'a ait olduğunu yazmaktadır. Türk ve Dünya Ünlüleri Ansiklopedisi, C. 4, s. 2043. Alpay Kabacalı'da Tekâmül ve Kanunları'nın Ethem Nejat'ın eseri olduğunu zikreder. Alpay Kabacalı, “Ethem Nejat”, Sosyalist Kültür Ansiklopedisi, C. VI, s. 335. Dr. Ethem Necdet, II. Meşrutiyet döneminde pozitivist ve tekâmülcü görüşler ileri süren bir Osmanlı aydınıdır.

⁵⁸³ İsmail Hakkı Tonguç, “Ethem Nejat”, Öğretmen Ansiklopedisi ve Pedagoji Sözlüğü, İstanbul, 1952, s. 136. Akyüz, a.g.e., s. 192.

⁵⁸⁴ Alpay Kabacalı, a.g.m., s. 434. Mete Tunçay, Türkiye'de Sol Akımlar I, İstanbul, 2000, s. 148. Kafadar, a.g.e., s. 292. Aclan Sayılğan, Türkiye'de Sol Hareketler (1871-1972), İstanbul, 1972. “Ethem Nejat”, Türk ve Dünya Ünlüleri Ansiklopedisi, C. 4, s. 2043. Sakaoğlu, a.g.e., s. 316.

nevâzişlerle öğrettiğin yazı ile ilk ihsâs ettiğin büyük emele, terbiyeye dair yazdığım şu eserciğimi -lütfe kabul buyurmanı rica ederek- nam-ı şefkat ve ulviyetine ithaf ediyorum.”⁵⁸⁵

Ethem Nejat Bey, anne tarafından Çerkes’dir* (Beseney) ve soylu bir aileye mensuptur. I. Dünya Savaşı sırasında Osmanlı Devletine sığınarak Sivastopol’ü top ateşine tutan Goeben (Yavuz) zırhlısının komutanı olan Bahriye Albayı Cevat Bey (Toydemir) Ethem Nejat Bey’in dayısıdır. Annesinin amcasının oğlu ise General Cemil Cahit’ (Toydemir) dir.** Ethem Nejat Bey’in abisi Rıza Bey’de askerdir ve o tarihlerde Cemil Cahit Bey’in emir subaylığını yapmaktadır. Nejat Bey’in kız kardeşi Bedia Hanım’ın eşi Osman Bey’de subay olup, onlarda Amasya’da oturmaktaydılar.⁵⁸⁶ Anlaşıldığı kadarıyla Ethem Nejat Bey’in ailesinde birçok asker vardır. Ethem Nejat Bey ile birlikte 1919 yılında Berlin’de bulunan 18 Türk spartakistinden birisi olan Selahaddin Nejat Bey, Ethem Nejat ile bir karı-kocanın eski evliliklerinden olan çocukları, yani üvey kardeşiler. Selahaddin Bey, Ethem Nejat ağabeyini çok sevdiğinden onun adını kendi adı içinde taşımak için Nejat ismini almıştır. Daha sonra “Yalkı” soyadını alan Selahaddin Nejat Bey, Ankara Üniversitesi Veterinerlik Fakültesinde dekanlık yapmış ünlü bir bilim adamıdır.*

⁵⁸⁵ Ethem Nejat, Mektepçilik, İstanbul, 1332, s. 4.

* Ethem Nejat’ın Çerkes olduğunu Zeynullah Nevşirvanov şöyle ifade etmekteydi: “Gayet garibet olarak Ethem Nejat yoldaş kendisi Çerkes olduğu halde hemen 1917 senesine kadar mutaassıp bir Türkçü idi.” Zeynullah Nevşirvanov, Ethem Nejat Arkadaş, 28-29 Kânunusani 1921 Karadeniz Kıyılarında Parçalanmış Mustafa Suphi ve Yoldaşlarının İkinci Yıldönümleri, Moskova 1923, s. 73’ten akt. Mustafa Suphi ve Yoldaşları, (Çevrim Yazı Burhan Tuğsavul), İstanbul, 2004, s. 111.

** Cemil Cahit (Toydemir) (1883-1956): Büyük Çerkes sürgününde Anadolu’ya göç eden Therhet adlı bir Vubih ailesinden olan Mehmet Cahit Bey’in oğludur. 1883 yılında İstanbul’da doğdu. Harp Okulu’nu 1902’de bitirdi. Balkan ve Birinci Dünya Savaşlarına katıldı. 1918 yılında Yusuf İzzet Paşa’nın emrinde tümen komutanı olarak Kafkasya’yı kurtarmak ve bağımsız bir Kuzey Kafkasya Cumhuriyeti kurmak için yapılan savaşlara katıldı. Kurtuluş Savaşı’ndan sonra da Tümen Komutanlıkları, Kolordu Komutanlığı, Jandarma Genel Komutanlığı(1939), Askeri Yargıtay Başkanlığı(1942), 1.Ordu Komutanlığı gibi görevlerinde bulunduktan sonra 1946 yılında Orgeneral rütbesinden emekliye ayrıldı. TBMM’nin yedinci döneminde İstanbul Milletvekili ve aynı dönemde Recep Peker kabilesinde Milli Savunma Bakanı olarak hizmet gördü. 1956 yılında İstanbul’da öldü.

⁵⁸⁶ S. Halit Kakinç, “Mustafa Suphi ve Yoldaşlarını İttihadçılar mı Öldürdü?”, *Toplumsal Tarih*, S. 61, Ocak 1999, s. 33.

* Selahaddin Nejat (Yalkı): 1900 yılında İstanbul’da doğmuştur. İlköğrenimini Üsküdar ve İzmir’de tamamlamış, veterinerlik tahsiline İstanbul’da başlamış, Almanya’da devam ederek Berlin Veteriner Yüksekokulu’nu bitirmiştir. Aynı kurumun iç hastalıkları kliniğinde 1931’de doktorasını tamamlayarak yurda dönmüştür. Etlik’te laboratuvar şefliği yaptıktan sonra Yüksek Ziraat Enstitüsü Veteriner Fakültesi İç Hastalıkları Şefliğinde bulunmuştur. 1939’da doçent, 1941’de profesör olan Yalkı, üç dönem Veterinerlik Fakültesi Dekanlığını yürütmüştür. 1974 yılında Ankara’da ölmüştür. Selahaddin Nejat Bey’in annesinin ismi Melek, babasının ismi ise İsmail Hakkı’dır. Ethem Nejat Bey ile üvey kardeş olduklarına göre Nejat Bey’in anne veya baba isminden birisine ulaşmış oluyoruz.

Üsküdar İdadisi ve Ticaret Mekteb-i Âli'sinden mezun olan Nejat Bey,⁵⁸⁷ Mutlakiyet döneminde gazetecilik yapmıştır. Osmanlı Ziraat ve Ticaret Gazetesinde düzenli yazıları yayınlanan Nejat Bey, İttihad ve Terakki Cemiyeti ile bağlantı kurduğu için II. Meşrutiyet öncesinde zorunlu olarak yurt dışına kaçmıştır. Nejat Bey yazılarında hangi tarihlerde hangi ülkelerde bulunduğunu tam olarak belirtmese de yazdıklarının satır aralarından bazı ipuçlarına ulaşılmaktadır. Kesin olmamakla birlikte yurt dışına ilk çıkışında Amerika'ya, Newyork'a gittiğini düşünmekteyiz. Çünkü 1325 yılında Osmanlı Ziraat ve Ticaret Gazetesinde yazdığı bir makalede 2 sene önce Amerika'da olduğunu ifade etmektedir.⁵⁸⁸ Buna göre 1907 yılında Ethem Nejat Bey Amerika'da bulunmaktadır. Sırat-ı Müstakîm'de kaleme aldığı bir makalesinde *“Amerika'da oturmuş ve Amerika adâtına oldukça vukuf hâsıl etmiş”*⁵⁸⁹ olduğunu belirttiğine göre bu ülkede bir süre yaşadığını anlamaktayız. Zaman zaman yazdığı makalelerde Amerika'da yaşadığı deneyimlerden ve gördüklerinden bahsetmektedir.⁵⁹⁰ II. Meşrutiyet'in ilanından önce ise Nejat Bey'in Fransa'da olduğunu bilinmektedir.⁵⁹¹ Yumurta ticareti ile ilgili bir makalesinde *“Birkaç sene önce Marsilya'da bulunduğum esnada Marsilya'daki Osmanlı yumurta tüccarları ile iyice münasebet peyda etmiştim”*⁵⁹² demektedir. Yine 1913 yılında kaleme aldığı Türklük Nedir ve Terbiye Yolları isimli kitapta *“324 İnkılâbı olalı henüz iki ay olmuştu. Bizi Paris'in doğu istasyonundan alan tren İsviçre üzerinden artık hürriyetine kavuşmuş olan vatanımıza götürüyordu”*⁵⁹³ ifadelerinden bir süre Fransa'da yaşadığı sonucuna varmaktayız.

⁵⁸⁷ Ethem Nejat Bey'in Eskişehir Muallim Mektebinde okuduğunu ileri süren Fethi Tevetoğlu bu konuda yanılmaktadır. Fethi Tevetoğlu, Türkiye'de Sosyalist ve Komünist Faâliyetler (1910-1960), Ankara, 1967, s. 108. Ethem Nejat, Darülmualimin mezunu değildir. Kaldı ki onun eğitim aldığı dönemde Eskişehir'de bir Darülmualimin de bulunmamaktadır. Nejat Bey yalnızca, 1915-1917 yılları arasında Eskişehir Maarif Müdürlüğü görevinde bulunmuştur.

⁵⁸⁸ Ethem Nejat, “Amerika'da Osmanlı Ticareti”, *Osmanlı Ziraat ve Ticaret Gazetesi*, S. 12, 23 Aralık 1909.

⁵⁸⁹ Ethem Nejat, “Amerika'daki Müslümanlar I”, *Sırat-ı Müstakîm*, C. IV, S. 82, 30 Mart 1910, s. 64.

⁵⁹⁰ Amerika'daki izlenimlerini içeren yazılarından bazıları için bkz. Ethem Nejat, “Bir Tüccarın Hikâyesi”, *Osmanlı Ziraat ve Ticaret Gazetesi*, S. 23, 17 Mart 1910. Ethem Nejat, “Evlatsız Anneler”, *Türk Kadını*, C. I, S. 4, 1918. Ethem Nejat, “Amerika'da Müslümanlar II”, *Sırat-ı Müstakîm*, C. IV, S. 85, 21 Nisan 1910.

⁵⁹¹ Mete Tunçay, a.g.e., s. 148. Mehmet Ö. Alkan, “II. Meşrutiyet Aydını Olarak Ethem Nejad”, *Sosyalizm ve Toplumsal Mücadeleler Ansiklopedisi*, C. 6, s. 1839.

⁵⁹² Ethem Nejat, “Yumurta Ticareti”, *Osmanlı Ziraat ve Ticaret Gazetesi*, S. 10, 9 Aralık 1909, s. 156.

⁵⁹³ Ethem Nejat, *Türklük Nedir ve Terbiye Yolları*, (Haz. Faruk Öztürk), İstanbul, 2001, s. 38.

Yurda döndükten sonra bir müddet İstanbul'da kalan ve daha sonra Alasonya Hususi İdadisine müdür olarak atanan Nejat Bey burada yakın arkadaşı Ferid Bey ile birlikte oldukça başarılı işlere imza atmıştır. 1909-1910 yıllarında Alasonya'da kalan Nejat Bey, Ferid Bey ile birlikte Manastır Darülmualiminine tayin edilmiştir.⁵⁹⁴ Okulun müdürlüğünü yapan Nejat Bey, bu okulda tarım ve ticaret eğitimi üzerinde durmuş ve tarım dersi öğretmenliğine atanan Ferid Bey ile birlikte "Terbiyevî Yeni Fikir" isminde bir dergi yayınlamıştır. Manastır'da kaldığı dönemde okul içerisinde bir rasathane tesis eden Nejat Bey, ölçümler yaparak bölgenin iklimine yönelik raporlar hazırlamıştır. Manastır Darülmualiminin Kongresinin toplanması, spor müsabakalarının yapılması, yürüyüşler, fenni gezintiler, izci birliklerinin kurulması gibi daha birçok yeniliğe imza atan Nejat Bey, Balkan Savaşları sırasında Sırpların Manastır'ı ele geçirmesiyle bir süre esaret hayatı yaşamıştır. Kaleme aldığı Mektepçilik isimli kitabının bazı bölümleri bu esaret sırasında yakılmıştır. Nejat Bey bu kısa esaretini şu şekilde anlatmaktadır:

*"Ben bir zaman esaretin küçük bir nevini yaşıyordum, Sırpalar Manastır'ı işgal ettiği zaman bizi bir yere bırakmıyorlardı, benimle beraber yakınımdaykiler ne büyük ihtiyaç ve gaile içinde idik. Semada münevver bir afak vardı, bu afak hayli gayretime rağmen yaklaşmadığım nokta idi, yoruldu, müşkülleri hal ettim. Artık İstanbul'a, doğduğum eve çektiğim üzüntüler, elemeler, gailelerle yürüyordum, bilir misiniz o vakit ne dinledim. Saadet mi? ohh! Ben o vakit ne mesuttum."*⁵⁹⁵

Bu esaret sonrasında İstanbul'a gelen Ethem Nejat Bey, Eylül 1913'de Bursa Darülmualiminin Müdürlüğü'ne atanmıştır. Manastır Darülmualimininde yaptığı hemen tüm faaliyetleri Bursa'ya taşımış, bununla birlikte Yeni Fikir Dergisi de artık Bursa'da yayınlanmaya başlamıştır. 1912 yılında kurulan Türk Ocağı ve 1913 yılında vücuda getirilen Türk Gücü Derneğinin çalışmalarına aktif olarak katılan Nejat Bey,

⁵⁹⁴ 1924 yılında yayınlanan Genç Komünist adlı derginin Karadeniz'de öldürülen Mustafa Suphi ve yoldaşlarını anmak için yayınlanan 16. Sayısında (28 Ocak 1924) "İnkılâp Kurbanları" başlıklı bölümde Ethem Nejat hakkında da küçük bir pasaj bulunmaktadır. Bu pasajda Nejat'ın Üsküp Darülmualimininde müdürlük yaptığı yazılmaktadır ancak biz böyle bir bilgiye rastlayamadık. Yine aynı dergide Ethem Bey'in İngiltere'de bulunduğu yazılmaktadır ancak Nejat Bey'in tüm yazıları ve kitapları incelendiğinde bunu kanıtlayacak bir ize de rastlanmamıştır. "İnkılâp Kurbanları", *Genç Komünist*, S. 16, 28 Ocak 1924, s. 6.

⁵⁹⁵ Ethem Nejat, "Muallimlikte Saadet Var mıdır?", *Yeni Fikir*, C. 3, S. 15, 1 Eylül 1913, ss. 462-463.

Bursa’da Türk Gücü Derneği’nin teşkilâtını gerçekleştirmiştir. Bu yıllarda koyu bir Türk milliyetçisi olan Nejat Bey, Türk’ün istemesi halinde her türlü güçlüğü üstesinden gelebileceğini ve tüm savaşlardan galip çıkabileceğini belirtir ve bu gerçeği Bursa Darümualliminin iç kapısının üstüne “Türk’ün Gücü Her şeye Yeter” sözlerini yazdırarak öğrencilerine telkin eder.⁵⁹⁶ Yine bu şehirde öğretmenler arasında birlik ve beraberliği sağlamak ve onları kötü alışkanlıklardan ve miskinlikten kurtarmak amacı ile “Muallimler Yurdu” adında bir öğretmen derneği kurmuştur. Yeni Fikir Dergisi, bu derneğin kuruluş amacını şöyle belirtmektedir:

“Bursa muallimleri bazı müteşebbis ve vatanperver arkadaşların teşviki ile bir Muallim Yurdu küşad eylediler. Muallimler Yurdunun maksad-ı tesisi, muallimleri aynı fikir ve aynı gaye-i milli ile birleştirmek, tarz-ı terbiyede bir vahdet temin eylemek, terakkiyat-ı terbiyeviye ve ilmiyeden birbirlerini gerek musahabe ve gerek mübâhase ve konferanslarla haberdar etmek ve bhusus muallimleri kahvehane hayatından çekip kurtarmak (...) Nice muallimlerimiz mekteplerinden, işlerini bitirir bitirmez hemen kemal-i isticâl ile kahvehaneye koşar, halkın huzurunda kahve, nargile çeker hatta tavla v.s. oyunları oynarlardı. Bu hal yalnız Bursa’ya değil, her yere münhasır idi. Şükür Muallimler Yurdu, muallimleri bu miskin hayattan kurtarıyor. Muallimler Yurdu her zaman açık bulunacak, bütün gazeteye, risalelere abone olacak, hatta muallimlerin kahvelere müracaattan istiğna ettirmek için kahve, çay ve nargile de bulunduracaktır. Muallimler Yurdu’nun riyaset-i fahriyesinin Abbas Halim Paşa kabul ettiler”⁵⁹⁷

Muallimler Yurdu tam bir öğretmen derneği olmaktan çok bir öğretmenler lokali olarak düşünülmüştür. Nejat Bey, öğretmenlerin gelip gazete ve dergi okuyabilecekleri, sohbet ve tartışma yapabilecekleri ve milli bir his etrafında buluşabilecekleri bir mekân oluşturmak istemiştir. Ayrıca Muallimler Yurdu mensupları artık oturmak yerine Keşiş Dağının (Uludağ) eteklerinde, yamaçlarında

⁵⁹⁶ Mehmet Ö. Alkan, “II. Meşrutiyet Aydını Olarak Ethem Nejad”, Sosyalizm ve Toplumsal Mücadeleler Ansiklopedisi, C. 6, s. 1839.

⁵⁹⁷ “Muallimler Yurdu”, *Yeni Fikir*, C. III, S. 18, Aralık 1913, s. 586.

yürüyüşlere katılıp, spor müsabakalarına da iştirak etmişlerdir.⁵⁹⁸ Nejat Bey, daha sonra Maarif Müdürü olarak görev aldığı Eskişehir’de de Muallimler Yurdu’nun bir şubesini açmıştır.⁵⁹⁹

İsmail Hakkı Tonguç, Ethem Nejat Bey’in Bursa Darümuallimininden öğrencisi olan ilköğretim müfettişi B. Karatan’ın okul ve Nejat Bey ile ilgili anılarını aktarırken Nejat Bey’in kendisi ve eğitim uygulamaları ile ilgili birçok ipucu da vermektedir. Karatan anılarında Bursa Darümuallimininde 1909-1910 yıllarında öğretiminin medreseden çok da farklı olmadığını ifade ederek okulda tam bir düzen ve nizamın olmadığını söylemektedir. 1911-1912 öğretim yılı başında okula döndüklerinde bahçede öğrencilerle top oynayan sivil elbise giymiş müdür Ethem Nejat ile karşılaştıklarını ve çok şaşırdıklarını söyleyen Karatan, önce çekingen duran öğrencilerin az sonra seyirci, hemen arkasından da oyuncu olarak maça dâhil olduklarını, öğrencilerin müdür tarafından azarlanmayıp, hor görülmediğini ve müdürün öğrencilere dostça tavsiyelerde bulunduğunu, bu durumun yıl boyunca ders aralarında, uzun teneffüslerde, bütün hafta içinde devam ettiğini söylemektedir. Nejat Bey’in gelişile okulun içinin ve bahçesinin yeni baştan düzenlendiğini, yemeklerin ve yatakhanelerin düzeldiğini aktaran Karatan, Ethem Nejat Bey’in pedagoji ve beden eğitimi derslerini verdiğini ancak sık sık dersleri kontrole gelerek konuşmalar yaptığını ve her sabah bütün talebelere 20 dakika beden hareketleri yaptırdığını, akşamları ise oyun ve spor saatlerinin bulunduğunu ifade etmektedir.

Haftada bir gün öğleden sonra eğitim yapılmadığını ve o gün talebelerin öğretmenlerle birlikte gezintilere çıkarak tetkik ödevleri yaptıklarını söyleyen Karatan, bu gezilerde sanat ve ziraat okullarına çok sık gidildiğini, bazen de geniş alanlara gidilerek beden eğitimi ve spor müsabakalarının icra edildiğini, ancak özellikle hafta tatili olan cuma günlerinde hava ne kadar bozuk olursa olsun mutlaka gezintilere gidildiğini aktaran Karatan, cuma günleri yapılan gezileri şöyle anlatmaktadır:

⁵⁹⁸ “Bursa Darümualliminlileri Hayat Hareketidir Diyor Artık!”, *Yeni Fikir*, C. II, S. 17, Kasım 1913, s. 553.

⁵⁹⁹ Mete Tunçay, “Meb’us Namzedimiz Ethem Nejat Bey Eskişehir’de Ne Yaptı?”, *Tarih ve Toplum*, S. 61, Ocak 1989, s. 40.

“Köylere gezintiyeye giderken her şey inceden inceye gözden geçirilir, öğrenciler kontrol edilirdi. Hareket emri verilince şarkı, trampet ve ffrelerle yürüyüş başlar, şehir dışına çıkılınca izci yürüyüşüne göre tertibat alınır ve gidilecek yere kadar bu suretle yürünürdü. Orada konaklama, yeri düzenlenir, bayrak sıraya çekildikten sonra kahvaltı yapılır, biraz istihattan sonra da beden hareketleri, çeşitli sporlar, izcilik ders ve tatbikatına geçilirdi. Bundan sonra köy camisine gidilir, güzel sesli öğrenciler tarafından cama namazı kıldırılır, Kur'an ve hutbe okunur, vaaz edilirdi. Müdür bu vaazları kendisi yazar veya konusunun şeklini tespit ederek bu işi yapacak öğrenciyeye direktifler verirdi. Namazdan sonra köylülerle grup grup konuşmalar yapılarak müdürün verdiği plân gereğince tetkiklere geçilirdi. Bundan sonra beden hareketleri, çeşitli oyun ve sporlar, izcilik ve ziraat tatbikatı, köy tetkikleri üzerinde konuşmalar sıra ile gösterilirdi. Köylülere şarkı söylenir, müsamere verdikten sonra hareket hazırlığı başlardı. Programın ağırlığına ve yorgunluğa rağmen, şarkılar söylenerek neşe içinde okula dönülürdü.”⁶⁰⁰

Bursa Darülmualiminin öğrencilerinden birçoğunun Nejat Bey müdür olmadan evvel zamanlarının çoğunu çayhanelerde ve kiraathanelerde geçirdiğini, Nejat Bey'in gelişiyle birlikte okulda bambaşka bir hayatın başladığını ve öğrencilerin müdür beyin kurduğu Türk Gücü Spor Kulübünde ve Türk Ocağında faaliyet göstermeye başladığını ifade eden Karatan, öğrencilerin artık Nejat Bey'in yanından ayrılmamaya gayret gösterdiklerini ve kahvehane ve oyunlarını bıraktıklarını söylemektedir.

Ethem Nejat Bey 1914 yılında İzmir Darülmualiminin Müdürlüğüne atanmıştır.⁶⁰¹ Muavinliğine de yine Bursa Darülmualimini ziraat muallimi Hamdi Efendi getirilmiştir.⁶⁰² Ahenk Gazetesi, Nejat Bey ile muavini efendinin önceki gün

⁶⁰⁰ İsmail Hakkı Tonguç, Canlandırılacak Köy, İstanbul, 1947, ss. 238-239.

⁶⁰¹ Engin Tonguç eserinde Ethem Nejat Bey'in 1912-1914 yılları arasında İzmir Darülmualimininde müdürlük yaptığını belirtmektedir. Engin Tonguç, Devrim Açısından Köy Enstitüleri ve Tonguç, İstanbul, 1970, s. 62. Ancak, Ahenk Gazetesinde rastladığımız aşağıdaki iki haber bu savı çürütmektedir. Ethem Nejat Bey'in farklı tarihlerde iki kez İzmir Darülmualiminin müdürlüğü yaptığını dair hiçbir bilgi yoktur.

⁶⁰² “Darülmualiminin Müdürlüğüne”, *Ahenk*, 20 Mart 1914.

gelip görevlerine başladıklarını yazmıştır.⁶⁰³ B. Karatan, Ethem Nejat'ın İzmir Darümualliminine gitmesinden sonra orada nelerle karşılaştığını ve hangi faaliyetlerde bulunduğunu Nejat Bey'in İzmir Darümuallimininden öğrencisi olan arkadaşlarından dinlediğini ifade etmektedir. Ona göre Nejat Bey, Bursa Darümuallimininden ayrılmak istememiş, ancak İzmir Darümuallimininde birçok müdür değiştiği halde öğrencilerin isyanının önüne geçilemediği için Nejat Bey bu isyanları bastırmak için geniş yetkilerle bu okula müdür olarak atanmıştır. Bursa Darümuallimini ile ilişkisini kesmeyen Nejat Bey, pek çok öğrencisiyle mektuplaşmaya devam etmiş ve adeta bu iki okul birbiriyle birleşik hale gelmişti. Nejat Bey İzmir'e gittiğinde Darümuallimin Bayraklı'da Yahyapaşa Köşkü'nde bulunmaktaydı. Öğrenciler ilk gördüklerinde Ethem Nejat'ı "küçük yapılı ve çocuk gibi nitelendirmişler ve odasından hiç çıkmayan biri olarak görmüşlerdir." Kısa süre sonra bu izlenimleri değişen öğrenciler yemeklerin bollaşmasından ve iyileşmesinden, yatakhanelerin, okul bahçesinin düzenlenmesinden, iyi hocaların okula gelmesinden memnuniyet duymaya başlamışlardır. Hatta Nejat Bey okulu Karşıyaka Kız Öğretmen Okulunun binasına taşımış, her şeyi yenilemiş ve öğrencilerin serbest çalışmaları için atölyeler yaptırmıştır. Sıralar ve masalar Amerikan usulünde tek kişilik olup, okulda ayrıca bir tatbikat mektebi de yaptırmıştır. Karatan, okulda izcilik ve spor müsabakalarına büyük önem verildiğini, poligonlarda atış talimleri ve askeri teçhizatlarla yürüyüşler yapıldığını da eklemektedir. Çanakkale Savaşlarının başlaması üzerine okuldaki talebelere 60 tanesi ile Başta Ethem Nejat Bey olmak üzere okul muallimleri gönüllü olarak harbe katılmışlardır.⁶⁰⁴

Ethem Nejat, İzmir'de bulunduğu sırada Kolordu Komutanı Pertev Paşa, Erkân-ı Harbiye Reisi Cafer Tayyar Bey, Vali Rahmi Bey, Vasıf ve Necati beylerle yakın ilişkiler kurmuş ve bunlar tarafından çok sevilen bir kişi ve eğitimci olmuştur.⁶⁰⁵ İzmir Darümuallimin Müdürü iken 1914'de İzmir İttihad ve Terakki Kâtib-i Mesulü Celâl (Bayar) Bey'in isteğiyle Aydın Vilayeti Meclis-i Umumî'sine "Vilayette Maarif ve Mekâtib-i İptidaiyenin Çare-i Islah ve Teceddüdü" namıyla bir

⁶⁰³ "Darümuallimin Müdürü", *Ahenk*, 30 Mart 1914.

⁶⁰⁴ İsmail Hakkı Tonguç, a.g.e., ss. 242-243.

⁶⁰⁵ Engin Tonguç, a.g.e., s. 63.

rapor sunmuş ve daha sonra bu rapor “Terbiye-i İptidaiye Islahatı” adıyla basılmıştır.⁶⁰⁶

Karatan anılarında eğitim öğretim yılı sonunda Ethem Nejat Bey’in Muğla Maarif Müdüriyetine atandığını ve yerine Osman Nuri isminde yeni bir müdür geldiğini belirtmektedir.⁶⁰⁷ Nejat Bey’in Muğla Maarif Müdürlüğü yaptığı dönemle ilgili herhangi bir bilgi bulunmamasına rağmen anlaşıldığı kadarıyla bu şehirde bir öğretim yılı görev yapmıştır.

1915 yılının ortalarında Ethem Nejat Bey Eskişehir Maarif Müdürlüğü’ne atanmıştır. Yaklaşık iki yıl bu şehirde maarif müdürlüğü yapan Nejat Bey, daha önce beraber çalıştığı veya öğrencisi olan genç ve gayur muallimleri beraberinde getirerek Eskişehir’de birçok yeniliğe imza atmış, başta maarif olmak üzere diğer alanlarda da şehre bir canlılık getirmiştir. Ethem Nejat Bey’in maarif alanında Eskişehir’de neler yaptığını gösteren bu belge aslında bir seçim broşürüdür. 1919 yılında yapılacak olan seçimler için Ahrar Fırkası tarafından bastırıldığı anlaşılan bu belgeye göre Ethem Nejat Bey Fırkanın Eskişehir adaydır. Ancak Tunçay, Ethem Nejat’ın yakınlarından onun Türkiye İşçi ve Çiftçi Sosyalist Fırkasının Eskişehir adayı olduğunu işittiğini belirtmektedir.⁶⁰⁸ Buradaki sorun ya Nejat Bey’in ailesinin fırka ismini yanlış hatırlamalarından kaynaklanmakta yahut da Nejat Bey, Türkiye İşçi ve Çiftçi Sosyalist Fırkasının İstanbul, Ahrar Fırkasının ise Eskişehir adaydır. Ahrar Fırkasının listesinde Türkiye Sosyalist Fırkasından adayların olması ortak bir liste yapılmış olabileceğini akla getiriyor.

Ethem Nejat Bey, seçim broşürüne göre Eskişehir’de şu faaliyetlerde bulunmuştur:

1. *İptidailerin beşiği itlakına seza olan Darülmualimîni leyli olarak tesis eyledi.*
2. *İdadî halinde mektebi, tahsisatı muvazene-i maliyeden almak üzere*

⁶⁰⁶ Ethem Nejat, Terbiye-i İptidaiye Islahatı, İzmir, 1331.

⁶⁰⁷ İsmail Hakkı Tonguç, a.g.e., ss. 244.

⁶⁰⁸ Tunçay, a.g.e., s. 207.

Sultanî derecesine yükseltti.

3. *Nejat Bey gittikten sonra kapanmış olan Darümuallimat'ı sırf kendine mahsus bir itina ile tesis etti.*
4. *Eskişehir sancağındaki bilûmum ana mekteplerinin, çocuk yuvalarının müessis ve banisi Nejat Bey'dir.*
5. *Umum mekâtib-i iptidaiyyeyi ıslah etti ve hariçten pek çok iyi tahsil görmüş ve Darümuallimînlerden mezun, bugün iftihar ettiğimiz muallimleri celp ve cem' etti.**
6. *Tedrisat-ı iptidaiye kanununun 15'inci maddesini memleketin hayrına tatbik eyledi.*
7. *Yaptığı beş senelik program ile bütün köylerin mekteplerinin kâgir olarak yeniden inşasına ait masarifi bankalarda cem'e başlamıştı. Onun programı takip edilseydi bugün Eskişehir sancağının bütün köyleri bir mektep yaptırarak tahsisata malik olacaktı.*
8. *Turan Numune Mektebini müceddeden inşa ettirdi.*
9. *Kuyucak'ta inşa olunan kâgir iptidaînin vaz'-ı esasını yaptı [temelini attı].*
10. *Matlab'ta (?) kâgir ve büyük bir iptidaî başlattı. (Fakat bu binanın bilâhare inşası tehir olunmuştur.)*
11. *Aşağı Mahallede yine kâgir bir mektep inşa etmek üzere vasî bir arsa mubayaa eyledi.*
12. *Eskişehir'de Turan Numune, Haymana Ana Numune, Edebalı, Sultan Osman, Sivrihisar'da Kızılelma Numune, Beylikahır karyesi înas mekteplerini yeniden tesis eyledi.*
13. *Pek iptidaî bir halde olan iptidaî mekteplerini en güzel, temiz bir darüetterbiye haline koydu.*
14. *Harp içinde Avrupa'dan gerek merkez mekâtibine ve gerek mülhakata ders âletleri celp eyledi.*
15. *Zamanında ziraat dersleri talebeye amelî gösterildi. Ve Ziraat Numune tarlasında talebeye mahsus bir kısım terfîk edilmişti.*

* Ethem Nejat Bey'in Eskişehir'e getirdiği öğretmenlerden olan Behram Lütfi Bey, Manastır Darümuallimininden 1327 senesinde mezun olmuş, ilk olarak Elbasan İttihad ve Terakki Mektebi Müdürlüğünde bulunmuştur. Ethem Nejat'ın İsmail Hakkı Bey'e tavsiyesiyle daha sonra İstanbul'da Şems-ül Mekâtib'de muallimlik yapmış olan Behram Lütfi Bey, Ethem Nejat Bey'in Bursa'ya tayininden sonra Bursa Darümuallimininde öğretmenlik başlamış, 1913 yılında Aydın Vilayetine bağlı Çal Kazasının Ortaköy Karyesinde öğretmenlik yapmıştır. Eskişehir'e geldiğinde Yeşil Ordu faaliyetlerine katılmış ve bu örgütün Eskişehir sorumlusu olmuştur. Cumhuriyet döneminde ise bir süre Sivas Lisesi müdürlüğünde bulunmuştur.

16. Zamanında mekteplerin vücuda getirdiği el işlerinden mürekkep bir sergi tesisine çalıştı.
17. İzcilik terbiyesi için sarf-ı mesâi eyledi ve muallimlere mahsus tatbikat ve malûmat devre-yi tedrisiyeleri küşat olundu. Keza Almanya'dan gelen Muallim Von Hof Paşa nezdinde beray-ı tahsil muallimler i'zâm edilmişti.
18. Memlekete ağaç yetiştirmek ve çocukların ağaç ve ziraat muhabbetini tezyit eylemek üzere zamanında bütün memleketin iştirakiyle ağaç bayramları yapıldı.
19. Eyyam-ı milliyede talebelerin yaptırdığı müsamereler sakın şehrimize bir mevcudiyet-i milliye getirmişti.
20. "Muallimler Yurdu" ünvanıyla bir müessese açılmıştı ve burada muallimlere lisan dersleri verildi ve talim ve terbiye muhasebetleri tesis olundu.
21. Karacahisar'ı ilk neşreden ve liva matbaasını tesise çalışan Ethem Bey'dir. Karacahisar o zaman Türkiye'nin en iyi gazetesi olduğu İstanbul matbuat mehafilinde bile söylenmiş ve yazılmıştı.
22. Nejat Bey halk terbiyesi ile de uğraşmış ve bunun için bilhassa halka mahsus bir kütüphane tesis eylemiştir.
23. Ahaliye mahsus kitaplar tab' eyleyerek meccanen tevzi etmiştir. Bilhassa Çocuklarımızı Nasıl Yetiştirmeliyiz ve Mektep Müsabakaları isimli kitaplar şayan-ı tezkârdır.
24. İdman alanını (Kuvvetli bir dimağ sağlam bir vücutta bulunur) hakikatine tatbiken tesis ve inşa ettiren Ethem Nejat Bey'dir. İdman alanının sonradan başına gelenleri herkes bilir. Eskişehir ve mülhakati alaim-i havaiye rasathanelerinin tesisine istatistik Müdürü Ferit Beyle çalışan Ethem Nejat Beydir. Rasıtlık için muallimlere bir devre-i tedrisiye açılmıştı.⁶⁰⁹

Ethem Nejat Bey, Eskişehir'de göreve başlar başlamaz Darümuallimin ve Darümuallimatı bir düzene sokmuş, ana mekteplerinden başlayarak birçok okul tesis edip, birçoğunu da tamir ve ıslah etmiştir. Ancak en büyük emeği "Turan Numune Mektebi"ne vermiştir. Bu okul 1915 yılının Eylül ayında, Ülkü Okulunun eski

⁶⁰⁹ Mete Tunçay, "Meb'us Namzedimiz Ethem Nejat Bey Eskişehir'de Ne Yaptı?", *Tarih ve Toplum*, S. 61, Ocak 1989, s. 40.

binasında eğitime başlamıştır. Küşad resmi, Maarif Müdürü Nejat Bey'in okulun açılış sebeplerini açıklayan nutku ile başlamıştır. Bu nutku, zamanın Müftüsü Hasan Fehmi Efendi'nin duası takip etmiş, Mutasarrıf Refet Bey tarafından okula bayrak çekilmesi ile merasim sona ermiştir.⁶¹⁰ Açılışı takiben halkının isteği üzerine, okul için daha uygun bir yer aranılmış ve bugün Eskişehir'de Anadolu Üniversitesi Cumhuriyet Tarihi Müzesi olarak kullanılan ve Birinci Ulusal Mimarlık Dönemi etkisinde yapılan⁶¹¹ binanın temeli 7 Ağustos 1915 tarihinde atılıp, 4 Kasım 1916'da açılış töreni yapılmıştır. 17 Aralık 1916 tarihinde okul yeni binasına taşınmıştır. Okula Turan Numune Mektebi isminin verilmesi Türk Yurdu'nun dikkatini çekmiş ve dergi okula bu ismin verilmesini memnuniyetle karşılamıştır.⁶¹² Okulun açılışını bildiren ve okul öğretmenlerinden Abdülkerim Bey'in mermer üzerine işlenmiş olduğu yazıda şöyle yazmaktadır:

“Devlet-i Osmanîye, Almanya, Avusturya Macaristan ve Bulgaristan müttefik hükümetleriyle İngiltere, Fransa, Rusya, İtalya, Belçika, Sırbistan, Karadağ, Portekiz, Romanya ve Japonya itilaf hükümetlerinin Umumi Harblerine tesadüf eden 331-332 sene-yi maliyelerinde Mutasarrıf Re'fet ve Maarif Müdürü Ethem Nejat Bey'lerin idareleri zamanında plan ve resimleri Mimar Kemal Bey tarafından tertip ve tersim; nezaret-i feniyesi Liva Nafia Mühendisi Celal Bey canibinden ifa edilerek beş bin lira sarfiyla inşa edilmiştir.

Esasının vaz' tarihi 7 Ağustos 1331 İkmal Tarihi 16 Kânunuevvel 1332. Kerim”

Ethem Nejat Bey, bu okul için gerekli her türlü alet ve edevatı getirtmiştir. Bunlar içerisinde haritalar, şemalar, modeller, müzik ve resim aletleri, mikroskoplar yer almaktadır. Yine okul bünyesinde Osmanlı Devletinde öncülüğünü yaptığı bir izci birliği kurdu muştur. Kendisi de I. Dünya Savaşının sürdüğü o günlerde “Şark ve Garp Cephesinde gönüllü askerlik yapmıştır.⁶¹³

⁶¹⁰ O. Nuri Demirel, Cumhuriyet'in 50. Yılında Turan İlkokulu, Eskişehir, 1973, ss. 9-13.

⁶¹¹ Meral Nalçakan, “Turan Numune Mektebi'nden Atatürk ve Cumhuriyet Tarihi Müzesine”, *Anadolu Sanat*, S. 3, Nisan 1995.

⁶¹² Türklük Şuûnu, “Eskişehir'de Medeni Hareketler”, *Türk Yurdu*, C. IX, S. 10, 27 Ocak 1916.

⁶¹³ Ergün, a.g.e., s. 90. Tunçay, a.g.e., s. 148.

Eskişehir'in ilk yerel gazetesi olan Karacahisar'ı yayınlamaya başlayan Nejat Bey, bu gazetede yazılar da yazmıştır. Yine aynı dönemde muhtemelen İzmir'de Darülmuallimin Müdürlüğü yaptığı dönemde gördüğü Milli Kütüphanenin bir benzerini Eskişehir'de açmaya muvaffak olmuştur. Bu kütüphanenin inşası için otuz bin kuruşluk bir tahsisat ayrılmıştır.⁶¹⁴ II. Meşrutiyet döneminin sloganı sayılan milli ibareli kütüphanelerin ilki İzmir'de 1912'de açılmıştır. 1917 yılında Bursa'da⁶¹⁵ ve Konya'da da birer Milli Kütüphane yapılması kararlaştırılmıştır.⁶¹⁶ Eskişehir'de 28 Mayıs 1917'de açılan Milli Kütüphanede, açıldığı günü takip eden on beş gün içerisinde 106 kişi tarafından 106 kitap okunmuştur. Aynı tarihlerde Eskişehir mektepleri talebelerinin el işleri sergisi de Turan Numune Mektebi'nde kışad olunmuştur.⁶¹⁷

Türk Yurdu'na göre, Eskişehir ve Osmanlı coğrafyasına Nejat Bey'in getirdiği bir diğer yenilik de "Mektepler Bayramı"dır. Eskişehir'de ki tüm mekteplerde imtihanlar bittikten sonra maarif müdürlüğünün iştirakiyle bir mektepler bayramı icra edilmiştir. Talebelerin terbiye-i fikriye ve bedeniyelerine çok tesiri olan bu bayrama Eskişehir'in bütün ileri gelenleri ile Mutasarrıf Beyefendi de katılmış ve yapılan müsabakalarda dereceye girenlere ödülleri bizzat kendisi vermiştir. dergi saf bir Anadolu çocuğu için bu bayramların önemine değinerek, daha iyi şartlarda olan şehirlerde bile böyle bir faaliyete rastlanılmadığı için Eskişehir'i diğer şehirlerin örnek almasını ifade etmektedir.⁶¹⁸

Tarım ve ormancılığa büyük önem veren Nejat Bey bu konularda da çalışmalarda bulunmuş, maarif müdürlüğü sırasında Eskişehir'de livâ hususi bütçesinden verilen tahsisatla bir ziraat-orman-maden müzesi açılmıştır. Bunun yanı sıra bir fidanlık oluşturulmuş, konservecilüğün terakkisi için konserve numuneleri

⁶¹⁴ Türklük Şuûnu, "Yine Eskişehir'de", *Türk Yurdu*, C. X, S. 10, 30 Temmuz 1916.

⁶¹⁵ Türklük Şuûnu, "Taşrada Medeni Hareketler", *Türk Yurdu*, C. XII, S. 10, 5 Temmuz 1917.

⁶¹⁶ Türklük Şuûnu, "Konya'da Milli Kütüphane", *Türk Yurdu*, C. XII, S. 12, 2 Ağustos 1917. Türk Yurdu, Konya'da bir Milli Kütüphane açılması haberini Türk Sözü dergisinden öğrendiğini yazmaktadır.

⁶¹⁷ Türklük Şuûnu, "Taşrada Medeni Hareketler", *Türk Yurdu*, C. XII, S. 10, 5 Temmuz 1917.

⁶¹⁸ Türklük Şuûnu, "Yine Eskişehir'de", *Türk Yurdu*, C. X, S. 10, 30 Temmuz 1916.

yapılarak satışa sunulmuştur. Yine şehirde Nejat Bey'in etkisiyle on bin kuruşluk bir tahsisatla hava rasathanesi kurulması kararlaştırılmıştır.⁶¹⁹

Tüm bu çalışmalarından sonra Ethem Nejat Bey terfian Haziran 1917'de Adana Maarif Müdürlüğü'ne atanmıştır. Bu haber Karacahisar Gazetesinde şu şekilde yer almıştır:

“Terfien Adana Maarif Müdürlüğüne tayin olunan livâmız Maarif Müdürü Ethem Nejat Beyefendi perşembe gecesi hareket eden bir trenle Dersaadet'e gitmiştir. Muallimlerle bazı memurin tarafından teşyi' olunmuşlardır.

Ethem Nejat Bey livâmızda kaldığı iki sene içinde pek çok eserler meydana getirmeye muvaffak olmuştur. Yeni yetişecek neslin yirminci asra layık ve Türklük mefkûresiyle mütenasib bir terbiye alabilmesi için imkânın müsaade ettiği vesaitin hepsini toplamaya muvaffak olmuştur. Milli Kütüphane, idaman alanı faaliyetine şahadet eden iki büyük abidedir. Eskişehirimiz kendilerini kaybettiğinden dolayı müessiftir.”⁶²⁰

Ethem Nejat Bey'in Adana'da ne kadar süre görev yaptığı konusunda herhangi bir bilgi yoktur ancak, 1919 yılında seçimler öncesi gazetelerin yaptıkları anketlerde Nejat Bey, Aydın Vilayeti sabık maarif müdürü olarak takdim edilmektedir. Anlaşıldığı kadarıyla Adana Maarif Müdürlüğünden sonra İzmir Maarif Müdürlüğünde de bulunmuştur. Çünkü 1919 seçimlerinden önce İfham Gazetesinde yer alan sosyalist adayların tanıtım yazısında Nejat Bey'den “Sâbık Aydın Maarif Müdürü” diye bahsedilmektedir.⁶²¹ Bu görevinden sonra İstanbul'a gelen Nejat Bey, Darüleytam Sanayi Şubesi'nde muallimliğe başlamıştır. Aynı zamanda Maarif Nezareti Telif ve Tercüme Azalığı görevini yürütmektedir. Bu dairenin vazifesi mekteplerde lazım olacak eserleri tercüme etmek, incelemek ve

⁶¹⁹ Türklük Şuûnu, “Yine Eskişehir'de”, *Türk Yurdu*, C. X, S. 10, 30 Temmuz 1916. Türklük Şuûnu, “Eskişehir'de Medeni Hareketler”, *Türk Yurdu*, C. IX, S. 10, 27 Ocak 1916.

⁶²⁰ “Eskişehir Haberleri”, *Karacahisar*, 5 Haziran 1917.

⁶²¹ *İfham*, 10 Teşrinievvel 1335.

neşretmekti.⁶²² Bu açıdan bakılınca Ethem Nejat Bey'in İngilizce, Fransızca ve hatta Almancayı iyi bildiği için bu şubede görevlendirilmesi tesadüf değildi.⁶²³

Ethem Nejat Bey, 1918 yılında uzun zamandır faaliyetlerine katıldığı Türk Ocaklarının yardımı ile Maarif Nezâretince Almanya'ya gönderilmiştir. Beray-ı tetkikat Almanya'ya i'zâm edilecek olan Ethem Nejat Bey'e gereken izin 25 Haziran 1918 tarihinde verilmiş ve Nejat Bey Eylül 1918'de Berlin'e gitmiştir.⁶²⁴ Avrupa ve özellikle Almanya o yıllarda oldukça güçlü bir hareketin etkisi altındaydı. Spartakistlerin her yeri saran gösterileri ve grevleri, çalışmak veya eğitim almak amacıyla Almanya'da bulunan Osmanlı gençlerini derinden etkiliyordu. Bir müddet sonra Nejat Bey bu hareketin etkisinde kalarak sola kaymış ve burada bulunan Osmanlı aydınlarıyla birlikte hareket etmeye başlamıştır. Kurtuluş isimli bir dergi çıkarmaya başlayan bu gençler dergiyi Almanya'da ancak bir sayı çıkarabilmişlerdir. Siyasi olarak seslerini duyurabilmek amacıyla da "Türkiye İşçi ve Çiftçi Fırkası" isminde bir parti kurmuşlardır.

Ethem Nejat Bey bir yıl sonra yurda dönmüş ve "Türkiye İşçi ve Çiftçi Sosyalist Fırkası"* içerisinde siyaset yapmaya başlamıştır. Mütareke dönemi olması nedeniyle oldukça karışık olan ortamda milletvekili adaylıkları olmuş fakat başarılı olamamıştır. Ergün, Ethem Nejat'ın bu tarihten sonra önce Samsun Maarif Müdürlüğüne atandığını, oradan da kısa bir süre sonra Rusya'ya kaçtığını belirtmektedir.⁶²⁵ O sıralarda Rusya'da bulunan Mustafa Suphi'nin grubuna dâhil olan Nejat Bey, önce 1-7 Eylül 1920'de Bakü'de toplanan "Birinci Doğu Halkları Kurultayı"na, ardından 1921 yılında yine Bakü'de toplanan "Türkiye İştirakiyyun Fırkası Kongresi"ne Anadolu ve Eskişehir temsilcisi olarak katılmıştır. Mustafa Suphi'nin reisliğindeki Türkiye Komünist Fırkası merkez heyetine seçilen Ethem Nejat Bey, bu fırkanın Anadolu'ya taşınması için girişilen çalışmalara katılmış ve Mustafa Suphi ile birlikte Kars'a gelmiştir. Ancak çıkan olaylar neticesinde Trabzon'a gitmek zorunda kalan kafileden içerisinde Ethem Nejat'ın da bulunduğu

⁶²² Aytekin, a.g.e., s. 20.

⁶²³ "İnkılâp Kurbanları", *Genç Komünist*, S. 16, 28 Ocak 1924, s. 6.

⁶²⁴ BOA. DH. EUM. SSM., Dosya No: 60, Gömlek No: 36, 16 N 1336.

* İstanbul'da partinin ismine "Sosyalist" ibaresi eklenmiştir.

⁶²⁵ Ergün, a.g.e., s. 91.

15 kiři, Karadeniz açıklarında Yahya Kaptan ve adamları tarafından 28 Ocak 1921 tarihinde öldürölmüşlerdir.

Ethem Nejat Bey, genç yaşta ölmesine rağmen çok üretken bir aydındır. Dönemin basın hayatında tanınan bir isim olan Nejat Bey, eğitimden ticarete, tarımdan siyasete birçok alanda eserler kaleme almış ve makaleler yazmıştır.

a. Kitapları:

Mektepçilik:⁶²⁶ Ethem Nejat Bey'in Manastır'da iken yazmaya başladığı fakat Sırrların şehri ele geçirmesiyle birlikte bir kısmını yaktığı bu kitap, 1330 yılında İstanbul'da tekrar basılmaya başlanmış ancak savaş nedeniyle 1332 tarihinde basılabilmştir. Nejat Bey kitabında, Devr-i Sabık'ın mekteplerinin kötölüğünden ve eğitim politikalarının yanlışlığından bahsederken, çocuklarımıza, gençlerimize sağlam ve milli bir terbiye vermemiz gerektiğinden bahsetmektedir. Kitap, Darümuallimin öğrencilerine gramer bilgilerini nasıl öğretecekleri hakkında bilgiler vererek bitmektedir.

Çiftlik Müdürü:⁶²⁷ Nejat Bey'in Türkçölük düşüncesinin etkisi ile yazmış olduğı bu hikâye kitabı, tamamen çiftçiliğı özendirmek için kaleme alınmıştır. Olay 1933 senesinde Konya'da geçmektedir. Dünyayı tanıyan, ticaret tahsili yapmış, bilgili, görgölü bir genç olan Gazilerin Turhan Efendi, geniş topraklarını idare edecek bir çiftçiye ihtiyaç duymuş, gazeteler de ilanlar yayınlamıştır. Bu işe ziraat tahsili yapmış, diplomalı çiftçi Bayezit Ferid talip olmuştur. Hikâyenin bundan sonraki kısmında Bayezit Ferid'in arkadaşlarıyla mektuplaşmaları yer almakta ve Konya'daki çiftlik ve çiftçikte yapılanlar anlatılmaktadır. Kısa zamanda bu çiftliğı geliştiren Ferid Bey büyük bir muvaffakiyet elde eder.

Yiğit Türkler:⁶²⁸ Terbiyevî hikâyeler külliyyatının ikincisi olan Yiğit Türkler, adından da anlaşılabilceğı gibi Türklerin ne derecede faal, cesur ve mefkûreci

⁶²⁶ Ethem Nejat, Mektepçilik, İstanbul, 1332.

⁶²⁷ Ethem Nejat, Çiftlik Müdürü, İstanbul, 1329.

⁶²⁸ Ethem Nejat, Yiğit Türkler, İstanbul, 1329.

olduklarını anlatan bir hikâye kitabıdır. Hikâye, Altın Oba diye ütopik bir Türk şehrinde geçmektedir. “Yiğitler Günü” olarak kutlanılan bir günde Dünyanın ve Anadolu’nun hemen her yerinden Altın Oba’ya akın akın insanlar gelmektedir. Yiğitler Ovası adlı meydana yapılan müsabakalara padişah hazretleri de katılmış, türlü türlü cengâverlik yarışmaları düzenlenmiştir. Yiğit Türkler Türk diyarının her tarafında teşkilatı olan bir “Terbiye-i Bedeniye ve Asker Hazırlığı” derneğidir. Ethem Nejat Bey’in, çok önem verdiği beden terbiyesine bu hikâyede yer vermesi şaşılacak bir şey değildir. Yiğit Türkler ile Türk Gücü Derneklerine mensup gençlerin müsabakalarının anlatıldığı hikâyenin ilerleyen bölümlerinde yarışmalara katılan Günseli Hanım ile Oğuz Bey evlenmeleri ve çocuklarının olması anlatılır. Tam bu esnada çıkan harpte düşman tarafından Türklük yok edilmekte olduğu için Oğuz Bey ve Günseli Hanım Türk Gücü ve Yiğit Türkler taburlarına katılırlar. Oğuz Bey savaş sırasında şehit olur ve savaş Türklerin cesareti sayesinde kazanılır, Türklük onuru kurtarılır. Bu sayede çocuklara verilecek mesaj vatan için, Türklük için savaşmanın, mücadele etmenin ve hatta ölmenin kutsiyetidir.

Çocuklarımızı Nasıl Büyütmeliyiz?:⁶²⁹ Nejat Bey’in en fazla üzerinde durduğu konulardan birisi neslin bedence ve fikirce zayıf, dayanıksız ve iradesiz oluşudur. Böyle bir nesil, vatani, Türklüğü kurtaracak bir nesil olamaz. Bu durumunu nedenleri üzerinde duran Nejat Bey bu kitabında bu halin nedenleri üzerinde durmakta ve anne babalara çocuklarını ne şekilde büyütmeleri gerektiği konusunda uyarılarda bulunmaktadır. Tam bir pedagojik kitap hüviyetinde olan bu eserde çocukların doğumu, bakımı, hangi yiyecekleri günde kaç defa yiyecekleri, kılık kıyafetleri, çalışma yerleri, oynayacakları oyunların neler olduğu örnekleriyle yer almaktadır.

Türklük Nedir ve Terbiye Yolları:⁶³⁰ Nejat Bey’in Türkçülük düşüncesinin en yoğun olduğu yıllarda kaleme alınan bu eser, İslamcılık, Osmanlıcılık ve Türkçülük fikirlerine dair bir çözümleme arayışındadır. Milli Türk terbiyesinin en büyük gaye olmasını telkin eden kitap, ziraat eğitiminin eksikliğinden bahsetmekte ve vatanın kurtuluş yolunun ziraattan geçtiğini ifade etmektedir. Bunun yanı sıra

⁶²⁹ Ethem Nejat, *Çocuklarımız Nasıl Büyütmeliyiz?*, Eskişehir, 1332.

⁶³⁰ Ethem Nejat, *Türklük Nedir ve Terbiye Yolları*, (Haz. Faruk Öztürk), İstanbul, 2001.

beden sađlığı konusunda mevcut durumumuzun oldukça kötü olduđu ve Türklüğü kurtarmak için sađlam ve atalarımızın sahip olduđu gibi bir vücuda sahip olmamız gerektiđi vurgulanır.

Terbiye-i İptidaiye Islahatı:⁶³¹ Ethem Nejat Bey'in İzmir Darümuallimin müdürü iken Aydın Vilayeti Umumî Meclisine "Vilayette Maarif ve Mekâtib-i İptidaiyenin Çare-i Islah ve Teceddüdü" isimli sunduđu raporun kitap haline getirilmesiyle oluşmuş olan eser ilk eğitim reformu olarak nitelendirilmektedir.⁶³² Kitapta Muallimler ve suret-i islahları, yeni Darümuallimin mezunları için ihtimam, tahsil-i iptidaide terbiye-i ruhiye ve cismaniye, köy mekteplerinde ziraat tedrisatı, iptidai ihtisas mektepleri, kindergardenler, leylî iptidailer, ziraat iptidailer, kız ve menajeri mektepleri, seyyar kadın mektepleri, halk mektep ve konferansları, terbiye ve tedris müzeleri, gençlere spor meydanları, zümre-i münevver yetiştirilmesi, Darümuallimlere ehemmiyet verilmiyor, en yeni Darümuallimin mezunlarından nasıl istifade edilebilir gibi konulara yer verilmiştir.

b. Sorumlu Müdür Olduđu Dergiler:

Terbiyevî Yeni Fikir:⁶³³ Ethem Nejat'ın Manastır Darümuallimin Müdürlüğü sırasında, okulun tarım muallimi A.Ferid Bey ile birlikte çıkardıkları bu dergi dönemin en önemli eğitim dergilerinden birisi olmuştur. Dergiye gelen okuyucu mektupları ve basında çıkan ilanlardan⁶³⁴ anlaşıldığı kadarıyla Yeni Fikir Manastır ve Rumeli sahasıyla sınırlı kalmamış, yurdun dört bir yanında okunan bir dergi olmuştur. Derginin ilk sayısı Aralık 1911 tarihinde yayınlanmıştır. Derginin logosunun hemen altında "milli terbiyeye çalışır ve mekteplerde ziraat gayesi güder aylık mecmua" ibaresi yer almaktadır. Derginin mercii Bâb-ı Âli Caddesinde 49 numaralı Çiftçi kütüphanesidir. Çiftçi kütüphanesi, Ethem Nejat Bey'in tüm

⁶³¹ Ethem Nejat, Terbiye-i İptidaiye Islahatı, İzmir, 1331.

⁶³² Tahsin Yılmaz, "İlk Eğitim Reformu", *Ülke*, S. 4, 1978, ss. 274-303.

⁶³³ Derginin isminde yer alan "Yeni" ibaresi II. Meşrutiyet döneminde oldukça sık kullanılan bir tabir olmuştur. Yeni Lisan, Yeni Felsefe, Yeni Ahlâk, Yeni Hayat, Yeni Dünya, Yeni Turan ve benzeri ifadeler bu dernek, dergi ve fikirlerin yenilik hareketinin izlerini ilk olarak isimlerinede taşıma amacı gütmelerinden ileri gelmektedir. Yeni Fikir Dergisi de birçok yenilik hakkında sayfalarında bilgiler vermiştir.

⁶³⁴ "Yeni Fikir", *Tasvir-i Efkâr*, 26 Nisan 1913.

kitaplarının ve sorumlu müdür olduğu dergilerin basım, müracaat ve dağıtım yeri olarak gösterilmektedir. Bu kütüphanenin sahibi Ethem Nejat'ın Üsküdar'dan çocukluk arkadaşı olan Ahmed Akif'tir.⁶³⁵ 1919 yılında Türkiye İşçi ve Çiftçi Sosyalist Fırkasının kuruluş yeri ve merkezi olarak da Çiftçi Kütüphanesi gösterilmektedir.⁶³⁶ Tunçay, Ahmed Akif'i dükkânını bu çevre üyelerine açmasından başka solcu faaliyeti olmayan bir zat olarak tanımlamıştır.⁶³⁷ Yeni Fikir Aralık 1911-Mayıs 1914 tarihleri arasında toplam 22 sayı çıkmıştır. Nejat Bey'in Manastır Darülmuallimini Müdürlüğü döneminde Manastır'da yayınlanmaya başlamış, Balkan Savaşları nedeniyle Haziran 1328'den Şubat 1329'a kadar çıkmamıştır. Dergi, Manastır'ın Sırp tarafından işgalinden sonra okuyucularına hitaben bir yazı yayımlayarak mevcut durum hakkında onları bilgilendirmiştir. Bu yazıdan derginin genel yazı politikasında bir değişiklik olmayacağını, sadece Türklüğe ait yazılara daha fazla yer verileceğini öğrenmekteyiz. Yeni Fikir idare heyetinin kaleme aldığı yazı şu şekildedir:⁶³⁸

“Milleti istibdat belasından kurtarmak için ilk hürriyet sancağını açan ve senesinde nice efkârı, vicdanı hür olanları çeken Manastır'da, bazı düşman cereyanları sükûtlar ve ihanetlerle maksatlarına doğru yürürken bir samimi lisan da Türk gençlerine “Yeni Fikir, Yeni Fikir” diye bağıyordu.

Yazın iki aylık sıcağında kendini tatil etmek cesaretini karilerinden alan Yeni Fikir, tatil hitamında da çıkamadı. Çünkü milli namusa hakaret elini uzatan düşmanlarla başlayan haklı harp bize aks-i tali göstererek, Üsküp ve Selanik'ten sonra Manastır'ı da kaybettirdi. Her zaman terakki ve teceddüt emellerimizle bizi kâh karlı, kâh yeşil tepelerinin arasındaki ağuşunda saklayan hürriyet şehri artık bize söyletmiyor, bizi güldürmüyor, bizi ağlatıyordu.

...

Bu terbiye, bu içtimai hayatla yaşamaya artık katiyen veda hissetmeliyiz. Yeni Fikir badema kendisini pek sevdiği Manastır'ın acısıyla daha yavuz bağırarak; bizi asıl mahveden, Yeni Fikir'i yurdundan, Rumeli'den çıkartan esbabın izalesi çarelerini ortaya koyacak ve cehaletle,

⁶³⁵ Tevetoğlu, a.g.e., s. 83.

⁶³⁶ Tarık Zafer Tunaya, Türkiye'de Siyasal Partiler, C. II, Mütareke Dönemi, İstanbul, 2007, s. 482.

⁶³⁷ Tunçay, a.g.e., s. 207.

⁶³⁸ “Yeni Fikir'in Sözleri”, *Yeni Fikir*, C. II, S. 8, Şubat 1913, ss. 225-227.

ataletle edilecek harbin sevkülceyşini, tabiyesini velhasıl bütün fünununu öğretecektir.

Yeni Fikir vatanın hududunu çizemez. Onun vatani pek manevi, pek büyüktür. Dedelerin kemiğini saklayan, ırkdaşlarını, dindaşlarını sinesinde muhafaza ediyor. Yeni Fikir işte bu vatan için bağıracak. Biz demek istiyoruz ki bu manevi, bu büyük vatana asıl sahip olmak için yolunda çalışmalı; millete can, ferde istiklal hayatı verecek metin yolları takip etmeliyiz.

Yeni Fikir yine evvelki azmi ile -doğduğu İstanbul'da- çıkmaya başlıyor. Evvelki neşriyatında kendine pek çok zahîr bulduğu gibi şimdi de bulacağından ümitvar bulunuyor. Zahîrlerimizin çoğalmasi ile emele yaklaşmak harekâtı arasında kati bir münasebet görüyoruz.

Yeni Fikir münderacatını yine evvelki kılığında bırakacaktır. Fazla olarak Türklüğün hayat-ı mevcudiyetine dair makalelerini çoğaltacaktır. Bu kısmın tahririnin muhterem kardeşimiz "Arslan Turgut" deruhte eyliyor. "Ve min Allahul Teyfik"

Yeni Fikir'in bütün eski sayıları düşmanın tahrip eline düştü. Birçoğu diğer eşya meyanında Bulgar'a da aşırıldı. Binaenaleyh yeni abonelerimize ancak sekizinci sayıdan itibaren gönderebiliriz.

Yeni Fikir'in abone defteri kurtarılmış olduğundan İstanbul ve Anadolu'daki abonelerine muntazaman irsal olunacaktır. Rumeli abonelerimizden bu tarafa gelenler var ise adreslerini bildirdikleri halde muntazaman takdim edeceğiz. Tabii ki postalar cereyanına girdikten sonra Rumeli de Yeni Fikir'i muntazaman alacaktır"

Kısa bir süre İstanbul'da yayınlanan dergi, 17. Sayıdan itibaren Bursa'da yayınlanmaya başlamıştır.

Dergi, birinci sayısında hangi amaçla çalışacağını şu şekilde ifade etmektedir:

"Memleketimizde çocuklar, gençler iyi terbiye edilemiyor. Terbiye-i umumîyenin noksanlığı ki cemiyetimizin içersinde binlerce, yüz binlerce korkak, memuriyet peşinden kurtulamaz, aciz adamları çoğaltıyor, teşebbüs hissini bu memlekette yok ediyor. Serbest ve akil bir tarikte çalışmak, sebat etmek, şahsına, ailesine, mensup olduğu heyet-i içtimaiyeye hizmet etmek

cesaretini kendinde bulanlar binde bir bulunmuyor. İktisadi membalardan istifade etmekten korkuluyor; daima rahat ve asude ve burunun dibinde hazırlanmış ve kurulmuş işler taharri ediliyor.

Hâlbuki pek çıplak ve muhtaç yaşayan memleketimiz, bu memleketi tezyin edecek ve bu vatana hayat verecek gençlerin ellerine muhtaçtır. Osmanlı vatanı iddia edebiliriz ki heyet-i umumîyesiyle bir ziraat memleketidir. Evvelden beri ziraatı terk etmiş şehirli ailelerin evlatlarından sarf-ı nazar etmeye tahammül etsek bile, bugün şehirlere ve memur yetiştirir mekteblere akın akın akan kasabalı, köylü çiftçi evlatları için büyük bir yeis hissederiz. Bütün çiftçi çocuklarında memur olmak; adliye memuru olmak, mülkiye memuru olmak, zabıta olmak için nihayetsiz, vasi' ve şedid bir emel var. Bilmiyoruz, takdir etmiyoruz ki felakete doğru seri, telafisi gayri kabil adımlar atıyoruz.

Buna sebep: Tahsil-i ibtidai ve rüşdi, hatta idadi de gençlere yaşamak ve ziraata ehemmiyet vermek lazım geldiğini takdir ettirememektir. Çocuğa küçükken hür ve serbest meslekleri ve bhusus bizim memleketin pek muhtacı olduğu ziraatı sevdirmeli, onlara dünyada en iyi meslek ziraat olduğunu anlatmalı, adeta ruhlarına nakşetmelidir.

Bugün Belçika, Amerika ve onlardan sonra Macaristan ve Avusturya, Fransa, Almanya hükümetlerinin terbiye ve tedrisat-ı ziraiye için ne kadar çalıştıklarını görmek bizi hayretlere düşürür. Bu memleketlerde hükümet resmen çalıştığı gibi binlerce cemiyetler de çalışıyor ve düşünüyor ki herkesin kalbinde bir ziraat muhabbeti yaşasın, çiftçilikten dönenler olmasın, çiftçilik çoğalsın, bütün ekseriyet çiftçi olsun...

Belçika hükümeti mekâtib-i idadiye, rüşdiye vesaire de bile hayvanat, nebatat, tabakat, hikmet, kimya, alelumum tabiiyat derslerinin sırf ziraata taalluk eder surette tedris için programlar yaparken biz bu terbiyeyi ihmal ve mekteblerden ziraat derlerini ilga ediyoruz.

Bu hususta aile terbiyesinin, ibtidai mekteb terbiyesinin çok tesiri vardır. Biz muallimlere bu sütunlarda hür fikirli, müteşebbis, ziraata muhib gençler yetiştirmek usûllerini göstereceğiz. Dünyanın en mükemmel terbiye usûllerini, esaslarını yazacağız. Aile ve valideleri ve çiftçi hanımlarını da unutmayacağız. Muallimlerimiz bu hususta büyük uzv-ı müesser olacaklar, birçok muallimlerimiz istikbal validelerini, küçük hanımları da yetiştiriyorlar. Bu mecmuayı birçok valideler ve muallimler de okuyacak...

Risalemiz terbiye-i hissiye ve fikriye için çalışacağı gibi bugün pek sükût etmekte olan kuvve-i bedeniyemizin, sıhhat-i umumiyenin ıslahı çarelerini, yollarını, irae ve alelumum terbiye-i medeniyyeden, hareketten, terbiyevî ve serbest oyunlardan ve sporlardan bahsedecektir.

Gazetemiz bazı mühim mesâil ve bahisler hakkında büyük muharrir ve mütefekkirlerden fikirler soracaktır. Kezalik mektebin ve talebe cemiyetinin tarz-ı mesaiyesinden eski mezunları ve muallimleri haberdar edecek, onların sa'y ve muvaffakiyatı bize öğretecektir.

Ders numuneleri de koyacağız. Bahusus çocukların sa'y, azim, şahsi teşebbüs, kendi kendine malik olmak Self-government ve hürriyet-i hakikiye hissini tezyid edici, ziraata ve diğer hür işlere heves verici ders numuneleri ve bazen müsabakalar neşredeceğiz."⁶³⁹

Yeni Fikir'in en belirgin iki özelliği tarım ve tarım eğitime verdiği önem ile Türkçülüğüdür. Derginin sayıları incelendiğinde genel yayın politikasının Türkçülük olduğu açık bir şekilde görülür. Başta Nejat Bey olmak üzere Türklüğe vurgular yapılmakta, Türk'ün gücü, cesareti, başarıları sürekli ön plana çıkarılmaktadır. Özellikle Balkan Savaşlarının getirdiği büyük çaplı toprak kaybı ve en önemlisi derginin çıktığı Manastır'ın elden gitmesi derginin tam anlamıyla Türkçülüğe sarılmasına neden olmuştur. Bulgarların, Rumların, Sırpın, Rumeli'de Türklere yaptıkları zulüm ve haksızlıklar dergi sayfalarına yansımıştır. Bu nedenle dergi mağlubiyetin faturasını yanlış eğitim politikalarına ve çocuklarımızın ve gençlerimizin bedensel zayıflığına kesmiştir. Bu amaçla dergide Türklüğün yükseltilmesi, Türk çocuklarının bilinçlenmesi, yeniden ecdadımızın sahip olduğu topraklara kavuşabilmesi için intikam hislerinin alevlendirilmesi ve bedence sağlıklı olunması için yazılar kaleme alınmaya başlanmıştır. Bu konuda başta Sabri Cemil olmak üzere, Mehmed Emin, Erturan ve Behram Lütfü intikam, Rumeli Türklüğü ve vatan sevgisiyle ilgili şiirler kaleme almışlardır.

Dergi, spor ve beden eğitimi konusuna özel bir önem vermiştir. Başta cirit ve güreş olmak üzere, binicilik, atıcılık, okçuluk, futbol gibi sporları tanıtıcı yazılar ile İsvaç Jimnastiğini ameli olarak gösteren şekiller dergide yer bulmuştur. Dergi

⁶³⁹ "Yeni Fikir Nasıl ve Ne İçin Çalışacak", *Yeni Fikir*, C. I, S. 1, Aralık 1911, ss. 1-2.

çocuklara askeri eğitim verilmesinden yanadır ve bu sebeple izciliğin teşekkülü konusunda önemli bir rol oynamıştır. Nejat Bey, çeşitli ülkelerdeki Boy Scout teşkilatları hakkında tanıtıcı yazılar kaleme almış ve bu teşkilâtın bir an önce ülkemizde de yaygınlaştırılması konusunda uyarılarda bulunmuştur.

Dergiye göre; bugün mağlup, ruhsuz ve hastalıklı duruma düşmemizin nedeni Türklerin geçmişten getirdikleri yaşam biçimini ve adetleri terk etmemizdir. Ecdadımız eskiden her daim hareket halinde olup, spor yapmakta, açık havada yaşamaktaydı. Biz ise bugün çocuklarımız mektep dediğimiz havası kötü, derme çatma, sağlıksız kapalı mekânlara hapsediyor, zihinlerini lüzumsuz bir takım bilgilerle dolduruyoruz. Oysa gerçek hayat doğada öğrenilir. Çocuğu kendi haline bırakarak, merak duygusunu körükleyerek öğrenmeye sevk etmek en doğru yoldur.

Yeni Fikir'in üzerinde önemle durduğu bir diğer nokta ziraat konusudur. Dergi, ülkemizin bir ziraat memleketi olmasına rağmen ziraata gereken önemi vermediğinden şikâyetçidir. Bu nedenle ilköğretimden başlayarak mekteplerimizde ziraat derslerinin programlarda yer alması taraftarıdır. Darümualliminde eğitim gören geleceğin öğretmenlerinin gittikleri köylerde en yeni usûl ziraatı halka öğretmesi ve halkı aydınlatması için dergide ziraat ders örneklerine yer verilmiştir. Sadece ziraat değil hayvancılık konusunda da dergide yazılar yayınlanmış, ipek böcekçiliği, arıcılık, sütçülük konularında en yeni usûller tanıtılmıştır.

Derginin bir diğer ilgi çekici yönü Avrupa ve Amerika'da mevcut olan mektepler, öğretim metotları, dersler, ziraat ve ticaret usûlleri hakkında verdiği bilgilerdir. Özellikle Nejat Bey, o dönem Avrupa'da başlayan "Yeni Mektep" (New School) hareketiyle yakından ilgilenmiş, Bedales, Abbotsholme, Dr. Lietz Mektepleri gibi mekteplerin kuruluşu ve okulda uygulanan eğitim-öğretim yöntemleri hakkında ayrıntılı bilgiler vermiştir. Üsküdarlı Ali Enver ise Amerika hayatı ve mektepleri hakkında uzun yazılar yazmıştır. Belkıs İclal, Belçika'da açılan Kız Ziraat ve Ev Kadınlığı, Macaristan'da Ev Kadınlığı ve Ziraat Tahsili gibi konularda bilgiler vermektedir. Görüldüğü gibi Yeni Fikir, dünyadaki gelişmelerden haberdar bir dergidir.

Derginin yazar kadrosunu Ethem Nejat, A. Ferid, Behram Lütfü, Sabri Cemil, Belkıs İcelal, Aybey, Üsküdarlı Ali Enver, Faik Ali, Mehmet Emin, Mehmet Zeki, Demirtaş, Ak Mirza, Yusuf Ziya, Ahmet Cemal, Subhi Ethem, Aslan Turgut, Milaşlı İsmail Hakkı, Hüseyin Avni, Cahide Nevres, Erturan, Mehmet Fatin, Ahmet Nuri, Demir Polat ve Hüseyin Remzi gibi isimler oluşturuyordu.

Toprak: Ethem Nejat Bey'in Ferid Bey ile birlikte çıkardıkları ikinci dergi Toprak Dergisi'dir. Toprak Dergisinin başlığının altında "zirai ve ticari şimdilik on beş günde bir çıkar mecmua" ibaresi vardır. Dergi, ziraat, hayvancılık ve ticaret üzerine yazılar ihtiva etmekte olup, Yeni Fikir'den farkı eğitim ile ilgili konulara yer vermemesidir. Tasvir-i Efkâr Gazetesi derginin çıkmaya başlamasına ait haberinde;

"Hepimiz bu vatanın istikbal-i iktisadiyesi toprağa merbuttur diyoruz da toprağımızı çiftçiliğimizi düşünmüyoruz. Belki hepimizde çiftçiliğe muhabbet, toprağı işlemek emeli var. Fakat yeni usûl ziraatı bilmediğimizden bu emelimizden istifade edemiyoruz. İşte memleketimizde çiftçilikten istifade yollarını göstermek üzere Toprak namıyla bir gazete intişar etmeye başlamıştır ki ameli ve tecrübî herkesin anlayabileceği makalata muhtevi olduğu için pek mükemmel ve her ziraat meraklısına takibi ehemmiyetle tavsiye olunacak yegâne bir iş gazetesidir. Toprak muhteviyatından anlaşılacağına nazaran arıcılık, bağcılık, meyvecilik, çiçekçilik gibi sanayi-i ziraiyeden süthaneler, motorlar, tulumbarlar, değirmenler ve saire gibi sanayi ve inşaat-ı ziraiyeden bahsetmekte olduğu gibi ziraat şirketlerine ve içtimaiyat-ı ziraiyeye dair de hayli müfid malumat vermektedir. Ziraatın ticaretle olan münasebetini takip ve irae eden kısm-i iktisadisi ise bilhassa mucib-i istifadedir.

Her yer için senelik abonesi 20, altı aylığı 10 kuruştur. İstanbul'da Bâb-ı Âli caddesinde 49 numaralı Çiftçi kütüphanesine müracaat olunmalıdır"⁶⁴⁰ satırlarına yer vermektedir.

⁶⁴⁰ "Toprak", *Tasvir-i Efkâr*, 12 Nisan 1913.

Derginin abone yeri ve merkezi yine Çiftçi Kütüphanesidir. Toprak Dergisi'nin ilk sayısı Mart 1329'da (1913) yayınlanmış olup Haziran 1330 tarihine kadar 21 sayı çıkmıştır. Dönemin en fazla satılan ziraat dergisi olan Toprak mecmuası her basılışında 300 bin nüsha çıkmaktaydı.⁶⁴¹ Bu tarihten itibaren yayınına ara veren dergi 15 Nisan 1340 (1924) tarihinde yeniden çıkmaya başlamıştır. Ethem Nejat Bey 1921 yılında öldüğü için bu dergide Ferit Bey'in yazılarına rastlanılmaktadır. Dergi de istatistik bilgileriyle uluslar arası ticaret hakkında önemli yazılar olmasının yanında Balkan göçmenlerinin Anadolu'da yerleştirilmeleri için Ethem Nejat ve Ferit Beyler tarafından geliştirilen "Mesut Köy" fikrine ait önemli bilgiler vardır.

Karacahisar: * Nejat Bey'in Eskişehir Maarif Müdürlüğü esnasında 1916 yılında çıkarmaya başladığı bu gazete hakkında yeterli malumata sahip değiliz. Karacahisar Gazetesi, döneminde önemli bir etki oluşturmuş bir gazetedir. Gazete, daha çok tarım ve ticaret üzerine bilgiler verirken, Ethem Nejat'ın Manastır ve Bursa'dan çalışma arkadaşı ve Eskişehir'de istatistik müdürü olan A. Ferid Bey'in yayınladığı istatistiklere de özel bir önem vermektedir. Ziyetullah Nuşirevan Karacahisar Gazetesi hakkında şu bilgileri vermekte ve gazeteye küçük bir eleştiride bulunmaktadır:

"Karacahisar Gazetesi, Anadolu'da çıkan gazetelerimizin en ciddi ve en çalışkanıdır. Anadolu'nun terbiyesi, Anadolu'nun iktisat ve ziraatı, Anadolu'nun tarih ve coğrafyası ile uğraşiyor. Bu mevzular üzerinde yazı yazarken hayalperverliklere, hakikatlere, oldukça kati malûmatlara, hatta ekseriya ihşaî cetvellere istinat ediyor. Son gelen mükerrer 60 ve 61 numaralı nüshalarında da Eskişehir ve Sivrihisar hâsılatına ait mufassal ve müfid iki istatistik cetveli vardı. Fakat şu zikrettiğimiz son sayıları münasebetiyle, bu pek takdir ve hürmet ettiğimiz arkadaşımıza, küçücük bir ihtarda bulunmak istiyoruz; Bizim, İstanbul'un yalnız تنها ve loş odalarda ömür geçiren acemi müdekkiklerinde değil, her gün binlerce nüsha neşrolunan yevmi gazetelerinde de başka birisinin makalesini, emek sarf

⁶⁴¹ Ethem Nejat, Çiftlik Müdürü, İstanbul, 1329, s. 4.

* Yaptığımız araştırma neticesinde Karacahisar Gazetesine ait koleksiyona ulaşamadık. Gazetenin Ankara Milli Kütüphanede 1962 SC 222 yer numarasında sadece 2 sayısı bulunmaktadır.

*ederek topladığı malûmatını mehz göstermeden almak hastalığı vardır. Daha yakın günlerde 36. numara "İktisadiyat Mecmuası" çıktıktan sonra da gündelik arkadaşlarımızdan birisinin uzun bir makaleyi bu suretle aldığını gördük. "Karacahisar" refikimizin Türk Yurdunda ve Halka Doğru'da çıkan şiirleri lütfen alıp derc ve neşrettiği için çok memnun olduk. Fakat keşke bunların hangi gazeteden alındığını da söyleye idi. Şüphesiz ki, daha çok memnun olurduk."*⁶⁴²

Türk Yurdu dergisi, Anadolu'da çıkan gazeteler içerisinde dile gösterdiği hassasiyet nedeniyle Karacahisar Gazetesini tebrik etmekte ve bu gazeteyi diğer gazeteler içerisinde en çalışkanı, en ciddisi, halkperver, hakikatlere bağlı, halka faydalı olarak tanıtmaktadır.⁶⁴³ Gazete tarım, ticaret, siyaset ve eğitim hakkında yazılar yayınlanmakta, Eskişehir'e özel bir sütun ayırarak Eskişehir Haberlerini bu sütundan vermektedir. Türk Yurdu dergisi, taşradaki birçok yerli gazeteyi takip edemediğini fakat bir istisna olarak Karacahisar Gazetesini takip ettiklerini belirterek, Anadolu'nun en çalışkan ve milli gazetesi olan Karacahisar'dan yeri geldikçe iktibas yapmaktadır. Özellikle Eskişehir İstatistik Müdürü Ferid Bey'e gazetede yayınladığı istatistiklerden dolayı teşekkür eden gazete, diğer yerli gazetelerin Karacahisar'ı örnek alması gerektiğini eklemektedir.⁶⁴⁴

Kurtuluş: Nejat Bey'in sorumlu müdür olduğu son dergi Kurtuluş'tur. Almanya'ya gittikten sonra orada sol hareketle tanışan Nejat Bey, burada bulunan Osmanlı gençleriyle birlikte Kurtuluş isimli bir dergi çıkarmışlardır. Dergi Berlin'de bir, İstanbul'da ise 5 sayı çıkabilmiştir. Berlin nüshasının başlığının altında "Türkiye İşçi ve Çiftçi partisinin yayın organıdır" ibaresi bulunmaktadır. Berlin'de yayınlanan nüsha 1-2 çift sayı olarak 1 Mayıs 1919'da çıkarılmıştır. İstanbul'da partinin kurulmasıyla birlikte dergi İstanbul'a taşınmış ve "Kurtuluş-Sosyalizmden bahseder İlim ve Sanat Mecmuası" başlığı ile çıkmaya başlamıştır. Derginin son sayısı olan 5.

⁶⁴² Ziyinetullah Nuşirevan, "Eskişehir Sancağında Nüfus Hareketi", *Türk Yurdu*, C. XI, S. 9, 4 Ocak 1917.

⁶⁴³ Süleyman Han, "Açık Mektuplar", *Türk Yurdu*, C. 5, S. 125, 4 Ocak 1914.

⁶⁴⁴ Türk Âleminde, *Türk Yurdu*, C. XI, S. 9, 21 Haziran 1917.

sayı işgal kuvvetlerinin emrindeki sansür kurulunca denetlenip yazıların birçoğu çıkarılınca artık çıkmamaya başlamıştır.⁶⁴⁵

Derginin yazar kadrosu şu isimlerden oluşmaktaydı: Vedat Nedim (Tör), Mümtaz Fazlı (Taylan), Lemi Nihat, Sadık Ahi, Hamit Sadi (Selen), Ethem Nejat, Namık İsmail, Mehmet Vehbi (Sarıdal), Dr. Şefik Hüsnü (Değmer), Selâhattin Rıfat, Falih Rıfkı (Atay), Bedi Re'fet, Ahmet Cevdet, Reşat Nuri (Drago), Mehmet Selâhattin, Nurullah Esat (Sümer), Sadrettin Celal (Antel), Zinetullah Nuşirevan, İsmail Hakkı (Baltacıoğlu) ve Berlin yazı işleri müdürü İlhami Nafiz.

Derginin yayın hayatının son bulması üzerine bu defa aynı çekirdek kadro “Aydınlık” dergisini yayınlamaya başlamışlardır.

c. Yazılarının Yayınlandığı Süreli Yayınlar:

Ethem Nejat Bey'in en eski yazılarına Osmanlı Ziraat ve Ticaret Gazetesinde rastlamaktayız. Bunun dışında Tanin, Sa'y ü Amel, Yeni Fikir, Toprak, Sırat-ı Müstakîm, Sebilürreşad, Neyyir-i Hakikat, Türk Yurdu, Türk Kadını, Siper-i Saika, Talebe Defteri, İfhâm, Beşer ve Tabiat, Tasvir-i Efkâr, Muallim, Kurtuluş, Çocuk Dünyası gibi dergilerde ve gazetelerde makaleler ve hikâyeler kaleme almıştır.

2- Ethem Nejat'ın Siyasi Fikirleri:

Ethem Nejat Bey, tüm Meşrutiyet aydınları gibi durağan bir fikri yapıda olmamıştır. II. Meşrutiyet'ten önce İttihadçılarla ilişkiler kurması ve yurt dışına çıkması, İttihad ve Terakki'nin temel politikası olan Osmanlıcılık idealini benimsemesine neden olmuştur. Aynı yıllarda İttihad-ı İslam'a ait fikirler de taşıyan Nejat Bey, Balkan Savaşlarıyla birlikte İttihad ve Terakki'nin Türkçülük ve Turancılık politikasıyla aynı çizgiye geçmiştir. Ancak şunu vurgulamak gerekir ki Ethem Nejat Bey'in fikir dünyasında bu üç ideoloji kesin sınırlarla birbirinden ayrılmış değildir. Özellikle Türkçü düşüncelerinin filizlenmeye başladığı ilk

⁶⁴⁵ Kurtuluş, (Haz. Haydar Bulak), İstanbul, 1975, s. 18.

dönemlerde Türklüğü ve Türkçülüğü Osmanlılık ile benzer bir anlamda kullandığını görmekteyiz. Ancak, 1912'den sonra artık tam anlamıyla Türkçü ve hatta Turancı olan Nejat Bey, Türklük Nedir ve Terbiye Yolları isimli kitabında adeta Yusuf Akçura'nın "Üç Tarz-ı Siyaset" makalesinde yaptığına benzer bir çözümleme yapmaktadır. Onun kanıtlamaya çalıştığı şey aslında bu üç fikir arasında bir karşıtlık (contrast) değil, bir uyum/birliktelik (harmony/cooperation) olduğunu ortaya koymaktır. Ona göre, Osmanlı Devleti ancak bu uyumun farkına varırsa çöküşten kurtulabilecektir. Sonuçta, Türklüğün ve Osmanlılığın yükselmesi, İslam'ın yükselmesi demektir. Türkler yüzlerce yıldan beri tüm varlıklarıyla İslam'ın koruyucusu ve yayıcısı olmuşlardır. Ama İslam dini sayesinde de milli varlıklarını koruyabilmişlerdir. O halde İslam, Türklüğe, Türklük İslam'a hizmet etmiş demektir.

Ethem Nejat Bey, 1918 yılında Almanya'ya gidinceye kadar koyu bir Türkçü olmuştur. Fakat Zenon onun Türkçülüğünde bir yenilik ruhu ve yeniye doğru koşmaya temayülün mevcut olduğunu inkâr etmemek lazım geldiğini ifade eder. Çünkü Nejat'ın takip ettiği Türkçülük, Ziya Gökalp'in mistik, skolâstik idealizme dayalı mürteci Türkçülüğünden farklı idi.⁶⁴⁶ Dünyaya açık bir kişiliğe sahip olan Ethem Nejat Bey, Almanya'da karşılaştığı Spartakist harekete ilgi duymuş ve düşüncelerini değiştirerek sol hareket içerisine girmiş ve hayatının son bulduğu 1921 yılına kadar bu fikir için mücadele etmiştir. Şu halde Nejat Bey'de önce Osmanlılık, ardından İslamcılık ve Türkçülük, son olarak da sosyalist düşünce tezahürleri görülmektedir.

a. Osmanlılık (İttihad-ı Anâsır):

Osmanlılık, XIX. yüzyılın ortalarında başlayan milliyetçi/ayrılıkçı isyanlara karşı devletin varlığını devam ettirebilmek için din, dil, ırk farkı gözetmeksizin tüm unsurların Osmanlı kimliği altında eşit haklara sahip olmasını öngören fikir akımıdır. Daha geniş bir ifade ile yeni bir Osmanlı milleti oluşturma çalışmasıdır. Bu akım II. Mahmud döneminde filizlenmeye başlamış, Tanzimat Fermanıyla bir devlet

⁶⁴⁶ Zeynullah Nevşirvanov, a.g.m., s. 111.

politikası haline gelmiş, Âli ve Fuad Paşalar döneminde ise zirve yapmıştır. Genç Türkler hareketinin temel amacı haline gelen İttihad-ı Anâsır fikri, Kânun-ı Esasi'nin kabul edilmesi ve Meclis-i Mebusan'ın açılması ile bir ivme kazanmış, İttihad ve Terakki Cemiyetinin de resmi politikası haline gelmiştir. Jön Türkler, Osmanlı milleti fikrine o derecede bağlanmışlardı ki ulusun birliğini gelişimin doğal bir parçası sayıyorlardı.⁶⁴⁷

II. Meşrutiyet'in ilanı ile birlikte tüm Osmanlı tebaası arasında bir anda kardeşlik rüzgârları esmiş, müsâvat, adalet, hürriyet şayiaları yükselmiştir. Osmanlılık prensibi İttihad ve Terakkinin siyasal programında yer almıştır. Ancak, II. Meşrutiyet'in hemen sonrasında meydana gelen bazı gelişmeler bu prensibin pek de başarılı olmadığını göstermiştir. Balkan Savaşlarında, Balkan uluslarının Osmanlı Devleti karşısında takındıkları düşmanca tutum ve devletten ayrılmaları bu fikri temelden sarsmıştır.

Ethem Nejat Bey'in Osmanlılıktan kastı aslında dönemin anlayışıyla benzerlik göstermektedir. Nejat Bey Osmanlılığı “*şu kutsal vatanı yaşayanların aynı emel, aynı his ve aynı faaliyet ile toplumsal düzeni, hudud ve iklimi korumak*” olarak ifade etmektedir.⁶⁴⁸ Yine ona göre bu hissi korumak için tarih bizi bir araya getirmiş ve müşterek çıkarlar için hep bir arada yaşatmıştır. Nejat Bey ilginç bir yaklaşımla Osmanlı bayrağından yola çıkarak bu birlikteliği şu şekilde ifade etmektedir:

“Osmanlı, şimdi Türk, Arap, Kürt, Laz, Çerkes, Ermeni, Musevi, Rum'dan oluşan bir toplumsal bütünlük, bir sosyal yapıdır. Bu toplumun başına gelen olaylar, tarih, müşterek çıkarlar bizi sürekli hep bir arada yaşatmıştır. Bir bayrak altında toplamıştır. Ay-yıldızlı al bayrak her Osmanlı'nın din, millet ve vatan duyguları köşkünün ortasında dalgalanmaktadır. Hepimiz Osmanlılığın varlığı ve bu varlığa olan bağlılığımızı bu sevimli bayrakla özetliyoruz. Diğer milletlerin bayraklarında -birkaç cumhuriyet hariç- daima dinsel bir sembol işaret

⁶⁴⁷ Şükrü Hanioglu, Bir Siyasal Düşünür Olarak Doktor Abdullah Cevdet ve Dönemi, İstanbul, 1981, ss. 209-210.

⁶⁴⁸ Ethem Nejat, Türklük Nedir ve Terbiye Yolları, (Haz. Faruk Öztürk), İstanbul, 2001, s. 37.

vardır.

Osmanlı bayrağı hiçbir dinsel sembolü ve işareti taşımamakla, bütün müslim ve gayrimüslim Osmanlı unsurları kendine bağlamayı çok iyi başarmıştır ve bunun çok önemli olduğunu düşünmüştür.

Biz "Osmanlılık" deyince hep bir bayrak altında tek bir acı, tek bir ümitsizlik ve tek gelecek hissetmeliyiz diyoruz."⁶⁴⁹

II. Meşrutiyet döneminde Osmanlıcılık idealini savunanların önündeki en güzel örnek Amerika'dır. Birçok etnik gruptan oluşan Amerika, vatandaşlık esasına göre tüm bu etnik grupları potasında eriterek bir "Amerikalılık" hissi oluşturmuştur. Meşrutiyet öncesinde Amerika'da kalan Nejat Bey bu durumu yakından müşahede etmiş ve hayranlık duymuştur. Ona göre, vatanımızı, devletimizi kurtarmak istiyorsak Amerika'nın yaptığını biz de yapmalıyız.

"Birleşik Amerika'da yaşayanlara sorarsanız: "Nesiniz?" diye, "Amerikalıyım" sonra da Alman, İtalyan, İrlandalı olduğunu anlatır. Bizde "Osmanlıyım" diyemeyen Osmanlılar var. Hükümetteki siyasal hareketler, onları eğitmeli sonra da onları mutlaka Osmanlı yapmalıdır."⁶⁵⁰

Osmanlılığın vücuda gelmesi için çalışmayı farz olarak gören Nejat Bey, bu birlikteliği sağlayacak olan başlıca gücün mekteplerimiz ve Darülfünunlarımız olduğu kanaatindedir. Eğer bizim üniversitelerimiz düzenli ve Avrupa üniversiteleri seviyesinde olursa gerçek Osmanlılık o zaman ortaya çıkacaktır. Nejat Bey, Rumların ve Bulgarların çeteler kurup, Türk köylerini basmalarının, ayrılıkçı hareketlere girişmelerinin tüm suçunun bizim idaremizde olduğunu düşünür. Çünkü o ulusları layıkıyla eğitemediğimiz ve Osmanlılık fikrini tam olarak veremediğimiz görüşündedir. Acı bir durum olarak mekteplerdeki bu hali şöyle ifade etmektedir:

"Bu ulusların milliyetçilikleri okullara girerken bizim mektep muallimlerimiz Osmanlılıktan, Türklükten bahsedemiyorlardı. Sanki

⁶⁴⁹ Ethem Nejat, a.g.e., s. 33.

⁶⁵⁰ Ethem Nejat, a.g.e., s. 35.

Türklükten bahs cürüm idi. Hatta yalnız Türklük değil, Osmanlılık nokta-yı nazarından da asabi bir müdafaa-i milliyeci, vatanperver yapılamıyordu... Yedi sene bir mektebde yaşayan genç çıkarken okuduğu mektebden hiçbir his alamadan, zikzak fikirler, belki Başkımcı, belki Bulgar ihtilalcisi olarak çıkıyordu. Ben bunlara sebep Maarif Nezaretinin terbiyede bir gayesi, ideali, programı olmadığıdır diye iddia ederim.”⁶⁵¹

Osmanlıcılığın, Türkçülüğün ve İslamcılığın anti tezi olduğunu düşünenlere karşı Nejat Bey bu fikirler arasında tam bir karşıtlık olmadığını kanıtlama girişimindedir. Osmanlıcılığın aslında İslam’ın bir gerekliliği olduğunu düşünen Nejat Bey, olayı Müslümanlar ve gayri müslimler açısından ele alır. Müslümanlar açısından bakıldığında zaten İslamiyet’in onlara kardeşliği ve birliği emrettiğini ve Müslümanlar arasındaki bağın inandıkları dinin bir gereği olduğunu ifade eder. Gayri müslim topluluklar için ise İslam’ın hoşgörü özelliğinden yola çıkar ve aynı vatanda yaşayanları huzurlu ve özgür bir biçimde yaşatmanın İslamiyet’in emirlerinden biri olduğunu, bundan dolayı da dinlerinin ayrı olması, hiçbir vakit bu unsurların eşitlik ve özgürlüğe sahip olmayacakları anlamına gelmediğini ifade eder. “*Şu halde bu vatanda herkes aynı hukuk, aynı eşitlik, aynı görev ile sorumlu olurlar. ‘Osmanlılık’ işte bu özellikleri ile birlik içinde yaşayan toplumsal yapısıyla, idaresiyle bütün sınırları ile iklimiyle bir bütünlük arz eder.*”⁶⁵²

Ethem Nejat Bey, Osmanlılık politikası uygulayacağız diye Türklüğümüzden vazgeçileceği anlamının çıkarılmamasını ister. Ona göre, Türklük sıfatından, kimliğinden soyutlanmamız asla düşünülemez. Eğer Osmanlılık uğruna Türklüğümüzden vazgeçmemiz düşünülecek olursa “*ne hanedanın ne de seçkin unsurun önemi kalır. Bu durumda devlet dağılır ve zannederim ki çeşitli unsurlar da böyle bir dağınkılığa, bozukluğa ve karmaşaya düşer. Müslümanlığın yükselmesi ile Türklüğün suskunluğu meydana gelmeyeceği gibi, hatta Rumluğun çöküşü ve bozuluşunu da gerektirmez. Tersine sözü edilen unsurların mütevazı olarak tekâmülü, huzur ve asayişin sağlanması da ayrıca bir nimettir. Bütün açıklıkla şunu da söyleyeceğim ki gayrimüslim unsurlar, mensubu buldukları Osmanlı*

⁶⁵¹ Ethem Nejat, “Müdafaa-i Milliye ve Terbiye IV”, *Yeni Fikir*, C. II, S. 11, Mayıs 1913, ss. 329-330.

⁶⁵² Ethem Nejat, a.g.e., s. 34.

hükümetinin yükselmesi ve bundan dolayı da kendi ilerleme ve yükselişleri için bu devletin her türlü güçlerinden yararlanmalıdırlar."⁶⁵³ Görüldüğü gibi Nejat Bey, gayri müslim unsurların yükselebilmeleri ve ilerleyebilmeleri için Osmanlı Devletinin elinde bulunan güçlerden yararlanmaları gerektiğini açık yüreklilikle ifade etmektedir. O halde Nejat Bey'e göre, ne İslamiyet, ne de Türklüğümüz bir Osmanlı milleti oluşturmamıza engel değildir. O nedenle vakit çok geç olmadan bu konuda çalışmalarımızı hızlandırmalı ve adımlar atmaya başlamalıyız.

b. İttihad-ı İslâm:

Ethem Nejat Bey'in düşünce dünyasında çok yoğun olmasa da İttihad-ı İslâm düşüncesinin izlerine de rastlanılmaktadır. Ancak o bu fikri müstakil olarak değil, Türkçülük ve Osmanlılık fikirleri ile bağlantılı olarak ele almıştır. Türkçülüğü sistematik olarak çözümlediği kitabı Türklük Nedir ve Terbiye Yolları adlı eserde Türkçülük ile İslamiyet'i ve İslam birliğini ele almakta ve ilişkilerini açıklamaktadır.

Nejat Bey'e göre İttihad-ı İslam, "çok yüce, oldukça manevi bir düşüncedir." Buna varlığını feda etmeyecek ne bir Türk, ne de bir Müslüman vardır. Her büyük ve inkılâba dayalı girişimde ya birkaç kişiden veya bir ırktan ibaret rehber, yol gösterici vardır. Türk, yılların verdiği deneyimlerine, çalışmalarının o ulvi sonuçlarına, ırkına, kudret ve mazisine sahip olduğu gün, eminim ki İttihad-ı İslam için en uygun, gayretli, bilgili bir kılavuz olacaktır."⁶⁵⁴ Nejat Bey burada da yine İttihad-ı İslâm fikrini, Türklük fikri içerisinde telakki etmiştir. Özellikle Osmanlı Türklerinin İslamiyet'e olan hizmetlerden uzun uzun bahseden Nejat Bey, yaşadığımız bu kadar vahim duruma, toprak kaybına üzülenlerin, manevi destek verenlerin Çin'in, Hind'in, Cava'nın, Sudan'ın ismini bilmediğimiz Müslüman kavimleri olduğunu belirterek, bundan dolayı ırk yönünden Ural-Altay koluna mensup olan Türklerin kendilerini İslâm kavimlerinden saydıklarını, Türkleşmek mefkûresinin doğuşuyla birlikte de İslamlaşmak ihtiyacının doğduğunu ifade etmektedir. Dönemin önemli bir Türkçüsü olan Mehmet Ali Tevfik Bey'in "Müslüman olduğum kadar Türk, Türk olduğum kadar Müslüman'ım" sözüyle ifade ettiği gerçeğe katılmaktadır.

⁶⁵³ Ethem Nejat, a.g.e., s. 34.

⁶⁵⁴ Ethem Nejat, a.g.e., s. 23.

II. Meşrutiyet döneminin önemli ideologu Ziya Gökalp'in İslamcılık düşüncesine bakışına benzer bir yaklaşım içerisinde olan Nejat Bey, Türklüğün hiçbir vakit Müslümanlığın eskiden beri yarattığı mefkûreleri zayıflatmayacağını, tersine güçlendireceğini, takviye edeceğini, hakkı savunacağını ve bu suretle İslam birliğini kuracağını ifade etmektedir. Türklerin kurtuluşu bütün İslam âlemini de tamamıyla uyandıracaktır. Avrupa devletlerinin mahkûmu olan Müslüman topluluklar o zaman uyanarak İttihad-ı İslam'ı oluşturacaklardır.⁶⁵⁵

İslam dünyasının o gün için içinde bulunduğu durumu Müslümanlığın değil Müslümanların suçu olarak gören Ethem Nejat, bu konuda en büyük gerilemenin medreselerde yaşandığını ve birçok bidatın dine medreseler eliyle girdiğini belirtmektedir. Medreselerin İslamiyet'i bir tevekkül ve kanaat dini haline getirerek, İslam toplumlarını miskinliğe, uyuşukluğa ve felakatlere sürüklediğini ve "Dünya Müslümanlığı değil Ahiret Müslümanlığına" yönlendirdiğini belirtmektedir. İttihad-ı İslam için medreselerin ıslahı elzemdir. Nejat Bey'e göre bunu gerçekleştirebilirsek Türklük ve İslamlık yeniden yükselecektir.

Ethem Nejat, II. Meşrutiyet döneminin İslâm birliğini savunan dergilerinden olan Sırat-ı Müstakîm ve onun devamı niteliğindeki Sebilü'r-Reşad dergilerinde yazmıştır.⁶⁵⁶ Bu dergide genellikle yurt dışındaki Müslümanlar, eğitim, ahlâk ve kadınlar üzerine yazan Nejat Bey derginin genel yayın politikasına uygun yazılar kaleme almıştır. Özellikle İttihad-ı İslâm konusunu işlediği "Amerika'daki Müslümanlar" ve "Hariçteki Dindaşlarımız" makaleleri oldukça ilgi çekicidir. Amerika'da bir süre kalmış olan Ethem Nejat Bey, Alasonya İdadisi Müdürlüğü yaptığı sırada Amerika'da yaşayan Müslümanlar ile ilgili iki makale kaleme almıştır. Bu makalelerin ilkinde Amerika'da yaşayan Müslümanlar ile ilgili bilgiler veren

⁶⁵⁵ Ziya Gökalp'te Ethem Nejat ile aynı düşüncededir. Türk'ün yükselmesi demek aynı zamanda İslam'ın da yükselmesi demektir. Malta'da sürgünde iken kendisinin ırkı hakkında yazılar yazan Ali Kemal'e hitaben yazdığı bir şiirde şöyle demektedir:

Hattâ ben olsaydım: Kürt, Arap, Çerkeş;
İlk gayem olurdu Türk milliyeti;
Çünkü Türk kuvvetli olursa, mutlak,
Kurtarır her İslâm olan milleti!

⁶⁵⁶ Abdullah Ceylan, Sırat-ı Müstakîm ve Sebilürreşad Mecmuaları Fihristi, İstanbul, 1991.

Nejat Bey, Amerika’da, Türk, Kürd, Arap, Arnavud, Boşnak olmak üzere on bin Osmanlı Müslüman’ının bulunduğunu ve bunların büyük bir kısmının Massachusetts, Rhode Island, Newyork, Pennsylvania, Illinois, Missouri hükümetleri dâhilinde yaşadıklarını belirtir.⁶⁵⁷ Amerika’da Osmanlı Müslümanlarından başka, Hintli, Filipin Adaları ahalisinden, Çinli ve İranlı Müslümanların da olduğunu belirten Nejat Bey, Newyork Press Gazetesi’nin yayınladığı bir istatistiğe göre Amerika’da yaşayan Müslümanların toplam sayısının 450 bin olduğunu, ancak bu sayıya Utah Eyaletinde yaşayan ve “Mormon” denilen bir kısım Amerikalıların da dâhil edildiğini ifade etmektedir. Mormonlardan başka Bahaîlerinde Amerika’da oldukça kalabalık olduklarını ifade eden Nejat Bey, Amerika’nın son derece serbest bir yer olduğunu ve insanların İslam dinine bakışlarının gayet olumlu olduğunu belirtir ve İslamiyet’in bu ülkede yayılması için şöyle bir öneride bulunur:

“İslam ulemâmız Amerika’ya gelip her yerde vaaz etseler şüphesiz az zamanda pek çok Amerikalıyı İslam görürüz. Çünkü Amerika’lılarda İslam olmaya pek çok istidat vardır. Bahaîler ve Mormonları İslamiyeti kabul ettirmek gayet kolay bir şeydir. Fakat lisân-ı aşına, hakiki vaazlara ihtiyaç vardır. Hakikati gören bir Amerikalı ‘Orright’ diyerek hemen doğruyu kabul eder, hiçbir şey dinlemez.”⁶⁵⁸

Devr-i Sabıkta Japonya’dan Amerika’ya kadar pek çok İslâmlardan bahsedildiğini söyleyen Ethem Nejat, bunlarının birçoğunun boş sözler olduğunu ve Amerika’da tam manasıyla Müslüman bir Amerikalının bulunmadığını ifade eder. II. Abdülhamid döneminde Muhammed Alexander Russel Webb adındaki Amerikalı Müslüman’ın bir propaganda aracı olarak kullanıldığını söyleyen Nejat Bey; *“Muhammed Alexander Russel Webb simaca Müslümana benzer sakın bir adamdır. Fakat Abdülhamid Müslümanıdır. Abdülhamid kim bilir hangi fikrinin esiri olarak ‘Amerika’da İslamiyet’ sözünün devranını istemiş ve o esnada Mister Alexander Russel Webb tesadüfî olarak II. Abdülhamid’e müracaat etmiş; Abdülhamid Russel Webb’e maaş ve para vermiş; vaat etmiş, ortaya bir Amerika İslamiyet’i sözüdür*

⁶⁵⁷ Ethem Nejat, “Amerika’daki Müslümanlar I”, *Sırat-ı Müstakîm*, C. IV, S. 82, 30 Mart 1910, s. 64.

⁶⁵⁸ Ethem Nejat, a.g.m., s. 65.

çıkmuş. *İşte Amerika'daki İslamiyet şayiası bundan ibarettir*"⁶⁵⁹ diyerek II. Abdülhamid döneminin bu politikasını eleştirmiştir.

Bir önceki makalesinde Amerika'ya ulemâ gönderilmesini isteyen Ethem Nejat Bey, hükümetin Amerika'ya muktedir bir imam göndermesini büyük bir memnuniyetle karşılamıştır. Ona göre, imam efendinin vaazları, nutukları, irşâdatı ve diğer ulemanın yardımları sayesinde Amerikalılar arasında nur-ı İslamiyet parlayabilecektir. Hükümetin Amerika'ya imam göndermesine bazı gazetelerin "Amerika'da İslam yok, imama boşuna para verilecek" diyerek karşı çıkmalarına tepki gösteren Nejat Bey, "*Amerikalılar memleketimize binlerce Protestan misyoner gönderdiğine beden biz onların nısfının, nısfının nısfını, bir cüz-i kalilini gönderecek olsak pek çok muvaffak olacağımız tabiidir. 100 milyon ahalisi olan bir memlekette 10 bin Osmanlı İslam bulunursa oraya imam göndermek neden icap etmezmiş?*"⁶⁶⁰ diyerek tepki göstermiştir.

Amerika'ya gönderilen imamın öncülüğünde bir camii kurma girişiminin başlamasına Nejat Bey büyük bir destek vermiş ve "*burada Rumların, Ermenilerin kiliseleri, Musevilerin havraları olsun da biz Müslümanların, neden bir camii bulunmasın? Çinlilere, Afrikalılara kadar herkesin, her milletin mabedi var da İslamların bulunmaması teessüf edilecek bir hal değil midir?*" diyerek bu gerekliliğin altını çizmiştir.

Amerika gazeteleri, Osmanlı hükümetinin ülkelerine imam göndermesini imam efendinin resmini yayınlarak "Türkiye Amerika'ya misyoner gönderiyor" başlığı ile vermeleri üzerine Ethem Nejat Bey, bu ülkeye irşâd maksadıyla daha çok ulema gönderilmesini ister. Çünkü başta Amerikalı ve İngiliz Protestanlar olmak üzere, Katolik ve Ortodoks misyonerler, büyük bir hızla Müslümanların yaşadıkları her yere akın akın gitmekte, oralarda doktorluk, eczacılık, öğretmenlik yaparak, Müslümanları kendi dinlerine çekmekte, buna karşılık bizse bu sebatlara, sa'ylara

⁶⁵⁹ Ethem Nejat, "Amerika'daki Müslümanlar II", *Sırat-ı Müstakîm*, C. IV, S. 85, 22 Nisan 1910, s. 123.

⁶⁶⁰ Ethem Nejat, a.g.m., s. 124.

karşı teannüd edercesine donuk, ölmüş, kansız, ruhsuz kalmakta; Hıristiyanlık âlemi din için çalışırken biz uyku uyumaktayız.

Bu gidiş konusunda önlem alınmasını isteyen Ethem Nejat; *“Kafkasya’da bilmem nerede, burnumuzun pek yakınında birkaç köy kilise çanları takmış denilince, eyvahlar çekileceğine yeisler, telehhüfler ifşa edileceğine, kahvehane köşelerinin, inzivahanelerin, hayat-ı batalet âlûduna veda etmek, canlanmak daha makul bir harekettir.*

Misyonerlerin yeni teşkilatına mukabil bizlerde bir sa’y olacak olsa gayet ulvi ve mukaddes olan ahkâm-ı dini mübinimiz sayesinde o muvaffakiyetin yüzde iki yüz, üç yüzüne ve hatta daha ziyadesine malik oluruz. Biz İslamlar elhamdülillah İslamiyet gibi bir dinle müşerref olmuşuz; fakat Cenab-ı Hakkın bu lutf ve inayetinden istifade için hemcinsimizi de şerefyab etmek için çalışmakta pek affolunmaz kusurlar ediyoruz.

Dünyada her fikre vücut getiren teşebbüstür. Bugün ki ufak bir teşebbüs yarın ki büyük muvaffakiyeti, parlaklığıdır. Öyle ise yarın hatta bir saat sonra şaşaaya sahip olmak için hemen çalışmaya başlamalıyız.”⁶⁶¹

Nejat Bey bu konuda hemen hayata geçirilmek üzere aynı Hıristiyan ülkelerdeki misyoner cemiyetlerine benzer bir “Mürşidin Cemiyeti” kurulmasını ister ve bu cemiyete hayatını, mevcudiyetini bu iş için feda etmiş veyahut ömrünün bir kısmını teâlî ve tevsi’-i İslamiyet için vakfetmiş azalar kaydedilmesini önerir.⁶⁶² Yalnız Mürşidlik bir sanattır ve bu işi yapacak olanların bu sanatı iyi bilmeleri gerekir. *“Bir mürşit tabip de, çiftçi de olabilir; fakat bir mürşid her mesleğe vâkıf olmakla beraber ilk evvel din-i mübin-i İslamiyet’i, usûl-i menazireyi, edyân-ı saire kavaninini velhasıl kâffe-i ulûm-ı diniyeyi az çok bilmelidir. Maddi ve manevi her türlü hidematı ifaya kudreti olan bir mürşid her yerde muvaffak olur.”⁶⁶³*

⁶⁶¹ Ethem Nejat, “Hariçteki Dindaşlarımız”, *Sırat-ı Müstakîm*, C. VI, S. 142, 1911, s. 188.

⁶⁶² Nejat Bey, *Türklük Nedir ve Terbiye Yolları* adlı eserinde de mürşidlik üzerinde durur. Fakat burada bahsettiğinden biraz farklı olarak medreselerden çıkacak ve köylerde doktorluk, muallimlik, çiftçilik yapacak kimseleri kasteder. Mürşidin en önemli vasfını ise dindarlık olarak belirtir. Ethem Nejat, *Türklük Nedir ve Terbiye Yolları*, (Haz. Faruk Öztürk), İstanbul, 2001, ss. 29-31.

⁶⁶³ Ethem Nejat, a.g.m., s. 188.

Ethem Nejat'ın Osmanlıcılık ve İttihad-ı İslâm görüşlerinden sonra siyasi fikirleri arasında en baskın olan Türkçülüğüne ve bu fikir doğrultusunda gerçekleştirdiği eylem ve faaliyetlere bakalım.

c. Türkçülük ve Türkçülüğe Yönelik Faaliyetleri:

Osmanlı Devletinde, siyasal anlamda milliyetçilik düşüncesinin gelişimi diğer devletlerden oldukça farklı bir seyir izlemiştir. İmparatorluk fikri içerisinde hâkim unsurun Türkler olmasına rağmen bir milliyet kavramı çok geç tarihlerde oluşmuştur. Daha çok milliyetten kasıt Osmanlılık olmuş ve imparatorluk yapısı için milliyetçilik zararlı görülmüştür. Batı Avrupa tarzı milliyetçiliğin XIX. yüzyılın başlarında doğması ve her milletin bağımsız bir devlete sahip olması fikri, bir anda uluslar arasında bağlı oldukları imparatorluklardan kopma hareketlerini gündeme getirdi. Bu hareketlerin önüne geçebilmek için II. Mahmud döneminden itibaren uygulanmaya başlanılan Osmanlıcılık fikri, Tanzimat Fermanı ile birlikte resmi bir hale bürünmüş ve Balkan Savaşlarına kadar devletin kurtuluş fikri olarak algılanmıştır.

Osmanlı Devletinde Türkçülük fikrinin doğuşunda etki eden faktörler oldukça karmaşık ve farklıdır. XVIII. yüzyılın başından itibaren toprak kaybetmeye başlayan Osmanlı Devleti, Avrupalı Devletler karşısında giderek gücünü kaybetmeye başlamış ve başta Rusya olmak üzere diğer Avrupalı devletlerin üzerinde türlü emeller besledikleri bir devlet haline gelmiştir. Bu devletler zaman zaman kendileri Osmanlı Devleti ile savaşa girerken, zaman zaman da Osmanlı Devletindeki etnik grupları kullanıyorlardı. Aralarında oluşan rekabetten dolayı varlığını devam ettiren Osmanlı Devletine nüfuz edebilmek için çeşitli yollar deneyen bu güçler iktisadi olarak da devleti kendilerine bağlamanın yollarını aramaktaydılar. Nihayet Kırım Savaşı sonrasında aldığı dış borçlar nedeniyle giderek bu devletlere bağımlı hale gelmiştir. Avrupalı büyük güçlerin ve gayrimüslimlerin devleti yıkmak için giriştikleri hareketler, büyük toprak kayıpları, ekonomik ve siyasi baskıların sonucu olarak ortaya çıkan gurur kırıcı davranışlar karşısında Türklerin devleti ayakta tutmak için

gösterdikleri dayanışma, milli itibarı (Osmanlı ve İslâm) olarak yükseltme gayreti Türk milli benliğinin gelişmesi için kuvvetli bir zemin hazırlamıştır.⁶⁶⁴

XIX. yüzyılda Avrupa’da Türklerle ilgili çalışmaların başlaması da Türkçülüğün doğuşuna neden olan etkenlerden birisidir. Türkoloji sahasındaki çalışmalar ve ortaya konulan eserler Türk aydınları arasında büyük bir heyecan dalgası oluşturmuştur. Bu dalganın bir neticesi olarak ilk kez Türklerin en eski tarihlerden beri medeniyete katkıları olduğunun ilk defa altını çizen Abdülaziz’in askeri okullar Nâzırı Süleyman Paşa idi. Süleyman Paşa’nın askeri okullar için hazırladığı tarih kitabı Türklerin Orta Asya tarihinden başlıyordu.⁶⁶⁵

Türk aydınları üzerinde fazlaca etkisi olan bir diğer eser Mustafa Celalettin Paşa’nın “Les Turcs Anciens et Modernes (Eski ve Modern Türkler) isimli kitabıdır. 1869’da İstanbul’da basılan bu kitap Fransızca olarak kaleme alınmıştır. Bu da gösteriyor ki eser, Türklerden ziyade yabancılara karşı Türklerin kültür ve medeniyetlerini savunmak ve Avrupa’daki peşin hükümleri ortadan kaldırmaya yönelik kaleme alınmıştır.⁶⁶⁶ Ahmed Vefik Paşa’nın Çağatay Türkçesinden Osmanlı Türkçesine tercüme ettiği Ebûl Gazi Bahadır Han’ın Eşâl-i Şecere-i Türkî’si ve 1876’da yayınladığı Lehçe-i Osmanî Türk dilinin kökenlerine ait mevcut bilgileri değiştiriyordu. Yusuf Akçura’ya göre Ahmed Vefik Paşa Osmanlı Türkleri içerisinde ilk Türkçüdür.⁶⁶⁷ Osmanlı aydınlarında Türkçülük duygularının uyanmasına sebep olan bir diğer önemli gelişme Rusya’dan gelen Türklerdir. Bunlar arasında Gaspıralı İsmail Bey, Hüseyinzade Ali, Ağaoğlu Ahmed ve Yusuf Akçura en etkili olanlardır. Bu aydınlar Türkçü derneklerin kurulmasında ve basın yoluyla Türkçülük hareketinin yayılmasında önemli roller oynamışlardır. II. Meşrutiyet’in öncesinde ise Türkçülük akımının temel taşı Yusuf Akçura 1904 yılında yayınladığı “Üç Tarz-ı Siyaset” makalesi oluşturur. Bu makale de Akçura “ırk” kavramını kan bağı olarak kullanmıştır ve bu makale ile Osmanlı’daki milliyetçilik eğilimleri hızla gelişmiştir.

⁶⁶⁴ Yusuf Sarımay, Türk Milliyetçiliğinin Tarihi Gelişimi ve Türk Ocakları, İstanbul, 2008, s. 32.

⁶⁶⁵ Şerif Mardin, “19.yy’da Düşünce Akımları ve Osmanlı Devleti”, TCTA, C. 2, s.349.

⁶⁶⁶ Sarımay, a.g.e., s. 54.

⁶⁶⁷ Yusuf Akçura, Yeni Türk Devletinin Öncüleri 1928 Yılı Yazıları, (Haz. Nejat Sefercioğlu), Ankara, 2001, s. 21.

Ancak Türkçülük akımının asıl anlamını bulması II. Meşrutiyetle birlikte olmuştur.⁶⁶⁸ Önce kültürel bir akım olarak dil, edebiyat ve tarih alanında başlayan bu hareketin hız kazanması Osmanlıcılık idealinin devleti yıkılıştan kurtarmaya yetmeyeceğinin anlaşılması sonucunda olmuştur. 1908 sonrasında Balkanlarda yaşanan toprak kayıpları, adaların elden çıkması, Trablusgarp ve Balkan Savaşları milliyetçilik düşüncesinin artmasına ve önem kazanmasına neden olurken onu bir kültür hareketi olmaktan çıkartıp siyasi bir hareket haline sokmuştur. II. Meşrutiyet'e kadar İkdam Gazetesi⁶⁶⁹ dışında basın organlarının mesafeli durduğu ve hiçbir cemiyetin sahiplenmediği bu hareket, bir anda popülerlik kazanmış ve Türkçü dernekler ile dergiler yayınlanmaya başlamıştır. Bu derneklerden ilki 25 Aralık 1908 tarihinde Yusuf Akçura, Necip Asım, Veled Çelebi'nin öncülüğünde Ahmed Mithat, Bursalı Mehmed Tahir, Ahmed Hikmet, Emrullah Efendi, Akyiğitzade Musa Bey tarafından İstanbul'da kurulan "Türk Derneği"dir.⁶⁷⁰ Hemen aynı yıllarda İttihad ve Terakki'nin merkezi durumunda bulunan Selanik'te çıkmaya başlayan Genç Kalemler Dergisi, dilde sadeleşme politikası güderek "Yeni Lisan" hareketini başlatmıştır. Bu hareketlerden daha fazla etkili olan bir girişim ise 31 Ağustos 1911 yılında kurulan "Türk Yurdu Cemiyeti" ve bu cemiyetin çıkarmaya başlamış olduğu Türk Yurdu Dergisi'dir. Bu cemiyet, Rusya'dan gelen Türklerin Türk Derneği'ne göre daha etkin oldukları bir dernektir. Cemiyetin altı kurucusunun yarısı Rusya'dan gelen Türklerden olan Ağaoğlu Ahmed, Hüseyinzade Ali ve Yusuf Akçura'dır. Derneğin diğer üç kurucusu ise Mehmed Emin, Ahmed Hikmet ve Akil Muhtar'dır.⁶⁷¹ 1912 yılında Askeri Tıbbiye öğrencileri arasında çeşitli toplantılar düzenlenerek, Türkçülük hareketi başlatılmış ve İttihad ve Terakki Cemiyetinden ziya Gökalp'in katıldığı bir toplantıyla 25 Mart 1912 tarihinde "Türk Ocakları" kurulmuştur. Ocağın ilk yönetim kurulunda Ahmed Ferid, Yusuf Akçura, Mehmed Ali Tevfik ve Dr. Fuad Sabit Beyler yer almıştır. 1911 yılında İttihad ve Terakki

⁶⁶⁸ Şükrü Hanioğlu, "Türkçülük", TCTA, C. 5, s. 1394.

⁶⁶⁹ Ahmed Cevdet'in 1894'te çıkarmaya başladığı İkdam Gazetesi'nin başlığının altında "Türk Gazetesidir" ibaresi bulunmaktaydı.

⁶⁷⁰ François Georgeon, Türk Milliyetçiliğinin Kökenleri Yusuf Akçura, (Çev. Alev Er), Ankara, 1986, s. 53.

⁶⁷¹ Masami Arai, Jön Türk Dönemi Türk Milliyetçiliği, İstanbul, 2000, s. 82.

Cemiyeti Osmanlıcı olan parti programını Türkçüleştirmiştir⁶⁷² ve parti programı ilerleyen dönemlerde Turancılığa dönüşecek bir seyir izlemiştir.

Ethem Nejat Bey'in Türkçülüğü'ne dair erken izler bulmak mümkün değildir. II. Meşrutiyet'in başındaki yazıları takip edildiğinde bu his doğrultusunda kaleme alınmış bir yazıya rastlanılmamaktadır. Nejat Bey'in Türkçülüğüne ve Türkçü dernekler/yayınlarla olan ilişkilerine dair ilk iz Türk Yurdu'nun Manastır Hususi Muhabirliğini yapmasıdır. İstanbul'da oluşan bu Türkçü hareketi takip ettiği anlaşılan Nejat Bey'in Türk Yurdu Dergisi'nin Manastır muhabiri olması bu derneğe üye olduğu ve Türkçü hareketin içerisinde yer aldığına göstergesidir. 1911 yılında Türk Yurdu'nda, "Manastır'da Hayat-ı Aile" adlı iki makale yayınlayan Nejat Bey bu makalelerde Manastır'daki nüfusu, evlilik oranlarını, aile hayatını, erkeklerin ve kadınların aile içerisindeki vazifelerini, kılık kıyafetlerini, iklimini, hastalıklarını, mekteplerini, mesire yerlerini kısacası Manastır'ın genel özelliklerini anlatmıştır.⁶⁷³

Balkan yenilgi ve felaketleri Osmanlı aydınlarının düşünce yapısında bir dönüm noktası olmuştur. Aydınlar bu yenilginin nedenlerini araştırmış, bir öz eleştiri içerisine girmişler, bunun neticesi olarak da toplumsal konulara daha fazla eğilmeye başlamışlardır.⁶⁷⁴ Balkan Savaşlarının tüm Osmanlı aydınlarının üzerinde olduğu gibi Nejat Bey'in üzerinde de büyük bir tesir oluşturmuştur. Bu savaşlar neticesinde Nejat Bey'in Türkçülük fikri daha belirgin bir şekilde takip edilmeye başlanmıştır. Bu tarihe kadar Yeni Fikir başta olmak üzere dergi ve gazetelerde daha çok eğitim ile ilgili yazılar kaleme alan Nejat Bey, bu tarihten sonra Türkçülük ve eğitimin milli karakteri üzerine yazılar yazmaya başlamıştır. Nejat Bey'in Balkan Savaşları sırasında Manastır'da bulunması, Rumların ve Bulgarların Rumeli Türklerine yaptıkları eziyetleri ve zulümleri müşahede etmesi ve kısa bir süre Sırp'lara esir düşmesi onda derin tesirler oluşturmuş ve bu yenilginin nedenlerini daha iyi saptamasını sağlamıştır.

⁶⁷² Tunaya, a.g.e., C. I, s. 116

⁶⁷³ Ethem Nejat, "Manastır'da Hayat-ı Aile I", *Türk Yurdu*, C. I, S. 8, 23 Şubat 1327, ss. 244-247. Ethem Nejat, "Manastır'da Hayat-ı Aile II", *Türk Yurdu*, C. I, S. 9, 9 Mart 1327, ss. 273-276.

⁶⁷⁴ Yahya Akyüz, "Eğitim Alanında Aydınların Özeleştirisi ve Balkan Savaşları", *Tarih ve Toplum*, C. XXXVIII, S. 228, 2002, s. 55.

Ethem Nejat Bey, siyaseten en hareketli dönemde, devletin nasıl kurtarılabilirine dair fikirlerin öne sürüldüğü ve çözüm arayışlarının arandığı bir anda tavrını Türkçülükten yana koymuştur. Türkçülüğe hem İslamcılardan, hem de Osmanlıcılardan yoğun eleştiriler yöneltilmiştir. İslamcılar, milliyet fikrinin İslâm'ın genel felsefesine aykırı olduğunu ve Müslüman olup, Türk olmayan unsurlar üzerinde yıkıcı etki oluşturabileceğini ileri sürerlerken, Osmanlılık görüşünde olanlar ise bu fikrin ne suretle olursa olsun imparatorluk felsefesi ile uzlaşamayacağını ve Osmanlı birliğini yıkabilecek en tehlikeli araç olacağını ileri sürüyorlardı. Ethem Nejat Bey, *Türklük Nedir ve Terbiye Yolları* adlı kitabında Türklüğün bugün için en haklı cereyan olduğunu ifade eder. Bunun yanı sıra kitabında Türkçülüğe yöneltilen bu eleştirilere cevap verirken, Türkçülüğün sistematik bir tahlilini de yapmaktadır.

Eğer Türkçülük politikası izlenirse Türk olmayan unsurlara karşı asla bir harekette bulunulmayacağını belirten Nejat Bey, İslam'ın en önemli emirlerinden birinin hâkimiyet altında yaşayan unsurlara karşı kardeşlik duygularıyla hareket edilmesi olduğunu ifade eder. Hatta Türkçülüğün İslâm'a şimdiye kadar olduğu gibi güç katacağını, Türklüğün güçlenmesiyle birlikte İslam'ın da güçleneceğini ileri sürer. “Türk olduğum kadar Müslüman, Müslüman olduğum kadar Türk'üm” görüşünü benimseyerek Türkçülüğün asla Müslümanlığın yerine geçmeyeceğini ifade eder.

Yine Türkçülüğün İttihad-ı İslam fikrinin karşıtı olmadığı gibi Osmanlıcılığın da karşıtı olmadığını ifade eden Nejat Bey, “karşıt olmak şöyle dursun gerçek ve en kuvvetli pekiştiricisidir” diyerek Türklüğün asla Osmanlı birliğine zarar vermeyeceğini ileri sürüyordu. Türk Yurdu'nda yazan İzzet Ulvi Bey de Ethem Nejat gibi düşünmektedir. Ona göre Türkçülük asla Osmanlı birliğine zarar vermeyecektir. Çünkü Türklük Osmanlıları birbirine rapteden muazzez bir bağıdır. Türkçülüğe çalışmak Osmanlılığın kadim ve mühim bir uzvunu kuvvetlendirmek, yükseltmek olduğundan aynı zamanda Osmanlıcılığa çalışmaktır.⁶⁷⁵ Nitekim Osmanlıcılığı savunan aydınlardan ve devlet adamlarından pek çoğu Balkan Savaşları neticesinde

⁶⁷⁵ İzzet Ulvi, “Türklük Duygusu Osmanlılık Fikrine Mani mi?”, *Türk Yurdu*, C. II, S. 4, 27 Haziran 1912, ss. 491-492.

Balkan uluslarının Osmanlı Devletinden ayrılmaları üzerine bu ideolojiyi terk edip Türkçülük hareketi içerisine girmişlerdir.

Ethem Nejat Bey, Türklüğü şu şekilde tanımlıyordu:

“Türklük; bütün unsurlarıyla birlikte yükselmek, milli varlığı bilmek, ekonomik ve fikri dünyada oldukça ilerlemek, bu hususta sürekli gayret ve faaliyet gösterecek şekilde birbirine yardımda bulunmak, bütün Türk topluluklarıyla ilişki içinde olmak, onların hareketleriyle alakadar olmak, dil, lehçe, edebiyat ve milliyet mefkûrelerini birleştirmek, manevi yurdu yaşatmak, Türk mûsikisini, mimari tarzını ve güzel sanatlarını mükemmel bir hale getirmek, özetle, manevi bir Türklük ittihadı[dır].”⁶⁷⁶

Balkan Savaşlarının acı deneyimlerini yaşayan Nejat Bey’e göre bu mağlubiyetin nedenlerinden birisi Türklüğümüz unutmamızdır. Balkan ulusları mekteplerinde milli idealleri öğrencilere ve gençlere aşılarken bizim aynı şeyleri yapamadığımız için bu savaşlarda mağlup olduğumuz kanaatindedir. Bunun çözüm yolunun çocuklarımıza ve gençlerimize milli terbiye vererek onlarda milli hisler uyandırmaktır. Ethem Nejat Bey Bulgarların bu emeli gerçekleştirmek için neler yaptıklarını şu şekilde ifade etmektedir:⁶⁷⁷

“Bulgarlar bu muharebeye kadar Bulgaristan ve Makedonya’da ki mekteplerinde milli mefkûrelerine ihtiyari esir kalarak yaşadılar. Bulgarların mefkûresi, Büyük Bulgaristan, Ayestefanos Çarlığı... Bulgarlar mefkûrelerine sahip ve hakiki sahip olmak için ilim, fen, bütün esbab-ı terakkiye cehd ile beraber, mefkûrelerini kırması pek tabii olan Türklere buğz ve adavet beslediler. Türklere kin ve adavet Bulgar büyük hamisinin de vazifesiydi. Bulgar mefkûresi zamanla öyle bir vaziyet aldı ki, Büyük Bulgaristan’dan ziyade onun doğmasına yegâne mani teşkil edecek Türk düşmanlığı oldu. Bulgarlar mektepler açtılar, her köşede çeteler yaptılar, Rumeli’nin her bucağında bombalar, pusular, adamlar hep milli mefkûreleri için çalıştılar.

⁶⁷⁶ Ethem Nejat, a.g.e., s. 36.

⁶⁷⁷ Ethem Nejat, “Müdafaa-i Milliye ve Terbiye II”, *Yeni Fikir*, C. II, S. 9, Mart 1913, ss. 269-270.

*Şurada Bulgarların bu aşırı ve hissi mefkûresini insanlık namına lanet etmek borç olduğunu söyledikten sonra, sırf azim ve sebata, gayeye doğru kemal-ı sıdk ve vefa ile yürüyüşü takdir ederim. Bulgarlar en müfteris hayvanlar kadar adi davranıyorlardı. Fakat mefkûrelerinin kahramanı idiler.”**

Ethem Nejat Bey bu konuda en önemli görevi Bulgar muallimlerinin yaptığını ve gündüz çocukları mektep sıralarında geceleri ise büyükleri milli mefkûre ile aydınlattıklarını ifade etmektedir. Bağımsız bir devlet olabilmek için tek hedef olarak Türk düşmanlığını seçen Bulgarların okullarda çocuklara öğrettikleri derslerin şu şekilde olduğunu ifade ediyordu:

“Bulgar muallimi gündüz küçüklerle akşam büyüklerle iştigal etti, küçüklerin kalbine milli gayeyi çelik kalemlerle hakk ederken, büyüklere milli gayenin istediklerini ruhlarına nüfuz ederek anlattı. Makedonya’da ki Bulgar muallimi gündüz mektepte istikbalcileri, milli gayenin istikbal kollarını yarattı; gece de çete yaptı, çete dersi verdi. Köyleri yaktı, kendi eliyle Türk hükümetinin kalbine bomba attı, Türk jandarmasıyla dövüştü, hatta kendi milletdaşlarını büyük maksat uğrunda öldürttü. Büyük bir Avrupa darülfünunu ikmal eden Makedonya köy hâcesi kitaplar, dersler, makaleler, oyunlar, gezmeler, şiirler, mızıkalar, tiyatrolar ile Osmanlı hükümetine düşman cidalciler yaratıyordu.

Çocuğun karşısına kemal-i ehemmiyetle çıkan koca bir harita Büyük Bulgaristan’ı gösteriyor. Kavaid dersinde hâce bir vazife veriyor: “Vurunuz, kesiniz” nokta ile geçen yerler dolacak; dolduruyor, “Vurunuz,

* Ethem Nejat’ın Bulgarlar’ın yapmış olduğu zulümlere tepki gösterip, mefkûreleri için çalışmalarını takdir etmesine benzer bir örnek, II. Meşrutiyet’in ilk piyesini yazan Kâzım Nami Bey’in Nasıl Oldu? isimli piyesinde de verilmektedir. Piyas kahramanlarında Celâl Bey bir konuşmasında şöyle demektedir: “Lakin ne olacak? Evet, sorarım size, bu daha ne kadar böyle gidecek? Her gece şu masanın başında, kemâl-i sükûn-i demle bütün bu şeyleri tekrar ediyoruz. Sanki bu kadar bir işle, vazife-i hamiyetimizi yapmış oluyoruz öyle mi? Bakın şu Ermenilere, Bulgarlara, hatta şu Rumlara, Sırlara, Ulahlara, hatta şu Arnavutlara canım! Maksatlarında isabet bulunsun bulunmasın, yalnız düşündükleri kendilerine hak telakki ettikleri şeyi, ahl! Şüphesiz bilhassa hürriyeti istihsal için neler yapmıyorlar? Geceyi gündüze katmışlar, canla başla çalışıyorlar. Evet, kadın, çocuk, ihtiyar demiyorlar kesiyorlar. Köy yakıyorlar, adam kaldırıyorlar, askere hücum ediyorlar. Evet, bütün bunlar vahşet. Şüphesiz bu hareketi takdir etmiyorum. Fakat bunlar mahzâ-yı galebe-i maksat, temin-i maksat, husul-ü maksat uğrunda yapılıyor ki işte benim takdirimi bu sebat-ı meram, bu metanet fikri, bu kuvvet-i arzu, bu fedakârlık celbediyor.” Mehmet Salih Erkek, “II. Meşrutiyet’in İlk Piyası: Nasıl Oldu? ve Kâzım Nami Bey’in Osmanlılık İdeali”, 100. Yılında II. Meşrutiyet: Modernleşme ve Değişim Ekseninde Türk Modernleşmesi, (Bildiriler), İstanbul, 2009, s. 428.

kesiniz Türkleri". Çocuk noktalı yere ne koyunları, ne hayvanları der. Bulgar mekteplerinde umumiyetle kabul edilmiş gibi olan Hristo Botev'in asar-ı müntehası kalplere Büyük Bulgaristan tohumu eker. Oyun, gezme, makale hep bir esas üzerinde yürür: milli gayeye vusul için şiddetle, ölürcesine azim.

*Bulgar mektepleri de, askerleri de nasıl şarkı çağırırlar biliyor musunuz? 'Yakalım, yıkalım, ezelim köyleri, çiğneyelim kasabaları. Ne arıyorsunuz burada bre cesur, bre yiğitler. Türkleri kesiyoruz, kesiyoruz. Türk toprağına geldik. Vatanımızı aldık. Türkleri de kestik.' Bulgar zabiti talimden sonra askerini başına toplayarak söylüyor, söylüyor; onlara milli gayeyi pek mebzul bitmek üzere ekıyor. Badehu bütün avazeleriyle mefkûrelerini ihtar eden şarkı başlıyor. Zabiti de gönülden, dümen neferi de, muallimde, en küçük şakirtte gönülden bağırıyor.'*⁶⁷⁸

Yine muallimlerin milli hislerin oluşmasında oynadığı rolü Mektepçilik adlı kitabında şu sözlerle anlatmaktadır:

"Biz böyle aheste ve muzlim bir revş ile yürürken memleketimizde neler oldu! Daha dün bizim derken göğüslerimiz yükselen bedbaht Rumeli'de Makedonya muallimleri ne inkılâplar yaptılar; Manastır-Selanik şimendiferleri sizi Florina istasyonundan aşağı uçururken karşınıza ufak bir köy, koca bir mektep çıkar; bu bir Bulgar köyünün idadi mektebidir. Ohri, Yenice, Debre, bütün Makedonya köylerini gezerseniz sizi bir genç karşılar, bu pek az bir icraatla köyün fedakâr muallimi olan bir Darülfünun mezunudur. O mekteplerin hâceleri bir taraftan inkılâp fikri ve içtimaiyi yaparken, diğer taraftan dağlarda gezen çetelerin akıl yoldaşı, menzil hatları müfettişidir. Rumeli'de bizim köylerde ismini yazmasını bilmeyen, el ile yazılmış yazıları okuyamayan köy hâceleri ifa-ı vazife ederken, kasabalarda milliyetten, Türklükten bahs ayıp ve günah sayan daha yüksek derecede seciyesiz, miskin muallimler âli tabakamız, evlatlarını terbiye ederken, orada Makedonya muallimleri daha kaba ve cahil olan gayrimüslim köylüleri insan yaptılar, onlara seciye ve fikir ve emel verdiler, netice de ne oldu? Bizim hâceler mağlup, onlarınkiler galip!

⁶⁷⁸ Ethem Nejat, a.g.m., ss. 270-271.

Şüphe mi ediyorsunuz; bu muharebeyi onlara kazandıran mektepleri, terbiyeleridir. Bizi de mağlup eden yine mektebimiz, medresemiz, terbiyemizdir. Balkanlarda galip bir ordu tasavvur etmiyorum; Balkanlarda tamamıyla galip ve muzaffer küçük bir muallim kolordusu vardır.”⁶⁷⁹

Biz de ise durumun çok farklı olduğunu ifade eden Nejat Bey bu konuda Maarif Nezaretinin çok büyük kabahati olduğunu belirtir. Gelişi güzel yapılan programlarla milli gayenin uyanmasının çok zor olduğunu ifade eden Nejat Bey, Milli gayenin yaşadığını görmek için her şeyden evvel terbiyemizi, mektebimizi tanzim etmeliyiz, Maarif Nezareti buna göre bir esas, bir terbiye gayesi müstesna bir surette çizer, muallimler ona göre hazırlanır, mektep müdürlerine o ruh verilmek çareleri düşünülür demektedir. Bizim muallimlerimizin milli terbiyeden yoksun bir eğitim verdiklerini ve üzerlerine düşen vazifeyi yerine getirmediklerini, para için bu bölgelerden ayrılmak istediklerini ifade eden Nejat Bey, Makedonya’daki çocukların belki matematik bilmediklerini, coğrafyadan anlamadıklarını ancak milli hisle dolu olduklarını ve dönemin ihtiyacının da asıl bu hisler olduğunu belirtmekte ve şöyle demektedir:

“Makedonya anâsır-ı muhtelif muallimleri köylerde, adi kasabalarda her türlü menafi-i maddiyeyi feda ederek asabi bir ihtiras-ı milli ile feda-yı hayat edercesine çalışırlar iken, bizim muallimlerimiz yüz kuruş, 50 kuruş fazla bir muallimliğe nail olmak için yer değiştirdiler. Gençler pek iyi bilir ki bir mektebde bir senede altı riyaziye muallimi değişmiştir. İşte size bir milli maksatla çalışan muallim; bir de menafi-i şahsiye için çalışan muallim.

Makedonya’da Rum, Bulgar, Sırp, Ulah mektepleri talebelere fikirden ziyade his ve milliyet telkin ettiler. Makedonya Hıristiyan gençleri hakikaten müstesna bir terbiye ile yetiştirilmiş milliyetperver, hassas büyük adamlardı. Gerek bu gençler ve gerek bu mekteb heyetleri prensip itibarıyla şayan-ı takdir adamlardır.

Biz Rum, Bulgar, Sırp idadilerini ikmal eden talebelerden bir kısmının resmi idadi mektebine girdiklerini görüyor idik. Bu efendiler, bizim efendiler kadar Amerika, Afrika coğrafyasını bilmiyor; hikmet ve kimyada o

⁶⁷⁹ Ethem Nejat, Mektepçilik, İstanbul, 1332, ss. 11-12.

kadar vasi malumatı olduğunu meydana koyamıyor; iki meçhullü muadeleden hiç anlamıyor. Fakat Bulgar tarihini biliyor. Bütün ihtilalci Bulgar şairlerinin şiirlerinden bir şey anlıyor. Vazof'un, Hiristo Botef'in eşarını okuyor. Güzel milli şarkıları söylüyor, belki gitar da, mandolin de çalıyor. Güzel jimnastik yapıyor ve yol yürümekten yılmıyor.

İşte size iki mekteb terbiyesini bir iki çizgi ile resmettim: biri yalnız fikir yapıyor; çocuğun, gencin kafasını malumat ile dolduruyor, adeta malumat, mütefasih nazariyeler hamalı... Diğeri his yapıyor, var olmak, matemini yaşatmak, bu uğurda ölmek fikri veriyor; kendini, âlemini bilecek kadar amelde malumat sahibidir.

Birincisi hissiz, nefesine itimatsız, bir terbiye-i sekime kurbanı olduğu için memur oluyor, esir kalıyor. İkincisi hassas, nefesine mu'temed, izzet-i nefis sahibi olduğu için hayatını hür kazanıyor, icap ederse çeteci, ihtilalci oluyor. Efendim artık hiç düşünmeye, tereddüde hacet yok bizi mağlup eden işte bu fark-ı terbiyedir.”⁶⁸⁰

Ethem Nejat gibi düşünen dönemin bir diğeri eğitimcisi Tüccarzâde İbrahim Hilmi de; *“Bugün Balkan Devletlerini yetiştiren, Balkanlarda kendi tebaalarımızı varlığımıza, mevcudiyetimize düşman eden, bunca kanlı vakaların ortaya çıkmasına, bunca elim zayiata sebep olan hep öğretmenlerdir, öğretmenlik kisvesiyle fesatlık yapan eşkiyadır. Türklüğe bu kadar amansız düşman yetiştiren, bütün Balkanları ateşe veren hep öğretmenlerdir. Senelerce fesat tohumunu rahlelerde, kiliselerde, Hıristiyanların düşüncelerine yerleştiren, alevlendiren hep öğretmenlerdir. Biz de ise halkı uyutan, cehalet ve taassuba kurban eden hep ilkokul öğretmenlerimizin nadanlığı, çarpıklığı, fikirsizliğidir. Koca Müslüman köylerinde istila eden düşmana karşı çok az mukavemet alameti gösterecek kadar kansız ve gevşekliği ispat eden Rumeli ahalisinin uğradığı bütün felaketler cehaletleridir, kendilerini harekete getirecek, damarlarında onurlarını dolaştıracak öğretmenlerin kıtlığıdır”⁶⁸¹* demektedir.

Bulgarların milli bir his oluşturmak için hemen her yolu denediklerini ifade eden Nejat Bey, ünlü Bulgar şairi Hiristo Botef'in Türklerin katledilmeleri üzerine

⁶⁸⁰ Ethem Nejat, “Müdafaa-i Milliye ve Terbiye IV”, *Yeni Fikir*, C. II, S. 11, Mayıs 1913, ss. 330-331.

⁶⁸¹ Tüccarzâde İbrahim Hilmi, a.g.e., ss. 35-36.

yazdığı “Altın Aslan” şiirini örnek göstererek, Türk ülküsü için çalışmayan sanatçılarımızın hain olduklarını belirtir: *“İpekli kumaşlardan, mavi hülyalardan, turuncu posalardan, zıfaf hatıralarından bahseden şairlerimiz bu nazmı okuduktan sonra kalemlerini kalpleriyle beraber kırsın ve yok olsunlar! Bir arkadaşım ile memleketimiz şairlerini görüşüyorduk, dedi ki:*

—Bu harpten sonra, bizde ne şair ve ne de ressam mevcut olmadığına kani oldum.

Ne doğru, ne acı! Biz bu müthiş günlerde hissetmedik; şairlerimiz uyumaya başladılar; sesleri yok oldu, kahroldu; ressamlarımızın da elleri kırılmış, hisleri yanmış, musikişinaslarımızın sesleri kısılmış, hepsi mahvolmuşlar...

Eğer bunlar hep mahvolacaksa, hiç millet için, vatan için, intikam için ağız açmayacaklarsa Rumeli’de Türk kalmayacaktır. Ey milletin şairleri, muharrirleri, ressamları, musikişinasları! Siz hain olacaksınız; Türklüğü mahvedecek sizsiniz!... ”⁶⁸²

Ethem Nejat Bey, yenilgiden ve zulümden kurtulmanın yolunu da gösterir: çetecilik. Türklerin ırzını, namusunu, vatanını, dinini koruyacak ve kurtaracak çetelerin kurulmasını öneren Nejat Bey, çeteci isminin insanda ilk başta kötü bir intiba oluşturduğunu kabul etmekle birlikte insanda kötü izlenim oluşturan çetenin asayişi bozan, ötekinin berikinin parasını gasp eden, şahsi husumetler peşinde koşan, kendi milliyetdaşının hukukuna taarruz ve tecavüz eden çeteler olduğunu, hâlbuki kendisinin önerdiği çetenin hakkı, namusu, milliyeti, dini, bütün mukaddesatı yırtıcı ve hayvan pençeleri altında ezilen Rumeli Türklüğünün, ahz-ı sâr için teşkil edeceği çetenin muhak, mukaddes, mübarek bir heyet olacağını belirtir. O çetenin bütün üyeleri, milletin büyük kurtarıcıları, büyük vatanperverleri, kahraman gençleri ve intikamcılar olacaktır. Çeteler kurmaya mecbur olduğumuzu ifade eden Nejat Bey, böyle davranmaz isek çok beyinsizce hareket etmiş oluruz diyerek, Rumeli’de kalan Türklerin rahatı ve kurtuluşu için tek çarenin bu çeteler olduğunu söyler. Ağlatmayanın ağlatılacağını, bu nedenle hemen harekete geçilmesi gerektiğini, Bulgarların kurdukları çetelerin, kendilerine zarar vereceğini sezen Rumların da

⁶⁸² Ethem Nejat, a.g.m., s. 332.

hemen çeteler teşkil ettiklerini, arada ezilenin ise çete kurmayan Türk unusunu olduğunu üzümlere ifade eder.

Mekteplerimizde müdafaa-i milliye öğretilirken “milli çetecilik” de talim ettirilmelidir diyen Nejat Bey, mekteplerimizden çeteci, fedai, milli halâskârlar yetişmeyecek ise artık o mekteplerin bize o kadar gerekli olmadığını, mekteplerimizde gençlerimizin bugüne kadar ruhsuz, avare, milliyetsiz yaşadıklarını, benliklerini Türklükten uzak gören gençlerin kendilerini adeta bu içtimai heyetin yabancıları farz ettiklerini söyler ve gençlere değil onların okudukları mekteplere lanet ettiğini ifade eder.

Müdafaa-i Milliye konusunda kaleme aldığı bir sonraki makale de Ethem Nejat çetecilik ismini biraz yumuşatmak gereği hissetmiş ve onun yerine yeni bir komite önermiştir: “İslah ve İrşâd Komitesi”. Bu komitenin kurulmasındaki amacı şu sözlerle açıklar ve Türk gençlerine şöyle seslenir:

“Garb maddi medeniyetinden hakikaten hisseyâb olmak ve Türklüğün zeval bulmaz mefkûrelerini, seciyelerini tamimden tanıtmak emelinde isek, her gence, her Türk’e bir fedakârlık hissesi düşer. Türklüğü, vatani ne kadar seviyor isek düşen fedakârlık hissesine de o kadar merbut olmalıyız. Ey milleti sıhhsizlik, ahlaksızlık sefaletleriyle müthiş çukurlara doğru ilerleyen Türk genci! Sen niçin daha harbe başlamak için tereddüt ediyorsun? Müdafaa-i milliyenin lüzumuna kâni değil misin? Senin müdafaa-i milliye için taşıdığı duyu Türklüğü kurtarmak değil midir? Türk hala mağlup olmadı ve olmayacak mı diyeceksin?”

Heyhat ki hepsi oldu. Bugün Rumeli’de düşmana mağlup olduğunu gördüğümüz ordu, öğrenememiştir ki pek çok zaman evvel mağlup olmuştur!

Artık her gencin hissesine düşecek fedakârlığın lüzumu kabul olunuyor mu? Şu halde fedakârlığın bir kadrosunu çizelim: bir komite tesis ve teşkil ediyoruz. Bu komitenin sermayesi fedakârlık, şiarı ümid ve azimdir: Türk’ün gücü her şeye yeter”

Komiteye her genç dâhil olabilecek, kalbi büyük milli duygularla çarpan genç, ömrünün bir, iki, üç veya daha ziyade, fedakârlığının müsaade ettiği kadar senesini komiteye hasr ve vakfedecek. Bu müddet zarfında hiçbir

vakit şahsi işleriyle meşgul olmayıp komitenin vazife-i icraatıyla iştigal eyleyecektir.”⁶⁸³

Ethem Nejat Bey İslah ve İrşad Komitesi fikrini yurt dışında İslamiyet'in yayılması için de önermiştir. Bu komiteye dâhil olanlara -İttihad ve Terakki Cemiyetindeki fedailere nispeten- fedailer ismini koyan Nejat Bey, bu fedailerin görevlerinin doktor, muallim, çiftçi, mühendis, tacir olarak Anadolu'ya gitmek ve halkı aydınlatmak olarak belirtir. Çünkü Anadolu köylüsü çok şeye muhtaçtır. Toprağını sürmeyi bilmez, sıhhatli yaşayamaz, ticaretten anlamaz, okumak yazmak bilse bile milliyetinden hiçbir şey anlamaz. Köye, kasabaya giden gencin vazifesi çoktur ve şu işleri görecektir: çocukları metin bir Türk olarak yetiştirecek, köylülere yeni ziraat ve ticaret yolları öğretecek, hırs, kin ve intikam için bütün köylüler arasında bir duygu yaşatacak, dünyadan, ahval-i âlemden haberdar ederek lüzumsuz dini taassubları izale edecektir. Fedailiğin sadece erkeklere mahsus bir görev olmayacağını ekleyen Nejat Bey; *“İrşâd ve İslah Komitesine yalnız genç erkekler değil, genç hanımlar da dâhildir. Genç erkek köyün erkeklerini irşâd ederken köyün hanımları kalacak mı? Kalır ise her şey yarım ve neticesizdir. Köylü valide oğlunun mektebde kazandığı hisleri, fikirleri alt üst eder ise, maksada vusul imkânı ne kadar uzaklaşır? Hâlbuki valide hanım da irşâd edilmiş ise, oğluna yardımcı olur.*

Fedai hanımlardan muallime olacaklar bulunacağı gibi, köylü kıyafetinde köy köy dolaşarak, musahabeler, umumi görüşmelerle köy kadınlarını irşâd edecekler de vardır. Hayatının iki senesini lâyenkati bu maksatların icrasına hasreden hanım ne mesut, ne bahtiyar ve ne vukufludur”⁶⁸⁴ demektedir.

Türkçülük düşüncesinin en büyük eksikliklerinden birisinin de gençlerde vatan hissini mahdud olması olarak gören Ethem Nejat, mekteplerimizde verilen vatan hissi ve sevgisinin yetersiz olduğu kanısındadır. Bir zamanlar Türkiye'de vatan kavramının yok edildiğini, vatan isimli kitapların yazılmadığını, kamusların vatan kelimesini yazmadığını, kalemlerin resmetmediğini belirten Nejat Bey, meşrutiyetin ilanı ile birlikte vatan kavramının kullanılmaya başlandığını fakat yinede sınırlı bir anlamda kullanıldığını ifade etmektedir. Vatan terbiyesi almayanların yanlış bir

⁶⁸³ Ethem Nejat, “Müdafaa-i Milliye ve Terbiye V”, *Yeni Fikir*, C. III, S. 13, Temmuz 1913, s. 395.

⁶⁸⁴ Ethem Nejat, a.g.m. ,s. 397.

düşünce ile hareket ederek buldukları yeri vatan olarak kabul ettiklerini, Rumeli’de veya Anadolu’da savaşan birinin, bir Kastamonulunun, benim vatanım Kastamonu, burada ne işim var, ne uğraşım duruyorum diyebildiğini söyleyen Ethem Nejat, artık bu gibi düşüncelerin yavaş yavaş ortadan kalktığını ve Türk milliyetçiliğinin uyanışının başladığını memnuniyetle ifade eder. Milli mefkûresi ile vatanı arasında daima bir bağ olduğunu söyleyen Ethem Nejat, bu hissin ne yazık ki gençlerde tam olgunlaşmamış olduğunu belirtir. Bursa Darülmuallimini son sınıf öğrencileri arasında bir anket yapan Nejat Bey, vatan nedir? sorusuna bir birinden farklı cevaplar aldığını, ancak bu cevaplardan tatmin olmadığını ve asıl eksikliğin gençlerin bir gaye-i emele merbut olmayan vatan duygusuna sahip olmaları olduğunu kaydeder.⁶⁸⁵

II. Meşrutiyet’in ilanından sonra Türkçülüğün gelişmesine katkıda bulunan kollardan birisi dil olmuştur. Selanik’te Genç Kalemler Dergisinde Ali Canib ve Ömer Seyfeddin öncülüğünde “Yeni Lisan” hareketi başlatılmıştı. Yeni Lisan yalnızca edebi bir konu değil, Türklerin hayatlarıyla ilgili bir mesele olarak algılanmaktaydı. Ömer Seyfeddin’e göre “Osmanlı İmparatorluğunu kurtarabilmek için halkın anlayabileceği yeni bir dil gerekliydi.”⁶⁸⁶

Ethem Nejat Bey, Yeni Lisan hareketini büyük bir beğeniyle takip ettiğini ifade ederek, lisanın sadeleşmesinin hem tahsil müddetini azaltarak altın zamanlar kazandıracağını ve hem kavaid-i lisan kanunlarını tahdid ederek tabii haline, milli kıyafetine sokup Türklüğe yüce hizmetler ifa edeceğini, bu hareketin suni bir hareket olmadığını, bilakis milli ve tabii bir cereyan olduğunu düşünmektedir.⁶⁸⁷ Nejat Bey ilk yazılarını kalem aldığı Osmanlı Ziraat ve Ticaret Gazetesi’nin Yeni Lisan doğrultusunda hareket etmesini şu şekilde ifade ediyordu:

“323’de İzmir’de tesis edilen Osmanlı Ziraat ve Ticaret Gazetesi’nin serlevha-yı mesleğinden birincisi sade ve tabii lisanla yazmaktı. Mezkûr gazetenin ticari ve iktisadi kısmına yazmak üzere heyet-i tahririyesine dâhil olduğum zaman

⁶⁸⁵ Ethem Nejat, “Vatan Neye Derler?”, *Yeni Fikir*, C. III, S. 17, Kasım 1913, s. 528.

⁶⁸⁶ Arai, a.g.e., s. 64.

⁶⁸⁷ Ethem Nejat, “Yeni Lisan ve Tekâmülü”, *Yeni Fikir*, C. II, S. 8, Şubat 1913, s. 235.

sade ve görüşme lisanıyla yazmakta hiç müşkülât olmadığını anlamıştım. Ziraat Gazetesinin o seneki yazıları karıştırılırsa bizde ilk sade lisan ile çıkan yazılar elde edilir.”⁶⁸⁸

Bu gazeteden başka, dilde sadeleşmeyi savunan Türk Derneği, Türk Yurdu, Türk Ocağı, Genç Kalemler gibi dernek ve dergilerin büyük hizmetler gördüklerini ekleyen Nejat Bey, bir müddet sonra 1912 yılının Aralık ayından itibaren Manastır’da çıkardığı Yeni Fikir Dergisi’nin de Yeni Lisan esaslarını kabul ettiğini ve Yeni Lisan’ın mecmualardan mekteplere sirayet ederek, Selanik’teki büyük mektepler ile Rumeli’deki bazı mekteplerde kıraat kitaplarının bu harekete uygun olarak yazıldığını ve müdürlüğünü yaptığı Manastır Darülmualimininin de Yeni Lisanı kabul edip, mezun ettiği elli muallimin, ibtidai ve köy mekteplerinde uyguladıkları tedrisi Yeni Lisan ile yaptıklarını belirtmektedir. Bu hareketin Türk Milli Edebiyatını doğurduğunu ve bu suretle Türklüğe ve benliğimize büyük hizmetleri olduğunu ifade eden Nejat Bey, geleceğin, mütefekkirlerden ve Türkçülerden çok şeyler beklediğini, Yeni Lisan ile Türklüğümüzü anlatacak kitaplar kaleme alınmasıyla Türk dünyasının bir emel etrafında bir araya gelebileceklerini de eklemektedir.⁶⁸⁹

Rumeli’de Türklüğün bekası için dilin ne derecede önemli olduğunu ifade edenlerden birisi de Mehmed Zeki Bey’dir. Mehmed Zeki Bey, Bulgarların milli şuuru uyandırabilmek için dile çok büyük önem verdiklerini söyleyerek, bizimse Türklükten bîhaber, tarihinden kopuk nesiller yetiştirdiğimizi belirtir:

“Vatandaşlarımız nice mezalimle ile ezen, öldüren, yakan Bulgarlar bugünkü galebeyi temin etmek için vaktiyle Bulgarcaya ehemmiyet verdiler; lisanlarını neşr ve ırklarını tekâmül ve kavmiyetlerinin muhafazası metodu ve Kiril isminde iki kardeşe atfettiler ve onları takdis ettiler; ettiler de bizden daha takayyüdkâr davrandıklarından bombalar atarak, kanlar dökerek,

⁶⁸⁸ Ethem Nejat’ın dilde sadeleşmeyi başlatan yayın olarak gösterdiği “Osmanlı Ziraat ve Ticaret Gazetesinin” dilciler ve edebiyat tarihçileri tarafından incelenmesi gerektiği kanaatindeyiz. Anlaşıldığı kadarıyla gazete yabancı terimlerin karşılığı olarak Türkçe bazı kelimler kullanmayı tercih ediyordu. Örneğin Nejat Bey o güne kadar Türkçe karşılığı olmayan ‘pulverizatöre’ gazetede yazılan bir makalede ‘püskürgeç’ denildiğini ifade etmektedir.

⁶⁸⁹ Ethem Nejat, a.g.m., s. 239.

milletler bozarak milli emellerine ulaştılar. Bulgarlar başlı başına hükümeti ellerine aldıkları zaman memleketlerinde mevcut Türk, Rum, Musevi milletlerin de Bulgar adet ve lisanını kabul etmelerini şart ve ittihaz eylediler. Türk kalbi bu acı hakikatleri yana yakıla söyler: Türklüğün Rumeli’de inhitatı hep müsamaha ve ihmalden olduğunu söylemek ve her Türk’ün bu babda günahı var demek caiz olmaz mı?

Yaşayan bir Türk milleti olmalıdır. Rumeli’de bir Türk milleti yaşataydık bugün bu kadar endişeye düşmezdik. Hâlbuki bugün Rumeli’de Türkler Türk olduklarını bile bilmezler. Bu tarihe kadar çocuklarımızı Türk terbiyesi ile büyütmek, bize insaniyet fikrinin verdiği bir hak olduğunu unuttuk. Türk yavrularına Oğuz Han’ın kahraman namını, Karakurum’un saltanatını söylemedik de ibtidai mekteplerde haftalık Fransızca derslerini tezyide ihtimam ettik.”⁶⁹⁰

Mehmed Zeki Bey, işin daha da vahiminin Grebena, Naslıç, Yanya havalisinde bazı Türklerin Rumca, Manastır, Kırçova ve Köprülü havalisindekilerin de Bulgarca konuşmaya başladıklarını, bazılarının Türkçeyi unuttuklarını ve Türklüklerini kaybetmeye başlamaları olduğunu eklemektedir. Önce dilimize sahip çıkmamızın gerektiğini, sonra da Türklüğümüzü devam ettirebilmek için bu bölgelere Türklük sevdalısı muallimler gönderilmesi gerektiğini vurgulayan Zeki Bey, böyle olmazsa Rumeli’den Türk izlerinin kısa sürede silineceğini ifade eder.

Dilde öngördüğü Türkçülüğü hayatın hemen hemen her sahasında uygulayarak bir Türklük bilinci oluşturulması taraftarı olan Nejat Bey, yapılacak olan mektep binalarının dahi milli mimari tarzında yapılmasını ister ve şöyle der:

“Mekteb binaları gayet sade, fakat bedii olmalıdır. İngilizlerle Almanlar yeni yaptıkları binaların tarz-ı mimarisine öyle dil-nişinlik veriyorlar ki bu bir abide moment farz edilebilir. Ekseriya gotik tarz-ı mimarisini tercih eyledikleri müşahede ediliyor.

Bizde yapılacak mekâtib-i ibtidaiye ve taliyenin de milli ve bedii bir tarzda inşası kadar muktezi hiçbir şey yoktur. Çocuk daha sırada iken,

⁶⁹⁰ Mehmed Zeki, “Rumeli’deki Türkler Ne Olacak?”, *Yeni Fikir*, C. II, S. 10, Nisan 1913, s. 316.

içinde yaşadığı binanın görüluğüne hayran kalsın, zevki uyansın, hassas olsun ve ecdadının tesis ettiği üslub-ı mimari ile iftihar etsin."⁶⁹¹

Yiğit Türkler adlı hikâyenin geçtiği Altın Oba şehri, Nejat Bey'in tam istediği tarzda, Türk tarzında yapılarla doludur: *"Dokuz Temmuz günü her köşesinde bir abide-i sanat, her sokağında Türklüğe mahsus bir eser-i nezahet ve zarafet ve sadegi müşahede olunan Altın Oba'nın, büyük büyük yeni Türk şehrinin her tarafı doldu. Sokaklarda yürünmedi. Karşılardakini bedayiine hayran eden yüksek kubbeli camiler, muazzam binalar, yine Türk asar-ı mamuresinin en ra'na bir enmûzeci olan mektepler, hele büyük kubbesinin etrafına diğer yavru kubbelerini toplayarak bir heybet-i teali teşkil eden Darülfünun, enli saçaklı ve Türk kemerleriyle süslü cemiyet merkezleri, terbiye-i bedeniye salonları hep züvvar ile dolmuş her tarafa saniyede, dakikada binlerce kişi giriyor ve çıkıyordu"*.⁶⁹²

Eskişehir Maarif Müdürlüğü sırasında yeni inşa ettirilecek olan Turan Numune Mektebinin binasının Türk milli mimari tarzında yapıldığı dikkate alınırsa Nejat Bey'in bu fikrini uygulamaya koyduğu anlaşılır.⁶⁹³

Ethem Nejat Bey'in yazılarında ve hikâyelerinde Türkçü simgeleri fazlasıyla kullandığı görülmektedir. Yiğit Türkler adlı hikâye kitabının başlığından, içeriğine kadar Türklük ile ilgili birçok olumlu sıfat ve ibareye rastlanılmaktadır. Ethem Nejat Bey'in yazılarında oldukça sık rastlanılan ütöpic kuruluşlar ve yerler bu hikâyede de ön plana çıkmaktadır. Altın Oba adı verilen şehir bir Türk şehridir ve Ethem Nejat bu şehri muhteşem, temiz, hareketli ve kalabalık sıfatlarıyla tanıtmaktadır. Hâlihazırda Türk kelimesinin geçtiği hemen her yerde Nejat Bey ideolojisinin gereği olumlu sıfatlar kullanmaktadır. 32 sayfalık küçük boyutlu hikâye kitabında 75 defa Türk kelimesi geçmektedir. Altın Oba yukarıda sayılanların dışında Türk medeniyetini, Türk zevk-i bediini, Türk faaliyetini, Türk istikbalini parlak ve kıymetdar eserleri ile ilan eden bir şehirdir. Bu şehirde düzenlenen spor müsabakalarını anlatan hikâyede Nejat Bey sık sık Türklüğe vurgu yapmaktadır. Müsabakalar devam ederken mızıka

⁶⁹¹ Ethem Nejat, "Mekteb Binalarıyla Dâhilleri", *Yeni Fikir*, C. III, S. 22, Mayıs 1914, s. 703.

⁶⁹² Ethem Nejat, *Yiğit Türkler*, İstanbul, 1329, s. 5.

⁶⁹³ Ayrıntılı bilgi için bkz. Nalçakan, a.g.m.

hiç durmadan milli marşlar çalmakta ve halkı Türklüğün şanlı geçmişine götürmektedir. Nejat Bey hikâyede adeta bir “Türk Olimpiyatları” tasavvur etmektedir. Bu oyunlara katılan ve “Yiğit Türkler”⁶⁹⁴ adını verdiği teşkilâtın Türklük diyarının dört bir yanından gelen mensupları, milli kıyafetleri ve milli şarkıları ile geçit törenine katılırlar. 26 fırkaya mensup 78.000 Yiğit Türk’ün geçit töreninden bir gün sonra Türk oyunlarına ait müsabakalara geçilmiş ve o gün pek debdebeli, şaşalı gün; Türk tarihi, Türk azameti, Türk cesareti sanki temâşâ-gerânın gözleri önünde sıralanmış, hülâsa edilmiştir...⁶⁹⁵

Ethem Nejat, yazdığı hikâyeleri Türkçülük değerleriyle desteklemiştir. Hikâyelerinde genellikle kahramanlarına tarihi Türk isimlerini vermekte ve Turan ismine özel bir değer atfetmekteydi. Yiğit Türklerde, hikâyenin başkahramanı Oğuz Bey’dir. Çocuklarının ismi ise Turgut ve Nilüfer’dir. Çiftlik Müdürü adlı hikâyesinde ise Konya’ya çiftliğe çalışmaya gelen idealist Türk gencinin Adı Bayezit Ferid’dir. Nejat Bey’in kitaplarının hemen hepsinin basıldığı matbaa Yeni Turan Matbaası’dır. Yiğit Türkler hikâyesinde bu teşkilâta mensup fırkalardan birisinin adı da yine Büyük Turan Fırkası’dır. Çiftlik Müdürü isimli hikâyede Konya’ya gelen Bayezit Ferid, Büyük Turan Oteli’ne yerleşir ve burada kendisine nezih ve işgüzar, birkaç dil bilen Türk otel çalışanları hizmet eder. Otel Konya’nın bahçeler içine gömülmüş birinci sınıf bir oteldir. Anlaşılan Nejat Bey, sadece hikâyelerine Türkçülük ideolojisini değil, iktisadi fikirlerini de yansıtmaktaydı. Hikâyedeki otele bu derece önem vermesi, Anadolu’da bu türden otellerin olmaması ve bu eksikliği Türklerin gidermesi içindir. “Ticarete Başlamak İsteyenlere Kârlı Bir İş” adlı makalesinde Türk gençlerine otelciliği öneren Nejat Bey, “İstanbul, İzmir, Eskişehir, Ankara, Konya ve bütün bu mevkide yerliler elinde adam akıllı bir otel yoktur. Tesis eden otellerin hemen hepsi ufak, dar, tabii nazif değildir”⁶⁹⁶ diyerek aslında bir hayalini bu hikâye ile gerçeğe dönüştürüyordu. Nejat Bey’in, 1916 yılında Eskişehir Maarif müdürlüğü esnasında çıkardığı gazeteye Osmanlı Devletinin kuruluş yerine atfen

⁶⁹⁴ Ethem Nejat’ın bu hikâyeyi kaleme aldığı 1913 yılında Yiğit Türkler adlı bir derneğin/teşkilâtın olmadığı bilinmektedir. Fakat 1916 yılında Konya’da Terbiye-i bedeniyye kâdim olmak üzere “Yiğit Türkler Ocağı” isminde bir cemiyet kurulmuştur. Türklük Şuûnu, “Yiğit Türkler Ocağı”, *Türk Yurdu*, C. IX, S. 11, 10 Şubat 1916. Türkçülüğün gelecek günleri için sağlam ve gürbüz yiğitler yetiştirecek bu cemiyetin ismini Ethem Nejat’ın bu hikâyesinde almış olma ihtimali kuvvetlidir.

⁶⁹⁵ Ethem Nejat, a.g.e., s. 16.

⁶⁹⁶ Ethem Nejat, “Ticarete Başlamak İsteyenlere Kârlı Bir İş”, *Toprak*, C. I, S. 5, Mayıs 1913, s. 94.

“Karacahisar”, açtığı okula ise “Turan Numune Mektebi” adını vermesi de tesadüf değildir. Yine aynı görevi sırasında açılan okullara isim verirken Hayme Ana, Edebalı, Sultan Osman, Kızıl Elma isimlerini tercih etmesi bir hali manidardır. Turan fikrine bu derecede önem veren Nejat Bey’de bu duyguyu uyandıran belki de Tanin Gazetesinde okuduğu Halide Edip Hanımın “Yeni Turan”ıdır. Yahut da dönemin ünlü Türkçü aydını Ziya Gökalp’in fikirlerinden etkilenmiştir.

Ethem Nejat Bey’in II. Meşrutiyet’ten sonra kurulan Türkçü dernekler içerisindeki pozisyonunu tam olarak belirleyememiş olsak da dönemin etkili bir derneği olan Türk Gücü Derneği’nin kurucuları arasında olduğu bilinmektedir. Nejat Bey’in Türkçülüğe ait faaliyetlerini Türk Gücü Derneği ve İzcilik faaliyetleri olarak iki başlık altında değerlendirebiliriz.

1- Türk Gücü Derneği ve Faaliyetleri:

Balkan Savaşlarının yıkıcı etkisi üzerine düşünen Osmanlı aydınlarının Türklüğümüzden uzaklaşmamızın dışında gördükleri en önemli eksiklik, askerlerimizin ve gençlerimizin bedence zayıf, güçsüz ve hastalıklı olmalarıydı. Böyle vücuda sahip olan bir kitle ile savaşlardan galip çıkmak kesinlikle mümkün değildir. Bizi bu hallere düşüren sebebin mekteplerimiz olduğunu düşünen Osmanlı aydınları, Türklüğün Anadolu’da inkıraz ettiğini, yok olmaya yüz tuttuğunu görüyorlardı. Ethem Nejat Bey, Türklüğün inkırazı hakkında bizzat şahit olduğu hali şöyle ifade etmektedir:

“Terbiyesizliğin, fena mektebin husule getirdiği vehim neticeye bakınız ki, hazır-ı ahvale karşı birçok erbab-ı akli “inkıraz” diye bağırıyor. Birkaç sene evvel Memâlik-i Osmaniye’de seyahat eden bir İngiliz muharriri Tanin ile neşrettiği makalede Osmanlı Türklüğü müthiş bir vefayat içindedir, böyle devam ederse inkıraz muhakkak sayılır demişti. Geçen sene Anadolu’da icra ettiğim seyahatte nüfus üzerine yaptığım tetkikat bana kimseyi memnun etmeyecek hakikatler ifşa etti; Konya vilayetinin bazı kazalarında tevellüdüattan daha ziyade vefayat varmış! Bursa civarında yaptığımız yürüyüşlerde öğrendik ki vaktiyle İslam ve Hıristiyanlardan

*mürekkep olan birçok köyler varmış; şimdi o köyler hep Hıristiyan köyleri olmuşlar, İslâmlar ancak birkaç haneden ibaret kalmışlar...*⁶⁹⁷

Yine 1917’de Karacahisar Gazetesinde Eskişehir’e ait bir nüfus istatistiği yayınlayan A. Ferid Bey, bu istatistikte ölüm oranlarının doğum oranlarından daha yüksek olduğunu ve Türklüğün yavaş yavaş yok olmaya başladığını ifade etmektedir.⁶⁹⁸ Türk nüfusunun azalmasına ve giderek yok olmasına başlıca sebep hiç kuşkusuz ki hastalıklardır. Ethem Nejat’a göre; sürekli kapalı alanda kalan, miskin miskin oturan, doğaya, toprağa hiç çıkmayan halkta bu türden hastalıkların görülmesi gayet doğaldır. Mekteplerde, pis, havasız, ışıksız bütün gün hareketsiz oturan çocukların hastalıklı ve zayıf olmalarına şaşmamak gerekir. Yarının askerleri olacak olan bu çocuklarla, savaşa girmek, düşmanla mücadele etmek mümkün değildir. Anadolu’dan gelen askerlerin muayeneleri sonucunda % 60’ının veremli olduğunun görüldüğünü ifade eden Nejat Bey, Almanya’da % 98 oranında verem vakası görülmekte iken biz de vaka sayısının bunun yarısı kadar olduğunu fakat veremden ölüm oranının her iki ülkede de aynı olduğundan yola çıkarak, hastalıklara karşı direncimizin çok az olduğu, pek nahif ve cılız olduğumuz sonucuna varır.⁶⁹⁹

Türkçü Derneklerin üyesi olan aydınlar bu duruma bir çözüm bulabilmek için toplantılar düzenlemişler ve neticede “Türk Gücü” isminde bir dernek kurulmasına karar vermişlerdir. Türk Gücü Derneği 1913 yılının Mart ayında İstanbul’da kurulmuştur.⁷⁰⁰ Derneğin kurucu listesi ise şu isimlerden oluşmaktaydı: Reis; Miralay Ahmed Cemal Bey (Paşa, İstanbul Muhafızı), Reis Vekili: Atıf Bey (Mekteb-i Mülkiye mezunu), Kâtip: Falih Rıfkı Bey (Atay) (Darülfünun talebesi); Azalar: Dr. Tevfik Rüşdü Bey (Aras) (Meclis-i Umur-ı Baytariyye Hıfzısıhha Müdür Muavini), Ethem Nejat Bey (Manastır Darümuallimini eski müdürü), Basri Bey

⁶⁹⁷ Ethem Nejat, Mektepçilik, İstanbul, 1332, ss. 10-11.

⁶⁹⁸ Karacahisar Gazetesi 83 numaradan akt., *Türk Yurdu*, C. XII, S. 9, 21 Haziran 1917.

⁶⁹⁹ Ethem Nejat, “Dağlı, Bayırlı, Ovalı, Yaylalı Olmalıyız! I”, *Yeni Fikir*, C. III, S. 19, Ocak 1914, s. 592.

⁷⁰⁰ Mustafa Balcıoğlu derneğin Haziran ayında kurulduğunu ifade etmektedir. Mustafa Balcıoğlu, “Osmanlı Genç Dernekleri”, *Türk Kültürü*, S. 346, Şubat 1992, s. 98. Ancak dernek Mart ayında hükümete başvurmuş ve Haziran ayına kadar birçok faaliyette bulunmuştur.

(Nancy Ziraat Mektebi mezunu), Kuzucuoğlu Tahsin Bey (Murahas-ı Mes'ul) (Makine Mühendisi).⁷⁰¹

Türk Gücü hükümete resmi olarak müracaat etmeden evvel toplanarak birçok yürüyüşler yapmıştır. 1913 yılının Ocak ve Şubat aylarında yapılan bu küçük yürüyüşler karda dört saat dolaşmak, yağmur altında iki saat kadar yürümek gibi küçük zahmetlerle, biraz tatbikattan ibarettir. Türk Gücü kendini hükümete 1 Mart 329'da resmen tanıttırıştır. O gün Güçlülerin en kıdemli azasından Afif, Tahsin, Cevat, Şefik, Mahmut, Alaaddin, Fikri kardeşler Emirgan'a yürüyerek, Gücün teşkili şerefine Aşçı Cevat ve Şefik Beylerin yaptığı yoğurtlu kabak kızartmasını yemişler ve kendilerine güzel bir ziyafet çekmişlerdir.⁷⁰²

Türk Gücü önce Adahanı'nda toplanmakta iken İfham Gazetesi sahibi Ahmed Ferid ve Türk Yurdu sahibi Yusuf Akçura Beylerin yardımıyla Divanyolu'ndaki Türk Ocağı'nın ikinci katında iki odaya nakledilmiştir. Merkezin tefrişi için müessisler eşya getirmişlerdir. Türk Gücü'nü ilk ziyaret eden Yeni Fikir Dergisinin sahibi Ethem Nejat Bey olmuştur. Daha sonra Yusuf Akçura Bey ile Ziya Gökalp ziyaret etmişlerdir. Bilahare Üsküdar müddeiumumîsi Ömer Lütfi, Darülfünun Müdürü Sami, Ahmet Agayef, Mimar Salim Beyler gelmişlerdir. Ahmet Agayef Bey dertleştiği esnada bilhassa şık giyinmeye itiraz etmiş ve bugünkü gençlerin boyun bağı bağlamaya bir çeyrek zamanları olamayacağını ve olmamasını dilemiştir.⁷⁰³

Türk Gücü'nün müessislerden sonra aza olmak üzere ilk müracaat edenler Mülkiye Tıbbiyesinden Semih, Üsküdar idadisinden Ekrem, Darülfünun İlahiyat şubesinden Abdülkerim Beyler olmuştur. İlk fahri azalar da; Sami Bey, Ahmet Agayef Bey, Köprülüzade Fuat Bey, Celal Sahir Bey, Donanma Cemiyeti Reisi Muhittin Bey, Vasfi Bey, Rahmi Bey, Edip Bey, Ziya Bey, Hüseyin Beyzade Ali Bey, Kâzım Nami Bey, Ali Ulvi Bey, Yesarizade Fahrettin Bey, Fenarizade Muhittin Bey, Talat Bey ve Sadi Bey olmuşlardır. Fahri azaların hanımlar kısmına ise Cemal

⁷⁰¹ Tunaya, a.g.e., s. 483-484.

⁷⁰² "Türk Gücü", *Yeni Fikir*, C. II, S. 11, Mayıs 1913, s. 337.

⁷⁰³ a.g.m., s. 338.

Bey'in haremi hanım efendi, Servet Sabit Paşa'nın haremi hanım efendi ve Fahrettin Bey'in hanımı hanım efendi üye olmuşlardır.

Türk Gücü Derneği, “Türk Gibi Güçlü” şiarıyla kurulmuş, özünde beden eğitimi ve sağlığı koruma derneği idi.⁷⁰⁴ Türk Gücü'nün aslında bir cemiyet, bir jimnastik kulübü olmadığını, ifade eden Kuzucuoğlu Tahsin Bey, Türk Gücü'nün ne Alman jimnastiğinin müdafii, ne İsveç, Müller usûlünün takipçisi, ne de İngiliz sporunun ilancısı olmadığını; sadece “bütün memleketi kavrayan, memleketin bütün gençliğini, dinçliğini kucaklamak isteyen millî bir müessese olduğunu belirtmektedir.⁷⁰⁵ Osmanlılar arasında beden eğitimi ve spor faaliyetlerinin yaygınlaştırılmasını amaçlayan dernek gençlik için kılavuz (önder) yetiştirmeyi üstlenmiş ve dönemin Türkcülük akımının bir uzantısını oluşturmuştu.⁷⁰⁶ Türk Gücü Derneği kendisinin bir scoutluk (izcilik) olarak ortaya çıkmadığını, scoutluğu kurmak diye bir emel gütmemediğini ve bu işi Harbiye ve Maarif Nezâretlerine bıraktıklarını, kendi emellerinin olanca varlıklarıyla, güçleriyle çalışıp, savaşıp Türklüğü yine eski mevkiine yükseltmek olduğunu ifade ediyordu. Dernek, yurdumuzda terbiye-i bedeniyeye olan ihtiyacın günden güne arttığını, Türk Gücü'nün, bu durumun farkına varan gençlerin milli duygu ve emellerle bir araya geldikleri bir yer olduğunu ifade ediyor ve gençleri “Haydin koç yiğitler, tosun delikanlılar, milletimizin geçeceği büyük yolda ona rehberlik edelim” diyerek cemiyete katılmaya davet ediyordu.⁷⁰⁷

Türk Gücü Derneği kuruluşunda yirmi gün sonra Türk Yurdu dergisine kendisini tanıtan, ne için çalışacağını anlatan ve teşkilâtını açıklayan bir yazı göndermiştir. Yazı yine derneğin sloganı olan “Türk'ün Gücü Her Şeye Yeter” sözü ile başlamaktadır. Yazı da öncelikle bu hayatta kalabilmek için gücün öneminden bahsedilmekte ve bunu sağlayabilmek için bedenen kuvvetli olmak gerektiği vurgulanmaktaydı. Fakat görülen bir şey vardı ki o da Türk'ün güçsüzlüğüydü. Yazı,

⁷⁰⁴ Melike Hergüllü Şahin, “Paramiliter Osmanlı Genç Dernekleri ve Osmanlı Genç Dernekleri Mecmuası”, *Bilgi ve Bellek*, S. 4, Yaz 2005, s. 113.

⁷⁰⁵ Kuzucuoğlu Tahsin, a.g.m., s. 2198.

⁷⁰⁶ Zafer Toprak, “İttihad ve Terakki'nin Paramiliter Gençlik Örgütleri”, *Boğaziçi Üniversitesi Dergisi*, C. 7, 1979, s. 96.

⁷⁰⁷ Türk Gücü, *Türk Yurdu*, C. IV, S. 1, ss. 430-432.

bedeni kuvvetlendirmenin hem peygamberin hadisinde belirttiği bir iman gereği, hem de sağlam fikirli olmak için bir ön şart olduğunu söyleyerek, eskiden dağda, bayırda, at üstünde, hiç durmadan hareket eden, silah kullanan, sağlam ve sağlıklı bir vücuda sahip olan Türklerin, şimdi kahve köşelerinde, zar ve bilardo oyunlarıyla meşgul olduğunu, tütünden elleri sararmış, bet beniz uçuk, içkiden öz sönük, göz donuk ve elleri titrek bir hale geldiklerini, hâlbuki amaçlarının Türk oğlunu o kirli iskemlelerden kaldırmak, ellerindeki kadehleri bıraktırmak, küflü meyhane kokularından kurtarmak ve yine o eski günlerdeki gibi kırlara, ovalara yayılan, ata binen, kılıç sallayan, cirit fırlatan, hareketli, zinde hayata yeniden döndürmek olduğunu beyan etmektedirler. Türk milletinin yine bir millet-i müsellaah halini alması gerektiğini belirten yazı da bugünün Avrupalı devletlerinin oluşturdukları askeri birliklerin ve asker yetiştirme teşkilâtlarının hemen hepsinin Türklerden alındığını, Almanların “Pfad Finder”, İngilizlerin “Boy Scout”, Fransızların “éclaireur” adını verdikleri bu teşkilatların bir an önce yurdumuzda da uygulamaya sokulmasını istemektedir. Yazının bundan sonraki bölümünde General Baden Powel’in İngiltere’de kurduğu “Boy Scout” örgütü hakkında bilgi verilerek memlekette güçlü, kuvvetli, atik, tetik gençler yetiştirilmesi için Türk Gücü Derneği’nin kurulduğunu ve Türk yurdunu Türk Gücü’nün koruyacağını bildiriyordu.

Dernek, gençlerin kendilerine katılmaları için on dört maddelik bir kuruluş ve işleyiş yazısı yayınlarak derneğe katılım şartlarını şu şekilde belirliyordu:

“Kuruluş

Birinci madde- Bin üç yüz yirmi dokuz yılı mart ayının birinde "Türk Gücü Derneği" kurulmuştur.

İkinci madde- Yerimiz İstanbul'da Divan Yolu'nda "Türk Ocağı"nda daire-i mahsusadır.

Üçüncü madde- Derneğimizin kapısı milletine candan bağlı her gence açıktır.

Dördüncü madde- On beş yaşından aşağı olmamak şartıyla yirmi yaşına kadar olanlar müteallim sıfatıyla kabul edilecek ve bunlar için ayrı bir sınıf teşkil olunacaktır.

Beşinci madde- Girme parası bir mecdiye, aylık beş kuruştur.

Altıncı madde- Girecek genç oturduğu yeri ve anasının, babasının isteğiyle geldiğini bir kâğıt ile bildirecek, nüfus tezkiresini gösterecek ve derneğin hekimine muayene olunacaktır.

Yedinci madde- İlk yıl, derneği kuranlar iş görür.

Sekizinci madde- Cemiyet efradı mükeyyifâtın terkine teşvik olunur ve terk edenlere mükâfat verilir.

Dokuzuncu madde- Girecek genç söz birliğiyle kabul olunur ve yemin ettirilir.

Onuncu madde- İdare heyeti, derneği kuranlardan bir reis ve murahhas mesul, bir yazıcı, bir fotoğrafçı, bir tarihçi ve bir müdür-i umurdan ibaret olup beş kişidir.

On birinci madde: Yemin usûlü; Tanrımıza and içerek hakanımıza, bayrağımıza, nizamlarımıza, amirlerimize, ana ve babalarımıza sadık kalacağımıza söz veriyoruz.

On ikinci madde- Dernek soyumuza sağlam ve işe yarar vücutlar yetiştirmeye çalışacak, Türk oğlunu her zora göğüs germeğe, her engeli aşmağa alıştıracaktır. Bu maksada ermek için mevcut olan terbiye-i bedeniye şubelerinde hizmet edilecektir.

On üçüncü madde- Derneğin heyet-i idarece kabul edilmiş bir kıyafeti vardır. Bütün efrad iş başında bu elbiseyi giyer. Elbiselerin intizamı muhafaza etmesi şarttır.

On dördüncü madde- İnfialât-ı şahsiyeden tecerrüdle maksadımız olan gayeye varabilmek için kalpler bir, fikirler bir olarak uğraşmak en yüce emelimizdir.”⁷⁰⁸

Türk Gücü Cemiyeti İttihadçı çevrelerden de destek görmüş, devrin ideologu Ziya Gökalp bu dernek için “Yeni Attila” marşını yazmıştı:⁷⁰⁹ Bu marş gençlere intikam hisleri veren bir marştır:

⁷⁰⁸ Türk Gücü, *Türk Yurdu*, C. III, S. 11, ss. 342-343.

⁷⁰⁹ “Yeni Attila” marşından başka Ziya Gökalp “Hayat Yolunda” adlı bir şiirini de Türk Gücü’ne ithaf etmiştir. Ziya Gökalp, *Kızıl Elma*, İstanbul, 1971, s. 82. Şiirin son iki kıtası şöyledir:

Hayat yolu uçurumlu, dağlık, kayalık;
İradede azimsizlik, güçte yyalık;
Vicdanımda ne kuvvet var derken mayalık
Bu kuvveti canda değil, cânanda buldum

Cânan kim, o, bir gözlere görünmez peri,
Bir Ay’dır ki gönüllerde parlar izleri;
Gökyüzünde ara iken ben o dilberi,
Onu gökte değil; yerde, Turan’da buldum.

Attila Marşı⁷¹⁰

| | |
|-------------------------------|------------------------------|
| Yürü! Yürü! gökten bir ses | Süngün senden baskın umar, |
| Ey Türk sana bağ(ı)rır: Yürü! | Atın kişner, ister akın! |
| Kasırga ol dağlarda es, | Kaçıyor Sırp, Yunan, Bulgar; |
| Yıldızım ol, saldır yürü! | Saldır! Saldır! Durma sakın! |
| Kaçışıyor düşman geri, | Tuttu Garb'ı öç korkusu, |
| Yürü! Yürü! Türk askeri! | Yürü! Yürü! Türk ordusu! |
| Yine girdik Rumeli'ye, | Yol ver bize kara Balkan! |
| Selâm verdi bize dağlar! | Selanik'e varacağız!. |
| Edirne'ye gelin! diye | Al kanları henüz akan |
| Bir senedir Meriç ağlar! | Yaraları saracağız! |
| Kaçışıyor düşman geri, | Tuttu Garb'ı öç korkusu, |
| Yürü! Yürü! Türk askeri! | Yürü! Yürü! Türk ordusu! |
| Yanya gelin, yüzünde tül: | Manastırda Türk kızları, |
| Diyor: "Varmam Yunanlı'ya!" | Al bayrağa bürünsünler! |
| Arnavut'a vermem gönül, | Hilâlleri, yıldızları |
| Nişanlıyım Osmanlı'ya! | İle çıkıp görünsünler! |
| Kaçışıyor düşman geri, | Tuttu Garb'ı öç korkusu. |
| Yürü! Yürü! Türk askeri! | Yürü! Yürü! Türk ordusu! |
| Türk sancağı çekilecek | Üsküp şehri donanıyor, |
| Biz varmadan İşkodra'ya! | Türk ordusu şerefine! |
| Arnavutlar eğilecek | Avrupalı kıvranyor, |
| Secde için yeni aya! | Nihayet yok esefine! |
| Kaçışıyor düşman geri, | Tuttu Garb'ı öç korkusu |
| Yürü! Yürü! Türk askeri! | Yürü! Yürü! Türk ordusu! |
| Ey Avrupa bu belâdan | Dinlen artık! Bütün cihan |

⁷¹⁰ Gökalp, a.g.e., ss. 83-84.

Sen nereye kaçacaksın?
 Bir ikinci Attila'dan
 Çok gözyaşı saçacaksın!

Yine eski Turan oldu!
 Padişah'a dendi ilhan,
 Yeryüzü bir vatan oldu!

Kaçışıyor düşman geri,
 Yürü! Yürü! Türk askeri

Durmam, dedi öç duygusu,
 Yürü! Yürü! Türk ordusu!

Derneğin amaçlarından birisi dağınmış halde bulunan izci ocaklarını bir çatı altında birleştirmektir. Derneğin kurucularının etkili Türkçüler olması ve nizamnamesinde Pantürkizm düşüncesine atıflar yapılması derneğin diğer Türkçü derneklere göre daha radikal bir dernek görüntüsü çizmesine neden olmuştur. Türk Gücü derneğinden sonra kurulan Osmanlı Güç Dernekleri ve Osmanlı Genç Derneklerinin nizamnamelerinde Türklüğe bu kadar açık atıflar da bulunulmamaktadır.⁷¹¹

Derneğin umumi nizamnamesinde kuruluş amacı şu şekilde ifade edilmektedir:

“Türk örfü bugün kemiyet ve keyfiyetçe korkunç bir uçuruma doğru sürüklenmektedir. Bizde muntazam istatistikler olsaydı bu acı hakikati rakamların kat'i lisanıyla ifade ve ihata edebilirdik. Memañih askere davet olunan bin kur'a neferinin şimdi ancak yüzünün vücutları sağlam olup dokuz yüzünün hasta ve illetli çıktığı acı tecrübelerle sabit olmuştur. Bu hal bir müddet daha böyle gidecek olursa bu güzel yurdumuzu düşmana karşı koruyacak değil hattâ üzerinde yaşayacak bir adam bile bulunmayacaktır. Neden böyle oluyor? Bu ırk inhitatının sebeplerinden bir kısmı siyasî, diğeri içtimaîdir.

Siyasî sebep: Avrupa, Asya ve Afrika kıtalarına yayılmış vasi ülkenin muhafazasını Türk yalnız kendi kollarına yükletmiş ve bu mücadelesi uğrunda tabiatıyla mecalsiz kalmıştır. Uzviyet-i hayatiyye gibi uzviyet-i içtimaîyyede her aza kendi vazifesini görmek suretiyle hayat ve muvazenet-i umumiyyeyi idame ederler. Bir veya birkaç uzvun vazifesi yalnız birine tahmil edilecek olursa evvelkisi dumurdan, diğerkileri durgunluktan mahv ve helak

⁷¹¹ Şahin, a.g.m., s. 115.

olur. Türk ateşin çöllerde, buzlu dağlarda yalnız başına vatanının bekçisi, müdafii oldu. Bu suretle varlığından dinç kalabalık bir nesil değil hatta bir mezar bile kalmadı O sağken canıyla, kaniyla, ölünce de kemikleriyle vatanına siper ve kale oldu Askerlik vatan müdafiliği şimdi Türklerle beraber diğer vatandaşlara da teşmil edilmiş olduğundan bu mahzurun önü alınmıştır.

Esbâb-ı içtimaiyeye gelince: Cehalet, tarz-ı maişeti bilmemek, sıtma, verem, frengi, tütün, ispirto hayatımızı kemiren anâsır-ı muhribenin en başlılarıdır. Anadolu'muzun baştanbaşa bir mezar, bir harabezâr olduğunu istemiyorsak bu dertlerimizin bütün fecaatini anlıyarak izalesinin çaresine çalışmalıyız.

Yoksa bir zamanlar "Türk gibi güçlü!" darbimeseliyle anılan, mazhar-ı tekrim olan bu kavi ve asil millet Allah esirgesin pek yakın bir zamanda sessiz, sedasız kaybolup gidecektir. Bir yandan bu hastalıklar, sebepler, öte yandan hastalıkların en büyüğü olan oturganlık, gevşeklik, rahatı sevme el ele vermişler, bizi sürükleyip duruyorlar. İşte ırkımıza, varlığımıza kasdeden bu marazların, bu hallerin dehşeti karşısında yürekleri titreyen gençler bu millete taze hayat ve kuvvet vermek için bir terbiye-i bedeniyye ve hıfzıssıhha cemiyeti teşkil etmişlerdir.

Terbiye-i bedeniyyeden ise maksat sağlam ve aynı zamanda kahraman bir nesil vücuda getirmek ve sağlam vücutlar ile mukaddes vatani ve mübarek, muazzez, ulu milletimizin varlığını müdâfaa etmek ve düşmana saldırmak olduğundan terbiye-i bedeniyye şubemiz gençleri askerliğe hazırlayacak, içtimâî hayata, mafefke riayete, başlı başına yaşamaya alıştıracak olan ve Avrupa'da muvaffakiyetle tatbik ve tamim edilen kılavuz teşkilâtını ihtiva eder.”⁷¹²

Derneğin kurucularından olan Kuzucuoğlu Tahsin Bey, İstanbul Türk Gücü yararına verilen bir müsamere de derneğin kuruluş amacını şu şekilde ifade ediyordu:

“Büyük Turan'ı özleyen yeni, uyanık Türk dünyası, Turan'ın altın tacını taşıyacak saltanat binasının dört direğini dikti: Türk Bilgi Derneği, Türk Yurdu, Türk Ocağı ve Türk Gücü!

Saydığım bu mukaddes müesseselerin ilk ikisi ilmî fennî müesseseler,

⁷¹² Türk Gücünün Umumi Nizamı, İstanbul, 1913.

üçüncüsü yani Ocak içtimaî ve terbiyevî bir müessesese. Dernek, Türk'e kim olduğunu, benliğini, geçmişini tanıtacak, dini öğretecek, ecdadının ilim ve fen dünyasında neler yaptığını bildirecek, Türk'e ilim ve fen dünyasında yeniden hizmetler gördürecek; Türk Yurdu, Türk dünyasında olan biteni haber verecek, Türk'ün özünden, sözünden, sazından bahs edecek, Türk dünyasındaki tezahürat ve tecelliyâtı etrafa yayacak, Turan halkına bildirecek.

Ocak da, Türküm diyeni manevî bir çatı altında toplayacak, birbirine tanıtacak, Türk'ü siyasî hudutlarının fevkinde parlayan istikbal yıldızına doğru sevk edecek. Türk Gücü, ta Karakurum'da fışkırıp taşan, coşkun akınlarıyla bütün dünyayı kaplayan, bükemedik bilek, kırmadık kılıç, vurmamak kale bırakmayan, fakat bugün düşkün, dağınık Türk kuvvetini yeniden var edecek, yaşatacak, Türkün o açık alnını yeniden yükseltecek, o yılmaz keskin gözünü yine parlatacak, o geniş göğsünü yeniden kabartacak, dernek'in meydancısı, ocak'ın bekçisi, yurd'un koruyucusu, Turan'ın akıncısı olacak! Türk'ün o demir pençesi yine dünyayı kavrayacak, yine dünya o pençenin karşısında tir tir titreyecek. Bu Türk Gücü'nün maksadı!”⁷¹³

Tahsin Bey, bu amaca ulaşmak için Türk Gücü'nün milli idmanlara, milli kuvvet oyunlarına, kılıca, kalkana, oka, yaya ve ciride önem vereceğini, ilk idman mektepleri olarak bilinen Hint, İran ve Yunan mekteplerinden daha güçlü bir idman becerisine sahip olan Türklerin özünde olan bu kuvveti büyüterek bu idmanların ihyasına çalışacaktır. Bu idmanların mektebi dağlar, bayırlar, kırlar, çayırlar, denizler, enginler ve o mektebin âlât ve edevatı da at, ateş, kılıç, kalkan, ok, tüfek, mâhûn tekneler, sırmalı ipek yelkenlerdir. Bu idmanların yapılması için ellerinde Fatih'in İstanbul'u düşmanlardan koruyacak gücü yetiştirmek için bıraktığı “Okmeydanı” gibi bir yerin bulunduğunu belirten Tahsin Bey, Türk Gücü'nün Evkâf Nezâreti'ne başvurarak burayı mükemmel bir idman sahası haline getirmeyi planladığını da ifade etmektedir. İstanbul Türk Gücü'nün bu çalışmaları yanında Anadolu'da da artık milli bir şuurun doğduğunu, bu şuurun uyanmasıyla birlikte Türk Gücü'nün kurulduğu tarihten sonra geçen on dört ay içerisinde Rumeli'de

⁷¹³ Kuzucuoğlu Tahsin, “Güçlülük”, *Türk Yurdu*, C. VI, S. 6, 28 Mayıs 1914, s. 2194.

Edirne, Tekfurdağı, Gelibolu, Anadolu'da Bursa, Kütahya, Balıkesir, Çanakkale, Burdur, İzmir, Mersin, Adana, Ankara, Konya, Samsun, Erzurum, Sivas, Trabzon, Kastamonu, Zara, Daday, Kilis, Ayıntab, Urla, Ceyhan olmak üzere tam 26 şubenin açıldığını aktarır. Anadolu'daki bu şubelerin faaliyetlerini ve şubelerin bu sene Söğüt'de toplanacağını şu sözlerle ifade eder: *“Konyalılar iki yüz lira sarfıyla mükemmel bir endaht yeri yaptırıldılar. Muntazam ateş tâlimleri yapıyorlar. Ankaralılar at yarışları yapıyor. Konya, Sivas, Erzurum cirit oynuyor. Velhâsil Türk Gücü Anadolu'da tam manasıyla uyanmıştır. Türk Gücü bu sene ilk büyük içtimanı bütün kollarının iştirakiyle Söğüt yaylasında yapacak. Ertuğrul Bey'in gününden beri, yani devletimiz kuruldu kurulalı Söğüt ilk olarak böyle bir gün görecek.”*⁷¹⁴

Ethem Nejat Bey, Türk Gücü'nün hangi amaca hizmete edeceğini şu sözleriyle ifade eder:

“Ey Türk Gücü sen unutma ki her zaman çetecisin, ihtilalcisin... Çocuğum şimdiden yürümelisin; dağlar, bayırlar, tepeler, yamaçlar dolaşmalısın; tahta üzerinde, taş üzerinde, açıkta, karda, kışta, çamurda yatmaya alışmalısın; sonra Balkanlarda nasıl dolaşacaksın! Rumeli'de bırakılan milyonlarca Türk'ü, İslam'ı nasıl kurtaracaksın!

*On üç yaşındaki genç çeteciliğe hazırlanmalıdır. Bu genç tal'atsız olarak çeteci intihap edilemezse de mutlaka asker olacaktır. Çeteci ve asker güzel bir terbiye-i bedeniye ve asker hazırlığı ister. İşte bu şerait terbiyeyi cami memleketimizde bir heyet teşekkül etti: Türk Gücü... Türk Güçleri ve buna mümasil heyetlerdir ki ancak karda, kışta maksat arkasında dolaşacak mert, azimkâr, güçlü ve kuvvetli gençler yetiştirecektir.”*⁷¹⁵

Cemiyetin en önemli amaçlarından birisi de hiç kuşkusuz ki hıfzıssıhha konusunda Türk halkını bilinçlendirmek ve kaybettiği sağlığını yeniden kazandırmaktır. Cemiyet nizamnamesinde, cemiyetin bu konuda ki görevleri de belirtilmektedir:

⁷¹⁴ Kuzucuoğlu Tahsin, a.g.m., s. 2196.

⁷¹⁵ Ethem Nejat, “Müdafaa-i Milliye ve Terbiye IV”, *Yeni Fikir*, C. II, S. 11, Mayıs 1913, s. 333.

“Avam için hıfzıssıhha kitapları yazmak ve meccanen dağıtmak, sıtmaya karşı ahaliye kinin tevzi etmek ve sivrisineklerden muhafaza esaslarını öğretmek, vereme karşı müteaddit yerlerde dispanserler yapmak, frengi hakkında halka telkinatta bulunmak ve gezici doktorlar tedarikiyle bu dert müptelâlarının imdadına koşmak ve bu afetin intişârına mâni olmak ve Şark'ın eski bir illeti olan çiçeğe karşı aşı yurtları tesis etmek, bulaşık hastalık zuhurunda derhal tahaffuz çarelerine dair neşriyatta ve telkinatta bulunmak ve nevzat ve etfâlin himayesini düşünmek üçten ziyade çocuk babası olan muhtaçlara yardım etmek memlekete meydanlar, bahçeler ihdası zamanında lâzım gelen makamât nezdinde teşebbüsatta bulunmak, ormanlar yetiştirmek için ağaç bayramları yapmak ve müskirât ve tütün aleyhinde mücessir propagandalar icra etmektir. Caddelerin güneş ve havanın cereyanına maruz olacak surette tevzi' için hükümet ve belediyeler nezdinde teşebbüsatta bulunmak ve belediyelerin bu husustaki mesainse müzahir olmak, maksadının temini için yapacağı müsabakalarda muvaffak olanlara mukâfatlar vermek, hülâsa Türklüğün mesail-i hayatiyyesine temas eden umur ile iştirak ederek halen Türklüğü mahv ve inkırazdan kurtarmak ve istikbalen ecdadımız gibi sağlam ve kalabalık feyyaz bir nesil, vatanın, hukukunu, namusunu mefâhirini korumak için ancak kendi kuvvetine istinad eder bir Türk nesli vücuda getirmektir. Ancak bu sayılan emeller bir gayedir ki Türklere mahsus bir azim ve sebat ile çalışılarak elde edilecektir.”⁷¹⁶

Derneğin, vilayet, liva ve kazalarda şubeleri bulunacak ve bu şubeler doğrudan İstanbul'a bağlı olacaktır. Bir asli bir de fahri reisi olacak olan derneğin üyeleri reis-i umumînin tayin edeceği bir reis vekili ile bir doktor, bir mühendis, bir kâtip ve üç azadan oluşacak ve cemiyetin hükümete karşı mesul olacak bir üyesi bulunacaktır. Bu düzenlemeye göre üç yıl görev yapmak üzere derneğin ilk idare heyeti şu isimlerden oluşmuştur: Fahrî reis-i umumî: (Boş bırakılmıştır), Aslî reis-i umumi: İstanbul Muhafızı Miralay Ahmed Cemal Beyefendi, Reis vekili: Atıf Bey (Mektebi Mülkiye mezunlarından, Feneryolu'nda mukim), Doktor: Tevfik Rüştü Bey (Meclis-i Umur-ı Belediye Hıfzıssıhha Müdür Muavini), Mühendis: Salim Bey (Evkâf Nezareti memurlarından), Kâtip: Falih Rıfkı Bey (Darülfünun talebesinden, Cibali'de mukim), Aza: Ethem Nejat Bey (Sabık Manastır Darülmuallimini Müdürü,

⁷¹⁶ a.g.n.

Üsküdar'da mukim), Aza: Basri Bey (Nancy Ziraat Mektebi'nden mezun, Beşiktaş'ta mukim), Murahhas-ı mesul: Makine mühendisi Kuzucuoğlu Tahsin Bey (Cihangir'de mukim).

Nizamname, Güç'ün faal ve fahri olmak üzere iki sınıf üyesi olduğunu belirtmekte ve bu üyelere ait aidatları, kabul şartlarını, üyelerin vazifelerini, yapmak zorunda oldukları sporları hakkında ayrıntılı bilgiler vermektedir. Dernek temel felsefesini hareket üzerine kurmuştur. Bu hareketin içerisinde yürüyüşler ve yürüyüşler sırasında yapılacak tetkikler önemli bir yer tutmaktadır.

1 Mart 1913 tarihinde kurulan dernek hemen beden terbiyesi çalışmalarına başlamış, 15 Mart'ta Emirgan'a yaya yürüyüş yapılmıştır. Orada mavzer tüfeği ile endaht tecrübeleri yapılmış, yemekler yenmiş, yemek yenilirken, ateş yakarken, koyun ve kuzularla müteaddit resimler alınmıştır. 18 Mart'ta Maarif Nezaretinin müsaadesiyle akşamları İstanbul Sultânîsi'nin jimnastikhanesinde jimnastik yapılmaya başlanmıştır. 22 Mart Cuma günü ise, Haydarpaşa'dan Çamlıca'ya, Çamlıca'dan Beylerbeyi üstünden Vani Köyüne gidilerek, İcadiye tepesindeki rasathaneye çıkılmış ve rasat memurlarından İsmail Kemal Bey Güçlülere rasathaneyi gezdirmiş ve rasathane hakkında malumat vermiştir.* Kandilli'den kayıkla Arnavut köyüne geçilerek İstanbullu efendiler yaya olarak ayrılmışlardır. 24 Mart Pazar günü Kayış Dağı tepesine kadar bir yürüyüş yapılmış, müteaddit resimler çekilmiş, endaht yapılmış, 29. Cuma günü hava yağmurlu olduğu halde Güçlüler, Anadolu su bentlerine gitmişler ve Mühendis Mösyö "Peter" heyet her tarafı gezdirmiştir. Türk Gücü mensupları hız kesmeden faaliyetlerine devam etmişler, Martın otuzuncu günü Muallim Asaf Bey'in de katılımıyla Boğaziçi'nde Bahçeköy Orman Mektebi ziyaret edilmiştir. Hemen akabinde Belgrad ormanına girilerek top arabaları yolundan Top ormana ve oradan Ağa suyuna gidilmiştir. O sırada o civarı ve bendin ihtiva ettiği suyu ölçen İtalyan mühendislerle karşılaşan Türk Güçlüler,

* Türk Gücü Derneği bir terbiye-i bedeniye derneği olarak teşkil edilmesine rağmen çeşitli tetkikatlarda bulunmak için farklı yerleri ziyaret etmiştir. İcadiye Tepesinde bulunan rasathanenin ziyaret edilmesinde Ethem Nejat Bey'in etkisinin olduğunu düşünmekteyiz. Çünkü, Ethem Nejat Bey'in rasada özel bir ilgisi bulunmaktaydı. Daha Manastır Darülmualiminin müdürü iken okul içerisinde bir rasathane kurarak ölçümler yapmış ve raporlar hazırlamıştır. Müdürlüğünü yaptığı Yeni Fikir Dergisi'nde de hava rasatlarıyla ilgili yazılar kaleme alınmıştır.

mühendislerden gerekli malumatı alarak Kirazlı Bent ve tekrar Beş Suları ve Sultan Mahmut bendine gitmişlerdir. Asaf Cemal Bey orman içinde tesadüf edilen ağaçlar hakkında malumat-ı fenniye vermiştir. Güçlülerden bir kısmı otuz bir Mart olmak münasebetiyle Hürriyet-i Ebediye tepesindeki şehedayı ziyarete gitmişlerdir. Türk Güçlüler o gün tam 34 kilometre yol kat etmişlerdir. Nisanın beşinci Cuma günü Ayazağa'ya gidilmiş ve Sultan Aziz'in yaptırdığı muhteşem köşk gezilmiştir ki o gün kat edilen mesafe ise yirmi kilometreyi bulmuştur.

Nisanın yedinci Pazar günü hava yağmurlu olduğu halde Halkalı köyüne kadar bir yürüyüş yapılmıştır. Bu yürüyüş oldukça zorlu geçmiştir. Giderken "Nifus" ismindeki Hıristiyan köyüne, gelirken "Yeni Bosna" ismindeki İslam köylerine uğranılmıştır. Halkalı'dan Köprübaşında ki vapurlara kadar olan mesafe üç saat on beş dakikada kat edilmiştir ki iyi bir yürüyüş demektir.⁷¹⁷ 26 Nisan'da Polonez Köyüne bir yürüyüş planlayan Türk Gücü heyetinin bu hareketi Tasvir-i Efkâr Gazetesinde şu şekilde yer almıştır:

*"Türk Gücü heyeti bugün Polonez Köyüne bir yürüyüş icra edecektir. Spora âşık olan bu gençler bu sabah erkenden İstanbul'dan kalkıp mezkûr köye mâşiyen gidecekler ve orada bir gün bir gece gezdikten ve tatbikat yaptıktan sonra cumartesi akşamı avdet edeceklerdir."*⁷¹⁸

1913 yılının Eylül ayında Bursa Darülmuallimin müdürlüğüne atanan Ethem Nejat Bey, Bursa'ya gider gitmez şehirde Türk Gücü'nü kurmak için çalışmalara başlamıştır. Bursa Türk Gücü 1913 yılının Aralık ayında resmen teşekkül eyleyerek nezd-i hükümette resmen tanınmıştır. Bursa Türk Gücü kısa süre içerisinde 80 üyeye ulaşmış ve bu üyeler hemen her yürüyüşe iştirak eylemiş ve intizam içinde hareket eder hale gelmişlerdir. Bursa Türk Gücü idare heyeti; Yeni Fikir Dergisi kurucusu Edhem Nejat Bey, Mithat Turgut, Bayram Savacı ve Hüseyin Baştuğ Beylerden oluşmaktaydı ve idare merkezi Ulu Cami Caddesi üzerinde bulunan Türk

⁷¹⁷ "Türk Gücü", *Yeni Fikir*, C. II, S. 11, Mayıs 1913, ss. 339-340.

⁷¹⁸ "Türk Gücü Heyeti", *Tasvir-i Efkâr*, 26 Nisan 1913.

Ocağı'ndaki daire-i mahsusadaydı.⁷¹⁹ Türk Gücü Derneği daha teşkilâtını hükümete tanıttırmadan evvel faaliyetlere başlamış, ilk olarak Nejat Bey'in müdürlüğünü yaptığı Bursa Darülmuallimin talebeleri bir idman sahası teşkil edip ismini "Darülmuallimin Güçlüleri" koymuşlardır. Güçlüler, Türk Gücü programını esas itibarıyla kabul etmiştir. Şimdilik programda idman, keşşaflık, atıcılık, cirit, kalkan, güreş, futbol bulunmaktadır.⁷²⁰ Bu idman sahasında Bursa Darülmuallimin öğrencileri ve güçlüleri çeşitli müsabakalar düzenleyerek her daim canlı ve bedenen kuvvetli bir hayat yolunu takip ediyorlardı.

Bursa Türk Gücü mensuplarının çıktıkları bir gezide başlarına gelen olayı anlatan Behram Lütfü Bey, tüm bu tehlikelere rağmen Güçlülerin amaçlarından asla yılmadıklarını ifade etmekteydi. Keşiş Dağı (Uludağ) eteklerinde geziye çıkan Türk Gücü heyeti önlerine çıkan bir mağarada inceleme yapmak istemiş ve reis ile beş kişi bu tehlikeli mağaraya girmişlerdir. Yarım saat hiç haber alınamayan mağaradakiler havasızlık çektiklerini bildirinde hemen Güçlülerden birkaç kişi mağaraya inmiş ve içeride kalanları, mağaradan çıkardıkları taşlar ve numune örnekleriyle birlikte dışarıya taşımışlardır.⁷²¹

Türk Gücü Derneği, Türklüğe eski gücünü kazandırmak için cirit, ata binme, okçuluk gibi sporların geliştirilmesini düşünürken, kadınlarında bedenen geliştirilmesini de amaçlar. Bugün Batı bizim geçmişimizi taklit ederek kadınlarına idmanlar yaptırmaktadır. Eski Türklükte, fetihlerde kadın erkekle birlikte at üstündedir. Ne zaman ki o attan indirilip bir köşeye bırakılmıştır, o zaman Türk'ün gücü azalmıştır. Bunun yeniden temini için Türk Gücü'ne bir hanımlar şubesi açılmalı, vatan savunması için güçlü valideler yetiştirilmelidir.⁷²²

Birinci Dünya Savaşı'nın patlamaya hazır olduğu ve gerginliğin hissedildiği dönemde Türk Gücü Derneğinin bünyesinde bulunan izci ocaklarının yetersizliğini gören İttihad ve Terakki Cemiyeti 1914 yılında "İzciler Ocağı Cemiyeti"ni kurmuş

⁷¹⁹ "Bursa Türk Gücü", *Yeni Fikir*, C. II, S. 18, Aralık 1913, s. 585.

⁷²⁰ "Bursa Darülmuallimini Güçlüleri", *Yeni Fikir*, C. II, S. 16, Ekim 1913, s. 522.

⁷²¹ Behram Lütfü, "Güçlülerle Beraber Keşiş Eteklerinde ve Mağaralarda", *Yeni Fikir*, C. III, S. 20, Mart 1914, s. 634.

⁷²² Kurnaz, a.g.e., s. 63.

ve Harbiye Nazırı Enver Paşa'nın Başbuğ olduğu cemiyetin kurulma çalışmalarını yürütmek üzere Kalgay sıfatı ile Belçika'dan M. Parfitte getirtmiştir.⁷²³ M. Parfitte, İzci Ocağının yanında Osmanlı Güç Derneklerini de örgütlemiştir. Osmanlı Devleti'nin Almanya ile birlikte savaşa girmesi üzerine M. Parfitte ülkesine geri dönmüş ve Güç Dernekleri varlığını devam ettiremeyerek yerini yeni bir paramiliter örgüt olan Osmanlı Genç Derneklerine bırakmıştır. Sadece Güç Dernekleri değil, "Spor Kulübü", "Terbiye-i Bedeniye Kulübü", "İzci Ocağı" gibi dernekler de lağv edilerek Harbiye Nezaretine bağlı Genç Derneklerinin emrine verilmiştir.⁷²⁴ Enver Paşa, bu örgütün daha ciddi olarak teşkilâtlanması ve Genç Alman Teşkilâtının benzerini oluşturması için Almanya'dan Von Hoff'u getirerek miralay rütbesiyle Osmanlı Genç Dernekleri Müfettiş-i Umumîliği ile görevlendirmiştir.⁷²⁵ Gürbüz ve Genç olmak üzere iki kısımdan oluşacak olan bu dernek 1916 yılında kurulmuş ve on iki yaşından askerlik çağına kadar olanlar Osmanlı gençlerinin bu derneklere devam etmesi zorunlu kılınmıştır.⁷²⁶ Selim Sırrı Bey'in de aktif olarak yer aldığı bu derneklere temel amaç beden kuvvetli, dinç ve kuvvetli gençler yetiştirmektir. Genç Derneklerinin de aynı Türk Gücü Derneği gibi bir marşı bulunmaktaydı. Derneğin yürüyüş marşı İsveçli Felix Korling'in bestelediği, sözlerini Ali Ulvi [Elöve]nin yazdığı "Dağ Başım Duman Almış" marşıydı. İsveççe adı "Tre Trallade Jantor" (Şakıyan üç genç kız) olan marşı Türkiye'de Selim Sırrı Bey tanıtmıştı.⁷²⁷

Osmanlı Genç Derneklerine mensup olanların tek tip elbise giymeleri ilke olarak belirlenmiştir. "Rehberler üste ceket giyip, önü kapalı, çifte yakalı, dört cepli, bel tokalı boz renkte olacak ve pantolon üzerine güderi tozluk giyeceklerdir. Simge olarak sol kola üzeri sarı işleme ile 'Mekteb-i Genç Derneği Rehber' yazılı beyaz çuhadan pazubant takılacaktır. Genç Derneklerinin ise üniforması haki renkli ceket ve pantolondan oluşuyordu. Başa kabalak giyiliyor, ayrıca dolak sarılıyor, bağlı

⁷²³ Balcıoğlu, a.g.m., s. 99. Şahin, a.g.m., s. 116. Toprak, a.g.m., s. 96.

⁷²⁴ Türklük Şuunu, "Güç Dernekleri", *Türk Yurdu*, C. X, S. 5, 18 Mayıs 1916.

⁷²⁵ Sadık Sarıaman, "Birinci Dünya Savaşı Sırasında İhtiyat Kuvveti Olarak Kurulan Osmanlı Genç Dernekleri", *OTAM*, S. 11, 2000, s. 439.

⁷²⁶ Toprak, a.g.m., s. 87. Sarıaman, a.g.m., s. 449. Balcıoğlu, a.g.m., s. 100.

⁷²⁷ Dağ Başını Duman Almış marşı ilk kez 1916 yılında Kadıköy İttihad Spor Çayırında çalınmış ve söylenmişti. Mustafa Kemal 1919 Mayıs'ında Samsun'dan Havza'ya giderken bu marşı maiyetine öğretmişti. Sonraları bu marş Gençlik Marşı olarak benimsenmiş, 1947 yılında Cumhuriyet Halk Partisi Genel Yönetim Kurulu parti marşı olarak Dağ Başını Duman Almış'ı kabul etmişti. Toprak, a.g.m., s. 99.

ayakkabı giyiliyor, kaput, arka çantası ve su matarası taşıyordu. Simge olarak Gürbüzler beyaz çuha üzerine kırmızı ipek ile işlenmiş ‘Gürebüz Derneđi’, Dinçler de yine beyaz çuha üzerine sarı ibriřim ile işlenmiş ‘Dinç Derneđi’ yazılı birer pazubant takıyorlardı. Ayrıca dernek üyesi gençlerin subaylarla, dernek muallim ve rehberlerine resmi selam verme yükümlülüđü de bulunmaktaydı.”⁷²⁸

Cemiyetin tüm yurttta çok hızlı bir teşkilâatlanma içerisine girdiđi anlaşılmaktadır. 1917 Temmuz’unda vilayetlerde 351, müstakil sancaklarda 355 Genç Derneđi kurulmuştur. En geniş örgütlenme Karesi (114) ve Kütahya (105) livalarında gerçekteşmiştir. Bunları Ankara (77) ve Aydın (54) izlemiştir.⁷²⁹ Dernek, “Osmanlı Genç Dernekleri Mecmuası” adında bir mecmua da neşretmiştir.⁷³⁰ Bu mecmuada Türk milliyetçiliđine dair önemli yazılar kaleme alınmakla birlikte militarist ve otoriter söylemeler sıklıkla yer almıştır.

2- Ethem Nejat Bey ve İzcilik:

Osmanlı Devletinde izcilik konusunda yapılan çalıřmalarda bu teşkilâtlın paramiliter yapısı üzerinde durulmasına rađmen Türkçü niteliđi hakkında çok fazla durulmamıştır. Hâlbuki izcilik teşkilatının oluşumunda Türkçülük hareketinin önemli bir etkisi olmuştur. Dikkat edilecek olursa izcilik hareketinin yaygınlık kazanması Balkan mağlubiyetlerinin hemen sonrasında artan Türkçü eğilimlerin baskın olduđu bir dönemde olmuştur.

İzcilik (Keşşafılık/Boy Scout), Dünyada ilk defa İngiltere’de Robert Stephenson Smyth Baden-Powell adında bir İngiliz General’in öncülüğünde başlamıştır. On dört kardeřten on ikincisi olarak dünyaya gelen Beden Powel, küçük yaşlarda babasını kaybetmiş, buna rađmen iyi bir çocukluk dönemi geçirmiştir. Sahillerde ve nehir yataklarında incelemeler yapması, maceralı hayat yaşaması,

⁷²⁸ Sabri Yetkin, “İttihad ve Terakki’nin Paramiliter Gençlik Örgütleri: Osmanlı Genç Dernekleri ve Bunların Yayın Organlarındaki Milliyetçi Söylemler”, *Tarih ve Milliyetçilik I. Ulusal Tarih Kongresi (Bildiriler)*, Mersin Üniversitesi Fen-Edebiyat Fakültesi, (30 Nisan-2 Mayıs 1997), s. 423.

⁷²⁹ Zafer Toprak, “ II. Meşrutiyet Döneminde Paramiliter Gençlik Örgütleri”, TCTA, C. 2, s. 536.

⁷³⁰ Şahin, a.g.m., s. 123. Şahin makalesinde Osmanlı Genç Dernekleri Mecmua’sında yer alan yazılar ve yazarlar listesini de vermiştir.

şövalyelik ruhunu ve sorumluluk bilincini geliştirmiştir. Askerlik mesleğini seçen Powel, İngiliz ordusu içerisinde dünyanın çeşitli ülkelerinde görevler yapmış ve bu görevleri sırasında hep doğa ile iç içe olmuştur. Erkek Çocuklar İçin İzcilik (Scouting for Boys) adlı kitabında İzciliğe başlamasını şöyle anlatmaktadır:

“İngiltere sahillerinde dört kardeşimle birlikte bir deniz izcisi olarak dolaştığım günler, çocukluk yıllarımın en güzel anıdır. Gerçi bizler gerçek bir deniz izcisi değildik, çünkü o zaman deniz izciliği denilen bir şey yoktu. Ama bizim bir yelkenlimiz vardı; her mevsim ve havada bu yelkenlide yaşar ve onunla denizlerde dolaşırdık ve çok da eğlenirdik. Bu yaşantının zevkini çıkardığımız gibi zorluklarına da katlanırdık. Sonra öğrenciyken boş zamanlarımda, ormanlarda tavşan yakalayarak ve onları pişirerek, kuşları gözlemleyerek ya da hayvanların ayak izlerini takip ederek hayali izcilik yapardım. Daha sonraları asker olunca Hindistan ve Afrika ormanlarında yaptığım avcılık ve Kanada'nın orman köylerinde geçirdiğim yaşam, benim için çok zor ama bir o kadar da zevkli olmuştur. Daha sonra Güney Afrika'daki çatışmalarda tam bir izci gibi yaşamak fırsatını buldum. Evet, bu yaşantı bana o denli zevk vermişti ki "bunu neden ülkemizin gençleri de tatmasın diye düşündüm".⁷³¹

Beden Powel'in çocukların açık havada, doğada yetiştirilmesine ait fikirleri, Amerika'da bulunduğu sırada kovboyların (Cow-boys) yaşantısını yakından görmesiyle gelişmiştir. Kovboyların iyi yol yürümesi, çok iyi ata binmeleri, dağ, bayır her yerde açıkta yatıp kalkmaları Powel'in dikkatini çekmiştir. Elbiseleri bir gömlek ile kısa bir pantolondan ibaret olan kovboylar, ellerinde daima birer çubuk bulundururlar ve bununla hendek atlamak, ufak suların geçmek, hayvanlarını haydamak gibi istifadeler ederlerdi. Gayet güzel silah kullanırlar ve aynı zamanda pek işgüzarlırlar.

Hayvanları daima bir kaide altındadır. Şehirlerden uzak yaşadıkları yerlerde ufak ve muntazam bir cemiyet halindedirler. Kendilerine mahsus ciddi nizamları, kanunları vardır ki buna fitraten lazım olmuş gibi riayet olunur. Seciyeleri gayet iyidir.

⁷³¹ İsmail Güven, “Osmanlıdan Günümüze İzciliğin Gelişimi ve Türk Eğitim Tarihindeki Yeri”, *Ankara Üniversitesi Eğitim Bilimleri Fakültesi Dergisi*, C. XXXVI, S. 1-2, 2003, s. 65.

Baden Powel Kanada’da, ormanlar müdürü Mister Thomas Seton vasıtasıyla genç erkek çocuklarından oluşan bir heyetle beraber, köylerine iştirak ederek kovboyluğu, ahlakını, her müşkülâtı defetmekte haiz oldukları bir etkinliği pek güzel anlamıştır. General Baden Powel daha Amerika’da iken, Avrupa’nın sıhhsiz, beceriksiz gençlerinin bu vecihle yetiştirilmesini planlamış ve müstemlekette ancak onların kesb-i muvaffakiyet eyleyeceğini düşünmüştür.⁷³²

Baden Powel, Güney Afrika’da Boer Savaşı’nın çıkması üzerine bu ülkeye gitmiş ve bu görevi sırasında izcilik konusunda büyük bir deneyim sahibi olmuştur. Powel, Transvaal Muharebelerinde Boerler’in çocuklarını keşşaf gibi istihdam ettiklerini ve bu çocukların araziden pek güzel istifade eylediklerini ve başkasına sormadan izleri bularak, babalarına, ağabeylerine düşmandan haber getirmeyi çok iyi başardıkların şahit olmuştur. Doğada eğitim sistemiyle İngiliz çocuklarını daha iyi eğitebileceğini düşünen Powel, burada gördüklerini İngiliz gençlerine uygulamayı düşünmüş ve İzlanda Brownea Poole Harhour’da amacına uygun bir yer bulup 25 Temmuz 1907 tarihinde ilk izci kampını resmen başlatmıştır. Kampa katılan 22 genç, çeşitli sosyal sınıflardan gelmekte olup, içlerinde hanedandan gelenler bulunduğu gibi, milyoner çocukları, at bakıcılarının ve basit işçilerin çocukları da bulunmakta idi.⁷³³

Baden Powel, her ne kadar izciliğin askeri bir teşkilât yapısında olmasına rağmen temel felsefesinin sulhperverlik olduğunu belirtmektedir. Pişdarlar, daha doğrusu serseri asr-ı ahir şövalyeleri, dünyanın bir tarafında ifa edilecek bir hizmet, yapılacak bir faal-i hayr, edilecek bir muavenet, kurtarılacak bir can arayıp gezerler. Yollardan geçerken, ormanda çadır kurarken, gürültülü oyunları esnasında, hiçbir zaman (kanun sadakatlerini) ve ahidlerini unutmazlar. Bir çocuğun pişdar (izci) olabilmesi için her şeyden önce izciliğin on kuralına uymayı kabul etmesi lazımdır. Bu kurallar Paul Vuibert’in “Les Boy Scouts” isimli kitabında şu şekilde belirtilmektedir:

1. Pişdarın sözü mukaddestir.

⁷³² Ethem Nejat, “Robert Baden Powel”, *Yeni Fikir*, C. III, S. 22, Haziran 1914, s. 686.

⁷³³ Gökhan Uzgören, *İzcilik Tarihi*, İstanbul, 1984, s. 28.

2. *Pişdar daima kanuna muti'dir.*
3. *Pişdarın vazifesi müfid olmak ve başkalarına yardım etmektir.*
4. *Pişdar herkesin dostu ve sair pişdarların kardeşidir.*
5. *Bir pişdar mültefitir.*
6. *Bir pişdar hayvanların dostudur.*
7. *Bir pişdar itaat etmesini bilir.*
8. *Bir pişdar talim eder ve ıslık çalar.*
9. *Bir pişdar kanaatkâr ve muktesir olmalı.*
10. *Bir pişdar; faal ve akval ve tefekküraneyle daima samimidir.*

İşte bütün bunlar pişdarlık harimine dâhil olmak isteyenlerin bilmeye mecbur oldukları şeylerdir. Artık bundan sonra bizim namzedimiz de kendisi için tayin olunan bir günde, pişdarlık vaadini yaparak dâhil olabilecektir. Pişdar vaadi basit bir vaat olmaktan ziyade büyük bir iştir. Bu namus üzerine verilen bir sözdür:

“Namusum üzerine söz veririm ki krala karşı olan vazifemi her zaman için ifa ve herkese daima elimden geldiği kadar yardım ve pişdar kanununa sadık kalmaya bütün mevcudiyetimle gayret edeceğim!”

Bu sözleri söylerken namzet, selam vaziyetini alır ki her selam verişinde üç vaadi (Allah, kral, namusu) derhatır eder. Bundan sonra mübtedi neferat sırasında karakola yazılmış olur ve pişdarlık işaretini her günlük elbisenin yakasına koyabildiği gibi pişdarlık üniformasını taşımak salahiyetine maliktir.”⁷³⁴

Osmanlı Devletine izciliğin girişi dünyadaki gelişimine göre hızlı olmuştur denilebilir. 1908 yılında Baden Powel'in başladığı boy scout teşkilâtı hakkında ilk tanıtıcı yazı Edirne'de Nafi Atuf Bey'in çıkardığı “Say ü Tetebbu” dergisinde Avrupa'da tahsil görmüş bir kişi tarafından kaleme alınmıştır. Uzgören, “Say ü Tetebbu dergisinde 1910 yılının sonlarına doğru Lozan'da bulunan Ragıp Nurettin Bey'in keşşaflık üzerine bir yazısı yayınlandığını, bu yazıda İngiltere'de başlayan ve az zamanda Avrupa'nın önemli memleketlerine yayılan izciliğin yurda tanıtılmaya

⁷³⁴ Paul Vuibert, Les Boy Scouts, (Osmanlıcaya çev. Bir Yurtçu), Paris, 1911, s. 16. Paul Vuibert'in bu kitabı yayımlandıktan hemen sonra Türk Yurdu Kütüphanesi tarafından “İzcilik (Altın Ordu) ismiyle Osmanlıcaya çevrilmiştir. Çeviren kişi ismini vermek yerine “Bir Yurtçu” tabirini kullanmayı tercih etmiştir.

çalışıldığını belirterek, bahsedilen yazının Ragıp Nurettin'e ait bu yazı olması kuvvetle muhtemeldir" demektedir.⁷³⁵ 1912 yılında Paul Vuibert'in "Les Boy Scouts" adlı kitabını Osmanlıcaya "İzcilik" adı ile çeviren ve kitabın sonuna "Lozan'dan Bir Yurtçu" ibaresini ekleyen kişinin de Ragıp Nurettin olduğunu düşünmekteyiz. Dolayısıyla Say ü Tettebbu'daki yazının da bu konuda bilgi sahibi olan Ragıp Nurettin'e ait olması kuvvetli bir ihtimaldir. M. Sami'nin 1914 yılında yazdığı İzci Kitabında, Osmanlı Devletinde yukarıda bahsedilen tanıtım yazısından sonra izciliği tesis eden kişinin sabık Manastır Darümuallimin Müdürü ve halen İzmir Darümuallimin Müdürü olan Ethem Nejat Bey olduğu belirtilmektedir. Ethem Nejat'ın daha Manastır'dayken bu teşkilâtı tatbik ettiği yazılmaktadır.⁷³⁶ Rıza Bediz ise, M. Sami'nin bu görüşüne katılmamakta ve 1955'de yazdığı İzcilik ve İzci Kampları kitabında Osmanlı Devletinde izciliğin ilk kurucuları olarak Galatasaray Lisesi beden eğitimi muallimi Ahmed Robenson ile Kabataş Lisesi beden eğitimi muallimi kardeşi Abdurrahman Robenson'un isimlerini zikreder. Turgay Tuna da izcilik teşkilatını 15 Şubat 1912'de Ahmed ve Abdurrahman Robenson kardeşlerin kurduğu belirtmektedir.⁷³⁷ Zafer Toprak ise, Robenson kardeşlerin yanında Ethem Nejat, Nafi Atuf ve Ahmed Cevad'ında⁷³⁸ bu konuda öncülük yaptıklarını yazmaktadır.⁷³⁹

⁷³⁵ Uzgören, a.g.e., s. 51.

⁷³⁶ Uzgören, a.g.e., s. 51.

⁷³⁷ Turgay Tuna, "Galatasaray'da İzcilik", *Tombak*, S. 28, Ekim-Kasım 1999, s. 56.

⁷³⁸ Ahmed Cevad, Osmanlı Devletinde keşşafılığı tanıtınların başında gelmektedir. Talebe Defteri adlı çocuk dergisinde İngiltere'den döndükten sonra bu memlekette gördüğü keşşafılığı dergiyi okuyanlara tanıtmak, sevdirmek için bir dizi yazı ve hikâye kaleme almasının yanında bir de "Keşşafaların Türküsü" isminde bir marş yazmıştır. Ahmed Cevad, "Keşşafaların Türküsü", *Talebe Defteri*, S.10, 26 Eylül 1913, s. 151.

Keşşafaların Türküsü

| | |
|-----------------------------------|----------------------------------|
| Ben bir keşşafım, bacağım, kolum | Yürekten kopan yanık türküler |
| Kafam, vücudum, her yerim sağlam. | Bizim alaydan yok mu çağırın, |
| Padişaha, yurduma kulum; | Öyle türküler, ki versin haber, |
| Düşmana kalbim besler intikam. | Yıkılan yurttan, garip vatandan |
| | Haydin sefere, çevik keşşafalar, |
| | Bize istikbal, zaferler saklar |
| Vardır kardeşim; burada bütün | Nerede kaldı Sultan Murad'ın? |
| Sineler yanık, yürekler ezik. | Şanlı şehidin o ulu türbesi? |
| Dimağımızdan nasıl silinsin | Koca Osmanlı, bu muydu adın? |
| Yanya, Kosova, Girid, Selanik; | Seni lev m eder tarihin sesi! |
| | Haydin sefere, çevik keşşafalar, |
| | Bize istikbal, zaferler saklar |
| Sus kardeşçğim, bu kadar yeter: | Susalım fakat, şöyle yürekten |
| Şanlı gözümüz şimdi kan ağlar! | Hep andımızı edelim tekrar; |
| Nasıl dayansın yanık yürekler, | Düşmanlar bilsin ki çok geçmeden |

İzcilik teşkilâtının İstanbul'da kurulmasından kısa bir süre sonra diğer kentlerde de izci örgütlerinin kurulduğunu görmekteyiz. Bursa, Beyrut, İzmir ve Sivas'tı. Ardından da Kayseri, Kütahya, Zara, Ankara, Edirne ve diğer kentler gelmişti. Ahmed Robenson'un* yanı sıra kardeşi Abdurrahman Bey, Ali Haydar Bey izcilik alanında yoğun çaba sarf eden diğer iki eğitimciydi. Ali Haydar Bey, Kadıköy Numune Mektebi'nde izci örgütünü kurmuş, ardından Bursa Sultânîsi'nde aynı çabayı göstermişti.⁷⁴⁰

Ethem Nejat Bey eğitim felsefesini öğrencilerin açık havada, doğayla iç içe bir eğitim alması üzerine kurmuştur. Öğrencilerin kapalı, sıkışık, pis ve havasız sınıflarda alacağı eğitimin bir işe yaramayacağını söyleyen Nejat Bey, doğada kendi kendine bilgiyi öğrenen çocuğun mektepte bulunan çocuktan daha iyi eğitim alacağını ve bu sebeple çocukların miskin miskin oturmaları, ders dinlemeleri yerine hoplamalarını, zıplamalarını, yürümelerini, oyunlar oynamalarını istemektedir. İzciliğin İngiltere'de başlayıp, yayılmaya başlaması üzerine bu teşkilâtı izleyen Nejat Bey, eğitim sistemine çok uyduğunu gördüğü izciliği yurttan yaygınlaştırmaya çalıştı. İzcilik ile hem uzun süredir mücadelesini verdiği ve bulunduğu okullarda uygulamaya soktuğu eğitim modelini gerçekleştirebilecek hem de bu teşkilât eski Türklerin yaşam tarzının birebir aynısı olduğu için Türkçülük fikirlerini bu sayede çocuklar ve gençler arasında yayabilecekti. Balkan Devletlerinin Türk ırkına yapmış oldukları eziyetleri ve insanlık dışı davranışları da izciler sayesinde canlı tutacak ve onlara milli bir his telkin edecekti.

Bu acı, katı taşları dağlar!

İntikam alır küçük keşşafılar!

⁷³⁹ Toprak, a.g.m., s. 95.

* Ahmed Robenson: Hindistan'da yaşayan soylu bir İngiliz baba ile Hintli bir annenin çocuğudur. Aile, babanın ölümünden sonra İstanbul'a yerleşmiş, Ahmed Robenson, kardeşleri Abdurrahman ve Abdullah ile birlikte Galatasaray Lisesine girmiştir. Bu okulda futbola başlayan Ahmed Robenson kurulan ilk futbol takımının kalecisi olur. Mezun olduktan sonra okulunda beden eğitimi muallimi olan Robenson, Kadıköy, Vefa, İstanbul Sultânî'lerinde de öğretmenlik yapmıştır. Kardeşlerinden Abdurrahman'ın Sarıkamış, Abdullah'ın ise Irak Cephesinde şehit düşmeleri ve annesinin vefatı üzerine Amerika'ya göç etmiştir. Gülsün Düzenli, "Mekteb-i Sultânî'den Bugüne Galatasaray Lisesi", *Toplumsal Tarih*, S. 26, Şubat 1996, s. 39.

⁷⁴⁰ Zafer Toprak, "II. Meşrutiyet'ten Mütareke Yıllarına: Türkiye'de İzciliğin İlk Evresi", *Tombak*, S. 24, Şubat 1999, s. 24.

Bu konuda ilk yazılarını Manastır'da Yeni Fikir Dergisinde yazan Nejat Bey, öğrencilerin yaz tatillerini değerlendirmek için muallimleriyle birlikte şehir dışında yaptıkları kamplardan bahsetmektedir. Tatil muhacereti adını verdiği bu faaliyetin ne olduğunu şu şekilde ifade etmektedir:

“Mekteplerin her sene verilen iki üç aylık tatillerinde fakir ve zengin bütün talebeler muallimleri gözetiminde şehirleri terk ediyorlar; ekseri yaya, bazen vesait-i nakliyeden istifade ederek, dağlarda, kırlarda, yeşil meşcerelerde, su kenarlarında yaşıyor, güneşin ziyasını iliklerine kadar içiyor, derelere, göllere, denizlere girip banyo ediyor, en çetin tepelere, yamaçlara tırmanıp tabiatın en müstesna günlerini yaşıyorlar.

Bu müddet zarfında çadırlarda oturuyor, köylü ve çiftçi gibi yaşıyorlar. Ava gidiyorlar, çalgı çalıyorlar, şarkı söylüyorlar. Velhasıl tatili pek azade ve mesut geçiriyorlar.

Uzun yolları yürüyemeyecek olan beşten on, on iki yaşındaki çocuklar bir çiftliğe veya iyi havalı bir kıra götürülüyor; o çocuk orada çiftçi çocukları gibi büyüyor; onlar gibi yiyip içiyor; koşuyor; sıçırıyor; her zaman saf havalar alıyor; taze süt, halis maden ve memba suları içiyor; müskirat katiyen istimal etmiyorlar.

Muhaceret esnasında çocuklar sahra hayatına meftun olmaktadır. Birçoğu şehre vaki olan hücumların ne kadar fena olduğunu takdir ediyorlar. Boş zamanlarını şehrin zevk ve sefa yeri dedikleri muhit-i sefilde değil, tabiatın ağuş-ı tabiyesinde geçirmeyi emel-i has biliyorlar. Velhasıl bizce meçhul olmayan fenalıkların kökten mahvı tedabirine bu vecihle mevcudiyetleriyle, muhakemeleriyle, vicdanlarıyla kani oluyorlar.”⁷⁴¹

Aslında Ethem Nejat Bey, 1911 gibi erken bir tarihte izcilik fikrinden bahsetmekte fakat bunu izcilik ismini vererek dile getirmemektedir. Tatil muhaceretleri ile amaçladığı şey gitgide hastalıklar nedeniyle azalan nüfusumuzu yeniden yükseltmektir. Bu nedenle de önce gençleri cılızlıktan, hastalıktan, alkolden ve tütünden kurtarmak gerektiğine inanmaktadır. Daha 1890'lardan itibaren bu durumun farkına varmış olan İngiltere, İsveç, İsviçre, Rusya, Belçika, Müttehide-i Amerika, Şili, Arjantin, Avusturya-Macaristan, İspanya, Japonya gibi ülkeler

⁷⁴¹ Ethem Nejat, “Tatil Muhacereti I”, *Yeni Fikir*, C.I, S. 4, Mart 1911, s. 102

belediyelerin öncülüğünde veya Coloones de Vacences adı verilen özel cemiyetler eliyle çocuklarını kamplara göndermektedirler.⁷⁴² Bizde de tatil muhaceretlerine ihtiyaç var mı diye soran Nejat Bey cevabı şöyle vermektedir:

“Biz tatil muhaceretine diğer milletler gibi belki daha ziyade muhtacız. Hepimiz biliyoruz ki pek saf ve bozulmayan ahlakımız yavaş yavaş heva vü heves ve müskirat tesiriyle vahamete doğru yürümekte ve Osmanlılığı girdaplara doğru sevk etmektedir. Vakıa Avrupa milletleri derecesinde bir fenalığı kendimizde görmüyor isek de maazallah o kadar olduktan sonra tedavisi biraz güç olur. İşte Fransa, işte pek geç başladığı için tamir için hem çok müşkülât çekiyor ve hem güç muvaffak oluyor.

Bir de bizde kıra, çiftçiliğe muhabbet gittikçe azalıyor. Onların yerine fena hisler, şehirlilik hisleri, memuriyet iptilaları kaim oluyor. Gençlerimiz cılız, zayıf, na-tüvan, sıtmalı, cesaretsiz kalıyor.

Memleketimizde Beyrut'ta rahibelerin idaresinde bulunan mektepler yazın Lübnan'a diğer surların dağlarda ki müesseselerine giderler; kezalık Lazarist rahipleri birçok talebeleri ile Lübnan'da bir dağda, bir sayfide olan İntura kolejinde seyahat ederler.

Vasi ve böyle teşebbüs-i vesailere muhtaç olan vatanımızda tatil muhaceretleri tek bir iki müessese-i ecnebiye elinde kalması, herhalde bize iyi neticeler, haberler vermez.”

Yeni Fikir tatil muhaceretleri için kendisinde ayrı sahifeler açıyor; onların teşkilat ve idareleri hakkında uzun uzun malumat verecek; istiyor ki önümüzdeki tatil mevsimi için, fedakâr muallimlerimiz şimdiden hazırlansınlar.⁷⁴³

İlerleyen sayılarda bu konuda bilgiler vereceğini ifade eden Nejat Bey izcilik hakkındaki ilk yazısında Hollanda da ki boy scout teşkilâtını anlatmıştır. Boy scoutun tatil muhaceretleri heyetlerinin hizmetini gören ve aynı hedefe yürüyen bir kitle olduğunu belirten Nejat Bey, Hollanda mekteplerinin yakın zamanlara kadar fikir terbiyesine ehemmiyet verdiklerini fakat terbiye-i bedeniye son zamanlarda ehemmiyet verilmeye başlandığını ifade etmektedir. Hollanda'dan yola çıkarak boy

⁷⁴² Ethem Nejat, “Tatil Muhacereti II”, *Yeni Fikir*, C.I, S. 6, Mayıs 1911, s. 166.

⁷⁴³ Ethem Nejat, “Tatil Muhacereti I”, *Yeni Fikir*, C.I, S. 4, Mart 1911, ss. 103-104.

scout hakkında bilgiler veren Nejat Bey, boy scoutların öncelikle şu üç maddeyi kabul etmeleri gerektiğini belirtir:

- 1- Allahu Tealaya, kraliçeye, vatana karşı olan vezâifimi ciddiyetle ifa edeceğim.
- 2- Yolumun üzerinde benim muavenetime muhtaç her kimi görürsem ona dest-i muavenetimi uzatacağım.
- 3- Boy scout kanununa noktası noktasına itaat edeceğim.

Daha sonra teşkilâtın amaçlarını, kıyafetlerini ve oynadıkları rolü şu şekilde ifade eder:

“Boy scout bütün hayvanlara iyi muamele tavsiye eder. Keza tasarrufa, nezakete, bütün çocuklara, kadınlara, ihtiyarlara karşı rikkat-i kalbi de emreder. Bu katiyen bir yardım, bir hizmet mukabilinde bahşış almayı, keza ebeveynine, muallimlerine, ustalarına, patronlarına adem-i itaati men eder. Bunlar hüsn-i ahlakın en parlak tezahüratıdır.

Boy scout olabilmek için erkekler 12 yaşında olmalı ve 18 yaşını geçmemeli. Bir sene boy scout terbiye-i mahsusasına mazhar olan çocuk ikinci sınıfa terfi eder.

Boy scoutta nazarda garip bazı tedbirler, terbiyelerde var. Mesela bir şehri, bir kasabayı yirmi beş dakikada bulmak, 12 dakikalık mesafedeki mevâkii pek mükemmel bilmek, iki kibrit ile bir ateş yakmak, bizzat 250 gram ve iki kıyye patates ile bir taam hazırlamak, keza 60 santim tasarruf sandığına yatırmak. Bu tedabirin garip gibileri çocukların dikkat, itaat, azim, çeviklik, temiz hassalarını terbiye eder.

Boy scout daha bundan başka çocuklara, zirdeki mevâdi talim ediyor: dakikada on harflik kelime okuyacak. Bir harik vukuunda kaçabilmek için hareket ve idmanlar yapacak. Bir araba kazasında veya boğulmak tehlikesinde halas çareleri arayabilecek. Bir harita üzerinde iki muhtelif mesahayı okuyabilmek, hesap etmek. Esen rüzgârın cihet ve rodunu tayin eylemek. Yüzde 25 hata ile yükseklik ve mesafe tayin ve tahmin eylemek, küçük bir balta ile bir ağacı yontmak, parçalamak...

Boy scouta dâhil olanların kendilerine mahsus üniformaları, levazımı vardır. Kaky denilen sarı renkte (bizim askeri elbisenin renginde)

bolca bir gömlek, koyu mavi, kısa bir pantolon, uzun çorap veya bir dolak, boyunda iri bir boyun bağı... Çocuklar yanlarında bir çakı taşıyabilirler... Keza yol için bir su matarası, bezden arkada taşımak için bir çanta, kısa bir pelerin...

Her kıta 20, 40 yahut azami 50 kişiden ibarettir. Hissesine düşen vezaiî tamamıyla ifa edebilmesini temin için dâhil olanlar evvela muayene-i tabbiyeye dâhil olur ve noksan bir mevkiî ihraz edenlere hususi surette vücut terbiyesi verilir.”⁷⁴⁴

Her kıtanın kendisine ait bir numarasının olduğunu belirten Ethem Nejat Bey, her takımın bundan başka bir hayvan ismine sahip olduğunu ve elindeki beyaz bayrak üzerine sahip olduğu hayvanın şeklini kırmızı yazı ile resmettiklerini ifade eder. Mesela, Amsterdam kıtası dört takımdan ibaret olup her biri şu hayvanları işaret edinmişlerdir. Kurt, ördek, baykuş, kanguru... Nejat Bey, birçoğumuza çocuk oyunu gelebilecek bu teşkilâtın Hollanda’da ki heyet-i resmîyesinde Sabık Bahriye Nazırı, bir liva veya ferik rütbesinde paşa, bir hıfzıssıhha-yı umumiye müfettişi, Müstemlekat Nezaretinin büyük bir memuru, bir süvari binbaşı, bir ticaret mektebi müdürü, bir mühendis, bir tabip ve bir gazetecinin bulunduğunu söyleyerek bu teşkilâtın hiç de basit ve gelişi güzel bir teşkilât olmadığını ifade eder.⁷⁴⁵

Ethem Nejat Bey, boy scouta olan ihtiyacımızın farkına vardıktan sonra aslında bu teşkilâta bizim hiç de yabancı olmadığımızı, bu teşkilâtın temel unsurlarının bizim eski Türk yaşantısındaki unsurlarla olan benzerliğini şu sözlerle ifade etmektedir:

“Çok düşünmeye hacet yok; Avrupalılar bu kibar ve zevkli hayatı tamamen bizim terk ettiğimiz oba ve çadır hayatından aldılar; bizim tarih terkimiz onların tarih kabul tarihi oldu. Az zaman evvel hakaret gözlerimizi diktiğimiz çadır ve oba hayatı, bugün Avrupa’nın en sevgilisi oldu da bereket versin kendimizi çabuk toplayabildik. Türk Güçleri, keşşâflar Avrupa’nın bizi taklit ederek vücuda getirdiği Boy Scoutlar, bu esas üzerine

⁷⁴⁴ Ethem Nejat, “Hollanda’da Boy Scout”, *Yeni Fikir*, C. I, S. 7, Haziran 1911, ss. 194-195.

⁷⁴⁵ Ethem Nejat, a.g.m., ss. 195-196.

istinad etmek suretiyle vücuda geldi; hâlbuki yeni denilen bu hayat bizimken eskiydi ve hatta birçok örflerini, kaidelerini unutmuştuk.

Bir iki sene var ki Avrupa'nın bu yeni hayatı memleketimize giriyor. Fakat bu iki sene evvelki yanlıştır; asıl dâhil olan Avrupa'nın yeni hayatı değil, bir müddet istihaleye uğrayan eski Türk hayatı... Bugün ise kendini tekrar bildi, tanıdı ve alkışladı.”⁷⁴⁶

Sir Baden Powel'in Amerika'ya gittiğinde oradaki kovboyların yaşantısından yola çıkarak oluşturduğu boy scout teşkilâtının eski Türk hayatının örneği olduğu fikrinde olan Nejat Bey, “General acaba şarka, vasati Asya'ya doğru bir seyahat yapmış olsaydı kendini memnun edecek daha yüksek şeyler görmez miydi?” diye sorarak bu yaşantıların benzerliğini ve bu durumun farkında olmayışımızı şu sözlerle ifade etmektedir:

“Vasati Asya'ya Karakurum'a gitmeye hacet yok, Anadolu'da göçebe halinde yaşayan Yörükler, Türk aşiretlerinde hala muhterem generalin faidesini pek derin gördüğü güzel hayat mevcut değil mi? Bugün izci ocağının kabul ettiği unvanların hepsini onlar arasında bulabiliriz. Aydın vilayetinin içeri taraflarında hala: “Hacı Ahmet Oymağı, Uzun Hasan Oymağı” gibi oymaklar ve bu oymakların beyleri vardır.

Bizim boy scouta yahut daha doğrusu kendi eski yaşayışımıza ihtiyacımız pek çok var. Epey zamandan beri terbiyemizde bazı eksiklikler görüyor ve bunları birer birer buldurur; fakat emin ve kati hal çarelerini elde edemiyorduk. Bugün bulup tatbik edilen scoutluk eksikliklerimizi ıslah edecek pek müyesser ve mükemmel bir tedbir olduğuna şüphe yoktur.

Kendimizde, fitratımızda böyle bir tarz-ı terbiye ve hissiyat varken göremedik ve istifade eyleyemedik General Baden Powel olmasaydı, onun âlem-i insaniyete ifa eylediği büyük hizmet ve irşattan bugün bizden kimse haberdar bulunmamış olsaydı acaba biz dedelerimizin yaşadığı gibi kıra, çadıra ve itaate avdet edecek miydik? Zamanla mütenasip terakki maddeleri, kanunları ilave eyleyebilecek miydik? Şüphesiz hayır... Şu halde Türklerde

⁷⁴⁶ Ethem Nejat, “Dağlı, Bayırlı, Ovalı, Yaylalı Olmalıyız!”, *Yeni Fikir*, C. III, S. 19, Ocak 1914, ss. 590-591.

General Sir Baden Powel'a medyun-ı şükran ve onun cemiyetimize ettiği iyiliği hiçbir vakit unutamayacaklardır.”⁷⁴⁷

1913 yılında kaleme aldığı “Müdafaa-i Milliye ve Terbiye III” adlı makalesinde Nejat Bey, çocukların milli vazifelerini yapmak için on üç, on dört yaşlarına bastıklarında boy scout heyetlerine girmelerinin zaruri olduğunu belirterek, daima beden terbiyesi yapılmasının gençlerde milli bir hayat hissi oluşturacağını, ittihad ve sevgi hasletleri doğuracağını, asil millet-i müsellahayı varlıkla yaşatacağını ifade etmektedir. Ancak Avrupa’da boy scoutların yirmi, yirmi bir yaşına kadar olan gençlerden teşekkül ettiğini söyleyen Nejat Bey, bunun bizim için uygun olmayacağını, boy scoutluğun redifliğin biteceği sene kadar olması gerektiği kanaatinde. Memleketimizde boy scoutluk cereyanının başlamasının üzerinden bir sene bile geçmediğini, ülkemizde birisi Türk Ocağı’nda ki “Türk Gücü”, diğeri Galatasaray Lisesindeki “Keşşafklar” olmak üzere iki boy scout heyeti bulunduğunu, ancak bunlara ne isim verilmesi konusunda kararsızlığa düşüldüğünü söyler. Öneri olarak bunlara hem kısa, hem munis, hem de âli bir anlam taşıyan “Yiğitler” denilebileceğini veya “Nizamlı Yeniçeri” gibi milli bir ad verilebileceğini ifade eder.⁷⁴⁸

Peki, boy scoutlar neler yapacaklar? Nejat Bey bu sorunun cevabını şu şekilde vermektedir:

“Boy scoutun en birinci emeli cevval, gürbüz, itidal-i dem sahibi, zeki bir millet yetiştirmektir. Bunun için en evvel terbiye-i bedeniye düşünüyor ve “salim bir dimağ sağlam bir vücutta bulunur” düsturunu hiçbir vakit hatırandan çıkarmaz.

Boy scoutcular fennin emrettiği gibi jimnastikler yapacaktır. Bu hususta artık beynelmilel, daha doğrusu fenni bir şekil alan İsveç jimnastiğini kabul eyleyecektir. Fende milliyet yoktur. Bunun için İsveç usûlü bila ihtiraz alabiliriz. Boy scoutcular mektepte iseler mektepte, hariçte iseler

⁷⁴⁷ Ethem Nejat, “Robert Baden Powel”, *Yeni Fikir*, C. III, S. 22, Haziran 1914, s. 688.

⁷⁴⁸ Ethem Nejat, “Müdafaa-i Milliye ve Terbiye III”, *Yeni Fikir*, C. II, S. 10, Nisan 1913, s. 298.

mahalle, kasaba, köy jimnastikhanelerinde muntazaman riyazata devam etmelidirler.

Boy scoutculara telkin edilecek ve adeta maksad-ı tesisi meyanına ishal edilecek ki, sıhhi ve muntazım ve ihtimamlı hissiyat sürmek heyetin en birinci vazifesidir. Boy scoutlar iyi yiyecekler, iyi içecekler, bol bol yıkanacaklar, sık sık abdest alacaklar, müskirat kullanmayacaklar, tütünden hazer edecekler, heva vü hevese dalmayacaklar, şantan ve baloyu takbih edecekler, hayatı kemiren her türlü ihtirasat-ı nefsaniyeden uzak yaşayacaklar.

Boy scoutcular her hafta yürüyüşler, cebri meşiyetler yapacak, gezecek, ilerleyecek, dağ, tepe aşacak; gezmekte, dolaşmakta hiçbir müşkülât hissedilmeyecek.

Meşiyet yaparken, gezmeye çıkarken, muntazam asker sıraları, pek sadalı hatveleri, sancakları ile trampetler, büyük ve umumi yürüyüşlerde büyük ve milli mızıkalarıyla beraber geçecekler, mızıka susunca gençler bütün vicdanlarıyla, bütün kalpleriyle bağıracaklar, millet şarkıları, harp şarkıları, intikam şarkıları söyleyecekler.

Oh! Bu mevkib-i muhteşemi temaşa eden kalpler ne kadar büyüyecek. Düşünüyorum, hissediyorum, ben bu mevkib-i milli karşısında sevinmekle kalamayacağım; sürur ve intikam yaşları gözlerimi ıslatacak...

Bu milli askerlerimiz, gençlerimiz büyük seyahatler de yapacaklar: çadırları, bargirleri, ağırlıkları ile beraber... Vardıkları yerde çadırlarını kuracak, milli ordugâhı kuracak ve işlerini görmeye başlayacaklar. Gençler yemek pişirecek, sofrayı hazırlayacak, civar köyden ekmek tedarik edecek, su taşıyacak, sonra eğlenecekler, civar köyleri ziyaret edip onların irşâd ve onların hissiyat-ı milliye ve cengaveranelerini itmam edecekler, onlara milli şarkılar, harp ilahileri, söyleyecekler, konserler verecekler.”⁷⁴⁹

Ethem Nejat Bey, Manastır Darümuallimininde iken başladığı izcilik çalışmalarına Bursa’da da devam etmiş ve şehre gelir gelmez Türk Gücü’nü teşkil ederek yürüyüşlere ve terbiye-i bedeniye faaliyetlerine başlamıştır. Bunun yanı sıra çeşitli dallarda spor müsabakaları düzenleyerek şehirde canlı bir idman hayatı başlatmıştır. Şehirdeki Türk Gücü mensupları ile Keşiş Dağı ve civar yerleri uzun

⁷⁴⁹ Ethem Nejat, a.g.m., ss. 298-300.

yürüyüşler tertip eden Nejat Bey, özellikle geleceğin muallimleri olan öğrencilerine izciliği öğretmeyi amaç edinmiştir. Nejat Bey, Bursa Türk Gücü üyesi olan Mithat Turgut Efendi nezaretinde Bursa Darümuallimini öğrencilerini yaya olarak İstanbul'a göndermiştir.* Öğrenciler sabah erkenden hazırlıklarını yapmışlar ve Sanayi Mızıkasının eşliğinde yola çıkmışlardır. Mudanya'ya doğru yola çıkan öğrenciler saatte ortalama 5 kilometre yol alarak Mudanya'ya varmışlar ve onları orada Kaymakam Bey karşılamıştır. İstanbul'a varan heyet önde trampet çalarak Maarif Nezaretine gitmiş, burada birkaç defa resmigeçit icra ettikten sonra Nazır Beyin delaletiyle Galata Sultânîsi'ne sevk edilmiştir. Geceyi burada geçiren heyet sabahleyin ilk iş olarak Hürriyet-i Ebediye tepesine gitmiş ve burada muhterem şehitlerin ruhuna Fatiha okumuştur. Dönüşte Darümuallimine giden heyet son derece de iltifatlarla karşılanmıştır. Ertesi günü alessabah kahvaltıdan sonra müzeleri gezmek üzere yola çıkan Darümualliminliler yolda tesadüf ettikleri camileri, türbeleri ziyaret etmişler refakatlerinde Darümuallimin muallimi İhsan Bey olduğu halde müzeyi gezmişlerdir. İhsan Bey, bir yanda asar-ı âtika hakkında bilgi verirken, fırsat buldukça metin olunuz, azimkâr olunuz, Türklüğü seviniz, ümidinizi kesmeyiniz diye ciddi vesayede bulunmuştur. Müzedeki görülecek şeyler hitam bulduktan sonra Topkapı Sarayına giren öğrenciler burada ecdadlarının oturdukları yerleri, bıraktıkları asarı tamamıyla yakından müşahede etmişlerdir. Hiçbir ferde açılmayan Topkapı Sarayının harem dairesini gören heyet Kösem Sultanın, Selim-i Salisin şehit edildikleri yerleri yakından görmüşlerdir. Darümualliminliler bir gün sonra Cuma olduğundan Selamlığa Dolmabahçe'ye gitmişler, önlerinde İstanbul Sultânîsi keşşafı trampet çalarak yürümüş oradan Kadıköy'e Türkiye ile Romanya arasındaki maça gitmişlerdir. İlk maçta Türkiye yenilmiş ancak ikinci maçta 4 gol atmıştır. Bursa öğrencileri intikam marşını söyleyince halk coşmuş ve “Yaşa Bursa Darümuallimini” diye tezahürat yapmışlardır.⁷⁵⁰

Bursa'da izcilik konusunda başlattığı faaliyetleri İzmir Darümuallimin Müdürlüğü sırasında da devam ettiren Nejat Bey, Darümuallimin talebeleriyle

* Daha önce anılarından bahsettiğimiz B. Karatan İstanbul'a yapılan bu gezide bulunduğunu ve gezinin favkalade güzel geçtiğini belirtmektedir. Tonguç, a.g.e., s. 240.

⁷⁵⁰ “Bursa Darümuallimini-Bursa'dan İstanbul'a Yaya” *Yeni Fikir*, C. III, S. 22, Mayıs 1914, ss. 707-709.

birlikte askeri talimlere ve izci kampları kurmaya başlamıştır. Ahenk Gazetesi'nde yer alan bir habere göre Darümuallimin talebesi muallimleriyle birlikte Bayraklı'ya üç-dört saat mesafede bulunan Karagöl Yaylasına gitmişler ve orada askeri talimler yapmışlardır.⁷⁵¹ Karagöl kampından hemen sonra ise Darümuallimin talebesi ve muallimleri yaya olarak İstanbul'a doğru yola çıkmışlardır. Bu olay Ahenk Gazetesinde şu şekilde yer almıştır:

“İzci kıyafetinde İstanbul'a kadar mâşiyen icra-yı seyahat etmek ve esna-yı mâşi ve harekette tüfenk, kasatura, kazma, balta gibi bir askere muktezi kâffe-i levazımı taşımak üzere Darümuallimin talebesinden tefrik olunan on beş efendi dün öğleden sonra evvela kışlada kumandan paşa hazretleri ile bazı erkân-ı ümera-yı askeriyeyi ziyaret ve badehu Hükümet Dairesinde Vali Beyefendi Hazretlerini ziyaret ve veda edib seyahate çıkmışlar ve Mekteb-i Sanayi mızıkası tarafından şehir haricine kadar teşyi' edilmişlerdir. Genç seyyahlarımıza selamet ve muvaffakiyetler temenni ederiz.”⁷⁵²

Gazete, 23 Temmuz'da Darümualliminlilerin İstanbul ziyareti ile ilgili bir haber daha yayınlamıştır. Buna göre Darümuallimin izcileri geçen cumartesi günü İstanbul'a ulaşmışlardır. İzciler Temmuzun ibtidasında İzmir'den hareket etmişler, Manisa-Akhisar-Balat yolu ile dokuz günde Bursa'ya varmışlardır. Yalnız Manisa ile Akhisar arasında muntazam bir şose olduğundan yolun kısm-ı mütebâkisini pek çok müşkülâtle ve en sa'b-ül mürur mahallerden geçmek suretiyle kat etmişlerdir. Bursa'da çok iyi bir şekilde karşılanan izciler, şehirde bir hafta kalmışlar ve şehrin şayan-ı temâşâ mahallerini gezmişler ve şereflerine Türk Ocağı, Mekteb-i Sultânî ve Bursa Darümuallimini tarafından ziyafet verilmiştir. İzciler Bursa'dan Yalova'ya kadar mâşiyen gelerek buradan vapurla Kartal'a geçmişlerdir. Kartal'da Haydarpaşa İttihad ve Terakki Mektebi izcileri tarafından karşılanan heyet, Kartal'dan Cuma günü sabah hareket edip Haydarpaşa'ya gelmişler ve Yeldeğirmeni Çayırında çadır kurarak geceyi orada geçirmişlerdir. Sabah vapurla karşıya geçen izciler Maarif Nezaretine gitmişler, Tedrisat-ı İbtidaiye Müdürü Akil Bey tarafından heyete bir

⁷⁵¹ “Darümualliminliler”, *Ahenk*, 18 Haziran 1914.

⁷⁵² “Darümualliminlilerin Hareketi”, *Ahenk*, 30 Haziran 1914.

nutuk irad edilmiş, muallimlerden Mehmed Nuri Bey de buna karşılık vermiştir.* Beraberlerinde mektep müdürü Ethem Nejat ve muavin Hamdi Beyler ile muallimlerden Murad, Zeki, Mehmed Nuri ve Selahattin Beylerin de bulunduğu izciler İstanbul'da bir ay kadar kalacaklardır.⁷⁵³

Daha önce belirtildiği gibi Nejat Bey, Eskişehir Maarif Müdürlüğü esnasında bu şehri izcilik ile tanıştırmış ve çeşitli okullarda izci birlikleri kurulmuştur. Bazı muallimleri ise İstanbul'da Von Hoff Paşa nezdinde beray-ı tahsil için muallimler i'zâm etmiştir.⁷⁵⁴ Bunun yanı sıra 1916'da Eskişehir İdadisi izcileri yanlarında elli kadar kişi ve şehrin Maarif Müdürü Ethem Nejat Bey olduğu halde atlı bir yürüyüş gerçekleştirmişlerdir. Karacahisar Gazetesi bu yürüyüş hakkında memnuniyetini şu şekilde göstermiştir:

“Eski Türklerin cündiliği, süvariliği cihanın her tarafında şâyî’ olmuştur. En büyük eğlence, en mühim spor bargir idi. Senelerin rehaveti, atâleti bu mühim sporu yok etti. Onun yerine miskin kahveler iskambil ve tavla oyunları kâim oldu. Gece gündüz at üzerinde gezen yorulmayan müsellaah ve gürbüz millet oturmayı tercih eyledi. Eski kavî, çevik, iri atlarımızdan eser kalmadı. Zenginler kapılarında birkaç at beslerken onların yerine merkepler kâim oldu. Hükümet orduya at mübâyaası hususunda çok zamanlar memâlik-i ecnebiyeye müracaata mecbur kaldı. Eskişehir, Türklüğün makarrıdır. Kim bilir burada ne süvari eğlenceleri vardı! Kim bilir ne kadar meraklı cirid oyunları oynanırdı! Hâlbuki bugün Eskişehir'de at meraklısı kaç adam gösterilebilir”⁷⁵⁵

Balkan Savaşlarının çıkması ile bir müddet kesintiye uğrayan izcilik çalışmaları, Osmanlı Devletinin savaşıardan yenik çıkması üzerine yeniden ülke

* Bursa ve İzmir Darülmualimin izcilerinin İstanbul'a gitmelerinden başka Beyrut izcileri de İstanbul'a hareket ettiklerini görmekteyiz. BOA, İ. MBH., Dosya No: 2, Gömlek No: 2, 27 B 1332. Anlaşılan o ki İzci birlikleri faaliyetlerinden merkezi haberdar etmek ve bağlılıklarını bildirmek için zaman zaman bu tür gezilere çıkmışlardır.

⁷⁵³ “İzmir Darülmualimini İzçileri”, *Ahenk*, 23 Temmuz 1914.

⁷⁵⁴ Tunçay, a.g.m., s. 40. Ethem Nejat'ın Eskişehir'de neler yaptığını anlatan seçim bildirgesinin üzerinde bir izci resmi bulunmaktaydı.

⁷⁵⁵ Karacahisar Gazetesi'nden akt. *Türk Yurdu*, Türklük Şuûnu, “Atlı İzçiler”, C. X, S. 3, 20 Nisan 1916.

gündemine gelmiştir. Özellikle I. Dünya Savaşının çıkmasına yakın bir dönemde Harbiye ve Maarif Nezâretleri, Enver Paşa'nın yönetiminde her Türk okulunda bir izci derneği kurulması yolunda çalışmalar yürütmüştür.⁷⁵⁶ Bu konuda ilk ciddi örgütlenme Nafi Atuf Bey'in mükemmel bir gençlik teşkilâtı kurulmak için Avrupa'da incelemeler yapmak üzere gönderilmesi ve dönüşünde Enver Paşa'ya izciliğin bu iş için ideal bir faaliyet olduğunu rapor etmesi üzerine başlamıştır. Bunun üzerine Belçika İzcilik Teşkilâtı kurucusu olan İngiliz Harold Parfitt, Enver Paşa tarafından Türkiye'ye getirilmiştir.⁷⁵⁷ Parfitt'e, aylık yirmi beş lira maaş ve bir defaya mahsus olmak üzere de yol masrafı için yüz liranın verilmesi uygun görülmüştür.⁷⁵⁸ Aynı zamanda Osmanlı Güç Derneklerinin de teşkilâtlanmasını yürüten Parfitt, bir izci ocağı iç nizamnamesi hazırlamıştır. Bu nizamnamede şu esaslar yer almaktadır:

“Madde 1 — İzciler hüner itibariyle beş mertebeye bölünürler:

1-Adsız, 2- Çeri, 3-Tekin, 4-Alp, 5-Tarhan.

Madde 2 — Ocağa girmek için müracaat eden gençlere (adsız) namı verilir. Adsız ocaktan bir ad alabilmek için bir takım bilgilere ve görgülere muhtaçtır. İptida, ocağın töresini öğrenecek ve bu töreye sadık kalacağına and içecektir. Adsız and içtikten sonra ocağı ana, başbuğu baba, bütün izcileri kardeş, üstlerini büyük kardeş tanıyacaktır. Adsız bir ay içinde izciliğin ilk hünerlerini öğrendikten sonra aşağıdaki hususlardan hakkıyla imtihan verdiği takdirde çeri sınıfına geçer. Bunun üzerine ocaktan ad ve ongun alır. Çeri ikinci bir imtihan verdikten sonra tekin sınıfına geçer. Bu imtihanlar daima amelidir. Tekin hususî bir hünerde maharet kazandıktan sonra bu hüner için bir belge alır; alp sınıfına geçer. Beş hünerden belge alan alplere tarhan namı verilir. Elleri tarhan berati verilir.

Madde 3 — Ocağın teşkilâtı dört derece üzerindedir.

1-Oba, 2-Kol, 3- Oymak, 4- Altın ordu.

Madde 4 — Oba on izciden mürekkeptir. Çadırlarda, talim ve oyunlarda obanın buyrukçusuna ars denir.

⁷⁵⁶ Mustafa Gencer, Jöntürk Modernizmi ve “Alman Ruhü”, İstanbul, 2003, s. 89.

⁷⁵⁷ Suat Karaküçük, “Osmanlı'da İzciliğin Paramiliter Görünümü”, *Osmanlı'da Spor Sempozyumu, (Bildiriler)*, Konya, 2000, s. 41.

⁷⁵⁸ BOA., MV., Dosya No: 187, Gömlek No: 57, 23 Ca 1332.

Madde 5 — Kol dört obadan mürekkeptir ki 40 izciyi havi demektir. Buyrukçusuna ağa denir. Ağanın ahlâk ve seciye sahibi olması ve yaşça yirmi birden üstün bulunması lâzımdır. Arsin seçilmesi ağaya aittir. Ağa gaybubetine kendisine vekâlet üzere bir kalfa intihab eder. Kalfanın on sekiz yaşının altında olmaması lâzımdır. Ağayı, bey intihab eder.

Madde 6 — Oymak iki koldan mürekkeptir. Birincisine sağ kol, ikincisine sol kol namı verilir. Ağalara da sağ kolağası, sol kolağası denir. Oymağın buyrukçusuna bey denilir. Beyin üçten altıya kadar yamağı (yaveri) bulunur. Bey, yamaklar ve ağalar arasından doğrudan doğruya intihab edilir. Bir yerde obalar ve kolların sayısı bir oymak teşkiline kâfi gelince yamaklardan ya da ağalardan biri bey tayin edilir. Oymağın buyrukçuları merkezdeki sarı obayı teşkil ederler.

Madde 7 — Oymakların tümüne Altın ordu denilir. Altın ordu Başbuğun kumandası altındadır.

Madde 8 — Her oymağa âtideki isimlerden birisi verilir: Oğuz, Kartal, Tuğrul, Sungur, Koyun, Keçi, Arslan, Teke, At, Geyik, Maral ve bilâhare hayvan ve nebatat isimleri...’’⁷⁵⁹

Parfitt, çalışmalarına öğretmen okulunda başlamış⁷⁶⁰, ilk izcilerin yetiştirilmesinde önceliği öğretmenlere vermiş, öğretmen okulundan seçilen öğrencilere yani genç ve yeni oymak beylerine, mors, semafor, topografya gibi izciliğe ilişkin yararlı bilgileri ve türlü izci oyunlarını öğretmiştir.⁷⁶¹ Parfitt öncülüğünde İzçiler ortası ilk kez 9 Nisan 1914 günü toplanmış ve başbuğluğa Harbiye Nazırı Enver Paşa'yı getirmişti. Başbuğ yardımcılığını Parfitt üstlenmiş ve Kalgay unvanını almış, büyük orta'nın koldaşlıklarına Doktor Nâzım, Eyüp Sabri [Toprak], Burdur mebusu Atıf, Lazistan mebusu Sûdi, Doktor Resuhî ve Ziya Beyler

⁷⁵⁹ Uzgören, a.g.e., ss. 54-55.

⁷⁶⁰ Mösyö Parfitt'in izciliğin yaygınlaştırılması için öğretmen okullarını seçmesi üzerine Edirne Darülmallimininde de keşşaf birliği kurulmuştur. Edirne Darümuallimin keşşafı ilk yürüyüşlerini 22 Kasım 1913'te yapmışlar, sabah dokuzda başlayan yürüyüş, akşam beşe kadar sürmüştür. Mahal-i ziyaret, muhasara esnasında en feci harplere meydan olan Maraş Köy civarı olmuştur. Harap olmuş evler, bütün serveti mahvolmuş köyler... Bunlarla çevik keşşaf iyi temas etmişler; topların tesirati, sıçan yolları, askerinin kış günlerinde barındığı kuytu yerleri, kahraman neferlerin ateşli ve yeni cepanelerin tahribatı hep görülmüştür. Keşşaf, yarının kahraman askerleri canlı bir tarih ve ahlak dersi okumuşlardır. “Edirne Darümuallimininde Keşşaf”, *Yeni Fikir*, C. III, S. 18, Aralık 1913, s. 585.

⁷⁶¹ Güven, a.g.m., s. 67.

seçilmişti.⁷⁶² Türk Yurdu, bu faaliyetleri memnuniyetle karşılıyor ve “Boy Scout memleketimize iyiden iyiye giriyor ve Türkleşerek giriyor” diyordu. Başta Harbiye Nazırı Hazretleri olmak üzere ciddi ve geniş bir izcilik teşkilâtının yapıldığını ve bu teşkilâta kullanılan unvanların Türkçe olmasının sevindirici olduğunu belirten dergi, reise “Başbuğ”, vekiline “Kalgay”, şubelere “Oymak”, şube reislerine “Oymak Beyi”, izcilerin heyetine ise “İzciler Ocağı” adının verildiğini belirtiyordu. Başta Kalgay Parfitt olmak üzere oymak beyleri Başbuğ Enver Paşa’nın önünde “Tanrıya ibadet ve hakana itaat edeceğime, vicdanlı, vazifesini tanır, kanuna hürmet eden, yiğit bir adam olarak hareket eyleyeceğime, vatanımı sevip sulh ve harp zamanlarında fedakârlıkla hizmet yapacağıma ve izci töresine baş egeceğime namusum ve şerefim üzerine söz veririm” diyerek izcilik yemini etmişlerdir.⁷⁶³

Osmanlı Devletindeki izcilik faaliyetleri biraz temkinli karşılanmaktaydı. Osmanlı geleneksel aile yaşantısına izciliği, o günkü adıyla keşşafılığı benimsetmek kolay olmayacaktı. Keşşafılık girişimi bu yüzden pek çok ana-baba tarafından şikâyete uğramıştı. O günlerde izciler kısa pantolonlarla, trampetler çalarak haftada bir iki kez şehrin sokaklarında yürüyüşler düzenlemekteydiler.⁷⁶⁴ Bu durum izcilerin halk nezdinde ki duruşunu etkiliyordu. Ancak Darülfünun Emmini’nin izciliği desteklemek amacıyla izci kıyafetini giyip kısa pantolonla dolaşması bu tepkileri azaltmada rol oynamıştır. Ayrıca izcileri beyaz tenis şapkasıyla yürürken gören halk Müslüman çocukların İngilizler tarafından Hıristiyanlaştırılması olarak algılanmıştır. Bir başka sorun da velilerin çocuklarını gece yürüyüşlerine göndermek istememesiydi. Bunun üzerine İttihad ve Terakki Cemiyeti basın aracılığı ile bu ön yargıları kırmak için propagandaya girişmiştir. Günlük ve haftalık Türkçe yayın organları izciliğe geniş yer vermeye başlamışlardır.⁷⁶⁵

Parfitt, 24 Nisan 1914’de izci lider adaylarını Kâğıthane sırtlarında yürüyüş ve

⁷⁶² Zafer Toprak, “İttihad ve Terakki’nin Paramiliter Gençlik Örgütleri”, Boğaziçi Üniversitesi Dergisi, C. 7, 1979, s. 96. Güven, a.g.m., s. 67.

⁷⁶³ Türklük Şuûnu, “Türk İzciliği ve Oymak Beylerinin And İçmesi”, *Türk Yurdu*, C. VI, S. 6, 28 Mayıs 1914.

⁷⁶⁴ Zafer Toprak, “II. Meşrutiyet’ten Mütareke Yıllarına: Türkiye’de İzciliğin İlk Evresi”, *Tombak*, S. 24, Şubat 1999, s. 25.

⁷⁶⁵ Toprak, a.g.m., s. 28.

tatbikata çıkarmıştır. Ancak daha büyük bir organizasyon 1914 yılının Haziran ayında İstanbul Maltepe’de yurdun dört bir yanından 260 gence bir izci kursu açılmıştır. Öteden beri izcilik konusunda faaliyetler düzenleyen Ethem Nejat Bey de bu kursa İzmir Darümuallimin müdürü olarak iştirak etmiştir. Bu olayı Ahenk Gazetesi şu şekilde okuyucularına duyurmuştur:

“Maarif Nezareti, izcilik teşkilâtının Mekâtib-i İptidaiyeye teşmiline karar verip, izcilik teşkilâtı için Harbiye Nezâret-i Celilesince Avrupa’dan celp olunan mütehasısın refakatinde ihtisas peyda etmek üzere İzmir vilayetimizden Darümuallimin veyahud ibtidaiye müdür ve muallimlerinden kabiliyetli olanlardan la-akall üç kişinin gönderilmesini makam-ı vilayete iş’ar eylemişve keyfiyet Tedrisat-ı İptidaiye Meclisi’ne havale edilmişti. Meclis-i mezkûr en ziyade kabiliyete haiz olanların Darümuallimin Müdürü Ethem Nejat, muallimlerinden Hüseyin Avni ve İzmir Sultânî Mektebi kısm-ı ibtidai muallim-i sânisî Nafiz Beyleri intihab ederek sarf-ı râhiyelerinin hususi bütçeden tesviyesi encümen-i vilayete havale olunmuştur.”⁷⁶⁶

Bu seçilenlerin dışında kendi arzu ve masraflarıyla bu ilmi tahsil etmek isteyen İttihad Terakki Mektebi ve Sultânî muallimlerinden Hayri ve Ahmed Efendiler de yirmi gün kalmak üzere Dersaadet’e gitmişlerdir.⁷⁶⁷

Bu büyük çaplı kampa anlaşıldığı kadarıyla özellikle Darümuallimin müdür ve muallimleri çağrılmış ve onlar eliyle öğretmen adaylarına izciliğin öğretilerek bu sayede memleketteki çocuklara ve gençlere bu milli faaliyetin aktarılması tasarlanmıştır.

Harbiye ve Maarif Nezaretleri, kendi bilgileri dışında izcilik teşkilâtı kurulmasına hiçbir şekilde göz yummamışlardır. Mülkiye memurininin izcilik teşkilâtlarına ruhsat verirken Maarif Müdürlüklerinin de görüşlerini alması şart koşulmuştur.⁷⁶⁸ Yine Harbiye Nezareti izcilik teşkilatları kurulurken şu hususlara özellikle dikkat edilmesini istemiştir:

⁷⁶⁶ Ahenk, 19 Haziran 1914.

⁷⁶⁷ Ahenk, 4 Temmuz 1914.

⁷⁶⁸ BOA., DH. EUM. LVZ., Dosya No: 22, Gömlek No: 58, 17 Ş 1332.

- 1- Herhangi bir mevkide olursa olsun izcilik teşkilâtı icrası için evvel emirde mahallin en büyük mülkiye memurundan müsaade istihsal etmek lazımdır.
- 2- İzçiliğe aid bilcümle tatbikat ve dürûs mahallin en büyük askerî ve maarif memurları tarafından teftiş edilecektir.
- 3- Bilumum terbiye-i bedeniye harekâtı ile askerliğe müteallik bilcümle harekât-ı talimiyeye ve izcilik tatbikatı için verilmesi icab eden emir ve kumandalar Türkçe lisanı üzre verilecektir.
- 4- Bâlâdaki maddelerdeki şerâiti îfâ etmeyenler hemen vazifelerinden men edilmekle beraber tecziye edileceklerdir.⁷⁶⁹

Birinci Dünya Savaşının patlak vermesi ile birlikte Harbiye Nezareti okullardaki ve okul dışındaki izcilik faaliyetlerini yürütme görevini Alman subaylarına vermiştir. Bu politika neticesinde savaş halinde olduğumuz İngiltere tebaasında olan Mösyö Parfitt ile çalışmak çok uygun olmayacağı için kendisine üç maaşı ve doksan lira tazminat ve o miktar da harcırah verilerek Harbiye Nezareti ile olan alakası kesilmiştir.⁷⁷⁰ Savaşın devam ettiği günlerde Osmanlı gençlerini etkin bir güç olarak kullanabilmek amacı ile Parfitt'in yürüttüğü Güç Dernekleri yerine Osmanlı Genç Dernekleri kurulmuş ve izcilik çalışmaları bu derneğin sahasına verilmiştir. Bu amacı gerçekleştirmek için Almanya'da gençlik derneklerinin kuruluşunda görev almış etkili bir isim olan Miralay Von Hoff Türkiye'ye getirilmiş ve paşa yapılmıştır. Savaşın kaybedilmesi üzerine etkisini yitirmiş gibi görünen izcilik işgal yıllarında da varlığını devam ettirmiş ve Cumhuriyetin kurulmasından sonra Türkçü ve militer özelliğini yitirerek önemli bir kurum olarak varlığını sürdürmektedir.

İngiltere'de kurulan boy scout teşkilâtı adından da anlaşılabilceği gibi yalnızca erkek çocuklarına özgü bir cemiyet olarak kurulmuştur. Ancak, 1909 gibi erken bir tarihte Londra'da Cristalpalace yakınlarında toplanan ve yaklaşık 11.000 izcinin katıldığı kampta erkek çocukların yanında kız çocukları da üniformalarını

⁷⁶⁹ BOA., DH. EUM. MH., Dosya No: 86, Gömlek No: 58, 23 B 1332.

⁷⁷⁰ BOA., MV., Dosya No: 194, Gömlek No: 34, 22 Z 1332.

giyerek katılmışlar ve Baden Powel'in yanına giderek "Bizler girl scoutlarız Mr. Pawel" demişlerdir. Bunun üzerine harekete geçen Powel, erkek izcilerin esaslarıyla aynı temellere oturan bir kız izci teşkilatı oluşturmuştur.

İngiltere'de başlayan girl scout cereyanı hakkında Ekim 1913'de Yeni Fikir Dergisinde Ay Bey bir makale kaleme almıştır. Ay Bey, Amerika'da ve özellikle Avrupa'da kadınların erkeklerin yaptığı hemen her işi yapabilecekleri fikrinin doğduğunu ve kadınların iş hayatında erkeklerle birlikte çalışmaya başladıklarını belirterek, Amerika'da kovboy adı verilen sığır güdücüsü kişilerin açık havada, doğa şartlarında mükemmel bir hayat yaşamalarının bazı Amerikalı kadınlar tarafından çok beğenildiğini ve aynı erkeler gibi deriden kısa kıyafetler giyerek onların da doğada yaşamayı tercih ederek, gürbüz, cevval ve atik olma yolunu seçtiklerini belirtmektedir. Ay Bey, kovboylukta tekâmül eder iken hanımların muharebelerde hasta bakıcılığı itfaiye alaylarında tulumbacılık edebileceklerinin düşünülmüş olduğunu ve İngiltere'de bu gibi teşkilatın meydana getirildiğini belirterek, İngilizlerin büyük mağazaları hırsızlardan korumak için hanımlardan polis memurları bile vücuda getirmiş olduklarını ifade eder. Hanımların bu gibi hizmetleri çok iyi görebildiklerini anlayan bazı büyük kimseler boy scout gibi girl scoutlar teşkil ederek genç kızları hazırlamayı düşünmüşlerdir. Yalnız Liverpool şehrinde bugün üç yüz tane girl scout teşkilâtı olduğunun altını çizen Ay Bey bunların her gün talimler yaparak asker gibi terbiye olduğunu ve atîde vatani muhafazaya hazırlandıklarını belirtir.⁷⁷¹

Nejat Bey sadece erkek çocuklarının değil kız çocuklarının da bedenlenince, sağlıklı ve gürbüz olmalarını istiyordu. Çünkü geleceğin anneleri ve eşleri olacak kız çocukları, kendi evlatlarını iyi yetiştirmeli, iyi terbiye etmeliydiler. Bu nedenle Hollanda'da teşkilâtlanmış olan "Girl Scout"u şu şekilde tanıtiyordu:

"Hollanda'nın Amersfoort şehrinde (Girl Scout) isminde münevver genç kızlara mahsus bir kıta, bir tabur teşkil eylemiştir. Aileler ve pratik ve

⁷⁷¹ Ay Bey, "Boy Scout-Girl Scout", *Yeni Fikir*, C. II, S. 16, Ekim 1913, ss. 515-517.

gayur, ev kadını, heyet-i içtimaiyeye yardım edecek, asabi hislerle, sinirle alakadar olmayacak valideler yetiştirmek için sarf-ı mesai eyliyor.

Girl Scout'a dâhil Hollandalı kadınların programlarında şu esas noktalara tesadüf ediliyor: bir kaza vukuunda sarf-ı ihtimam için pansuman, biraz hıfzıssıhhaya vakıf olmak.

Bir kulübecik veya çadır inşa etmek, dere geçmek için köprü kurmak, bahçıvanlık yapmak, numune çiftlikleri gezmek, büyük istasyon, hastane, müessesat-ı hayriye-i sıhhiye, fabrika, matbaa, jimnastikhane, alaim-i cevviye rasathanesi ziyaret etmek, çamaşır yıkamak, tabh etmek ve saire ve saire... Girl Scout'un hususi elbiseleri de vardır. Bir pantolon, bir eteklik taşırlar. Hepsi açık havaî renktedir.”⁷⁷²

Osmanlı Devletinde ilk kız izcilik birliğini Haydarpaşa İttihad ve Terakki Mektebi'nde Ahmed Robenson Bey oluşturmuştur. Talebe Defteri dergisi memleketimizdeki kız keşşafı ile şu bilgileri vermektedir:

“Kız izcileri hasta bakıcılığını ve dolayısıyla hayrat ve hasenâtı pek güzel öğrenirler ve öğrendikleri şeyleri iyi tatbik edebilmek üzere sağlam bir vücuda mâlik olabilmek için lazım gelen talimleri de icra ederler. Bununla beraber düğüm bağlamak, iz okuyabilmek, selam, kânun gibi muhtelif mevadî erkek keşşafı gibi öğrenirler. Biz bunları Haydarpaşa Mektebi'nin kız izcilerinde görünce sevindik. Hele yaptıkları jimnastikten dolayı göğsümüz hüsn-i iftiharla doludur. Esasen keşşaflık bu memleketin ahval-i ruhiyesine o kadar muvafık gelmiştir ki memlekete bütün manasıyla lazım, hatta elzem bir şey olduğunu herkes tastik etmiştir. Ancak şurası bilinmelidir ki keşşaflık her şeyden evvel adam yetiştirmek, ahlâk sahibi adam yapmak demektir. Bazı zevâtın bu hususta yanlış fikirleri vardır. İzciliği askerlik zannediyorlar. Hâlbuki hüsn-i ahlâk sahibi olan kimse şüphesiz iyi bir asker hem de fadakâr bir asker olur. Muharebeye gönderilmez, fakat kendi gider.

Sözümüze nihayet vermezden evvel kız keşşaflığını memleketimizde tesis eden zâtın bir ecnebi değil fakat bir Osmanlı ve İslam vatandaşı olduğunu tekrar ile kendisini kemâl-i hararetle takdir ederiz.”⁷⁷³

⁷⁷² Ethem Nejat, “Hollanda'da Boy Scout”, *Yeni Fikir*, C. I, S. 7, Haziran 1911, ss. 196-197.

⁷⁷³ “Memleketimizde İlk Kız Keşşafı”, *Talebe Defteri*, S. 30, 3 Temmuz 1914, ss. 488-489.

d. Ethem Nejat'ın Sol Hareket İçerisindeki Yeri ve Faaliyetleri:*

Osmanlı Devletinde örgütsel anlamda ilk sosyalist hareketler, II. Meşrutiyet'in ilanından sonraki dönemde başlamıştır. Bundan önce imparatorlukta sanayinin gelişmiş olduğu ve kozmopolit yapılanmanın görüldüğü bazı şehirlerde işçi birliklerinin kurulduğu ve işçi hakları için mücadeleye giriştikleri görülmektedir. Bu şehirler arasında imparatorluğun önemli ekonomik merkezlerinden birisi olan Selanik ayrı bir yere sahiptir. Selanik'in en belirgin özelliği çeşitli etnik azınlıkların - Ermeni, Yahudi, Rum, Sırp, Bulgar- bu şehirde yaşıyor olmalarıydı. Bu şehirde kurulmuş olan Selanik Sosyalist İşçi Federasyonu bünyesinde faaliyet gösteren işçiler grevler, hak talepleri ve yayınlarla bu şehirde ve Balkan coğrafyasında önemli bir hareketin merkezi olmuşlardır. Selanik 1910'da 150 bine varan nüfusuyla Osmanlı İmparatorluğunun önemli bir şehri olmasının yanında Osmanlı ticaretinin yaklaşık 1/7'sini de karşılamaktaydı.⁷⁷⁴ Bu denli hareketli bir şehirde başlayan sosyalist kıpırdanmalar zamanla imparatorluğun diğer sanayileşmiş şehirlerine de sıçırıyordu. Şüphesiz ki bu durumda büyük güçlerin isteği ile Makedonya'da ki Osmanlı jandarma kuvvetlerinin yabancı subayların komutası altında bulunmaları ve II. Abdülhamid'in adamlarının bu şehirde rahatlıkla faaliyette bulunamamasının da etkisi vardır. Şehrin Avrupa ile kurduğu ticari ve ekonomik bağlar Yahudi, Rum ve Bulgar aydınlarının sosyalist hareketlerden etkilenmelerine sebep olmuştur. Ancak ilk zamanlarda sosyalist fikirlere bulaşmaktan yalnızca Türk unsuru korunabilmişti. 1908 Jöntürk Devrimine dek sosyalizm Müslümanlar arasında ancak bir avuç aydını cezbedebilmişti.⁷⁷⁵

Türklerin içinde bulunduğu ilk örgüt 1910 yılının Eylül ayında kurulan "Osmanlı Sosyalist Fırkası"dır. Bu fırkanın kurucusu İştirak Gazetesi sahibi Hüseyin Hilmi'dir. Fırkanın diğer kurucu ve idarecileri Sosyalist Gazetesi sahibi Nâmık Hasan, Muâhede Gazetesi sahibi Pertev Tevfik, İnsaniyet Gazetesi sahibi İsmail

* Bu bölümde Ethem Nejat Bey'in 1918'den sonraki hareketleri için "sol" terimini Komünist ve sosyalist terimlerine göre daha geniş kapsamlı bulduğumuz için kullanmayı tercih ettik.

⁷⁷⁴ George Haupt, Paul Dumont, Osmanlı İmparatorluğunda Sosyalist Hareketler, İstanbul, 1977, s. 40.

⁷⁷⁵ Paul Dumont, "20. Yüzyıl Başları Osmanlı İmparatorluğu İşçi Hareketleri ve Sosyalist Akımlar Tarihi Üzerine Yayınlanmamış Kaynaklar", *Toplum ve Bilim*, Güz 1977, s. 31.

Faik, Medeniyet Gazetesi sahibi Hamid Subhi'dir.⁷⁷⁶ Bazı yazarların fırkanın kurucuları arasında Baha Tevfik'in de olduğunu ifade etmelerine rağmen Münir Süleyman Çapanoğlu Baha Tevfik'in ömrü boyunca hiçbir siyasi firkaya mensup olmadığını ileri sürmektedir.⁷⁷⁷ Türk işçi sınıfının en önemli liderlerinden birisi olan Mustafa Suphi de ilk siyasal çalışmalarına Osmanlı Sosyalist Fırkası içinde başlamıştır.⁷⁷⁸ Fırkanın yayın organı konumunda olan "İştirak" dergisi "Sosyalizm efkârının müevvici" alt başlığıyla yayınlanmış, 16. sayıya kadar düzenli çıkmış fakat Ahmed Samim adına çıkarılan 17. sayıdan sonra Divan-ı Harb-i Örfi tarafından kapatılmıştır. Hüseyin Hilmi bu derginin kapanmasından sonra "İnsaniyet" adlı bir dergi daha çıkarmış, Divan-ı Harb-i Örfi'nin İştirak'i kapatma süresini yeter bularak yeniden yayınlanmasına izin vermesi üzerine "İnsaniyet" kapatılarak "İştirak" yeniden çıkmaya başlamıştır.

Osmanlı Sosyalist Fırkası idare heyeti bir süre sonra dağılmış ve fırka Hüseyin Hilmi'nin elinde kalmıştır. Anlaşıldığı kadarıyla çok önemli bir faaliyette bulunamayan fırka, sosyalizm konusunda da etraflı bir etkide bulunamamıştır. Fırkanın en önemli vasfı İttihad ve Terakki Cemiyetine muhalif olmasıdır. Fırka, Osmanlı Devletinin mevcut siyasi ve ekonomik yapısı içerisinde dayanacak ciddi bir güç bulamamıştır. Bu konuda Rıza Tevfik, "Avrupa'da sosyalizm hakiki bir meseledir. Bizde ismi var, bahsi var, fakat hakikati yok. Çünkü içtimai hayatımızda böyle bir amilin bilfiil tesirlerini hissetmiyoruz. Bir memlekette büyük ve merkezi bir takım endüstri teşkilâtı (büyük fabrikalar, muntazam ve müretteb bir işçi ordusu) olmadıkça, sosyalizm meselesi olamaz"⁷⁷⁹ diyerek bu durumu ifade ediyordu. Bazı yazarlar, bu fırkanın sosyal bir hareket neticesinde kurulmadığı, kurucularının bile sosyalizmi tam anlamıyla idrak etmediklerini, fırkanın sadece hürriyetin ilanının yarattığı o coşkulu hava içerisinde ortaya çıktığını ifade ederlerken, Hüseyin Hilmi'nin Baha Tevfik'in elinde bir manivela olduğunu ve Baha Tevfik'in onu kukla gibi oynatarak istediğini yaptırdığını, hatta ona İştirak Gazetesini çıkarttırmanın da

⁷⁷⁶ İlhan Darendelioğlu, Türkiye'de Komünist Hareketleri, İstanbul, 1979, s. 15. Dimitir Şişmanov, Türkiye İşçi ve Sosyalist Hareketi, (Haz. Ayşe ve Ragıp Zarakolu), İstanbul, 1990, s. 49. Sayılğan, a.g.e., s. 71. Tevetoğlu, a.g.e., s. 18.

⁷⁷⁷ Münir Süleyman Çapanoğlu, Türkiye'de Sosyalist Hareketleri ve Sosyalist Hilmi, İstanbul, 1964, s. 48.

⁷⁷⁸ Şişmanov, a.g.e., s. 49.

⁷⁷⁹ Rıza Tevfik, *İctihad*, S. 92'den aktaran Çapanoğlu, a.g.e., s. 49.

Baha Tefvik olduđunu ileri sürmektedirler. Çapanođlu'na göre “bu partiyi kuran Hüseyin Hilmi Sosyalizmin S'sinden bile habersiz kara cahilin biriydi.”⁷⁸⁰

İttihad ve Terakki'nin muhalifi olan fırka, iktidar tarafından uzun zaman takipte kalmış ve nihayetinde hükümet Osmanlı Sosyalist Fırkasını ve diđer sosyalist kulüpleri kapatmıştır. Bu dönemde Eski bir Jöntürk olan ve Harbiye-i Tıbbiye'de okurken bu okulda kurulan İttihad ve Terakki Cemiyetini Fransa'da bulunan Ahmed Rıza'ya kabul ettirmek için murahas gönderilen Dr. Refik Nevzad'da Osmanlı Sosyalist Fırkasının Paris'te bir şubesini açmıştır.⁷⁸¹ Bu şube'de Avni Kemal, Fuat Nevzad, Cemil Zeki ve Kadri Hoca da faaliyet göstermekteydi. Dr. Refik Nevzad, Fransa'ya geldikten sonra bu ülkeye yerleşmiş, Fransız sosyalistlerinden etkilenecek sosyalistliği benimsemiş ve 1908 öncesi beraber mücadele ettiği arkadaşlarıyla arası bozulunca İttihad ve Terakki'nin en sert muhaliflerinden birisi olmuştur. Paris bürosunun Belçika sosyal Demokrat Lider Emile Vandervelde ile sıkı ilişkiler içinde bulunması, büronun kurulmasında İkinci Enternasyonale bađlı oportünist sosyal demokrat partilerinin rolü olduđunu açıkça göstermektedir.⁷⁸² 1911 sonbaharında elle yazıp, litografla bastığı ve Fransız “L'Humanité” gazetesinin bir kopyası niteliğinde olan “Beşeriyet” isimli bir gazete yayınlamıştır. Altı sayı çıkabilen gazetenin Türkiye'ye sokulması hükümet tarafından yasaklanmıştır. 1912 yılının Şubat ayında Osmanlı Sosyalist Fırkası'nın Paris şubesinin Hatt-ı Hareket Beyannamesi, Islahat ve Belediye Programı basılmıştır. Tunçay'a göre bu program pek köktenci bir belge sayılmayıp, daha çok evrimci bir gelişmeye bel bağlayarak, bir takım toplumsal reformların yapılmasını öngörmekteydi.⁷⁸³ Osmanlı Sosyalist Fırkasının Paris Şubesi, Mütarekeden sonra Türkiye Sosyalist Fırkası adı altında tekrar faaliyet göstermeye başlayan Hilmi çevresiyle ilişki kurmuş, bu dönemde Türkiye Sosyalist Fırkasının Avrupa Murahhası sıfatıyla çeşitli uluslararası solcu birliklerin

⁷⁸⁰ Çapanođlu, a.g.e., s. 50. Tevetođlu, a.g.e., s. 19. Çapanođlu'nun bu söylediđi dışında İştirakçi Hilmi'nin Baha Tefvik'in etkisiyle “Ben Sosyalizm” oldum dediđi de rivayet olunmuştur. Ancak Mete Tunçay, Çapanođlu'nun ve Bezmi Nusret'in Baha Tefvik'in Hüseyin Hilmi ile olan ilişkisini para ve şaka çerçevesinde görmelerini doğru bulmamakta ve Hilmi'nin oluşturduđu etkiye bakarak onların düşündüđu kadar gayr-i ciddi bir adam olmadığı kanısındadır. Tunçay, a.g.e., s. 46.

⁷⁸¹ Tunçay, a.g.e., s. 34. Paris'te Dr. Refik Nevzad'ın kurduđu bu partinin İstanbul'daki Osmanlı sosyalist Fırkası ile sadece göstermelik bir ilişkisi olduđu, aslında bu fırkanın başlı başına ayrı bir örgüt olduđunu ileri sürenler de vardır. Bkz. Çapanođlu, a.g.e., s. 58. Tevetođlu, a.g.e., s. 22.

⁷⁸² Şişmanov, a.g.e., s. 53.

⁷⁸³ Tunçay, a.g.e., s. 34.

toplantılarına katılmış ve parti tarafından 1919 seçimlerinde İstanbul adayı gösterilmiştir.

İttihad ve Terakki Cemiyeti, II. Meşrutiyet'in ilanından sonra iktidarın sorumluluğunu almaktansa perde arkasında kalmayı tercih etmişti. Bu süre içerisinde muhaliflere karşı oldukça sert bir tavır alan cemiyet, 1913 yılında Balkan Savaşlarının kaybedilmesinden hükümetin politikalarını sorumlu görerek eylemci subayların öncülüğünde Bâb-ı Âli Baskını ile iktidarı ele geçirmiş ve Mahmud Şevket Paşa sadarete getirilmiştir. Ancak Mahmud Şevket Paşa'nın Haziran ayında suikasta uğrayıp öldürülmesi üzerine tam bir İttihad ve Terakki diktatörlüğü başlamıştır. Şevket Paşa'nın katlinden ve hükümeti devirmek, ihtilal ve suikastlar tertip etmek ithamıyla birçok muhalif Divan-ı Harbe verilmiş ve iki yüzden fazla muhalif Sinop'a sürgün edilmiştir. Daha önceleri de birçok defa hakkında kovuşturma açılan ve sürgüne gönderilen Hüseyin Hilmi, bir Avrupa gezisi dönüşünde Sirkeci tutuklanarak sürgüne giden muhaliflerin arasına katılmıştır. Bir müddet Sinop'ta kalan Hilmi oradan önce Çorum'a, ardından da Bala'ya sürülmüş ve Mütarekeye kadar İstanbul politikasından uzak yaşamıştır.

Sinop sürgününden Mütarekeye kadar Türkiye'de hiçbir solcu kıpırdanma olmamıştır. Tunçay bu döneme "Ara Dönem" adını vermektedir ve bu dönem de uluslararası solla ilgili iki olaya işaret eder. Bunlardan birincisi Aslen bir Rus Yahudisi olan ve genç yaşta Almanya'ya göçerek sosyal demokrat akımın sol kanadında oldukça ünlenmiş olan Parvus'un bir süre Türkiye'de kalmasıdır. Parvus, 1905 Güzünde Rusya'da devrimin patlak vermesi üzerine ana yurduna dönmüş, Troçki ile birlikte faaliyetlerde bulunmuş, ancak devrim bastılınca Sibiryaya sürülmüştür. Buradan Almanya'ya kaçan Parvus, Alman sosyal demokrat hareketinden hoşnutsuzluk duyarak Balkanlarda gazeteciliğe başlamıştır. 1912 yılından itibaren İstanbul'daki aydın İttihadçılarla ilişki kuran Parvus, Tanin, Tasvir-i Efkâr, Jeune Turc gazetelerinde ve Bilgi Mecmuası ile Türk Yurdu'nda iktisat üzerine yazılar yazmaya başlamıştır. Ancak bu yazılarında solcu bir ize rastlanmamaktadır. Parvus, yazılarında daha çok Türkiye'nin Batı emperyalizminden nasıl zarar gördüğü üzerinde durmuş ve İttihadçılara maddi çıkar karşılığında malî

danışmanlık yapmıştır. İkinci olay ise Birinci Dünya Savaşının sonlarına doğru toplumcu ilkelere uygun bir barışın sağlanması için İskandinav ve Hollandalı solcuların ön ayak olması ve Rusya'nın desteklemesiyle Stockholm'de yapılmak istenen "Uluslararası Sosyalistler Konferansı"na İttihad ve Terakki hükümetinin katılmakta fayda görmesi ve ilkinde Nissim Masliyah, Dr. Âkil Muhtar ve Hüseyinzade Ali'yi, ikincisinde ise yine Nissim Masliyah ve Salah Cimgöz Stockholm'e gönderilmişler, ancak bir Türk sosyalist partisinin temsil etmek iddiasında olan bu evcil-solcu delegeler konferansa kabul edilmemişlerdir.⁷⁸⁴

İttihad ve Terakki'nin bastırıldığı sol hareket Mondros Mütarekesinin imzalanmasından sonra yeniden canlanmaya başlamıştır. Osmanlı Devleti için harbin son bulması demek olan bu mütareke sonrasında hükümet devrilmiş, yeni bir hükümet kurulmuş, sürgün ve kaçak politikacıların birçoğu yurda dönmüştür. İttihad ve Terakkinin baskıları neticesinde atıl durumda kalmış olan partilerden bir kısmı yeniden faaliyet göstermeye başlamıştır.

Bu partilerden bir tanesi de 1910 yılında İştirakçi Hilmi'nin kurduğu Sosyalist Fırkasıdır. Sürgünden İstanbul'a dönen Hüseyin Hilmi, fırkanın ismini Türkiye Sosyalist Fırkası olarak değiştirmiştir. Hürriyet ve İttilafçuların desteğini alan Hüseyin Hilmi'nin bu defa yanında Baha Tevfik gibi bir mücadele adamı yoktur fakat İsviçre'de tahsil görmüş olan Mustafa Fazıl [Çun] ve Şevket Mehmed Ali ile Hasan Sadi adlı iki arkadaşı vardır. Bu sayılanların dışında Arnavud asıllı B. Mercani, Hilmi Bey'in eski dostu Yüzbaşı Murad Bey ve su gemisi kaptanı Hasan'ın çalışmalarıyla fırka Sirkeci'de Hocapaşa Hamamı sokağında 20 Şubat 1919'da kurulmuştur.⁷⁸⁵ Hüseyin Hilmi fırkanın reisi olmuş, Mustafa Fazıl ise kâtib-i umumîlik görevini almıştır.⁷⁸⁶ Fırka, hemen "İdrak" adında bir dergi çıkararak

⁷⁸⁴ Tunçay, a.g.e., s. 37.

⁷⁸⁵ İlhan Darendelioğlu kitabında Türkiye Sosyalist Fırkası'nda Refik Nevzad, Sadreddin Celal ve Ethem Nejat gibi maruf komünistlerin önce perde arkasında, daha sonra ise ön saflarda yer aldığını belirtmektedir. Darendelioğlu, a.g.e., s. 30. Fakat, Ethem Nejat Bey'in Türkiye Sosyalist Fırkasıyla resmi veya gayri resmi bir ilişkisi olduğunu gösteren bir kanıt bulunamamıştır. Kaldı ki Nejat Bey Türkiye Sosyalist Fırkası kurulurken hala Almanya'da bulunuyordu ve burada arkadaşlarıyla birlikte Türkiye İşçi ve Çiftçi fırkasını teşkil etmişlerdi. Yurda döndükleri Nisan 1919 tarihinde bu fırkayı da İstanbul'a taşıyan ve kurucuları arasında bulunduğu firkada faaliyet gösteren Nejat Bey'in Türkiye Sosyalist Fırkası içerisinde siyaset yapmaya gerek duymayacağı kanaatindeyiz.

⁷⁸⁶ Çapanoğlu, a.g.e., s. 61. Tevetoğlu, a.g.e., s. 70. Şişmanov, a.g.e., s. 56.

faaliyete başlamıştır. Partinin kuruluş beyannamesi İdrak'de yayınlanmıştır. Beyanname'de eski Osmanlı Sosyalist Fırkası ile Paris Şubesi programlarının izlerine rastlanmasına rağmen onlardan daha bilinçli ve daha ayrıntılı bir şekilde hazırlandığı anlaşılmaktadır. Parti programında önce sosyalizmin amacını tanımlamaktaydı: “Eşitsizlik ve adaletsizliğe dayanan bugünkü toplumun ana kuruluşunda değişiklikler yaparak, onu çekilebilecek bir duruma getirmek. Bunun içinde parti iki temel istekte bulunmaktadır: üretim ve dağıtım araçlarının devletleştirilmesi ve aynı amacı güdenlerle uluslararası işbirliği yapılması.”⁷⁸⁷ Kısa süre içerisinde İstanbul'da Aksaray, Beşiktaş ve Kadıköy şubelerini açan fırka, Haliç'teki Bahriye Nezâreti'ne bağlı fabrikalarda çalışan işçilerin isteklerine sözcülük etmiş ve yaklaşık 1300 işçinin katıldığı bir grev gerçekleştirilmiştir. Parti 1919 seçimlerine iki aday ile katılmışsa da başarılı olamamıştır. Fakat bu tarihten sonra yürütülmesine ön ayak olduğu Debbağhane, Tersane ve Tramvay grevleri, Hüseyin Hilmi'ye büyük bir ün kazandırmıştı. Başarıyla sonuçlanan bu grevlerden sonra her gün yüzlerce kişi fırkaya üye olmaya başlamıştır. Elbette bunda Mesai Fırkasının Numan Usta'yı 135 oyla meclise taşımasının da etkisi vardı. Mesai Fırkasının bu başarısı Türkiye Sosyalist Fırkasını telaşlandırmış ve faaliyetlerini hızlandırmasına neden olmuştur. Hamallar Kâhyası Salih fırkaya maddi destekte bulunduğu gibi hamalların fırkaya girmesine ön ayak olmuş, Tramvay Deposu Müdürü Rasim Şakir'de Tramvay işçilerinin fırkaya üye olmalarını sağlamıştır. Fırkanın yayın organı olan İdrak'de Sadrazam Ferid Paşa aleyhine bir yazı çıkması üzerine dergi bir hafta süreyle kapatılmış, dergi yöneticileri tevkif edilmekten saklanarak kurtulmuşlardır. Başlattığı grevlerin başarıyla sonuçlanması üzerine gözleri korkan Şirket-i Hayriye, Tramvay Kumpanyası ve Haliç İdaresi gibi kurumların yüksek memurları da yüklü bağışlar yaparak fırkaya girmişlerdir. Böylece toplanan paralarla, fırkanın merkez-i umumisi için Divanyolu'nda bir konak, Hüseyin Hilmi'ye de kırmızı bir otomobil alınmıştır.⁷⁸⁸

⁷⁸⁷ Tunçay, a.g.e., s. 38.

⁷⁸⁸ Tunçay, a.g.e., s. 40. Aclan Sayılğan, bu olaydan sonra Hüseyin Hilmi'nin artık İngilizlerin bu sanayi kurumlarında Fransız etkisini kırmak için kullandıkları bir ajan haline geldiğini belirtmektedir. Sayılğan, a.g.e., ss. 92-93.

31 Ekim 1920 tarihinde toplanan Türkiye Sosyalist Fırkasının ikinci kongresinde 42 maddelik yeni bir yapılmıştır. Yeni tüzüğün en önemli özelliği partiyi tamamen Hüseyin Hilmi'nin sultasına sokmasıdır. Buna göre müessis-i evvel firkanın daimi reisi olarak kabul ediliyor ve beş sene boyunca parti kurucularından başka hiç kimsenin yönetim işlerine karışmaması prensip olarak belirleniyordu. Hüseyin Hilmi'nin diktatörlüğü önce aydınların partiden kopmalarına neden olmuş ve parti üyelerini tedirgin etmiştir. 1922 yılında bir kongre toplanarak iç tüzüğü değiştirmiş ve Hüseyin Hilmi yönetimden uzaklaştırılmıştır. Kongrenin seçmiş olduğu denetçiler Hilmi'nin yolsuzlukları ve yiyicilikleri üzerine dava açmış ve hükümete başvurmuşlardır. Ama Hüseyin Hilmi'nin ve firkanın asıl darbeyi yemesi Tramvay kumpanyasına karşı yürütülen grevin başarısızlıkla sonuçlanması olmuştur. 1922 yılı ortalarında gücünü iyice kaybeden fırka ismen mevcut ise de reis Hilmi'nin etrafında bir masa ve sandalyeden maada hiç kimse kalmamıştır. Hüseyin Hilmi'nin Bozdoğan Kemerlerinde esrarengiz bir şekilde öldürülmesi üzerine II. Enternasyonal'in Türkiye temsilcisi olan Türkiye Sosyalist Fırkası kapanmıştır.

Türkiye Sosyalist Fırkası'ndan başka bu dönemde faaliyet gösteren bir diğer fırka "Osmanlı Demokrat Fırkası"dır. 1918 yılı sonlarında eski bir İttihatçı olan Dr. Hasan Rıza tarafından kurulan firkada kâtib-i umumî Yorgi Zaferaki ile Cemil Arif, Fehim Paşa'nın yaveri Tahsin Bey, Hüsnü, İbrahim, Kâzım, Osman Nuri, Abdullah, Dr. Lebib, Ziyetullah Nuşirevan gibi kişiler bulunmaktaydı. Fırka kurulmadan önce merkezi Brüksel'de olan sosyalistlerle bağlantı kurmuşlar ve onlardan sosyalist firkalara dair program ve tüzük getirtmişlerdir.⁷⁸⁹ 1919 seçimlerinde herhangi bir başarı elde edemeyen firkadan önce işçiler ayrılmışlar, daha sonra da emekli paşalar partiden uzaklaşmışlardır. Böylelikle parti çok uzun ömürlü olamadan kapanmıştır.

Osmanlı Devletinde Marksizimi ilmi usûllerle kabul etmiş olan ilk fırka Türkiye İşçi ve Çiftçi Sosyalist Fırkası'dır (TİÇSF).⁷⁹⁰ Bu firkanın kurucuları

⁷⁸⁹ Darendelioğlu, a.g.e.,s. 24.

⁷⁹⁰ Şişmanov, a.g.e., s. 70. Darendelioğlu kitabında Mihri Belli'nin TİÇSF hakkında şunları söylediğini belirtmektedir: Ekim Derimi bütün dünyada devrim ateşini tutuşturmuştu. Türkiye bu bakımdan bir istisna değildi. Birçok ülkede olduğu gibi Türkiye'de de ilk Marksist-Leninist Parti 'Türkiye İşçi ve Çiftçi Sosyalist Fırkası' 1919'da kuruldu." Darendelioğlu, a.g.e., s. 35.

arasında Ethem Nejat Bey'in de bulunması konumuz açısından oldukça önemlidir. II. Meşrutiyet döneminde Manastır, Bursa, İzmir, Eskişehir ve Adana gibi şehirlerde Maarif ve Darümuallimin Müdürlüklerinde bulunan Ethem Nejat, 1918 yılının Eylül ayında Darüleytam Sanayi Şubesi muallimliği ve Maarif Nezareti Telif ve Tercüme Azalığı yaptığı dönemde Türk Ocaklarının yardımı ile araştırmalarda bulunmak üzere Almanya'ya gönderilmiştir. Bu sırada Almanya'da bulunan Osmanlı öğrencileri başkanlığını Hamdullah Subhi'nin, sekreterliğini Mehmed Vehbi'nin yaptığı "Kant Strasse 8 numara"da bulunan Türk Kulübünde toplanmaktaydılar. Bu kulüp, Almanya'da çalışmak, öğrenim veya staj görmek için bulunan Türklerin toplandıkları bir yerdi. Bu tarihlerde Avrupa'nın pek çok yerinde patlak veren Spartakist ayaklanmalar Almanya'yı da etkilemekteydi. Bu hareketten etkilenen Türk öğrenciler ve işçiler arasında yayılmaya başlayan bu düşünceler neticesinde Türk Kulübünde siyasi toplantılar ve tartışmalar yapılmaya başlanmıştır. Almanya'yı saran Spartakist devrime Kiel ve Hamburg'da ki bazı Türk denizcilerin ve öğrencilerin de katıldıkları ve bazılarının vuruldukları da belirtilmektedir. Bu sırada Almanya'da bulunan 18 Türk Spartakist'i şunlardır: Eğitimci Ethem Nejat (1887-1921), Eğitimci Hilmi oğlu (Arap) İsmail Hakkı (1887-1921), İktisatçı Vehbi (Prof. Dr. Sandal: 1886-1969), İktisatçı Vedat Nedim (Dr. Tör: 1897-1985) İktisatçı Nizamettin Âli (Sav: 1896-1959) İktisatçı Nurullah Esat (Sumen 1899-1973), Mühendis İlhami Nafiz (Pamir: 1896-?), Coğrafyacı Hamit Sadi (Prof. Dr. Selen: 1892-1968), Mühendis Mümtaz Fazlı (Taylan: 1898-1976), İşçi-Hukukçu (Mehmet) Sadık Ahi (Eti: 1895-1957), Ressam Namık İsmail (Yeğenoğlu: 1890-1935), Baytar Ali Cevdet (1899-1936?), Baytar Selâhattin Nejat (Prof.: Yalkı: 1897-1980), Eğitimci ve Siyasetçi Nafî Atuf (Kânsu: 1890-1949), Sosyolog Servet (Prof. Berkin: 1894-1941), Talebe ? İhsan Raif (?-?), Sosyolog Mustafa Nermi (Prof.: 1890-1971), Edebiyatçı Lem'i Nihat (?-1919).⁷⁹¹ Bu gençlerin birbirleriyle tanışmaları, Sefir Rifat Paşa'nın Mütarekeden sonra yurda dönüş çarelerini görüşmek üzere kulüpte yaptığı bir toplantı neticesinde olmuştur.

Mete Tunçay, Franz Borkenau'nun, "1919 yılı boyunca ve daha sonra Almanya'da her devrimciye 'Spartakist' demek âdet oldu. Böylece Spartakistlerin

⁷⁹¹ "1919 Berlin'inde 18 Türk Spartakisti, *Mülkiyeliler Birliği Dergisi*, s. 105, (Mart 1989)'dan akt. Mete Tunçay, a.g.e., s. 467.

gücü hakkında tamamıyla yanlış bir fikir yaratıldı ve katılmadıkları eylemler onlara yakıştırıldı” sözünden yola çıkarak bazı Türklerin çatışmaya katıldıkları doğru olsa bile Berlin’deki solcu Türkler çevresinin Spartakist diye adlandırılmasının gerçeğe uygun düşmeyeceğini, denizci ve işçiler şöyle dursun Türk aydınlarının ve üniversite öğrencilerinin bile, Spartakistlerin kendine özgü Marxist yaklaşımını diğer sosyalist ideolojilerden ayırabileceklerinin şüpheli olduğunu belirtmektedir. Bu gençlerin tek derdinin savaştan yenik çıkan Türkiye’nin kurutulmuşu olduğunu ekleyen Tunçay, bu gençlerin sosyalizmin kapitalist emperyalizmini ortadan kaldıracağı umuduyla, yeni kurulacak dünyada Türkiye’nin de mutlu bir yarına kavuşabileceğine inandıklarını ifade etmektedir.⁷⁹²

Bu gençlerden yedi sekiz kadarı yaptıkları toplantıları siyasi bir fırka altında örgütlemeyi düşünerek Berlin’de Mustafa Kemal’e yardım elini uzatan tek devlet olarak gördükleri Sovyetler Birliği’nin dayandığı ideolojinin etkisi altında "Türkiye İşçi ve Çiftçi Fırkası"’nı (Arbeiter-und Bauern-Partei der Türkei) kurmuşlardır.⁷⁹³ Partinin Almanya’daki başkan olarak Hilmi Hakkı, Ethem Nejat ve birkaç öğrenci bulunmaktaydı. Bu parti mensupları umumiyetle Alman Sosyal Demokratlarını takip ediyorlardı.⁷⁹⁴ Aynı grup, fikirlerini ifade etmek için ilk sayısı 1-2 birlikte olmak üzere 1 Mayıs 1919’da Berlin’de Kurtuluş (Befreiung) adlı bir dergi yayınlamışlardır. 24 sayfa olan bu dergide mesul müdür olarak İlhami Nafiz’in ismi görülmektedir. Almanya’da bulunan bu gençler, Mustafa Kemal’i Samsun’a götüren Bandırma Vapuru hareket ettiği gün Akdeniz Vapuruyla Haydarpaşa’ya inmişlerdir. Kurtuluş Dergisi Almanya nüshasında Muhterem okuyucularımıza başlığı altında bu yolculukla ilgili şu bilgi veriliyordu: “İstanbul yolu açıldı. Kurtuluşu ancak bir nüsha çıkarabildik ve hatta münderecatının bir kısmını mürettiblerimizin yolculuğu yüzünden terke mecbur kaldık.” Fakat Almanya’da kalanlar Kurtuluş Dergisini Almanca olarak bir sayı daha çıkarmışlardır.

Almanya’dan dönen bu gençler hem partiyi hem de Kurtuluş dergisini İstanbul’a taşımışlardır. İstanbul’da partinin ismine “Sosyalist” ibaresi eklenerek

⁷⁹² Tunçay, a.g.e., s. 468.

⁷⁹³ Tunaya, a.g.e., C. II, s. 483.

⁷⁹⁴ Tevetoglu, a.g.e., s. 83.

parti “Türkiye İşçi ve Çiftçi Sosyalist Fırkası” adıyla kurulmuştur. Bu sıralarda İstanbul’a gelen eski bir Jöntürk olan Şefik Hüsnü’de bu gruba dâhil olmuş ve partinin ilk müracaatı Dâhiliye Nazırı tarafından iyi karşılanmamış ve 21 Eylül 1919’da “*Türkiye İşçi ve Çiftçi Sosyalist Fırkasının programı tetkik edildi. Bu programın mevcut kanunlarımız hükümlerine ve bilhassa şer’î hükümlere aykırı görüldüğünden, kabul ve faaliyetine müsaade edilmemiştir*” denilerek reddedilmiştir.⁷⁹⁵ 1919 Temmuzunda yapılan ikinci müracaat ise Dâhiliye Nazırı Şerif Paşa tarafından inceleniyor denilerek sürüncemede bırakılmıştır. Parti kendisini kuruldu kabul ederek 22 Eylül 1919’da faaliyete başlamıştır. Şefik Hüsnü’nün TİÇSF’ye katılması oldukça önemli bir gelişmeydi. Şefik Hüsnü, parti kurulmadan önceki Türkiye’deki sosyalist hareketin durumunu ve TİÇSF’ye dâhil olmasını şu şekilde anlatmaktadır:

“1912 yılında doktor olarak Türkiye’ye geldim. Sırası ile Balkan ve Birinci Dünya Savaşlarında askerlik yaptım. 1919 Mütareke başlangıcında Türkiye’de büyük siyasi cereyanlar baş gösterdi. Bunlar arasında Amele Cemiyetleri ile Sosyalist Partiler de vardı. Lakin hareketlerin başında durumu bütünlüğü ile kavrayacak, mücadeleleri bir elden idare edecek kudrette merkezi teşekküller ve şahsiyetler belirmemişti. Sosyalist Parti lideri Hüseyin Hilmi kara cahildi. Sosyal Demokrat Parti lideri Dr. Hasan Rıza adap ve merasim içinde boğulmuş, kütlelerden uzak, zavallı bir ihtiyardı. Yüksek münevverler bilhassa Darülfünun camiasında öğretim üyelerinden pek çoğunun sosyalist istikamette bir kaynaşma içinde buldukları işitiliyorsa da bunların kimler olduğunu ve ne yapmak istediklerini bilmiyordum. Fakat böyle tutanaklı bir teşebbüsü bütün kuvvetimle desteklemek niyetindeydim ve uyanık bekliyordum. 1919 yılında Namık İsmail imzalı bir mektup aldım. Bu zât müşterek dostumuz Abdülhak Şinasi’den benim sosyalist mekûresine kendini vermiş, Marksizmi esaslı bir tarzda tetkik etmiş bir vatandaş olduğumu öğrendiğini, bir sosyalist parti yaratmak için uğraştıklarını bildiriyor ve gayretlerimizi birleştirmek için randevu istiyordu. Bunun sık sık lâfi edilen münevverler grubu olduğunu anladım. Derhal temasa geçtim. Namık İsmail genç bir ressamdı ve Beşiktaş’taki atölyesini bir toplantı salonu haline getirmişti. Haftada bir

⁷⁹⁵ Tevetoğlu, a.g.e., s. 86.

sosyalist dostları burada toplantı yapıyorlardı. O sırada bu toplantıya katılanlar 30-40 kişi kadardı. Konuşmaların şevki, idaresi gevşek ve plânsızdı. Müdahale ederek şevki idareyi ele aldım. Bilâhare Türkiye İşçi ve Çiftçi Sosyalist Partisi'nin nizamnamesinin esaslarını hazırlayarak hükümete verilmesini temin ettim. Bu faaliyetimize muvazi olarak, memleketin diğer bazı vilâyetlerinde sosyalist mahiyet taşıyan hareketler baş göstermişti. Bunların en önemlisi Ankara'da kurulan Halk İştirakiyun Fırkası idi (...) Benim kurmaya muvaffak olduğum Türkiye İşçi ve Çiftçi Sosyalist Partisi onlara nazaran daha çok sağlam esaslara dayanıyordu. Zira aramızda devletin de itibarını kazanmış bazı zevat vardı. Bakın partimize mensup kimseleri hatırlayabildiğim kadarıyla şöyle sıralayabilirim: Eski İktisad Bakanlığı Genel Ticaret Müdürü ve milletvekili Mehmet Vehbi (Sandal), Millî Eğitim Müdürlerinden Ethem Nejat, Çiftçi Kütüphanesi sahibi Akif, ressam Namık İsmail, ağabeyisi Hüsnü İsmail, coğrafya profesörü Hâmid Sadi, matematik profesörü Ali Yâr, iktisad profesörü Münir, lise müdürlerinden Celâl (Sakallı Celâl Yalnız), sonradan katılan Sadri Celâl, Nizameddin Ali (Sav), gazeteci Nizameddin Nazif (Tepedelenlioğlu), gazeteci Suphi Nuri (İleri), eski Maliye Bakanı Nurullah Esad (Sümer), Fikri Servet, halen Moskova'da bulunan veteriner Cevdet. Partimiz için beyanname yapılmış, kongre toplanmış, reisliğe Mehmet Vehbi (Sarıdal) ve genel sekreterliğe de ben seçilmiştim. Parti müteşebbis heyetine dâhil olanların ekserisi Almanya'da, Spartakist inkılâp mücadeleleri sırasında orada bulunmuş, bu mücadelelere katılmış kimselerdi.”⁷⁹⁶

Şefik Hüsnü'nün ifadesinden de anlaşılacağı gibi partinin reis-i umumîsi Mehmed Vehbi ve genel sekreteri ise Şefik Hüsnü'ydü. Daha sonra Namık İsmail reisliğe getirilmiştir. Partinin merkezi Bâb-ı Âli Caddesindeki Çiftçi kütüphanesidir. Partinin İstanbul'daki diğer üyeleri Almanya'da üye olanlar dışında Ahmed Akif, Sadreddin Celal, Cevad Cevdet ve Servet Beylerdir. Parti kurulduktan dört ay sonra ilk kongresini yapmış ve ilk idare heyeti, Dr. Şefik Hüsnü, Namık İsmail, Hüseyin Memduh, Mehmed Vehbi, Hasan Nuri, Numan Usta ve Rasih Beylerden oluşmuştur. Parti beyannamesinde şu esaslar yer almaktaydı:

⁷⁹⁶ Sayılğan, a.g.e., ss. 101-102.

“Yoldaş!.. Sen kolun ve dimağın ile çalışıyorsun; hayatın seni ezen, sermayenin kazancı için bitip tükenmeyen bir didinmedir... Fakat sen, bu namuskâr mesaine bedel emeğinin mukabilini almadığın için açsın; sefilsin; senin saadetini sermaye sahipleri gasp etmiştir!

Ey yevmin cedid rızkın cedid yaşayan halk, ey işçi ve çiftçi, ey proleter! Kendini bil; sınıfını bil! Sınıfına iltihak etmedikçe, mensup olduğun sınıf etrafında toplanmadıkça daima sermayedarlığın zebun ve esirisin. Seni yalnız sosyalizm kurtaracaktır, sen ancak (Türkiye İşçi ve Çiftçi Sosyalist Partisi) etrafında toplandıkça kurtulacaksın, sen her an aşağıdaki sekiz maddeyi istedikçe kurtulacaksın!

Birincisi: Yirmi yaşına giren herkese her nevi meclisler intihabında umumi, bilavasita, hafî, nisbi ve müsavi reyli hakk-ı intihaba malik olmalıdır.

İkincisi: İçtima etmek, yazmak, söylemek ve cemiyet yapmak hususunda tam hürriyet olmalıdır.

Üçüncüsü: Umum mekâtib parasız, ibtidailer mecburi ve müttehid mektep usûlü cari olmalı ve işçinin ve çiftçinin işine yarayan iş mektepleri ve ahalinin bilgisini artıracak halk mektepleri açılmalıdır.

Dördüncüsü: Mehâkimin meccanîyeti, masumiyeti anlaşılın mahkûm ve mevkuflara tazminat itası kadın ve erkek hukukunun müsavata kabul olunmalıdır.

Beşincisi: Kazanç ve sermaye üzerinden müterakki vergi alınmalıdır. Vakıf ve vesait-i istihsaliyenin devlet tarafından idare kılınması temenni olunmalıdır.

Altıncısı: Beynelmîlel ihtilafların hakem usûlleriyle halli ve harb ve sulh kararlarının millet meclislerince itası esas kabul olunmalıdır.

Yedincisi: Günde 8 saat çalışma müddeti ve haftada bilafasıla 39 saat istirahat müddeti olmalıdır. 14 yaşından aşağı çocuklar çalıştırılmamalı ve fenni lüzum olmadıkça gece işleri men edilmelidir.

Sekizincisi: Devlet hastalık ve sair sıhhi işleri deruhte etmeli, hastalık, kaza ve ihtiyarlık için işçi ve çiftçi sigortaları teşkil kılınmalıdır. İşçi ve çiftçi ahvalinin terfi ve tanzimi için her yerde iş idareleri ve işçi ve çiftçi alım ve satım dernekleri açılmalıdır.”⁷⁹⁷

⁷⁹⁷ Mehmet Ö. Alkan, “Türkiye İşçi ve Çiftçi Sosyalist Partisi Yoldaş Defteri ve Beyanname”, *Toplumsal Tarih*, S. 41, Mayıs 1997, s. 25.

Partinin kuruluş teşkilâtına dair nizamnamesinin birinci maddesinde parti amacını şu şekilde belirtmekteydi: “İlmî sosyalizm esaslarına göre Türkiye işçi ve çiftçilerinin siyasi, iktisadî, hukuk ve menfaatlerini sıyanet ve müdafaa için ‘Türkiye İşçi ve Çiftçi Sosyalist Partisi’ unvanı ile bir siyasî parti teşkil edilmiştir.”⁷⁹⁸ Gerçekten de parti Türkiye’de kurulmuş olan ilk ilmi sosyalist parti idi. Parti kurucuları Alman kültürü ile yetişmiş gençler olduğu için diğer sosyalist partilere göre daha bilinçli bir faaliyet yürütmekteydi. Ethem Nejat Bey de bu özelliğinden dolayı partiyi bir “münevverler teşkilâtı” olarak tanımlıyordu.⁷⁹⁹ TİÇSF, mütareke döneminde iki etkin sosyalist partiden biridir. Onu Türkiye Sosyalist Partisinden ayıran ilk özellik, bir münevverler teşkilâtı olmasıdır. İkinci ve belki de daha önemli fark ise, Türkiye Sosyalist Fırkasının 2. Enternasyonale bağlı olmasına karşın, TİÇSF’nin Marksist-Leninist 3. Enternasyonale bağlanmış olmasıdır. Parti, Meşrutiyetin ilanından sonra kurulan sosyalist fırka ve kulüplerin sosyalist anlayışından daha farklı bir ideoloji getirmek istemiştir. Tunaya’ya göre farklılık nedenlerinin başında, Osmanlı sosyalizminin, 2. Enternasyonal döneminde, demokratik ve parlamenter bir rejim içinde oluşması gelir. Gerçi 1917 Rus devriminin, Osmanlı parlâmentosunda ve bazı İttihatçı mebuslar üzerinde etkisi olmuştur, fakat etkilenme, bu alan dışına yayılmamıştır. Savaş bitip, Osmanlı bozgunu başlayınca, TİÇSF’li gençler, yalnızca Marksçı değil, aynı zamanda Leninci bir gözle kurtuluş reçetesi arama çabasına girişmişlerdir. Böylece; yeni bir sosyalizm (ve de devrim) anlayışı ortaya çıkmıştır. Yeni ideolojik anlayış, eskiye oranla değişik yöntem ve eylem ilkelerini de, doğal olarak, beraber getirmiştir.⁸⁰⁰ Fırka, “içtimai inkılâbın vücuda gelmesi için evvela Proletarya’nın kati sınıf şuuru ve içtimai inkılâbın hedefleri hakkında vazıh malumat edinmesi ve organize olması lüzumuna katiyen kani bulunduğundan” ilk iş olarak İstanbul amelesini, işçi birliklerini etrafına toplamaya teşebbüs etmiştir.⁸⁰¹ Hatta Ethem Nejat Bey, TİÇSF’nin, Türkiye Sosyalist Fırkası ve Sosyal Demokrat Fırkası ile birleşmesi taraftarıydı. Fakat Türkiye Sosyalist Fırkası’nda Hüseyin Hilmi’nin yıkılmaz diktatoryası, Sosyal

⁷⁹⁸ Tunaya, a.g.e., C. II, s. 491.

⁷⁹⁹ Ziyetullah Nuşirevan, “Ethem Nejat Arkadaş”, a.g.e., s. 113.

⁸⁰⁰ Tunaya, a.g.e., C. II, s. 484.

⁸⁰¹ Tevetoğlu, a.g.e., s. 86.

Demokrat Fırkası'nın ise yönetiminin küçük burjuvalar elinde bulunması nedeniyle bu girişim başarısızlıkla sonuçlanmıştır. Tüm bunların dışında Ethem Bey Bakü'de toplanan Türkiye Komünist Fırkasının Birinci Kongresinde Türkiye Sosyalist Fırkası ve Sosyal Demokrat Fırkasını şu şekilde nitelendiriyordu:

“Sosyalist efkârı proleter sınıf arasında zuhur edince, İstanbul'da muhtelif fırkalar zuhur etti.

1-Türkiye Sosyalist Fırkası, 2-Sosyal Demokrat Fırkası, 3-Türkiye İşçi ve Çiftçi Sosyalist Partisi...

Her nerede amele hareketi görülse, işçiler düşmanlarını anlayıp mübarezeeye kalkışsa, orada proletaryayı işgal etmek, avutmak için yalancı hain sosyalist partileri de kurulur. Bunlar tekâmülcü, ıslahatçı demokrat sosyalist olarak meydana çıkar, sermayedarlık esaretinin idamesine sebep ve vesile olurlar. İstanbul'da teessüs edip vilâyatta şubeler küşadına çalışan Türkiye Sosyalist Fırkası ile Sosyal Demokrat Fırkası tamamen bu şekilde sosyalistlerdir. Bunlardan birincisi yani Türkiye Sosyalist Fırkası, İngiltere kapitalistlerinin entrikasıyla teessüs etmiştir. Bu fırka son zamanda İngiltere müdafiliği ve meddahlığı ile şöhret bulan Hürriyet ve İtilâf Fırkası ismindeki burjuva fırkasıyla iştirak-i mesaî eylediğini gazetelerle ilân etmekle mahiyetini meydana koymuştur. Sosyal Demokrat Fırkası da Avrupa'daki sosyal demokrat fırkalarından daha çok sağ ve şuursuzdur. Galata'da toplanan bu Sosyal Demokratlar Ferit Paşa hükümetinin topladığı Şûrâ-yı Saltanatta alenen dediler ki: "Biz Sosyal Demokratlar, Amerika'da sada-yı hakkı çıkaran insanıyetperver Wilson'u takdir ederiz ve onun prensiplerini kabul ve bu prensipler dâhilinde hareket edilmesini talep ederiz." Bu itiraf bir cinnet idi. Bu izahatla aziz yoldaşlar, payitahtta teşekkül eden bu iki partinin tamamen yalancı muğfil opportünist sosyalistler olduğu tezahür eder. Bunların zararı en ziyade proletaryaya dokunduğundan bunlar bizim en büyük düşmanlarımız olmalıdır. Türkiye İşçi ve Çiftçi Sosyalist Partisine gelince. Onlar tamamen Marxistlerdir ve maksat ve gayelerine hararetle sadıktırlar. Yoldaşım Hakkı'nın izah ettiği gibi, bunlar Avrupa'dan, Almanya, Avusturya ve Macaristan ve İsviçre'den gelen kol ve fikir işçilerinin, İstanbul'un eli nasırlı ve mahrum zahmetkeşlerinin birleşmelerinden vücuda gelmiştir. Parti İstanbul'a merkezini nakil eder etmez içtimaî inkılâbın vücuda gelmesi için evvelâ: Proletaryanın kâfi sınıf

*şuuru ve içtimâî inkılâbın hedefleri hakkında vazih malûmat edinmesi ve organize olması lüzumuna kâfiyen kâni bulunduğundan, ilk iş olarak İstanbul amelesini işçi birlikleri etrafına toplamaya sarf-ı mesâi eyledi*⁸⁰².

Ethem Nejat Bey, 1919 senesi içerisinde muhtelif amele teşkilâtları ve muhtelif sosyalist fırkalar tarafından “İntihabat Kanununu” protesto etmek üzere toplanan İstanbul’un ilk Sosyalist Amele Mitinginde “Azizim, bu miting bizim yapmak istediğimiz tek cephenin mukaddimesidir” diyerek ümitlenmiş, fakat bu miting de tek cephe oluşumuna yol açmamıştır.⁸⁰³

TİÇSF, Türkiye Sosyalist Fırkasının aksine, emperyalist güçlere karşı mücadele eden TBMM Hükümetini desteklemiştir. Dr. Şefik Hüsnü, Türkiye Büyük Millet Meclisine gönderdiği bir telgrafta “İstanbul’un şuurulu işçileri, köylü ordularının, bütün cihan proletaryasının müzaheretiyile cihan emperyalizmine karşı kazandıkları zaferi kalpten alkışlamışlardır. Bu münasebetle İstanbul münevverleri arasında müşahede edilen irticai hareketi nefretle takbih ederiz. Terakki yolunda yapılacak mücadele tek mil emekçi sınıfının inkılâpçılarla sonuna kadar beraber olacağını temin ederiz. Yakın âtide işçi ve çiftçilerimizi hakiki kurtuluşa mazhar edecek yegâne çare olan müşterek istihsal ve mülkiyete müstenit içtimai inkılâbın husul bulacağını katiyen ümit ettiğimizi arz ederiz” demektedir.⁸⁰⁴

Yaklaşan 1919 seçimleri için faaliyetlerini sıklaştıran fırka aday tespiti ve parti programı üzerinde görüşmek üzere Şehzadebaşı’nda bulunan Ferah Tiyatrosunda büyük bir kongre tertiplemiştir. Yaklaşık 2000 işçinin ve TİÇSF’nin idare heyetinin katıldığı bu toplantıda işçi hakları ve intihabat kanunu hakkında ateşli konuşmalar yapılmış ve 18 Aralık 1919’da yapılan seçimlere fırka, Tophane Fabrikasından Süleyman Usta, Mehmed Vehbi ve Ethem Nejat Bey ile katılmıştır. İfham Gazetesinin yapmış olduğu sosyalist adayları anketinde en fazla tercih

⁸⁰² Tunçay, a.g.e., s. 306.

⁸⁰³ Ziyinetullah Nuşirevan, “Ethem Nejat Arkadaş”, a.g.e., s. 114.

⁸⁰⁴ Şişmanov, a.g.e., s. 71.

edilenler de bu üç kişi olmuştur.⁸⁰⁵ Fırka İstanbul, İzmir, Eskişehir ve Niğde'den birer aday göstermiştir. Çorum'da da bir zât parti programına dayanarak seçime katılmıştır. Ethem Nejat'ın fırkanın Eskişehir adayı olduğu yolunda ailesinin verdiği bir bilgi bulunmasına rağmen daha önce bahsedil seçim broşüründe Nejat Bey'in Eskişehir'de Ahrar fırkasının adayı olduğu anlaşılmaktadır.⁸⁰⁶ Seçimler sonucunda parti adayları herhangi bir başarı elde edememişlerdir.

Fırka'nın yayın organı ilk sayısı Almanya'da çıkarılmış olan Kurtuluş dergisidir. Derginin isminin altında "Her ayın ortasında neşrolunur" ibaresi ve "Sosyalizmden bahseder ilim ve sanat mecmuası" yazısı yer almaktadır. Derginin ilk sayısı fırkanın kuruluş tarihi olan 20 Eylül 1919'da çıkarılmış, idare merkezi olarak da, aynı zamanda partinin de idare merkezi olan Ahmed Akif'in Bâb-ı Âli'deki Çiftçi Kütüphanesi seçilmiştir. Derginin mesul müdürü Mehmed Selahaddin'dir. Kurtuluş, Eylül 1919'dan Şubat 1920'ye kadar 5 sayı çıkabilmiştir.

Ethem Nejat Bey'in, Kurtuluş dergisinin Almanya'da çıkan ilk sayısında yazısı bulunmamasına rağmen Türkiye nüshalarında yazıları vardır. Ethem Nejat Bey'in daha II. Meşrutiyet döneminde sosyalizme ve komünizme ait yazılar kaleme aldığı ileri sürülmekteyse de bu durumu kanıtlayacak yeteri kadar veri bulunmamaktadır. Örneğin 1913'de kaleme aldığı bir yazısında Nejat Bey sosyalizm cereyanı ile ilgili şunları söylemekteydi:

*"Milletler gayelerini mevcudiyet ve mevkiye göre bütün kemaliyle, ihtimamıyla düşünerek tayin ediyorlar. Avrupa'nın bir saltanatı da muvakkarat-ı terbiyesi yaşatmak isterken, bir cereyan-ı sosyalistlik doğdurmak emeliyle çirpiniyor. Bize böyle Avrupa'dan sirayet etme, onlardan sirkat edilme, gayeler lazım değil; biz ne Avrupalıyız, ne garb-ı meşreb muaşeretindeyiz; ne iklim ve arz ve eslafımızın tabii miraslarıyla, Latinlerin, Slavların, Germenlerin, Anglo-Saksonların, İskandinavların milliyetini tamamen taklit edebilecek bir haldeyiz."*⁸⁰⁷

⁸⁰⁵ Kerim Sadi, Türkiye'de Sosyalizmin Tarihine Katkı, İstanbul, 1994, ss. 578-581.

⁸⁰⁶ Tunçay, a.g.e., s. 207.

⁸⁰⁷ Ethem Nejat, "Müdafaa-i Milliye ve Terbiye II", *Yeni Fikir*, C. II, S. 9, Mart 1913, s. 269.

Görüldüğü gibi Nejat Bey, sosyalizm cereyanının milli değerlerimiz açısından bünyemize uygun olmadığını düşünmektedir. Fakat II. Meşrutiyet döneminde Nejat Bey, aynen Mustafa Suphi ve Ahmed Cevad gibi “Fransız Dayanımcılığı”nın etkisiyle kooperatifçilik fikrine bel bağlamıştır. Özellikle Osmanlı Ziraat ve Ticaret Gazetesinde yazdığı yazılarda kooperatifler hakkında bilgiler vermiş ve milli bir burjuvazi oluşturulması gerekliliği üzerinde durmuştur. Bu dönemde solidarizmi benimseyen aydınlar “Teşebbüs-i Şahsi” fikrine eleştiriler yöneltmişler, bu fikrin iktisadi problemleri çözmede başarısız olacağını ileri sürmüşlerdir. Örneğin Mustafa Subhi, teşebbüs-i şahsi görüşünü ilk eleştirenlerden birisidir. Ancak Nejat Bey’in II. Meşrutiyet yıllarında bu türden eleştirilerine rastlanmamakla birlikte Teşebbüs-i Şahsi fikrine ait ilk eleştirisi 1919 yılında Kurtuluş dergisinde yazdığı “Sosyalizm ve Ferdîyetçiler” isimli yazısında görülmektedir. Bu nedenle Ethem Nejat’ın sosyalizm ile tanışması ancak Almanya’ya gittikten sonra olmuştur.

Ethem Nejat Kurtuluş dergisinde kaleme aldığı yazılarında genellikle burjuva iktidarları ile ezilenler üzerinde durmaktadır. Ancak ileri sürdüğü görüşlerin oldukça sığ olduğu anlaşılmaktadır. Bunda sosyalizmi geç benimsemesinin etkisi olduğu kadar, tam anlamıyla bu fikri geçmiş fikirleriyle bağdaştıramamasının da etkisi olduğunu düşünmekteyiz.

Nejat Bey, dünyanın burjuva ile proleterya arasındaki mücadeleden ibaret olduğunu ifade ederek, burjuva ve proleterya’yı şu şekilde tanımlamaktadır:

“Tarih asilzadeler zamanını, derebeylik idarelerini esefle kaydeder. Hükümetler kadar geniş araziye sahip beylerin ve kübranın kudret ve istibdadını, maiyetlerinde hayvan sürüleri gibi çalıştırılan esir insanların şayan-ı terahhum ahvalini, asilzade ve müdebdeb saltanatların zulüm ve cevrini o devrin dönemini hazırlayanlar kemal-i suziş ve kederle bahs ve hikâye ederler.

Filhakika asilzade hükümetlerinin yıkılması lazımdı. Feodalitenin ve Tımar, zeamet, sipahilik nüfuz ve iktidarının beşeriyetin halâsı için tahribi muktezi idi. Merhametli ve cerbezeli âlimler eserler yazdılar, nutuklar

söylediler, propagandalar yaptılar. Beşeriyet beyannameleri neşrettiler, kendilerine hükümet adamlarından, ahaliden çok taraftar buldular, nihayet bu müstebit ve aristokrat toplum biçimlerini yıktılar...

Asilzadelerin idare-i hükümet devri hitama erer ve rolleri nihayetpezir olurken, halk için nihayetsiz ve iyi vaatlerle yeni bir hükümet sistemi ve bu sistemi idare eden bir takım zümreler zuhur etti. Bu Hükümet sistemi burjuvazi (Bourgeoisie) idi; bu sistemi idare edenler: zadedgân ile ahalinin aşağı ve fakir sınıfları arasındaki muteberân güruhunu teşkil eden sınıf-ı mahsus, tarif-i marufuyla burjuvalar (Bourgeois) idi. Burjuvalar cemiyeti iktisadi menafî üzerine bina ettiler ve her şeyden ziyade sermayeye kıymet verdiler. Burjuva Hükümetlerinin kuvveti, silâhı, diplomasisi cihanda sermayeyi kıymet-i mahsusa telakki etti ve her yerde sermayeyi himaye eyledi.

...

*Proletarya kimdir? Proletarya çalışan, hayatını çalışmaya vakfeden, fakat çalıştığı oranda kazanç sağlayamayan ve daima yaşamada güçlüğü uğrayan sınıftır.*⁸⁰⁸

Yine bir başka yazısında proletaryayı; “memlekete en çok çalışan, bütün istihalat da en ziyade faaliyeti sebk eden ve memleketin imar ve refah-ı umumiyesinde yalnız kendisinin semere-i sa’yından istifade edilmekte olan sunuftur” diye tanımlamaktadır.⁸⁰⁹

Bu sınıfın tarih boyunca çalıştıran, sermayedar ve kapitalist sınıf tarafından ezildiğini ifade eden Nejat Bey, bu nedenle sosyalistlerin “bütün cihan proletaryası birlik olun” diyerek çağrıda bulunduğunu ifade eder. Ona göre proletaryanın haklarını, refahını düşünen ve her şeyden evvel emeğe değer veren tek doktrin sosyalizmdir. Nejat Bey, Türkiye nüfusunun yüzde doksan beşinin proletarya olduğunu ifade ederek, bu nüfusun menfaat ve refahını sosyalizmde aramasının uygun bir davranış olacağı kanaatindedir.

Diğer yandan ferdiyetçiliğin memleketimiz için çok zararlı bir cereyan olduğunu ileri süren Nejat Bey, sekiz on senden beri bu akımın memleketimizde

⁸⁰⁸ Ethem Nejat, “Proletarya Kimlerdir?”, *Kurtuluş*, S. 1, Eylül 1919, ss. 4-6.

⁸⁰⁹ Ethem Nejat, “Bugünkü İbtidai Mekteblerimiz”, *Kurtuluş*, S. 2, 20 Ekim 1919, s. 32.

tarafıtar bulduđunu ve mesut bir cemiyet yapma iddiasında olduđunu belirtmektedir. Sosyalizmin ferdiyetçilikle olan karřılıđını ise řu řekilde ifade etmektedir:

“Sosyalizm ferdiyetçiliđin tamamen muarızıdır, taban tabana zıttıdır. Sosyalizm yapacađı m¼cadelelerde karřısına ¼ıkacakların ilk safında daima ferdiyetçileri bulur. Biz memleketimizin muvakkat deđil daimi ve ebedi hayat-ı iktisadiyesi nokta-yı nazarından individ¼alizmi bařtan ařađı kendimize muzır buluyoruz.”⁸¹⁰

İndivid¼alizmin son zamanlarda liberal burjuvazisinde önemli iřler yaptıđını ifade eden Ethem Nejat, burjuvazinin kısa öm¼rl¼ olacađını ve ¼ök¼řünün yakın olduđunu ifade ederek, her yerde kısa süre i¼erisinde burjuvazi devletler yerine proletaryanın h¼kim olacađını ifade etmektedir. Türk iřçi, ¼iftçi ve rençperinin daima proletarya kalacađını belirten Nejat Bey, Türkiye proletaryasını beynelmilel sosyalizm hareketine katılmaya davet eder ve harici proleter ya bayrađı altında toplanmasını ve hareket etmesini ister.⁸¹¹

Ethem Nejat, külhanbeyleri, ¼apkınları, hırsızları, eřkıyaları, yankesicileri, dolandırıcıları, fahiřeleri, dilencileri ve dalkavukları proleter ya sınıfı i¼erisinde saymaktaydı. Bu gör¼ř¼ sosyalist arkadařları tarafından eleřtirilince bu saydıđı sınıfların oluřumuna burjuvaların sebebiyet verdiđini ve her en olursa olsun bu yollara d¼řen kiřilerin de proletarya sınıfında sayılmaları gerektiđini ifade etmektedir. Mesela ¼akıcı, babasına zulmedildiđi i¼in eřkıyalık yolunu se¼miř, Cimbok Ali, sefil bir ailede d¼nyaya geldiđi i¼in hırsızlık yapmaya bařlamıř, yine ¼apkın Fuad da zevk peřinde kořan bir aile ocađında d¼nyaya geldiđi i¼in genç yařta hapiřanelere d¼řm¼řtü. Nejat Bey’e göre, bunların tek suçlusu burjuvalardır. Serseriler adı verilen iřsiz güçs¼z takımını meydana getiren asıl sebepler bu sınıfın malının m¼lk¼n¼n olmayıřı, burjuva tarafından sıđındıđı yerlerden kovulmaları, kapitalistlerin onlara iř vermemeleri, devlet tarafından korunmamalarıdır. Kapitalizm, proletaryayı her daim iř ile ezmiř, ezemediklerini ise serseri ve sefil hale

⁸¹⁰ Ethem Nejat, “Sosyalizm ve Ferdiyetçiler”, *Kurtuluř*, S. 3, 20 Kasım 1919, s. 49.

⁸¹¹ Ethem Nejat, a.g.m., s. 51.

getirmiştir.⁸¹² Bu nedenle kapitalizme ve sermayedarlığa lanet edilmesi gerektiğini belirten Nejat Bey, bu şekilde burjuvaziye karşı açık bir savaş ilan etmektedir.

Ethem Nejat, Almanya'dan Türkiye'ye döndükten sonra TİÇSF içerisinde faaliyete başlamıştı ancak nihai hedefi Osmanlı Sosyalist Fırkası ve Osmanlı Demokrat Fırkasını birleştirmektir. Ancak bunda başarılı olamayan Ethem Nejat Bey, arkadaşları arasındaki teşettüt-i efkârdan dolayı sırası geldikçe şikâyet etmekte ve ilk fırsatta Rusya'ya geçerek orada çalışmak istediğini ve inkılâp stajı yapıp geldikten sonra bu cephe birliğini kuvveden fiile çıkarmaya muhakkak muvaffak olacağını söylemeye başlamış idi.⁸¹³ Zaten TİÇSF Emperyalist güçlerce Mart 1920'de kapatılmış, parti kadrolarındaki devrimci işçiler 1920 yılı sonunda Partiyi yeniden kurup 1925 yılına kadar faaliyetini devam ettirmişlerdir. Bu sıralarda Bakû'de toplanması planlanan "Doğu Halkları Kurultayı" Nejat Bey'in beklediği fırsatın doğmasını sağladı. 1 Eylül 1920'de toplanan Birinci Doğu Halkları Kongresi son oturumunu 7 Eylül'de yapmıştır. Kongreye 55'i kadın olmak üzere 1891 delege katılmıştır. 266 Delege milliyetini belirtmemiş, 100'den fazlası ise soru kâğıdını doldurmamıştır. Bu sayılanların dışında delegelerin milletlere göre dağılımı şöyledir: 5 Polonyalı, 3 Macar, 3 Alman, 104 Rus, 1 Ukraynalı, 1 Letonyalı, 1 Çek, 41 Yahudi, 100 Gürcü, 157 Ermeni, 15 Özbek, 35 Türkmen, 235 Türk, 192 İranlı ve Fars, 1 Başkırt, 3 Arap, 3 Kalmuk, 8 Kürt, 12 Cemşit, 10 Koçar, 10 Sart, 47 Kırgız, 61 Tacik, 14 Hintli, 1 Hırvat, 33 Kumik, 12 Oset, 2 Abaza, 8 Çinli, 3 Koreli, 7 Avar, 2 Kazakistanlı, 82 Çeçen, 9 Kabartay, 13 Enguş, 11 Hazarlı ve 25 Lezgi.⁸¹⁴ Ethem Nejat Bey de bu kongreye katılmıştır. Bakû'de toplanan bu kongrenin hemen arkasından çok önemli bir kongre daha toplanmıştır. Türkiye Komünist Fırkası Bakû'de 10-15 Eylül 1920 tarihlerinde birinci kongresini yapmıştır. Aslında bu kongrenin toplanma tarihi 1 Eylül 1920 olarak planlanmasına rağmen Doğu Halkları Kongresinin zamanında toplanamaması nedeniyle bu kongrenin sonrasına ertelenmiştir. Bu durum Türkiye Komünist Teşkilâtının işine geliyordu çünkü Doğu Halkları Kongresine gelen üyeler Türkiye Komünist fırkası kongresine de katılabileceklerdi. Gerçekte kongrenin adı "Türkiye Komünist Teşkilâtlarının Birinci

⁸¹² Ethem Nejat, "Serseriler-Terbiye-Sermaye", *Kurtuluş*, S. 5, Şubat 1920, s. 91.

⁸¹³ Ziyetullah Nuşirevan, "Ethem Nejat Arkadaş", a.g.e., ss. 113-114.

⁸¹⁴ Birinci Doğu Halkları Kurultayı Bakû 1920 (Belgeler), İstanbul, 1999, s. 13.

Kongresi” idi. Çünkü henüz Türkiye Komünist Fırkası teşekkül etmemişti ve kongrenin amaçlarından birisi de bu fırkanın kuruluşunu gerçekleştirmektir. Kongreye katılanlar genellikle Doğu Halkları Kongresine katılanlardı. Ancak Karadeniz sahillerinden de delegeler gelmişti. Ethem Nejat Bey, İsmail Hakkı ve Cemal Beylerle birlikte önce Samsun’dan Trabzon’a gelmişler, Doğu Halkları Kongresi için Ankara Hükümeti tarafından Erzurum’dan gönderilen grupla birlikte Bakû’ya gitmişlerdir.⁸¹⁵

Kongre 10 Eylül 1920 günü saat beşte Bakû Kızıl Ordu Kulübü’nde açıldı. Kongrenin ikinci oturumunda başkanlık divanı seçimi yapılmış ve divan Mustafa Subhi, Mehmed Emin, Abid Alim, Cevad, Süleyman Nuri, Nazmi, İsmail Hakkı Beylerden oluşmuştur. Kongrenin altıncı oturumunda İstanbul teşkilâtı adına Lütfi Necdet, Hilmioğlu Hakkı ve Ethem Nejat İstanbul’daki komünist faaliyetler hakkında kongreye bilgi verdiler. Aynı oturumda Nejat ve Hilmioğlu Hakkı Bey bütün Türkiye Komünist Teşkilatlarının birleşmesi hakkında bir teklif sunmuşlardır. Kongrenin oy birliği ile kabul ettiği teklif şöyleydi:

“Komünist teşkilâtlarının yekdiğerlerinden habersiz ve rabitasız olarak yahut herhangi bir nazariyat ihtilâfından dolayı birbirlerine karşı lakayt veya muhalif vaziyet alarak çalışmaları, inkilab-ı içtimaî gayelerine vusulü fevkalâde müşkülleştirmektedir. Hollanda ve Almanya Komünistlerinin bu suretle fraksiyonlara ayrılmış olması ve bu memleketlerdeki inkılâbî hareketlerin inkişaf ve muvaffakiyetine mâni olmuştur. Üçüncü Enternasyonal’in icraiye komitesi Zinovyefin ikinci kongrede arz ettiği raporda tafsil ettiği veçhile, bu gibi inşikak ve infikaklara kafiyyen müsaade edemeyeceğini bildirmiştir. Kapitalist dünyaya karşı tek ve dik bir ihtilâl cephesi teşkil ederek zafer-i kâfiyi ihraz için bir memleket dâhilinde müstakilen teşekkül eden komünist gruplarının bir merkez-i umumî etrafında birleşmesi elzemdir. Binaenaleyh, gerek İstanbul’daki komünist gruplarının gerek Anadolu veya Rusya’da vukuatın tesiriyle yekdiğerlerinden ayrı olarak vücut bulan teşkilâtların Türkiye Komünist Fırkası ile İttihad ve hepsi birlikte bir vâhidi tam teşkil eylemesi ve Türkiye inkılâbına çalışan

⁸¹⁵ Yavuz Aslan, Türkiye Komünist Fırkasının Kuruluşu ve Mustafa Suphi, Ankara, 1997, s. 216.

yoldaşların müteferrik sahalarda kalarak kuvvetlerini israf ve zayi eylememeleri icap eder. Biz sahib-i selâhiyet delege olmak sıfatıyla İstanbul Komünist grubunun Türkiye Komünist Fırkası ile birleşmeye! âmâde olduğunu ilân ve diğer teşkilâtların da aynı veçhile hareket eylemelerini büyük gayemiz nâmına teklif ve rica ederiz.

*Ethem Nejat ve Hilmi oğlu Hakkı*⁸¹⁶

Kongrenin en büyük başarısı Türkiye ve Rusya’da bulunan komünist grup ve teşkilâtların Türkiye Komünist Fırkası çatısı altında birleştirilmesi olmuştur. Bunun yanı sıra kongre aslında Türkiye Komünist Teşkilâtının bir fırkaya dönüşmesini sağlamıştır. Fırkanın reisliğine Mustafa Suphi, sekreterliğine ise Ethem Nejat Bey seçilmişlerdir. Fırkanın programı kongrenin dört, beş ve altıncı oturumlarında görüşülerek kabul edilmiştir. Mustafa Subhi tarafından kongreye sunulan program taslağı tamamen Marksist bir görüşle ve Türkiye’nin şartları göz önünde bulundurularak hazırlanmış ve çok küçük değişikliklerle kabul edilmiştir. Kongre tarafından kabul edilen Türkiye Komünist fırkasının programı, hükümetin şekline, dini ve milli münasebetlere, iktisadiyata, köy tasarrufatına, bankalara, vergilere, mesken ve iâşe meselesine, işçilere ait teminata, ordu ve zabıta işlerine, mahkeme, eğitim, sağlık ve kültür işlerine olmak üzere 10 maddelik bir giriş, 12 bölüm ve toplam 49 maddeden oluşmaktaydı.⁸¹⁷

Mustafa Subhi, Türkiye Komünist Teşkilâtının 27 Mayıs 1920’de Bakû’ya gelerek yerleşmesinden sonra Anadolu ile irtibata geçmeye çalışmıştır. Mustafa Kemal Paşa ile Anadolu’ya gönderdiği bazı kişiler aracılığı ile ilişki kurma amacıyla olan Mustafa Subhi hakkında Mustafa Kemal’in ilk intibaları, bu kişinin Lenin’in itimadını kazanmış bir zat olduğu ve milli menfaatlerimiz doğrultusunda kendisinden yararlanılabileceği yönünde olmuştur. 17 Haziran 1920’de Türkiye Komünist Teşkilatı Süleyman Sami Bey’i Anadolu’ya resmi temsilci olarak göndermiş ve Türkiye Komünist Teşkilâtının askeri gücünün Anadolu’ya gönderilmesi yolunda karar almıştı. Hemen arkasından ise Salih Zeki Bey Anadolu’ya gönderilmişti. Her iki zatın Anadolu’ya gönderilmesinin birinci nedeni Türkiye Komünist Teşkilâtının

⁸¹⁶ Tunçay, a.g.e., s. 309.

⁸¹⁷ Aslan, a.g.e., s. 244.

kongresine delege getirmek ve teşkilâtın merkez komitesini Türkiye'ye getirmeden evvel TBMM hükümetinin bu konuda takınacağı tavrı anlamaktı. Gerek Mustafa Kemal, gerekse Kâzım Karabekir bu gruba karşı Ruslardan gelebilecek olan yardımları düşünerek ılımlı yaklaşmışlardır. Hatta Salih Zeki Bey'in Erzurum'da propaganda yapmasına bile müsaade edilmiştir. Mustafa Kemal'in 13 Eylül 1920'de Mustafa Subhi'ye hitaben yazdığı mektupta, TBMM Hükümetinin ve Bakû'da bulunan Halk İştirakiyun Fırkasının aynı emele doğru yürüyen iki örgüt olduğu belirtiliyor ve dostluk mesajları veriliyordu.⁸¹⁸

Mustafa Subhi, Ethem Nejat ve diğer arkadaşlarının sonunu hazırlayan olaylar dizisi Türkiye Komünist Fırkasının Türkiye'ye taşınması kararı üzerine başlamıştır. Mustafa Subhi'nin teşkilâtın kuruluş gününden itibaren Anadolu'ya gelme fikri içerisinde olduğu anlaşılmaktadır. Daha 1919 yılında Türkiye'ye ait çalışmalar yapabilmek ve fırsat olursa Türkiye'ye geçebilmek için Kırım'a gelmiş, buradan "Yeni Dünya" gazetesi başta olmak üzere, Türk işçi, çiftçi ve askerlerine hitaben yazılmış bildiriler ve broşürler Türkiye'ye sokulurken, teşkilât elemanlarından birkaçı gizlice Türkiye'ye girerek İstanbul'da faaliyet göstermiştir. Odessa'da işler Sovyet Rusya aleyhine gelişince Mustafa Suphi ve arkadaşları tekrar Moskova'ya dönmüşlerdir.

"Yazılarından ve çalışmalarından anlaşıldığına göre Mustafa Suphi Türkiye'ye geçerek, Türk işçi ve köylüsünü teşkilâtlandırmak ve Türkiye'yi işgal eden emperyalist-kapitalistlere ve onlara 'uşaklık eden' İstanbul Hükümeti'ne karşı isyan başlatmak düşüncesinde idi. Gizlice Türkiye'ye soktuğu ajan ve bildirilerle halkı isyana çağırıyordu. Yani Lenin'in Rusya'da yaptığını, o Türkiye'de başarmak, Türkiye'nin Lenin'i olmak istiyordu."⁸¹⁹ Mustafa Subhi ve arkadaşlarının Anadolu'ya Ankara Hükümetinin daveti ile mi yoksa kendilerinin mi geldikleri konusu tartışmalı olmakla birlikte genel kanı Ankara Hükümetinin yapmış olduğu davet ile gelmiş oldukları yönündedir.⁸²⁰ Mustafa Subhi ve arkadaşları 19 Aralık 1920'de İsmail Hakkı, Ahmed Cevad ve Süleyman Nuri'den oluşan bir Harici Büro bırakarak

⁸¹⁸ Aslan, a.g.e., ss. 279-280.

⁸¹⁹ Aslan, a.g.e., s. 284.

⁸²⁰ Tunçay, a.g.e., s. 102.

Bakû'dan yol çıkmışlar ve Ermenistan üzerinden 28 Aralık 1920'de Kars'a gelmişlerdir. Türkiye Komünist fırkası heyeti Kars'a iki grup halinde gelmiştir. İlk grup, Sovyetlerin Ankara Sefiri olan Midivani Heyetiyle birlikte 28 Aralık 1920'de Kars'a varmışlardır. Bu grupta Mustafa Subhi, Ethem Nejat ve diğer üç arkadaşları bulunmakta idi. İkinci grup ise 13 kişi olarak Kars'a gelmişlerdir.⁸²¹ Sovyetlerin Ankara Sefiri ile gelen grup Kars'ta törenle karşılanmış ve onurlarına bir yemek verilmiştir. Mustafa Subhi ve arkadaşları Kars'ta halk tarafından da büyük bir hürmet görmüşler yaklaşık üç hafta kaldıkları Kars'ta Ali Fuat Paşa ve Rıza Nur ile görüşen heyet bu ilgiden gayet memnun olarak akraba, dost ve arkadaşlarına çektikleri telgraflarda Türkiye'ye geldiklerini ve yakında Ankara'ya ulaşacaklarını bildirmişlerdir. Mustafa Subhi'nin Ankara hükümetine karşı oldukça samimi davrandığı ve Ankara'ya ulaşarak bu şehirde örgüt kurmayı amaçladığı anlaşılmaktadır.

TBMM Hükümeti, Mustafa Subhi ve arkadaşlarının Kars'a geldiği ilk günlerde bu kişilerin Ankara'ya gönderilmemesini Kâzım Karabekir'e bildirmiş ve bunun için gereken tedbirlerin alınmasını istemiştir. Kâzım Karabekir önceleri heyetin güvenilir bir refakatte Ankara'ya gönderilmesi düşüncesindeydi ve bu sayede heyetin yurt dışında maceraya atılmalarının engelleneceği düşüncesindeydi. Ancak Ankara'dan gelen emir üzerine önünde iki yol bulunuyordu. Ya bu heyet Anadolu'nun güvenli bir yerinde gözetim altında tutulacaktı, ya da sınır dışı edilecekti. Bu konuda Erzurum Valisi Hamid Bey'e görüşünü soran Karabekir Paşa, Hamid Bey'in heyetin sınır dışı edilmelerinin daha uygun olacağı yolundaki telgrafi alınca bu işin ne şekilde halledileceği hususunda bir plan yapmıştır. Buna göre heyet Erzurum'a geldiğinde halk tarafından aleyhlerinde gösteriler yapılacak ve onlarda memlekette kalınmayacağı hissi uyandırılacaktı. Halkın tatmin edilmesi ve sükûnetin sağlanması için Trabzon'dan sınır dışına çıkmaları telkin edilecekti. Bu şekilde Ruslar da Mustafa Subhi ve arkadaşlarının Türkiye'de hiçbir şekilde taraftarları olmadığını anlayacaklardı.

⁸²¹ Aslan, a.g.e., s. 301.

Mustafa Subhi ve Ethem Nejat kendileri için hazırlanan bu plandan habersizdiler. 1 Ocak 1920 tarihinde Bakû'deki yoldaşlarına yazdıkları anlaşılın mektupta Kâzım Karabekir'in ima ettiği olumsuzlukları sezdikleri ama yaklaşan tehlikeyi tam olarak algılayamadıklarını anlaşılmaktadır:

“Meclisde bir cenah teşkil ediyorlar. Fakat hükümet için nasıl bir muvazene temin ediyorlar, bunu iyice takdir edemiyoruz. Herhalde İttihadçılar komünistlik namı altında en emin adamları ile külâh kapmak istiyorlarsa ki bu pek muhtemeldir. Zavallı memleket için yeni bir felaket hazırlamış oluyorlar. Bununla işçi halkımız içinde uyanmak istidadı gösteren içtimai hareketi tamamen söndürecekleri gibi müdafa-ı milliye hükümetinin de gerek Avrupa efkâr-ı umumiyesi, gerekse Enternasyonal nazarında her türlü kıymet ve haysiyeti düşüreceklerdir. Biz bu mütalaarı pek hayır-hahane olarak Kâzım Karabekir Paşaya ve onun vasıtasıyla sair alâkadarâna da bildirmek istedikse de Ermenistan Türkiye hudutlarının henüz meşkûk bir halde kalması ve olur olmaz şayanın zuhuru bizim ihtarâtımıza korkulu nazarlarla bakıldığını bize ihsas ediyor. Herhalde alnımız açık, maksadımız mukaddes, her fikrimizi muhitimize anlatmaktan çekinmiyoruz. Hilmi oğlu Hakkı yoldaş geldi, diğerlerinden... Bey de gelmek üzere olduklarını haber aldık. Kâzım Karabekir Paşa teşkilât hal ve hissini veren toplu olarak gelmeniz Ankara'ca arzu olunur mu suretinde bazı menfi beyanatta bulundu! Yeni Dünya'da hakiki ve ilmi Komünist edebiyatı intişar etmeli ve memlekete girmesi memnu olmayacak şekilde olmak şartıyla hayır-hâhâne tenkitler yapılmalıdır.

Aziz Yoldaş cümlemizin gözlerinizden öperek şimdilik arz-ı veda ile mektuplarınızı sık sık bekleriz.”⁸²²

Mustafa Subhi ve Ethem Nejat yine de aldıkları bir duyum üzerine Kâzım Karabekir'i ziyaret etmişlerdir. Karabekir bu ziyareti şu şekilde anlatmaktadır:

“11'de (Ocak 1920) Türk Komünistlerinden Mustafa Suphi ve Ethem Nejat ziyaretime geldiler. Erzurum'da kendilerine suikast ve hakaret edileceğinden arkadaşlarının Erzurum üzerinden, kendilerinin birkaç refikiyle (Tiflis) tarikiyle Ankara'ya gitmeyi düşündüklerini söylediler. ‘Ya

⁸²² Emrah Ercilasun, Mustafa Suphi'yle Yoldaşlarını Kim Öldürdü?, İstanbul, 2008, ss. 116-117.

hepiniz Erzurum üzerinden giderek halkın hissiyatını görürsünüz veyahut Ankara seyahatinden vazgeçerek Bakû'ya avdet edersiniz. Zaten ordumuzda Bolşevik teşkilâtı yaptığınız hakkında dedikodular başladı. Kol kol ayrılarak seyahatiniz aleyhimize daha büyük dedikodulara sebep olacaktır.' Şeklinde konuşmam üzerine 'Toptan Erzurum tarikiyle gitmeyi tercih ettiler, seyahatten vazgeçmek doğru olmaz dediler. Kendilerine seyahatleri hususunda teshilât göstereceğimi ve esasen Ankara Hükümeti de bunlardan haberdar olduğundan ora ile muhaberelelerini de kendilerine söyledim.'⁸²³

Kâzım Karabekir, Erzurum Valisi Hamid Bey'e çektiği telgrafta Mustafa Suphi ve arkadaşlarının asla fiili bir saldırıya uğramamaları gerektiğini, böyle bir durumun milli menfaatlerimiz açısından uygun olmayacağını bildirmiş ve bu konuda Hamid Bey'den gelen cevap üzerine heyete güvence vermiştir. Bu teminatı alan heyet 18 Ocak 1921'de Kars'tan trenle Erzurum'a hareket etmişlerdir. Erzurum'da bulunan Müdafaa-i Hukuk Cemiyeti üyeleri bir süredir şehirlerinde devam eden halkçı ve komünist harekete karşı cemiyetten istifa ederek "Muhafaza-i Mukaddesat ve Müdafaa-i Hukuk" adında yeni bir cemiyet kurmuşlardır. Müdafaa-i Hukuk cemiyeti içerisinde bölünmeler daha istifa olayı vuku bulmadan önce başlamıştı. Başını Raif Hoca'nın çektiği komünizme şiddetle karşı çıkan muhafazakârlar ile kısmen Bolşevik ilkeleri savunan Albayrak grubu arasında üstü kapalı bir mücadele vardı. Erzurum halkı Raif Hoca'nın başını çektiği grubu destekliyordu. Erzurum Valisi Hamid Bey'in de desteğini alan Muhafaza-i Mukaddesat ve Müdafaa-i Hukuk" cemiyeti Mustafa Subhi ve arkadaşlarının Erzurum'a geleceğini haber alınca hazırlıklara başlamışlardı. Hazırlanan plan uyarınca Kars'tan Erzurum'a 22 Ocak'ta gelen heyet büyük tepkiyle karşılaşmıştı. Ancak, heyet destek veren küçük bir grubun varlığı da bilinmektedir ki bu grup Albayrakçılar'dır. Erzurum'da halkın galeyani ve hakaretlerine maruz kalan Türkiye Komünist fırkası heyeti önceden hazırlanan plan gereği halkın tepkisinden korunmak gerekçesiyle önce trenle Ilıca'ya, oradan da gerekli nakil araçlarıyla Trabzon'a doğru yola çıkarılmışlardır.

Hazırlanan planın son sahnesi Trabzon'da vuku bulacaktı. Buna göre Mustafa Subhi ve yoldaşları yine halkın tahkir ve hakaretlerine maruz bırakılacak ve yurt

⁸²³ Kâzım Karabekir, İstiklal Harbimiz, İstanbul, 1960, ss. 909-910.

dışına gönderileceklerdi. Trabzon'da heyeti iki grup bekliyordu. Birinci grupta Trabzon'da bulunan Rusya Sovyet Hükümeti Konsolosu Bagirov da bulunmaktaydı. İkinci grup ise şehrin girişinde bulunan Değirmendere mevkiinde toplanmış olan halktı. Bu grup, heyetin gelmesiyle birlikte onları diğer bekleyenlere göstermeden iskeleye götürerek bir motora bindirmiş ve Rus sahillerine doğru yola çıkartmışlardır. İskeleyden ayrılan heyet 28/29 Ocak gecesi arkalarından yetişen Yahya Kaptan ve adamları tarafından boğularak öldürülmüşlerdir.⁸²⁴

Yakın siyasi tarihimizin karanlıkta kalan noktalarından birisi Türkiye Komünist Fırkasının merkez heyeti ile yanlarında bulunan komünistlerin öldürülmesi olayıdır. Bu konuda şimdiye kadar yazılmış olan kitap ve makalelerde bu konu açıklığa kavuşturulamamıştır. Her şeyden önce Karadeniz'de öldürülenlerin tam sayısı ve kimler olduğu bile tartışma konusudur. Bazı araştırmacılar öldürülenlerin sayısının 16-17 kişi olduğunu belirtse de genel kanı 15 kişinin öldürülmüş olduğu yolundadır. Çünkü heyette bulunan Türkiye Komünist Fırkası heyetinden Süleyman Sami ve Mehmed Emin Maçka'da heyetten ayrılmışlardır. Buna göre öldürülenlerin sayısı 15 olmaktadır. Bu heyette Türkiye Komünist Fırkasının yedi kişilik merkez komitesinden beş kişi Mustafa Subhi, Ethem Nejat, Hilmiöglu (İsmail) Hakkı, Mehmed Emin ve Nazmi yoldaşlar öldürülmüşlerdir. Karadeniz'de öldürülen 15'lerin isimleri şöyledir:

1. Samsun'un Hançerli Mahallesinden Mustafa Subhi
2. Üsküdar'ın ahmed Çelebi Mahallesinden Ethem Nejat (İzmir Maarif Sadr-ı Sabıkı)
3. Erzincanlı Aşçıoğlu Bahaeddin (Muallim)
4. Uşak'ın Hacı Hasan Mahallesinden Kâzım Hulusi*
5. Sürmene'nin Asu Karyesinden Kıratioğlu Maksud
6. Cihangirli Hilmiöglu (İsmail) Hakkı (Doktor)
7. Van'ın Erciş Kazasından Ahmed oğlu Hayreddin (Nefer)
8. Bandırma'nın Manyas Nahiyesinden Hakkı bin Mehmed Ali (Topçu Yüzbaşı)**

⁸²⁴ Tunçay, a.g.e., s. 355. Tevetoğlu, a.g.e., s. 251.

* Aslan ve Cilasun Kâzım Kadri'nin Uşak'ın Hacı Hüseyin Mahallesinden olduğunu yazmaktadırlar. Ancak bu mahallenin adı Hacı Hasan Mahallesi olmalıdır.

9. İstanbullu Emin Şefik (Mühendis)
10. Kadıköylü Tevfik bin Ahmed (Tayyare Yüzbaşı)
11. Manisalı Kâzım bin Ali (İhtiyat Zabiti)
12. Erzincan'ın Akdağ Karyesinden Hatipoğlu Mehmed
13. İzmir'in Tilkilik Mahallesinden Hacı Mustafa oğlu Mehmed
14. Kandıralı Cemil Nazmi bin İbrahim (Elmalı Kaymakam-ı Sabıkı)

Öldürülen son kişinin kim olduğu konusunda çeşitli görüşler bulunmaktadır. Bunlardan birisi Küçük Talat Paşa'nın mektubunda bahsettiği Yüzbaşı Kâzım'dır. Bir diğer ismi geçen kişi ise Rusça yazılmış bir raporda zikredilen Nedim Agâh'tır.⁸²⁵

Asıl üzerinde durulması gereken konu Kayıkçılar Kâhyası Yahya Kaptan'ın bu işi kendi başına mı gerçekleştirdiği, yoksa birileri tarafından kullanılarak mı yaptığı sorunudur. Ne yazık ki bu konuda net bir bilgi bulunmamaktadır. Yahya Kâhya'nın olaydan bir süre sonra Trabzon'da karanlık işler yaptığı iddiasıyla Kâzım Karabekir tarafından tutuklanmış ve Sivas'a gönderilmiştir. Sivas'ta ağır ceza mahkemesinde yargılanan Yahya Kâhya beraat etmiş ve Trabzon'a döndüğünde "Sanki bütün işlerde ben tek başıma mı idim. Daha üstüme varırlarsa her şeyi olduğu gibi ortaya dökerim"⁸²⁶ demesi olayda başkalarının da parmağı olduğu izlenimi doğurmaktadır. Yine Mete Tunçay, Yahya Kâhya'nın oğlu Osman Kâhya'dan aldığı bir mektupta, Kâhyanın oğlunun olay ile ilgili "Yahya Kâhya o zaman ki faktörlere göre vatani vazifesini yaptı" dediğini belirtiliyor ve "asıl katilin bugün tapılan bir olduğunu zaman gösterecektir" dediğini ekliyor.⁸²⁷ Tüm bunların üzerine Yahya Kâhya'nın 3 Temmuz'da Soğuksu'ya giderken kışla yakınlarında öldürülmesi ve faillerinin yakalanamaması olayın Yahya Kâhya'nın kendi iradesiyle vuku bulduğu tezini çürütmektedir. O halde Yahya Kâhya'yı bu işle görevlendiren kişiler kimlerdi? Bu soruya yanıt vermek oldukça güçtür. Çünkü olayla ilgili şahısların hayatta bulunmaması ve öldürme emirlerinin genellikle yazılı olarak verilmemesi kesin

** Yüzbaşı İsmail Hakkı Bey de Ethem Nejat gibi Çerkes'dir.

⁸²⁵ Cilasun, a.g.e., s. 192.

⁸²⁶ Aslan, a.g.e., s. 339.

⁸²⁷ Tunçay, a.g.e., s. 352.

kanıtların ortaya koyulmasını engellemektedir. Ancak bu konuda dört farklı görüş üzerinde durulmaktadır. Birinci görüş Ankara Hükümetinin bu işi yaptırdığı yolundadır. İkinci görüş Mustafa Subhi ve arkadaşlarının Bolşevikler tarafından öldürüldüğü tezidir. Diğer bir tez Yahya Kâhya'nın bu işi kendisinin organize ettiği yolundadır ve son iddia ise İttihatçıların bu işi gerçekleştirdiği şeklindedir. Örneğin Kâzım Karabekir bu olayı İttihatçıların gerçekleştirdiği kanısındadır. Yahya Kâhya'nın öldürülmesi olayı Kâzım Karabekir şöyle yorumlamaktadır:

“3 Temmuzda Trabzon'da Kâhya'yı katletmişler. Otomobil ile akşam Soğuksu'ya giderken kışlaya yakın bir yerde yanındakilerle beraber bir kaç kişi tarafından taarruza uğramış. Buna pek canım sıkıldı. Kâhya, Enver Paşa taraftarı idi. Onu memlekete sokmaya çalışıyordu. Bu hususda elde vesikalar da vardı. Fakat buna rağmen Sivas mahkemesinde beraat etmişti. Bu adamın, Enver Paşanın Ruslarla mücadeleye kalkmasından sonra öldürülmesine nazaran Bolşeviklerin yapması ihtimali de vardı. Hususiyile Mustafa Subhi heyeti ki, İttihatçılar bunun dehşetli aleyhtarı idiler, çünkü Enver başta olmak üzere halk hükümeti kuvvetini İttihatçılar almaya çalışıyorlardı, hâlbuki Bolşevikler bir taraftan İttihatçılara vaadlerde bulunurken diğer taraftan Mustafa Subhi kafilesine kuvvet ve ehemmiyet vererek Türkiye'ye göndermişlerdi. Bu heyetin Trabzon'da bir sandalda itlaf olduğu malûmdur. Bunu Kâhya'nın yaptığı şayi idi. Bunu tahkik ederek Bolşevikler de mukabele mi yapmışlardı? Fakat Trabzon'da kışla yakınında böyle bir teşebbüse muvaffakiyet düşünülecek bir şeydi. Bir taraftan da ciheti askeriyenin bu katli yaptığı hakkında Trabzon'da şayialar çıkmış, güya vuranlardan asker elbiseli varmış, kışla tarafına kaçmışlar. Dâhiliye vekili Fethi Beyin Trabzon'a gelip gitmesini müteakip bu hadisenin vukuundan Fethi beyin Trabzon kumandam ve vali vekili miralay Sami Sabit Beyin aldığı talimat üzerine bunu yaptırdığı rivayetleri de dönmeye başladı. Bu ise ehemmiyet vermek lüzumunu gördüm, Bolşevikler yaptırdı ise işin ehemmiyeti meydanda idi, ikinci şık da az ehemmiyetli meydanda idi, ikinci şık da az ehemmiyetli değildi.”⁸²⁸

⁸²⁸ Karabekir, a.g.e., s. 1147-1148.

Aynı görüşü paylaşan bir diğer kişi de Yusuf Hikmet Bayur'dur. Bayur'a göre İttihatçılar Mustafa Subhi ve arkadaşlarının yurda girişini istemedikleri ve onları Anadolu'daki düzenlerine bozacaklarını düşündükleri için öldürtmüşlerdir.⁸²⁹ S. Halit Kakinç'da Rusya Bilimler Akademisi Baş araştırma Görevlisi Cem Kazancıyan tarafından ilk kez sunulan arşiv belgelerine göre cinayeti İttihatçıların işlediği sonucuna varmaktadır.⁸³⁰ Tüm bu iddiaları değerlendiren Yavuz Aslan da en güçlü görüş olarak İttihatçıların bu olayı gerçekleştirmiş olabilecekleri üzerinde durmaktadır.⁸³¹

Metin Toker ise Milliyet Gazetesinde yayınladığı yazı dizisinde Sovyetlerin tepkisi noktasında yola çıkarak “Tabii o konjüktör içinde böyle bir temizleme hareketi, Sovyetlerin göstereceği tepki bakımından cüretli bir teşebbüstü, ama demek Sovyetlere iyi teşhis koyulmuştu” diyerek olaydan Ankara hükümetinin haberdar olduğu sonucuna varmaktadır.⁸³² S. Halit Kakinç'ın yukarıdaki yazısına cevap olarak kaleme aldığı “Mustafa Suphi ve Yoldaşlarını İttihatçılar Öldürtmedi” adlı yazıda Hikmet Algül'de Metin Toker gibi olayda Ankara Hükümetinin rolü olduğunu belirtmektedir.⁸³³ Ahmed Cevad (Emre) da 2 Nisan 1921'de Üçüncü Enternasyonal Doğu Şubesi Müdürü Pavloviç'e yazdığı mektupta TBMM hükümetinin Mustafa Suphi heyetinin ortadan kaldırılmasında birinci derecede rol oynadığını belirtmektedir.⁸³⁴

Ahmet Kemal Varınca, kendisine gelen bir telgrafa dayanarak Mustafa Suphilerin öldürülmesi olayının Ankara Hükümetinin bilgisi dışında olduğunu ileri sürmektedir.⁸³⁵ Ergün Aybars ise Mustafa Kemal'in daima meşruluk ilkesine bağlı kalmış bir lider olduğunu ve onun bilgisi dışında alt kademelerin bu işi planlamasının

⁸²⁹ Yusuf Hikmet Bayur, “Milli Mücadeleye El Koymaya Çalışan Baş Dışarıda Akımlar”, *Belleten*, C. XXXV, S. 140, (Nisan 1971), s. 654.

⁸³⁰ S. Halit Kakinç, “Mustafa Suphi ve Yoldaşlarını İttihatçılar mı Öldürttü?”, *Toplumsal Tarih*, S. 61, Ocak 1999, s. 30-34.

⁸³¹ Aslan, a.g.e., s. 359.

⁸³² Metin Toker, “Sağda ve Solda Vuruşanlar”, *Milliyet*, 11 Mayıs 1971.

⁸³³ Hikmet Akgül, “Mustafa Suphi ve Yoldaşlarını İttihatçılar Öldürtmedi”, *Toplumsal Tarih*, S. 65, Mayıs 1999, ss. 4-10.

⁸³⁴ Ahmed Cevad, “1920 Moskova'sında Türk Komünistleri”, *Tarih Dünyası*, S. 2, Ocak 1965, ss. 150-151.

⁸³⁵ Aslan, a.g.e.,s. 342.

mümkün olmadığını ileri sürerek olayın Ankara'nın bilgisi altında işlendiği fikrine katılmamaktadır.⁸³⁶

İsmet Bozdağ kitabında Mustafa Subhi ve yoldaşlarının Sovyet liderleri tarafından öldürtüldükleri tezi üzerinde dururken,⁸³⁷ 1963'de Tevetoğlu'na açıklamalarda bulunan Eski Türkistan Milli Komitesi Reisi Osman Hoca ise bu işi Hacı Selim Sami'nin organize ettiğini ifade etmektedir. Ona göre Mustafa Suphi ve arkadaşlarının Moskova'dan aldıkları vazifeleri bilen ve iyi bir anti-komünist olan Selim Sami bu işi tezgâhlamıştı.⁸³⁸

Mete Tunçay da Mustafa Suphilerin ortadan kaldırılması olayının Mustafa Kemal'in bilgisi dışında, Kâzım Karabekir, Erzurum Valisi Hamid Bey'in bir tertibi olduğu kanısındadır ve kanısını şu şekilde ifade etmektedir:

“Benim kendi izlenimim bu işin Kâzım Karabekir ve Vali Deli Hamit Bey'in tezgâhı olduğudur. Ankara bu iş olduktan sonra haber alıp buna razı olmuştur. Ankara'nın isteği onların gözünü korkutun, Anadolu'da komünizmin yayılmasına müsait bir hava olmadığı izlenimi verin ve iade edindir.”⁸³⁹

Yine Mustafa Suphilerin öldürülüşünde Ankara'nın parmağı olmadığını şu sözlerle ifade etmektedir:

“Mustafa Suphiler Ankara'ya temelli kalmaya geliyorlardı; ama darbe yapmaya değil, Mustafa Kemal Paşayla işbirliği etmeye! Sosyalist olmasına sosyalistler ama Rusçu değillerdi, Türk milliyetçisiydiler. Gelip bazıları meclise girselerdi, aralarında iyi icra vekilleri de çıkardı; Türkiye Cumhuriyetinin yine bağımsız ama daha sosyal içerikli bir gelişme çizgisi olurdu. Mustafa Kemal Paşa'nın da bunu istediğini sanıyorum. Fakat son

⁸³⁶ Ergün Aybars, “Mustafa Subhi'nin Anadolu'ya Gelişi Öldürülüşüyle İlgili Görüşler ve Erzurum'dan Trabzon'a Gidişle İlgili Belgeler”, *Ankara Üniversitesi Dil ve Tarih-Coğrafya Fakültesi Tarih Araştırmaları Dergisi*, C. XIII., 24'den ayırtım, 1979-1980, s. 92.

⁸³⁷ İsmet Bozdağ, Mustafa Suphi'yi Kim Öldürttü? Atatürk mü? Lenin mi?”, İstanbul, 1992, ss. 77-83.

⁸³⁸ Tevetoğlu, a.g.e., s. 256.

⁸³⁹ Mete Tunçay, “1920'lerde Sol Hareket”, Soru-Cevap Kısmı, *1920-21'ler Türkiye ve Mustafa Suphi'lerin Dönüşü*, (Sempozyum Bildirileri), İstanbul, 2005, s. 40.

anda darbecilik-fesatçılık suçlamalarıyla kulağını doldurmuş olmalılar ki, geri gönderilmelerini söylemiştir. Eğer günün birinde M. Suphilerin öldürülmesini onun emrettiği kanıtlanırsa çok şaşacağım!’’⁸⁴⁰

Sovyet yazarlardan R. P. Korniyenko ve A. M. Şamsutdinov da Mustafa Suphi ve yoldaşlarının Şark Cephesi Kumandanı Kâzım Karabekir Paşa'nın onayı ile öldürüldüklerini yazmaktadırlar.⁸⁴¹

General Sabit Karaman ise olayın o günlerde Trabzon'daki Bolşevik aleyhtarlığının bir sonucu olduğunu ileri sürmektedir.⁸⁴² Tevetoğlu da olayın tamamen Komünizme karşı olan halkın milli bir refleksi olduğunu ifade etmektedir.⁸⁴³

Ethem Nejat Bey 1918 yılında Almanya'da tanıştığı sol hareket içerisinde faaliyet göstermiş ve 28/29 Ocak 1921 tarihinde genç yaşta hayatını kaybetmiştir.

3- Ethem Nejat'ın İktisadi Fikirleri:

Ethem Nejat Bey'in II. Meşrutiyet döneminde üzerinden durduğu konulardan birisi de Osmanlı Devletinin iktisadi hayatıdır. Nejat Bey'in iktisadi fikirlerinin şekillenmesinde Ticaret Mektebinden mezun olmasının büyük etkisinin olduğunu düşünmekteyiz. Bunun yanı sıra mensubu olduğu İttihad ve Terakki Cemiyetinin temel iktisat politikası olan “Milli İktisat” fikrini benimsediği anlaşılan Nejat Bey, özellikle Balkan Savaşlarından sonra ciddi anlamda bir milli iktisat politikasına yönelmiştir. Ethem Nejat'ın bu dönemdeki iktisadi fikirleri ülkenin kalkınması yolunda çözüm arayışlarına yöneliktir. O, ülkenin kalkınmasında en birinci yol olarak ziraatı ve onunla bağlantılı olarak da ticareti görmüştür.⁸⁴⁴ Ziraat ve ticaretin

⁸⁴⁰ Tunçay, a.g.e., s. 356.

⁸⁴¹ Aslan,a.g.e., s. 347.

⁸⁴² Aslan, a.g.e., s. 342.

⁸⁴³ Tevetoğlu, a.g.e., s. 245.

⁸⁴⁴ Ziraat ve ticaretin kalkınmada en birinci yol olduğunu belirten Nejat Bey, bu alanlarda ilerlemenin sağlanması için bir diğer gerekli şeyin içtimai yapı olduğunu ekler. Toplumun iktisadi alanlara bakışının ıslaha ihtiyacı olduğunu ve halkta bu alanlara karşı bir muhabbet hissinin oluşturulması

yanı sıra hayvancılığa da gereken önemi veren Nejat Bey, sorumlu müdür olduğu Yeni Fikir ve Toprak dergilerinde yeni usûl hayvancılık yöntemlerini tanıtmaya yönelik yazılar da yayınlamıştır. Çiftçiliğin özendirilmesi, modern usûllerde ziraat yapılması, mekteplerde ziraat eğitimi verilmesi, ticaret ve ticaret eğitimi, milli istihsalât ve milli şirketlerin kurulması onun başlıca üzerinde durduğu konulardır. Ethem Nejat Bey, temelde bir Türk burjuvazisinin yaratılması fikrindedir.* Ecnebilerin elinde bulunan ticaret hayatına bir an evvel müteşebbis Türklerin de girmeleri gerektiğini ısrarla vurgular. Ama bunun için en esaslı şartın eğitim olduğunu ileri sürer ve çiftçilerin modern usûllerle eğitilmelerini, köylerin düzen ve tertip içerisine sokulmasını, temiz, sağlıklı, modern köylerin ve tarlaların oluşturulması gerektiğini belirtir. Hatta bu konuda köylerin nasıl kurulacağı konusunda örnek teşkil edecek önerilerde bulunur. Köylülerin ve çiftçilerin modern usûlleri öğrenmelerinde araç olarak ise köy öğretmenlerini görür. Kendisi uzun süreler Darülmualimin müdürlüğü yapan Nejat Bey, öğretmen adaylarına modern ziraat usûllerinin öğretilmesine gayret eder ve gittikleri köylerde öğrendikleri bu usûlleri köylülere de tatbik etmelerini ister. Öğretmen arkadaşı A. Ferid Bey ile birlikte Manastır'da iken çıkarmaya başladığı “Yeni Fikir” ve hemen sonrasında yayınlamaya başladıkları “Toprak” mecmualarında yayın felsefesi tamamen ziraat ve ticaret olmuştur. Bu dergilerde bir yandan ülkemiz için gerekli olan ziraat ve ticaret usûllerinden bahsedilirken, diğer yandan yabancı ülkelerdeki sistemler hakkında tanıtıcı yazılar çıkarılarak ziraat ve ticaret alanındaki yenilikler yurda anlatılmaya çalışılmıştır.

II. Meşrutiyet'in ilanı ile birlikte ülkenin siyaseten kurtuluş yolları aranırken iktisadi kalkınma için de çeşitli yollar düşünülmeye başlanmıştır. Ancak, ülkenin iktisadi hayatına yön veren hemen her türlü ekonomik araçlar büyük devletlerin yönetiminde bulunmaktaydı. Başta Duyûn-ı Umumîye ve Reji İdaresi olmak üzere çeşitli aracı kurumlar eliyle ülke ekonomisini yönetmekte olan Düvel-i Muazzama karşısında Osmanlı Devleti her türlü iktisadi araçlardan yoksun kalmış ve kalkınma

gerekliğinden bahseder. Ethem Nejat, “İktisadımız İçin Ahvâl-i İçtimaiye ve Ahlâkiye”, *Osmanlı Ziraat ve Ticaret Gazetesi*, S. 35, 16 Haziran 1910.

* İlginçtir ki Ethem Nejat Bey II. Meşrutiyet döneminde ısrarla yaratılmasını istediği Türk Burjuvazisinin 1918'den sonra en sert muhaliflerinden birisi olmuştur. Sol harekete içerisinde en büyük eleştirilerini Türk burjuvazisine yönelten Nejat Bey ülkenin önündeki en büyük engel olarak onları görür ve bu sınıfı proletaryanın tarihi ve ebedi düşmanı olarak niteler.

araçlarını yeniden canlandırma yolunda kurtuluş yolları aramaya başlamıştı. Fakat devam eden savaşlar ve toprak kayıpları ülke ekonomisinin giderek daha da içinden çıkılmaz bir hal almasına sebep oluyordu. İttihad ve Terakki Cemiyetinin 1908 İnkılâbından sonra programına aldığı zirai kalkınma yolları da çok faydalı olmamış ancak 1913'ten sonra canlanan Milli İktisat politikasını gerçekleştirmek için önemli adımlar atılmıştır.

Ethem Nejat Bey, daha II. Meşrutiyet öncesinde İzmir'de yayınlanmaya başlayan "Osmanlı Ziraat ve Ticaret Gazetesi"nde yazılar yazmaktaydı. Aslında bu gazetenin adı Nejat Bey'in iktisadi fikirlerinin bir yansıması niteliğindedir. Ethem Nejat ülkenin kalkınmasında en birinci amil olarak ziraatı görmektedir. Ziraatın ülkemiz için önemini şu sözleriyle belirtmektedir:

"Bizim memleketimizde mesleklerin şahı ziraattır. Düşünce eğitiminde ve genel eğitimde gözetilen amaçta ziraat oldukça zorunlu bir yer tutmalıdır. İngiltere nasıl sanat ülkesi, Macaristan ziraat ülkesi, İskandinav ülkeleri gemici ve balıkçı ise Türkiye de iklimi karakteri ile ziraat ülkesidir. Fikri eğitimde iyi, özgür, bağımsız, düşünebilmenin yeterli olmadığı kanısındayım. Daima hedef; özellikle eğitim ziraata yönelik olmalıdır. Hatta daha ileri giderek derim ki, bizde ziraat bir mefkûre, milli mefkûrenin kesin bir emri olmalıdır.

*Osmanlı vatani ekonomik özgürlüğünü kazanarak kendi iç sanayisini koruyuncaya kadar bir çiftçi memleketi kalacaktır. Osmanlı çiftçisi çalışma ve gayretinden çok yararlanabileceği ekonomik bir duruma ulaşmış, zengin olduktan sonra, toplumsal ve zihinsel yükselme ve ilerlemeye kavuşacaktır. Osmanlı toplumsal yapısını oluşturan çiftçi, terakki ve tekâmülü elde ettiği zaman büyük ilerlemelere ve büyük sanayiye o zaman kavuşacaktır. Bunun için biz her şeyden önce çiftçiliği ve çiftçiyi eğitime kavuşturmalıyız. Bundan başka toplumun her sınıfı çiftçilik hakkında her şeyden çok bilgi sahibi olmalıdır. Çünkü çiftçi memleketinde bütün işlerin bir ucu çiftçiliğe uzanmaktadır."*⁸⁴⁵

⁸⁴⁵ Ethem Nejat, Türklük Nedir ve Terbiye Yolları, (Haz. Faruk Öztürk), İstanbul, 2001, s. 53.

Yine bir başka yazısında ise kalkınmada ki tek yolun ziraat olduğunu şu sözlerle ifade etmektedir: *“Osmanlı vatanının tealisi için hep yek kalbiz. Bizim memlekete ait mamuriyet ziraat ile kâimdir. Fakat yeni usûl ziraat bir takım hazırlıklara muhtaçtır. O hazırlıklar olmadan işe başlamak biraz güç olur.”*⁸⁴⁶

Nejat Bey, ziraat ve ticaretin birbirine sıkı bağlarla bağlı olduğunu ve birisinin geri kalması durumunda diğersinin de onunla birlikte çöküşe geçeceğini ileri sürmektedir. Bu nedenle yazılarında ziraat ve ticaretin birlikte geliştirilmesi gerektiğini ifade eder. Nejat Bey’in hayali modern usûlleri öğrenmiş, bilgili ve görgülü Türk çiftçisinin ürettiği ürünleri; ticaret usûllerini bilen, dil öğrenmiş, harici ve dâhili ticaret kanunlarına vâkıf Türk tüccarlarının pazarlamasıdır. O nedenle bu iki iktisadi faaliyeti birbirinden ayırmaz. Bu konuda kaleme aldığı bir yazı da bu iki faaliyet dalından hangisinin daha öncelikli olarak ele alınması gerektiğine ilişkin tartışmaya şu sözlerle katılır:

“Bir ağızdan tuhaf bir söz işitmiş idim. Bu söz hükümet lisanından bile işitilmiş idi. “ticareti ve ticaret usûllerini daha evvel ıslah edelim, bu yolda ilerleyelim, sonra ticaret ziraatı tabiatıyla ıslah edecektir.” Demek istiyor ki ticaret ziraattan daha evveldir. Bu doğru mu? Ticaret veya ziraat evveldir deyip işin içinden garabetle çıkmak mümkün olamaz. Tetkik edelim: Memleketimizde ticaret ziraatın mütemmimi gibidir. Fakat ticaretsiz ziraat de mahkûm-ı fenadır. En ufak bir buğday tanesiyle hem ziraat, hem ticaret işgal eder.

Bizde halk hemen umumiyet ve ekseriyet itibariyle çiftçidir. Mahsulât onun yed-i gayretiyle çıkar. Çiftçinin bu yed-i gayreti ihracatı temin eder. Gerek memleket dâhilindeki alım-satımı temin eden ve gerek ihracatı yapan çiftçidir.

...

Yine söylüyoruz: ticaretimiz kalır, ziraatımız yürürse ilerleme yoktur. Ne evvela ticaret, ne evvela ziraattır. Ziraat ve ticaret beraber ilerlemeli, ziraatımızı muhafaza, vekaye için ticaret... Ticaretimizi muhafaza

⁸⁴⁶ Ethem Nejat, “Manastır’ın Tetkikat-ı Hevaiyesi”, *Yeni Fikir*, C. I, S. 5, Nisan 1911, s. 151.

vekaye için ziraat... Ziraat için rehber-i terakki ticaret, ticaret için rehber-i terakki ziraattır."⁸⁴⁷

Ziraat ve ticaretin hangisine öncelik verilmesi gerekliliği konusunda çeşitli fikirler öne sürülürken Nejat Bey bu iki iktisadi kolun bir arada geliştirilmesi gerektiğini şu sözlerle vurgular: "*Şu memleket koca bir ziraat ülkesidir. Bunu hepimiz takdir ediyoruz. Acaba bu memleket aynı zamanda bir ticaret memleketi değil midir? Şunu bilelim ki ziraatsız ticaret olmadığı gibi ticaretsiz ziraat da duçar-ı akamet olur. O ziraatta ilerlemek için müsait zeminler bulunmaz.*"⁸⁴⁸

Osmanlı Devletinin büyük devletlere olan ekonomik bağılılığının Osmanlı/Türk unsurlar üzerinde açtığı derin yaraları Anadolu ve Rumeli'deki görevleri sırasında yakından gören Nejat Bey bu durumun sebepleri üzerinde durur ve en birinci etken olarak hücrelerimize kadar sinmiş olan memuriyet hevesini görür. Şüphesiz onun bu düşüncesinin tarihsel kanıtları da vardır. Nitekim Osmanlı Devlet hayatında ticari faaliyetler genellikle gayrimüslim unsurların elinde kalmıştır. İmparatorluğun başta Yahudi ve Ermeni tebaası olmak üzere gayrimüslim unsurları ticaret ile uğraşmakta ve iktisadi hayatı örgütlemekteydiler. II. Meşrutiyet döneminde bir Türk burjuvazisinin eksikliğini gören İttihad ve Terakki Cemiyeti bu yolda faaliyetlere başlamış ancak amacına ulaşamamıştır. Cumhuriyet'in ilanından sonra yeni Türk Devletinin en büyük problemlerinden birisi de yine milli burjuvazinin bulunmayışı olmuştur. İzmir İktisat Kongresi ve hemen sonraki iktisadi politikalar bu sınıfın oluşturulmasına yöneliktir.

II. Meşrutiyet aydınlarına göre bizi ziraat ve ticaretten alıkoyan yegâne duygu memur olma hissidir. Aileler çocuklarının herhangi bir devlet hizmetine girmesi için uğraşmakta, verilen eğitimin ana hedefi de çocukları memur yapma üzerine oturmaktadır. Böyle bir durumda ticaret yabancı unsurların elinde kalırken, ziraat de eğitimsiz ve bilgisiz köylülerin elinde kalmaktadır. İşte Osmanlı Devletinin hem ziraatta hem de ticarete bu derecede geri kalmasının nedeni burada yatmaktadır. Aileler için önemli olan çocuklarını rahat rahat para kazanabilecekleri bir masa başı

⁸⁴⁷ Ethem Nejat, "Ziraat mı Evvel? Ticaret mi?", *Toprak*, S. 2, Nisan 1913, ss. 29-32.

⁸⁴⁸ Ethem Nejat, "Terbiye-i Umumide Noksanlık Var", *Sırat-ı Müstakîm*, C. VII, S. 177, 1911, s. 328.

işine sokabilmektir. Dönemin aydınlarından birçoğu bu zihniyete şiddetle karşı çıkmışlardır. Eğitim sistemi içerisinde çocukların herhangi bir mesleğe olan istidatlarının ortaya çıkarılmadığı ve talebelerin sadece şahadetname alarak bir memuriyete kapağı atma düşüncesinde oldukları eleştirilerin ana hedefi olmaktaydı. Ahmed Sıtkı şahit olduğu bir olaydan yola çıkarak bu durumu şu şekilde eleştirmektedir:

“Efradı istidad-ı tabiyelerinin aksine meslek takip eden bir kavim, terakki edemez. Mütihazsıs yetiştiremez. Mücadelat-ı hayatiyesi kör dövüşüne benzer. Bu gibi mesailer meraklı olduğum için darülmuallimin-i âliye şubesine talebe kaydolunduğu esnada mezkûr mekteb mezunlarından bulunduğum hasebiyle ben de gittim. Muavinin başında bulunuyordum idim. İddadi mezunlarından birkaç efendi geldi. İçlerinden biri riyaziyata kaydolundu. Programa baktıktan sonra:

“Aa! Zor imiş, edebiyata kaydolunacağım, orası daha kolay” dedi. Öbürleri de hangi şubeye kaydolunacaklarına müteredditiler. Hâlbuki bu, pek mühim, son derece düşünmeye layık bir mesele-i hayatiye. Halledilmeden gelmeli mi ya? Görülüyor ki gençlerimiz bir mekteb-i âliye girmekten maksat bir şahadetname almak, o sayede bir memuriyete gitmekten ibaret zannediyorlar.”⁸⁴⁹

Agâh Sabri de mektep talebelerine seslendiği yazısında bu acı durumu şu sözlerle ifade etmektedir:

“Malum ya birçok mukabilinde bir vazife, bir vazife mukabilinde bir hak vardır! Eğer ki biz fevkalade ve gayretle vazifemizi ifa etmezsek büyük, hem de pek büyük haksızlık etmiş oluruz. Biz memur olarak karnumuzu doyurmayı düşünüyoruz. Hakkımız olmadığı halde verilen binlerce kuruşu alıyoruz da düşünmüyoruz ki her zaman beklediğimiz, istediğimiz lütuflar hep milletimizin, bizim hazinemizin, servetimizin cüzidir. O hazine ne kadar fakir olursa biz de yar ve ağyar nazarında o kadar itibarsız kalırız. O hazinede ne kadar çok servet bulunursa hükümet o paraları terakki ve ümran-ı memlekete sarf edeceğinden hem inzâr-ı ecabinde o kadar muteber

⁸⁴⁹ Ahmed Sıtkı, “Taşra Mekâtib-i Rüşdiyesinin Islahı”, *Serbesti*, 29 Aralık 1908.

ve hem de saadat ve ezvâk-ı medeniyeye mazhar oluruz. Görüyorsunuz ya! Bugün şöhreti velev endaz afak olan İngiltere hükümetinin merkezinde fabrika dumanlarından güneş görünmüyor. Fakat İstanbul’umuzda en ufak bir fabrika bile göze çarpıyor, orada ahalinin kısm-ı azamı fabrikalarda çalışıyor, biz de hemen kâffesi sokaklarda dileniyor. Teşebbüs-i şahsi bir takım arızata mevani’ mahzuratı iktihâm edebilir. Mücadelesiz ömür ağır şeydir bunda kuvvetli bulunmak ister. Dar-ül-sanatlar olsa bunlar tabii oralarda çalışıp zell-i suali irtikab etmezler aksi takdirde mücazat-ı kanuniyeye çarpılıyorlar. Serveti olanlar bu gibi terakki-i memlekete ait hususâtı deruhte etmelidir. Mücadele-i ömre kendi teferruatıyla girmelidir. Yoksa kuru bırakıp resmiye-yi mazhariyetten ne çıkar? Mahasal (memur olacağım) hevesine bırakarak mesela Mekteb-i Hukukta bulunan gayet muktedir bir avukat, Tibbiyedeki mütehassıs bir doktor olmak için çalışmalıdır. Yoksa memur olmak ümidiyle mektebe gelip giderek yalnız bir şahadetname elde etmeyi gaye-i maksat ittihaz ederek sa’y ve gayreti elden bırakmak sonra iki satırlık bir istidanameyi şekl-i kanuniyede, kavaid-i tahviyeye tevfiken yazamayacak kadar zillet ve aciz göstermek yukarıda dediğimiz gibi uhdemize müterettib vazifemizi suiistimalden başka bir şey değildir. Çalışalım, ahlakımıza müntesibin ilm ve maarıftan olduğumuzu göstereyim.”⁸⁵⁰

Hüseyin Şükrü ise olaya okullarımızda takip edilen Fransız sistemi noktasından yaklaşır ve bu sistemin memur yetiştirmeye yönelik bir sistem olduğunu hâlbuki Anglo-Sakson sisteminin çocukların kabiliyetlerine göre mesleklere yönelttiğini ifade eder.⁸⁵¹ Dönemin önemli eğitimcilerinden olan İsmayıl Hakkı (Baltacıoğlu) Bey de, adam olmanın tek amacının okuma-yazma öğrenmek olmadığını, Türkiye’de yanlış anlaşılan bu okuma-yazma eğitiminin sadece kâtipliğe ve memuriyete yarayacağını, bunun ise tutsaklık ve tutukluğa sebebiyet vereceğini belirterek mekteplerimizin eğitim sisteminin değiştirilmesi gerektiğini ifade eder.⁸⁵²

Ailelerin çocuklarını memur yapma isteğine ve mekteplerin bu yolda eğitim uygulamasına en büyük tepkiyi veren aydınlardan birisi şüphesiz ki Ethem Nejat

⁸⁵⁰ Agâh Sabri, “Mekteb Efendilerine”, *Üç Gazete*, 26 Eylül 1908.

⁸⁵¹ Hüseyin Şükrü, a.g.m.

⁸⁵² Ergün, a.g.e., s. 76.

Bey'dir. Yazıları dikkatle incelendiğinde Ethem Nejat'ın memuriyet hayatını, kalkınmaya hiçbir faydası olmayan ve bizi miskinliğe/uyuşukluğa alıştıran bir yaşam tarzı olarak algıladığı anlaşılır. Türk Yurdu'nun Manastır hususi muhabirliğini yaparken yazdığı Manastır'ın aile hayatı ile ilgili makalede her yerde olduğu gibi Manastır'da da memuriyete karşı büyük bir heves olduğunu, bir babanın çocuğunu okutmaktan maksadının onu memur ve hazır yiyici yapmak olduğunu ve şehrin % 25'inin memur olmasının bu iddiasını kanıtladığını belirten Nejat Bey, bu sebeple memur olan Manastırlıların başka yerlere tayin olmayı istemeyip, az bir maaşla kanaatkarane yaşadıklarını ifade eder.⁸⁵³ Memuriyeti hazır yiyicilik olan telakki eden Nejat Bey, bir başka yazısında ise memuriyeti bir müptelalık olarak zikretmektedir.⁸⁵⁴ Yukarıda ki aydınların görüşlerine benzer görüşler ileri süren Nejat Bey'e göre de okullarımız hissiz ve miskin memurlar yetiştirmektedir. Ama asıl önemlisi ailelerin çocuklarını küçüklükten beri bu hisle büyütmeleleridir:

“Bizde terakki etmiş, hakikaten tefeyyüz etmiş bir şey var: Bereket-i memurin!! Evet, hepsini şikâyet ediyoruz ki mekteplerimiz aşağıdan yukarı hep memur fabrikasıdır. Vatanın bu fabrikalardan canı çok yandı. Bugün istenilen istihlal-i servete medar olacak fabrikalardır.

Bir çocuk mektebe devam eder, o çocuğun babası, anası, büyükleri, komşuları makam-ı takdirde, duada inşallah paşa olursun, vali olursun, büyük kâtip olursun der. Evinde zehirlenerek çocuk mektebe gelir; ne öğrenir, ne görür bilir misiniz? Dört duvar!! Fikir, tahsil o dört duvardan, o donuk kitaplardan ibaret kalır...”⁸⁵⁵

Çocukların bir mektebe girerken öncelikle “o mektepten çıkan ne memuru oluyor”⁸⁵⁶ diye soru sorduğunu ve bir memuriyet hissi ile yanıp tutuştuklarını belirten Ethem Nejat, ticaret ve ziraat memleketi olan ülkemizdeki vahim durumu şu şekilde gözler önüne sermektedir:

⁸⁵³ Ethem Nejat, “Manastır'da Hayat-ı Aile I”, *Türk Yurdu*, C. I, S. 8, 23 Şubat 1327, s. 245.

⁸⁵⁴ Ethem Nejat, “Tatil Muhacereti I”, *Yeni Fikir*, C. I, S. 4, Mart 1911, s. 103.

⁸⁵⁵ Ethem Nejat, “Çok mu? Yoksa İyi mi?”, *Say ü Amel*, S. 1, Aralık 1910, s. 5.

⁸⁵⁶ Ethem Nejat, “Muallimlikte Saadet Var mı?”, *Yeni Fikir*, C. III, S. 15, Eylül 1913, s. 463.

“Memleketimiz kadar mevki-i ticarisi müsait hiçbir memleket tasavvur edilemez. Bu kadar mühim sahillere, denizlere, üç mühim kıtanın mahal-i iltisakına, aksa-yı şark yolunun kâffe-i vesaitine malik olan memleketimiz ticarete karşı olan cehlimiz sebebiyle terakkiden kalmış, pek biçaredir. Milletimiz bu cehli iledir ki ihraz edeceği mevki-i ticariyeyi bir takım ecnebilere, Yunanilere, Avusturyalılara, Almanlara, İngilizlere kaptırmıştır. Biz ticaret, ziraat, sanayi gibi memleketi zengin edecek işlere ehemmiyet vermedikçe, memuriyet-i hükümet denilen o bâb-ı atalette bekledikçe servetten, fikirden, teşebbüsten düştükçe düştük, hükümet-i sabıka birçok talebe yetiştiriyor, mekâtib-i âliye her sene birçok gence şahadetname veriyordu. Hâlbuki bu talebe koyundan farklı değildir. Çünkü hükümet elindeki değneğiyle onları hangi tarafa sevk eder ise, onlar da başlarını miskinane eğip o tarafa giderlerdi. Çünkü biçareler düşkün idi, terbiyeleri onları ancak bâb-ı hükümete müracaata mecbur ediyor; başka hususi işlerde çalışmayı göze aldırıyor, hicap ettiriyordu.”⁸⁵⁷

Ethem Nejat Bey’in asıl rahatsızlık duyduğu konu ziraat ve ticaretin ülkedeki algılanış şeklidir. Daha küçüklükten itibaren ailelerinde çiftçiliğe ve ticarete karşı önyargı ile yetiştirilen çocuklar büyüdüleri zaman bu mesleklerden uzak durmaktadırlar. Toplumda oluşan genel yargının az çok okuyabilen çocukların memur oldukları, okuyamayan, bilgisiz ve cahillerin ise ticaret ve ziraat ile meşgul oldukları yolundadır. Nejat Bey bu hususu şu şekilde değerlendirmektedir:

“İdadi Okullarına girenler seçkin sınıf oluyorlar, tüccar, esnaf, sanatkâr ve çiftçi olmaya tenezzül etmiyorlar. Ne kadar beyinsizlik! Bizde, hatta büyüklerimizde ve hatta rastladığım büyük maarif memurlarımızda pek aşağı bir ruh hali ve mantık var: ‘Eснаflar, tüccarlar, sanatkârlar, çiftçiler hep okuma-yazma bilmeyenlerden veya okuyamayan ve yazamayanlardan seçilsin.’ Ne kadar büyük körlük, ne acı bir endişe! Efendim; tüccar, esnaf, ziraatçı, kendini bilmez, ilerlemeleri, gelişmeleri takip etmez, dünyayı tanımazsa söyleyiniz biz, okuyan, bilen, anlayan milletlerin ekonomik yönden esiri olmaz mıyız?

Bu konuda hükümette de suç var. Gençleri çalışma ve girişime

⁸⁵⁷ Ethem Nejat, “Ticaret Mekteb-i Âlisi”, *Osmanlı Ziraat ve Ticaret Gazetesi*, S. 20, 24 Şubat 1909.

yönlendirmek için elinde araç çok. Devlet kapısında memurluk dilenen gençleri, büyük memurlar, bakanlar uygun bir dil ile yol göstererek amacından vazgeçirmeli, ısrar edenleri kovmalıdır.”⁸⁵⁸

Ülkedeki bu anlayışın değişmesi için ilk yol olarak çocukların bu mesleklere ısındırılması ve muallimler tarafından bu mesleklere sevk edilmeleri gerektiğini düşünen Nejat Bey kaleme aldığı hikâyelerinde ziraat, hayvancılık ve ticarete geniş yer vermektedir. Yazdığı hikâyelerdeki ortak nokta kahramanlarının hemen hemen hepsinin çiftçi olmalarıdır. “Çiftlik Müdürü”nde Bayezit Ferid, “Yiğit Türkler”de Oğuz Bey, “Zengin Böcekçi”de İbrahim hep dürüst, zengin ve mesut çiftçilerdir. Nejat Bey, bu yolla insanlarda ve özellikle çocuklarda ziraata ve ticarete bir muhabbet hissi oluşturmayı arzular. Özellikle, Çiftlik Müdürü isimli hikâye kitabı tamamen bu amaçla kaleme alınmış bir eserdir. Hikâye adeta okuyamayan, cahil ve bilgisiz kişiler çiftçi olur tezini çürütmek için kaleme alınmıştı. Hikâyede Konya’daki çiftliğine iş bilir bir müdür arayan Gazilerin Turhan Efendi’nin gazetelere verdiği ilanı gören Bayezit Ferid’in Konya’ya gelerek bu çiftlikte müdür olmasını konu edinmekteydi. Ancak Bayezit Ferid’in bir özelliği vardı. O da diplomalı çiftçi olmasıydı. Daha açık bir ifadeyle Bayezit Ferid okumuş, tahsil görmüş bir çiftçiydi. Ethem Nejat kendi fikrince ülkenin kurtuluş yolunu ziraatta gördüğü için kurgusunu ziraat ile gelişmiş bir ülke üzerine oturtmuştur. 1933 yılında geçen hikâyede zaman zaman geçmişe dönüşler yapılmaktadır. Balkan Savaşlarının kaybedilmesi üzerine gençler hareket geçmişler ve savaşların getirdiği milli his ile “bu memleket ancak ziraatı, iktisadiyatı sayesinde gelişir” diyerek ziraat mekteplerine koşmuşlar, çiftçi olmuşlar, Avrupa’ya giderek ziraat eğitimi almışlardır. Otuz sene evvel başlayan intibah Anadolu köylerini, çiftliklerini mütefennin çiftçi gençlerle doldurmuştur. Köylüler makineleri hayretler içinde karşılamışlar, fitraten pek genç ve terakkiperver olan Türk köylüleri kolaylığı yakından görünce, anlayınca ve gençlerin pek kıymetli irşatlarına mazhar olunca yeni çiftçi alet ve makinelerini memnuniyetle kabul etmişlerdir.⁸⁵⁹

⁸⁵⁸ Ethem Nejat, a.g.e., s. 52.

⁸⁵⁹ Ethem Nejat, Çiftlik Müdürü, İstanbul, 1329, s. 12.

Hikâyedeki diyaloglar çiftçiliğin en doğru yol olduğu, iyi kazandıran, mutlu eden ve geleceği olan bir meslek olduğu yolundadır. Ferid Bey'in ve Konya'da iken mektuplaştığı "İş Adamı" olan arkadaşının babaları, etraftan gelen her türlü baskıya rağmen çocuklarının çiftçi olmalarını istemişlerdir. Ferid'in iş adamı olan arkadaşı yazdığı mektupta bu durumu şöyle ifade etmekteydi:

*"Belki hatırlarsın küçükken ebeveynimizin bazıları bize ve babalarımıza nasihat ederek: 'çocukların istikbalini mahvetmeyiniz; çiftçi olup da ne yapacaklar? Arazileri yok, paraları yok, yazıktır, memuriyet almakta güç... Çocukları geliniz Hukuk Mektebine, Mülkiyeye veriniz... Bütün istikbal oradadır!' dememişler miydi? Onların deyişlerine göre biçare bizler çiftçilikle mesut olmayacak, istikbali karanlık bir meslek sahibi olacaktık. Hâlbuki onların ne kadar hatalı ve ileriye görememiş oldukları, bizim ise ne kadar haklı ve musib hareket etmiş olduğumuz meydana çıktı... O zavallular bilmiyorlardı ki istikbal çiftçilerindir; saadet, bahtiyarlık da bütün çiftçilere aittir."*⁸⁶⁰

Hikâye, Ziraat Mektebinden çıkan arkadaşların Ferid Bey ile mektuplaşmalarıyla devam etmektedir. Gelen mektuplarda okuldan çıkan öğrencilerin hemen hepsi bir çiftlikte çalışmakta, son usûl aletleri kullanmakta ve mesut bir hayat sürmektedirler. Hikâye bu özelliğiyle tam bir mutluluk ve refah tablosu çizmektedir. "O Zengin ve Mesut Oldu" hikâyesinde de durum farklı değildir. Hikâye, aynı mektepte okuyan Halim ile Macit'in küçükken bir pencere önünde konuşmalarıyla başlamaktadır. Halim'in babası çiftçidir ve Halim sürekli çiftliklerinden, çalışmaktan, harmandan, köy hayatından bahsetmektedir. Macit ise onun anlattıklarından sıkılmaktadır. Macit, Halim'in tam tersine memurluğu sevmektedir ve çiftçilikten nefret etmektedir: "*Bana annemin verdiği öğütler ta küçükten, beşikten beri pašalı, memurluğu sevdirmişti. Bizim kasabanın güzel bir kaymakamı vardı, çok genç, çok yakışıklı idi. Ben onu gördükçe ahh! Ben de öyle kaymakam olsam der arkamdan gelecek zaptiyeyi, bana yüz bin temenna edecek memurları, ahaliyi düşünür ve gururlanırdım. Zaten babam da, annem de, akrabalarım da bana "sen iyi oku, biz seni İstanbul'da okutacağız. Sonra sen büyük*

⁸⁶⁰ Ethem Nejat, a.g.e., s. 16.

bir kaymakam, mutasarrıf, paşa olacaksın” derlerdi. Ben mektebde çalışıyordum fakat memur olmak, kaymakam, paşa olmak için çalışıyordum.” Hikâye bir anda otuz yıl sonraya ilerlemekte ve zengin bir çiftçi olan Halim ile memur olan Macit’i aynı pencerenin önünde birleştirmektedir. Macit, Halim’in o haline imrenmekte ve memuriyete girdiği güne lanet etmekte ve pişmanlığını “Ah! Keşke ben de onun gibi çiftçi olsaydım” sözleriyle ifade etmektedir.⁸⁶¹

“Zengin Böcekçi”⁸⁶² ve “Bal Bahçesi”⁸⁶³ adlı hikâyelerde ise ana konu hayvancılık olmakla birlikte yine temiz çiftlikler, görgülü ve iş bilir çiftçiler, saf, temiz, sağlıklı bir doğal yaşam etrafında geçmektedir. “Zengin Böcekçi”de, fakir bir hayat yaşarken ipek böcekçiliğinden zengin olan İbrahim de, “Bal Bahçesi”nde İsviçre’de bir çiftlik Mektebine okumaya giden çocukta aynı ağızdan konuşurlar: “Dünyanın en güzel mesleği çiftçiliktir.”

Görüleceği üzere Nejat Bey mesajını doğrudan doğruya tezatlıklar üzerinden vermektedir. Çiftçi-memur, hür-emir alan, açık (doğada yaşam)-kapalı (bina hayatı) alan, zengin-fakir, sağlıklı/kuvvetli-sağlıksız/cılız arasında hep karşılaştırmalar yapmaktadır.

Ethem Nejat ve Ferid Bey’in çıkardıkları Yeni Fikir Dergisinde ziraat ve çiftçilik ile ilgili birçok yazı ve şiir de yayınlanmıştır. Bu yazı ve şiirlerde ana tema çiftçiliğin kutsal bir meslek olması, çiftçilerin bol para kazanmaları ve sağlıklı bir yaşam sürmeleridir. Toplumda çiftçilik hakkında oluşan ön yargıları kırmayı amaçladığı anlaşılan bu yazılarda çiftçilik il diğer meslekler mukayese edilmekte ve çocuklar ile gençler çiftçiliğe özendirilmektedir. Ay Bey imzasını taşıyan bir yazıda toplumun çiftçiliğe bakışı şu şekilde ifade edilmiştir:

“Biz de birisine çiftçilik yap yahud gençlere çiftçilik öğren denilince yüzlerinde bir memnuniyetsizlik eseri görülmeye başlar. Bu gibi kimseler ve gençler ne yapıp yaparak ya sözü başka vadiye dökerler ve yahud sıvışıp

⁸⁶¹ Ethem Nejat, “O Zengin ve Mesut Oldu”, *Toprak*, S. 2, Nisan 1913, ss. 38-40.

⁸⁶² Ethem Nejat, “Zengin Böcekçi”, *Yeni Fikir*, C. III, S. 19, Ocak 1914, ss. 614-618.

⁸⁶³ Ethem Nejat, “Bal Bahçesi”, *Yeni Fikir*, C. III, S. 17, Kasım 1913, ss. 545-549.

kaçarlar. Çiftçilikten ne için hoşlanılmadığını karıştıracak olur isek ekseriya çiftçiliğin sevilmediği yahud güç zannedildiğini anlarız. Bu iki his de bize gençlerimizin kendi kendilerini yaşatabilmeye hazırlanmamış olduklarını anlatır. Ben bu gençler tembel diyemem. Zira görüyorum ki nice dünyanın en zor işi olan kalem efendiliğini hiç canları sıkılmadan icra edebiliyorlar. Sabahtan akşama kadar beyin patlatıyorlar ve neticede pek az para kazanıyorlar. O kadar emek ziraata, çiftçiliğe, pek çok korkulan toprakla uğraşmaya verilmiş olsa hiç şüphesiz kalemde kazanılanın üç dört misli kazanılabilir. Burada pek ala görülyor ki gençlerimizin pek iyi hazırlanmaması memleketi ecnebi elinde kalmaya mahkûm ediyor.

Gençler ve çiftçilik yapmak isteyen muhterem kariler! Çiftçilik dedikleri kadar ne güç ne de kolay değildir. Hevesi olanlar pek iyi çiftçi olabilirler. Zor ile çiftçiliğe sevk olunanlar da binde bir iyi çiftçi olabilirler.”⁸⁶⁴

Bu olumsuz yargıyı yıkmak isteyen Ay Bey satırlarına şu şekilde devam etmektedir:

“Çiftçilik denilince viran köylerde oturmak, fena yemek, fena içmek, fena yaşamak hatıra getirilmemelidir. Çiftçiler usûlü dairesinde çalışıp kendilerinin sarf edecekleri şeyleri yetiştirecek olurlar ise şehirlerde oturanlardan bin kat iyi yaşarlar ve her şeyi ucuz tedarik ederler. Köyde yaşamakta bir fenalık vardır. Şehirlerde olduğu gibi kalabalık gezme yerleri, Beyoğlu âlemleri, Kuşdili Çayırıları, kahvehane sohbetleri ve ilh yoktur. Buna karşı iyi ve tatlı bir aile hayatı, Kuşdili ve Kâğıthane yerine de büyük büyük çayırar, bağlar, bahçeler, sular ve saire vardır. Hele sıhhat ve afiyet köylerde ve çiftliklerde her yerden daha çok ve daha ucuzdur.

Eğer yukarı ki yazıları iki kelime ile hülasa etmek lazım gelir ise; çiftçilik alınının teri ile bol para kazanmak, iyi ve hoş yaşamak ve vatana herkesten ziyade hizmet etmektir.”⁸⁶⁵

Köye ve köylülere büyük önem veren Nejat Bey, ziraatta kalkınma yolunun köylünün eğitilmesiyle gerçekleşeceğini düşünmektedir. Ancak, köylerin ve

⁸⁶⁴ Ay Bey, “Çiftçilik”, *Yeni Fikir*, C. II, S. 9, Mart 1913, s. 292.

⁸⁶⁵ Ay Bey, a.g.m., ss. 292-293.

köylülerin durumu hiç iç açıcı değildir. Köylü hala eski usûllerle ziraat yapmakta, köyler ise pislik içerisinde bulunmaktadır. Uzun seneler farklı ülkeleri görmüş olan Nejat Bey, Amerika ve Avrupa'daki köylerin çok modern ve düzenli olduklarını ve en yeni teknoloji ile ziraat ve hayvancılık yapıldığını müşahade etmiştir. 1913 Balkan Savaşlarının kaybedilmesinden sonra bu bölgelerdeki Türk ve İslam ahalisinin Anadolu'ya göç etmeye başlamasıyla birlikte bu muhacirlerin iskânı meselesi hükümeti ve aydınları bu konu üzerinde düşünmeye itmiştir. Eskiden beri bu konu üzerinde kalem oynatan Nejat Bey ve yakın arkadaşı Ferid Bey bu muhacirler için “Mesut Köy” adını verdikleri bir köy tasarlamışlardır.* Bu köy projesi her ne kadar muhacirler için hazırlanmış gibi görülse de aslında Ethem Nejat Bey'in hayat felsefesini yansıtan bir girişim olarak görülmelidir.

Balkan Savaşlarının kaybedilmesinden sonra bu bölgelerden gelen muhacirlerin iskânı için çeşitli yollar düşünülmüştür. Bunlardan ilki mevcut köylere haneler ekleyerek köyleri genişletmekti. İkinci yol gayrimüslimlerin elindeki köylerin boşaltılarak Müslüman muhacirlere tahsis edilmesidir. Üçüncü ve son yol ise gelecek olan muhacirlere yeni köyler inşa etmektir.⁸⁶⁶ Sayıları 450.000'e yakın olan Balkan Göçmenleri ile I. Dünya Savaşı'nda Rus işgalinden kaçan 1.500.000 mülteci ile birlikte sayıları 2.000.000'na yakın olan bu muhacirler için, savaşın kaybedildiği bir dönemde yeni köyler inşa etmesi çok mümkün görünmüyordu. Ancak yine de bu konuda başta Harbiye Nezareti olmak üzere Aşair ve Muhâcirîn Müdüriyet-i Umumiyesi tarafından hem muhacirler hem de savaştan malul olarak dönen askerler için köyler oluşturulması tasarlanmıştır. Bu köy projeleri resmi kurumlarca yapıldığı gibi bazı kişilerce ve özel kurumlarca da yapılmaktaydı. Örneğin 1916'da İzmir Milli Kütüphane Heyet-i İlmiyesi bir Numune Köy Projesi hazırlayarak Harbiye Nezaretine sunmuştur.⁸⁶⁷

* Mesut Köy projesi Ethem Nejat Bey'in mesul müdürü olarak çıkarttığı “Toprak” mecmuasının 1 Mayıs 1329 (1913) tarihli nüshasında yer almıştır. Ancak yazının altında Ethem Nejat Bey'in adı yer almamakta, sadece “Toprak” ibaresi bulunmaktadır. Mesut Köy'e ait diğer yazıları da Yeni Fikir Dergisinde A.Ferid Bey kaleme almıştır. Her ne kadar Nejat Bey'in ismi geçmemesine rağmen Mesut Köy tasarısının onun görüşleri neticesinde şekillendiğini düşünmekteyiz.

⁸⁶⁶ Fuat Dündar, “Balkan Savaşları Sonrasında Kurulmaya Çalışılan Muhacir Köyleri”, *Toplumsal Tarih*, S. 82, Ekim 2000, s. 52.

⁸⁶⁷ Sabri Yetkin, “İzmir Milli Kütüphane Heyet-i İlmiyesi'nin Numune Köy Projesi (1916)”, *Toplumsal Tarih*, S. 29, Mayıs 1996, ss. 41-45.

Ethem Nejat ve A. Ferid Beyler de köy ve köylü ile doğrudan ilgilendikleri, ziraat ve hayvancılık konularında yazılar yazdıkları için Balkan Savaşları sonrasında ortaya çıkan bu durum üzerine bir proje hazırlamışlardır. Onları bu projeyi hazırlamaya iten ana sebep muhacirlerin hükümet tarafından Anadolu'daki köylere gelişi güzel yerleştirilmeleridir. Anadolu'ya böyle gelişi güzel muhacir yerleştirmenin memleket için ne kadar fena ve tehlikeli olduğunu gördükleri için Mesut Köy isimli bir köy planı oluşturma yoluna gitmişlerdir. Mesut Köy tam bir ziraat ve hayvancılık köyü görüntüsündedir. Öncelikle köyün kurulacağı yer üzerinde duran Nejat ve Ferid Beyler Anadolu'nun havasının yazın sıcakça ve suları da iyi idare olunmadığından ekser yerlerinin ısıtılmalı olduğunu, bunun için köy yerlerini mutlaka yüksek, yayla ve hava alır yerlerde yapmak icap ettiğini, köyün yerinin sıhhi olabilmesi için mutlaka bir doktorun bu yeri belirlemesi gerektiğini belirtmektedirler.

Köyün mevkii tayin edildikten sonra merkeze bir cami-i şerif ve üç tarafına çeşme, şadırvan ve hayvanlara mahsus yalıklar yapılmalı; icap ediyor ise bir iki de dibek yerleştirilmelidir. Cami-i şerifin bulunduğu mevki yahut noktanın etrafını müdevver yahut dört köşeli on bin metre büyüklüğünde gayet büyük meydan olmalıdır. Tekmil köyün sokakları cami-i şerif meydana çıkmalıdır. İkinci derece sokaklar cami-i şerif meydanına gelen sokaklara çıkarlar. Büyük sokaklara hiç bir vakit yirmi metreden daha aşağı ende olmayacağı gibi ikinci derece sokaklar da on iki metreden aşağı olmayacaktır. Evlerin etrafı katiyen bahçe ve ahırlarda zikredilen bahçeler arasında yapılmalıdır.⁸⁶⁸ Muhacirin Komisyonunun çizdiği köy projesinde de cami, mektep ve karakol köyün merkezinde bulunmakta ve bunun etrafında büyükçe bir meydan bulunmaktadır.⁸⁶⁹ Bu açıdan bakılınca klasik Türk köylerinin genel yapısı her iki projede de bozulmadan korunmuştur. Mesut Köyün evleri bir, iki ve dört aile oturabilecek bir surette yapılabilir. Evler, ailelerin birbirlerini görebilecek şekilde yapılırsa çok iyi olmayacağı için en iyisi ayrı ayrı yapmalı ve ahırları dört hane kullanabilecek bir vaziyette bina etmelidir. Köy planında görüldüğü gibi* her ada dört ev alabilecek büyüklüktedir.

⁸⁶⁸ "Mesut Köy", *Toprak*, S. 4, 1 Mayıs 1329, s. 58.

⁸⁶⁹ Dündar, a.g.m., s. 53.

* Mesut Köy'ün planı Toprak dergisinin ilgili makalesinde yer almasına rağmen burada Mustafa Ergün'ün kitabında verdiği plan kullanılacaktır.

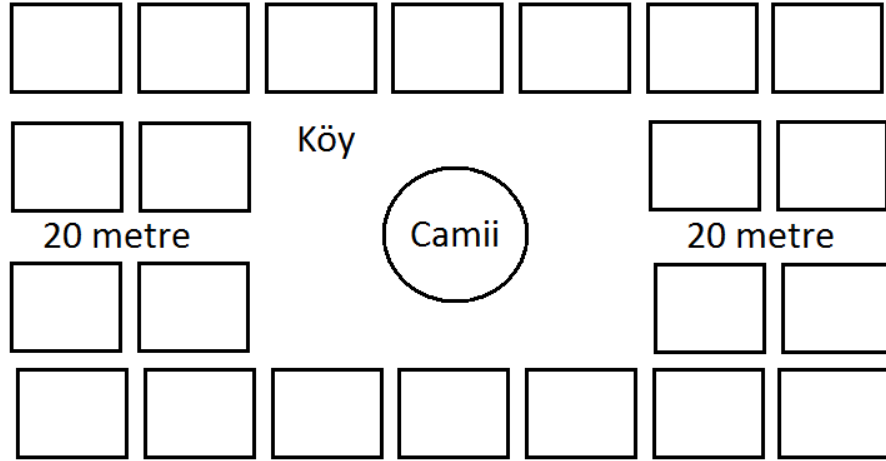

İskân komisyonunun planında bir ada üzerinde altı ev yer almaktayken Mesut Köy'de ise dört parçaya bölünen adanın sokağa bakan her dört tarafında birer ev ve tam ortasında da baştanbaşa ahırlar bulunmaktadır. Evler ve ahırlar bu suretle birbirlerinden ve sokaktan ayrılacak olur ise köyün içine temiz ve taze hava bol bol girer. Köy ahali de saf hava içinde yaşadıklarından sıhhat ve afiyetleri yerinde kalır ve hastalıklardan kurtulurlar. Hükümetin yapacağı ve yaptıracığı evler bu sistemde olmalıdır. Dört eve ait kapıları ayrı ve dâhili duvar taksimatlı ahırlar, dört ayrı ahırdan daha ucuz çıkacağından tavsiye edilir.

Nejat ve Ferid Beyler her eve sebze bahçesi, hayvan gezinti yeri ve ahır yapmak üzere köy içinde iki dönüm yer verilmesi gerektiğini belirterek verilen iki dönüm yerin bir dönümünün sebze ve meyve bahçesi, bir dönümünün ise ahır ve hayvan gezinti yeri olarak ayrılmasını önerirler. Her evin bahçesinin ve hayvan gezinti yerlerinin birbirinden çit, tel veya duvar ile ayrılmasının faydalı olacağını, ahırların önüne ise ot ve saman yığmaya mahsus yerler ile yanına da gübre çukuru açılması gerektiğini belirtirler. Köylerde temizliğe çok önem verilmemesinden öteden beri şikâyetçi olan Nejat Bey, lağımların bu gübre çukurlarına veya daha büyük çukurlara akıtılması gerektiğini ve bu şekilde köylülerin sağlıklarının korunması gerektiğini ifade etmektedir. Gübre çukurundan maada diğer evlerin sokaklardan üç metre içeriye yapılması ve boş kalan bu yerleri çiftçilerin süthane ve saire gibi şeylerle değerlendirmeleri gerektiğinin belirtilmesi yazarların, Mesut

Köy'ü diğer numune köy planlarından farklı olarak bir ziraat ve hayvancılık köyü olarak tasarladıklarının en güçlü kanıtıdır.

İleri de görüleceği gibi Ethem Nejat ve Ferid Beylerin ağaç ve orman konusunda büyük bir hassasiyetleri vardır. Bu nedenle Mesut Köy'de hükümetin verdiği ev ve paralara karşılık köylüleri sokak kenarlarına ve boş kalan yerlere ağaç dikmeye zorlamasını isterler. Evlerin boyutları hem İskân Komisyonun planında hem de Nejat Bey'lerin planında ayrıntılı olarak belirtilmiştir. Buna göre evler ve depo olarak kullanılacak alanlar şu boyutlarda olacaktır:

“Evler alesseviye bir katlı olmak lazım ise de altında iyi bir bodrum ve çatı arasında kullanışlı bir ambar bulunmalıdır. Bununla beraber evlere öyle bir biçim vermelidir ki çiftçiler zengin oldukları vakit evlerini büyütebilsinler.

Bodrum katı iki buçuk metre, birinci kat üç buçuk metre ve çatı arası da yine iki buçuk metre yüksek olmalıdır. Bu eve yerleşecek çiftçiye hükümetin yüz dönüm tarla verdiğini ve bunun da yarısının ekildiğini farz edersek çiftçimizin eline beher dönümden yedi kile mahsul geçtiğine göre üç yüz elli kile zahire hâsıl olmuş olur. Eğer çiftçimiz elli dönüm yerin otuzuna arpa ve buğday, onuna mısır ve diğer onuna da patates ekerse eline iki yüz kile kadar dane, elli-altmış kile mısır ve beş-altı bin okka da patates geçer. O halde danesini saklamak için on metre, mısır için de iki buçuk metre merbaı yere muhtaç olduğu için ceman yekûn on iki buçuk metre merbaında bir ambara malik olması icap eder. Tavan arasında bırakılan yer de bunun için tam hatta büyük bile gelir. Bodrum katında dahi patates ve sair kuru sebzelerini sakladıktan başka süt, peynir ve saire yiyecekleri saklamak için dahi pek çok yeri kalır. Çiftçinin oturacağı yerde de iki büyük oda, bir mutfak ve bir kiler bulunur. Asıl binaya bir kapı ile bitişik yere de bir ayakyolu ile bir gusûlhane yapılmalıdır.”⁸⁷⁰

Mesut köyde her adanın ortasında yapılan büyük ahırlar dört parçaya bölünmüş ve beheri bir çiftçiye verilmiştir.⁸⁷¹ Çiftçi toprağını bir çift öküz ve beygir

⁸⁷⁰ “Mesut Köy”, ss. 59-60.

⁸⁷¹ Şekil için bkz. Ergün, a.g.e., s. 109.

ile işlediğinden ve iki nihayet dört yaşında süt için inek beslemesi icap ettiğinden ahır olması lazımdır. Ahırların buldukları yerler kapılarla ayrılmalı, ahırın çatı katında ot ve saman koymak için bir deposu olmalı ve hayvan pisliklerinin gübre çukurlarının ulaşması için ayrı kanalları olmalıdır.

Evlerin ve ahırların taştan veya tuğladan yapılmasını öneren yazarlar bu şekilde saha sağlam binalar yapılabileceğini, evlerin önlerinin ise sebze bahçesi olarak kullanılabilceğini ifade ederler.

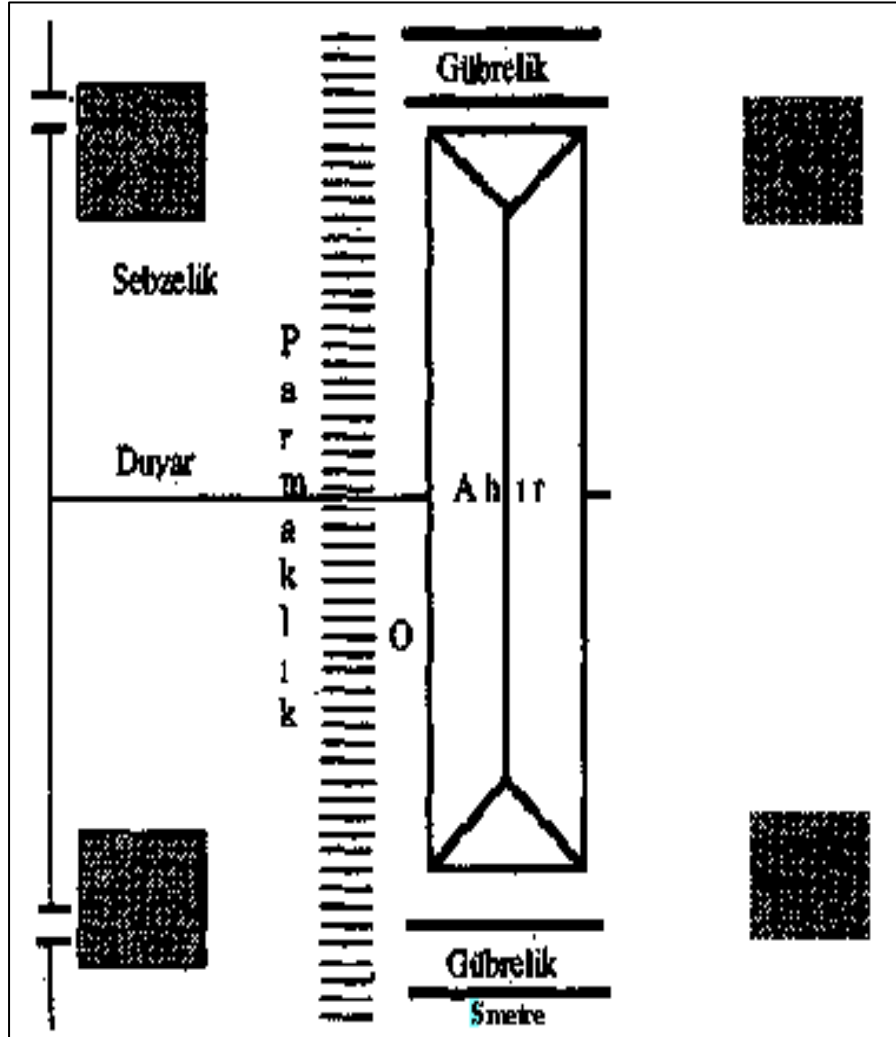

Elbette ki Mesut Köy'ün en büyük problemlerinden birisi su ve bu suyun

kullanılmasıdır. Nejat ve Ferid Beyler bu konu üzerinde düşünmüşler ve en hesaplı, en sağlıklı yöntemle köylünün suyu kullanmasını sağlayacak önerilerde bulunmuşlardır. Köylerde suyun tedarik edilmesinde en birinci yolun kuyular olduğunu belirten yazarlar, çoğu zaman bu kuyuların acı ve buruk bir tadı olduğunu ekleyerek, bu kuyuların köy merkezinde bulunmasının sağlık açısından hiç uygun olmadığı kanaatine varırlar. Çünkü köyün lağım ve pis sularının kuyu suyuna bulaşması nedeniyle pek çok köyde hastalıklar görüldüğünü buna sebebiyet vermemek için Mesut Köy’de açılacak kuyuların son evden yüz metre uzakta ve köyün bulunduğu yer biraz meyilli ise bayırın yukarı tarafına doğru açılmalıdır.⁸⁷²

Tabî ki bu suyun evlere getirilmesi için elektrik ve makine gücüne ihtiyaç vardır. Eğer köyde bir kuvvet ve yahut elektrik makine ve tertibatı yok ise kuyunun üzerine bir yel değirmeni kurulmalı ve yapılacak depoda toplanan suları köyün içerisindeki beş çeşmeye taksim etmelidir. Eğer kuvvet ve elektrik makineleri var ise kuyunun suyu istenilen yere bila zahmet gönderilir. Eğer köyün yakın ve yahut biraz uzağından nehir, çay ve dere geçiyor ise oradan borularla alınan su köyün istenilen yerine akıtılır. Köye bu gibi yerlerden alınacak sulara dahi pek çok dikkat etmeli ve daima içmek için kullanılacak suları kuvvetli borularla getirmelidir. Evlerde ve yahut hayvanlar için lazım olan sular harlar vasıtasıyla istenilen yerlere akıtılabilir. Görüleceği gibi Nejat ve Ferid Bey, her ayrıntı üzerinde dikkatlice durmuşlar ve önerdikleri şeylerin hal çarelerini de göstermişlerdir. Örneğin köye yakın bir yerde gür akan bir nehir varsa buraya hemen bir değirmen çarkı gibi bir çark yapılarak ona bir elektrik makinesi bağlanmasını, bu suretle köylünün ihtiyacı olan elektrikli makineleri çalıştırabileceklerini, eğer nehir yok ise çözümün kömür olduğunu, köye en yakın kömür ocağından çıkarılacak kömürden elde edilecek enerji ile suyun evlere taşınmasının sağlanabileceğini belirtirler.⁸⁷³

Mesut Köy planını çizdikleri esnada eğitim camiası içerisinde yer alan Nejat ve Ferid Beyler, doğal olarak diğer planlarda sadece bulunması gereken bir yapı olarak yer alan mektep binası üzerinde de ayrıntılı olarak durmuşlardır. Her ikisi de köylülerin iyi yetişmiş öğretmenler tarafından aydınlatılması taraftarı olan yazarlar

⁸⁷² “Mesut Köy’de Su ve Kuvvet”, *Toprak*, S. 6, 1 Temmuz 1329, s. 98.

⁸⁷³ a.g.m., s. 99.

Mesut Köy'ün en önemli yapısının mektep binası olduğu konusunda hem fikirdirler. “Mesut Köyün Mektebi” adlı makaleyi A. Ferid Bey kaleme almıştır. Ferid Bey'e göre mektep sadece küçüklere değil büyüklere de hitap eder bir vaziyette olmalıdır. Bu nedenle gayet geniş bir alana inşa edilmelidir. Mektep binası iki katlı, büyük salonlu ve altı üstü üçer yüz kişi alabilecek büyüklükte olmalıdır. Alt kata ön tarafından ve üst kata da mektebin arkasındaki hususi kapıdan girilip çıkılabilmelidir. Bununla beraber alt kattan üst kata çıkar bir merdiven de bulunmalıdır. Alt kat sınıflara bölünmeli ve çocuklar yerleştirilerek mükemmelen okutulmalıdırlar. Üst katta dahi köylü dayılar toplanarak görüşüp konuşmalıdırlar.⁸⁷⁴ Ferid Bey, köylülerin bir dernek kurmaları gerektiğini ve hane başına aylık bir kuruş toplanması durumunda yüz elli haneden ayda yüz elli ve senede bin sekiz yüz kuruş toplanmış olacağını, bu paranın okulun üst katında bulunacak olan kütüphaneye ait olmasını ve köylülerin bu kütüphanede son usûl ziraat yollarını ve ziraat yayınlarını takip etmelerini önerir.

Ferid Bey okulun üst katını adeta köyün resmi toplanma mekânı halinde tasavvur etmektedir. Zira ona göre, jandarma, muhtar, tahsildar gibi kişiler bir açıklama yapılacağı zaman bu yeri kullanmalı, milli ve dini bayramlar burada kutlanmalıdır. Aynı dernek odasında bir de ecza dolabı bulunmalı, içerisinde insanlara ve hayvanlara ait ilaçlar bulunmalıdır.⁸⁷⁵

Mesut Köy fikri veya bazı yazarlara göre ütopyası⁸⁷⁶ Ethem Nejat Bey'in Osmanlı Devletinin kalkınmasında ana unsur olarak gördüğü köy iktisadiyatının ve bu iktisadiyatın gerçekleştirileceği modern köyün müşahhas bir örneğidir. Bu köyde evler ve diğer yapılar düzenli bir şekilde yer almakta, ziraat ve hayvancılıkla geçinecek köylü için hayatı kolaylaştıracak her türlü kolaylık düşünülmekte ve temiz, modern ve mutlu bir köy portresi yansıtılmaktadır. Mesut Köy, her ne kadar muhacirler için planlanmış bir köy görüntüsünde olsa da aslında Ethem Nejat ve Ferid Beylerin hayallerinde yaşattıkları ve olmasını arzuladıkları bir Türk köyü

⁸⁷⁴ A. Ferid, “Mesut Köyün Mektebi”, *Yeni Fikir*, C. II, S. 11, Mayıs 1913, s. 341.

⁸⁷⁵ A. Ferid, a.g.m., s. 344.

⁸⁷⁶ Faruk Öztürk, “Türk Eğitim Düşüncesinde Bir Tarım Köyü Ütopyası: Mesut Köy”, *Tarih ve Toplum*, C. XXXI, S. 182, Şubat 1999, ss. 4-10.

şeklinde idealize edilmektedir. Elbette ki savaştan yeni çıkmış olan bir devlette bu türden yeni köyler inşa edilmesi pek mümkün olmamıştır. Fakat bu ve bunun gibi projeler varlığını mütareke dönemine kadar sürdürmüştür. Daha 1910 gibi erken bir tarihte topraklarını boş bırakarak çiftliklerine gitmeyen ve işlemeyenlere ait olan toprakların aynen İtalya’da olduğu gibi ellerinden alınarak ya çiftçilere yahut da muhacirlere verilmesini istemekteydi.⁸⁷⁷ Mesut Köy’ün, bu şekilde toprak verilecek olan muhacirlerin yerleşmeleri için düşünülmüş bir proje olabileceği de akla gelmektedir.

Ziraat ile bağlantılı olarak Nejat Bey’in ve arkadaşlarının ağaç ve ormancılık üzerinde durduklarını da görmekteyiz. Ormancılığın hem iktisadi hem de sihi yönü üzerinde duran Ferid Bey orman yetiştirilmesi hakkında şunları yazmaktadır:

“Ziraat sanatları içinde en kârlısı ormancılıktır. Çünkü ormanlar kendi başlarına yetişirler. Orman yetiştirenler yetiştirdikleri ormanlara pek az masraf ederler. Hâlbuki yetişmiş ormanlardan istifade edenler hiçbir para masraf yapmazlar.(...)”

Orman yetiştirmede pek çok maksatlar var ise de başlıcaları: 1- Ormanları mahvedilmiş bir yerde orman yetiştirmek. 2- Başka memleketlerde yetişen iyi cins orman ağaçlarını memleketimizde dahi yetiştirmek. 3- Toprağı fena ve ziraat yapılmayan yerlerde orman yetiştirmek. 4- Çıplak dağlarda orman yetiştirmek ve ilh. dir.

Ormanları mahvedilmiş bir yerde yeniden orman yetiştirmek o yerin havaca olan yerlerini islah etmek içindir. Bu vasıta ile havası düzeltilebilir memleketimizde pek çok yerler vardır. Orman yapmadan evvel orman yetiştirmek isteyenler gelişi güzel bir katalog açıp hemen beş, on türlü tohum celb ederek orman yetiştirmeye kalkmamalıdır. Bir kimse orman yapmadan evvel orman yapacağı yerin havasını, denizden yüksekliğini ve toprağını muayene etmelidir. Badehu en yakın ormanda yahud etrafta hangi cins orman ağaçlarının iyi yetiştiklerini -eğer varsa tedkik- etmelidir.”⁸⁷⁸

⁸⁷⁷ Ethem Nejat, “Çiftlik Sahipleri”, *Osmanlı Ziraat ve Ticaret Gazetesi*, S. 41, 5 Ağustos 1910, s. 654.

⁸⁷⁸ A. Ferid, “Ormancılık”, *Yeni Fikir*, C. I, S. 5, Nisan 1911, ss. 133-134.

Anlaşıldığı gibi Ferid Bey ormanlar oluşturulurken bile fenni usûller uygulanması gerektiğini belirtmekteydi. Osmanlı topraklarında ziraat ve hayvancılık konusunda neler yapılabileceğini düşünen Alasonya İdadisi Müdürü Ethem Nejat Bey ve muallimlerden A. Ferid Bey bir köy kadar küçük ve sessiz kasabanın bir ucunda bulunan hanelerinde bir gece mesail-i ziraiye hakkında münakaşa yaparken, gayri ihtiyarî mecra-yı kelimeleri ağaç bayramları esasına teveccüh eylemişti.

Ağaç Bayramları ilk kez Forin isminde bir Fransız tarafından düşünülmüş ancak ilk zamanlarda Fransa'da taraftar bulmadığı için diğer memleketler tarafından alınmıştır. Daha sonra ise Fransa'ya tekrar girmiştir.⁸⁷⁹ Ferid Bey Ağaç Bayramlarının diğer ülkeler için önemini şu sözlerle ifade etmektedir:

“Fransa'nın meşhur Turing kulübü her sene birçok ağaç bayramları tertip ederek ahalinin hem faydeli ve hem de eğlenceli bir gün geçirmesine vasıta olur.

Ağaç bayramlarına Almanya'da, İsviçre'de ve Amerika'da pek büyük ehemmiyet verilir. Hele İtalyanlar ağaç bayramlarının meftunudur. Her sene mevsiminde binlerce çocuklar kral ve kraliçenin önünde ağaçlar dikerler. Kral da bunlara pişva olur, o da bir tane ağaç diker. İtalya kralından sonra Amerika eski reisi olan Rosvelt gelir. Bu adam orman yetiştirmek için yapılan her şeye o kadar canı yürekten sarılıyor ki mümkün değil anlatılamaz. Yapılan ağaç bayramlarında daima bulduktan başka hem birkaç tane ağaç diker ve hem de dikenleri teşvik eder. İngiltere kralı dahi bu hususta meraklıdır. Ekseriya ağaç bayramlarında bulunur. Herkesten evveli bir tane ağaç diker. Bin dokuz yüz dört milat senesinde İspanya'da yapılan ağaç bayramlarında tamam iki yüz bin çocuk bulunmuş ve yüz binlerce ağaç dikilmiştir. Bayram günü kral kendisi dahi Lübnan selvileri dikmiştir.”⁸⁸⁰

Ethem Nejat ve Ferid Beyler Alasonya'da buldukları sırada “Ziraata Faydalı Nebatat ve Hayvanatı Muhafaza ve Ağaç Dikmek İçin Alasonya Çocukları

⁸⁷⁹ Mehmed Zeki, “Ağaç Bayramı”, *Yeni Fikir*, C. III, S. 21, Mayıs 1914, s. 668.

⁸⁸⁰ A. Ferid, “Ağaçları Sevelim!”, *Yeni Fikir*, C. I, S. 4, Mart 1912, s. 106.

Arasında Cemiyet” adı altında bir cemiyet teşkil etmişler ve nizamnamelerini hazırlayıp ilgili makamlara vermişlerdir. Hatta hazırladıkları nizamname bazı gazetelerde yayınlanmış ve takdir görmüşlerdir. Cemiyet resmen kurulmuş olmamasına rağmen çalışmalara başlanmış, Nejat ve Ferid Beyler küçük çocuklara Alasonya ziraatına büyük fenalıklar yapan kargaların yumurtalarını toplatmaya başlamışlardır. Topladıkları yumurtaları idadi müdür ve muavinine getiren çocuklara aferinler verilmeye ve isimleri deftere geçirilmeye başlanmıştır. Bir taraftan da mezkûr muallimlerle çocuklar dağ ve bayır gezerek Muallim Ferit Bey’in zararlı ve yararlı böcekler hakkında verdiği bilgileri dinlemeye ve zararlı olanlarını öldürmeye başlamışlardır. Bütün çocuklarla muallimlerin tek emeli mevsimi gelince ağaç bayramı yapmak olmuştur.⁸⁸¹ 1909 senesi için planlanan Ağaç Bayramı, Manastır Kaymakamı Sirozlu İrfan Efendi’nin resmi makamlara Ethem Nejat ve Ferid Beylerin kurdukları cemiyetin “cemiyet-i hafiye” olduğunu ihbar etmesi nedeniyle yapılamamıştır.⁸⁸² Polis komiserinin araştırmasından sonra sonra, iş adli makama yansımış ve nihayet iki arkadaş ceza mahkemesinin sanık sandalyesine oturmuşlardı!

Aynı sandalyede kendilerinden önce Yunanistan’dan geçen komitelerin oturmuş olduğunu bilen Edhem Nejat ve A. Ferid Beyler kendilerini şu şekilde savunmuşlardır:

“Siz ey heyet-i hâkime! Memleketi imar ve çocukları vatanın ilâsı yolunda irşat için, yüzlerce kilometre uzaktan ailelerini, hatta kendilerince pek rahat ve müreffeh olan işlerini bırakıp gelen bu genç muallimlerin bu maznun, bu canı sandalyesinde oturmasına ne diyorsunuz?”

O vakit mahkeme salonunu dolduranlar pek ala bilirler ki mahkeme azalarında bazısı bu manzaradan ağlamış idi. Nihayet müdde-i umumi muhakemenin lüzumsuzluğuna kani oldu.”⁸⁸³

Bir sene sonra Ethem Nejat Bey Manastır Darülmuallimin Müdürlüğüne, Ferid Bey ise aynı okulun ziraat muallimliğine tayin olunmuşlardır. Manastır’a geldikten sonra da bu iki genç eğitimci 1911 yılının Şubat ayında Alasonya’dakine

⁸⁸¹ Mehmed Zeki, a.g.m., ss. 669-670.

⁸⁸² “Darülmualliminin Ağaç Bayramı”, *Neyyir-i Hakikat*, 4 Nisan 1911.

⁸⁸³ Mehmed Zeki, a.g.m., ss. 670-671.

benzer bir cemiyet kurmuşlardır. “Manastır Darümuallimini Talebe Cemiyeti”^{*} adını verdikleri bu cemiyetin amacı Manastır Darümuallimini talebeleri arasında dayanışmayı sağlamak, ziraata zararlı böcekleri itlaf etmek, ağaçları ve yararlı böcekleri korumak ve ağaç bayramları düzenlemektir. Talebeler mezun olduktan sonra da bu cemiyete bağlı olacak ve yapılacak olan ağaç bayramlarına katılacaklardır.^{*}

Ethem Nejat ve Ferid Bey, o vakit vali olan Reşid Paşa’ya ve Maarif Müdürü Zekeriya Zihni Bey’e cemiyetin nizamnamesini takdim etmişlerdir. Her ikisi de bu girişimi memnuniyetle karşılamışlar ve Vali cemiyetin onursal başkanlığını, Eğitim Müdürü de ikinci başkanlığını kabul etmiştir.⁸⁸⁴

1913 yılında ise Nejat ve Ferid Beyler ağaç bayramlarının rağbet görmesi üzerine bu bayramlar hakkında Ziraat ve Ticaret Nezâreti’ne bir muhtıra vermişlerdir. Bu muhtıraya göre ağaç bayramı ve bu bayramın amacı şu şekilde belirtilmektedir:

“Madde 1: Büyük küçük vatandaşların müctemian ve eğlence ile ağaç dikmelerine “ağaç bayramı” unvanı verilir.

Madde 2: Ağaç bayramları şu gaye ve maksada binaen yapılır: ormanları mahvedilen yerlere yeniden ormanlar yetiştirmek, sıhhat-i umumiyyeye ve ziraata hadim ormanlar yetiştirmek, orada yetişmesi mümkün olan nadir ve iyi cins ağaçlardan yetiştirmek, toprağı fena ve çıplak olan yerlerle, çıplak olan dağlarda orman yetiştirmek, ziynet ve tenezzüh ormanları ve sokaklara sıra ve arı ağaçlar yetiştirmek.”⁸⁸⁵

^{*} Manastır Darümuallimininin 1911 yılı mezunları gittikleri yerlerde aynı Alasonya ve Manastır’da olduğu gibi benzer amaçlarla cemiyetler teşkil etmişlerdir. Bunlardan birisi de Mehmed Zeki Bey’in kurdurduğu “Ormanlı Mektebi Talebe Cemiyeti”dir. Cemiyete mensup talebeler bir yıl içerisinde 1200 karga yumurtası toplamışlardır. Mehmed Zeki, “Kargalar”, *Yeni Fikir*, C. I, S. 7, Haziran 1912, s. 220.

^{*} Bu cemiyetin oldukça iyi örgütlenmiş olduğu ve üyeleri arasında bir birlik oluşturduğu *Yeni Fikir* Dergisindeki bazı haberlerden anlaşılmaktadır. 17. Sayıda yer alan Darümuallimin ailesi adlı bir yazıda, okuldan mezun olmuş efendilerin şu anda hangi görevleri icra ettikleri yazılmaktadır. Bunun yanı sıra derginin yazar kadrosunda okulun eski mezunlarının olması da bu öğrencilerin Manastır Darümuallimini ile bağlarını devam ettirdiklerinin bir kanıtıdır.

⁸⁸⁴ Yahya Akyüz-Faruk Öztürk, “Ethem Nejat ve Ferit Bey’in İlk Ağaç Bayramı Girişimi”, *Tarih ve Toplum*, S. 225, Eylül 2002, s. 23.

⁸⁸⁵ “Ağaç Bayramları Hakkında”, *Yeni Fikir*, C. II, S. 9, Mart 1913, ss. 274-275.

İlk ağaç bayramı 19 Mart 1911 yılında Manastır'da Hanlarönü'ne yakın Eğrideğirmen mevkiinde gerçekleştirilmiştir. Bayramdan birkaç gün önce mektep talebeleri bir balkana girip küçük ağaçlar çıkarmışlar, keza civar kaza belediyeleri de kâfi miktarda ağaç getirmişlerdir. Sabaha saat on birde talebe cemiyetinin tahsis ettiği davul, zurna ve mızıklar hiç susmadan çalarak herkesi bayrama davet etmeye başlamıştır. Manastır'da ki bütün okullar ve resmi daireler o gün tatil edilmiş ve Manastır ahali de bayrama iştirak etmiştir. Başta Darülmualimin öğrencileri olmak üzere bir alay oluşturulmuştur. Bu alay Manastır'ın o zamana kadar gördüğü en güzel alay olmuş ve Neyyir-i Hakikat gazetesine göre 10 Temmuz şenliklerinden sonra ikinciliği alacak bir şenlik olmuştur.⁸⁸⁶

Neyyir-i Hakikat gazetesini haberin devamında o günü şu şekilde anlatmaktadır:

“Saat üçte Darülmualimin talebeleri, bu muallim ordusu asker gibi muntazam bölükler; mangalar ile mektebden çıktılar, yürüdüler. Bütün ahali talebenin elindeki rengârenk bayraklar, muhteşem hilal karşısında bir vaziyet-i ihtiramkârane alıyor ve alayı alkışlıyorlardı. Alayın önünde Mekteb-i Sanayi mızıkası ehviye-i milliye terennüm ediyor ve mızıkânın önünde birçok ağaçlar yığılmış ve üzeri rengârenk bayraklar, elvah ve çiçeklerle donatılmış bir araba gidiyordu. Temin ederiz ki bu kadar güzel, böyle muhteşem ve debdebeli bir alay hiçbir yerde görülmemiştir. İttihad ve Terakki Mektebi talebeleri mini mini istikbal adamları da ağabeylerinin zevkine iştirak ile alayı ikmal eylediler.

Belediye önünde alay ârâm eyledi. Talebenin milli nameleri yükseldi; alay belediye reisi tarafından selamlandı. Badehu alay idadi mektebi önünde durdu. İdadi arkadaşlarını da selamladılar ve muhtelif şarkılar, hürriyet avazeleriyle onlara muhabbetlerini takdim eylediler. Ohh ne tatlı saatler, darülmualimin talebeleri bağırıyorlardı: “Hep mektebli, hep kardeşiz”.

Bütün memleket ayakta, sokaklar hıncahınç dolu, evlerin üstü, pencereleri, her taraf büyük bir kalabalık gösteriyordu. Alay bu

⁸⁸⁶ “Darülmualiminin Ağaç Bayramı”, *Neyyir-i Hakikat*, 4 Nisan 1911.

debdebesiyle şehirden harice çıktı ve Eğrideğirmen denilen mahaldeki orman ittihaz edilecek mevkiye yaklaştı.”

Gazete, alayın gelişinden sonra şehrin ileri gelenlerinin ilk ağacı dikmelerini ve halkın coşkusunu ayrıntılı bir şekilde anlatmaktadır:

“Manastır’da bulunan bilcümle mekâtib-i ibtidaiye talebesi Eğrideğirmen’e toplanmıştı. Darümuallimin talebeleri bir ciheti işgal eyledi. Mekâtib-i ibtidaiye talebesi de karşı ciheti tutmuştu ahalinin bir kısmı talebenin arkasına toplanmış bir kısmı da yukarıda Hanlarönü’nde alaya kuş bakışı nazar ediyordu. Heyet-i muhtereme dahi bir kısım-ı mahsus işgal etmişti.

Evvela Darümuallimin Talebe Cemiyeti idare memuru Süleyman Efendi tarafından suret-i münderiç nutuk irad edildi ve fevk alkışlandı badehu mekteb muallimlerinden Hafız Abdullah Efendi tarafından ağaç gars etmenin fevaidi hakkındaki ayet-ı kelime ve hadis-i nebeviye de zikr edilmek üzere Arabî bir dua kıraat olundu.

Darümuallimin talebeleri efendiler tarafından Marş-ı Sultânî kıraat edildi ve mızıkâ selam havası çaldı. Cümle tarafından padişahım çok yaşa avazeleri yükseldi ve ilk ağaç belediye reisi Baha Beyefendi tarafından gars edildi.

İlk ağacın dikilmesine Maarif Müdürü Zekeriya Bey, Orman Serkatibi Hüseyin Hilmi Bey, Merkez Kaymakamı Mehmet Ali Bey, Maliye Müfettişi Nazım Bey, Mekteb-i İdadi müdürü Baha Bey, Darümuallimin Müdürü Edhem Nejat Bey, Eşraftan Mustafa Asım Bey ve Neyyir-i Hakikat Sermuharriri ve Müdürü Eyüp Bey yardım etmişlerdir. Birinci ağaç dikildikten sonra heyet gariptir ki bir ağızdan ‘altın diktik’ demişlerdir.”

Heyetin ağaç dikmesinden sonra talebeler sırayla gelerek Orman Müfettişi Hüseyin Bey ve Nancy Ziraat Mektebi mezunlarından Ferid Beylerin gözetiminde 1050 ağaç dikmişlerdir. Gazete bu önemli gün için başta Darümuallimin Müdürü Ethem Nejat Bey’i, ziraat muallimi Ferid Bey’i, Orman Müfettişi Hüseyin Bey’i ve Talebe Cemiyeti adına da Süleyman Bey’i tebrik etmiş ve yalnız Manastır mekteplerinin değil Osmanlı coğrafyasındaki tüm mekteplerin bu mukaddes görevi

yerine getirmeleri gerektiğini ve hatta tüm ülkede on dokuz martın ağaç bayramı olarak kabul edilmesini istemiştir. Tanin Gazetesi ise bu günün milli bir bayram ilan edilmesinin uygun olacağını ifade etmiştir.⁸⁸⁷

Birinci ağaç bayramının yapılmasından yaklaşık bir sene sonra 10 Mart 1912 tarihinde yine Manastır'da ikinci ağaç bayramı düzenlenmiştir. Bir sene önceki bayramda olduğu gibi yine büyük bir neşe içinde geçen ikinci bayramın riyaset-i fahriyesini Dâhiliye müsteşarı olan Ali Münif Beyefendi kabul etmiş ve bu bayram askerlerin şerefine yapılmıştı. Orizar'da yapılan süvari kışlaları için ufak bir orman yapılması amaçlanmıştı. Saat ikide heyet Darahur Boyu'nu takip ederek şehre yarım saat mesafedeki askeri kışlaların yakına gelmiş ve askerlerinde katıldığı ağaç dikiminde 500 kadar ağaç dikilmiştir.⁸⁸⁸

Bir sonraki sene savaş nedeniyle Rumeli ağaç bayramları düzenlenememiştir. Ancak Ethem Nejat Bey'in Bursa Darümuallimin Müdürlüğüne atanmasından sonra bu şehirde Anadolu'da ki ilk ağaç bayramı düzenlenmiştir. Şubat ayında yapılan bu bayram Ethem Nejat Bey'in kurduğu Muallimler Yurdu'nun öncülüğünde Şubat ayında gerçekleştirilmiştir. Ağaç dikim alanı olarak İticiler Mevkii seçilmiş ve bayrama Bursa mekteplerinin hemen hepsi iştirak etmişlerdir. Fakat Manastır'daki ağaç bayramlarının aksine Bursa'da ki bayrama mülkî amirler, memurlar ve hatta orman memurları bile iştirak etmemişlerdir. Talebeler tarafından gün bitimine kadar iki bin ağaç dikilmiştir.⁸⁸⁹

Ethem Nejat Bey'in Manastır'da başlatmış olduğu ağaç bayramları kısa süre içerisinde yaygınlık kazanmıştır. 1913 yılında kurulan ve kurucuları arasında Nejat Bey'in de bulunduğu Türk Gücü cemiyetinin nizamnamesinde cemiyetin amaçlarından birisinin ağaç bayramları düzenlemek olduğu belirtilmektedir.⁸⁹⁰ Eskişehir Maarif Müdürlüğü esnasında da Nejat Bey'in ağaç bayramları düzenlediği

⁸⁸⁷ "Ağaç Bayramı", *Tanin*, 10 Nisan 1911.

⁸⁸⁸ Manastır Darümuallimininde Ağaç Bayramı", *Yeni Fikir*, C. I, S. 4, Mart 1912, s. 121.

⁸⁸⁹ Mehmed Zeki, a.g.m., s. 668.

⁸⁹⁰ Türk Gücünün Umumi Nizamı, İstanbul, 1913.

anlaşılmaktadır.⁸⁹¹ Ziraat ve Ticaret Nazırı Celal Bey Efendinin emriyle okullarda ağaç bayramları yapılmaya başlanmıştır. 1914 yılında Edirne Sanayi Mektebine tayini çıkan Ferid Bey de bu şehirde bir ağaç bayramı düzenlemiştir.⁸⁹² 1916 yılının Nisan ayında Bakırköy’de daha sonra Belediye Bahçesi yapılacak olan yerde Makriköy, Mahmud Şevket Paşa, Üsküdar Numune Mektepleri, Hoca Mustafa Paşa Mektebi, Barbaros Hayreddin Paşa Mektebi ve Makriköy Rum ve Ermeni Mekteplerinin katılımıyla Galatasaray Sultânîsi terbiye-i bedeniye muallimi Faik Bey’in riyaseti altında bir ağaç bayramı düzenlenmiş ve bu bayramda 1.200 ağaç dikilmiştir.⁸⁹³ 1917 yılında ise Erdek’de tüm okullardan gelen yaklaşık 1.200 kadar talebe getirtilen 1254 adet ağacı dikmişlerdir.⁸⁹⁴ Bu gelenek Kurtuluş Savaşı döneminde de devam etmiş, 1922 yılında Tokat’da ağaç bayramı düzenlenmiştir.⁸⁹⁵

Ethem Nejat Bey’in ülkemizdeki ormanların giderek azalması üzerine başlatmış olduğu ağaç bayramları hem ülkenin yeşillenmesine, hem de iktisadi olarak bu ormanlardan yararlanılmasına sebep oluyordu. Bu faaliyetin çevre korumasında büyük bir adım olduğunu ifade eden Akyüz, Nejat ve Ferid Beylerin eğitim yoluyla bu sorunun üstesinden gelinebileceğini gösterdiklerini ifade etmektedir.⁸⁹⁶ Ferid Bey de bu bayramların yararını şu şekilde ifade etmiştir:

“Büyük bir alay ile orman yapmaya gitme, ağaçlara büyük bir ehemmiyet verme talebelerin ahvâl-i ruhiyesine büyük büyük tesirler icra eder. Talebede ormanlara, ormancılığa ve orman yetiştirmeye büyük bir merak uyandırdığı görülür. Bununla beraber talebe ağaçlara hürmet etmeye ve onlara acımaya başlar. Yapılan ağaç bayramlarından sonra çocukların bahçelerdeki, sokaklardaki ağaçları muayeneye başladıkları, onlara dikkat ettikleri ve su verdikleri görülür. Kabuğu soyulmuş bir ağacı iyi etmeye çalışırlar, hayvanların bir ağaca zarar verdiğini görecektir olurlar ise onu men ederler. Velhasıl kelam çocuklar ağaçların büyük bir müdafii kesilirler.

⁸⁹¹ Mete Tunçay, “Meb’us Namzedimiz Ethem Nejat Bey Eskişehir’de Ne Yaptı?”, *Tarih ve Toplum*, S. 61, 1989, s. 40.

⁸⁹² Mehmed Zeki, a.g.m., ss. 674-675.

⁸⁹³ Türklük Şuûnu, “Ağaç Bayramı”, *Türk Yurdu*, C. X, S. 3, 20 Nisan 1916.

⁸⁹⁴ Akyüz-Öztürk, a.g.m., s. 26.

⁸⁹⁵ Bakır, a.g.t., s. 288.

⁸⁹⁶ Yahya Akyüz, “Çevre Koruması ve Eğitim Sistemimiz”, *Ankara Üniversitesi Eğitim Bilimleri Fakültesi Dergisi*, C. X, S. 1-4, 1977, s. 28.

*Tabii bu gibi hislerle mütehassis ola ola büyümüş olan bir kimse bütün ömründe ağaçları ve onlardan teşekkül eden ormanları muhafaza etmek ister. Başka memleketlerde bu hallerin orman yangınlarının önüne geçtiği söylenmektedir ki pek doğrudur.*⁸⁹⁷

Ethem Nejat Bey benimsediği eğitimsel ve iktisadi faaliyetleri istisnasız olarak, bulunduğu her şehre taşımıştır. Bunun yanı sıra Darümualliminin müdürlüğü yapması dolayısıyla bu faaliyetleri öğretmen adayları vasıtasıyla Anadolu ve Rumeli'ye yaymıştır. Ziraatın fenni usûllerle yapılmasına büyük özen gösteren Nejat Bey bu konuda çalışmalarda bulunmadan önce ziraat yapılacak olan mahallin iklim özelliklerinin bilinmesi gerektiğini ifade eder. Osmanlı Devletinde bu konudaki ilk çalışmalar Uluslar arası tuna Komisyonunun 1864 yılında Osmanlı Devletinin Karadeniz kıyılarında bu tür gözlemevlerinin kurulmasını gerekli görmesi üzerine 1867'de Sulina, Varna, Burgaz, Trabzon, Tekirdağ, Kavala, Selanik, Manastır, Avlonya, İşkodra, Beyoğlu, Diyarbakır ve Bağdat istasyonlarından oluşan bir sistem kurulmuş, oluşturulan Osmanlı Rasathane-i Hümayûnu'nun başına Fransız Aristid Coumbary getirilmiştir. Bu ağın geliştirilmesiyle 1875 sonrasında İzmir, Beyrut, Sinop, Selanik, Avlonya, Bursa ve Trabzon'da her gün yapılan rasatlar telgrafla İstanbul'a bildirilmeye başlanmıştır.⁸⁹⁸ Ancak ilerleyen yıllarda rasatlara ve rasathanelere gereken önem verilmemiştir.

Ethem Nejat Bey ülkemize ait pek çok bilgiyi bilmediğimizi ve memleketimizi yeterinde tanımadığımızı, bu nedenle yabancıların neşrettikleri memleketimizle ilgili her türlü yayını hevesle okuduğumuzu, ancak yabancılar yazmadıkları alanlara ait malumatımız olmadığını belirterek, bu şekilde yabancılara merbut yaşamının ülkemiz için utanç verici olduğunu ifade etmektedir. Bu eksikliklerden birisinin de ziraat yapmak için büyük öneme haiz olan iklim cetvelleri olduğunu belirten Nejat Bey iklimi belirlemek ve uygun ziraat mahsullerini ve usûllerini seçmek için kullanılacak olan rasathanelerin önemini şu şekilde ifade etmektedir:

⁸⁹⁷ A.Ferid, a.g.m., ss. 108-109.

⁸⁹⁸ Tekeli-İlkin, a.g.e., s. 73.

“Bir mahalim iklimi hakkında istihsal-i malumat eylemek, o memlekete alaka ve nispet cihetiyle pek mühimdir. Teessüf edilir ki memleketin her taraf-ı iklimi hakkında malumatımız olmadığı için hiçbir tarafında bir teşebbüs-i mahsus göstermek için bir heves ve faaliyet ibraz edemiyoruz. Zaten elimizde memleketin iklimini ve tahvilat-ı hevaiyesini gösterir bir muntazam kitap ve eser, bir istatistik yok ki...

Memleketimizin coğrafyesini Fransızcadan tercüme ettiğimiz ne kadar gülünç olur ise iklim cetvelleri neşrini de oradan beklersek o kadar ayıp olacaktır.

Alat-ı cevviye ve hevaiyenin iklime hizmetinden başka ahaliyi medeniyete, teceddüde, terakkiye, düşünmeye, Avrupa gibi yükselmeye sevk eylemek için külli ve cüzi menafi vardır. Alaim-i cevviye heva rasathanelerinin ziraata da nihayetsiz hizmetleri bulunur. Osmanlı vatanının zengin ve mamur olması için hep takdir ediyor ve anlıyoruz ki ziraatın yeni ve fenni usûlde terakkisine lüzum vardır. Yeni usûl ziraat birçok hazırlıklara muhtaçtır. O hazırlılar olmadan birden bire olmuş meyve beklemek kabil olamaz.”⁸⁹⁹

Memleketimizde numune tarlalarının iyi niyetli bazı ölçüm girişimleri olmasına rağmen muntazam surette ölçüm yapan bir rasathanenin olmadığını bildiren Nejat Bey, bu konuda görevin ibtidai ve köy mekteplerinin talebe ve muallimlerine düştüğü fikrindedir. Köylerde ziraatı geliştirebilmek için ilk önce köylere gidecek olan öğretmenlerin bu hususta eğitilmeleri gerektiğini düşünen Nejat Bey bu nedenle bütün Darümualliminlerde bir rasathanenin bulunması gerektiğini ve öğrencilerin günlük izlenimleri kaydederek o yörenin iklimini belirlemelerini ve en uygun zirai yöntemin ve ürünlerin seçilmesinin kolaylaşmasını arzu eder. Bu sebeple ilk kez Alasonya Hususi İdadisinde müdür iken okulda bir rasathane kuran Ethem Nejat, halkın bu işe çok hevesle yaklaştığını ve ölçümleri merak ederek sık sık okulu ziyarete geldiklerini kaydeder. İptidai, rüşdi, idadi ve köy mekteplerinde ikinci ve üçüncü derecede istasyonlar vücuda getirmenin çok zor olmadığını ifade eden Nejat Bey, Manastır Darümuallimininden 1911 yılında mezun olan öğretmenlerin gittikleri yerlerde ölçümler yaptıklarını belirtmektedir. A. Ferid Bey de bu işe ilgi duyanlar

⁸⁹⁹ Ethem Nejat, “Mekteplerde Alaim-i Cevviye Rasathaneleri”, *Sırat-ı Müstakîm*, C. V, S. 130, s. 427.

için Yeni Fikir Dergisinde ölçüm araçlarının ve bir istasyonda bulunması lazım olan aletlerin yapılış şekillerini anlatmıştır.⁹⁰⁰ Nejat Bey, Manastır Darülmualimin Müdürlüğüne atanınca okulda hemen bir rasathane kurmuş, 2 Şubat 1910'dan 3 Şubat 1911'e kadar olan hava olaylarını öğrencilerini de görevlendirerek ölçmüş ve Manastır'ın iklimi hakkında bir rapor tutmuştur.⁹⁰¹ Nejat Bey'in Manastır Darülmualimininde kurduğu rasathanede ölçüm için birçok alet ve edevat bulunmaktaydı. Hatta kırağı, çiy ve don olup olmayacağını haber veren ve memleketin hemen hiçbir tarafında bulunmayan bakoskop cihazı bile bulunmaktaydı.⁹⁰² Eskişehir Maarif müdürlüğü esnasında Ferid Bey ile birlikte Eskişehir'in alaim-i hava istatistiklerini tutan Nejat Bey, rasıtlık için muallimlere bir devre-i tedrisiye bile açtırmıştır.⁹⁰³

Ethem Nejat Bey Osmanlı Devletinin kalkınmasında en birinci yolun ziraat olduğunu ve yeni ziraat yollarının köylü ve çiftçilere öğretilmesi gerektiği kanısındadır. Bu iş için de araç olarak Darülmualiminlerde okuyan öğretmen adaylarını görmektedir. Bu fikir pratikte oldukça işe yarar gözükmekteydi. Köylüleri bir araya toplayıp onlara yeni usûllerle ziraat yapmayı öğretmek zor olacağından en iyi yol köylere gidecek olan öğretmenleri eğitmek ve onlar aracılığıyla köylülerin eğitilmelerini sağlamaktır. Nejat Bey diğer bir pratik yöntem olarak da askere gelen köylü gençlere askerlik yaptıkları süre müddetince ziraat dersleri verilmesini önerir.

Aslında bu fikir II. Meşrutiyet'in ilanından hemen sonra bazı gazetelerce ve yazarlarca dile getirilmiştir. Osmanlı Ziraat ve Ticaret Gazetesi 24 Şubat 1909'da Harbiye Nazırı Mahmud Şevket Paşa'ya açık bir mektup yayınlamıştır. Bu mektupta, İtalya'nın girdiği savaştan sonra iktisadi durumunu düzeltmek için ziraata önem vermeye başladığı ve askerleri aracılığıyla ahali arasında ziraatı yaygınlaştırmayı amaçladığı belirtilerek kısa süre sonra kışlalarda askerlere ziraat dersi verme usûlünün 1888'de Yunanistan, 1890 senesinde Belçika ve 1898'de Almanya ve

⁹⁰⁰ A. Ferid, "Köylerde Hava Rasadhaneleri", *Yeni Fikir*, C. I, S. 3, Şubat 1911, ss. 74-79.

⁹⁰¹ Ethem Nejat, "Manastır'ın Tedkikat-ı Hevaiyesi", *Yeni Fikir*, C. I, S. 5, Nisan 1912, ss. 150-155. Nejat Bey tuttuğu bu istatistiği Tanin Gazetesine de göndermiştir. "Manastır'da Tedkikat-ı Hevaiye", *Tanin*, 29 Nisan 1912.

⁹⁰² Ethem Nejat, a.g.e., s. 154.

⁹⁰³ Tunçay, a.g.m., s. 40.

İngiltere ve 1900’de Rusya tarafından uygulanmaya başlandığı ifade edilmekteydi. Gazete, zaman kaybetmeden aynı usûlün bizde de uygulanması gerektiğini Nazır Bey’den istirham ediyordu. Gazete, Osmanlı Devletinin tealisini ordu ve ziraatta görmekte, Osmanlı memleketinin hem ziraat hem de asker memleketini olduğunu belirterek şöyle diyordu:

“Asker vatanı müdafaa ve muhafaza eder. Asayiş-i memleketi temin eyler. Zirai ise milleti besler, memleketi imar eder. Ordusu bulunmayan bir memleket düşmanların ayakları altında kalır, asker olmayan bir millet daima diğerlerinin esiri olur. Memlekette sulh ve asayiş temin edemediğinden her vakit terakkiyat-ı medeniyeden mahrum bulunur.

Ziraat ve ticareti ileri götüremeyen bir millet; ordu ve donanmasını besleyeceğinden yine müdafaa-yı istiklal edemez. Efrad-ı milletin her biri cesur ve nazır bir asker olduğu halde yine vatanı düşmanların tecavüzünden tahlis eyleyemez. İlim ve maarıftan, ziraat ve ticaretten mahrum bir millet siyaseten hür olsa bile iktisaden yine diğer milletlerin esiridir.

Bir devletin askeri, bir vücudun fevki, bir memleketin ziraatı ise o vücudun ruhu, hayat-ı meşabesinde dir. Askersiz bir memleket uzuvsuz bir adam, ziraatsız bir memleket cansız bir ceset gibidir.

Efrad-ı milletin; hem azamı ziraatla meşgul olduğu için ordularımızda büyük bir ekseriyeti zirai teşkil etmektedir.

Askerlerimizin şecaati, hamiyeti, cesareti, fazileti bütün âlem-i insaniyetçe masduk bir keyfiyet olduğu gibi memleketimizin mizac-ı havası, kuvve-yi imbatiyesi mezruat ve mazulâtı malum cihettir. Askerlik ve ziraat gibi iki mukaddes mesleği cem etmiş olan bir kimsenin kendi vatan ve milletine karşı ne kadar nafi bir vücut olduğunu tarife hacet yoktur.

Zat-ı samilerince malum olan şu hakayık-ı tafsilattan maksat, bir kaç defa vatanı dehşetli felaketlerden kurtaran şanlı ordumuzun kendini besleyen, vatanın ümran-ı servetine hizmet eden ziraata da tahtı himayesine alması, usul-i cedide-yi ziraatı, asker bulunan zirai arasında kolaylıkla neşr ve tamime çalışması lüzumunu arz etmektedir.”⁹⁰⁴

⁹⁰⁴ “Ordu ve Ziraat-Harbiye Nazırı Mahmud Şevket Paşa Hazretlerine”, *Osmanlı Ziraat ve Ticaret Gazetesi*, S. 20, 24 Şubat 1909, s. 305.

Bu yazıdan yaklaşık bir hafta sonra aynı gazetede Selanik Ziraat Mektebi Müdür-i Sanisi İhsan Bey tarafından çok güzel bir yazı kaleme alınmıştır. İhsan Bey askerlik ile ziraatın aslında birbiriyle hiçbir ilişkisi yokmuş gibi düşünüldüğünü ancak kendisinde bu fikrin oluşmasında şahit olduğu bir olayın etkili olduğunu belirtmektedir. 31 Mart olayından sonra bazı askerlerin Rumeli'ye çalışmaya geldiklerini ve ziraat mektebine yakın bir yerde iş gördüklerini belirten İhsan Bey, askerlerin buldukları her boş zamanda işlerini bırakarak mektebe geldiklerini ve merakla tarım aletlerine ve ürünlerine baktıklarına şahit olmuştur. İhsan Bey askerlerle aralarında geçen diyalogları şu şekilde yazmaktadır:

“Geçen gün bu askerlerin işledikleri yolun yanındaki tarla mektebe yeni gelmiş olan pullukla sürülürken hepsi birden gelip gayet dikkat ve merakla ameliyatı seyrediyorlardı. Bunlardan birisine sordum:

—Kaç seneden beri askersin?

—Üç sene bitti dördüncüye varıyorum.

—Evvvelce memlekette ne iş yapardın?

—Çiftçilik efendi, bizim gibi adamlar başka ne yapabilir ki

—Tezkere aldıktan sonra ne iş yapacaksın?

—Memleketime gidince yine çiftçi olacağım.

Aynı sualleri birer birer hepsine tekrar ettim. Bila hilaf hepsinden aynı cevabı aldım. Yine sormaya devam ettim:

—Hemşeri, sizin memleketteki çiftçilik ile buradaki çiftçilik arasında fark görüyor musun?

—Bizde böyle yeni yeni aletler ne gezer? Bizde babadan kalma karasabanla, oraktan, döğenden başka bir şey yok, olsa bile işlemesini kim bilecek? Öğreten, salık veren yok ki!

Diğer birisi söze karışarak:

“Biz böyle yolda çalıştıracaklarına şöyle bir yere gönderse idiler ne iyi olurdu! Şu Frenk sabanının nasıl kullanıldığını görür idik de memleketimize gittiğimizde bari bir sanat öğrenmiş olurduk” dedi. Artık orada durmayıp hemen odama geldim. Kendi kendime düşünmeye başladım. Şimdiye kadar askerlik için vatanını terk ederek kışlalara gelen askerlerin yüzde doksanının çiftçi olduklarını, bundan böyle de herkes asker olsa dahi yine bunların kısm-ı azamının çiftini, çubuğunu terk etmiş olan biçare köylülerden ibaret olacağını düşünüyordum. Derhal hatırıma şöyle bir fikir geldi:

Askerlik müddetini ikmal etmek için çiftini, çubuğunu bırakarak kışlalara gelmiş ve çiftçilikten başka hiçbir sanattan lezzet almayan –müstesnalı var tabii- bu vatan muhafızı gençlerin fikirlerinde çiftçilik muhabbetini bir kat daha arttırmak, topraktan elde edilebilecek menfaati onlara anlatmak velhasıl ameli çiftçiliği öğretmek ve cehaletten kurtarmak için bunlara kışlalarda ara sıra ameli ziraat dersleri ve konferansları verilse acaba faidesi olur mu?''⁹⁰⁵

İhsan Bey, Ethem Nejat Bey'in ziraat ile ticaretin ayrılmaz bir bütün olduğu görüşünden biraz farklı olarak önceliği ziraata vermekte ve "memleketimizde diğer sanatların ileri gitmesi için evvel emirde ziraatımızın ileri gitmesi lazım geleceğini zannederim inkâr edecek kimse yoktur. Çünkü çiftçilik bir ağacın kökü, sanat ve ticaret ise o ağacın dalları, yapraklarıdır" demektedir. Çiftçiliğin geliştirilmesi için askerlerin kışlalarda geçirdikleri boş zamanlarda onlara ziraat dersleri ve konferansları verilmesinin en akıllı ve en doğru yol olduğunu belirten İhsan Bey, sözlerine şöyle devam etmektedir:

"Kışlanın bir tarafında, hususi bir mahalde bir miktar arazi tefrik ederek burada en ziyade kullanılan yeni usul ziraat aletlerinin usul-i istimallerini öğretmeli, zihinlerini açmalı ve yeni usul ziraata heveslerini uyandırmalı, eğer o şehirde ziraat mektepleri, numune tarlaları var ise ara sıra bunları oraya götürüp orada yapılan tecrübeleri göstermeli, ziraat mektepleri ve çiftlikleri, ekseriya şehirden az çok uzak bulunduğundan ziraat tatbikatı için gidildiği zaman aynı zamanda talim ve harekât-ı askeriye de yapmış olurlar. Senede 8-10 defa bu dediğim tarzda konferanslar verilse, tatbikat gösterilse, eminim ki biz ziraat memurunun, şehir dâhilinde ekseriya çiftçilerden mürekkep olmayan birkaç yüz kişiye vereceği konferanstan daha ziyade faideli olur."''⁹⁰⁶

Ethem Nejat Bey'in bu konudaki fikri de Osmanlı Ziraat ve Ticaret gazetesi ve İhsan Bey fikriyle tamamen aynıdır. Nejat Bey, birçok askerimizin askerlik ocağına ümmi geldiğini fakat buradan ayrılırken okuma-yazma öğrenerek döndüklerini, bu özelliği ile askerlik ocağının bir irfan ocağı olduğunu

⁹⁰⁵ İhsan, "Kışlalarda Ameli Ziraat Dersleri" *Osmanlı Ziraat ve Ticaret Gazetesi*, S. 21, 5 Mart 1909, ss. 321-322.

⁹⁰⁶ İhsan, a.g.e., s. 323.

belirtmektedir. Ancak bu zamana kadar unutulmuş bir yönün askerlere verilecek olan ziraat eğitimi olduğunu ifade eder:

“Bugün Avrupa’da ziraatın ne kadar müterakki memleket var ise askerlerine, bilhassa köylü askerlerine ziraat dersi okutur, onları fenni bir çiftçi olmak üzere hazırlar. Ordularında ziraat dersleri tesis eden hükümetler az zaman zarfında, ziraatta züaif derece terakkiye mazhar olduklarını görmüşlerdir.

Askerlere gece ve müsait zamanlarda ziraat dersleri verilir. Askerler darülfünunlarda ziraata dair verilen konferanslara götürülür. Kışlalarda ziraat hakkında ameli tecrübî konferanslar verilir. Yalnız sözle değil, konferansçı yanına bir de bahsedeceğim makineyi alarak öyle konferans verir, tatbikatını gösterir. Askerler fenni çiftliklere götürülür. Askerler ziraat mekteplerini resmen ziyaret ederler.

Avrupa’da ziraat mektebinde tahsil etmiş muhterem bir arkadaşım bana hikâye ederdi: “her Pazar, her tatil günü mektebimize askerler gelirdi; biz askerleri bütün talebeler alır, mektebimizin her tarafını gezdirir, süthanedeki ahırlarda, böcekhanede, hayvanat-ı ehliye kümeslerinde, tarlalarda, bahçelerde, ziraat makineleri üzerinde malumat verir idik; onlar bizimle birlikte ameliyata başlarlar, çalışırlardı. Askerler diyebilirim ki müddet-i askeriyeleri zarfında ameliyat ve alat-ı cedide istimali hususunda hemen hemen bizim kadar sahib-i malumat olurlardı.

Memleketimizin her tarafından ordulara gelip az zaman zarfında okumak yazmak öğrenen halkaten zeki ve çalışkan askerlerimiz ziraat mekteplerine, numune tarlalarına, ziraat tedris edilen mekteplerimize gönderilse, ziraat muallimlerimiz, ziraat mütehasşislarımız, büyük ve muvaffakiyetli çiftçilerimiz kışlalara davet olunarak –ki her Osmanlı bu vazifeyi maal-memnuniye kabul eder- tatbiki konferanslar, sohbetler tahsis edilse istihsal-i servet eylememize yegâne vasıta, çare olan ziraatımız elbet daha ileri gider, daha büyük feyizler gösterir. Elbet köyüne avdet eden asker babasına, hemşeri dayısına yeni aletin menfaatini anlatır; elbet hiç olmazsa yüzde otuzu kabul ettirir.”⁹⁰⁷

⁹⁰⁷ Ethem Nejat, “Darülmüalliminler-Ziraat-Askerlik”, *Tanin*, 25 Mart 1911.

Gerçekten de bu yol gayet pratik ve masrafsız bir yoldur. Askerliğin ahlâk üzerinde büyük tesirleri olduğunu gören Mehmed Halid Bey ise askerlerin zaten eğitim aldıklarını, yapılacak şeyin bu derslerin içerisine ziraat derslerinin de eklenmesi ve garnizonlarda oluşturulacak numune tarlalarında ameli dersler verilmesi olduğunu ifade etmektedir. Halid Bey, bu suretle görülecek faydaları, yeni usûl ziraat yöntemlerinin ahali arasında yayılması ve askerlerin kışlada ürettikleri ürünlerden askerlik süresince tüketmeleri halinde hazinenin üzerindeki yükün az da olsa kalkması ve hepsinden önemlisi halkın askerliğe karşı olan muhabbetinin daha da artması olarak saymaktadır.⁹⁰⁸

Askerlere ziraat dersleri verilmesine yönelik bu taleplerin Harbiye Nezareti tarafından uygulanmaya koyulduğuna dair bir haberi Ahenk gazetesinden öğrenmekteyiz. Buna göre Harbiye Nezareti'nden İzmir Ziraat Müdürlüğü'ne gönderilen tebligatta, orduda konferans usûlüyle ziraat dersleri verilmesinin kararlaştırıldığı, askerlere ziraat memurları veya müfettişleri tarafından mevsimlere göre, nöbet usûlüyle bir senede hiç olmazsa on konferans verilmesinin mecburi olduğu belirtilmekte, bu memurların askeri kıtaat merkezlerini bizzat dolaşmaları, konferanslarını şifahi olarak ita etmeleri, ameliyatları ise kışlalara yakın ziraat mekteplerinde ya da numune çiftliklerinde yaptırmaları emredilmektedir. Memurlardan verecekleri dersleri gayet açık bir lisanla yapmaları da istenmiştir. Bu dersler için kışlalara sinematograf, projeksiyon gibi alet ve edevatın alınması da kararlaştırılmıştır.⁹⁰⁹

Bu düşüncenin faaliyet sahasına konulduğu haberini yine Ahenk gazetesinden öğrenmekteyiz. Gazete derslerin konferans tarzında verileceğini ve bu konferansları verecek olan muallimlerin intihab edildiklerini bildiriyordu. İlk konferansın Seydiköy ziraat sahasında o civarda bulunan askerlere yönelik olarak ziraat muallimlerinden Cevad Bey tarafından böcekçilik konusunda verildiğini aktaran gazete, bundan sonra verilecek derslerin günlerini ve konularını şöyle veriyordu: 5 Haziran tavukçuluk, 19 Haziran arıcılık, 17 Temmuz ıslah ve teksir-i hayvanat, 14 Ağustos zeytin ağaçları yetiştirmek, 18 Eylül münavebe ziraat usûlleri, 23

⁹⁰⁸ Mehmed Halid, "Bizde Yapılacak İşler", *Tanin*, 14 Şubat 1912.

⁹⁰⁹ "Orduda Ziraat Dersleri", *Ahenk*, 10 Mart 1914.

Teşrinievvel hafriyat, 15 Teşrinisani hububat ziraatı, 18 Kânunuevvel bağ ve meyve ağaçları budama, 23 Kânunusani ziraat ağaçları budama, 13 Şubat bağ hastalıkları.⁹¹⁰

Ethem Nejat Bey'in üzerinde önemle durduğu konulardan birisi de ticarettir. Bir ülkede yapılan ziraatın ticaret olmadan faydalı olmayacağı kanaatinde olan Nejat Bey, bu nedenle ticaretin geliştirilmesinin iktisadi kalkınma açısından elzem olduğunu ifade eder. Kendisi, Ticaret Mektebi mezunu olduğu için bu konuda bilgi sahibi olan ve hem ülkedeki hem de uluslar arası ticareti takip eden Nejat Bey, gazete ve dergilerde bu konuda ticaret yöntemlerini ve araçlarını tanıtıcı yazılar kaleme almıştır. İstatistik bilimine çok değer verdiği diğer yazılarından da anlaşılan Ethem Nejat'ın yazdığı makalelerde istatistik bilgilerine sıklıkla başvurması diğer önemli bir özelliği olarak karşımıza çıkmaktadır. Nejat Bey, bir ziraat memleketi olarak nitelediği Osmanlı Devletinin aynı zamanda bir ticaret memleketi olduğunu ve ticarete gereken önem verilmediği için memleketimizde ticaretin ecnebilere elinde kalmasını şu sözlerle ifade ediyordu:

“Memleketimiz kadar mevki-i ticarisi müsait hiçbir memleket tasavvur edilemez. Bu kadar mühim sahillere, denizlere, üç mühim kıtanın mahal-i iltisakına, aksa-yı şark yolunun kâffe-i vesaitine malik olan memleketimiz ticarete karşı olan cehlimiz sebebiyle terakkiden kalmış, pek biçaredir. Milletimiz bu cehli iledir ki ihraz edeceği mevki-i ticariyeyi bir takım ecnebilere, Yunanilere, Avusturyalılara, Almanlara, İngilizlere kaptırmıştır. Biz ticaret, ziraat, sanayi gibi memleketi zengin edecek işlere ehemmiyet vermedikçe, memuriyet-i hükümet denilen o bâb-ı atalette bekledikçe servetten, fikirden, teşebbüsten düştükçe düştük, hükümet-i sabıka birçok talebe yetiştiriyor, mekâtib-i âliye her sene birçok gence şahadetname veriyordu. Hâlbuki bu talebe koyundan farklı değildir. Çünkü hükümet elindeki değneğiyle onları hangi tarafa sevk eder ise, onlar da başarılarını miskinane eğip o tarafa giderlerdi. Çünkü biçareler düşkün idi, terbiyeleri onları ancak bâb-ı hükümete müracaata mecbur ediyor; başka hususi işlerde çalışmayı göze aldırıyor, hicap ettiriyordu.”⁹¹¹

⁹¹⁰ “Askeri Ziraat Dersleri”, *Ahenk*, 30 Mayıs 1914.

⁹¹¹ Ethem Nejat, “Ticaret Mekteb-i Âli’si”, *Osmanlı Ziraat ve Ticaret Gazetesi*, S. 20, 24 Şubat 1909, ss. 316-317.

Nejat Bey bir ülkedeki ziraatın, ticaretin ve sanayinin gelişmesi için öncelikli olarak gerçekleştirilmesi gereken şeyler olduğunu belirterek bunlardan en önemlisinin yollar olduğunu ifade eder. Nejat Bey'e göre "eğer bir millet ziraat ve ticaret ve sanayide çalışmaz ise akıl, mantık, görgü, tarih bize gösterir ki o milletin ömrü az ve endişelidir. Bu halde biz isteriz ki memleketin para yapacak olan ziraatı, ticareti, sanayi, adam akıllı ilerlesin. Ziraatın ve ticaretin ilerlemesine efradın ahalinin çok tesiri vardır. Fakat başka şeylere de ihtiyaç vardır. Mesela demiryolları, şoseler, vapurlar, çok kere demir yolları, şoseler, vapurlar ahaliye çalışmak için teşvik eylemiştir."⁹¹² Nejat Bey özellikle Hicaz ve Bağdat şimendiferlerinin İslam dini açısından önemi vurguladıktan sonra iktisadi hayata olan etkisine değinmektedir.⁹¹³ Bu demiryollarının yapılmasından ve ticaretin gelişmesinden sonra gençleri çalışmaya ve ticaret yapmaya çağıran Ethem Nejat Bey şöyle demektedir:

"Eğer daha uyumakta, atalette devam ederseniz, millet-i hâkime zayıflayacak, hâkimiyet-i iktisadiye ve milliye elden gidecek, çırılçıplak, sefil kalacağını ... Ecnebler, Yunan, Alman, Avusturya, İngiliz vesaire tacirleri her gün görüyorsunuz ki memleketimize dehşetle hulul ediyorlar. İstanbul, Rumeli, Anadolu bütün böyle tüccarlarla hatta çiftçilerle dolar. Ticareti, ziraatı hep onların eline bırakırsak söyleyiniz ey Osmanlı olduğuna mağrur olan gençler, bu vatanın bizim olduğunu, biz onun nankör olmayan evlatları olmadığımız nereden belli olacak?"

Cihanın bizden titremesini istiyor isek askerlerimizle beraber hepimiz sanata, ziraata, ticarete çalışmalıyız. Bugünkü gençlerden millet böyle gazalar istiyor. Ziraat ve ticaret âlemine atılan gençler yarının fedaisidir. Hürriyet uğrunda şehit olanlar için bugün nasıl teyid hatıralar, abideler inşa olunuyor ise bir gün de mutlaka emin olalım ki onların namına da pek muhteşem abideler tesis olunacaktır."⁹¹⁴

⁹¹² Ethem Nejat, "Çalışmak İsteyen Gençlere", *Osmanlı Ziraat ve Ticaret Gazetesi*, S. 158, 13 Ağustos 1911, s. 479.

⁹¹³ Ethem Nejat, "Hicaz ve Bağdat Şimendiferleri", *Sa'y ü Amel*, 6 Nisan 1911, s. 2. Ethem Nejat bu yoldan başka Asya'da inşa edilmekte olan demiryollarının da iktisaden Osmanlı için ne derecede önemli olduğunu örnekleriyle vurgulamaktadır. Ethem Nejat, "Asya Şimendiferleri", *Sa'y ü Amel*, S. 6, 9 Mart 1911, ss. 1-3.

⁹¹⁴ Ethem Nejat, a.g.m., ss. 481-482.

Gençlere ticaret yapmaları konusunda çağrıda bulunan Ethem Nejat, gençlere ve tüccarlara ticaret yapma usûllerini ve yollarını da tanıtmaktan geri kalmamaktadır. Özellikle Osmanlı Ziraat ve Ticaret gazetesi ile Sa'y ü Amel dergisinde bu konuda yazılar kaleme alan Nejat Bey, Osmanlı Devletinin hâlihazırdaki ticaret sahalarını gençlere tanıtmak için büyük çaba sarf etmektedir. Başta yumurta⁹¹⁵ olmak üzere, ipek ve ipekli ürünler,⁹¹⁶ fes,⁹¹⁷ taze balık,⁹¹⁸ gibi ticaretler alanları hakkında istatistik bilgileri de içeren yazılar kaleme almıştır.

Osmanlı tüccarlarına kâr edebilecekleri yöntemleri tanıtmaya devam eden Nejat Bey bir başka yol olarak ilancılık üzerinde durmaktadır. Ona göre ilancılık ticaret-i hazıranın ruhu demektir. Ticareti ve sanayisi gelişmiş memleketlerde ilancılık ilerlemiş ve ilan ile ticaret birbiriyle ayrılmaz bir bütün oluşturmuştur. Osmanlı tüccarlarının ve şirketlerinin çarpıcı reklamlar vererek satışlarını arttıracığını ve bu yolla çok paralar kazanacağını söyleyen Nejat Bey, asrımızda ayakta kalabilmekte ve rekabet edebilmek için ilancılığın vazgeçilmez bir faaliyet olduğunu ifade etmektedir.⁹¹⁹ Ticaretgâhların ve dükkânların nasıl daha fazla kâr edebilecekleri hususunda yol gösteren Nejat Bey, asri memleketlerde bir ticaretgâhta görevleri birbirinden ayrı on-on beş görevlinin olduğunu ve bu görevlilerin mağaza içerisindeki müşterilerin her türlü ihtiyaçlarını giderdiklerini ve onlara yardımcı olduklarını anlatmaktadır.⁹²⁰ Ülkemizdeki tüccarların en önemli eksikliğinin vatanımızı yeteri kadar tanımamaları olduğunu iddia eden Nejat Bey, hem yurt içinde hem de yurtdışında yapılacak olan seyahatlerin tüccarların ufkunu genişleteceğini, o ülkeleri yakından tanıyarak ihtiyaçlarına göre ticaret yapılabileceğini ve yeni yeni ticaret sahaları bulunabileceğini belirtmektedir.⁹²¹

⁹¹⁵ Ethem Nejat, “Yumurta Ticareti”, *Osmanlı Ziraat ve Ticaret Gazetesi*, S. 10, 9 Aralık 1909, ss. 154-158.

⁹¹⁶ Ethem Nejat, “İpek Mahsülü ve Memleketimiz”, *Osmanlı Ziraat ve Ticaret Gazetesi*, S. 11, 16 Aralık 1909, ss. 170-172.

⁹¹⁷ Ethem Nejat, “Fes Ticareti”, *Osmanlı Ziraat ve Ticaret Gazetesi*, S. 37, 3 Ocak 1907, ss. 537-538.

⁹¹⁸ Ethem Nejat, “İstanbul’da Taze Balık Ticareti”, *Osmanlı Ziraat ve Ticaret Gazetesi*, S. 14, 13 Şubat 1909, ss. 221-223.

⁹¹⁹ Ethem Nejat, “İlancılık”, *Osmanlı Ziraat ve Ticaret Gazetesi*, 22 Mart 1908, ss. 665-667.

⁹²⁰ Ethem Nejat, “Ticaretgâh İdaresi”, *Osmanlı Ziraat ve Ticaret Gazetesi*, S. 22, 10 Mart 1909, ss. 349-350.

⁹²¹ Ethem Nejat, “Ticari Tenezzüh ve Seyahatler”, *Osmanlı Ziraat ve Ticaret Gazetesi*, S. 42, 28 Ağustos 1910, ss. 664-668.

Ethem Nejat iktisaden kalkınmanın ve zengin olmanın en önemli yollarından birisinin tasarruf olduğunu ifade ederek, dünyada iktisadi olarak söz sahibi olan devletlerin tasarruf yaparak bu seviyeye ulaştıklarını belirtir. Bu konuda Nejat Bey şunları söylemektedir:

“Servetin menbaı tasarruftur. Çünkü kâffe-i sermayeler hep bir tasarrufun neticesidir. Tasarrufa, para arttırmaya muktedir olmayanlar, müsrif olanlar arasında servet, sermaye hâsıl olmaz. Bir kimse kazandığı paranın cümlesini nefsinin ve ailesinin zevklerine sarf ederse makul bir hareket yapmamış olacağı gibi muhiti için de muzır bir mevkiye bulunur.”⁹²²

Tasarruf yapmaktan kastının biriktirilen paranın çekmecelerde, yastık altında, küplerin içinde toprak altında saklanması anlamına gelmediğini özellikle belirten Nejat Bey, böyle bir durumun ancak o paranın yok olup gitmesiyle sonuçlanacağını ifade eder. Yapılacak olan şeyin terakki etmiş milletlerin yaptıkları gibi bankalar, emniyet ve aile sandıkları, iktisat kasaları gibi yöntemlerle bir yandan çalıştırmak bir yandan da arttırmak yollarının seçilmesi gerektiğini öğütler. Ülkemizde bu amaca hizmet eden kurumlarında da yavaş yavaş vücuda geldiğini söyleyen Nejat Bey izlenmesi gereken yolu şu sözlerle açıklar:

“Şükür olunur ki memleketimizde de tasarrufa riayetkâr zevat görülmeye başladı. Bunlar meyanda çiftçi, tüccar, amele, memur, asker her türlü sınıf var. Fakat bazı vesait ihtiyacı var, o vesait hem tasarruf fikrinin çoğalmasına yardım eder ve hem tasarruf yapanlara kolaylıklar gösterir...

Biz de bu hususta yegâne müessese emniyet sandığı ise de o da İstanbul'a münhasır ve muamelatı mahdud ve iktisadın terakkisiyle gayri mütenasiptir. Aile sandığı tasarruf sandığı muamelesi yapan Osmanlı bankasıyla bazı ecnebi müesseseleri var ise de, zannetmem ki bunlar bizim ihtiyacı millimizi temin edebilsinler, nitekim ki edemiyorlar...

Emniyet sandığı bu hususta muamelesini tevsi' eylemeli, postane ile müşterek olmalı, çalışmalı, posta şubesi kadar çok tasarruf şubesi, sandığı vücuda getirmeli çünkü ne kadar posta şubesine muhtaç isek, o kadar da tasarruf sandığına muhtacız. Servetsizlik, parasızlık yarasına yegâne deva

⁹²² Ethem Nejat, “Zengin Olmanın Yolu”, *Osmanlı Ziraat ve Ticaret Gazetesi*, 19 Nisan 1908, s. 729.

olan tasarrufun çoğalmasını istiyorsak halkı para biriktirmeye, arttırmaya alıştırmacı müesseseler vücuda getirelim.”⁹²³

Ethem Nejat Bey, okuyucularına “kâinatta büyük nam kazanan ilm-i servet ulemasından” diye takdim ettiği Cobden Richard’ın tasarruf hakkındaki görüşlerinden etkilenmiştir. 1804-1865 senelerinde yaşayan Richard’ın “dünya iki sınıfa ayrılır: biri tasarrufkâr olanlar, diğeri tasarrufa rağbeti olmayan, yani müsrif olanlar. Medeniyet ve saadet-i beşeriyetin metin esaslarını vücuda getiren bütün ticaret evleri, değirmenler, köprüler, sefineler, kâffe-i şimendiferler ve büyük işler hep tasarrufa rağbetkâr olanların mahsûlleridir. Hâlbuki israfa düşkün olanlar muhitleri dâhilinde saadet-i daiminin tahtında mucib-i merhamet bir mevkide bulunurlar” sözlerini aktaran Nejat Bey dünyanın en zengin insanlarından olan Rockefeller, Vanderbilt, Carnegie, Morgan gibilerin beş parasızken tasarruf sayesinde ve müteşebbislikleriyle zengin olduklarını ifade eder. Daha önce de belirttiğimiz üzere memur zihniyetine ve devlet kapısına şiddetle karşı olan Nejat Bey, “zaten cihanda kimse gösteremez ki maaş ile aylık ile mahsusat ile geçinen zengin olabilsin. Memleketin hakiki ihtiyacına, iktisadiyatına, ruhuna bir hizmet edebilsin” diyerek kalkınmanın yolunu göstermektedir: modern, dil bilen, dünyayı tanıyan iş adamları. Ona göre bir bakkal, Uzunçarşı, Mısır Çarşısı esnafı modern bir iş adamı olamaz. Çünkü onlar muhafazakâr bir iş adamı olarak kalmak isterler.⁹²⁴ Nasıl ki yazdığı hikâyelerde ziraat yapanlar zengin ve mesut ise ticaret yapanlarında zengin olacağını, yeter ki çocuklarımızı ve gençlerimizi memuriyet hevesleriyle yetiştirmemizi isteyen Nejat Bey Amerika’da bulunduğu esnada yakın arkadaşı Charlie Joe’nin fakir bir hayat sürerken tasarruf ederek biriktirdiği paralarla, küçük bir dükkân aldığını ve işlerini büyüterek zengin olduğunu ve hatta Türkiye ile işler yaptığını anlatarak Charlie Joe’nin şu sözlerini sütunlarına taşımaktadır:

“Siz Türklerin memleketinizden bekleyeceğiniz menafi çoktur. Siz vatanınızı imara çalışamaz, darılmayın ama miskin miskin oturacak olursanız çalışkan olacak evlatlarınız ya sizin ataletinizden mahkûm olarak yahut bin beddua ederler.

⁹²³ Ethem Nejat, “Tasarruf”, *Sa’y ü Amel*, S. 7, 14 Mart 1911, ss. 7-8.

⁹²⁴ Ethem Nejat, “İş Adamı”, *Osmanlı Ziraat ve Ticaret Gazetesi*, S. 163, 24 Eylül 1911, s. 561.

Son sözüm şudur: her Türk benim gibi ciddi bir sebatla meteliksiz işe başlarsa temin ederim ki kazanır ve muvaffak olur. İşte meydan, tecrübesi bedava!”⁹²⁵

II. Meşrutiyet döneminin iktisatta önemli simalarından ve İttihad ve Terakki'nin Maliye Nazırı olan Cavid Bey'in Osmanlı toplumunun ancak sermaye aracılığı ile düzlüğe çıkabileceği yönündeki fikrine Ethem Nejat Bey'de de rastlanmaktadır. Ethem Nejat'ın da tasarruf ile ulaşmak istediği ana hedef sermaye birikiminin sağlanmasıydı. Sermaye birikimi olmadan Osmanlı toplumunun modern bir yapıya bürünemeyeceğini ifade eden Nejat Bey, sermaye sahibi olan ve bu sermayeyi en iyi şekilde yatırım aracına çevirebilen kişilerin, tüccarların, iş adamlarının varlığını arzular.

Ethem Nejat Osmanlı Devletinin yıllardır önem vermediği sanayi ve ticaret alanlarına ancak yoğun sermayelerden oluşacak şirketler aracılığıyla ulaşabileceğini düşünüyordu. Bu şirketlerin de kooperatif şirketler olmasının memleketimizin iktisadi yapısına daha uygun düşeceğini belirtmekteydi. Aslında Osmanlı Devletinde kooperatifçilik Mithat Paşa'nın “Memleket Sandıkları” girişimiyle başlamıştı. Kredi kooperatifçiliğinin kökenleri 1860'lara kadar uzanırken üretim ve tüketim kooperasyonu ancak II. Meşrutiyet'in ertesinde ele alınabildi. II. Meşrutiyet döneminde kooperatifçilik Osmanlı ekonomisinin giderek zayıflamasına ve dışa bağımlı olmasına bir tepki olarak ortaya çıkmıştır.⁹²⁶ Toprak, Meşrutiyet döneminde kooperatifçilik sorununa ilk eğilen Osmanlı aydınının Ethem Nejat olduğunu belirtmektedir. Ancak kooperatifçiliği ülkeye tanıtan isim ise Ahmed Cevad'tır. Ahmed Cevad anılarını kaleme aldığı İki Neslin Tarihi isimli kitapta istihlâk kooperatiflerini ilk olarak kendisinin tanıttığını ifade etmekteydi. İngiltere'de gördüğü bu sistemi Osmanlı Devletinde uygulamak için teşebbüslerde bulan Cevad Bey, İstanbul'da Çırçır'da ilk kooperatif şirketi kurduğunu da eklemektedir.⁹²⁷

⁹²⁵ Ethem Nejat, “Bir Tacirin Hikâyesi”, *Osmanlı Ziraat ve Ticaret Gazetesi*, S. 23, 17 Mart 1910, s. 368.

⁹²⁶ Zafer Toprak, *Milli İktisat-Milli Burjuvazi*, İstanbul, 1995, ss.125-126 .

⁹²⁷ Ahmet Cevat Emre, *İki Neslin Tarihi*, İstanbul, 1960, s. 175-179.

II. Meşrutiyet döneminde henüz Osmanlı Devleti için yeni bir girişim olan kooperatifi şirketler hakkında Osmanlı Ziraat ve Ticaret gazetesinde bir yazı kaleme alan Ethem Nejat yine ziraat, ticaret ve sanayinin bir ülkenin kalkınmasındaki önemini belirttikten sonra bu alanlarda ilerlemenin yolunun bireysel girişimler değil ortak sermayeli şirketler vasıtasıyla gerçekleştirileceğini düşünmektedir:

“Görüyoruz ki memleketimizdeki büyük şimendifer, tramvay, rıhtım, maden, liman kumpanyaları hep anonim şirketler teşkiliyle vücuda getiriliyor, bunlar gayet büyük Avrupa sermayeleridir.

Memleketimizin ahval-i iktisadiyesi henüz böyle büyük anonim şirketler teşkiline müsait olmadığından ve ziraatla sanayide eski usûl devam ettikçe bunun kabil olma ihtimali de bulunmadığından güya vazifelerimizi bitirmiş, saadet hali içinde yaşayacak bir seviyeye vasil olmuş gibi bekleyip duruyoruz.

İşte bu fikir, bazı iyi düşünen ahalimizce takdir edilerek bir takım ufak şirketler, mahalle şirketleri vücuda getirilmeye başlandı. Vakti bu nevi şirketlerin teşekkülü alkışlanır. Fakat şirketlerin emr-i teşkilinde ne kadar hüsnü niyet var ise idaresinde de o kadar bilgisizlik görülüyor. Mamafiş bu vukufsuzluk az zamanda zail olacak hallerdendir.”⁹²⁸

Ethem Nejat Bey, küçük bakkalların ufak işlere başlayan kişilerin zamanla bu türden şirketler vücuda getirebileceklerini söyleyen Nejat Bey, kooperatif şirketler için Türkçe karşılık olarak “şirket-i muavene”, “şirket-i imal” veya “şirket-i mütekabile” isimlerinin kullanılabilirliğini ifade eder.* Kooperatif şirketlerini doğuran duygunun insanın birlikte daha güçlü olarak hareket etmesi olduğunu belirten Nejat Bey, hissedarların aynı zamanda şirketin hem sahibi hem de müşterisi olduğunu ve bu sistemin tam bize uygun bir yapıda olduğunu şu sözlerle anlatır:

“Kooperatif şirketler, daha evvel de söyledik, şimdiki halimiz, servetimiz, ahlakımız nokta-yı nazarından düşünülecek olur ise tamamıyla

⁹²⁸ Ethem Nejat, Memleketimiz ve Kooperatif Şirketler”, *Osmanlı Ziraat ve Ticaret Gazetesi*, S. 16, 27 Ocak 1910, s.252.

* Bazı yazarlar kooperatif şirketler için çeşitli adlar önermişlerdir. Ahmed Muhtar, “İştirak ve Teavün Şirketleri”, Mustafa Subhi, “Tesaî Cemiyetleri, Muhiddin, “İmece Şirketleri”, Cemal, “İştirak-i Zirai”, “İtibar-ı Zirai Şirketleri”, İstihsal İştirakleri”, “Tedarik ve Satış İştirakleri” adlarını vermişlerdir. Toprak, a.g.e.,ss. 125-126.

bizim için tesis olunmuş denilebilir. Mahallelerde teşkil edilen ve ekserisi bakkal dükkânı açmakta bulunan ittihad ticaret şirketleri kooperatif şirketlerin en ibtidai birer numunesidir. Bu şirketler ittihadlarını daha tevsi, faraza komşu mahallelerin şirketleriyle ittifak etseler ve idarelerini de idareye muktedir, çalışkan, zeki, bütün ticaretin yeniliklerine vakıf mesul bir müdür veya bir heyete havale eyleseler bizde de kooperatif şirketlerin esası kurulmuş demektir. Kooperatif şirketlerimiz yalnız bakkallık ile kalmamalıdır. Vakıa bakkallık gayet büyük ve mühim bir şeydir. Temiz ve her şeyde yeni bakkal dükkânlarının çoğalması arzu olunur, fakat biraz da yeniden bir şey vücuda getirmeye, yani küçükten fabrikacılığa başlamalıyız.”⁹²⁹

Nejat Bey’in yazılarından uluslar arası ticaret hakkında da bilgi sahibi olduğu anlaşılmaktadır. Osmanlı Devletinin ticaret ilişkisi içerisine girdiği devletlerin iktisadi hayatı hakkında birçok yazı kaleme alan Nejat Bey, bu yazılarında siyaset-iktisat bağlantısını da yansıtmaktaydı. Bu nedenle de yazıları sadece ilgili devletlerin iktisadi hayatıyla sınırlı kalmayıp, nüfus, eğitim, sosyal yapı ve din gibi konularını da içeriyordu. Nejat Bey’in bu yazılarda üzerinde durduğu konu genellikle Osmanlı ihracat ve ithalat ilişkileridir. İttihad ve Terakki’nin “Milli İktisat” politikasından etkilendiği anlaşılan Nejat Bey bir ülkenin iktisaden kalkınması ve ticarete gelişebilmesi için ihracattan çok ithalat yapmasının zorunlu olduğunu ileri sürer. Eğer bir ülkede ithalat ihracattan fazla ise o ülke yabancı devletlerin iktisaden esiri olur. İktisadi esirlik de beraberinde siyasi esirliği getirir. Osmanlı Devletinde bu dengenin ithalat yönünden bozulduğunu söyleyen Nejat Bey iktisatçıların ithalat ve ihracatın birbirine müsavi olduğunu ileri sürdüklerini belirterek ülkemizdeki durumu; “bahusus bizim memlekete için bu nazariye ölmüştür. Milletlerin sa’yı ve maarifi kuvva-yı hükümet ve muhitin terakkiyatı bu nazariyeyi iptal ediyor. Maarif ve salahiyet-i ilmiyemizin noksanlığı münasebetiyle mamul eşya vücuda getiremiyoruz. Fabrikacılık yapsak bile fende, ticaret usullerinde bizden daha görür gözlü ve âlim olan sair milletlerin üstüne çıkamıyoruz; onlar vücuda getirdikleri eşyayı ayaklarımıza kadar getirip bizden ucuz veriyorlar”⁹³⁰ sözleriyle gözler önüne

⁹²⁹ Ethem Nejat, a.g.m., s. 254.

⁹³⁰ Ethem Nejat, “Harici Ticaretimiz ve İstihlâk-ı Milli”, *Toprak*, S. 3, Nisan 1913, s. 51.

sermektedir. Nejat Bey, Osmanlı Devletinin 1912 yılına ait ihracat ve ithalat rakamlarını şu şekilde vermektedir:

İthalat

| | |
|-----------------|------------|
| İngiltere | 848 Milyon |
| Avu.-Macaristan | 765 Milyon |
| Fransa | 392 Milyon |
| Almanya | 389 Milyon |
| İtalya | 364 Milyon |
| Rusya | 279 Milyon |
| Bulgaristan | 200 Milyon |
| Hindistan | 192 Milyon |
| Belçika | 162 Milyon |
| Mısır | 106 Milyon |
| Romanya | 116 Milyon |
| Flemenk | 82 Milyon |
| İran | 69 Milyon |

İhracat

| | |
|-----------------|------------|
| İngiltere | 527 Milyon |
| Fransa | 440 Milyon |
| Avu.-Macaristan | 219 Milyon |
| Mısır | 158 Milyon |
| İtalya | 147 Milyon |
| Almanya | 120 Milyon |
| Amerika | 110 Milyon |
| Rusya | 91 Milyon |
| Bulgaristan | 79 Milyon |
| Belçika | 61 Milyon |
| Romanya | 56 Milyon |
| Yunanistan | 38 Milyon |
| Flemenk | 37 Milyon |
| Sırbistan | 30 Milyon |
| Hindistan | 25 Milyon |

Bu rakamları verdikten sonra ihracat ve ithalat dengesizliğinden bahseden Ethem Nejat şunları söylemektedir:

“Bize memâlik-i saireden vuku bulan ithalat ihracatımızdan tam iki kat fazladır. Bugün bütün ihracatımız iki milyar kuruş iken ithalat dört milyar kuruştur.

Eğer mahsulât, mahsulâtla tamamen ve aynı miktarda mübadele edilmiş olsaydı bugün ithalat ve ihracat yekûnları arasında iki milyar kuruşluk bir fark olmaz. Mesela İngiltere’ye olan ihracatımız onun kadar olur idi. Biz dün bir mevkide kalmaz idik.

Biz çalışıyoruz. Gayret ediyoruz. Mahsulümüzü ortaya koyuyoruz. Hâsıl olan miktardan boğazımıza ait olandan gayrisini doğru Avrupa’ya, hariç memleketlere veriyoruz. Çünkü onların mallarına ihtiyaç göstermeye mecburuz. Onlar da biz gibi sarf-ı mesaiye mecburdurlar. Fakat ithalat ve ihracatımızın arasındaki fark kadar bizden fazla kazanıyorlar. Bu kazancı tasarruf ediyorlar. Veya bu kazanç yeni sermayeler oluyor. Yeniden mesaiye ilave edilen sermaye ile bize mal sokanlar yüksek bir mevki kazandıkları

halde biz onların kazandıkları miktarın iki misli aşağıya düşüyoruz. Onların her bir yüksek, her bir kademe adımı bizim milli istihlatımıza zarar oluyor. Onlar ilerliyor, biz duruyoruz. İlerleyenler yanında yirminci asırda durmak pek mahsus, pek açık bir sükût, pek ranâ bir gerilemedir.”⁹³¹

Şüphesiz ki bu durumun oluşmasında kapitülasyonların olumsuz etkileri görülmekteydi. Bu acı gerçeğin farkında olan Nejat Bey Rusya örneğinden yola çıkarak kapitülasyonların zararlarını şu şekilde ifade etmektedir:

“Rusya’da şeker yetiştirmek icap ediyor. Fakat Avusturya şekerleri hem daha ucuz ve hem daha iyi olarak Rusların yanına kadar geliyor. Ruslar Avusturya şekerinin daha pahalı satılması için memleketinin eşyasını himaye için şeker ithalatına ayrı bir gümrük koyuyorlar. Hakları da var. Sonra Avusturya şekerini Rusya’da satılamıyor; Rus şekerini her yerde satılıyor. Herkes Rus şekerini satın almaya mecbur oluyor.

Biz de bunu yapalım diyeceksiniz! Fakat maa-t-teessüf yapamayız. Kapitülasyon denilen eski devirlerde hükümetimizin, Osmanlıların zararına olarak kabul ettiği muahedeler buna meydan bırakmaz. Fakat vatanperver, hassas, atiden emin olmak isteyen milletler yerli metaini bir hiss-i dindarane ile istimal ederler; harici emtia ne kadar güzel, süslü ve ucuz olsa da ehemmiyet vermezler; satın almazlar. İşte buna “istihlak-ı milli” diyoruz. İstihlak-ı milliye atf-ı ehemmiyet eden milletler kolay halas olup az zaman zarfında ithalat ve ihracat kıymetleri arasında müvazene hâsıl ederler. Biz kapitülasyonları daha birçok vakit kaldıramayacağımız için istihlak-ı milliye fevkalade bir ehemmiyet ve merbutiyet vermeliyiz.”⁹³²

İstihlâk-ı Milli’ye olan ihtiyacımızın had safhada olduğunu düşünen Nejat Bey, yukarıda verdiği Rus örneğinden başka Almanya’yı da örnek almamız gerektiği kanaatindedir. Yazılarında Alman iktisadi modeline açık bir hayranlık görülen Nejat Bey, Almanya’nın kısa süre içerisinde milli ve ilmi mevcudiyetiyle iktisadi şahılgı kazanacağını ve iktisadi terakkiyatı ve serveti nispetinde ordu ve donanma

⁹³¹ Ethem Nejat, a.g.m., s. 52.

⁹³² Ethem Nejat, a.g.m., ss. 51-52.

yapacağını belirterek, Almanya'nın refah ve saadeti için iktisadi kuvvetini arttırdığını ve bu gidişle bir gün bütün Avrupa'ya boyun eğdireceğini ifade etmektedir.⁹³³

Milli iktisat fikri Birinci Dünya Savaşı ile gündeme gelmişti⁹³⁴ ancak gerek Ethem Nejat Bey'de gerekse yayınladığı Yeni Fikir Dergisinde savaştan önce Almanya tarzı bir milliyetçi iktisat fikri görülüyordu. Ay Bey'in Yeni Fikir'de yayınladığı "Kendimizi Koruyalım!" adlı makale tam bir Alman hayranlığı ile kaleme alınmış ve yerli malların kullanılmasını teşvik etmek için yazılmıştır. Ay Bey, Almanların iktisaden kalkınmasına neden olan "On Öğüdü" ve bizim üzerimize düşen vazifeleri açık bir şekilde ifade ediyordu:

"Almanlar kendilerini ve memleketlerini korumak ve koruyabilmek için birbirlerinin gözlerini açmaya çalışıyorlar. Bunun için de "Almanların on öğüdü" namını verdikleri öğütlerden kâğıtlara milyonlarca bastırarak vatanlarının her tarafına vatandaşlarına dağıtmışlardır.

Almanların On Öğüdü

1- En küçük masraflarında bile vatanın ve vatandaşlarının menfaatini gözden asla kaybetme.

2- Ecnebi memleketlerinin mahsulât ve malumatlarından velev ki bir paralık bile olsa, bir şey satın aldığı zaman memleketinin zenginliğinden o kadar azaltmış olduğunu unutma.

3- Paran daima Alman işçilerine, çiftçilerine ve tüccarlarına yarasın.

4- Ecnebi makinelerini, alat ve edevatını kullanarak Alman fabrikalarına ve Alman toprağına leke getirme.

5- Sofrana ecnebi etlerini, yağlarını, meyvelerini, vesairelerini koyma. Bunlar hem alman çiftçilerinin kârını ve sıhhatini bozar. Çünkü Alman sıhhiye zabıtası tarafından muayene edilmiş değildirler.

6- Alman kalemiyle, Alman kâğıdı üzerine yaz. Yazıyı da Alman sünger kâğıdıyla kurut.

7- Yalnız Alman kumaşlarından yapılmış elbiseleri giy ve Alman serpuşlarını başına koy.

⁹³³ Ethem Nejat, "Almanya ve İngiltere'nin İktisad Mesra'sı", *Toprak*, S. 4, Mayıs 1913, s. 68.

⁹³⁴ Zafer Toprak, a.g.e., s. 13.

8- Yalnız Alman unu, Alman meyveleri ve Alman biraları Alman kuvvetini yetiştirir.

9- Alman arpa kahvesinden hoşlanmaz isen Alman müstemlekesinden gelme kahveyi iç. Eğer sen ve tanıdıklarınız çikolatayı seviyor iseniz yediğiniz çikolatalar mutlaka Alman metayı olsun.

10- Ecnebilerin lafları, ilanları seni asla bu makul nasihatlerden döndürmesin. Kanaat et ki, ne söylenirse söylensin, dünyanın en iyi ve en büyük Almanya'nın vatandaşına layık olan mahsulâtı, Alman mahsulâtıdır.

Evet, bizde Almanlar gibi çalışalım. Yani yerli metamızı, mahsulâtımızı sarf edelim. Bunun için biraz çalışmak lazımdır. Fakat yalnız hükümetin çalışması kâfi değildir. Ahali dahi çalışmalıdır. Bahusus vatandaşlarımız hep yerli şeye itibar etmelidirler. Bunun için İtalyanları gözümüzün önüne alalım. Muharebe başlayınca İtalya metalarına yüzde yüz gümrük koyduk. İtalyan mallarını almamaya başladık. Memleketimizde oturan İtalyanlar bu halin önünü alabilmek için aralarında bir moda çıkardılar. Kadife bir manto ile fendki kumaşından elbise giydiler. Çünkü bu iki maldan memleketimize pek çok girmiş imiş. Şimdi kendileri bunları sarf ederek kendi cinslerini zarardan kurtarabilirler. Biz de böyle yapmalıyız. Yerli yiyecekler, yerli kumaşlar dururken niçin Avrupa'dan gelen tereyağlarını, peynirleri ve sair maddeleri yiyelim. Belki bizim yağlarımız, peynirlerimiz Fransız peynirleri kadar leziz değildirler. Fakat hiç olmazsa temizdirler. İçlerinde domuz yağı vesaire yoktur. Hâlbuki dışarıdan gelen yağlarda ve peynirlerde katıyen domuz yağı ve sair pis maddeler vardır. Şu iki satırlık izahat pekiyi gösteriyor ki, Avrupa'dan gelen her şey hem pistir ve hem de yalnız paralarımızı çekmek içindir. Haydi, gözümüzü ve kulaklarımızı açalım da kendi yiyeceğimizi, kendimize lazım olan şeyleri kendimiz yetiştirmeyi öğrenelim.”⁹³⁵

Ethem Nejat da Ay Bey gibi halka şöyle sesleniyordu:

“İnkâr etmeye kimsenin mecali yoktur ki: terakkiyat-ı iktisadiye ve dolayısıyla ihracatın fazlalaşması terakkiyat-ı umumiye ve maarif ile kaimdir. Biz bunu kabul etmek ve nazar-ı dikkate almakla beraber sukut-ı iktisadiyemizi her gün, her saat hazırlayan garp emvaline onların zarafet,

⁹³⁵ Ay Bey, “Kendimizi Koruyalım!”, *Yeni Fikir*, C. II, S. 11, Mayıs 1913, ss. 346-349.

şıklık ve ucuzluğuna ehemmiyet vermeyerek daha pahalı ve kaba da olsa dâhili mamulâtımızı istimal eylemeliyiz. Yani istihlak-ı milli!

Vatandaş! Vatanını seviyor musun? Esir olmak istiyor musun? Vatani iktisaden zabt ettirmek emellerine muhalif misin? Eğer kalbin hakiki, insan-ı vatanperver kalbi taşıyor ise bu dediklerimi tamamen kabul edersin! Yerli, milli mallarımızı istihlâk için istihsalât yap... ”⁹³⁶

Yerli mallarının kullanılması durumunda ithalatın azalıp, ihracatın çoğalacağını, bu suretle de vatanın kurtuluşa ereceğini düşünen Nejat Bey, Hükümetin o sıralarda Bulgaristan ile yapacağı ticaret anlaşmasında şu noktalara dikkat etmesi gerektiğini ısrarla vurguluyordu:

“Yeni yapacağımız ticaret muahedesinde nazar-ı dikkate alacağımız iki mühim nokta vardır:

1- Bulgaristan’ın bize gönderdiği emvale karşı koyacağımız rüsum ile memleketimizde yetişen aynı cins emvalin kıymet, rağbet ve sürümünü muhafaza ve temin eylemek.

2- Bulgaristan’a yukarıdaki cetvelde müşahede olduğu vecihle fazla mikyasta gönderdiğimiz emvalin Bulgaristan’daki mahreclerini ebedi temin ve vekaye eylemek ki bu ancak gümrük tarifesinin tayini, suret-i ithalin ve ambalajın takarrürü ile mümkün olur. Bulgaristan gümrükleri kimyager ve saire muayenesi ile bahaneler bularak bazı ithalatımızı iade ettiriyorlar. Bunlara mahal kalmamak üzere Osmanlı gümrükleri kimyagerlerinden fenni muayene memurlarından verilen ilmühaberler üzerine bütün Osmanlı ihracatı Bulgaristan’a bila muayene ve itiraz girmelidir. ”⁹³⁷

Ethem Nejat, Osmanlı Devletinde en büyük eksiklik olarak milli bir burjuva sınıfının olmayışını görmektedir. İstihlâk-ı milli sayesinde sermayenin milli unsurlar elinde kalacağını, ziraatta ve ticarete artık Türklerin ön plana çıkararak yüzyıllardır süren sistemin tersine döneceğini düşünmektedir. Elbette ki Nejat Bey’in iktisadi düşüncelerini belirleyen ana amil siyasi fikirleriydi. Türkçülüğün siyaseten etkili

⁹³⁶ Ethem Nejat, “Harici Ticaretimiz ve İstihlâk-ı Milli”, *Toprak*, S. 3, Nisan 1913, s. 55.

⁹³⁷ Ethem Nejat, “Bulgaristan İle Ticaret Muahedesini”, *Toprak*, S. 12, Eylül 1913, s. 196.

olduğu bir dönemde İttihad ve Terakki'nin Alman tarzı milli ekonomi modelini tercih etmesi Nejat Bey üzerinde de etkili olmuştur.

4- Eğitim Üzerine Görüş ve Düşünceleri:

1908 İnkılâbından sonra Osmanlı entelektüel yaşamında üzerinde durulan en önemli noktalardan birisi eğitim olmuştur. Yeni dönemin eğitim politikası Devr-i Sabık'ın eleştirisi üzerine kurulmuştur denilebilir. Dönemin eğitimcileri, eğitimin düştüğü durumdan siyasi iktidarı ve onun politikalarını sorumlu tutmuş ve Meşrutiyetin ikinci kez ilanı ile birlikte eğitimin yeni bir anlayışla sil baştan ele alınacağını tasavvur etmişlerdir. II. Meşrutiyet döneminde eğitimde gözle görülür derecede yenilikler ve yeni anlayışlar izlenmesine rağmen istenilen eğitim kalitesi ve anlayışı yakalanamamıştır. Gazetelerde ve dergilerde eğitimcilerin ve siyaset yazarlarının İnkılâbın ilk günlerinde yazdıkları yazılardaki iyimserlik yavaş yavaş kaybolmaya başlamış ve yeni idarenin eğitim politikaları da eleştirilmeye başlanmıştır.

Tanın Gazetesi başyazarı Hüseyin Cahid, İdadi-i Askeri Mektebi sınavlarına giren kırk dört öğrenciden yalnızca birinin kâfi malumata sahip olarak okula kabul edilmesi üzerine kaleme aldığı makalede şunları yazıyordu:

“İdadi-i Askeriye Mektebine kabul edilmek üzere müracaat edenlerden kırk dört kişi ayrılarak imtihanları icra edilmiş, içlerinden ancak birinin malumatı derece-i kifayede görülerek mektebe kabul olunmuş. (...)

Maarifin eski halini yakından bilenlerce bu netice hiç şayan-ı hayret görülmez. Mekteblerimiz çoktan ilan-ı iflas etmişlerdir. Fakat şimdi anlaşılıyor ki üç senelik meşrutiyetten sonra hala iade-i itibar edememişlerdir. İşte maarifimizin şifası pek zor dertlerinden birine daha parmağımızı koymuş olduk. Üç seneden beri memleketimizde hayat-ı tahsili yakından takip edememiş olduğum için imtihanların ne suretle icra edildiğini pek iyi bilmem. Fakat beş on sene pek yakından şahidi olduğum ahvâl o kadar derinlere işlemiş bir fenalığı gösteriyordu ki bütün üç sene zarfında en büyük himmetlerle bile izale edilmiş olması ihtimal haricinde idi.

Hâlbuki üç seneden beri bu fenalığı kökünden kurutmak için büyük büyük himmetler değil küçük küçük dikkatler bile gösterildiğini ispat edecek vekayi, neşriyata tesadüf etmemiş olduğumuz için eski fenalığın büyük nispete elan berdevam olduğuna hükmetmek zaruridir.”⁹³⁸

Ethem Nejat Bey de yeni idarenin gelmesiyle birlikte hayatımızda çok fazla bir değişiklik olmadığını ve özellikle eğitim alanındaki durumu, 1908 İnkılâbından sonra kendilerini Fransa’dan Türkiye’ye getiren trende yaşadığı bir olaya dayanarak şu şekilde anlatmaktadır:

“Avusturya'daydık ki hiçbir bilgimiz olmadığı halde altı kişilik bir kompartimana beş Osmanlı tesadüf eseri olarak toplanmıştık. İki Ermeni komitacı Manchester'dan, tüccar bir Rum bir de ben Türk, bundan başka Türkiyeli fakat hangi milletten olduğunu gizleyen İsviçre üniversitelerinden bir kişi vardı. Sohbet, ortak vatanımızın terakkisi ve milletin refahı üzerine cereyan ediyordu. Hepimiz gelecekle ilgili olarak sıradan şeylerden bahsediyorduk. Üniversiteden olan vatandaşımız bize dönerek şöyle söyledi:

"Efendiler! evolusyonsuz (evolution-değişim, evrim) revolusyon (révolution-devrim) hiçbir fayda vermez." Hepimiz bu söze çok darıldık. O hiç aldırmadı, yalnız "görürsünüz" dedi.

Ah... Şimdi onu hatırlamak ne acı. Demek ki haksız yere darılmışız. Siyasi yönetimin değişmesiyle, ilkelerimizin değişmediğini çok fena öğrendik.

"Evolusyon"a en güzel çare eğitim ve okuldur. Biz inkılâptan sonra okullara önem vermek istedik, üzüntüyle belirteyim ki verilen nice önemler heba oldu. Maarif Nezareti görünüşte çabalamış olmasına rağmen hiçbir şey yapamadı. Teşkilatlar, yeni programlar, nizamnameler, maarif yönetmelikleri, kadrolar, hepsi bir şey kuramadı. Eğitimimiz yine temelsiz, dumansız yürüdü. Gerçekte bazı okullar az-çok inkılâptan sonra yürüdüler, fakat bunların sayısı o kadar az ki. Bu sınırlı okulların tekâmüle doğru yürüyebilmeleri, Maarif Nezareti'nin ne nizam ve kanunlarının ne de teşkilatının eseridir. Okul müdürleri ve öğretmenlerden birkaç şahsın etkisiyledir. Bundan dolayı biz bunlara genel ve yaygınlaşmış eğitim

⁹³⁸ Hüseyin Cahid, “Kırk Dörtte Bir”, *Tanin*, 26 Ağustos 1911.

demekten çok, kişisel girişimlerin etkisi diyeceğiz. Maarifin nice kanunları ne uygulanabildi ve ne de o kanunları uygulayacak bir kimse bulundu. Kanun ve yönetmeliği yapmak değil, uygulamak ve uygulattırmak marifettir.

Eğitimde âvâre yürüyüş, bir şeye yaramaz. Metin adımlarla hedefi tayin ederek ilerlemelidir. Biz kurşun atıyoruz fakat nereye atıyoruz bundan hiç haberdar değiliz. Yazık değil mi harcanan o kadar mermiye?

Yazık değil mi amaçsız olarak senelerce ezilen beyinlere? Yazık değil mi hedefini bilmeden toplum içine çıkan gençlere? ”⁹³⁹

Maarif işlerinde görünürde bazı şeyler yapılıyor olmasına rağmen esasında pek de faydalı işlerin yapılamadığını Balkan Savaşlarının yaşattığı acı tecrübelerden sonra daha iyi anlayan Nejat Bey, bu kötü durumun farkında olan diğer bazı aydınlar gibi yenilginin sebepleri üzerinde düşünmeye başlamış ve II. Meşrutiyet’ten beri süregelen eğitimin çocuklara milli bir his vermekten, canlılık bahşetmekten ve kişilik kazandırmaktan çok uzak olduğu kanaatine varmıştır.

1908 yılında yurda dönüşünden itibaren eğitim camiasının içerisinde bulunan Ethem Nejat kaleme aldığı eserlerinde eğitimin amacı ve niteliği konusuna büyük önem vermiştir. Ethem Nejat’ın yazıları incelendiğinde eğitimin bir değil, birden fazla amaca hizmet eden bir yapıda olması gerektiği gerçeği ortaya çıkmaktadır. Bu amaçlar kısaca şöyle sıralanabilir:

- 1- Nejat Bey eğitimin en önemli amacının kendi kendini idare edebilen kişilikli insan yetiştirmek olduğu kanaatindedir.
- 2- Ona göre eğitim de gözetilecek en esaslı amaç fikir ve beden terbiyesi olmalıdır.
- 3- Eğitim kati surette milli olmalıdır. Milli olmayan bir eğitim çöküşümüze ve geri kalmamıza sebep olur. O nedenle eğitim milli duyguları uyandırmalı ve milli karakterimize uygun kişiler yetiştirmelidir.
- 4- Eğitimin amacı çocuğa bilgiyi vermekten çok o bilgiye kendisinin ulaşmasını sağlamaya yönelik olmalıdır. Bu şekilde amaç çocukta kalıcı öğrenmenin sağlanmasıdır.

⁹³⁹ Ethem Nejat, Türklük Nedir ve Terbiye Yolları, (Haz. Faruk Öztürk), İstanbul, 2001, ss. 38-39.

- 5- Eğitimin çocukları ve gençleri hayata hazırlama amacı olmalıdır.
- 6- Eğitim, ziraat ve ticarete yönelik olmalıdır.

Eski devirdeki eğitimi ve mektepleri, bugünün insanlarını hazırlaması bakımından oldukça kötü bir vaziyette gören Nejat Bey, II. Meşrutiyet dönemi eğitiminde görülen aksaklıkların birçoğunun eski devrin eğitim anlayışından kaynaklandığını düşünmektedir. Fakat tüm suçun eski döneme yüklenmesine de karşıdır. Meşruti idarenin yeniden kurulmasından sonra da maarif ve terbiye alanında dişe dokunur bir işin yağılmadığı kanaatindedir. Yirminci asrın artık mukadderat ve tesadüf asrı değil, terbiye ve maarif asrı olduğunu söyleyen Nejat Bey, eski devirdeki anlayışın sadece “açtık demek için” mektepler vücuda getirdiğini, hükümetin o açılan mekteplere ne ruh, ne de hayat verebildiğini bunun neticesi olarak da bu güzel vatanın adamsız, vatandaşsız kaldığını ifade etmektedir.⁹⁴⁰

Eski devrin mekteplerinin kötülüğünden bahseden birçok aydına nazaran Ethem Nejat Bey, Meşruti idarenin gelmesiyle sadece Tuhfe-i Vehbi'nin gittiği yerine başka kıraat kitaplarının geldiğini ancak terbiyede bir değişiklik olmadığını ifade etmektedir. Çocukların derslerini sadece ezberlemek suretiyle geçtiklerini ve öğrenmek amacının arka planda tutulduğunu söyleyen Nejat Bey, ezberciliğin kaldırılmak istendiğini fakat bunda başarılı olunamadığını şu sözlerle ifade ediyordu:

“Ezbercilik kaldırılmak istendi, acaba kalktı mı? Vakıa artık çocuklar satır besatır ezberlemiyorlardı, hâce efendinin önünde sallana sallana okumuyorlardı; fakat onlar yine ezberciydiler, meâlin ezbercisidiler. Ders onların fikr-i faaliyetine, faaliyet-i umumisine hiçbir vakit tesir etmemektedir. Hâce tarafından verilen dersin meâli, onların dimağında hiçbir hareket yaptıramadan yine muallime iade edilmektedir. Bu ezber değil de nedir? Benim istediğim ders çocuğun dimağını harekete getirsin, bütün kabiliyetleri o dersten bir şeyler duysun, söylenenleri zabt edici bir gramofon plağı gibi olmuş olmasın.”⁹⁴¹

⁹⁴⁰ Ethem Nejat, Mektepçilik, İstanbul, 1332, s. 7.

⁹⁴¹ Ethem Nejat, “Ders-Terbiye”, *Yeni Fikir*, C. III, S. 18, Aralık 1913, s. 558.

Abdülhamid döneminden yine buna benzer örnekler veren Nejat Bey, zamanında Rumeli'ye merkezden “şu kadar mektep açılsın” diye emirlerin geldiğini, sokaklardan adamlar toplanıp “sen hâcesin falan köye git” dendiğini ve sonrada iftiharla şu kadar mektebimiz var diye ortalıkta dolaşıldığını söyler ve yeni kurulan hükümetten çok değil, iyi mektepler talep eder. Sayıca fazla mektebimiz olacağına, iyi yetişmiş hocası olan, öğrencilere iyi ve serbest terbiye veren az sayıda mektebimiz olmasını daha uygun bulur.⁹⁴²

Ethem Nejat Bey'in eğitim anlayışında en belirgin özellik eğitimin hayata hazırlayıcı bir yönünün olmasıdır. Ona göre terbiyeden maksat “*çocukları asrın hayat ve revişine büyük bir serbestlik ve istisna ile alıştırmak, terbiyenin vesaiti ise çocuğun ahval-i ruhiyesinin tecellisine, yaşamasına sebep olan kavanin-i tabiiyeyi daima hesap etmektir.*”⁹⁴³ Ne eski mekteplerimizin ne de yeni mekteplerimizin böyle bir amaca hizmet etmediğini düşünen Nejat Bey eğitimimizin miskin, pısrık, hastalıklı, milli histen yoksun ve memur zihniyetli adamlar yetiştirdiğini ifade eder. Eğitimin bu durumu onu çok yaralamıştır. Mekteplerden bu şekilde çıkmış olan gençlerle bizim asr-ı hazıradaki hiçbir varlığımızın olmayacağını, yüzyıllardan beri varlığını devam ettiren Türk ırkının ve devletinin bu gençlerin elinde yok olup gideceğini üzülenek belirtir. Bu nedenle eğitimdeki temel felsefesini bizi bu duruma düşüren sebepleri ortadan kaldırmak üzerine kurmuştur. Ona göre ilk olarak düzeltilmesi gereken şey mekteplerimizin genel yapısıdır. Çünkü mekteplerimiz çocuklar için bir hapishaneden farksızdır. Mekteplerimizin çocuklarımızı ve gençlerimizi canlandırıcı, aydınlatıcı ve hayata hazırlayıcı bir nitelikte olması gerekirken, sindirici, köreltici ve öldürücü bir yapıda olduğunu ifade eder.⁹⁴⁴

Nejat Bey bu durumdan kurtulmanın tek yolunun çocukları ve gençleri mekteplerin sıkıcı, pis ve havasız dört duvarı arasından kurtararak, asıl hayata yani doğaya çıkarmak olduğunu ifade eder. Bir süre Amerika'da ve Fransa'da kalan Ethem Nejat Bey, Avrupa'da ve Amerika'da cereyan eden yeni tarz eğitim ve mekteplere özel bir önem vermektedir.

⁹⁴² Ethem Nejat, “Çok mu? Yoksa İyi mi?”, *Say ü Amel*, S. 1, Aralık 1910, s. 4.

⁹⁴³ Ethem Nejat, “Yeni Mektepler”, *Yeni Fikir*, C. I, S. I, Aralık 1911, s. 4.

⁹⁴⁴ Ethem Nejat, a.g.e., s. 9.

“Yeni Mektep” adı altında başlayan hareketi yakından takip ettiği anlaşılan Nejat Bey, bu mekteplerdeki temel amacın “tabiata yaklaşmak, tabiatla beraber yaşamak, mevcudat-ı âleme vâsî’ bir muhabbet hâsıl eylemek” olarak belirtmektedir. Henüz Avrupa ve Amerika’da çok fazla yayılmayan bu mekteplerin sayısının seksen kadar olduğunu ifade eden Nejat Bey, Yeni Mekteplerde hayatın, yaşayışın daima ilmi, daima tabii, avamın, çiftçilerin köy hayatına yakın olduğunu, bu sebebe binaen Almanların “yeni mekteplere” “Land-Erziehungs-heim” ismini koyduklarını ve kırlarda, sayfiyelerde bulunan mektepler dediklerini söylemektedir.⁹⁴⁵

Bu mekteplerdeki eğitim şekline hayranlığını gizlemeyen Nejat Bey, terbiye-i bedeniye, terbiye-i fikriye ve terbiye-i ahlakiye açısından Yeni Mektepleri şu şekilde değerlendirir:

“1. Terbiye-i bedeniye: Kırdaki, sahrada açık bir hayat... Hava, su, ziya saf ve bol... Ziraat, bahçivanlık, doğramacılık, demircilik gibi el işleri her talebe için mecburi... Vücudun sıhhat ve zindeliğinin tayini, tahayyül edebileceğimiz en tabii halkî ve fenni şeraiti haiz...

Daimi harekât-ı bedeniye ile bütün aza iyi neşv ü nemâ buluyor, metanet kesbediyor, ciğerler, kalp, cihaz-ı hazmiye elhasıl bütün aza mükemmelen vezâifini ifa ediyor. Şen ve şatır ve işthali olan bu vücut hastalıklara maruz kalmıyor, hasta bile olsa, bir mikrop bile gelse tesirini göstermiyor. Ömrün şitaret ve neşe içinde devamı bir his, bir kuvvet, bir hiss-i teşebbüs, faaliyet, cevvaliyet, serbesti veriyor.

2. Terbiye-i fikriye: Çocukları büyük, derin bilgilere sahip etmenin, fazladan fazlaya âlim etmenin lüzumu yok; onları en ziyade muhakemeye, idrake, keşfe alıştırmak; mektepte öğrendiği şeylerle ahval eylemesi, harici mukayese eylemeye sevk edici bir terbiye vermek, her şeyin aslını aramaya meraklı bir fikir yapmak lazım. Dersler daima tekşifi, tatbiki, tarassudî, tahkiki bir surette ameli metotlar ile verilir. Ve metodları hiçbir vakit tabiat ve kanun-ı tabiat haricinde cereyan edemez.

3. Terbiye-i Ahlâkiye: Hariçten gelme bir takım sârî ahlak yok. Lüzumsuz ahlak kanunları mülga, tedrisat-ı tekşifiye sayesinde mekteplerde

⁹⁴⁵ Ethem Nejat, a.g.m., s. 4.

kendiliğinden mektebin içinde hasıl olma bir hürriyet-i ahlak var. Çocukların ahlaki terbiyeleri bir takım vesayet ve murâkabe altında bulundurulmaz; kendi fikr-i muhakemeleri ve kendi emr ve saikleridir. Hürriyet-i ahlaka fazulu tecavüz iyi neticeler veremiyor. Teşebbüsî, tekşifi, ve vazife ve mesuliyet hissi ile verilen bir terbiye, her türlü şedit ve tecavüzî terbiyelerden iyidir."⁹⁴⁶

Yeni Mekteplerde derslerin genellikle sabahları yapıldığını, öğleden sonra saat iki ile dört arasının ise el işleri ve terbiyevi oyunlara ayrıldığını söyleyen Nejat Bey, akşamları ise terbiye-i içtimai ve ahlakiye ile fikr-i sanata yönelik faaliyetlerin yapıldığını bu sebeple de okulların leylî olduğunu eklemektedir. Yeni Fikir Dergisinde kaleme aldığı üç yazıda bu mektepler hakkında ayrıntılı bilgiler veren Nejat Bey tanıtımlarına ilk olarak 1889'da Doktor Cecil Reddie tarafından İngiltere'de Derbyshire'de tesis edilen "Abbotsholme" mektebinden başlamaktadır. Bu mektebin başlıca niteliklerinin, kır ve sayfiye hayatı, ziraat, çiftçilik, bahçede, doğrama ve demir atölyesinde çalışmak, fenni tedrisat-ı ameliye yapmak olarak sıralayan Ethem Nejat, diğer mekteplerde iki senede görülecek neticenin bu mektepte bir senede ortaya çıkacağını ve şimdiye kadar bu mektebin birçok müteşebbis, alim, sanatkâr ve kâşif yetiştirdiğini ifade etmektedir.

Çocukların terbiye edilmesindeki amacın onları hayata hazırlamak olduğunu yazılarında sık sık tekrarlayan Nejat Bey Abbotsholme Mektebindeki eğitimin tamamen bu amaca yönelik olduğunu söylemektedir. Tabii ki bu amacın gerçekleşmesi için verilen eğitim daima ameli olması gerekmektedir. Bunun için de mektep şehirden uzak, orman içerisinde, temiz bir hava ve suya sahip bir tepede inşa edilmiştir. Okula seçilen öğretmenlerin ahlaken ve bedenen sağlam yapıda olduğunu özellikle belirten Nejat Bey, okulun öğrencilerine kazandırdığı en önemli hasletin "Self-Government (kendi kendini idare)" ilkesi olduğunu önemle vurgulamaktadır. Bu nedenle çocuklara daha küçükken kendi işlerini kendilerinin yapması öğütlenir ve bu şekilde hayata hazırlanması sağlanır.

Ethem Nejat ikinci olarak Doktor Reddie'nin eski refikâsından olan Mr.

⁹⁴⁶ Ethem Nejat, a.g.m., s. 5.

Badley'in Elanhants ve Petersfield civarında kurduğu “Bedales Mektebi”nden bahseder. Mr. Badley'in eski mektepleri hiç beğenmediğini, onları öldürücü, ezici bir tahsil veren kurumlar olarak gördüğünü ifade eden Nejat Bey, okulda yasakların çok az olduğunu ve daha da önemlisinin erkek çocuklarla birlikte okulda kız çocuklarının da eğitim görmesi olduğunu ekler.⁹⁴⁷

Bedales mektebinde çocuklar okulda sürekli eğitici işlerle meşgul olmakta ve el işleri, beden eğitimi, müzik derslerine çok büyük önem verilmektedir. Talebeler bahçelerde amele gibi çalışırlar, bahçeleri çapalarlar, kazarlar, ekerler, toprak taşırlar, sebzeleri ve çiçekleri sularlardı. Dersler de yine Abbotsholme mektebinde olduğu gibi uygulamalı olarak icra edilirdi. Nejat Bey çocukların sürekli bir işle meşgul olmalarından dolayı Bedales Mektebini bir arı kovanına benzetmektedir.⁹⁴⁸

Ethem Nejat Bey'in üçüncü olarak tanıttığı yeni mektep Doktor Leitz'in Landerziehungsheime adlı okuludur. Nejat Bey'in II. Meşrutiyet döneminde ısrarla savunduğu köy öğretmen yetiştirme fikrinin Dr. Leitz'ten kaynaklandığı anlaşılmaktadır. “Kır Eğitim Yurdu” olarak bilinen Dr. Leitz'in bu mektebi tek yönlü pozitivismeye karşı milli tepkiyi dile getirmek amacıyla kurulmuştur. Leitz ve taraftarları elitist bir anlayış içerisinde idealize edilen Alman insanını yetiştirmeyi amaçlamıştır.⁹⁴⁹ Milli kültürün içselleştirilmesi için okulda dil, tarih, vatan, din ve milli sanat gibi motifler yoğun bir şekilde işlenmiştir. Ethem Nejat Bey'in Alman etkisini hissettiği ve Alman tarzı bir milliyetçilik düşüncesini benimsediği yıllarda Dr. Leitz Mektebi'ne özel bir önem vermesi tesadüf değildir. Nitekim felsefe olarak II. Meşrutiyet döneminde Nejat Bey'in sistemleştirdiği köye öğretmen yetiştirme fikri Cumhuriyetin ilanından sonra yeniden gündeme gelmiş ve “Köy Muallim Mektepleri”nin ve “Köy Eğitim Yurtlarının” ana felsefesi de Almanya'da ki bu okullar olmuştur.⁹⁵⁰

⁹⁴⁷ Ethem Nejat, “Bedales Yeni Mektebi”, *Yeni Fikir*, C. I, S. 2, Ocak 1911, s. 34.

⁹⁴⁸ Ethem Nejat, a.g.m., s. 38.

⁹⁴⁹ Kemal Aytaç, *Çağdaş Eğitim Akımları (Yabancı Ülkelerde)*, Ankara, 1981, s. 67.

⁹⁵⁰ Hüseyin Akyüz, “Köy Muallim Mektepleri İle Alman Kır Eğitim Yurtlarının (Landerziehungsheimen) Kısa Bir Mukayesesi”, *Mustafa Necati Sempozyumu, (Bildiriler)*, 9-11 Mayıs 1991, ss. 124-126.

Nejat Bey, Dr. Leitz'i Komanyus, Borsadov, Pestalozzi, Frobel gibi asrın muktedir bir pedagogu olarak tanımlamıştır. Okulun kuruluşu ve adı hakkında Nejat Bey şunları yazmaktadır:

“1897’de Doktor Leitz İlsenburg’da Landerziehungsheime isminde bir yeni mektep tesis eyledi. Mektebin bu namı sebeb-i tesis ve maksadını her şeyini izah eder. (Land) sayfiye, açık ve temiz havada terbiye-i bedeniye, (erziehung) ise sade tarikler ve usûller ile tedrisat icra eylemek (haym) ise bir aile yaşayışı demektir. Bu yeni Alman mektebi açık hava terbiye-i bedeniyesiyle beraber kırı, dağı, ormanı ve daima harekât ve tabii kuvveti tavsiye ediyor. Usûl-i tedriste hayatı mahvedici talim usûllerinden uzaklaştırıyor. Hayatı kâfi malumat ile terbiye ediyor. Muallim az, talebe çok söylüyor. Leyli mekteb hayatı kışla hayatı gibi yorucu ve sıkıcıdır. Landerziehungsheime’ler bir aile yaşayışı bahşediyor. Küçükler, gençler ve yaşlılar arasında bir rabita-yı muhadenet tesis eyliyor.”⁹⁵¹

Dr. Leitz’in mektebinde çocukların doğada, dağda, kırdan temiz hava ve sıhhi şartlarda eğitim aldıklarını ve işin eğitimde birinci derecede önem arz ettiğini vurgulayan Ethem Nejat, bu mekteplerde uygulanan yöntemin Devr-i Sabıkta Avrupa’da inkılâp için çalışan gençlerden bir kaçının Sabahaddin Bey’in öncülüğünde kurdukları “Teşebbüs-i Şahsi Cemiyeti”nin uygulamak istediği yöntem olduğunu ifade etmektedir. Ona göre “milletimiz kadar teşebbüs-i şahsiye muhtaç başka bir millet tasavvur edilemez. Pek muhtacız fakat (teşebbüs-i şahsi) gelsin demekle gelmeyecektir. Teşebbüs-i Şahsi hissi hâsıl etmek için sıkı ve sebatlı bir terbiye lazımdır.”

Öğrencilerine teşebbüs-i şahsi kazandırmak emelinde olan Nejat Bey, Fransız Edmond Demolin’den de etkilenmiştir. Ona göre eğitimimizin bu hallere düşmesinin tek sebebi öğrencilerimize sadece ezber bilgileri vermemiz, bilgi öğretmemizdir. Oysaki hayat, mekteplerin öğrettiklerinden ibaret değildir. Miskin, pısrık, sessiz yetişen öğrencilerin mektepten çıktıktan sonra hiçbir işe yaramadıklarını, ziraattan, ticaretten, sanattan anlamadıkları için hayat ile mücadele edemedikleri fikrinde olan

⁹⁵¹ Ethem Nejat, “Doktor Leitz’in Mektebi”, *Yeni Fikir*, C. I, S. 5, Nisan 1913, s. 130.

Ethem Nejat Bey, artık müterakki memleketlerce terk edilen bu usûllerden bizim de vazgeçmemiz gerektiğini ve okullarımızda müteşebbis, dünyayı tanıyan, milli hisler taşıyan, gözü açık insanlar yetiştirmemiz gerektiğini ifade etmektedir.

Dr. Lietz'in mektepte öğrencilere yaklaşım tarzının üstünde önemle duran Nejat Bey, bu usûlün tüm okullarımızdaki öğretmenler tarafından tatbik edilmesini ister ve bu usûlü şöyle açıklar:

“Doktor Lietz talebelerine gayet dostane söyler. Bir gün çocukların hayretine mucib olacak bir şey söylemiş: ‘Çocuklar ben buraya sizi terbiye etmek için gelmedim. Hâşâ ben sizi terbiye edemem. Ben burada size ancak iyi terbiye almanız için yol gösterecek bir yardımcı olacağım. Sizlerden her biri kendi kendinizden mükellefsiniz.’”⁹⁵²

Ethem Nejat Bey, Avrupa’da ve Amerika’da bulunduğu sırada yakından gördüğü Yeni Mekteplerden çok etkilenmiştir. Bunca yıldır mekteplerimizin halini gören, müşahede eden ve bu mekteplerden çıkan öğrencilerin sadece memuriyet peşinde koştuklarını, teşebbüs hissinden yoksun olduklarını görünce mektep hayatının bize yarar değil zarar getirdiğini düşünmeye başlamıştır. Bunun üzerine en iyi bilginin doğanın bize öğrettiği bilgi olduğu sonucuna varan Nejat Bey, dağda, bayırda, ovada, ormanda, açık havada çocukların görerek, deneyerek ve yaşayarak öğrendikleri bilgilerin hem daha faydalı hem de daha kalıcı olduğu fikrine sahiptir. Yeni Fikir, bu okullara şiddetle ihtiyaç duyan Osmanlı Devletinde haber aldığı olumlu bir gelişmeyi şu şekilde duyuruyordu:

“Vasi, havadar bir çiftlikte ‘kırdâ terbiye’ unvanı altında idadi ziraat ameliyat, darülmualimin şubelerini havi bir mekteb tesisi için şayan-ı takdir bir teşebbüsü haber veriyoruz. Mezkûr mekteb heyet-i müessesenin kariben neşrecekleri katalogun mukaddimesini bervechi ati almakla karilerimizi müstefid eylemek istedik:

On dördüncü asrın nihayetinde ve yirminci asır terakkide yalnız fikirlerin terbiyesi ve zindeliği istiklal ve istikbal-i hayat ve maişet için kâfi

⁹⁵² Ethem Nejat, a.g.m, s. 132.

ve vafi görünmüyordu. Yalnız fikren büyük terbiyeye mazhar olmuş kimseler; diğer taraftan terbiye-i umumiyeye müsavaten ve bir tarz-ı emeli de mazhar olanlar yanında daha sönük ve tamamen âtil kalırlar. Bu hakikati Avrupa müterakki memalîği meyanında, Fransa ile Almanya ve İsviçre arasında aramak değil, kendi memleketimizde, akvam-ı Osmaniye arasında dahi görebiliriz. Kaldı ki Memâlik-i Osmaniye'deki tahsil usulleri büyük farka haiz değildir.

Gençleri hayat mübarezesine ve muvaffakiyetlere mükemmelen ve tamamen hazırlamak esasları, prensipleri ile İngiltere, Almanya, İsviçre, Amerika, Avusturya ve Fransa ve sair memâlikte günden güne mütezayid mektebler açan ve bütün maarif âlemini başka bir inkılâba mazhariyetle düşündüren büyük mesleğin müessisis büyük mektebci Pestalozzi, Doktor Reddie, Lietz, Mister Badeles, Madam Patrisyen, Edmond Demolinbugün canlanmayı, hakiki terakkiyi düşünen bizlere ikaz sadasını erİştiriyor. Fakat zannetmemeli ki bu sistemleri kabul etmekle “Ecole Roş”, “Scholl Ebotshotm”, “Landerziehungsheime” gibi bir kibar mektebi tesis ediliyor. Bu mekteb aynı havasta olmakla beraber her keseye elverişli, fakir memleketimize göre bir mekteb olacaktır.

Bugün maa-t-teessüf memleketimiz, vatanın iktisadi saadet ve selametini temin edecek mekteblere sahip değil; mektebler teşebbüsü, vukuflarını azim ve faaliyetleriyle cem edecek bir terbiye usulüne malik değil ki bu arzuya hadim gençler yetİştirebilsin.”⁹⁵³

Böyle bir mektebin açılıp açılmadığını bilmemekle birlikte yazıdan anlaşıldığı kadarıyla Yeni Mekteplere benzer bir mektep kurma teşebbüsünün olduğu anlaşılmaktadır. Ethem Nejat, özellikle Balkan Savaşları sonrasında Türkçülük fikrinin etkisi altına girmiş ve Osmanlı Devletinin yıkılmaktan ancak milli esaslara dayanan bir devlet haline gelmesiyle kurtulabileceğini ifade etmiştir. Balkan uluslarının Osmanlı Devleti karşısındaki başarılarının altında yatan en önemli sebebin eğitim aracılığıyla milli hislerin uyandırılması olduğunu düşünen Nejat Bey, mekteplerimizde milli bir his verilmediği gibi mektepten çıkan çocukların da hastalıklı, miskin ve dayanıksız olduklarını söylemektedir. Bu durumdan kurtuluşun ilk çaresi olarak çocukları mektepten kurtararak onları doğada eğitmek olduğunu

⁹⁵³ “Milli ve Ameli Bir Mekteb: Kırdâ Terbiye Mektebi”, *Yeni Fikir*, C. II, S. 8, ss. 254-256.

ifade eden Nejat Bey, yakından takip ettiği yeni mekteplerin eğitim yöntemlerinin etkisiyle ve her şeyden önemlisi Türkçülük fikrinin bir gereği olarak eski Türklerin yaşayışlarını bir eğitim modeli olarak sunar. Böylelikle doğrudan doğruya Avrupa'dan alınmış bir sistem yerine atalarımızın yaşayışına dönülmüş olacak ve uygulanan sistem de doğal olarak milli bir sistem olacaktır.

Ethem Nejat, insanların köylerden şehirlere doğru göç etmeye başlamalarıyla birlikte tüm dünyada hastalıkların çoğaldığını, sağlıksız yaşam koşullarının arttığını belirtmektedir. Ne yazık ki bu moda, doğada yaşamaya alışmış olan biz Türklerde uyduk ve köylerimizi, doğayı bırakarak kapalı ve pis alanlara, şehrin öldürücü ve hastalıklı hayatına daldık. Şimdi Avrupalılar bu halin kendilerini mahvettiğini anlayarak şehirlerden, köylere ve doğaya doğru göç etmeye başladılar. Bunu bir eğitim tarzı haline getiren Avrupalılar bu sayede kurtuluşa erdiler. Bu Avrupalılar için yeni bir hayattı. Hâlbuki bizim için hiç de öyle değildi. Çünkü bizim atalarımız doğada yaşayan, hareket eden, gezen, dolaşan, askerlik eden bir millettir. Ethem Nejat Bey bu durumu şu şekilde ifade etmektedir:

“Kanım beni vücuda getiren ulu maya nihayet bana ifşa etti, dedi ki: “Ohh! İstemeyelim, zulmet ve meskenet istemeyelim, bana ayrıca binalar altında oturmak, uyumak, yatmak pek fena, pek elim gelmeye başladı. Artık nazarları içeri değil, dışarı verelim. Ceddimiz, Kayı Hanlar, Türkler Söğüt'ten buraya gelirken şu pek çok uzanan ovalarda yattılar; onlar hep ovalarda, yaylalarda yata yata Bursa'ya vasil oldular, onları seven yok mu? Oh pek çok seviyoruz değil mi? öyleyse onların yaptıkları bize hiç ar ve işkence gelir mi?”

Derin derin gelen bir ses, pek hâkim ve amirane gelen bir sada bize artık uyanın ve ecdatlarınızın tuttuğu parlak, titretici yolu bulduk diyor; bu ses, bugünün, dünün, yüz senenin değil, Türk hakanlıklarının kurulduğu bütün senelerden geliyor. Bu sada bize ne havf, ne sevinç vermesin; vereceği yavuz azimler ve onların yolu olsun...”⁹⁵⁴

⁹⁵⁴ Ethem Nejat, “Dağlı, Bayırlı, Ovalı, Yaylalı Olmalıyız! I”, *Yeni Fikir*, C. III, S. 19, Ocak 1914, s. 587.

Eğitimimizin amacının artık insanları şehir hayatından kurtararak, onlara dağları, ovaları, semayı, yeşili, sarıyı, ormanı, suyu, ağacı sevdirmek olduğunu ifade eden Nejat Bey, bizim için en uygun yolun oba hayatı olması gerektiğini ileri sürüyordu. Bu hayat belki İngilizler, Fransızlar, Almanlar için yeni olabilirdi ancak bizim yeni mektebimiz ezelden kurulmuş olan bir mektepti. Bu mektebin bir gününün nasıl geçtiğini hayallerimizde canlandırmak için anlatan Nejat Bey şunları yazıyordu:

“Eski Türkler nasıl oba ve çadır hayatından lezzet alıyorlar ise biz de alıyoruz. Türk Gücü mektebi suretinde yapmalı, gittiği yerde sırtındaki çadırı indirmeli ve bir mektep şehri kurmalıdır. Küçük bir kişilik çadırlar yan yana getirilince güzel sınıflar olur, akşam o çadırlardan yatakhane koşulları kurulur. Akşam yemeğini aşçıbaşı kaynatacağı gibi her manga da kendi yemeğini pişirebilir, sırt mektebinin her köşesinde ocaklar tütmeye başlar. Yemek karavanaları her talebenin arkasına, çantası üzerine ta’lik edilmiştir. Hepsinin portatif küçük yemek tabakları olduğu gibi, gayet sade imal edilmiş çatal ve bıçakları da vardır.

Beş on gün gölün yanında derslerine devam eden mektep, şimdi çadırını sırtına, karavanasını arkasına alarak ufukta gördüğü yüce tepeyi aşarak onun arkasındaki yaylaya inmeye karar verdi. Mektebin mukibi yalnız çadırlardan ibaret değil; kişneyen birkaç atı da var:

6 baş muhtelif seviyede pek çok yarışlarda birincilik kazanmış binek atı

2 seyyar kimya laboratuvarını taşıyan koca at

2 seyyar hikmet laboratuvarını taşıyan koca at

2 seyyar dinamo ile motoru taşıyan koca at

2 sinema ve kurdeleleri ve lambaları ve sair levazımı taşıyan koca at.

Dersi obanın ortasına kurulan kocaman bir elektrik çingırağı haber veriyor. Her sınıf yerlerine girdi. Bir kısmı karşıdaki ulu çınarın altında toplanmış; hâcenin çınara ta’lik ettiği haritalar, levhalar, portatif yazı tahtası üzerine imla eylediği şekillere bakıyor. Bir kısmı kimya laboratuvarında çalışıyor, her talebe önlerinde bulunan küçük portatif masa üzerinde şişeleri karıştırıyor; işte birisi karteyi lamba üzerine koymuş, diğeri meçhul bir maddenin unsurunu aramak için yoruluyor, başını mayerler içine

sokmuş, bir diğeri bir cihaz yapıyor, öteden bomba gibi bir şey patladı, herkes o tarafa baktı, bir kaza, Kaya Efendinin eli yaralanmış, bütün gençler güldü...

Bir kısım talebe, yine kendi muallimleriyle ta uzaklarda gördükleri çiçeklere doğru koşuyorlar. İşte onlar geçen gün okudukları derse ait ne iyi numunelerdir. Hepsi kopardı, tetkik etti, ceplerindeki hususi defterlere itina-ı fen ile yerleştirdi. Muallim de, talebe de laboratuarda çiçekleri birer birer tetkik ediyor, bir kaçı mikroskobun vidasını çeviriyor ve göz ile ayar ediyor; bir kaçı ufacıklık cımbızlarla çiçek aksamını temeyyüz ediyor... Velhasıl hep faaliyet...

Akşam oldu, sinema perdesi derenin yanındaki düzlüğe kuruldu. Her taraf elektrik selleri içinde iken birden kuraklık oldu. Bundan oba halkı – nöbetçiler hariç olmak üzere-perde karşısında toplanmışlardı.

İrae olunan manzaralar ne hoş! Geçen gün Edirne'de icra edilen büyük manevralar... Ufa'da birkaç gün evvel yirmi beşinci sene-i devriye-i tesisi için şenlikler yapılan Türklerden birinin kürk fabrikası... Bakü'de ki petrol kuyuları, sonra Amerika-yı cenubide ziraatın aldığı yeni şekil... İngiltere ve Almanya arasındaki rekabet-i bahriye ve mühim simalar... İstanbul tiyatrolarında ilk oynanan "Oğuz Han" piyesi... İşte sanatkâr Baştoğ Bey...

Sinema bitti... Bu mekteb ama çok masraf yapar! Bence mesarifi o kadar çok değil, bütün sermayesi azim ile mutlak muvaffak olmak için emel... Yeni mekteblere dâhil olan bir efendiden senede la-akall 80-100 lira kadar bir ücret alınıyor. Bizim oba mektebimize dâhil olacak Türk çocuğundan hiçbir vakit yüz lira almayacağız ve yüz lira almadan daha metin, daha işgüzar, daha insan yetiştireceğiz.

Bütün mektepleri böyle yapmak mümkün olmasa bile, bu sistemde birçok mektebler tesis eylemek güç bir şey değildir. Denir ki dağ, tepe gezecek, çadırda, çamurda yatacak muallim nasıl bulacaksınız? Yapılacak bir mekteb için lazım gelen muallimleri güçlük çekmeden bulabileceğimi ümit ederim; bu nevi mekteblerin adedi çoğalır ise onlarda ifa-yı vazife edebilecek muallimler de çoğaltılabilir.

Yeni, oba mekteblerinin tarz-ı teşkili için gelecekler ve böyle şey olamaz diyecekler vardır; fakat ben evvelce gülünen, kabul edilmeyen

fikirlerimin bilahare pek tabii olarak kabul edildiklerini hatırladıkça bir gün oba mekteblerinin de tesis edeceğine kanaat ediyorum.”⁹⁵⁵

İzmir’de bulunduğu esnada Yamanlar Dağındaki bir obayı ziyarete giden Nejat Bey burada hayalini kurduğu Oba Mektebiyle karşılaşınca çok sevinmiş ve bu mektep hakkında şu bilgileri vermiştir:

“Büyük ders çadırı boştu. Çocuklar çeşmenin üstündeki düzlükte toplanmışlar, bir genci dinliyorlardı. O genç bizi görünce çocuklara iki kelime ile birçok şeyler anlattı.

Kısa çuha şalvarlı, ipek gömlekli, köylü elbiseli bu şık genç köyün hâcesiydi. O obada doğmuş, o obada büyümüş, fakat şehrin sultânîsini bitirmiş, darümualliminininde hâcelik sanatını öğrenmiş!

Birbirine benzeyen bu iri yarı çocuklara şehirdeki mekteblilerin selamlarını söyledim. Teşekkür ettiler. Hepsinin şalvarları kısa, gömleklere rengârenk, bacakları çıplak ve süslü baş sarguları sorguçvari yandan sarkmakta.

Hoca bir takımına otlara dair eşya dersi verirken küçükler çam yapraklarından bir takım işler yapmakla meşguldüler. “Yamanların kahraman yiğitleri, dağları aşmaktan yılmaz gözleri” şarkısıyla ders bitti.

Ders çadırına girdik. Kara tahtada genç muallim hesap dersi verdi. Çocuklar ellerindeki çubuklarla hocanın dediklerini yapıyorlar ve cevap veriyorlardı. Yamanlar Dağının çocuklarını hesapta çok yaman gördüm. Küçükler çeşme meydanında çakıllarla elifler, beler, cimler tek ve sert heceler imal etmişlerdi. Muallim efendi çakıllarla toprak üzerine harir edilen bu iri yazıları tashih etti ve kâğıda resimlerini aldırdı.

Yoğurttan, kaymaktan, süttten, av etlerinden, hamur işlerinden ibaret latif taamımızı bitirir bitirmez yine mektep çocuklarına gittik. Hoca bir takımına deniz ve vapuru tarif etti, denize ait mühim bir vaka anlattı. Şimdi çocuklar hayallerine müracaat ediyorlardı. Bu çıplak bacaklı dağ çocukları muhalliyelerini ne güzel resmediyorlardı.

Muallim de, biz de, çocuklar da, obanın ağaları da kırk yıllık arkadaş gibi görüşerek, gülüşerek, anlaşarak bir çeyrek mesafedeki göle

⁹⁵⁵ Ethem Nejat, “Dağlı, Bayırlı, Ovalı, Yaylalı Olmalıyız! II”, *Yeni Fikir*, C. III, S. 20, Mart 1914, ss. 421-424.

gidiyorduk. Soyundular, çocukların hepsi göle girdiler. Muallim efendi nezaret ediyor, bilmeyenlere öğretiyor, kollarına kabağı bağlıyordu. Su ve yüzme eğlencesi yarım saat sürdü. Birkaç gün evvel imal ettikleri sala bizi bindirdiler, bir taraftan diğer tarafa geçerken bir küçük şeytan:

-“Aydıncık’tan Gelibolu yakasına” diye bağırdı. Osmanlı tarihinin bu mühim safhasını tam yerinde ihtar ediyordu. Çocuklar muallimin işareti üzerine dağılmışlar, herkes ikindi yemeğine gitmişti.

Damla suyundan bir bardak, karpuz çatlatandan yarım bardak, yarık kayadan çeyrek susak içerek obaya geldik. Davul muntazam ahenklerle çalınıyordu. Davul çocukları ders çadırı meydanına cemetmişti. Kaynaşıyorlardı. Oraya vasıl oluncaya kadar bir vapur direğine benzeyen bayrak sırasının karşısına bütün çocuklar sarf harb olmuşlardı. Davul çalıyor, davula sekiz tane kaval iştirak ediyor, milli hava herkese huşu veriyordu. Hocanın karşısında çocuklar, ihtiyarlar, hatta biz vaz-ı ihtiram esas vaziyeti aldık, bir kumandayı müteakip al bayrak ertesi gün yine çekilmek üzere alınıyordu...”⁹⁵⁶

Ethem Nejat Bey’in eğitim felsefesi incelendiğinde XIX. yüzyıl eğitim akımlarının birçoğundan izler görülmektedir. Örneğin “İş Eğitimi Akımı” Nejat Bey’in her daim faaliyet ilkesiyle, “Üretim Okulu Akımı” ise özellikle 1918’den sonraki sosyalizm etkisiyle önerdiği ekonomik ve endüstriyel iş alanlarıyla benzerlik göstermekteydi. Fakat Nejat Bey’in çocuklara bir şahsiyet kazandırmak için onları merkeze koymak suretiyle yapacakları işlerde bir hürriyet verme prensibi ise “Çocuktan Hareket Akımı”na uygun gözükmektedir. Yine aynı şekilde Yeni Fikir Dergisinde uzun uzun bahsettiği hem köye öğretmen yetiştirmeyi hem de çocuklara doğayı, ziraatı sevdirmeyi amaçlayan ve bu yönde bir eğitim veren Yeni Mektepler, onun “Kır Eğitimi Yurdu Akımı” içerisinde yer aldığı sonucuna varmamıza neden olabilir. Yine Nejat Bey’in dünyasında derinlere inildikçe Jean-Jacques Rousseau’nun çocuğun eğitiminde doğanın en etkin güç olduğu yolundaki fikirlerine benzer fikirlere de rastlanmaktadır. Örneğin Rousseau’nun Emile karakteri gibi Nejat Bey’in Yiğit Türkler’de ki Oğuz karakteri de hemen hemen hiç mektep yüzü görmeden doğada yetişmiştir.⁹⁵⁷ Ethem Nejat Bey’in yazıları ve ileri sürdüğü

⁹⁵⁶ Ethem Nejat, “Oba Mektebinde Oba Çocuklarıyla”, *Talebe Defteri*, S. 51-52, Mayıs 1918, s. 840.

⁹⁵⁷ Ethem Nejat, *Yiğit Türkler*, İstanbul, 1329, ss. 19-20.

görüşler incelendiğinde bu akımlardan ve bu akımların temsilcilerinden haberdar olduğu ve etkilendiği anlaşılmaktadır. Bu nedenle çalışmamızda Nejat Bey’i herhangi bir akımın Türkiye’de ki temsilcileri içerisine koymayı uygun bulmadık. Bunun yerine Nejat Bey’in bu akımlardan kendi düşüncesine uygun olanları incelediğini ve bunlara yönelik faaliyette bulunduğunu kabul etmenin daha doğru olacağı fikrindeyiz.

Ethem Nejat Bey’in eğitime kazandırdığı en büyük yeniliklerden birisi eğitim amaçlı doğa yürüyüşleridir. Günümüzde “Tracking” denilen bu yürüyüşlere büyük önem veren Nejat Bey, çocuklar için en iyi öğrenmenin doğada yaparak, yaşayarak ve görerek öğrenme olduğu düşüncesindeydi. Onun “Boy Scout” adı ile ülkemize tanıttığı izcilik hareketi de sürekli yürümeye ve harekete dayanıyordu. Nitekim Darümuallimin ve maarif müdürü olarak bulunduğu yerlerde öğrencileri uzun doğa yürüyüşlerine çıkarmıştır. Bu sayede çocukların hem vatani, hem de hayatı daha yakından tanıyacaklarını düşünen Nejat Bey, bu sayede bedenlerinde çalışacağını ve hastalıkların yok edilebileceğini ifade etmektedir. Oturmaktan, miskin miskin uyulamaktan bir an evvel kurtularak fenni gezintilere çıkmamız gerektiğini ve çocuklarımızı da bu hayata alıştırmamızın hayati önem taşıdığını belirten Nejat Bey gezintilerden elde edeceğimiz faydaları dört başlık altında şöyle sıralamaktadır:

1- Ders okumak ve dersleri kolayca öğrenmek ve öğretmek: Fenni gezintilerde ameli, tabii, sıhhi ve sahraî dersler okunduğunu belirten Nejat Bey, özellikle ziraat ve kitabet derslerinin mutlak surette doğada yapılmasını önerir. Yalnızca bu derslerin değil tarih, coğrafya, nebatat, hayvanat, tabakat-ül arz, malumat-ı fenniye, hesap, kitabet, hesabat, ticaret, malumat-ı medeniye ve ahlak dersleri de doğada verilebilir. Fenni gezintilerin yalnızca rüşdiye talebeleri için değil iptidaiye talebeleri için de zaruri olduğunu belirten Nejat Bey bu gezilerin yalnızca kırları, dağları, mezarları gezmek değil panayırıları, pazarı, civar köyleri ve kasabaları, imalathaneleri, fabrikaları, çitlikleri, mevaki-i tarihiyeyi, asar-ı atika nokta-yı nazarından olan yerleri de gezmek olduğunu ifade etmektedir.⁹⁵⁸

⁹⁵⁸ Ethem Nejat, “Gezinti”, *Sırat-ı Müstakîm*, C. VI, S. 138, 1910, s. 123.

2- Gezme esnasında muallim talebenin fikrini tenvir eder: Talebeler ile muallim arasında gezinti esnasında mektepten olduğundan daha sıkı bir ilişkinin kurulacağını söyleyen Nejat Bey, daha serbest bir ortamda muallimin talebelerin ahlaki ve terbiyevi hayatlarına daha kolay tesir edeceğini ifade etmektedir. Kendisinin Alasonya İdadisinde iken öğrencileriyle birlikte yaptıkları gezintilerin terbiye-i bedeniye ve tarih dersleri için çok büyük faydalar husule getirdiğini ifade eden Nejat Bey, Osmanlı-Yunan Savaşının geçtiği yerde yapılan tarih derslerinde öğrencilerin yüksek bir milli hisse ulaştıklarını ve savaş meydanından buldukları savaş malzemelerini toplayarak mektepte sergilediklerini yazmaktadır.

3- Gezintilerle numune toplamak: Nejat Bey, gezintilerden edilecek istifadeler arasında öğrencilerin rastladıkları her çeşit numune hakkında bilgi sahibi olmalarını da saymaktadır. Bu konuda deneyimlerini şu sözlerle ifade etmektedir:

“Gezintilerle talebeler yukarıdaki istifadelere mazhar olduktan başka kendileri ve mektepleri için birçok nimetler de hazırlarlar: gezdikleri mevkiye tesadüf eyledikleri birçok numune ve asarı toplamak, mektebin müzesinde cem’ eylemek. Bu gezmeler esnasında memleketin mahsulünü, asarını, muhtelif nevideki taşını, toprağını, mahsulât-ı ziraiye ve sanaiyesini, böceklerini, haşeratını, kelebeklerini, hayvancıklarını, hayvan kemiklerini, sularını, gübrelerini, madenlerini toplarlar; madenlerin bir kısmının isimleri tayin edilerek müze haneye konur. Müze teşkil eylemek ve mahalli numuneleri cem eylemek için fenni gezinti en güzel çare, en güzel vasıttır.

Muallimlik hayatımdaki fenni gezintilerimiz esnasında pek çok şeyler topladık. Bahusus geçen sene Alasonya’da bir tarihi mağara keşfedildi ki bu belki Ayasofya Camii Şerifinin inşası ile beraber mabet ittihaz edilmişti. Mekteblerin gezintileriyle daha böyle pek çok asar-ı kıymetdarın zuhur edeceği ve çocuklara bu gibi asarın muhafazası için büyük hiss-i medeni verebileceği tabiidir”⁹⁵⁹

⁹⁵⁹ Ethem Nejat, a.g.e., s. 125.

4- Gezintilerle fikir yapmak: Fenni gezintiler esnasında muallimlere düşen görevlerden birinin de öğrencileri ziraata, ticarete ve sanata ısındırmak ve yönlendirmek olduğunu söyleyen Nejat Bey, muallimin çocuklara mesut çiftçileri, büyük çiftlikleri göstererek onlara ziraatı ve ticareti sevdirebileceğini ifade etmektedir.

Çocukları ve gençleri hayata hazırlamanın en iyi yolunun gezintiler olduğunu düşünen Ethem Nejat, çok gezenin çok okuyandan daha fazla şey bileceğini söyler ve öğrencilere sınıfta verilecek teorik bilginin hiçbir işe yaramayacağını ve yapılması gerekenin ne olduğunu şu sözlerle ifade eder.

“Muvaffakiyet! Dört duvarlı bir mekteple muvaffakiyet hiçbir vakit kabil değil. Programlar değişse bile yine sa’y ve gayret lazım... Bir çocuk, bir genç sanata, ticarete, ziraata heves etmek için mektepte gözüyle birçok şeyler görmelidir. Muallimin boş sözü hiçbir vakit kâfi değildir. Sanattan bahsedilirken makinelerin hakikisini ibraz etmek yahut ufak modellerini göstermek lazım geldiği gibi kuvva-yı harikeden bahsedilirken, sudan, havadan, hayvan kuvvetinden itibaren buhar, elektrik, hepsi hepsinin modeli, numunesi, gösterilmeli ve numune talebelere bırakılarak onların tecrübeler yapmalarına, onlarla meşgul bulunmalarına müsaade edilmelidir.

Mektepte civarda yetişen hububattan, nebatattan, faideli faidesiz otlardan tutunuzda, taşlarına topraklarına, böceklerine, kuşlarına, madenlerine kadar süren numuneler bulunmalıdır. Bunları bütün talebe ile hariçten toplamalıdır. Bahsedilenler hiç kâfi değil; yapılmış muntazam koleksiyonlar cem’ etmek, mükemmel ziraat ve tabakat müzeleri vücuda getirmek lazım.”⁹⁶⁰

Bu konuda bize rehber olacak yaşantının tarihimizde gizli olduğunu düşünen Nejat Bey, çocuklarımızın ve gençlerimizin hastalıklı olmalarına sebep olan en birinci şeyin oturmak, hareketsiz yaşamak olduğunu söylemektedir. Günümüzdeki neslin atalarının kemiklerini sızlattırcasına oturucu bir hayat tarzını benimsediklerini

⁹⁶⁰ Ethem Nejat, “Çok mu? Yoksa İyi mi?”, *Say ü Amel*, S. 1, Aralık 1910, s. 5.

belirten Ethem Nejat, eski ve yeni Türkler arasındaki farkı şu sözlerle ortaya koyuyordu:

“Tarih bize gösteriyor ki Türkler hiçbir vakit oturan bir millet değildiler. Türk gezmiş, tozmuş, cihanı kat etmiş muhterem bir millettir. Türk Vasati Asya’dan kalktı, Çin’e, Sibiryaya gittiği gibi Aksa-yı Arab’a kadar ilerledi, Almanya içlerine kadar akın etti. Duru atlarına binen, ciritlerini yüklenen Türkler; yürürken, giderken, dinlenmek için bir nehrin kenarına kondukları zaman yine ilerideki çayıra gider, orada kardeşleri, arkadaşları, dayıları, amcaları ile cirit oynarlardı; bu kadar yol geldim, yorulduğum diye oturmazlardı...”

O kahramanların ahfadı olan bizler ne yapıyoruz? Oturuyoruz, hep oturuyoruz: boğazımızı kazanmak için yaptığımız işin oturarak olmasını istiyoruz. Akşama kadar üzerinde oturduğumuz sandalyeden, koltuktan kalkıp evimize gelinceye kadar yine oturuyoruz, ya arabada, ya tramvayda, ya otobüste, ya şimendiferde. Evimize teşrif ediyoruz, orada da yine kanepeye ya da minderin başköşesine oturuyoruz. Yemekten sonra ya kahveye veyahut komşuya oturmaya gidiyoruz. Hanımlarımız Kuş Dili Çayırına, Haydar Paşa Çayırına, Göksu’ya gidiyorlar, güneşin altında kenara öbek öbek oturuyorlar. Erkeklerimiz Boğaziçi’ne sulara, Kayış Dağı’na, Alem Dağı’na bilmem nereye tenezzühe gidiyorlar, sandalye üzerinde dimdik veya iki büklüm ya da hasır üzerinde yan gelip oturuyorlar. Hanım sabahleyin kalktı mı komşu teyzeye sabah kahvesi içmek için oturmaya gidiyor...”

Ecdat gezici, ahfad ise oturucu. Ohh! bizi pek zavallı yapan şu tezat neden, neden ileri geliyor? Mekteplerden aile içlerine, aile içlerinden mekteplere sirayet eden bir itiyat ki bizi oturgan, gezmeyen, yürümeyen etti. Bu müthiş ve tedavisi çok uzun bir hastalıktır; tedavi için birçok yollar var, yolların en mühimi mektebler, terbiyedir.”⁹⁶¹

Eğitim için illaki sınıfa, mektebe ihtiyaç olmadığını vurgulayan Ethem Nejat, bugünkü halimize sebep olarak gördüğü mekteplerde çarpık, çurpuk sıralar üzerinde, küçücük camlı, havasız, daracık ve pis sınıflarda, kötü yemeklerle büyütme

⁹⁶¹ Ethem Nejat, “Mekteplerde Canlı, Âteşin Bir Hayat İsteriz!”, *Yeni Fikir*, C. II, S. 14, Ağustos 1913, ss. 426-427.

çalıştığımız çocuklarımızın ileride hastalıklı olduklarını ve teşebbüsten yoksun olarak ancak “bendeniz, acizleri, kulunuz” dediklerini üzülenek anlatmaktadır. Hâlbuki zekâ yürüyünce, görünce hareket eder. Sabit bir zekâ yoktur. Çocukları oturuca hayattan kurtarmak, onları gezici ve yürüyücü yapmak; haşarı, ateşin, güzel ve iyi görücü, anlayıcı, dikkat edici olmalarına kâfidir.

Nejat Bey yalnızca mektep talebelerinin değil, herkesin sağlıklı ve uzun bir hayat için yürüyüşler yapmasını tavsiye ediyordu. Nitekim Manastır Darümuallimin Müdürlüğü sırasında toplanan Manastır Muallimler Kongresi esnasında verilen konferanslar, yapılan görüşmeler sonrasında kongre heyeti civarda bulunan memba suyu, bakteriyoloji ve ziraat çiftlikleri ziyaret edilmiş, bunun yanı sıra iki büyük yürüyüş gerçekleştirmiştir. Birinci yürüyüşte Manastır’dan Resne’ye kadar yaklaşık yedi kilometrelik bir yol kat edilmiş, ikinci yürüyüşte ise Prister denilen tepeye tırmanılmıştır. Denizden iki bin beş yüz kilometre yükseklikte ve volkan sanılan Prister Tepesinin bir volkan olmadığı heyet tarafından bu gezide ortaya koyulmuştur.⁹⁶²

Mektep gezintilerinin terbiyede oynadığı rolü sezen eğitimcilerden birisi de Muallim Harunreşid’dir. İsviçre’de bulunduğu esnada şahit olduğu bir mektep gezintisinden çok etkilenmiştir. Bu öğrenci grubunu takip eden ve uzaktan izleyen Harunreşid şahit olduklarını şu şekilde ifade etmektedir:

“Yaşları 13 ila 15 arasında değişen 35 çocuk muallimleri ile birlikte Cenevre’nin dışına bir gezi düzenlemişlerdi. Talebelerin sırtlarında yeşil tenek kutular bulunmakta ve muallim talebeleriyle her daim konuşmakta ve sorularını yanıtlamaktaydı. Geniş bir yere gelince grup durdu. Muallim ağaçlar hakkında öğrencilerine bilgi verdi ve ölçümler yaptırdı. Talebeye taş ve nebat numuneleri toplattı, böcekler ve kelebekler yakalattı. Nihayet bir takım oyunlar başlattı. Bu saf havada çocuklar koştu, bağırdı, sıçradı, yüzleri daha ziyade kızardı, kanlandı, adeta hayatlarına hayat katıldı. Tabiri marufıyla manen ve maddeten ihya oldular. Bundan sonra tekrar

⁹⁶² “Manasatır’da İlk ve Son Muallimler Kongresi”, *Yeni Fikir*, C. III, S. 14, Ağustos 1913, s. 453.

*toplanaarak tabur oldular. Nebat ve taş numuneleri topladıkları kutularını omuzladılar ve milli bir şarkı söyleyerek mekteplerine döndüler.*⁹⁶³

Bu manzaradan çok müteessir olduğunu ifade eden Harunreşid, bizim mektep talebelerimizin içinde buldukları durumu hasbıhal ettiğini ve bu tarz bir hürriyetten mahrum olduklarına çok üzüldüğünü belirterek “nebatsız nebatat dersi, hayvansız hayvanat dersi, eşyasız eşya dersi okutulmasının yalnız bize mahsus bir garabet olduğunu” eklemektedir. Gezi gerçekleştiren muallimden İsviçre’de fenni gezintilerin mektep programlarında yer aldığını ve havalar güzel oldukça hafta da bir iki defa talebenin kırlara çıkartıldığını öğrenen Harunreşid bizim memleketimizde de fenni gezintiler yapılmasını ister.⁹⁶⁴

Ethem Nejat, Harunreşid ve onlar gibi düşünen diğer eğitimcilerin bu istekleri Tedrisat-ı İbtidaiye Kanunu sayesinde gerçekleşir. Bu kanuna göre ibtidai mekâtibi talebesine her hafta Salı günleri öğleden sonra muallimleri ile beraber dağlarda, kırlarda, bayırlarda dolaşmak üzere izin verilmiştir. Böyle bir faaliyetin yer almasını büyük bir sevinç ile karşılayan Yeni Fikir Dergisi, Salı günlerini muallimler tarafından başka işlerle doldurulmasını şiddetle eleştirmektedir:

“Maa-t-teessüf birçok yerlerde Salı günleri başka türlü telakki ediliyor. Muallim efendiler çocukları salıveriyorlar, çantalarını yüklenen çocuklar mahalle aralarında birbirlerini ite kaka, tıptı tıptı evlerine gidiyor ve analarını kızdırıyorlar. Analar bu Salı azadını icat edene hiddetlenmiyorlar değil ha!

Çocuklar bu vecihle hanelerine giderken muallim efendiler devlethanelerine değil en güzel çay pişiren bilmem hacı, bilmem ne efendinin çayhanesine veya falan ağanın kahvehanesine toplanıyorlar!

Çocuklar kadar hâcelere de faal bir terbiye vermek lazımdır. Çocuklardan ziyade muallimlerin sıhhati muhteldir. Onları halas etmek gerektir. Maarif müfettişleri var; maarif dairelerinde birer muhteşem masa sahibidirler; işte bugün onlara gayet kolay, fakat pek mühim bir vazife:

⁹⁶³ Muallim Harunreşid, “Mekteb Gezintileri”, *Talebe Defteri*, S. 8, 10 Eylül 1913, ss. 122-123.

⁹⁶⁴ Muallim Harunreşid, a.g.m., s. 123.

hangi mekteb muallimi çocuklarıyla beraber gezmeye ve oynamaya çıkmıyor... Hangisi çıkmıyorsa onun işi yaman olmalıdır.”⁹⁶⁵

Her ne kadar Yeni Fikir tarafından Salı günlerinin layıkıyla değerlendirilmemesi eleştiri konusu yapılsa da fenni gezintilerin mektep programlarına girmesi Ethem Nejat Bey’in eğitim görüşlerinin karşılık bulduğuna delildir. Yine Yeni Fikir Dergisi gece gezintilerinin yapılmasına yönelik girişimleri destekliyor ve şöyle yazıyordu:

“Geçenlerde bir gazetede gece gezintileri unvanı altında yazılan bir makale işte tetkike muhtaç meselelerden biridir.

Gece gezintileri, akşam gezintileri, seyahatler yalnız küçüklere değil, büyüklere de elzem ve ruhlarda büyük bir inşirah hâsıl edecek vesaittedir.

Biz gençliği gece ve gündüz hayatına vakıf etmeliyiz. Bir çocuk gece gezmesine o çocuk; ticaret, ziraat, sanat hayatında faal, hayatta muvaffak olamayacak ve yalnız akşam olur olmaz eve kapanacak memuriyet rahatlıkları ona hakikaten gaye-i hayal olacaktır.

Buna en basit bir delil; bir tüccar lüzumu takdirinde on ikiye kadar çalışacak icabında bir sanatkâr onda dükkânı kapayacak, ekseriya bir bahçıvan, bir fidancı, bir ziraat mütehasısı evine saat on birde girebilecektir. Bir memur ise her zaman saat dört buçukta evine avdet edecek ve geceliğini, takkesini giyecek, kahveye çıkacak ve istirahat ettiğini iddia ederek kahvesini içip kamburunu çıkaracak, akşama kadar ve geceleyin bu suretle gündüzün kafasında bıraktığı yorgunluğu güya gidermiş bulunacaktır. Elan Samatya’ya giderken, Fatih’e çıkarken görmekte olduğumuz entarili gençler, görmek isteniliyor? Bilmem mektebden çıkar çıkmaz evine giden ve entarisini giyerek kitapları üzerine sarılan mekteb çocuklarına malikiyet mi arzu edilir?”⁹⁶⁶

Ethem Nejat Bey’in mektep gezintileri kadar değer verdiği bir diğer konu eğitimsel oyunlardır. Şimdiye kadar bizim muallimlerimizin çocukları oyundan men

⁹⁶⁵ “Mekteplerde Salılar”, *Yeni Fikir*, C. III, S. 18, Aralık 1913, s. 582.

⁹⁶⁶ “Gece Gezintileri”, *Yeni Fikir*, C. III, S. 20, Mart 1914, s. 642.

ettiklerini ve bunda başarılı olunca “Maşallah bizim talebeler gayet uslu!” diye kendilerine bir hisse-i iftihar çıkarmaya çalıştıklarını söyleyen Nejat Bey, bu geleneğin tüm okullarımıza sirayet ettiğini, hatta iyi mektebin çocukların oyun oynamadıkları, sessiz, sadasız mektepler kabul edildiğini ifade etmektedir. Oysaki bunun çocuklara yapılabilecek en büyük kötülük olduğunu söyleyen Nejat Bey, bazı okullarda çocukların teneffüse bile çıkmalarına izin verilmediğini, eğer çocuk teneffüse çıkarsa ona yüz verilip, daha sonra şımarıklıklarının önüne geçilemeyeceğinin düşünüldüğünü eklemektedir. Bugün okullara gidip çocuklara sorular sorulduğunda birçoğunun cevap vermekten aciz, korkak, sıkılgan, ölü gibi bir hal aldığını görmekten üzüntü duyan Nejat Bey, oyunun çocuklar için yemek, içmek kadar gerekli olduğunu belirtmektedir. Ethem Nejat, oyunun zihnen, bedenen ve ahlaken faydalarını önemli şahsiyetlerden örnekler vererek şöyle açıklamaktadır:

“Oyun evvela çocuğu faal, gayur, müteşebbis alıştıırır. Vücutunu idman ile hareket ile takviyeye hidmet eder. Terbiye-i bedeniye ve hıfzıssıhha nokta-yı nazarından oyunların gayet büyük ehemmiyeti vardır. Koşmayan, sıçramayan, hoplamayan, oturan bir çocuk yemeğini hazmedemeyeceği gibi; layıkıyla, istenildiği kadar, neşv ü nemâ da bulamaz; istikbal için çalışabilecek, gavailiyle uğraşabilecek bir vücut hazırlayamaz. Sporun, riyâzat-ı bedeniyenin en mühim ve en tabii ve şayan-ı istifadesi oyun olduğuna bütün erbabı kanidir.

Oyunun ahlak nokta-yı nazarından da gayet mühim hizmetleri vardır. Terbiye-i bedeniyenin ahlaka olan tesir-i fevkaladesini burada görür ve anlarız: Oyun ameli bir ahlak dersidir. Oyun çocukları, gençleri uğraşmaya, didinmeye çalışmaya sevk eder. İyi oynayan çocukların cemiyete daha çok hidmet ettiği birçok delail ile sabittir. Napolyon, İngiliz Amiralî Nelson, Bismark, zamanımızda tanıdığımız bugün en âli mevkilerde gördüğümüz, en müteşebbis zevatın hepsi vaktiyle mekteplerde en ziyade oyun oynar ve en haşarı çocuklar imiş.

Çocuk oyun zamanında lüzumsuz şeyler ile iştigal etmez; daima boş duran, meşgul olmayan fikr-i fenalık ile iştigale meyyaldır. Çocukların teneffüs zamanlarında, tatil zamanlarında uzun müddet boş durmaları makduh olan şeylerle iştigal eylemelerine sebeb-i yegânedir. Serseriler, mahalle kahvelerinde, ötede beride boş vakit geçirenler, bu hususta pek

güzel bir misaldir; böyleler biliriz ki maddi ve manevi birçok fenalıklar yapıyorlar; amelleri hiçbir vakit cemiyetçe memduh görülemiyor. Oyun ile meşgul olan çocuklar fena bir hareket yapmaya, arsızlık öğrenmeye vakit bulamazlar.

Oyun zekâyı açar; çocukları çalışkan ve müteşebbis kılar; şen ve şatır yapar; kanı kuvvetli bulundurur ve devran demini temin eder. Çocuklar oyunsuz kalacak olurlarsa, donuk kanlı olurlar, donuk kanlı bir adamdan hizmet beklemek, menfaat intizar eylemek ölüden iş beklemeye benzer.”⁹⁶⁷

Ebeveynlerin çocuklarına oyunlar oynatmalarını tavsiye eden Nejat Bey, bazı çocukların oyundan kaçtıklarını ve akranları oyun oynarken saklanacak dolap aradıklarını belirterek eskilerin böyle çocuklara “maşallah, ne kadar da uslu” dediklerini, hâlbuki usluluğun çok da iyi bir şey olmadığını söyleyerek çocuğun oyuna olan ihtiyacını ve oyuna ayıracağı zamanı şu sözlerle ifade ediyordu:

“Çocuk oyuna ekmek, su, hamam, temizlik kadar muhtaçtır. Çocuğa az gıda verirsek nasıl zayıflar, miskinler, zavallılaşıyor ise ebeveyn oynamazsa da öyle miskinler, aptallaşıyor, zavallı olur. Çocukluğunda az oyun oynayanlar büyüdüleri zaman sıkılgan ve cemiyet içinde iş görebilmekten pek uzak, adeta nim vahşidirler. Hâlbuki çok oyun oynayan ve oyun yaramazlığı yapan çocuklar hayatta en ziyade muvaffak olanlardır. İşte tarih bize birçok büyük ve muvaffak olmuş adamlar tanıtıyor ki küçüklükleri hep haşarılık ile geçmiştir.

Fakat zannedilmesin ki her işi bırakacağız da bütün kuvveti oyuna vereceğiz. Oyun zamanı oyundur, ders zamanı derstir, vazife zamanı vazifedir, temizlik zamanı temizlik içindir, istirahat saatleri istirahata mahsustur. Bunu çocuğa iyice telkin edeceğiz. Temizlik saatini oyun ile geçiren çocuğun cezası oyundan mahrumiyettir. Dersini çalışmayan, vazifesini yapmayan çocuğun bu saatlerini oyuna hasretmesine müsaade etmemelidir.”⁹⁶⁸

⁹⁶⁷ Ethem Nejat, “Mektebler ve Oyun”, *Tanin*, 19 Nisan 1911.

⁹⁶⁸ Ethem Nejat, *Çocuklarımızı Nasıl Büyütmeliyiz?*, Eskişehir, 1332, s. 19.

Muallimlerin çocuklara türlü oyunlar oynatmasını ve onlar oynarken nezaret etmesini isteyen Ethem Nejat, ebeveynlerinde çocuklarına çeşitli oyuncaklar almalarını ve onları oyun alanlarına götürmelerini telkin eder:

“Oyun nedir? Çocuklar en faideli ve terbiyevi oyunları mekteplerde muallimlerinden öğrenirler. Eskiden kalma bazı terbiyeye menafi oyunlarımız var, bunları muallimler men eder. Çocuklarınıza oyun aletleri almaktan hiç çekinmeyiniz. Ekmeğe, şekere, yumurtaya verdiğiniz para nereye gidiyorsa bu para da oraya gider. Mesela rengârenk lastik toplar alınız. Bahçe kazması, bir tekerlekli işçi arabası, kürek, tırmık, kova satın alınız. Çocuklarınızı bunlarla toprak taşımaya, kumlar içinde oynamaya, düşüp kalkmaya alıştırmınız ve böyle çalışmayan çocukları teşci’ ediniz.

Bu oyun çocuklara toprağı, sevdirebilir. İnsanların toprağı sevmesi kadar mühim bir şey yoktur. Çünkü toprağı sevenleri ancak cenab-ı hak toprağı, vatana salih kılar. (İnnel ardi yersüha ibadi-s salihun)

Çocukları sık sık bahçelere, bağlara, çayırlara götürünüz. Eğer orada oynamazlarsa oynamak öğretiniz. Koşarlar ise, düşerler ise, elleri sıyrılırsa buna ehemmiyet vermeyiniz. Bir yerleri acıdığı zaman “bir daha koşma da düşme” diyeceğinize düşmek, bir yerini acıtmadan düşmek ve kalkmak, usulünü öğretiniz. Eğer mektepte hâce çocukları oynatmıyorsa nasıl “oğluma iyi ders okutunuz hâce efendi” diye yalvarırsanız “evladıma iyi oyun öğretiniz, muallim efendi deyiniz.”⁹⁶⁹

Küçüklerin olduğu gibi büyüklerin de oyunlar oynaması gerektiğini belirten Nejat Bey, Fransa’daki Sorbonne Üniversitesinde oyun bulunmadığından ve bizim de Fransız eğitim tarzını örnek almamızdan dolayı yükseköğretimimizde oyunların bulunmadığını, hâlbuki İngiltere’nin Oxford ve Cambridge, Amerika’nın Columbia ve Chicago Üniversitelerinde büyüklerin de oyunlar oynadıklarını ve bu suretle sağlıklarını muhafaza ettiklerini imrenerek anlatmaktadır. Biz de büyüklerin oyun oynamaları halinde “Aa! Koca adam hiç utanmadan, sakalıyla, bıyığıyla oyun oynuyor” denildiğini ve alay edildiğini ifade eden Nejat Bey, büyük küçük demeden tüm Osmanlıların oyunlar oynamasının, hareket etmesinin varlığını devam

⁹⁶⁹ Ethem Nejat, a.g.e., ss. 21-22.

ettirmemiz ve sağlıklı nesiller vücuda getirmemiz açısından çok önemli olduğunu vurgulamaktadır.⁹⁷⁰

Ethem Nejat, Aydın Vilayet Meclisine sunduğu raporda mektep programlarında oyunların yer almasını ısrarla vurguluyor ve bir vilayet veya kaza merkezindeki okullar arasında okullar arası müsabakaların (Concours Interscholaires) yapılmasını istiyordu.⁹⁷¹ Tedrisat-ı İptidaiye Kanunu ile birlikte mekteplerde oyunlar terbiye-i bedeniye dersi ile birlikte düşünülmüş ve ders programlarına girmiştir.⁹⁷² Her teneffüste öğrencilerin oyun oynamaları kararlaştırılmış ve bu oyunlardan maksadın çocuğun enerjisini iyi yöne kanalize etmek olduğu belirtilmişti.⁹⁷³ 1913 yılında Maarif Nazırı Said Bey'in girişimleriyle hazırlanan ilköğretim programlarında bazı oyunların yasaklandığı görülmektedir. Bunlar “Kaydırak”, “Ayna”, “Çaylak”, Cennet-Cehennem”, “Ebeme, pilav pişirdim”, “Elim elim üstüne”, “Topaç”, “... Bohçası”, “Körebe”, “Kabaramazsın Kel Fatma”, “Aldattım buldattım”, “Enseye tokat”, “Saklambaç”, “Zıp zıp”, “Birdirbir”, “Balıklama”, “Uzun Eşek”, “Güvercin taklağı”, “Hamam kızdı pişti”, “Adım atlama”, “Tora” v.s. gibi oyunlardı. Buna karşılık şu tür oyunların oynanması tavsiye ediliyordu: “Yurdunu bul!”, “Ey yetiş...”, “Daire üstünde kaç tut”, “Geri dön yetiş”, “Önden dolaş, el tut, selâm ver, kaç”, “Kaç, dur, kurtul”, “Çifte avcı”, “Fes düştü”, “İmdat haberi”, “Sıçra kurtul”, “Hücum emri” v.s.⁹⁷⁴

Ethem Nejat Bey'in eğitim düşüncesinin şekillenmesinde Balkan Savaşlarının büyük bir etkisi vardır. Bu etki yalnızca Ethem Nejat da değil hemen hemen dönemin tüm aydınlarında görülmektedir. Osmanlı Devletinin kaybettiği birçok toprak parçasına nazaran Rumeli topraklarının yaklaşık dört yüz beş yüz senedir yönettiğimiz Balkan ulusları tarafından ele geçirilmesi büyük bir hezeyan oluşturmuş ve bu mağlubiyetin nedenleri üzerinde düşünölmeye başlanmıştır. Bu savaşların kaybedilmesi Osmanlılık düşüncesinden Türkçölük düşüncesine geçişi hızlandırmış, İttihad ve Terakki Cemiyetinin de bu fikre sıkı sıkıya bağlanmasına

⁹⁷⁰ Ethem Nejat, a.g.m.

⁹⁷¹ Ethem Nejat, Terbiye-i İptidaiye Islahatı, İzmir, 1331, s. 15.

⁹⁷² AYTEKİN, a.g.e., s. 59.

⁹⁷³ AYTEKİN, a.g.e., s. 71.

⁹⁷⁴ ERGÜN, a.g.e., s. 200.

neden olmuştur. Türkçülük fikrinin aydınları etkilediği bu dönemde pek çok aydın yenilginin sebeplerinin askeri olmaktan çok eğitimle ilgili olduğunu dile getiriyordu. Çünkü Bulgarlar başta olmak üzere Balkan ulusları Türklere karşı milli hissi eğitim yoluyla kazanmışlardı. Valideler ninnileriyle, ruhban sınıfı kiliselerde ve muallimleri de mekteplerde çocukları daha küçükten milli hislerle yetiştirmişler,⁹⁷⁵ gelecek için kendilerini asker gibi hazırlamışlar ve mekteplerinde terbiye-i bedeniye ve ilimleri hakkında yerine getirmişlerdir. Millet olma yolunu Türkleri ve İslamları yok etme üzerine kuran Balkan ulusları bu emeli çocuklarına layıkıyla verebilmişlerdir. Eğitimcilerimizin ve aydınlarımızın üzerinde durdukları en önemli nokta bizim mekteplerimizin talebelere milli bir his telkin edememesidir. Bizim mekteplerimiz Bulgar mekteplerinin aksine hastalıklı, kendine güvensiz, milli histen yoksun, pısrık insanlar yetiştirmekteydi. O halde yapılacak olan şey eğitim yoluyla çocuklarımıza milli bir his telkin etmektir.

II. Meşrutiyetin basın hayatında ve özellikle Türkçü dergi ve gazetelerinde Balkan bozgunlarının hemen sonrasında Balkan ulusları tarafından Türklere ve İslamlara uygulanan mezalimler ve insanlık dışı hareketleri konu alan yazılar ve şiirler kaleme alınmaya başlanmıştır. Bu yazı ve şiirlerde ana tema intikam duygusu olmuştur. Türk çocuklarında ve gençlerinde intikam hisleri uyandırmak için birçok yazar ve şair kimi zaman militarist ve bazen de ırki duygularla şiirler kaleme almaya başlamışlardır. Hemen hemen birbirinin aynısı olan bu şiirlerde intikam almanın ne kadar ulvi bir hareket olduğu, intikam almadan yaşayanların alçakça bir davranışta buldukları, Türk ordusunun ve askerinin kahramanlıkları, Türk çocuğunun cesareti ve yiğitliği, Balkan topraklarının kutsallığı gibi temalar işleniyordu. Türk Yurdu, Genç Kalemler, Talebe Defteri, Çocuk Dünyası, Yeni Yol, Mektepli, Çocuk Bahçesi gibi birçok dergide intikam şiirleri ve yazıları görülmüyordu. Bu yazılardan birinde Ahmed Cevad gençlere intikam almaya başlayıp başlamadıklarını soruyor ve intikamı nasıl telakki ettiklerini öğrenmek istiyordu. İntikam telkin eden yazısında gençlere şunları öğütliyordu:

⁹⁷⁵ Saffet, “İntikam”, *Talebe Defteri*, S. 16, 1 Ocak 1914, ss. 253-254.

“Derslerinize bir çalışıyorsanız, şimdi intikam almak için iki, dört, sekiz defa fazla çalışın. Sizin kazanacağınız her fazla numara düşman üzerinde kazanılmış küçük bir muzafferiyet hükmündedir. Ahh! Arzu ederim ki bütün ‘intikam! İntikam’ diye nâle-zen-i iştiyak olan saf ruhlarınız bu intikamın ancak ilim, sanat, medeniyet kelimeleriyle müradif olduğunu şiddetle duysun. Derin derin mütehassis olsun ve çalışmakta bir an bile rehavet göstermesin.”⁹⁷⁶

Kimi şiirlerde kutsal olan birkaç öge bir arada kullanılarak çocuklar üzerinde daha tesirli sonuçlar elde edilmek isteniyordu.⁹⁷⁷

Öç Türküsü

| | | |
|-----------------------------|---------------------------|---------------------------|
| Türk yavrusu artık uyan | Yunan, Bulgar düşmanındır | Öç almanın geldi günü |
| Düşmanların Bulgar, Yunan.. | Ocağını yıkan onlar | Durma sen git al öcünü |
| Ellerinden nazlı anan, | Kardeşlerini boğan onlar | Bu öç sana kuvvet verir |
| Öç almaya çağırıyor | Öç almayı unutma sen | Öcünü al diyor anan |
| Kurtar diye bağıyor. | Bil ki kinin imandandır | Sana düşman Bulgar, Yunan |

Mini mini Türk yavrusu
Altınordunun yavrusu

Yine Rodoslu Ahmed Kemal’in şiirinde Kur’an, sancak, ana, ecdat kelimeleri yer almaktaydı:⁹⁷⁸

Öç Duygularından

Yeşil dağlar siyah oldu, kan bulandı ırmağa,
Razı mıdır kalpleriniz buna rahat durmağa?
Bağırtarak götürdüler hemşireni asmağa,
Başlarında tüy bitmedik kardeşleri yakmağa

Dedelerin sangım çıkardılar, boğdular,
Tanrımızın hediyesi Kuran’ını yırttılar!
Ay yıldızlı sancağını çamurlara attılar,

⁹⁷⁶ Ahmed Cevad, “Yine İntikam!”, *Talebe Defteri*, S. 30, 16 Temmuz 1914, ss. 481-482.

⁹⁷⁷ S. Korkud, “Öç Türküsü”, *Çocuk Dünyası*, S. 34, 27 Kasım 1913, s. 1.

⁹⁷⁸ Rodoslu Ahmed Kemal, “Öç Duygularından”, *Çocuk Dünyası*, S. 13, 19 Temmuz 1913, s. 3.

Analardan öksüz kalan masumları sattılar...

Yurdumuzun bu dertleri bize tesir etmeli;

Yediğimiz bu silleler artık bize yetmeli,

Yavrularım siz bunları unutmayın, belleyin:

Öç duygusu kalbimizin derinine sinmeli!”

İsmail Hakkı Bey de Yeni Fikir Dergisinde yazdığı bir makalede bize lazım olan terbiyenin ne olması gerektiğini şu sözlerle ifade ediyordu:

“Bize adam yetiştirecek terbiye; bir terbiye olacaktır ki nesl-i atinin vücudunu, kafasını sağlam bıraksın, kalbini his ile doldursun, iradesini teşebbüsle, azimle, sebatla, cesaretle dünyaya tapan, çalışmaktan, kazanmaktan bıkmayan bir emelle techiz eylesin. Öyle bir terbiye, öyle bir ıslahat ki, Moskof köylüsü, Bulgar köylüsü gibi cahil de bıraksa yine kuvvetli, hırslı, faal, emelperver bir nesil yetiştiresin, öyle bir usul-i terbiye ki coğrafyayı iyi okutmasa bile nesl-i atinin bacaklarını Rumeli’ye, Trablusgarb’a doğru sürüklesin, öyle bir tarih dersi ki asr-ı hazrın vukuat-ı siyasiyesinden habersiz bıraksa bile nesl-i atinin kalbini kırmızı Osmanlı bayrağının beyaz hilali karşısında titresin... Öyle bir terbiye ki bodrumda, zindanda, kulübede bile emel ve intikamla meşhun canlı, kanlı bir nesil yetiştiresin.”⁹⁷⁹

Balkan Savaşlarının hemen sonrasındaki yıllar şiirlerde, okul türkülerinde ve marşlarda kendini gösteren kolektif histerinin ve intikam duygusunun hâkim olduğu bir dönemdir. “Balkanlar Türklere mezar oldu”, “Balkanları kan bürüdü”, gibi deyimler sık sık kullanılmaktaydı. Bunun yanı sıra Balkan yenilgileri bir kara leke olarak görüldüğü için çoğunlukla haritada siyaha boyanmış olarak gösterilirdi.⁹⁸⁰

⁹⁷⁹ İsmail Hakkı, “Terbiyede İnkılâp Lazım”, *Yeni Fikir*, C. II, S. 12, Haziran 1913, ss. 362-363.

⁹⁸⁰ Yeni Fikir Dergisinin 22. sayısında Behram Altay’ın yazdığı “Rumeli Türküsü” adlı türkünün altında bu türkünün nasıl okunacağı da yazılmıştı. “Bu türkü nasıl söylenir? Resimde görüldüğü gibi duvara siyaha bulanmış Rumeli haritası talik edilir. Haritanın altına Osmanlı bayraklarına hamil bir kız durur bu vatani temsil eder. İki sıra çocuk dizilir. Hariçten görünmek için orta yer açık bırakılır. Çocuklardan birisi Rumeli’ne hitaben söylemeye başlar. Kenardaki çocuklar yalnız “Ağlama sen garip

Ethem Nejat Bey, Balkan Savaşları sırasında Manastır'da bulunmaktaydı ve bir süre şehri işgal eden Sırlara esir düşmüştü. Balkan Savaşlarının en feci günlerini gören ve Türklere yapılan mezalimi yakından müşahede eden Nejat Bey bir eğitimci olarak bu durumun nedenlerini ortaya koyarak, bu mağlubiyetten dersler çıkarılmasını telkin etmiştir. Ona göre bu hallere düşmemizin asıl sebebi mekteplerimizdir. Mekteplerimizde çocuklarımız milli bir hisle yetişemedikleri için savaşı kaybettik. Çocuklarımızı her şeyden evvel müdafaa-i milliye hissiyle büyütmeliyiz diyen Nejat Bey, bu hissin verilmeye başlanması için en uygun yer olarak iptidai mekteplerini işaret eder. Biz de iptidai mekteplerinde yetiştirilen çocukların sadece bilgi öğrenmelerine önem verildiğini ve kafalarının bir bakkal defteri gibi doldurulduğunu söyleyen Nejat Bey, muallimler gözünde çocuğun güzel Fransızca konuşmasının, mümeyyizler önünde sınavlarını vermesinin yeterli olduğunu hâlbuki muallimlerden beklenenin bunlardan daha fazlası olduğunu ifade etmektedir. Ona göre çocuklarımıza milliyet hissi vermezsek ve bugünkü tarz terbiyemizin yanlışlığını görüp değiştirmesek bu durum ilerleyen cihan karşısında gerilemek, hatta ölmek demektir.⁹⁸¹

İptidailerde ve diğer mekteplerimizde Türk çocuklarına intikam hislerinin verilebilmesi için öncelikle muallimlerde bu hislerin uyandırılması gerektiğini ileri süren Nejat Bey, bunun için de öncelikle Darülmüalliminlerden yetişecek öğretmenlere eğilmemiz gerektiğini belirtmektedir. Ne yazık ki muallimlerimizin bu hissi çocuklara vermek bir yana kendi vicdanlarında bile henüz vücuda getiremediğini ve mekteplerde bu açıdan hiçbir yenilik görülmediğini ifade etmektedir. Mektepler geçen seneye göre bu sene, düne nispetle bugün bir yeniliğe kavuşmamıştır. Statüko kemal-i muvaffakiyetle muhafaza edilmektedir. Hâlbuki o hain statükoda ne bizim için “müdafaa-i milliye, ne de milli vicdan” vardır. Bir çete reisi gibi çalışacak olan muallimlerden neler istediklerini ise şöyle sıralar:

vatan, Biz geliriz yine inan” mısralarını bir ağızdan tekrar ederler.”, Behram Altay, “Rumeli Türküsü”, *Yeni Fikir*, C. III, S. 22, Mayıs 1914, s. 701.

⁹⁸¹ Ethem Nejat, “Müdafaa-i Milliye ve Terbiye I”, *Yeni Fikir*, C. II, S. 8, Şubat 1913, s. 241.

“Muhterem muallimler badema çete reisi olacak. Köy delikanlılarına askerlik, tabiiye, çetecilik, silahşorluk, öğretecek. Küçükleri öyle yetiştirecek. Onların dimağına “intikam” yazdıktan sonra dağlarda, bayırlarda koşacak bir uzv-ı kıymetdar yapacak... Yapmayacak mı? Yapamazsa haindir. Nankördür. Bulgar, Rum muallimini Makedonya’da görmedi mi? Onlar kadar kanında vicdan yok mu?”⁹⁸²

Muallimlerin bu statükonun devamından değil değişmesinden yana olması gerektiğinin altını çizen ve gelecek nesilleri statükonun devamını sağlayacak bir şekilde yetiştirmenin eksik bir eğitim olduğunu belirten Nejat Bey Rumeli’deki durum ve üstümüze düşen vazife hakkında şunları söylüyordu:

“Genç Müslüman ne için yetiştiğini bilmeli. Bugünkü harp Rumeli’de milyonlarca İslamı bedbaht etti, katl-i âmm Rumeli’de nüfus-ı İslamiyeyi mahv ve izale için yapıldı. Bu vahşete, bu iftirâsa sükûnetle bugün mukabele etmek istiyorsak biz bunun intikamını hiç almayacak mıyız? Bulgarlardan ders alalım. Bulgar milli marşında bile Türkleri mahvetmek, İstanbul’a yürümek var. Hangi Bulgar mektebi, askeri bir yere gitse “yıkalım, yakalım, kasabaları, köyleri; asalım, keselim Türkleri...” şarkısını söylüyorlar. Biz Bulgarlar gibi vahşi olamayız, masumları kesemeyiz, fakat bununla beraber behemehâl bir kin ve intikam ordusu yetiştirmek lazım.”⁹⁸³

Milliyet hissini bizi yaşatacak ve ayakta tutacak tek güç olduğuna inanan Ethem Nejat, muallimlerin bu hissi Allah’ın varlığı ve birliği kadar güçlü bir şekilde, böyle bir iman ile çocuklara öğretmeleri gerektiğini ifade ederken,⁹⁸⁴ iptidai mekteplerimizde verilecek olan terbiyenin esaslarından en önemlilerinden birisinin çocuklara milliyet hissi telkin etmek olduğunu belirtmektedir.⁹⁸⁵ Bu milliyet hissini verilmesinde savaşın çıkmasının veya zor duruma düşülmesinin beklenmemesi gerektiğinin önemle altını çizen Nejat Bey, hayatın kendisinin bir mücadele, bir savaş olduğunu, bu nedenle sulh zamanlarında bile bu hissin memleketimiz mekteplerinde verilmesi gerektiğine inanmaktadır. Ona göre, zaten yeteri kadar geç

⁹⁸² Ethem Nejat, “Müdafaa-i Milliye ve Terbiye III”, *Yeni Fikir*, C. II, S. 10, Nisan 1913, s. 296.

⁹⁸³ Ethem Nejat, “Müdafaa-i Milliye ve Terbiye I”, *Yeni Fikir*, C. II, S. 8, Şubat 1913, s. 243.

⁹⁸⁴ Ethem Nejat, *Türklük Nedir ve Terbiye Yolları*, (Haz. Faruk Öztürk), İstanbul, 2001, s. 23.

⁹⁸⁵ Ethem Nejat, *Terbiye-i İbtidaiye Islahatı*, İzmir, 1331, s. 13.

kaldığımız için bu mağlubiyetlerle uğramaktayız. Hayat kavgasına çocukları ana karnından, ana kucağından, mektepten itibaren hazırlamamızın bir zorunluluk olduğunu söyleyen Nejat Bey, bu hissin sadece Maarif nezaretindeki bir iki müdürün gayretleri ile değil, tüm Türklerin çalışma ve azimleriyle yayılabileceğini de eklemektedir.⁹⁸⁶

Müdafaa-i milliye ve Türklük hissini çocuklara aşılabilmesinde en basit yollardan birinin onları askeri bir disiplin içerisinde eğitmek olduğunu ve bunun içinde İngiltere’de başlayan boy scout/izcilik teşkilâtının kullanılmasından yana olan Nejat Bey, boy scoutların yürüyecekleri yolu şu şekilde işaret etmektedir:

“Dindaşlarımızı, kardeşlerimizi parçalayan, ismetlerini yırtan canavarlara intikamı unutacak mıyız? Boy scout dirilere, ölmeyeceklerle mahsus bir seda ile bize bağırarak şecaati verecek: İntikam! İntikam!..”⁹⁸⁷

Daha önceki bölümde de bahsettiğimiz gibi Nejat Bey Rumeli’de varlığımızı devam ettirebilmemiz için milli çeteler kurmamız gerektiği düşünüyordu. En azından Anadolu’da gayet kuvvetli bir jandarma teşkilâtı kuruluncaya kadar Rumeli’de çetelere muhtaç olduğumuzu ve bu çetelerin intikam hisleriyle dolu olarak yetiştirilmesi gerektiğini vurguluyordu. Gençlerde bu hissi oluşturabilmek için, İslam, ırz, namus, vatan, millet gibi kutsal kavramları sıklıkla kullanan Ethem Nejat, *“Rumeli Türklerinin namuslarını muhafaza ve intikamlarını almak için ilelebed çetelere muhtacız”* diyordu.⁹⁸⁸

İntikam hissi oluşturmada muallimlerin kullanabilecekleri en etkili aracın milli marşlar ve şarkılar olduğunu düşünen Nejat Bey, bu sayede çocukların milli duygularının kabarcacağını, tarihe ait hatıralarının canlanacağını ve kendilerinde ecdatlarının gücünü ve kahramanlıklarını bulacaklarını ifade ediyor ve şöyle devam ediyordu:

⁹⁸⁶ Ethem Nejat, “Müdafaa-i Milliye ve Terbiye II”, *Yeni Fikir*, C. II, S. 9, Mart 1913, s. 271.

⁹⁸⁷ Ethem Nejat, “Müdafaa-i Milliye ve Terbiye III”, *Yeni Fikir*, C. II, S. 10, Nisan 1913, s. 301.

⁹⁸⁸ Ethem Nejat, “Müdafaa-i Milliye ve Terbiye IV”, *Yeni Fikir*, C. II, S. 11, Mayıs 1913, s. 328.

“Jimnastik muallimi milli türküler, marşlar söylemesini bilmelidir demiştik. Muallim efendi çocuklarına yürürken her şeyden ziyade milliyetini, mazinin şaşasını halin, ataletini, istikbalin âlemini, mefkûresini izah eden şarkılarla beraber Rumeli mezalimini, vahşi, yabaniliğini, alçaklığını binaenaleyh kin ve intikamı söyleyen türkülerini çağırtmalıdır. Bu türküler ağlayan, ah eden, oh eden tarzda olmayacak, davarlarını önüne süren, köpeğini geride bırakan bir çoban yavrusunun seherde çaldığı kavalın sesi kadar yanık, muharebeyi kızıştıran mızıkânın, topun, mitralyözün, sesi kadar gür ve ateşin olacaktır.

Küçük asker trampeti güçlü ve dolgun pazısının bütün kuvvet ve mahareti ile vuracak, çıkan sada bütün taburu, göğüsleri kabarık, bacakları taş gibi sağlam, adımları yerleri ihtizar ettirir bir hale getirecektir. Küçükler o kadar sert bir tavır ve adımlarla geçecekler, trampet o kadar yanık ve muharebeyi hatırlatacak surette vuracak ki yol üzerinde bulunan seyirciler bu kahraman, cevval, ateşin küçüklerden korkacak, sonra kendi evlatları olduğunu hatırlayarak iftihar edecek, sonra bir tufan, bir yaşa tufanı, alkış tufanı yağdıracaklardır.”⁹⁸⁹

Bu noktadan sonra daha da sertleşen Nejat Bey, muallimin talebelerine Rumeli’de yaşanan feci olayları, yapılan mezalimleri anlatmasını ve arkasından (kahrolsun Bulgarlar!), (kahrolsun Yunanlar!), (kahrolsun Sırp ve Karadağlılar!) diye bağırmasını, düşman elinde kalan kıymetli ve altın vatani hatırlatmasını istemektedir.⁹⁹⁰

Hikâyelerinde intikam hissine geniş yer veren Nejat Bey, kahramanlarını birer intikamcı olarak sahneye koyar ve bu suretle okuyucularında bir his oluşturma emeli güder. Örneğin Kahraman Nuri, Türk ve İslamların Rumeli’deki mezalimini duydukça intikam hisleri beslemeye başlamış ve nihayetinde askere gitmeye karar vermiştir.⁹⁹¹ Yiğit Türkler’de ise Tüfekçioğlu, hikâyenin kahramanı olan Oğuz Bey’i tam bir intikamcı olarak yetiştirmiştir:

⁹⁸⁹ Ethem Nejat, “Mekteplerde Askerlik ve İsveç Jimnastiği I”, *Yeni Fikir*, C. III, S. 18, Aralık 1913, ss. 569-570.

⁹⁹⁰ Ethem Nejat, a.g.m., s. 569.

⁹⁹¹ Ethem Nejat, “Kahraman Nuri”, *Çocuk Dünyası*, S. 7, Nisan 1913, s. 1-3.

“Muhterem baba bu oğlunu “Türk gibi kuvvetli” darbimeseline yaraşır yetiştirmek istedi. Senelerin öldürdüğü değil bilakis tazyif ettiği hissi intikam, bir babayı şeci’ ve tam manasıyla intikamcı evlat yetiştirmeye mecbur eder. Baba kanidir ki söz ile temenni ile arzu ile intikam emeli doğmaz. Kuru arzu, temenni ve kuru sözün yarattığı intikam, bir yiğitlik, bir vatanperverlik modasıdır. O öyle intikamcı yetiştirmek istemez: intikamcı terbiye ile büyür; terbiyesi beşikte başlar, devam eder, durmaz, bilâ-inkutâ’ devam eder, kanlı harbin, lavlar gibi akan, çatlayan şarapneller içinde ruh şahadetini teslim edinceye kadar devam eder.

Tüfenkçioğlu böyle düşündü. Oğlunu okuturken, terbiye ederken daima gayesine müteveccih oldu.”⁹⁹²

Hikâyenin kadın kahramanı olan Günseli Hanımın da Oğuz’dan farkı yoktur:

“Güzel hanım kızın ‘Günseli’nin’ içinde bir dert var; bu dert okuduğu, hissettiği acuların mahsulesidir. Oh! Bilir misiniz; bu mahsulenin adı nedir? İntikam!

Günseli her vakit intikamı duyunca, dişlerini sıkar, idman elbiselerini giyer, atına biner, çiftliğin ormanlığı içine çiftesiyle dalar. Yahud komşularıyla on saat mütemadiyen yol yürür. Bazen böyle de yapmaz, mısır taneleyen makinenin başına geçerek makinenin dişlerine mısır koçanlarını tevdi’ etmekle saatlerle çalışır... İntikam böyle de alınır...”⁹⁹³

Ethem Nejat Bey çocuklara ve gençlere intikam hissini telkin etmekteydi ancak onun düşüncesine göre şu haliyle mektep talebelerimiz ve gençlerimiz bırakın intikam almayı, kendilerine bakmayı bile becerecek durumda değillerdir. Hepsi hastalıklı, hepsi cılız, hepsi uyuşuktular. O halde en önce yapılması gereken şey ruhen olduğu kadar beden de onları intikam almaya hazırlamaktı. Bunun içinde vücutlarını terbiye etmek gerekmekteydi.

İnsanların bedenlerini terbiye etmeleri ilkel topluluklardan itibaren görülen bir faaliyetti. Eski doğu ve Yunan dünyasında ruhun eğitilmesi kadar beden eğitilmesine de değer verilirdi. Özellikle beden talimlerinin yapılmasına büyük önem

⁹⁹² Ethem Nejat, Yiğit Türkler, İstanbul, 1329, s. 19.

⁹⁹³ Ethem Nejat, a.g.e., s. 22.

veriliyor ve bu faaliyet insanın tanrılara olan bir borcu şeklinde algılanıyordu. Antik Yunan dünyasında sportif faaliyetlerin birçoğunun bilindiği ve Olimpiyat Oyunlarının düzenlenmesi bedenen insanların kuvvetli olmaları sonucunu doğuruyordu. Eski Türklerde de beden gücü bozkır şartlarına ayak uydurmak ve hayatta kalmak için birinci derecede öneme haizdir. Savaşçı bir karakterde olan Türkler vücutlarını her daim hazırlıklı tutmaktaydılar. İslam dini de bedeninsana Allah'ın bir emaneti olduğunu ve ona layıkıyla bakılması gerektiğini emrediyordu. Ortaçağ Avrupa'sında bedenins öneminin yadsıyan kilisenin etkisiyle kesintiye uğrayan beden eğitimi çalışmaları Antik Çağ eğitim sistemini model alan Rönesans ile birlikte tekrar gündeme gelmiştir. XVIII. yüzyılın sonlarında Rousseau'nun etkisiyle Avrupa'da beden eğitime özel bir önem verilmiş ve onun eğitimde örnek model teşkil ettiği "Emile" romanında tabiat kurallarına uyulması gerekliliği mesajına binaen terbiye-i bedeniye konusunda çalışmalara ağırlık verilmiştir.

Osmanlı Devletinde gerçek terbiye-i bedeniyenin mekteplere girişi II. Meşrutiyet döneminde olmuştur.⁹⁹⁴ Bu dönemden önce bazı askeri mekteplerde ilmi olmayan usûllerle terbiye-i bedeniye hareketleri yapılmakta ancak bundan bir fayda sağlanamamaktaydı. Ali Kemal Bey de kendi çocukluklarında Gülhane Rüşdiye-i Askeriyesi gibi açık yerlerde kâin mekteplerimizde velev gelişi güzel, velev intizamdan âri bir surette olsun, ifrât ile oyunların mevcut olduğunu, hatta yüzmenin ve güreşmenin son derece revaç gördüğünü belirtmektedir. "O mertebede ki içimizden bazılarımız Ortaköy'den Beylerbeyine yüzerek geçmek, bir vapurun sağından batarak solundan çıkmak maharetini gösterirlerdi. Sade o kadar değil mükemmel koşarlardı, fevkalade güreşirlerdi, dersten, talim ve taallümden ziyade bu marifetlerde temeyyüz ederlerdi. Fakat bittabi bu haller ne evliya-yı etfalce, ne de muallimlerce hoş görülmezdi, hatta tevbihe, te'dibe sezâ görülürdü"⁹⁹⁵ demektedir.

II. Meşrutiyet döneminde aydınlar ve eğitimciler mekteplerin ve terbiye sisteminin değişmesi konusunda önerilerde bulunurken bir eksikliğin daha farkına varmışlardı ki o da mektebe gelen çocukların bedenen zayıf ve hastalıklı oluşları idi. Eğitim konusunda ne kadar düzenleme yapılırsa yapılsın, en mükemmel muallimler

⁹⁹⁴ Ergün, a.g.e., s. 154.

⁹⁹⁵ Ali Kemal, "Terbiye-i Bedeniye", *İkdam*, 21 Aralık 1908.

ve ders kitapları mekteplere getirilse bile çocukların bedenlen sağlıklı olmayışları onların gerekli eğitimi almalarını engelleyecektir. Çünkü bu dönem aydınları artık “sağlam kafa sağlam vücutta bulunur” ilkesini kabul etmişlerdir. Mülazım Sadri Bey Genç Kalemler dergisinde gençlerimizin âtil bir vaziyette oluşunu eskiden beri Osmanlı muhitinde terbiye-i bedeniyeye ehemmiyet verilmemesinden kaynaklandığını belirterek spor yapmayan gençlerin var olduğu bir toplumun bünyesi ve dimağı çürük bir kuru kalabalıktan ibaret olacağını ifade etmekteydi. Gençlerimizin elim bir uyuşukluk içerisinde olmasından büyük üzüntü duyan Sadri Bey, tramvay işlemediği anlarda çeyrek saat mesafedeki bir yere bile yürümeyi yorgunluk sayan gençlerin bulunduğunu, ancak suçun biraz da mubassırlarda, muallimlerde ve ailelerde olduğunu düşünmektedir. Çünkü mekteplerde hoplayan zıplayanları mubassır kovalar, beden terbiyesinin ve çocukların oynamaya koşmaya olan ihtiyaçlarının ehemmiyetini takdir edemeyen analar ve babalar çocuklarını dizleri dibinden ayırmazlar; bahçe yüzü gördürmezler. Biraz koşup sıçramak, terbiyesizlik, delilik, insan içinde lâf söylememek, kedi gibi sinmek ahlâk telâkki edilir demektedir.⁹⁹⁶ Ethem Nejat Bey de “ben ne mektepler gördüm ki jimnastiği, oyunu ve bilcümle terbiye-i bedeniyeyi istihzalar ile karşılıyor ve bu hissi besleyenlere fena, adi nazarlarla bakıyorlar” diyerek insanların beden terbiyesine bakışlarını ortaya koyuyordu.⁹⁹⁷

Yirminci asırdan itibaren başta büyük devletler olmak üzere küçük hükümetlerin de artık terbiye-i bedeniyeye önem vermeye başladıklarının üzerinde duran yazarlar bu devletlerin terakkiye zihni eğitime önem verdikleri kadar bedeni eğitime de önem vererek ulaştıkları konusunda hemfikirdirler. Ali Kemal Bey, bir gece kalmak için uğradığı İsviçre’de insanları ve öğrencileri tatil günleri de olmak üzere sürekli bir hareket içerisinde gördüğünü ve envai sporların yapıldığını aktarırken,⁹⁹⁸ Ethem Nejat Bey de 1900 senesinde Paris’te başlayan ilk beynelmilel Terbiye-i Bedeniye Kongresinin ilerleyen yıllarda da devam ettiğini ve bu kongrede ortaya atılan düşüncelerin insanlık âlemi için büyük faydalar doğurduğunu

⁹⁹⁶ Mülazım Sadri, “Beden Terbiyesi”, akt. İsmail Parlatur-Nurullah Çetin, Genç Kalemler Dergisi, Ankara, 1999, s. 433.

⁹⁹⁷ Ethem Nejat, “Terbiye-i Bedeniye Nasıl Ehemmiyet Veriyorlar! Bizde, Avrupa’da”, *Yeni Fikir*, C. I, S. 3, Şubat 1912, s. 70.

⁹⁹⁸ Ali Kemal, a.g.m.

söylemekte⁹⁹⁹ ve Uzak Doğunun yükselen gücü olan Japonya'nın ilimde ve sanatta bu denli yol almasının ve Rusya karşısında kazandığı savaşın terbiye-i bedeniyeeye verdiği önem sayesinde gerçekleştiğini eklemektedir.¹⁰⁰⁰ Tasvir-i Efkâr Gazetesi bir İngiliz'in, bir Amerikalının memleketinden kalkıp Anadolu'nun, Hindistan'ın, Brezilya'nın dağlarında, sahalarında bedenini geliştirmek için spor yaptığını bizim gençlerimizin ise Bursa'ya yapılacak bir geziye bile yanaşmadıklarını ifade ederek, müterakki devletlerdeki durumun şu şekilde olduğunu belirtiyordu:

“Memâlik-i garbiyede riyâzat-ı bedeniye mekteplerin dairesinden şehirlere taşmış, bütün hayat-ı umumiyede cay-ı tatbik bulmuştur. İngiltere’de masarif-i azime ihtiyarıyla pek çok ve çokluğu nispetinde mütenevvi oyun kulüpleri küşad edildi. Deniz ile irtibatı olmayan dâhili bilad ve kasabatda kürek çekmekten mahrum kalınmamak üzere gayet geniş havuzlar yaptırıldı. Fransa’daki riyâzat-ı bedeniye müessesatının yüz binlerce müdavimi var. Romanya ve Bulgaristan gibi en küçük hükümetlerin ahalisinde bile riyâzat-ı bedeniye ile iştilal etmeyen yok gibidir.”¹⁰⁰¹

II. Meşrutiyet'in ilanından sonra dikkate alınmaya başlanılan beden terbiyesi konusunda asıl büyük gelişme Balkan Savaşları öncesinde başlamıştır. Aslında bu alandaki gelişme doğrudan doğruya milliyetçilik fikri ile bağlantılı idi. Türkçülük fikrinin aydınlar arasında yayılmaya başlaması ile birlikte millilik prensibi devlet ile ilgili hemen her alanda kendini göstermeye başlamıştı. “Milli Lisan”, “Milli İktisat”, “Milli Kültür” gibi kavramların yanı sıra terbiye-i bedeniye de millilik esastı. Bu açıdan bakılınca bu dönem beden terbiyesinde militarizmin büyük etkisinin olduğu görülür. Savaşa doğru gitmekte olan bir ülkenin sadece askerleri ile değil topyekûn bir mücadele içerisine girmesi gerekliliği doğunca terbiye-i bedeniye bir zaruret halini almıştır. 1911 yılında Genç Kalemler dergisinin yayınladığı “Milli Jimnastik” adlı risale bu konuda önemli bir örnek teşkil etmektedir. Bu risalede Osmanlı Türklüğü ile Turan Türklüğüne atıflar yapılarak, “kuvvetli ol, kavga et” düsturu üzerinde durulmuştur. Risale Avrupa tarzı sporlar yerine Türklerin atalarından kalan

⁹⁹⁹ Ethem Nejat, a.g.m., s. 71.

¹⁰⁰⁰ Ethem Nejat, “Japonya’da Mektepler”, *Sırat-ı Müstakîm*, C. VI, S. 137, 1910, s. 108.

¹⁰⁰¹ “Riyâzat-ı Bedeniyein Ehemmiyeti ve Bizde Suret-i Telakkisi”, *Tasvir-i Efkâr*, 23 Temmuz 1909.

cirit, güreş, koşu, yüzücülük ve silahşorluk gibi sporların yapılmasını öneriyordu.¹⁰⁰² Yine bu dönemde başta Selim Sırrı ve Rıza Tevfik gibi Jön Türklerin ileri gelen iki ismi halk oyunları ve beden terbiyesi ile milli-devlet arasında doğrudan bir ilişki kurmuşlardır.¹⁰⁰³ Selim Sırrı ve Rıza Tevfik gibi bu ilişkiyi kuran aydınlardan birisi de Ethem Nejat Bey'dir. Dönemin genel siyasi atmosferi içerisinde Türkçülük ile yoğrulmuş bir militarizm şeklinde ortaya çıkan beden terbiyesi gereksinimi etkisini kısa bir süre içerisinde göstermiştir.¹⁰⁰⁴ Elbette ki bu konuda döneme damgasını vuran kişi Selim Sırrı Bey'dir.

Selim Sırrı Bey'in terbiye-i bedeniye konusundaki hareketleri geniş bir yankı uyandırmıştı. 1908 yılının sonlarına doğru Selim Sırrı Bey'in Fincancılar yokuşunda bir Terbiye-i Bedeniye Mektebi açacağına dair haberler gazetelerde yer almıştır. İkdam gazetesi haberi okuyucularına şu şekilde duyurmuştur:

*“Rıza Paşa Yokuşunda vâkî’ Terbiye-i Bedeniye Mektebinin mah hal-i ruminin yedinci yarınki Pazar günü saat sekizde resmi küşadı icra edileceğinden bilcümle jimnastik meraklılarının davet olundukları ilan olunur. Mektebde nutk-ı iftaheyi Prens Sabahaddin Beyefendi irad edecek ve müteakiben mektebin İsveç ve Alman jimnastikleri hakkında izahat ve tafsilat verecektir. Eskrim ve boks talimleri icra edileceği müstahaberât-ı mahsusamızdandır.”*¹⁰⁰⁵

Mektebin küşadına Prens Sabahaddin Bey, Müşir Fuad ve Birinci Ferik Keçecizâde İzzet, Üçüncü Ordu Erkân-ı Harbiye Reisi Pertev Paşalar, İran Sefir ve Sefarethane Baş Tercümanı, Rusya Sefareti İkinci Tercümanı Mösyö Mandelstam, Vükelâ-ı Deâvîden Kont İstrorug, gazetemiz heyet-i muharririyesi, mekâtib-i muhtelif talebesi, mülkiye ve askeriyeden bir hayli kişi katılmıştır. Prens Sabahaddin Bey, Antik Yunan ve Roma'da beden terbiyesine ne derecede önem

¹⁰⁰² Y. Tolga Cora, “II. Meşrutiyet'te Beden Terbiyesi; Genç Kalemlerin ‘Milli Jimnastik’ (1911) Adlı Risalesi Üzerine Notlar”, *Müteferrika*, S. 29, Yaz 2006, s. 189.

¹⁰⁰³ Arzu Öztürkmen, “Mehmet Fetgeri Şuenu ve Kadında Terbiye-i Bedeniye”, *Tarih ve Toplum*, C. XXXVII, S. 219, Mart 2002, s. 4.

¹⁰⁰⁴ Tasvir-i Efkâr Gazetesi 1908'de “Bilcümle mekâtib-i idadiyede talebenin sıhhat ve kuvvetini teminen jimnastik derslerinin ilave edildiğini” haber vermekteydi. “Jimnastik Dersleri”, *Tasvir-i Efkâr*, 16 Eylül 1908.

¹⁰⁰⁵ “Terbiye-i Bedeniye Mektebi”, *İkdam*, 19 Aralık 1908.

verildiğine ve beden terbiyesinin ülkemiz için önemine ait bir nutuk irad etmiş, hemen arkasından önce Selim Sırrı Bey bir ufak mukaddime ile eskrimden, düelodan bahsettikten sonra İstanbul'un en be-nam meç, kılıç ustası Mösyö Joeri ile Sagostini'yi huzzâra takdim edilmiş ve mübareze pek güzel icra edilmiştir. Müteakiben Selim Sırrı Bey Kolağası Lütfi Bey ile yeni İtalyan usulünde bir mübareze icra etmişlerdir. Jimnastik muallimi Faik Bey ve diğer bir zabıt Müşir Fuad Paşazadelerden biri, mübarezeyle iştirak etmişlerdir.¹⁰⁰⁶ Şura-yı Ümmet ise mektebin nizamnamesini yayınlamıştır. Bu nizamname günümüzde yaygınlık kazanmış olan spor (Fitness) salonlarında uygulanması gereken kuralların neler olduğunu gösteren ilk örneklerinden birisidir:

“Terbiye-i Bedeniye Mektebinin Nizamnamesi

1- Londra, Paris, Petersburg, Newyork, Stockholm şehirlerinde olduğu gibi şehrimizde de tesis eden terbiye-i bedeniye mektebine vücudunu takviye etmek isteyen kimseler dermiyan olunan şeraite riayet şartıyla devam edebilirler.

2- Terbiye-i Bedeniye Mektebi şimdilik bir müdür, iki mütehasıs muallim ve bir tabibin idaresindedir.

3- Terbiye-i Bedeniye Mektebinde meç, kılıç, boks, alafranga güreş, kürek çekmek, bisiklete binmek, nişan etmek talimleri ile İsveç ve Alman jimnastikleri talim edilir.

4- Mektebe yedi yaşından atmış yaşına kadar her sınıf halk devam edebilecektir.

5- Mektebe devam edecek olanlar üç sınıfa ayrılır: Mecburi Heveskârân, İhtiyari Heveskârân, Keyfi Heveskârân.

6- Mecburi heveskârân mektebin hususî tabibinin nezareti altında arzu ettikleri şube-i talimiyede muallimin göstereceği usulü harfiyen takibe ve onun haricinde hiçbir şey yapmamaya mecbur olanlardır.

7- İhtiyari heveskârân kendi kendine idman etmek üzere her gün veya haftanın birkaç gününde devam edenlerdir. Bunlara muallim hiçbir şey göstermeye mecbur olmadığı gibi tedbirsizlik veya adem-i vukuf yüzünden cüzi ve külli vukuu muhtemel olan kazaların mesuliyetini de mekteb katiyen kabul etmez.

8- Keyfi heveskârân zamanı müsait oldukça mektebe çalışmak üzere gayri muntazam surette devam edenlerdir. (İhtiyari ve keyfi heveskârânın yaşı on yediden dun olamaz)

9- Mecburi heveskârân için müddet-i tedrisiye üç sendir. Üç sene nihayetinde mensup bulunduğu şube-i talimiyeden bir heyet-i mümeyyize huzurunda isbat-ı ehliyet edenlere diploma verilecektir.

10- Mecburi heveskârândan her sene nihayetinde umumi imtihanda birinciliği ihraz edenlerin kılıç mükâfatını: Müşir Fuad Paşa; endaht mükâfatını Birinci Ferik Fuad Paşa; İsveç jimnastikleri mükâfatını Birinci Ferik Şerif Paşa; meç mükâfatını Süvari Mirlivası Prens İzzet Paşa; boks mükâfatını Mösyö Biger vermeyi arzu ve taahhüt etmişlerdir.

¹⁰⁰⁶ “Terbiye-i Bedeniye Mektebi”, *İkdam*, 21 Aralık 1908.

11- Üç sene zarfında vücudunu mükemmelen terbiye etmeye muvaffak olanlara bronzdan ve gümüşten hikmet-i bedâyi'madalyası verilecektir.

12- Meç, kılıç, boks ile (İsveç ve Alman) jimnastiklerinin beheri için mecburi heveskârân ayda üç mecdiye, ihtiyari heveskârân otuz kuruş, keyfi heveskârân ise her ders için on kuruş vereceklerdir.

13- Alafranga güreş için ücret-i talimiye ayda iki mecdiye.

14- Nişan talimi için ayda yüz kuruş sarf etmek şartıyla mahiye abone bedeli otuz kuruştur.

15- Duş yapmak için mecburi heveskârân her defa için iki kuruş, ihtiyari heveskârân üç kuruş, hariçten gelenler dört kuruş verirler.

16- Mektebde kâffe alat ve edevat mevcut olduğundan hiç kimse kılıç, eldiven tedarikine mecbur değildir. Yalnız arzu edenler jimnastik elbisesi veya eskrim terliği iştira edebilirler.

17- Haftada bir defa verilecek nazariyat dersine mecburi heveskârândan başkası devam edemez.

18- Mecburi heveskârâna muallim haftada iki defa ameliyat dersi gösterecektir.

19- Ücret-i tedrisiye peşinen tesviye edilir. Mektebe kaydolduktan sonra devam etmek istemeyenlerin verdikleri ücret iade edilmez ve devam etmedikleri günlerin mahsubu icra edilmez.

20- Kılıç ve alat-ı saireyi kıranlar tazmin etmeye mecburdurlar.

21- Mart ibtidasına kadar mekteb cumadan maada her gün sabahları üçten altıya kadar açıktır.

22- Hususi ders almak isteyenler için ayrıca zaman tahsis olunur.

23- Mektebde dinden, politikadan bahsetmek memnudur.

24- Umumi imtihanlar her sene mayıs nihayetinde icra edilmektedir.

25- Mektebin hususi tababetini Doktor Süleyman Numan Paşa deruhte eylemiştir.¹⁰⁰⁷

Ethem Nejat Bey, Osmanlı Devletinde terbiye-i bedeniye yeterli kadar önem verilmediğini ve bu sebepten dolayı yeni yetişen nesillerin bedence zayıf ve güçsüz olduğunu düşünmektedir. Geleceğin askerleri olacak olan çocukların zayıf ve güçsüz olarak yetişmesi ise bir ülkenin kaderini belirleyeceği için bu kötü gidişin hal çarelerine bakılmasını ister. Milletçe yaşadığımız en büyük sıkıntılardan birinin Türklüğün ve Türk nüfusunun günden güne inkıraz etmesi olduğunu söyleyen Nejat Bey, kapalı alanlarda, hareketsiz bir hayat geçirmekten dolayı hastalıkların çoğaldığını bu hastalıklardan kurtulamamızın en birinci nedeninin de terbiye-i bedeniye gereken önemi vermeyişimiz olduğunu ifade eder. O halde bu kanayan yaraya bir çözüm bulmak gerekir. O çözüm Nejat Bey'e göre de okullardan geçmektedir:

¹⁰⁰⁷ "İstanbul'da Fincancılar Yokuşunda Terbiye-i Bedeniye Mektebi ve Muallimi Selim Sırrı Bey", Şura-yı Ümmet, 22 Kasım 1908.

“Zavallı Türklük değil mi? Doğum oranı azalıyor. Zavallı... zavallı... Ama kim çalışıyor? Biz Türklere mükemmel beden eğitimi vermek sağlam vücutlar hazırlamak, çevik ve atak müdafiler yetiştirmek için işe nereden başlamalıyız? Bu soruya verilecek cevap çok basit: Okuldan!...”

Eğer geleceği güvenilir silahlarla savunmak istiyorsak, savaş esnasında üşüyen karaktersiz subayların sokaklarımızda miskince dolaşıklarını, evlerinde, rahat yataklarında yattıklarını görmek istemiyorsak, küçükten, okuldan işe başlayalım.”

Balkan Savaşlarının bizi yıllardır bekleyen tehlikeyi ortaya çıkardığını ve bize acı bir tecrübe yaşattığını söyleyen Nejat Bey, kendilerinin yıllardır beden eğitimi diye bağırdıklarını, ancak kimsenin aldırmadığını ve gülüp geçtiğini belirterek Balkan Savaşları sırasında düştüğümüz durumu şöyle anlatmaktadır:

“İtiraf edelim ki şimdiye kadar cılız, adi, metanetsiz yetiştik. Vücudumuzu iyi terbiye edemediğimizden daima hastalıklıyız; en ufak bir tesirle kımıldayamayacak kadar bitkiniz. Bize pek çok dersler veren harb-i hazır, harbin en ufak rahatsızlıklarına tahammül edemediğimizi gösterdi, harp olurken soğuk alan, nâ-mizâç olan zabıter şehirlerin sokaklarında miskinane gezdiler, evlerinde yataklar içinde kaldılar. Tahammül edemiyorlardı soğuğa, koşmaya, yerde yatmaya, meşk-i harbe dayanamıyorlardı. Çünkü bilaistisna memleketimizde gerek aile arasında gerek mektepte başka terbiye görülmemiştir.”¹⁰⁰⁸

Ethem Nejat Bey, terbiye-i bedeniye'nin ciddiye alınmamasının en birinci nedeni olarak bu dersin diğer derslerden ayrı olarak basit görüldüğü, hatta dersten bile sayılmamasını göstermektedir. Oysa terbiye-i bedeniye dersi ilmi usûllere göre yapılması gereken bir derstir. Bu derse itibar kazandırılmadıkça ve muallimler, talebeler ve veliler nezdinde dersin önemi kavranamadıkça dersten beklenen amaca ulaşılmayacağı kanaatindedir. Bu derse itibar kazandırmak için önerilerde bulunan Nejat Bey, Amerika'nın dağlarını sayamayan bir çocuğun dersten terfi etmesini, fakat yıl boyunca terbiyesine ihtimam etmeyen ve terbiye-i bedeniye'den altıdan aşağı numara alan çocuğun terfi etmemesi gerektiğini belirtir. Bugün mekteplerimizde

¹⁰⁰⁸ Ethem Nejat, “Müdafaa-i Milliye ve Terbiye I”, *Yeni Fikir*, C. II, S: 8, Şubat 1913, s. 244.

beden terbiyesi dersinin bulunduğunu ancak bunun haftada bir veya iki kere müdür veya muallim efendinin gönlü olursa birkaç üstünkörü ayak talimi şeklinde yapıldığını söyleyen Nejat Bey, böyle bir dersin asla amacına ulaşmayacağını ifade eder. İmtihan cetvellerinde jimnastik dersinin bulunmamasından dolayı öğrencilerin bu dersi ciddiye almadıkları ama mutlaka imtihan cetvellerinde bu dersinde yer almasını ister. Sorunun sadece öğrenci ile ilgili olmadığını düşünen Ethem Nejat Bey, muallimlere de bu konuda büyük işler düştüğü kanaatindedir. “İptidai ve rüşdi mektepleri muallimleri intihab” nizamnamesinin birinci maddesinde şu yazılmasını ister:

“Terbiye-i bedeniye ve askeri talimine mükemmelen ameli ve nazari vakıf olmayanlar iptidai ve rüşdi mekteplerinde muallimlik edemezler. Darümualliminlerden mezun muallimler Terbiye-i bedeniye-yeden yediden dün numro aldıkları halde muallim intihab olunamazlar. Ehliyetname ile muallim intihap olunacaklar her şeyden evvel bir heyet-i mütehasısı huzurunda terbiye-i bedeniye-yeden yediden dün olmamak şartıyla imtihan vermelidirler.”¹⁰⁰⁹

Bu derse itibar kazandırmanın bir diğer yolunun da terbiye-i bedeniye dersi muallimlikleriyle diğer derslerin muallimliklerini eşit seviyeye getirmek olduğunu söyler. İdadi ve Darümualliminlerimizde bir terbiye-i bedeniye mualliminin maaşının 200 kuruş olduğunu ifade eden Nejat Bey, 200 kuruşluk bir muallimin yalancıkta muallim sayılacağını ve onun görevinin “okutursun” babından olacağını, hâlbuki bir mektepte bir Fransızca, bir tarih muallimi kadar terbiye-i bedeniye mualliminin de ağırlığı olması gerektiğini belirtir. Darümualliminlerimizin bazılarında bir senelik terbiye-i bedeniye şubelerinin açılarak muallimlerin buralardan yetiştirilmesinin her önüne gelenin terbiye-i bedeniye muallimi olmasını engelleyeceği kanaatindedir.

Terbiye-i bedeniye muallimlerinin bazı özelliklere sahip olması gerektiğini ifade eden Nejat Bey, muallimlere önemli görevler yüklemektedir. Buna göre Ethem

¹⁰⁰⁹ Ethem Nejat, Türklük Nedir ve Terbiye Yolları, (Haz. Faruk Öztürk), İstanbul, 2001, s. 44.

Nejat Bey'in bir terbiye-i bedeniye mualliminde bulunmasını istediği özellikler şunlardır:

“1- Jimnastik muallimi dinç, kuvvetli, çok yürür, çok bağıır, sesi yüksek, şarkı çağırır bir kimse olmalıdır. Jimnastik muallimi trampet, boru, fife çalmasını bilir ise daha kıymetlidir. Jimnastik muallimi jimnastiği her şeyden ziyade sevmelidir ve jimnastiğin faidesini her fırsatla herkese anlatmalıdır. Jimnastik muallimi, mektebde diğer muallimleri de idmanın hakiki ve har dostları yapmaya çalışmalı, fena fikirleri izale eylemeden, fikir hatalarını tashih eylemelidir.

2- Jimnastik muallimi her şeyden evvel milliyetperver olmalıdır. Muallim her dersinde, her fırsatla çocuklarına hiss-i milli telkin eylemelidir. Gaye-i milliyi tamamıyla tanıtmalı ve bu gayeye vusul için bedeni fevkalade takviye eylemek, iyi askerler olmak lazım geldiğini izah eylemeli. Her hareketteki hedefin gaye-i milliyeye müteveccih olduğunu anlatmalıdır. Mektebdeki jimnastik muallimi intikam ordusunun kahraman ve genç askerlerini yetiştiriyor; binaenaleyh çocukların kalbine intikam nasıl almak lazım geldiğini, düşmanın kimler olduğunu bütün fırsatlarda anlatmalı ve Rumeli'de düşmanların yaptığı mezalimi ve vekayii suzîşle hikâye eylemelidir.”¹⁰¹⁰

Terbiye-i bedeniye mualliminin üzerine düşen görevleri saydıktan sonra muallimin ilk derslerde yapması gerekenleri, şekillerle de göstererek anlatmaya başlayan Nejat Bey'e göre muallim ilk derste çocuklara vücutta bulunan azaları saydırmalıdır. Çünkü ilerleyen derslerde verilecek komutlarda azaların ismi sıklıkla geçecektir. Azaların isminin öğretilmesinden sonra dik durma, eğilme, amuda kalkma gibi duruş şekilleri toprağın üzerine çizilerek ve tatbiki olarak gösterilerek öğretilmelidir. Sonra ciğer, kalp, mide, kan damarlarını ne işe yaradıklarını ve hangi hareketlerin bu organlara iyi geldiği hakkında malumat vermelidir. En son olarak da tahtaya düz ve eğik duruşlu insan resimleri çizerek çocuklara doğru olan gösterilmelidir.¹⁰¹¹ Nejat Bey, çocukların sağ ve sol yönlerini bilmediklerini

¹⁰¹⁰ Ethem Nejat, “Mekteplerde Askerlik ve İsveç Jimnastiği I”, *Yeni Fikir*, C. III, S.18, Aralık 1913, ss. 568-569.

¹⁰¹¹ Ethem Nejat, a.g.m., ss. 571-572.

muallimin bu konuya da öncelik vermesini ister. Düz durmanın, yürümenin, oturmanın bir usûlü olduğunun çocuklara öğretilmesinin bedene şekil vermekte onlara yararlı olacağını düşünmektedir.¹⁰¹²

Nejat Bey mekteplerde terbiye-i bedeniye'nin iki surette yapıldığını, bunlardan birinin muallimlerin nezareti altında, diğersinin ise serbest olarak yapıldığını belirtmektedir. Nejat Bey, muallimlerin nezareti altında yapılan terbiye-i bedeniye'yi şu şekilde sıralamaktadır: 1- İsveç usulü jimnastik, 2- Askeri idman talimi ve piyade talimi tüfeğe kadar ve hatta nişan, 3- Bahçelerde çalışmak, el işleri yapmak ve doğramahanelerde çalışmak, 4- Yürüyüşler yapmak ve dağlara, bayırlara tırmanmak. Tüm gelişmiş memleketlerde İsveç jimnastiğinin kabul edildiğini söyleyen Nejat Bey Alman jimnastiği yerine İsveç jimnastiğinin daha tabii olduğunu görüşündedir.¹⁰¹³

Nejat Bey her ne kadar İsveç jimnastiğini bizim için daha uygun buluyor olsa da ona göre bizim gerçek beden terbiyemiz tarihimizde yatmaktadır. O nedenle ecdadımızın yaptığı sporları yapmaya devam edersek ve yeniden canlandırırsak bu hastalıklı ve miskin halden kurtulabiliriz. Unutmayalım ki ecdadımız Rusya'nın ortalarına ve Viyana kapılarına sağlam vücutları, kuvvetli pazuları ve dayanıklılıklarıyla ulaşmıştı. Çünkü Osmanlılar, bizim ecdadımız ata binmek, cirit, kalkan oynamak, koşular yapmak, yüzmek, kürek çekmek, açık yerlerde hayat-ı sahraı geçirmek gibi riyazat-ı bedeniye'ye riayet ediyorlardı.¹⁰¹⁴ Dağda, bayırda, ovada, açık havada her zaman doğanın şartlarına uygun yaşamaya çalışan ve bedenini bu şartlara uygun olarak geliştiren ecdadımızı hatırlatan Nejat Bey bugünkü kötü hallerimizin, kahvehane, gazino köşelerinde miskin miskin oturup müskirat tüketen gençlerimizin aslında kendilerini değil Türklüğü yok ettiklerini ifade etmektedir. Yapılacak şeyin bir an evvel ecdat sporlarının canlandırılması olduğunu söyleyen Nejat Bey, özellikle binicilik ve cirit sporlarına çok büyük önem verir. "Yiğit Türkler" adlı hikâye kitabında Anadolu ve Rumeli'nin çeşitli yerlerinden gelen Türk Gücü ve Yiğit Türkler adlı cemiyetlere mensup gençlerin saatler süren

¹⁰¹² Ethem Nejat, "Mekteplerde Askerlik ve İsveç Jimnastiği II", *Yeni Fikir*, C. III, S.19, Ocak 1914, ss. 611-612.

¹⁰¹³ Ethem Nejat, "Terbiye-i Bedeniye", *Sırat-ı Müstakîm*, C. VI, S. 132, 1910, s. 24.

¹⁰¹⁴ Ethem Nejat, a.g.e., s. 23.

cirit müsabakalarını büyük bir heyecanla anlatır. Bu müsabakalarda erkekler kadar kızlar da yer almaktadır.¹⁰¹⁵ Binicilik sporumuz sayesinde iyi savaşçı ve iyi vatan savunucusu olan Türklerin, bugün bu sporları bıraktıklarını ve ne o Türklerden, ne de atlardan eser kalmadığını belirten Nejat Bey, elinden gelse tüm kahvehaneleri kapatıp ahır yapacağını ve içlerine atlar ve kısraklar doldurmayı emredeceğini söylemektedir.¹⁰¹⁶ Bu sözlerinden de anlaşılacağı gibi Ethem Nejat zararlı alışkanlıklara kesinlikle karşıdır. Binicilik ve cirit sporlarının nasıl ihya edileceğini ise şu şekilde ifade eder:

“Biniciliğimiz şöyle ihya olunur: iyi binicilere cemiyetler ve hükümet tarafından mükâfatlar, büyük büyük müsabakalar, bu müsabakalara büyükler, şehzadeler, dâhil olmalı. Mesela binicilik müsabakasına vilayette valinin oğlu, eşrafın evladı da girmeli. Cirit oyunları en iyi eğlence kabul olunmalı. Şehirler ve kasabalar arasında büyük binicilik ve cirit müsabakaları, gazeteler için en kıymetli sermayeler bunlardır telakki edilmelidir...”¹⁰¹⁷

Görev yaptığı yerlerde terbiye-i bedeniye büyük önem veren Nejat Bey Manastır Darülmuallimin Müdürü iken Dâhiliye Nazırı Hacı Adil Bey’in riyaseti altındaki Rumeli Teftiş Heyet-i Şerifi için geleceğin öğretmenlerine harekât-ı bedeniye ile askeri talimleri yaptırmış, bu faaliyet heyetten bazılarının dikkatini çekmiş ve hatta jandarma ıslahatına memur Fransız zabitlerinden kaymakam Folon Bey, Nejat Bey’in elini sıkarken, diğer bazı zevat “Niçin bu hâceleri bu kadar yoruyorsunuz, vakitlerini buna hasrediyorsunuz! Bunlar asker olacak değil!” demişlerdir. Nejat Bey ise geleceğin nesillerini yetiştirecek olan öğretmenlerin iyi bir bedene ve beden terbiyesi usûllerine sahip olması gerektiğini heyete izah etmiştir.¹⁰¹⁸ Manastır Darülmuallimininden Bursa Darülmuallimin müdürlüğüne atanınca Bursa’da idman hayatını canlandırmış, bu şehirde kurulmasında rol oynadığı Türk Gücü ve Muallimler Yurdu Cemiyetleri bünyesinde koşu, uzun atlama, alaturka

¹⁰¹⁵ Ethem Nejat, Yiğit Türkler, İstanbul, 1329, ss. 16-17.

¹⁰¹⁶ Ethem Nejat, Türklük Nedir ve Terbiye Yolları, (Haz. Faruk Öztürk), İstanbul, 2001, s. 47.

¹⁰¹⁷ Ethem Nejat, “Müdafaa-i Milliye ve Terbiye I”, *Yeni Fikir*, C. II, S. 8, Şubat 1913, s. 247.

¹⁰¹⁸ Ethem Nejat, “Müdafaa-i Milliye ve Terbiye III”, *Yeni Fikir*, C. II, S. 10, Nisan 1913, ss. 295-296.

güreş gibi müsabakalar düzenlemiş ve dereceye girenlere mükâfatlar verilmiştir.¹⁰¹⁹ Yine Eskişehir Maarif Müdürlüğü esnasında yaptırdığı idman alanı ve düzenlediği idman bayramı da zikredilmeye değer faaliyetlerdir.

Ethem Nejat Bey mekteplerde sadece beden eğitimi yapılmasının yeterli olamayacağı görüşündedir. Balkan Savaşlarının acı tecrübelerini yaşaması onu sadece askerlerin değil sivillerinde ve özellikle talebelerinde içerisinde bulunduğu izcilik teşkilâtının kurulması çalışmalarına yöneltmişti. İzcilik sayesinde gençlerin askerliğe alıştırılması taraftarı olan Nejat Bey'in bir diğer önerisi de mekteplerde talebelere askeri talimlerin yaptırılması idi. Geçirdiğimiz felaketler neticesinde bunu bir zorunluluk olarak görmekteydi.

Nejat Bey, Türklerin en eski devirlerden itibaren savaşçı bir kavim olduklarını ancak verilen kötü eğitim ve öldürücü mektepler neticesinde bu duygunun kaybolduğunu düşünmekteydi. Oysaki ona göre “Türk demek, asker demektir.” Ona göre Türkler yeniden eski günlerine dönmek istiyorlardı:*

“Türkler dünyanın en cengâver bir müsellâh milletidir. Avrupa'nın darb-ı meselleri Türk'ü cengâver, kuvvet için bir teşebbüse mücessem tanır. Türk, zavallı Türk bakımsızlık yüzünden oldukça sükût etti... Şimdi o eski mevki-i i'tilâsına çıkmak, varlığını yine ispat eylemek istiyor, fitraten cengâver olan bu Turan kavminin askerlik deyince kalbi çarpıyor, silaha, talime doğru onu sevk ediyor...”

Türklerin fitraten askerliğe karşı bir yatkınlığı olduğunu düşünen Nejat Bey, Türk çocuğunda da bu yatkınlığı görmüştür:

¹⁰¹⁹ “Bursa Darülmualleminlileri Hayat Hareketidir Diyor Artık!”, *Yeni Fikir*, C. III, S. 17, Kasım 1913, s. 553.

* Yiğit Türkler adlı hikâye kitabında da Türklerin askerliği hakkında şunları yazıyordu: “Allah Türkleri asker yaratmış, bakınız, askerlik müsabakaları için halk nasıl doğruldu, nasıl hazırlandı ve nasıl helecandı... Dünyanın her tarafından gelen gazeteciler, terbiye mütehasısları, muallimler, erkan-ı harb zabitleri de bu kısım mümtazi, Türklüğe has bu âli terbiyeyi görmek için isti'câl ediyorlardı!..”, Ethem Nejat, *Yiğit Türkler*, İstanbul, 1332, ss. 11-12.

“Ben mekteplerde çocukların en sevdiği dersin, oyunun askerlik olduğunu iyice öğrendim. Asker taliminden Türk çocuğunun duyduğu zevk ah ne parlak ve cazibedardır. İşte ben bütün Türk çocukları için hâcelerine bir armağan tevdi’ ediyorum, küçüklere mektebde gösterilecek asker talimi ile İsveç usulü jimnastiğinin usullerini veriyorum.”¹⁰²⁰

Başta Balkan ulusları olmak üzere pek çok ülkenin çocuklarına asker talimlerini öğrettiğini belirten Nejat Bey, bu sayede ileride asker olacak olan çocukların askerliğe karşı sempati duymaları ve vatan savunmasında kendilerine görev düşmesi halinde hiç çekinmeden bu görevi yerine getirmelerinin sağlanabileceğini düşünmektedir.¹⁰²¹ Dünyada söz sahibi olan Amerika’nın bile mekteplerinde çocuklara terbiye-i bedeniye ve askeri talimler yaptırdığını yazan Yeni Fikir Dergisi Ali Enver Bey’in bir Amerikan okulunda şahit olduğu olayı okuyucularına şöyle duyuruyordu:

“Muallimenin emri üzerine dershanelerden çıkararak en büyük salona ikişer ikişer yürüdüler. Bu salonda tahminen yüz elli kadar erkek ve kız çocuk vardı. Çocukların en büyüğü sekiz yaşında idi. Bu salon jimnastik hane olup çocuklar yarım saat kadar İsveç usulünde beden hareketi yaptılar, arada bir de oynadılar. Muallimenin bir kumandası üzerine yan yana ikişer olarak asker gibi bir tabur teşkil ettiler. Muallime hanım bunlara birer küçük odundan tüfek verdi. Tüfekleri omuzlarına alan bu yavrular asker gibi muntazam devir yaptılar. Diğer taraftan onlara musiki, piyano çalınıyordu.

Sonra o tüfekler toplandı. Onar kişi, onar kişi jimnastik adım koştular. Çocuklar pat! pat! diye muntazam bir ahenk ile koşarlarken piyano onlara iştirak ediyordu. Daha birçok talimlerden sonra paydos oldu. Çocuklar, güle güle, sevine sevine, oynaya oynaya evlerine gittiler.”¹⁰²²

¹⁰²⁰ Ethem Nejat, “Mekteplerde Askerlik ve İsveç Jimnastiği I”, *Yeni Fikir*, C. III, S. 18, Aralık 1913, s. 568.

¹⁰²¹ Bu yöndeki bir habere İttihad ve Terakki gazetesinde rastlanılmaktadır. Buna göre “Yunan Hükümeti Maarif Nazırı ‘Mösyö Setay’ muktadir asker yetiştirilmesinde nişan talimlerinin dâhil-i külliyesi olduğunu takdir ederek bilumum rüşdi ve idadi mekâtib-i resmîyede nişan taliminin icrasını ve nişan talimhanelerinin tesisini emretmiştir.”, *İttihad ve Terakki*, 1 Ekim 1908.

¹⁰²² Ali Enver, “Amerika Mektepleri”, *Yeni Fikir*, C. I, S. I, Aralık 1911, s. 23.

Ethem Nejat Bey'in Türklüğün tekrar eski acıları yaşamaması için çocuklarımıza ve gençlerimize mekteplerde askeri talimler yaptırılması konusunda önerileri vardır. Bir yazısında “Çocuklarımız daha mektepte iken asker olmalı, askere elverişli terbiye edilmeli, kin ve intikam mefkûresi beslemelidir. Bütün millet kin ve intikam mefkûresiyle yaşayan bir millet-i müsellaha olmalıdır”¹⁰²³ demektedir.

Mekteplerde İsveç jimnastiği ve askeri talimin gayet ehemmiyetle takip edilmesinden yana olan Nejat Bey, çocukların silahı da öğrenmeleri gerektiğini, iptidai çocuklarına ufak birer tüfek vermesini ve çocukların verilen bu tüfekte bütün tüfek harekâtını yapmalarını, silahın, tüfeğin arkadaşı olmalarını temenni eder. İptidai mualliminin de kendisi de başlarında olduğu halde çocuklarına hususi tüfeklerle endâht yaptırmasının ve iyi numaralar kazananlarının ödüllendirilmesinin faydalı olacağı kanaatindedir.¹⁰²⁴

Mekteplerde ki çocuklarda askerlik aşkı husule getirmek için onlara mahsus özel günler düzenlenmesinin faydalı olacağını düşünen Nejat Bey, o günlerde kışlaların tamamen çocuklara ait olmasını, muallimler ve zabitlerin çocuklara harp ve askerlik oyunları yaptırmasını ve mükâfatlar vermesini, büyükçe olanlarının atlara bindirilmesini, asker arabalarını koşturmasını ve askerce yürütmelerini ister. Donanmada da özel günler düzenlenebileceğini ifade eden Nejat Bey yapılacakları ve bundan elde edilecek faydaları şöyle belirtmektedir:

“Donanmada da çocuklara mahsus günler olabilir. Sahile gelen çocuklar sandallar ile bir gemiye alınır, onların şerefine mızıkâ çalınır, gemi şereflerine donanır, parmaklıklar çiçekler ve yeşillikler ile süslenir. Geminin muhtelif yerlerinde gezmek ve eğlenmek o gün mini miniler için serbesttir.

Harp gemisinde çocuklar asker gibi dizilir, yürütülür, şarkı söylenir, türlü türlü oyunlar yapılır, balık ağı ile ayrılan yerde denize sokulur, yüzme eğlenceleri yaptırılır. Harp gemisinde çocukların geçireceği o günlük hayat o kadar güzel olmalı ki ihtiyarladığı zaman çocuk onu yine

¹⁰²³ Ethem Nejat, “Müdafaa-i Milliye ve Terbiye I”, *Yeni Fikir*, C. II, S. 8, Şubat 1913, s. 243.

¹⁰²⁴ Ethem Nejat, a.g.m., s. 245.

*unutamasın. Bu kadar güzel bir hatıraya malik olan bahriyeli, bahriye neferi olmayı sever. Asker olduğu zaman cebren değil aşkla, muhabbetle vazife-i vataniyesini ifa eder. Çocuklara gemiyi terk ederken münasip, şık, denize ve donanmaya ait bir hatıra bırakacak güzel hediyeler verilir. Sahil çocukları ve mektepleri bu gibi ihtifallere ne kadar muhtaçtırlar.*¹⁰²⁵

Yazısının devamında anlattıklarına benzer şahit olduğu bir olayı anlatan Nejat Bey memnuniyetini de dile getirmektedir:

“Bahriyemizde ilk ıslah memuru olan Gambel Paşa çocuklara mahsus ihtifaller yaptı. Geçen sene Çanakkale’ye seyahat eylediğim zaman donanma zabitlerinden ve Çanakkale çocuklarından dinledim.

Zabitler anlatıyorlardı: o gün bütün askerler karaya piyade talimi yapmak için çıktılar. Gemide miktar-ı kâfi asker kaldı. Askerin harice çıkması hitam bulunca, yerlerine çocuklar geldi. Paşa akşamlara kadar çocukları o kadar tatlı meşgul etti ki hayret edersiniz. Bizzat başlarında bulunarak onlara oyunlar oynattı, müsabakalar tertip etti. Müsabakaları kazananlara mükâfatlar verdi, oynattı, pastalar ve şekerler ikram etti, koşturdu, eğlendirdi, bağırttırdı. Çocuklar hocalarının tembihi üzerine evvela hep uslu ve sessiz oturuyorlardı; ama İslam ve Rum, Ermeni çocukların hepsi böyleydi. Paşa usluluğa çocukları isyan ettirdi, onların hepsi birer haşarı oldu. Çocuklar akşam gemiyi terk ederken bir daha ne vakit geleceklerini soruyorlardı...

Bir gün sahilde geziyordum. İki üç çocuk durmuşlar, uzakta demirleyen gemilere bakıyorlardı. Yanlarına yaklaştım; onlar nedir diye sordum:

—Donanma! dediler.

Birçok sorular sordum, mini miniler bana donanma hakkında o kadar malumat verdiler ki... şaşım. Topu, tüfeği, topun envaini, büyüklük mikyasını, bahri harbi bana anlatıyorlardı. Donanmadaki “çocuklar günü” hakkındaki sualime ne tatlı, ne aşklı cevaplar verdiler:

¹⁰²⁵ Ethem Nejat, “Mekteplerde Canlı, Âteşin Bir Hayat İsteriz!”, *Yeni Fikir*, C. III, S. 14, Ağustos 1913, s. 429.

—O gün paşa gemiyi bize verdi. Biz geminin askerleri olduk. Her şeyi yaptık. Ben bahriyeli olacağım çünkü çok sevdim. Mahalle içerisi. Sipsıcaktı. Gemide uçuran rüzgâr vardı. Ne kadar oyunlar oynadık. Musiki dinledik. Şarkı söyledik. Geminin her merdiveninden indik çıktık. Her yere girdik. Koca topları bir elimizle hareket ettirdik. Bu gemide çalışan askerler meğer her gün böyle; bizim güzel günümüz gibi yaşıyorlarmış! Askerlerin elbisesi de temiz, bembeyaz, ne âlâ geziyorlar. Zabitler bize anlattı, vatanımıza en büyük hizmet eden kuvvet bahriye imiş, hepimiz buna inandık. Biz sorduk. İstida edersek bizi bahriye askerleri yaparlarmış.

Bana bir günlük donanma hayatından lezzetle, hararetle bahseden çocuklar 10 ila 13 yaşında Türk yavrularıydı. Bunlar nasıl bir emel ile döndüler ise, Rum, Musevi ve Ermeni çocukları da askerliğe karşı aynı hisle dönmüşlerdir.

Gambel Paşa'nın şu mühim teşebbüsü bizim için ne âli, ne hakiki bir numune! Gezerek, görerek edilen terbiyeden ne kadar şayan-ı istifade neticeler elde edileceğine Gambel Paşa'nın teşebbüsü en vaz'ı bir ispattır.”¹⁰²⁶

Ethem Nejat Bey'in Manastır Darümuallimininden öğrencisi olan Behram Lütfü Bey de Elbasan İttihad Terakki Mektebinde iken öğrencilerine askeri talimler yaptırdığını ve görenlerin bu çocukları muazzam bir ordu zannettiğini belirtiyordu.¹⁰²⁷ Nejat Bey, Behram Lütfü Bey'in Aydın Vilayetinin Çal Kazasına bağlı Ortaköy karyesinde iken “Konuşma Günü” diye bir gün icat ettiğini, çocukları ve köylüleri harekete geçirdiğini ifade ederek, o günü şöyle anlatmaktadır:

“Sabahleyin saat alaturka 12'de köyün altın yıldızlı bayırları üstünde analarının dokuduğu kumaştan yapılmış cici elbiselerini labis olan beyaz dolaklı çocuklar kasabaya doğru ve muallimleriyle beraber maşıyan yürüyorlardı. Kasabanın bütün çocukları da onları istikbal için hazır oldu. Ayaklanan, alkışlayan ahalinin arasından geçen çocuklar birleşti, karıştı. Bağırıldılar, şarkı söylediler, rüşdi mektebine hep beraber gittiler, orada köylü, kasabalı çocuklar ahbab, dost oldular...”

¹⁰²⁶ Ethem Nejat, a.g.m., s. 430-431.

¹⁰²⁷ Behram Lütfü, “Çocuklarım”, *Yeni Fikir*, C. I, S. 7, Haziran 1912, s. 221.

Şimdi çocuklar asker hatveleriyle hükümetin yanına geldiler. Kaymakam, memurlar, binlerce halk küçük yiğitleri seyrediyor. Çocuk ahaliye gülümsüyor, “mektebli kardeşlerim” diye bir nutuk okuyor. Konuşma günü senede bir gün köylü ve kasabalı Çal çocuklarının birbirini tanınması, anlaması, anlaşması, birlikte oynaması, hoplaması, vatan şarkısı söylemesi demektir diyor.

Başka bir çocuk bağılıyor, ben gezeceğim, koşacağım, seyahat edeceğim büyük dedem gibi cirit oynayacağım, arkadaşlarım siz de benim fikrimdesiniz değil mi? bütün büyükler yeni bir hayatın başlamak lazım olduğunu artık takdir ediyorlar.

Çünkü alkışlıyorlar.

İki çocuk yüksek sesle görüşüyor; bütün arkadaşlarının tercüman-ı hissiyatı oluyorlar:

—Arkadaş haberin var mı, harp oluyormuş?

—Ah işittim, Türk kanım kaynadı!

—Muharebeyi yapanlar kimlerdir bilir misin?

—Askerler, askerler, kahraman erkekler!

—Arkadaş! Ben asker olmayı çok severim, sen de asker olacak mısın?

—Elbet olacağım, anam beni vatanımı sevmek, asker olmak için doğurmuş.

—Yaşa arkadaş! Camilerimizi, mekteblerimizi yıkan, kardeşlerimizi canavarcasına yiyen düşmanla dövüşmek ne yavuz bayramdır. Küçük kalbim her gün intikam diye feryat ediyor. Birkaç sene sonra şu kuvvetsiz görünen omzuma şanlı silahı alarak ecdadımın mezarlarını, yıkılan camilerimizi tekrar yapacağım; dökülen kanların intikamını alacağım; intikam alacağım, yemin ederim intikam alacağım...

Çocukların muhaveresi ne kadar tesir etti. Kaymakam çocukları, genç muallimlerini tebrik etti; siz birbirinize yaklaştıkça her şey olacaktır. Muallimler sizin midelerinizi yemekle doldurmazdan evvel dimağlarınızı ilim ve marifet ve vicdanlarınızı intikam ile besleyeceklerine kanaat getirdim dedi ve daha birçok söyledi.

Çocuklar jimnastik yaptılar, resmigeçit yaptılar, neşeli mektebi söylediler. Çocuklar böyle mekteblerde buldukça öküz gütmek bahanesiyle çınarın altında, derenin kenarında kaval çalıp ruhunun istediği tabiat

güzelliklerini seyir için mektebten kaçmayacak. Fitrat-ı füyüzat-ı tabiyeyi temaşa etmek istidadıyla bihak sahip olan yavrular, bu ihtiyaçlarına muallim vasıtasıyla mazhar olunca mekteb onlar için en ayrılması, uzaklaşması mümkün olmayan mekân-ı içtimai olacaktır. Bağırarak tavsiye ettiğim terbiye tarzı çocukları mektebe, ilim ve irfana, tetkik ve tetebbua sevk edeceği gibi, büyüyünce onları azimkâr, iradeli, kendi kendine tamamen sahip, hür iş adamları yapacaktır. Benim serbest terbiyede gözettiğim gaye hep budur.

Görmek istiyorum, böyle terbiyeyi tatbik eden mektepleri, muallimleri, serbest çocukları çok görmek istiyorum.”¹⁰²⁸

Ethem Nejat’ın Çocuk Dünyası dergisinde neşrettiği “Kahraman Nuri” adlı hikâyedeki Nuri karakteri, Ethem Nejat’ın hayalindeki mektepli talebeyi simgeler. Rumeli’de vuku bulan hadiseleri büyüklerinden dinleyen Nuri, Afyonkarahisar’dan oluşturulacak olan gönüllü birliklere yazılmak ister ancak on iki yaşında olduğu için bu isteği reddedilir. Fakat Nuri isteğinden vazgeçmez ve sonunda gönüllü birliklere yazılır. Hikâye askerliğin ne derecede kutsal olduğunu bildiren sözler ve şarkılarla devam eder ve adeta mektep talebelerine “Hepiniz Nuri gibi olunuz” mesajı veriyordu.

Sadece iptidai, rüşdi ve idadi mekteplerinde değil Darülmuaalliminlerde de geleceğin öğretmenlerine askeri talimler yaptırılmasını isteyen Nejat Bey, bu sayede askerliği öğrenen muallimlerin çocuklarda askerliğe karşı bir heves oluşturabileceklerini söyler. Eski Viyana Ateşemiliteri Damat-ı Hazret-i Şehriyari İsmail Hakkı Bey Ethem Nejat Bey’in mektebine gelmiş ve yatakhaneleri gezerken somyalı karyoları, yumuşak yastıkları görünce itiraz etmiş, “köylerde hâcelik edecekler eziyete alışık olmalıdır” demiştir. Bunun üzerine Nejat Bey, İbrahim Bey’e şöyle bir cevap vermiştir:

“İsmail Hakkı Bey’in fikirleri çok doğru idi. Eziyete alışmalıdır. Bende mumaileyhe böyle cevap verdim:

¹⁰²⁸ Ethem Nejat, a.g.m., ss. 431-433.

—Evet efendim, muallimler eziyete alışmalıdırlar. Fakat aynı zamanda böyle temiz karyolalar üzerinde yatmayı, büyük aynanın karşısında tuvalet yapmayı, iyi yıkanmayı ve temizlenmeyi, iyi giyinmeyi bilmelidirler... Çünkü gerek kendileri ve gerek terbiye edecekleri çocuklar dağlı, ovalı, eziyete alışkın olmakla beraber temiz yaşamak hayatını da bilmelidirler. Siz bize delalet buyurunuz, depolarda durmaktan başka bir faydesi olmayan askeri çadırlarını bize teslim ediniz, aylarca şu karşığı yeşil bayırların yamacında, ilerideki karanlık dağın zirvesinde çadır kuralım, oralarda okuyalım, en müşkül asker hayatına, çadır hayatına alışalım.”¹⁰²⁹

Ethem Nejat Bey Darümualliminlere sadece çadır değil silah da istemektedir. Aynen çadırlar gibi depolarda durmaktan başka hiçbir işe yaramadığını düşündüğü dokuzlu mavzerlerden yeteri kadarının Darümualliminlere verilmesini ister. Muallim adayının bu şekilde silah talimlerini, endâht nazariyatını öğrenmelerini, silahlarını silmeyi, temizlemeyi ve sevmelerinin sağlanmasının da gerçekleştirilebileceğini düşünür.¹⁰³⁰

İptidai ve rüşdi mekteplerinde okuyan çocuklar için okullarda atış ve askeri talimler öneren Nejat Bey, büyük talebeler için ise şu öneride bulunur:

“Büyük mekteplerin talebeleri poligonlara götürülüp endâht yapmalıdırlar. Büyük kumandanlar, büyük zevat huzurunda yapılan bu endâhtlara fevkalade ehemmiyet verilmelidir.

Yalnız bu kadar değil; mektepler arasında endâht milli bayramları yapılmalıdır. O gün dünya ayağa kalkmalı, genç mekteplilerin, istikbal askerlerinin muvaffakiyetini alkışlamaya koşmalıdır. Endâht milli bayramında büyük kumandanlar, nâzır, vali, hatta sadrazam ve hatta veliaht hazretleri neden bulunmasın... Gazeteler bu endâhttan uzun uzadıya neden bahsetmesin; endâht meydanına neden muharrirler, muhabirler göndermesin.”¹⁰³¹

¹⁰²⁹ Ethem Nejat, “Dağlı, Bayırlı, Ovalı, Yaylalı Olmalıyız! II”, *Yeni Fikir*, C. III, S. 20, Mart 1914, s. 621.

¹⁰³⁰ Ethem Nejat, *Türklük Nedir ve Terbiye Yolları*, (Haz. Faruk Öztürk), İstanbul, 2001, s. 45.

¹⁰³¹ Ethem Nejat, “Müdafaa-i Milliye ve Terbiye I”, *Yeni Fikir*, C. II, S. 8, Şubat 1913, ss. 245-246.

II. Meşrutiyet ile birlikte eğitim sisteminde büyük bir değişim görülmeye başlanmıştır. II. Abdülhamid dönemindeki dinsel yükümlülüklerin yerini militer milliyetçilik yükümlülükleri almaya başlamıştır. Alkan bu durumu şu şekilde ifade etmektedir:

“II. Abdülhamid döneminde dinsel yükümlülükleri yerine getirmeye zorlanan öğrenciler, II. Meşrutiyet döneminde militer milliyetçiliğin yükümlülüklerini yerine getirmeye zorlanacaklardır. II. Abdülhamid döneminde “Padişahım Çok Yaşa!” diye bağırarak öğrenciler, II. Meşrutiyet döneminde ilahilerle birlikte, vatan ve millet şarkıları söylemeye başlayacaklardır. II. Abdülhamid döneminde dernekleşme yasarken, II. Meşrutiyet döneminde siyasal iktidarın denetiminde Güç, Genç ve İzcilik derneklerine üye olmak zorunda kalacaklardır. II. Abdülhamid döneminde askeri öğrencilere bile talimler silahsız veya kurşunsuz yaptırılırken, II. Meşrutiyette askeri okullar dışında devlet okullarında okuyan öğrenciler bile askerlik dersi görececek, poligonlarda silahlı talim ve atış yapacaklardır.”¹⁰³²

Meşrutiyet’in ilk yıllarında Ermeni gazetelerinin yazdığına göre Muş’ta mekâtib-i Müslime ve gayrimüslimeden bazılarında şakirdanın tüfek ve kılıç ile asker talimleri icra ettikleri haber alınmış ve bu durum merkez tarafından uygun bulunmadığından mahalli idarece önüne geçilmesi istenmiştir.¹⁰³³ Ancak ilerleyen dönemde Alkan’ın belirttiği üzere öğrencilere artık devlet okullarında devlet eliyle askeri talim dersleri verilmeye başlanmıştır. Bu dersler iptidai okullarında öğleden sonra 3.50-4.00 saatleri arasında yaptırılıyordu. Nişan talimleri ise terbiye-i bedeniye derslerinin içerisinde yapılmaktaydı.¹⁰³⁴

1914 yılına gelindiğinde okullara silah dağıtımları başlamıştır. Ahenk gazetesinin haberine göre mektepte talebeye nişan talimi yaptırmak maksadıyla Maarif Nezareti’nce İzmir’e iki sandık derununda 16 tüfek gönderilmiş ve bunlardan

¹⁰³² Mehmet Ö. Alkan, “İmparatorluk’tan Cumhuriyet’e Modernleşme ve Ulusçuluk Sürecinde Eğitim”, Osmanlı Geçmişi ve Bugünün Türkiye’si, (Der. Kemal H. Karpat), İstanbul, 2005, s. 205.

¹⁰³³ “Mekteplerde Asker Talimleri”, *Sabah*, 22 Ağustos 1909.

¹⁰³⁴ Aytakin, a.g.e., s. 57-60.

daha ne miktara ihtiyaç olduğu sual edilmiştir. Gene tüfeklerden bir sandığı İzmir Sultânîsine verilmiştir.¹⁰³⁵ Yeni Fikir Dergisi ise uzun zamandır mücadelesini verdiği bu karardan geç de olsa memnuniyet duymakta ve bu hareketin faydasını okuyucularına şöyle duyurmaktadır:

“Nihayet pek çok zaman evvel izhar eylediğimiz temenniler bugün mazhar-ı kabul olmaya başladı. Darümualliminlerle sultânîlere silah vermeye karar ita edildi. Dünyanın en kadim müsellağ milleti olan Türkler, hiç şüphe yok ki az müddet sonra yine kavi, yine silahşör, yine düşmanı gözünden vurur olacaklardır.

Darümuallimlerin yetiştireceği istikbal hâceleri köylerde, kasabalarda, ibtidai mekteplerinde daha pek mini mini yavrulara gözlerini açar açmaz çiçek aşısı gibi “intikam ve ilerlemek” fikrini verecek ve onları ruhen asker yapacak; millet-i müsellağayı halk edecektir. Muallimlerin kuvvet-i iman etmeli ki en büyük kumandanların, askeri ıslahatçıların kuvvetinden daha alâ ve rana olacaktır. Bunun için istikbalin muallimi mektebde iken tam bir asker olmalı; kendinin bir silahı olmalı; silahına bakmalı; silahını sevmeli, silahını temizlemeli hatta silahıyla koyun koyuna yatmalıdır. Silahını ağışunda hıfz eden muallim, hissi silahla beraber olan muallim hiçbir vakit talebelerini korkak yetiştiremez. Köyün gençlerini sık sık ittirmek, onlara endaht nazariyatını göstermek, onları yürütmek hâcenin vazifesi olacaktır. Muallim köyün tahsil görmüş mükemmel zabittir; muallim hatta icabında bir zabittir.

Binaenaleyh darümuallimin talebelerinden her birine depolarda durmaktan başka bir faidesi olmayan silahlardan bir tane ita kılınmasını hem maarif nazırı bey ve hem harbiye nazırı paşa hazretlerinden rica ederiz; eğer yalancıkdan değil hakiki asker kalpli muallimler yetişmesini istiyorlar ise...”¹⁰³⁶

Ethem Nejat Bey’in eğitim gayesi çocukların en iyi şekilde hayata hazırlanmasıdır. Bu hazırlanma sadece bilgi ile değil, bedeni, ahlaki ve hissi olmalıdır. Çocukları bu şekilde yetiştirmek için işe çok erken başlanması gerektiğini düşünen Nejat Bey, ebeveynlere bu konuda çok büyük görevler

¹⁰³⁵ “Mekteblere Talim Tüfenkleri”, *Ahenk*, 17 Haziran 1914.

¹⁰³⁶ “Mekteplerde Askerlik”, *Yeni Fikir*, C. III, S. 20, Mart 1914, ss. 646-647.

düştüğünü düşünmektedir. Günümüzdeki çocuk bakımı ve ebeveynlere çocuk yetiştirmede rehber olan kitaplara benzer “Çocuklarımızı Nasıl Büyütmeliyiz?” isminde bir kitap kaleme alan Nejat Bey, bu kitapta çocuğun doğum öncesinden yetişkinlik devresine kadar olan evrede nasıl yetiştirilmesi gerektiğini ortaya koymaktadır.

Nejat Bey ilk olarak çocuklarımızın hastalıklı ve cılız olmasının nedenleri üzerinde durarak, bu kötü durumun yok edilmesinin hal çarelerini gösterir. Buna göre çocuğun hastalıklı ve cılız olmasının en birinci nedeni onu dünyaya getiren anne ve babanın sağlıklı olmayışlarıdır. Bu sağlıksız ebeveynlerden dünyaya gelen çocuklar ileride aile kurduklarında onların da çocukları hastalıklı ve cılız olmaktadır. Bu kısır döngünün farkına varan Nejat Bey, öncelikle anne babanın üzerinde durulması gerektiğini ifade eder. Anne ile babanın yaşları arasında ki uyumun çok önemli olduğunu ve henüz çocuk denecek yaşta evlendirilen genç kızların çocuklarının anne tam olgunluğa erişmediği için ekseriyetle zayıf ve çelimsiz doğduğunu söyleyen Ethem Nejat Bey, bu evliliklerden doğacak çocukların “Türk gibi güçlü” evsafına uygun yetişemeyecekleri kanaatindedir. Bir hekimin “çocuğun eğitimine doğmadan yüz sene evvel başlanır” dediğini söyleyen Nejat Bey, ebeveynlerin terbiye-i bedeniye sıhhiye için gösterecekleri ihtimamın yüz, iki yüz sene sonra dünyaya gelecek yavruya etki edeceğini ve bu sebeple çocuk doğmadan evvel çok büyük bir özen gösterilmesi gerektiği kanaatindedir. Dönemine göre hayli çağdaş bir öneride bulunan Nejat Bey, evlilikten önce ana baba olacak gençlerin uzman bir doktorun muayenesinden geçmelerini ve evlenmeleri için onay almaları gerektiğini ifade eder.¹⁰³⁷

Çocuğun doğduktan sonra yıkanmasını, bezlere sarılmasını ve emzirilmesi gerektiğini söyleyen Nejat Bey, anne sütüne büyük önem vermektedir. Anne sütü ile beslenen çocukların daha gülbüz, daha güçlü olduklarının bilindiğini ifade eden Nejat Bey, muayyen saatlerde emzirilen çocuğun ağlayıp, sızlamayacağını ve karın ağrısı çekmeyeceğini söyler. Memeden kesilmeden evvel çocuğun yemek yemeye alıştırılması gerektiğini ve çok fazla yemek yedirilmemesini öneren Nejat Bey,

¹⁰³⁷ Ethem Nejat, Çocuklarımızı Nasıl Büyütmeliyiz?, Eskişehir, 1332, s. 3.

mekteplerde kapalı alana sıkıştırılan ve tüm hayatı boyunca etrafında duvarlar var zannederek teşebbüs-i şahsiden uzak kalan çocuğun buna alıştırıldığı ilk iş olarak kundağı görür. Kundağı, çocukların bedenine büyük zararlar vereceği için tasvip etmeyen Nejat Bey, bu usûlerden vazgeçilmesi gerektiğini ifade eder.

Nejat Bey, ilerleyen sayfalarda çocuğun yıkanmasını, yiyeceği ve içeceği gıdaları, günde kaç defa yemek yedirilmesi gerektiğini, yemek yerken uyması gereken kuralları, kılık kıyafetinin nasıl olması gerektiğini, çocuğun evde nerede ve nasıl ders çalışacağını, masasının ve sandalyesinin yüksekliğinin ne olacağını, hangi oyunları oynaması gerektiğini ve yapması gereken jimnastik hareketlerini ayrıntılarıyla anlatır.

Çocuğun yetiştirilmesiyle ilgili bilgileri verdikten sonra artık okuma çağına gelen çocuklar için önerdiği ilk eğitim basamağı “Çocuk Bahçeleri”dir. Beşeriyetin en büyük hizmetkârlarından bir olarak nitelediği Alman Frobel’in tesis ettiği ve “Kindergarden” adını verdiği bu müesseselere bizim herkesten ziyade ihtiyacımız olduğunu savunan Nejat Bey, bu müesseselerin amacını şu şekilde ifade etmektedir:

“Çocuk bahçelerinin vezaifi çocukları tahsil-i iptidaiye hazırlamak ve okur-yazar bilir olarak mekâtib-i iptidaiyeye geçirtmek değıldir. Çocuk bahçeleri, hilkatın, fitratın yarattığı ve tenmiye edeceği kabiliyet ve liyakatleri cereyan-ı tabiiyesinde harekete idhal eylemek vazifesiyle mevzuftur. Çocuk bahçelerinin nizamları, programları, dersleri “fitrat, kavaid, tabiiye-yi tekâmüliye, mevcudat ve onların hadisatıdır ...”¹⁰³⁸

Kindergarden’lerin bizim lisanımıza ana mektepleri olarak geçtiğini söyleyen Nejat Bey, çocuklara bu okullarda okuma-yazma değil oyun öğretildiğini ve yaradılış olarak oyuna, yapmaya, bozmaya yatkın olan çocukların bu duygularının geliştirilmeye çalışıldığını söyleyerek okullarda yapılan etkinlikleri şöyle anlatır:

“Bu mini miniler terbiyegâhına ders yerine çocuk zevki, istidadi ve sevk-i tabiiyesi ile alakadar mevzular, tedbirler, faaliyetler müşahede edilir.

¹⁰³⁸ Ethem Nejat, Terbiye-i İbtidaiye Islahatı, İzmir, 1331, s. 27.

Çocuk oynamak ister. Çocuk oynamazsa manen ve maddeten büyüyemez; manen ve ruhen, bedenen ve cismen hakkıyla ve layıkıyla büyümesi için çocuk bahçeleri çocuklara oyun öğretir...

Çocuklar renkleri, renklerle türlü türlü şekiller, muhitini işgal eden eşyayı iptidai sanatı ve nezahati ile vücuda getirmeyi, masumane binalar inşa etmeyi, onları bozmayı pek çok sever; bunun için çocuk bahçesi muallimleri çocuklarla oyun oynar, eğlenirler... Bahçede koşmak, çamurlar ve kumlarla oynamak, bir değnek üzerine at gibi binmek, hoplamak, sıçramak, şarkılarla dönmek küçük yavrulara gıda kadar lazımdır. Bu sebebe mebnidir ki çocuk bahçelerinde bütün bu lüzumlu şeylerin icrasına müsait yerler vardır.

Nihayet çocuk bahçelerinde: rontlar, şarkılı rakslar, çocuk idmanları, çocuk masalları, hasbîhalleri, şiirler, resimler, el işleri, bahçe işleri, resim ve levha temaşaları büyük mevkiler tutar... ”¹⁰³⁹

Bugün gelişmiş ülkelerde ana mekteplerinin biz zorunluluk olarak kabul edildiğini ve İsviçre, Almanya, Amerika, Fransa, Belçika gibi memleketlerde hükümetlerin ana mekteplerini mecburi tuttuğunu söyleyen Ethem Nejat, bizim memleketimizde meşrutiyetten sonra ana mekteplerinin açıldığını fakat bu mekteplerde muallimlik yapacak olan muallimelerin çoğunun Alyans mektebinden çıkan ve bir parça okumaktan başka meziyetleri olmayan Musevi kızları olduğunu, çocuklara Fransızca lisanın öğretilmeye başlanmasında sonra okulun amacından uzaklaştığını ve giderek söndüğünü belirtmektedir. Nejat Bey’in önerisi bu mekteplerde Türk muallimelerinin görev almasıdır. Bunun için de çocuk bahçeleri muallimleri yetiştirmek için bir Darümuallimât kurulmasını ister. Rüşdiye eğitimi almış kızların Darümuallimâtta az zamanda terbiye edilebileceklerini, Darümuallimât girenlerin ise üç sömestir da bu işi layıkıyla yapar vaziyete geleceklerini söyler. Ancak gerçeği söylemek lazım gelirse bu hususta garbın, Almanya’nın, İsviçre’nin, Macaristan’ın, Amerika’nın veya İngiltere’nin herhangi birisinin yardımına muhtaç olduğumuzu ekler.¹⁰⁴⁰ 1914 yılında Darümuallimât bünyesinde açılan Ana Muallime Mektebi ile Ethem Nejat’ın fikirleri gerçekleşmiş olur.

¹⁰³⁹ Ethem Nejat, a.g.e., ss. 28-29.

¹⁰⁴⁰ Ethem Nejat, a.g.e., s. 30-31.

Okul öncesi eğitimin bir zorunluluk olduğunu dile getiren Nejat Bey, ilköğretime ise üstünde gelen tüm eğitim basamaklarının temeli gözüyle bakarak büyük önem vermiştir. “Bir memleketin mizan-ı terakki ve tealisi mekâtib-i ibtidaiyesidir” diyen Ethem Nejat Bey, bugün bütün cihana karşı, saadet ve istirahatı ile iftihar eden İsviçre, Belçika gibi ülkeler ve özellikle de gelişmesini iptidai mekteplerine borçlu olan Almanya ve Japonya’nın mekâtib-i ibtidaiyeye şükran duyduklarını belirtir ve mekâtib-i ibtidaiyenin ehemmiyetinin düşünebildiğimizden çok daha yüksek olduğunu hatırlatır. Bu konuda örnek olarak gösterdiği Japonya’da iptidai eğitiminin zorunlu olduğunu ve devlet tarafından çok sıkı denetime tabi tutulduğunu, memleketimizde ise aynı zorunluluk bulunmakla birlikte bu zorunluluğun kâğıt üzerinde kaldığını söyler.¹⁰⁴¹

Asrımızda yukarıdan aşağıya doğru gelen bir terbiye kadar aşağıdan yukarıya yükselen terbiyeye de önem verilmesi gerektiğini vurgulayan Nejat Bey, kız ve erkek mektebi ayırmadan tahsil-i iptidainin esaslarını şöyle sıralar:

- 1- *Ahalinin seviye-yi irfanını yükselterek onlara bir düşünce ve hassa-yı tekşif ve tevliid vermeliyiz.*
- 2- *Milliyet hissi telkin edilmelidir.*
- 3- *Umum dersler, malumattan ziyade kabiliyat ve havası bilhassa iradeyi terbiye eylemelidir.*
- 4- *Ziraata merbut kılmalı ve köy hayatını medenileştirecek hayat ilka edilmelidir.*
- 5- *Zevk-i tasarruf bahşedilmelidir.*
- 6- *Hayat-ı insaniyeyi büyütmeli ve mesuliyet hissini vermeli.*
- 7- *İptidaiyelerden, köylerden başlayan memurluk düşüncelerine nihayet verip, milli mefkûrenin saye-i feyzinde mazhar-ı itila olabilmek ve gayeye doğru ilerlemek için lazım gelen kuvvetler verilmelidir.¹⁰⁴²*

¹⁰⁴¹ Ethem Nejat, “Japonya’da Mektebler”, *Sırat-ı Müstakîm*, C. VI, S. 137, 1910, s. 108.

¹⁰⁴² Ethem Nejat, a.g.e., s. 13.

Görüleceği üzere Ethem Nejat Bey'in iptidai tahsil ile öğrencilerde oluşturmaya çalıştığı esaslar onun siyasi ve iktisadi fikirlerinin bir yansımasıdır. Eğitimin milli niteliğini vurgulaması, keşfettirici ve teşebbüs oluşturuocu öğretimi önermesi, çocukları tasarrufa yönlendirmesi bunun en bariz göstergeleridir. İptidai mekteplerinde bulunan çocukların muallimler tarafından teşebbüs-i şahsi fikrine alıştırılarak kendi işlerini kendilerinin görmelerinin sağlanmasını istemektedir. Çünkü mektepten çıkan çocuklar hiçbir işi kendileri yapmamakta, hür yaşayamamakta, koltuk değneğine veya başkasının yardımına ihtiyaç duymaktadır.¹⁰⁴³ Çoğu genç kendi ayakları üzerinde duramamakta ve bir memuriyet peşinde koşmaktadır. İptidai mualliminin çocukları doğaya çıkarmasını, gezerek, görerek ve yaşayarak öğretim yapmasını isteyen Nejat Bey, iptidai mekteplerinin çocuklara bir sanat terbiyesi vermesinden yanadır.¹⁰⁴⁴ Avrupa'da gördüğü ve haklarında geniş bir malumat sahibi olduğu "Yeni Mektepler"de ki eğitim yöntem ve araçlarının memleketimizde de uygulanması en büyük emeli olan Nejat Bey, iptidai eğitiminde muallimlerin çocuklarla birer dostmuşçasına, arkadaşmışçasına konuşup anlaşabilmelerini ve aynen Dr. Leitz'in mektebinde olduğu gibi "muallimin az, çocuğun çok konuşacağı"¹⁰⁴⁵ bir öğretim tarzını hedefler. Çocukların mektep dışında eğitilmelerinde muallimlerin tembelliğini gören Nejat Bey, okuldan çıkmanın, doğada yürüyüşler yapmanın muallimlere zor geldiğini ifade ederek iptidai muallimlerinden İsviçre kız yeni mekteplerinin müessisi olan Doktor Ferri'nin "çocuk, mekteb ve muallim için değildir; mekteb ve muallim çocuk içindir"¹⁰⁴⁶ sözüne uygun hareket etmelerini ister.

Ethem Nejat Bey, Tedrisat-ı İptidaiye nizamnamesinin Avrupa'da olduğu gibi iptidai mekteplerini altı sene üzerine tesis edip altı seneye ayırmasını büyük bir memnuniyetle karşılamıştır. Kafasında şekillendirdiği İptidai İhtisas Mekteplerinin bu altı senelik sistemde kolaylıkla uygulanabileceği kanaatindedir. Mahallin ihtiyacına göre son iki senede ameli ve nazari ihtisas derslerinin verilebileceğini ifade eder. Uzun tahsillerle adam yetiştirecek bir dönemde olmadığımızı belirten

¹⁰⁴³ Ethem Nejat, "Terbiye-i Fikriye", *Sırat-ı Müstakîm*, C. V, S. 126, 1910, s. 360.

¹⁰⁴⁴ Ethem Nejat, "Terbiye-i Umumide Noksanlık Var", *Sırat-ı Müstakîm*, C. VII, S. 177, 1911, s. 329.

¹⁰⁴⁵ Ethem Nejat, "Doktor Leitz'in Mektebi", *Yeni Fikir*, C. I, S. 5, Nisan 1913, s. 131.

¹⁰⁴⁶ Ethem Nejat, "Terbiye-i Bedeniyeye Nasıl Ehemmiyet Veriyorlar! Bizde, Avrupa'da", *Yeni Fikir*, C. I, S. 3, Şubat 1912, s. 71.

Nejat Bey, ilk dört sene bütün çocukların ortak bir eğitim almalarını, beşinci seneden itibaren ihtisas görmek istedikleri alandaki derslere ağırlık verilmesini önermektedir.

İptidai mektepler konusunda bir diğer önerisi de yatılı iptidai mektepleri olan Nejat Bey, “iyi karakterli, mücellâ ve her türlü telkinatı kabul eder gençler yetiştirmek için leylî iptidailer memleketimizde mu'tenâ hizmetler ifa eyleyeceklerdir” diyerek bu mekteplerin amacının hiçbir vakit idadilere talebe, kasaba merkezi tahrirat kalemine mülazım yetiştirmek olmaması gerektiğini, leylî iptidailerin ruhunun bizde ziraat, daima ziraat olması gerektiğini ifade etmektedir.¹⁰⁴⁷ Leylî iptidailerin çok masraflı olmayacağını ve okulun kendi giderini fazlasıyla karşılayacağını düşünen Nejat Bey şöyle bir hesap yaparak bu durumu gözler önüne sermektedir:

“Köyde iki kap yemek, haftada iki defa tatlı, sabah kahvaltısı vermek şartıyla günde bir çocuk yevmiye iki kuruş ile doyar. Elli leylî talebe günde 100 kuruş yer. Bu paranın teminine gelince: Avrupa’da vücuda gelen en yeni kibar mekteplerinde bile pedagojinin son evamirine tevfikan sabahları ders okunuyor; öğleden sonra el işleri, ziraat işleri ile uğraşılıyor. Köyde biz en çok ziraat okuyacağız. Ziraatın tatbikatını da yapacağız, yani çocukları ufak bir çiftçi gibi güçleri yettiği derece çalıştıracacağız. Nitekim Amerika ziraat mekatip-i iptidaiyesinde böyle çalıştırılıyorlar. Bir çocuk bu muhitte yevmiye çiftçilikle vasati hesap beş kuruşluk çalışabilir. Biz sabahleyin çalışmayacağımızı ve akşam bir parça erken tatil edeceğimizi düşünsek çocuklarımız orta hesap yevmiye iki kuruş kazanırlar. Talebenin çalışacağı tarlayı, mutlaka her köyde mevcut olup nef’-i umuma ait olan vakıf tarlalardan intihap edilmelidir. Bu olmazsa icarla da tutulabilir; köylülerin büyüklerinin cemiyetine müracaat edilerek bir miktar arazi de elde edilebilir. Köylerin civarında ekseriya sahihsiz, işlenmemiş tarlalar da vardır. O halde açık bir göz her zaman tarla bulabilir.

Ziraat olarak yalnız arpa, buğday ekmek değil, bahçivanlık, arıcılık, böcekçilik, ağaççılık gibi çok ele muhtaç olup ziyade para kazandıran işler yapılmalıdır. Şu halde leylî ziraat iptidaiyesinin bütçesi şöyle olur:

¹⁰⁴⁷ Ethem Nejat, Terbiye-i İbtidaiye Islahatı”, İzmir, 1331, ss. 31-32.

| <i>Mesarifat</i> | <i>Kuruş</i> | <i>Varidat</i> | <i>Kuruş</i> |
|-----------------------------------|--------------|--------------------------------|--------------|
| <i>Müdür maaşı senevî</i> | 600 | <i>50 leylî talebe say'ı</i> | 27000 |
| <i>Muallimlerin “ “</i> | 19200 | <i>50 nehâri “ “</i> | 27000 |
| <i>Aşçı “ “</i> | 3600 | <i>Maarif Vekâletinin</i> | <u>10400</u> |
| <i>Yemek mesarifi “</i> | <u>27000</u> | <i>veya hükümet bütçesinin</i> | |
| <i>Elbise elli leylî talebeye</i> | 13000 | <i>Mecmu varidat</i> | 64400 |
| <i>Yekûn</i> | 50400 | | |
| <i>Müteferrika masarifi</i> | <u>1000</u> | | |
| | 64400 | | |

Mektep daha ilk senede bu kadar para kazanamaz; bu şayan-ı itiraftır. Fakat ikinci, üçüncü, beşinci seneler bu miktarı bulur. Zaten ilk seneler bütün sınıflar teşkil edemediğinden o kadar talebe de alınmaz. Mektepte o kadar muallim de bulunmaz. Bundan başka 50 nehâri talebe hiçbir vakit 50 leylî talebe kadar çalışmaz. Çünkü leylîler daha çalışkan ve daha faal olur. Fakat burada başka türlü hesap etmek lazımdır. Mektepte yalnız 50 nehâri talebe yoktur. Nehâri talebenin yekûnu belki 70'i, 90'ı bulacaktır. 80 nehâri talebe 50 leylî talebenin yaptığı işe müsavi bir iş yapar.”¹⁰⁴⁸

Mekteplerinin mimarisi ve bahçeleriyle de ilgilenen Nejat Bey, her istenilen yere mektep yapılamayacağını, mektep yapılacak yerin öncelikle sıhhi ve idari yönden uygun olup olmadığının kontrol edilmesi gerektiğini belirterek mekteplerin sokak ve cadde üzerinde değil, asude ve dağdağadan uzak yerlere yapılması gerektiğini, sıhhi olarak ise kuru ve su geçirmeyen zemin üzerinde inşa edilecek binaların daha uzun süre ayakta kalacağını ifade eder. Mektep binalarının milli bir mimari tarzında inşa edilmesinin, çocukların milli hislerine nüfuz edeceğini düşünen Nejat Bey¹⁰⁴⁹, İngiltere, Almanya, İsviçre ve Fransa gibi medeni memleketlerin mektep binası olarak yeni yeni uygulamaya başladıkları pavyon tarzının memleketimizde inşa edilecek mekteplerde de uygulanması gerektiğini söyler. Pavyon tarzının ne olduğu hakkında bilgi veren Nejat Bey şunları söyler:

¹⁰⁴⁸ Ethem Nejat, a.g.e., ss. 32-33.

¹⁰⁴⁹ Ethem Nejat, “Mekteb Binalarıyla Dâhilleri”, *Yeni Fikir*, C. III, S. 22, Mayıs 1914, s. 703.

“Pavyon tarzı demek ufak ufak sıhhi binaların terakümünden hâsıl olmuş mekteb heyet-i mecmuası demektir. Pavyon usulünde yapılmış mektebler adeta bir mekteb mahallesi teşkil etmek üzere yeşil meşcereler, güzel tarh edilmiş bahçeler arasına inşa edilir.

Dershaneler ayrı bir dairededir. Sonra yemekhane için, oyun için, mütalaa için, ibadethane için, hastane için, el işleri için, ziraat işleri için, müze ve kütüphane ve içtima ve konferans salonu için hep ayrı ayrı muhtelif tarzda her kısmın ihtiyacına kâfi binalar inşa edilir. Pavyon usulünde binalar en çok iki kattır. İki kattan fazla olamaz. Pavyon usulünün ehemmiyetini bütün etibba bir ağızdan takdir etmekte ve bugün bütün mekteblerin, kışlaların, hastanelerin pavyon usulünde inşasına sarf-ı mesai olunmaktadır. Tecdid-i hava cihetiyle pavyon bütün evsafı haizdir.”¹⁰⁵⁰

Ethem Nejat Bey, orta öğretim konusunda ki bozuklukların sorumlusu olarak hem Emrullah Bey’in Tûbâ Ağacı Nazariyesini hem de onun örnek aldığı Fransız tarzı eğitim teşkilâtı ve anlayışını sorumlu tutar. Yeni Fikir Dergisi bütün Sultânilerin iptidaiyeler de dâhil olmak üzere on iki yıl olmasına şiddetle karşı çıkmıştır. Zaten Türk çocuklarının öldürücü mekteplerde uzun süre eğitim aldığını ifade eden dergi bu sürenin uzamasının bize hiçbir faydasının olmayacağını ve iyi adamlar yetiştiremeyeceğini ileri sürer.

“Tûbâ Ağacı mı nedir, o? İşte o ağacın derdi sultânîleri daha çok zaman bu âlem-i hercümerç içinde yaşatacaktır. Bir Avrupalı bize sordu:

—Ne için liseleri açıyorsunuz? Liseleri memleket için mi açılıyor? Yoksa lisemiz var demek için mi?

Bilemiyorduk ki cevap verelim. Memleket için açılmak istenseydi, istediğimiz derecede faal muallim, müdür ve idare memurları geçtikçe açar ve işte sultânîler açtık diye iftihar ederdik.

Sultânîler yine gençlere hayat-ı sefalet irae edecek; onlar bu şeraiti pek fena mektebten cılız, çürük, miskin hayata karşı muhabbeti olmayan gençler olarak çıkacaklardır. Bugün senevî yedi bin, sekiz bin lira masarifle

¹⁰⁵⁰ Ethem Nejat, “Mekteb Binaları Pavyon Tarzı”, *Sırat-ı Müstakîm*, C. VI, S. 140, 1911, s. 156.

idare olunan bir sultânî senede ancak nihayet yedi tane cılız, ihtiyarlamış, korkak, endişeli genç yetiştirecektir.”¹⁰⁵¹

Yeni Fikir Dergisinde yer alan şu sözlerden anlıyoruz ki Ethem Nejat Bey Emrullah Efendi'nin Tûbâ Ağacı Nazariyesine özünde karşı çıkmaktadır. Fakat Darümualliminler ile ilgili kaleme aldığı birçok makale de Nejat Bey, eğitimin yetişmiş muallimler aracılığıyla halka ulaşmasını ve bizim her şeyden önce muallim ve muallime yetiştirmek zorunda olduğumuzu ileri sürmektedir. Bir yandan Tûbâ Ağacı nazariyesine karşı çıkarken diğer yandan eğitimin yukarıdan aşağıya doğru inmesine taraftar olmasını anlayabilmek güçtür. Yukarıda da değinildiği gibi kimi zamanda yukarıdan aşağıya inen bir eğitimden çok aşağıdan yukarıya doğru çıkan bir eğitime daha fazla önem verilmesini istemektedir. 1919 yılında yazdığı diğer bir yazıda ise hem Emrullah Efendi'nin yukarıdan aşağıya doğru inen, hem de Sâtî' Bey'in aşağıdan göğe doğru giden eğitim anlayışlarının memleket namına bir işe yaramadığını söylemektedir.¹⁰⁵² Anlaşılan o ki Ethem Nejat Bey, her iki nazariyenin de olumlu ve olumsuz yanları olduğunu düşünüyordu.

Ethem Nejat Bey'in şiddetle karşı çıktığı şeylerden birisi maarif sistemimizde uygulanan Fransız tarzı eğitim anlayışıdır. Tanzimat'ın ilanından sonra kendisine model olarak Avrupa'yı seçen Osmanlı Devleti maarif konusundaki teşkilâtını Fransız sistemine göre düzenlemiştir. II. Meşrutiyet dönemine gelindiğinde Fransız sistemi hala etkili bir şekilde devam ediyordu. Emrullah Efendi'nin Maarif Nazırlığı esnasında bu sistem maarif teşkilâtında hissedilir derecede artmış ve özellikle liselerin kurulması Fransız etkisinin en bariz göstergesi olmuştur. II. Meşrutiyet'in ilanından sonra Fransız sistemine çeşitli eleştiriler yöneltilmeye başlanılmış ve bu sistemin artık terk edilmesi gerekliliği vurgulanmıştır. Bu konuda Ahmed Şükrü Fransız usûlünün yerine Anglo-Sakson usûlünün getirilmesini isteyerek şu önerilerde bulunmaktadır:

¹⁰⁵¹ “Sultânîye Programı”, *Yeni Fikir*, C. II, S. 17, Kasım 1913, s. 550.

¹⁰⁵² Ethem Nejat, “Âli ve İbtidai Darümualliminlerimizde”, *Beşer ve Tabiat*, S. 4, 21 Ağustos 1919, s. 46.

“Fransa meşahir-i ictimaiyunundan Demoles’in “Anglo-Sakson Kavminin Sair Akvama Esbab-ı Ricahatı” namı altındaki tedkikatından müsteban olduğu üzere Fransa’da mekâtib alel-husus memur yetiştirmek için açılır, hâlbuki İngiltere’de memuriyete izhar-ı heves eden pek azdır ve her türlü vesait-i maişete müracaat ederek hiçbir şey yapamayacağını anlayan acizeye-fakat fikren ve kalemen değil- muhtass gider. Bir de Fransa mekteplerinde programlar pek ziyade yüklüdür. Bir dimağın hepsi birden ihata veya husus ta’mik etmeye mani olacak derecede yüklüdür. Bunun ilk netice-i muzırası öğrenilen derslerin yalnız imtihanı verinceye kadar yarım yamalak hatırda tutmak terfi-i sınıf eder etmez müktesebat ve mahfuzatı bir müddet-i kalile zarfında hatırdan tamamıyla çıkarmaktır. Hâlbuki İngiltere’de bu usul tatbik olunmaz. “az zamanda çok şey bilinmekten ise çok zamanda az fakat ciddi, metin, zihinde bir mevki işgal edecek insanda kuvve-yi muhakemeyi tevsi’ edecek malumat-ı ciddiye ita etmek” nazariyesi tatbik edilir.

Bu usulün muhsenatı şu ahd-i faaliyesıyla müsbettir.

Mademki biz nasıl olsa taklitten kurtulamayacağız, bari Fransız programlarını –o kendi erbab-ı kaleminin bile beğenmedikleri kötü programlarını- tatbik edeceğimize İngiliz mekâtibinin o ciddi ve sehl-ül imtisâs cedavil-i tadrifatından iktibas-ı usul etmeliyiz.”¹⁰⁵³

Bu eleştirilere dil nokta-yı nazarından katılan Ak Mirza, tüm memleketlerin tali mekteplerinde seçmeli dil dersleri olmasına rağmen bizim Fransızca’yı mecburi bir ders olarak kabul ettiğimizi, hatta bununla da kalmayıp budalaca davranarak dünyanın hiçbir yerinde lisan derslerinin girmediği iptidai ve rüşdi mekteplerimize Fransızca’yı soktuğumuzu belirtir ve Fransa’nın milyonlar harcayarak husule getiremediği milli emellerine hizmet ederek, mini mini çocuklarımıza daha mektep sıralarında Fransız muhabbeti vermeye başladığımızı kaydeder. Ak Mirza, bu sebeple mekteplerden Fransızca inhisarını lağv ederek Alman, İngiliz lisanlarını da kabul etmemiz gerektiğini belirtir.¹⁰⁵⁴

¹⁰⁵³ Ahmed Şükrü, “Mekteb Programları”, *Tanin*, 1 Ekim 1908.

¹⁰⁵⁴ Ak Mirza, “Mekteplerimizde Fransız İnhisarı”, *Yeni Fikir*, C. II, S. 9, Mart 1913, s. 288.

Çocuğun hür olmasını ve teşebbüs-i şahsi fikri ile yetiştirilmesi taraftarı olan Yeni Fikir Dergisi ve Ethem Nejat Bey, Fransız tarzı eğitim anlayışının memur yetiştirmekten başka bir işe yaramadığını ve bu sistemin yerine Ahmed Şükrü gibi Anglo-Sakson sisteminin uygulanmasını isterler. *“Artık Fransızların bile seri adımlar atan Anglo-Sakson milletleri gibi kendi kendine sahip gençleri yetiştirebilecek bir terbiyeyi veren mektepleri tesis ve tamime çalıştıkları halde biz Fransızlardan ayrılamıyoruz. Garptan terbiye usullerini almaya başladığımız zaman ilk evvel Fransa’yı intihab eden bizler bugün artık daha müstakil davranarak, daha seri hatveler attıracak, maksada daha kolay vasıl edecek tarifleri intihab edelim”*¹⁰⁵⁵ diye yazan Yeni Fikir Dergisi artık Fransızların bile terk ettikleri kendi sistemlerini bırakmamız gerektiğini ifade ediyordu.

Ethem Nejat Bey, mekteplerimizin bugünkü halde olmasının en birinci sebebinin Fransız usulü tahsili kabul etmemiz olduğunu ifade eder. Çocuklarımızı kapalı alanda ve bir sınıf içerisinde eğitmemizin, hastalıklı ve cılız insanlar yetiştirmemizin altında yatan tek sebep Fransızların oturucu ve memur yetiştirici sistemini kabul etmemizdir. Nejat Bey’e göre, gençlerimizin günden güne artan hastalıkları ve memleketimizi kasıp kavuran verem hastalığı hep bu eğitim anlayışının sonucunda doğmakta ve Fransız usûlünü takip ettiğimiz müddetçe de bu hastalık yayılacaktır.¹⁰⁵⁶ Nejat Bey artık kokuşmuş bir sistem olarak nitelendirdiği Fransız sisteminin milli hislerimiz öldürdüğünü ve milli eğitimde yeni bir Türk eğitimi esaslarını düşünmekle birlikte, Anglo-Saksonların gelişmiş ve yükselmiş ve Almanların genç ve uygulamalı eğitiminden geniş ölçüde yararlanmayı da hiçbir zaman unutmamalıyım demektedir.¹⁰⁵⁷

Bugün mekteplerimizde Fransız usûlü eğitim tarzının geçerli olmasının nedenini anlamakta zorluk çektiğini söyleyen Nejat Bey, bu durumun memleketimizde metanetsizlik hissi oluşturduğunu, Fransız usûl-i tahsilini şimdiye kadar kabul etmekle bir fayda, bir iyi netice istihsal edemediğimizi görmeye beraber

¹⁰⁵⁵ “Kırda Terbiye Mektebi”, *Yeni Fikir*, C. II, S. 8, Şubat 1913, s. 255.

¹⁰⁵⁶ Ethem Nejat, “Tatil Muhacereti I”, *Yeni Fikir*, C. I, S. 4, Mart 1912, s. 100.

¹⁰⁵⁷ Ethem Nejat, *Türklük Nedir ve Terbiye Yolları*, (Haz. Faruk Öztürk), İstanbul, 2001, s. 41.

yine aynı usûlde ısrar edişimiz doğrusu hayret edilecek bir hal olduğunu söyleyerek şöyle demektedir:

“Fransızlar, bizzat kendileri bugün Fransız mektepleri adam yetiştirmiyor diye bağıırıp duruyorlar. Bir Fransız lise ve kolejinden çıkan genç mutlaka memur olmaya heveskârdır. Fransız mektepleri kendi kendine hür mevkiler tedarik etmeğe yani kendi işini kendi görmeye kabiliyetli gençler yetiştiremiyor.

Bizde olduğu gibi Fransızlarda da hür işler bularak yaşayabilmek için azim, teşebbüs ve itimad-ı nefis yoktur. Yapılmış, hazırlanmış, temiz işler aranılıyor. Zengin olmak ve zengin olmak sayesinde hür yaşamak için gayret-i mütemadi sarf edecek, kendi işimizi kendimiz görecektir yerde muavenete, himayeye, rahata, iltimasa atf-ı nazar ediliyor.

Memleketimizde ne ziraat, ticaret ve sanayi ile meşgul adamlarımız var ki çocukları mekteplerden çiftçi baba mesleğini hakir görerek nazarlarında büyüttükleri memuriyetlere, mansıblara, parlak, yaldızlı sandalyelere uçuyorlar. Bu gençlerin ruhlarını tahlil etsek nefretlerini pederlerine, mesleklerine kadar tevsî’ ederler.

Bugün bir İngiliz mektebinde, Alman mektebinde tahsil eden genç yirmi bir yaşında iken kazanmak için bilafütür dünyanın öbür ucuna gidecek bir surette terbiye olmuştur.

Hâlbuki bir Fransız genci bu yaşında memleketini terk etmeyi nefsine güç yedirebilir. Bu hal bizde daha müthiştir. Bence mekâtib-i tâliye ve âliyemizde tahsil etmiş gençlerimiz var ki İstanbul’dan çıkmak ile ölümü müsavi addediyorlar. Sanki bu gençler balıktırlar da sudan çıkınca ölecekler; hayatlarına hatime çekilecek. Burada yalnız İstanbul genci demek hatadır. Bütün büyük şehirlerimizde doğan, büyüyen, terbiye olanları da onlarla beraber tutmalıdır.”¹⁰⁵⁸

Günümüzde de tartışma konusu olan yabancı dilde eğitim konusuna Ethem Nejat Bey oldukça ciddi eleştiriler getirmiştir. Kendi elimizle kendi kuyumuzu kazdığımızı söyleyen Nejat Bey, diğer devletlerin mekteplerinde milli eğitim

¹⁰⁵⁸ Ethem Nejat, “Fransız Usûl Tahsil ve Zararlarımız”, *Sırat-ı Müstakîm*, C. V, S. 108, 1910, ss. 65-66.

vermeye başladıkları bir dönemde bizim Fransız muhabbetini doğuracak gayri milli bir eğitim tarzını kabul ettiğimizi ifade ederek Beyoğlu'nda açtığımız liselerde ecnebilere ve Bulgar Nâzırlarına Fransızca'yı öğrettiğimizi, şimdi bizim mekteplerimizden yetişen Bulgarların bize karşı bağımsızlık hareketlerine giriştiklerini üzülen söylemektedir. Fransızca dili ile eğitim yapılmasına ise şu sözlerle karşı çıkmaktadır:

“Dünyada hiçbir vatan tasavvur edemem ki bütün tedrisatını yabancı bir memleketin lisanı ile yaptırısın. Başka bir lisanı kabul etmemekte her millet bir taassub hisseder. Bizde his yok. Her mektebi mükemmel lisan dersleri okunabilir; fakat tarih, riyaziye ve ulum-ı tabiyenin ecnebi bir lisan ile okunulmasına bir mana veremem. Bir memleketin en büyük vasıta-yı tealisi hissiyat ve muhabbet-i vataniyedir. Endişe etmekteyim ki bir ecnebi lisan ve edebiyatı fakat yalnız kuru bir Osmanlılık ismi içinde bütün yedi sekiz senelik hayatını geçiren bir genç nasıl hissiyat-ı Osmaniye, muhabbet-i vataniye besler? Ben ve benimle beraber pek çok kimseler, hatta mezkûr Mekâtib-i Sultânîyeye müdür tayin edilen bazı münevver zevat bu Fransız usûlü liseler, memlekete katıyen nafi, istediğimiz gibi uzuv yetiştiremeyeceğine kanidir.”¹⁰⁵⁹

Fransız usûlü tahsile karşı çıkan Ethem Nejat Bey'in Alman ve İngiliz tarzı eğitime olan yatkınlığı yazılarından anlaşılmaktadır. Özellikle Alman sisteminin disiplin ve düzenine, Anglo-Sakson sisteminin ise hür, faal ve bedenen sağlıklı insanlar yetiştirmesine hayranlık duymaktadır. Bu nedenle II. Meşrutiyet döneminde Avrupa'ya gönderilecek olan talebelerin Fransa'ya değil, İngiltere, Almanya ve Amerika gibi ülkelere gönderilmelerini önerir.

Uzun yıllar Darülmualiminlerde müdürlük ve öğretmenlik yapan Ethem Nejat Bey'in eğitim sisteminde Darülmualiminlerin çok özel bir yeri vardır. Eğitim kademesi içerisinde genellikle Darülmualiminlerde çalışan Nejat Bey için bu durum gerçekten bir şanstır. Çünkü ileri sürdüğü ve desteklediği eğitim modellerini ve faaliyetlerini geleceğin muallimlerine aşilayarak onlar aracılığıyla bu görüşlerin

¹⁰⁵⁹ Ethem Nejat, a.g.m., s. 66.

yaygınlaşmasına ve halkın aydınlanmasına katkıda bulunması daha kolay olmuştur. Darümuallimlere Sâti' Bey'in öngördüğü şekilde bir muallim ordusu gözüyle bakan Nejat Bey, muallimliğin en kutsal meslek olduğuna inanıyor ve öğretmen adaylarına bu hissi veriyordu. Darümualliminlerin bir toplumun aydınlanma merkezleri olduğunu düşünen Nejat Bey, bu mekteplerde görev yaptığı süreler içerisinde öğretmen adaylarına ziraat ve ticaret eğitimi, izcilik, fenni gezintiler ve yürüyüşler, milli eğitim gibi konularda önemli bilgiler vermiştir.

II. Meşrutiyet döneminde öğretmenlik mesleği ile ilgili yazılar kaleme alan Nejat Bey, Devr-i Sabık'ta ve Meşrutiyet'in ilk yıllarındaki mekteplerdeki kötü durumdan ve en önemlisi Balkan mağlubiyetlerinin sorumlusu olarak öğretmenleri görüyordu. Öğretmenlik mesleğinin bir ıslaha ihtiyacı olduğunu düşünen Nejat Bey, Aydın Vilayeti Meclis-i Umumîyesine verdiği raporda o dönemdeki muallimlik yapanların ya hiçbir mektep görmeden yetişmiş ehliyetnameli muallimler, ya eski Darümuallimin ve idadi mezunları ya da yeni Darümuallimin mezunlarından oluştuğunu ifade ederek bunlar arasında en makbul olanlarının üç yıllık yeni Darümuallimin mezunları olduğunu belirtmektedir. Birinci ve ikinci grupta bulunanların fayda yerine zarar verdiklerini ve işten el çektirilmelerinde hiçbir mahzur olmadığını söyleyen Nejat Bey zamanımızın kısıtlı olması nedeniyle yeni yetişecek Darümuallimin mezunlarından çok, bir ve iki numarada saydığı bu öğretmenlerden işe yarayacakların ıslah edilmelerinin gerektiğini ifade eder. Bu öğretmenlerin ıslahı için vilayet merkezlerinde bir senelik veya altı aylık leylî muallim dershanelerinin açılmasını ve muallimlerin takım takım bu dershanelerde eğitim görmelerini önerir. Bu dershanelerde muallimlere terbiye ve ders olmak üzere iki esas üzerine eğitim verilmesini isteyen Nejat Bey verilecek olan dersleri şu şekilde sıralar:

- 1- *Türkçe: Güzel kıraat, imla, sade tahrir, çocuk edebiyatı.*
- 2- *Ulum-u diniye: Bilhassa itikadat, hissiyat-ı aliye-yi diniye telkini, batıl itikadat, İslamiyette hukuk-u içtimaiye, kerahiyyet ve istihsan gibi hiss-i İslamiyi i'lâ edecek mübahis.*
- 3- *Fenn-i terbiye-i etfal ve usul-i tedris: Büyük nazariyat ve felsefiyat ile iştilgal etmeyip çocuk ruhu ve çocuk terbiyesi gösterilecek ve en iyi tedris tarzları*

mükemmelen anlaşılacaktır. Tedrisatı mükemmel bir tatbikat mektebinde, öğrendikleri tarzları tatbik edecek ve numune dersleri göreceklendir. Eski muallimler, ziyaret edecekleri mekteplerin usul-u tedris ve terbiyesinden dersler almalıdırlar.

- 4- *Hendese ve hesap, gayet ameli ve çevik.*
- 5- *Ziraat, malumat-ı nazariyeden ziyade ameli fikirler ve ziraat işleri ve tatbikat-ı mükemmele.*
- 6- *Tarih-i Osmanî, Türk ve İslâm tarihi kuvvetlice, tarih-i umumi mücmelen.*
- 7- *Coğrafya, Osmanlı ve umumi.*
- 8- *Terbiye-i bedeniye mükemmelen ve her gün.*
- 9- *El işleri: Usul-ü tedris ve fevaidi hakkında malumat-ı nazariye ve mütemadiyen kâğıt, mukavva, kil, tahta, tel işleri ile iştilal.*
- 10- *Resim, en ziyade hayali resim; sonra tezyinat ve tabiattan.. resmin bir vasıta-yı terbiyeviye olarak istimali.*
- 11- *Malumat-ı fenniye, medeniye ve kanuniye.*
- 12- *Eski hâcelere musiki öğretmek mümkün olamaz. Yalnız ağızdan bazı yavan şeyler öğrenebilirler.*

*Eski muallimler ikmal-i tahsile müteakip bir imtihana tabi tutulmalı ve kazananlar eski mekteplerine veyahut diğerlerine gönderilmelidirler.*¹⁰⁶⁰

Yeni Darülmualimin mezunlarının ise gelişmeler haberdar olması için kitaplar ve gazeteler yayınlanmasını, ziyaretler ve seyahatler düzenlenmesini, iyi müfettişler tarafından denetlenmelerini ve muallim kongreleri düzenlenmesini önerir. Bir memlekette münevver zümrelerin yetiştirilmesi için Darülmualimlere çok büyük işler düştüğünü belirten Nejat Bey, Darülmualiminler inşa edilirken Batılı uzmanların dikkat edilmesi gereken noktaları şöyle sıraladıklarını ve kendisinin de bunlara tamamen katıldığını ifade etmektedir:

1. *Darülmualiminler şerait-i idareye ve sıhhiyenin cümlesini câmi olmalıdır.*

2. *Darülmualimin binalarını şehirlerin içine kurmak doğru değildir. Şehirlerin ucunda, dağdağa ve tantanadan uzak olmalıdır. Hayat-ı umumiye*

¹⁰⁶⁰ Ethem Nejat, Terbiye-i İbtidaiye Islahatı, İzmir, 1331, ss. 6-7.

sahrası olmalı, fakat ara sıra içtimai hayata karışmalı, mübareze-i hayat temevvücatını görebilmelidir.

3. Mektep vasi araziye sahip olup açık hava terbiye ve tedrisatı tatbik olunabilmeli ve okunan ziraat dersi toprak üzerinde, alat ve edevat ile ameli ve ayani verilmelidir. [Bahusus memleketimizde darümualliminliler köylere ve köylerden başka bir şey olmayan kasabalara gideceklerinden ezvâkı çiftçilikten, kır âleminde alarak terbiye edilmelidirler.]

4. Mektebin sınıflardan başka mütalaahane, kütüphane, tenefüs salonları, jimnastikhane, tuvalet ve ders salonları bulunmalıdır. (Köye muallim olacak kimselere duş ve tuvalet ne lazım denir Anglo-Sakson ve Germen terbiyesinin müdekkiki olan Edmond Demolinyaşamaktaki intizam ve nezafet ile kudret-i istihsaliye arasında pek kavi münasebet bulmuştur. Hem köylülerimizi hali hazırdaki pislikten, fena ve muzır hayattan kurtarmak için daha evvel muallimleri insan gibi yaşamaya sevk eylemeliyiz.)

5. Talebeye ve muallimlere mahsus kimya laboratuvarları ile hikmethane, tarih-i tabii, ziraat ve sanayi müzeleri ve el işleri dersaneleri tamam olmalıdır.

6. Her muallime mahsus mektep civarında hususi akşamgâhlar, müstakil küçük evler inşa edip bunları ufak kiralarla muallimlere vermeli ve bu suretle onları mektebe daha çok rabtetmelidir.

7. Mektepteki hayvanata bakmak, tarlaları sürmek, mektep çiftliğini temizlemek, ziraat servisi alan talebelerin vazifesidir.

8. Darümuallimin dâhilinde behemehâl tatbikat mektebi bulunacaktır. Bu leylî olursa daha iyi olur.”¹⁰⁶¹

Darümualliminlerde görev yaptığı esnada bu okulları ve okullara gelen talebelerin sosyo-ekonomik durumlarını iyi tetkik eden Nejat Bey 1919 yılında kaleme aldığı bir makalede Darümualliminlerle ilgili şu önerilerde bulunmaktadır:

“1- Muallimler mektebe rabt edilmelidir. Darümuallimin muallimi lâyuad mekteplerde ders söyleyen bir makine değil bir terbiye olmalıdır. Bilhassa İstanbul Darümuallimini muallimleri iddia edemezler ki maaşları noksandır da bunu başka işlerle telafi etmek mutlaka icap eylesin!

¹⁰⁶¹ Ethem Nejat, a.g.e., ss. 55-57.

Avrupa'daki mümasilleri ile mukayese edersek İstanbul Darümuallimini hepsinden cömert bir müessesedir.

2- *En küçük sancaklara kadar tesis etmiş bulunan Darümualliminleri budamak, her Anadolu mıntıkası için mühim merkezlerde bütün teferruat-ı ilmiyesiyle mahdud Darümualliminler tesis eylemek lazımdır. Dört sıra, dört muallim, bir yazı tahtası temin eylemekle Darümuallimin tesis etmek imkânı bulunduğu dair mevcut olan zihniyeti yıkmalıdır.*

3- *Darümuallimin talebesinin muallim olmamaları esbabı ne ise bu taharri edilerek keşfedilmelidir. Dünyanın her tarafındaki Darümualliminler az çok birbirinin aynı meslek talimi; köy ve küçük kasaba hayatı binnisbe yekdiğerine yakın olduğu halde Darümualliminlerimizin hususiyle Avrupa Darümualliminlerinden pek çoğundan pek yüksek bir teşkilat ve bütçeye malik olan Darümuallimin-i Âliyemizin talebe ve mezunlarında meslek muhabbeti hâsıl etmemesi arazı mutlaka teşhis edilmelidir.*

4- *Uzun ve eksikleri görülen dersler, programlar yeniden yapılmalı ve her şeye hâkim olmalıdır.*"¹⁰⁶²

Sol hareket içerisine katıldıktan sonra proletarya konusunda yazılar kaleme alan Ethem Nejat Bey geniş bir proletarya sınıfı anlayışıyla hareket etmektedir. Nasıl ki iptidai mekteplerini proletaryanın hakiki mektepleri olarak görüyorsa,¹⁰⁶³ Darümualliminli gençleri de proletaryanın çocukları olarak onun en güçlü unsuru ve koruyucusu olarak görmektedir. "Darümualliminli Gençlere" isimli yazısında bu okullarda okuyan gençlere açık bir çağrıyla yürüyecekleri tek yolun komünizm olduğunu söyleyen Nejat Bey, Darümualliminli gençlerin en kötü şartlarda, vatanın dört bir köşesinde aile kuramadan, az bir maaşla çalıştıklarını ve artık seslerinin çıkarmaları zamanının geldiğini hatırlatmaktadır. Öğretmenlerin, bunun için örgütlenmelerini isteyen Nejat Bey, İfham Gazetesinde yazdığı bir yazıda proletarya sınıfına mensup olan öğretmenlerin cemiyet kurmayı ve birlikte hareket etmeyi bilmediklerini, bir sınıf şuurundan yoksun olduklarını söyleyerek, çeşitli dernekler ve

¹⁰⁶² Ethem Nejat, "Âli ve İbtidai Darümualliminlerimizde", *Beşer ve Tabiat*, S. 4, 21 Ağustos 1919, s. 47.

¹⁰⁶³ Ethem Nejat, "Bugünkü İbtidai Mekteblerimiz", *Kurtuluş*, S. 2, Ekim 1919, s. 32.

sendikalar kurarak öğretmenlerin kendilerinin ve sınıflarının haklarını korumalarını önerir.¹⁰⁶⁴

Ethem Nejat Bey, ülkeyi içinde bulunduğu durumdan kurtaracak olan yegâne gücün muallimler olduğunu düşünmekteydi. Kalkınmanın köyden başlaması gerektiği kanısında olan Nejat Bey, bir ziraat ve hayvancılık memleketi olan ülkemizin bu potansiyelinden yeteri kadar istifade edilemediğini, köylülerimizin ve çiftçilerimizin hala eski usûllerle ziraat ve hayvancılık yaptığını, böyle gitmesi durumunda gelişmenin sağlanamayacağını düşünmektedir. Bir ülkede ziraatın gelişmemesi durumunda ticaretin de gelişmesinin mümkün olmayacağını belirten Nejat Bey, bu iki alanda gelişme sağlanamazsa bir ülkenin yirminci asırda ayakta kalmasının zor olacağını ifade etmektedir. Ülkede ziraatın ve hayvancılığın geliştirilmesi, köylülerin cehaletten ve taassuptan kurtarılmasının yollarını düşünen Ethem Nejat Bey, pratik bir çözüm yolu bulmuştur. Ülkedeki tüm köylü ve çiftçileri toplayarak onlara medeni usûllerle ziraat ve hayvancılık yollarının öğretilmesinin zaman alıcı, masraflı ve güç olacağını, her şeyden önemlisi de zaten yeteri kadar geri kalmış olan memleketimizin kaybedecek zamanı olmadığı için bu değişim ve dönüşümde öğretmenleri kullanmayı düşünmüştür. Nejat Bey'in düşüncesine göre öğretmenleri Darülmualiminlerde iken bir köylünün günlük yaşamda yapacağı işleri yapacak şekilde ama daha modern usûlleri öğretmek suretiyle yetiştirir ve köylere gönderirsek, köylüler öğretmenler aracılığı ile bu usûlleri öğrenirler ve böylece kalkınma sağlanmış olur. Bu öğrenme sadece ziraat ve hayvancılık alanında olmayacak, muallimler gittikleri köye, fikir, ahlâk, medeniyet ve sağlık da götüreceklerdir. Bu konuda Nejat Bey ileri sürdüğü düşüncelerle Cumhuriyet döneminde açılacak olan Köy Enstitüleri'nin fikri temellerini de atıyordu:

“Darülmualiminlerden neşet edip köylere dağılan hâceler, talebelerini mükemmel bir ziraat adamı gibi yetiştirecekleri gibi, köyün eski çiftçilerine nasihatler, konferanslar, sohbetler verecekler ve bir iki alâtin tecrübesini yaparak kolay, ucuz ve veresiye alınmak usûllerini göstererek az zaman zarfında yeni usûl ziraatın tamimine hizmet edeceklerdir.

¹⁰⁶⁴ “Ethem Nejat’ın Öğretmenlerle İlgili Bir Yazısı”, *Katki*, S. 2, 15 Ekim 1970, s. 17-19.

Şu halde yek nazarda anlaşılacak ki, bir köy hâcesi ziraat mualliminden pek mühim ve ziyade hizmet görebilecektir. Hükümet ne kadar tahsisat alsın her köye ziraat muallimi tayin edemez, hatta kazaya bile edemiyor. Koca bir sancakta düşünülün ki bir ziraat muallimi hangi köylüyü kandırsın; hangi köylüye hizmet etsin. Eğer ziraat muallimleri köylerde, mekteplerde bahsettiğimiz; vücutlarını arzu ettiğimiz hâceler gibi muavinler bulacak olurlar ise büyük muvaffakiyetler istihsal edebileceklerdir.”¹⁰⁶⁵

Ethem Nejat Bey açıkça köye göre öğretmen yetiştirilmesinden yanadır. Bu düşünce II. Meşrutiyet döneminde Selanik Darülmuallimini eski müdürü İsmail Mahir Efendi tarafından da gündeme taşınmış ve Mahir Efendi aynen Ethem Nejat gibi ülkenin terakkisini ziraat ve ticarete görmüştür. 1914’de yaptığı bir konuşmada bu gidişler ancak 150 yılda eğitim işlerinin halledilebileceğini hâlbuki memleketimizin o kadar zamanı olmadığını ve bir an evvel leyli iptidai mektepleri ve köy muallim mekteplerinin açılmasını önermiştir.¹⁰⁶⁶

Ethem Nejat Bey, köylülere yeni yollarla ziraat yapmanın öğretilmesi için öğretmenlere ziraat dersleri verilmesinin şart olduğu kanaatindeydi. Bunun için Darülmualliminlerde birer ziraat muallimi bulunmasını ve bir de ameli eğitim yapılabilmesi için numune tarlalarının bulunmasını istemekteydi. Görev yaptığı hemen her yerde muallim adaylarına ziraat dersleri, hava ölçüm yöntemleri, hayvancılık, çiftçilik yöntemleri gibi elzem ve öncelikli konular hakkında malumatlar veren Nejat Bey, muallim adaylarının ileride köylere gittiklerinde köy hayatına ve köylülere yabancılaşmama için fenni yürüyüşlerini köylere yapmış, öğrencileri ile köylerde konaklamış ve tarlayı, toprağı, hayvanları yakından tanımalarını sağlamıştır. Ferid Bey ile birlikte çıkarmış oldukları Yeni Fikir ve Toprak dergilerinde “Mesut Köy” fikrini ortaya atarak hayallerindeki modern köyü resmeden Nejat Bey, muallim adaylarının doğramacılık, demircilik, dökümcülük, marangozluk, inşaatçılık gibi konularda bilgi sahibi olmalarını sağlamak amacıyla

¹⁰⁶⁵ Ethem Nejat, “Darülmualliminler-Ziraat-Askerlik”, *Tanin*, 25 Mart 1911.

¹⁰⁶⁶ Ergün, a.g.e., s. 106.

Darümualliminde ki derslerin bir kısmını ya mektep dışındaki işletmeleri ziyaret ederek ya da mektep atölyelerinde bizzat görerek yapılmasına dikkat etmiştir. Darümualliminlerde mutlak surette ziraat derslerinin verilmesi gerektiğini düşünen Nejat Bey, verilen ziraat derslerinin başka dersler içerisinde verildiği için faydasının olmadığını belirterek şöyle demektedir:

“Köylere böyle, ziraata vakıf muallimleri yetiştirmek için bir fabrika lazım. Bu fabrika Darümualliminlerdir. İleride daha tevsi’ edeceğine, şimdi bir Darümuallimin çıkardığını 30 talebeye bedel, 130 talebeye, muallime şahadetname vereceğine hiç şüphemiz olmayan Darümualliminlerde vasi mikyasta ziraat dersi tahsil edilmesi ancak istediğimiz, emel edindiğimiz terakkiyi husule getirebilecektir. Hali hazırda Darümualliminlerimizde ziraat dersi okunmuyor demek hatadır. Lakin maa-t-tessesüf okunan ve pek az zaman tahsis edilen ziraat derslerinden iş görülebilecek, fikir hâsıl edilebilecek, istikbal-i ziraiyemize hizmet edebilecek kadar istifade beklenmesi de imkân haricindedir. Darümuallimin-i ibtidaiyelerde ziraat dersi kâffe-i ulum-ı tabiiye dersi ile karışık olmak üzere haftada ancak üç saat, son sınıfında iki saat okunuyor. Esasen ulum-ı tabiiye için ayrılan bu saatlerde ziraata ne kadar az ve ehemmiyetsiz zaman düşeceği nazar-ı dikkate alınsın.”¹⁰⁶⁷

Ferid Bey ise, Manastır Darümuallimininde verilen ziraat derslerinde gözetilen amacı şu şekilde ifade etmektedir:

“Darümualliminde ziraat dersi muallim talebelerin köylere gittikleri zaman köy çocuklarına ve gençlerine fenni bir ziraat kitabı veya gazetesi okudukları zaman iyice anlayabilmek ve okuduklarını tatbik edebilmek için lazım olan malumatı verebilecek ve onlara köyleri, köylülüğü, köy hayatını ve ziraatı sevdirecek bir surette okutulmaktadır”¹⁰⁶⁸

Ferid Bey bir başka makalesinde “ziraatımızın ileri gitmesi için ıslah edilmesi en ziyade lazım olan amil darülfünunlardır. Bizde ziraat, ziraat dersleri

¹⁰⁶⁷ Ethem Nejat, a.g.m.

¹⁰⁶⁸ A. Ferid, “Manastır Darümuallimininde Ziraat Dersi Nasıl Okunuyor?”, *Yeni Fikir*, C. I, S. 6, Mayıs 1912, s. 167.

darülfünunlarda ne zaman muntazaman ve usulü dairesinde okutulmaya başlar ise o zamandan itibaren çiftçilik terakki ve tekâmül etmeye başlar. Bu iki kere iki dört eder kadar katidir. Daha ziyade adille getirmeye, misal göstermeye hacet yoktur. Eğer bu memlekette iyi bir fikir ve iktisat inklâbı yapmak istiyor isek Darümuallimlerimizin programlarına ameli ve nazari ziraat derslerini hemen kabul etmeliyiz” diyerek ülkenin kalkınmasının yolunun ziraatta, ziraatın da muallimler eliyle köylüye ulaşması gerektiğini ifade etmektedir. Bundan on sene kadar önce mektep programlarına ziraat derslerinin eklendiğini ancak dersleri verecek muallim olmadığı için bu faydalı uygulamadan vazgeçildiğini söyleyen Ferid Bey muallim ihtiyacının giderilmesi konusunda şöyle bir öneride bulunmaktadır:

“Bu büyük ve mühim ihtiyacı defetmek için ilk önce Darümualliminlerde ziraat dersi okutacak muallimleri tedarik etmek icap eder. Bunun için Halkalı Ziraat Mektebinden bu sene diploma alacak efendilerden muallimliğe hevesi olanlardan lüzumu kadar efendiyi intihap ettikten sonra pedagoji ve tedris usullerini öğretmek üzere Âli Darümuallimine sevk etmelidir. Mezkûr efendilere altı ay kadar yahut daha biraz ziyade zamanda ders vermek, ders okutmak, konferansçılık, mektepçilik, Darümualliminlerde numune tarlası, müze ve koleksiyon yapmak, fenni gezinti ve ziyarete gitmek ve saire usuller öğretilmelidir. Âli Darümualliminde pedagojiyi öğrettikten sonra da altı ay maaşla muallim muavini tayin etmeli ve muallim muavinliğinde asar-ı liyakat ve istidat gösterirse Darümualliminlere ziraat muallimi olarak sevk edilmelidir. Bunlar gittikleri yerlerde hüsnü halde tutulurlar yani istedikleri tahsisat yahut alet, edevat ve saire kendilerine verilir ve müsaadatta bulunulur ise pek güzel ve hakkıyla çalışırlar, memlekette yüzlerinden istifade eder.”¹⁰⁶⁹

Darümualliminlerde en büyük ihtiyacın ziraat dersleri olduğuna inananlardan birisi de Hüseyin Remzi’dir. Darümualliminlerde ziraat derslerinin var olmasından dolayı memnuniyet duyduklarını söyleyen Hüseyin Remzi Bey, uygulanan programdan çok memnun olmadıklarını kaydetmektedir. Ona göre programlarda ki

¹⁰⁶⁹ A.Ferid, “Darümualliminlerde Ziraat”, *Yeni Fikir*, C. II, S. 9, Mart 1913, s. 260.

en büyük eksiklik derslerin teorik olarak yapılmasıdır. Hâlbuki ziraat dersleri ameli olarak talebeye gösterilmezse bundan bir fayda elde edilemeyeceği görüşündedir.¹⁰⁷⁰

Muallimlerden gittikleri köyleri fikren de aydınlatmaları isteyen Ethem Nejat muallimlerin bir “irşad ordusu” gibi hareket ederek köylülerde milli hisler uyandırmalarını, kin ve intikam duyguları vermelerini, köylü çocuklarına beden eğitimleri ve sporlar yaptırmalarını da ister. Köylerimizde imamların ve muallimlerin sözünün dinlendiğini ve muallimlerin el üstünde tutulduğunu söyleyen Nejat Bey, köylere gidecek olan muallimlerin köy çocuklarını dünyadan haberdar, ziraattan zevk alır, temiz ve tertipli bir hayata alıştırmalarının önemle üzerinde durur.

Ethem Nejat ve İsmail Hakkı Bey’in ziraat eğitimi ve köye öğretmen yetiştirme fikirleri Cumhuriyet döneminde etkili olmuş, İzmir İktisat Kongresinde ziraat eğitimi konusunda kararlar alınmıştır. Yeni Türk Devletinin eğitim politikalarının belirlenmesi için yurt dışından çağrılan uzmanlardan birisi olan John Dewey’in kapsamlı bir çalışma sonucunda Maarif Vekâletine sunduğu raporda köye uygun öğretmen yetiştirmek amacıyla yeni tip muallim okulunu önermesi konuyu yeniden gündeme taşımış ve Mustafa Necati’nin Maarif Bakanlığı döneminde şehirlerdeki öğretmen okullarından ayrı olarak “Köy Muallim Mektepleri”nin kurulması kabul edilir. Kayseri ve Denizli’de açılan ve öğrenim süresi üç yıl olan bu okullar yeteri kadar rağbet görmediği için altı yıl sonra kapatılmıştır. 1932 yılında Dr. Reşit Galip’in girişimleriyle ziraat eğitimine dayalı köy kalkınma modeli üzerinde çalışmalar başlamış, ancak Reşit Galip’in bakanlığının kısa sürmesi nedeniyle düşünülenler hayata geçirilememiştir. Sadece Ankara, İzmir, Adana ve Bursa’da ziraat eğitimi veren kurslar açılmıştır.

1935 yılında toplanan Cumhuriyet Halk Partisi Büyük Kurultayı, köye yönelik çalışmalara önem verme politikası izlemiştir. Atatürk bu politikanın eğitim ayağını yürütmek üzere eski kurmayı Saffet Arıkan’ı Milli Eğitim Bakanı olarak görevlendirmiştir. 1936 yılında Arıkan’ın çabalarıyla Eskişehir Çifteler Devlet

¹⁰⁷⁰ Hüseyin Remzi, “Darülmualiminlerde Ziraat”, *Yeni Fikir*, C. III, S. 20, Mart 1914, s. 638.

Çiftliğinde ilk “Eğitmen Kursu” açılmış ve bu kurs altı ay kadar sürmüştür.¹⁰⁷¹ Bu kurstan beklenen başarı elde edilince 1937 yılında deneme genişletilerek birisi İzmir-Kızılcullu’da diğeri de Eskişehir-Çifteler’de olmak üzere iki Köy Eğitim Yurdu (Köy Öğretmen Okulu) açılmıştır.¹⁰⁷² Bakan Arıkan’ın İlköğretim Genel Müdürlüğüne atadığı İsmail Hakkı Tonguç ile birlikte köye öğretmen yetiştirme konusu artık daha ciddi olarak ele alınmaya başlamıştır. 17 Nisan 1940 günü Milli Eğitim Bakanı Hasan-Âli Yücel ve İsmail Hakkı Tonguç’un çabalarıyla 3803 sayılı “Köy Enstitüleri Kanunu” kabul edilerek Köy Öğretmen Okulları Köy Enstitülerine dönüştürülmüş ve 1941 yılında on yeni enstitü daha açılmıştır.

Yakın dönem Türkiye ve Türk eğitim tarihinin en tartışmalı konularından olan Köy Enstitüleri uygulaması günümüzde hala sıcaklığını koruyan konulardan birisidir. Çeşitli dernekler yoluyla tekrar Köy Enstitülerinin canlandırılmasını isteyen bir kitle bulunmakla birlikte bu eğitim kurumlarına şiddetle karşı çıkanlarda bulunmaktadır. Tartışma konusu olan Köy Enstitüleri, siyasi bir takım çekişmelerin odağı haline gelmiş olmasına rağmen eğitim verdikleri süre içerisinde Türkiye eğitim tarihinin önemli bir aşaması olarak tarihi süreç içindeki yerini almıştır.

Köy Enstitüleri fikrinin tarihi temelleri II. Meşrutiyet’e kadar uzanmaktadır. Ethem Nejat ve İsmail Mahir Efendi’nin köye uygun öğretmen yetiştirme fikirleri incelendiğinde Köy Enstitüleri fikri ile birçok benzerliklere rastlanmaktadır. İşte bu nedenle bazı yazarlarca Köy Enstitülerinin kurucusu olarak İsmail Hakkı Tonguç gösterilmesine rağmen fikir babası olarak Ethem Nejat Bey zikredilmektedir. İsmail Hakkı Tonguç’un oğlu Engin Tonguç, İsmail Hakkı Tonguç’un üzerinde en fazla etkisi olan yerli düşünürün Ethem Nejat Bey olduğunu söylemektedir.¹⁰⁷³ İsmail Hakkı Tonguç’un Ethem Nejat’tan etkilendiği bir gerçek olmasına karşın aralarında herhangi bir tanışıklık olup olmadığı bilinmemektedir. Engin Tonguç, böyle bir tanışıklığın olamayacağını çünkü “Ethem Nejat’la Tonguç’un ayrı kuşaklardan olduğunu ve Tonguç’un öğrencilik yıllarında Nejat Bey’in tanınmış, isim yapmış bir eğitimci olduğunu kaydetmektedir. Akla gelebilen bir genç öğretmen adayının

¹⁰⁷¹ Niyazi Altunya, Köy Enstitüleri Sisteminin Düşünsel Temelleri, Ankara, 2002, s. 7.

¹⁰⁷² Kafadar, a.g.e., s. 295.

¹⁰⁷³ Engin Tonguç, a.g.e., s. 61.

tanınmış bir eğitimciye duyduğu hayranlık ve onun daha sonraki siyasal girişimlerine karşı bir ilgi olabilir” demektedir. Her iki eğitimcinin biyografileri incelendiğinde kişisel olarak tanışmalarının pek olanağı olmadığını söyleyen Engin Tonguç sadece bir noktanın şüpheli olduğunu ifade etmektedir. Ethem Nejat Bey ile Tonguç aynı tarihlerde Almanya’da bulunmaktaydılar. Ethem Nejat Bey Eylül 1918’de Maarif Nezaretince Almanya’ya gönderilmiştir. Tonguç ise 10 Eylül 1918’de İstanbul Öğretmen Okulunu bitirerek Almanya’ya öğrenim görmeye gönderilmiştir. Hemen hemen aynı tarihlerde Almanya’ya hareket eden Nejat Bey ve Tonguç’un aynı grupta Almanya’ya gittiklerini gösteren bir bilgi yoktur. Nejat Bey Almanya’da olduğu süre içerisinde genellikle Berlin çevresinde bulunmuş, Tonguç ise Karlsruhe yakınlarındaki Ettlingen’de öğrenim görmüştür. Ethem Nejat Bey ile Tonguç’un yollarının kesiştiği tek olay Almanya’dan Türkiye’ye dönüş yolculuğudur. I. Dünya Savaşının bitmesi üzerine Almanya’daki Türkler Hamburg’dan “Akdeniz” adlı bir vapurla yola çıkmışlardır. Bu vapurda hem Nejat Bey hem de Tonguç bulunmaktaydı. Berlin’de spartakist harekete katılmış olan gençler ile Türkçülerin lideri konumunda olan Hamdullah Subhi grubu arasında vapurda uzun tartışmalar yapılmış ve çatışmalar yapılmıştır. Kanımızca Tonguç daha önceden eğitimci olarak tanıdığı ve siyasi olarak da yakınlık duyduğu Ethem Nejat Bey ile bu yolculukta tanışmış ve belki de Nejat Bey’in eğitim fikirlerinden bu yolculuk esnasında etkilenmiştir. Dikkat çekici bir diğer nokta ise Tonguç’un Almanya’dan döndükten sonra 15 Eylül 1919’da daha birkaç sene evvel Ethem Nejat’ın Maarif Müdürlüğü yaptığı Eskişehir’deki öğretmen okulunda elişleri ve beden eğitimi öğretmenliği görevine başlamasıdır. Şurası muhakkak ki Ethem Nejat Bey’in Eskişehir’de büyük bir ağırlığı vardır. Görev yaptığı süre içerisinde Eskişehir’de birçok faaliyete imza atan Nejat Bey, bu şehre ve Darülmuallimine kendi öğrencilerinden öğretmenler de getirmiştir. Tonguç Eskişehir Darülmuallimininde görev yaparken de Nejat Bey’in uygulamalarını yakından görmüş ve öğrencilerinden etkilenmiş olabilir.* İsmail Hakkı Tonguç’un özel arşivinden Ethem Nejat Bey’in Ahrar Fırkasından Eskişehir adayı olduğunda basılmış olan seçim broşürünün çıkması en azından Tonguç’un Nejat Bey’in siyasi görüşlerine ilgi duyduğunun bir kanıtıdır. Engin Tonguç, Tonguç’un iş arkadaşlarından Ferit Oğuz Bayır’ın Tonguç’un Ethem Nejat’ı kişisel

* Tonguç’un Cumhuriyet’in ilanından sonra görev yaptığı yerlerden birisi yine Ethem Nejat Bey’in 1917’de Maarif Müdürü olarak görev yaptığı Adana şehrindeki öğretmen okuludur.

olarak tanımadığını, fakat onu çok iyi tanıyan Nafi Atuf Kansu'dan Ethem Nejat konusunda geniş bilgi aldığını eklemektedir.¹⁰⁷⁴

Ethem Nejat Bey'in II. Meşrutiyet boyunca yakından takip ettiği Avrupa'daki eğitim hareketleri ve eğitimciler, Tonguç'un da etkilendiği isimler olmuştur. Nejat Bey yazılarında sık sık Pestalozzi'den, Cecil Reddie'den, Doktor Leitz'den bahsetmektedir. Köy öğretmenleri yetiştirme fikrinin oluşmasında Avrupa'da doğada ve şehirlerden uzaklarda eğitim veren “Yeni Mektep”lerin etkisi olduğunu düşündüğümüz Nejat Bey'in öğretmenler aracılığıyla köylünün aydınlanması fikri ile Köy Enstitülerinin aynı amaca hizmet ettikleri aşikârdır. Tonguç da Nejat Bey gibi kalkınmanın öğretmenler aracılığıyla köylerden başlaması gerektiğini düşünmekteydi. Köy Enstitülerine karşı en büyük eleştirilerden biri Fethi Tevetoğlu'ndan gelmektedir. Ona göre Köy Enstitülerin kurulma amacı Ethem Nejat'ın mirasını yerine getirmektir. Tevetoğlu, Ethem Nejat'ın “Darümualliminli Gençler” adlı yazısının Tonguç'a bırakılmış bir vasiyetname olduğunu ve Köy Enstitülerinin Komünist Ethem Nejat'ın fikirlerinin yerine getirilmesi olarak algılamaktadır.¹⁰⁷⁵ Şüphesiz ki Tevetoğlu'nun gözden kaçırdığı bir nokta var ki o da Ethem Nejat'ın henüz sol hareket içerisine girmeden önce, II. Meşrutiyet Döneminde bu görüşleri ileri sürmesidir. Yani Nejat Bey köye öğretmen yetiştirme fikrinde kendisine sosyalist bir modeli örnek almamıştır.

Ethem Nejat Bey sadece Darümualliminlerde değil, iptidai mekteplerinden başlamak suretiyle her eğitim kademesinde ziraat eğitiminin verilmesi taraftarıdır. Daha küçük yaşlarda çocukları ziraat yapmaya alıştırmalı ve bu suretle çocukların köyü ve köylüyü sevmelerini sağlamalıyız diyen Nejat Bey, iptidai mekteplerinde muallimlerin mektep yakınında birer bahçe oluşturup talebeleriyle birlikte burada ziraat tatbikatları yapmalarının faydalı olacağı kanaatindeydi. Ethem Nejat Bey'in fikir ve öğretmen arkadaşı Ferid Bey'de aynı düşüncededir. Belçika, Almanya, Macaristan, Norveç, İngiltere, Fransa, İspanya ve Amerika gibi ülkelerin hepsinin

¹⁰⁷⁴ Engin Tonguç, a.g.e., s. 80.

¹⁰⁷⁵ Fethi Tevetoğlu, “Komünist Yuvaları Hâline Getirilmek İstenmiş Köy Enstitüleri'nin Kurucusu Tonguç Baba'larının Piri: Kızıl Komünist Ethem Nejat Kimdir?”, Komünizme ve Komünistlere Karşı Türk Basını, Fasikül 10, Ankara, 1966, s. 97.

iptidai mekteplerinde ziraat derslerinin okutulduğunu ifade eden Ferid Bey, bu mekteplerinde okutulacak ziraat derslerinin genel ziraat konularını kapsamasını ve muhtasaran okunması gerektiğini belirterek, asıl amacın çocukların aldıkları bu malumat ile ileride güçlük çekmeden ziraat derslerini yahut okudukları ziraat kitap ve gazetelerini anlayabilmelerini sağlamak olduğunu ifade etmektedir. Derslerin ameli bir surette devam edebilmesi için mevkiin yetiştirdiği sebzelerden, hububattan birer parça ekilerek ameliyat yaptırılmasının talebelerin canlarının sıkılmasını engelleyeceği düşüncesindedir.¹⁰⁷⁶

Yeni Fikir Dergisinin çıkma amaçlarından birisi de medeni memleketlerde gereken değeri gören ve mekteplerde yer bulan ziraat derslerinin memleketimizde de yayılıp, mekteplerde okutulmasıdır. Ancak II. Meşrutiyet'in ilanında sonra idadi mekteplerinden ziraat derslerinin kaldırılması tepkiyle karşılanmıştır. Örneğin Şura-yı Ümmet gazetesi Manisa İdadisinden bu denli önemli bir dersin kaldırılmasına bir anlam verememiş ve bu durumu şiddetle eleştirmiştir.¹⁰⁷⁷ Serbesti gazetesinde ise Ziya Bey yeni programlardan ziraat derslerin kaldırılışı hakkında şunları söylemektedir:

“Ziraat dersi mekâtib-i idadiye programından ne sebebe mebni büsbütün silinmiş, ziraimizin ameliyat-ı ziraiyede yed-i tûlâ sahibi oldukları için mi? Yoksa Memâlik-i Osmaniye'nin kabiliyet-i ziraiyesi mefkud mu? Ayıp değil bilemiyoruz! Biriyle neden tesadüf edemedik ki müşkülümüz halledilsin elhasıl adam olmak fikrinde isek garplıları nazar-ı itibara alalım.”¹⁰⁷⁸

Ziraatın yanında ticarete de büyük önem vermiş olan Ethem Nejat Bey, bir ülkedeki ziraat ile ticaretin birbirine sıkı sıkıya bağlı olduğunu ve her ikisinden birinde görülecek bir gerilemenin diğerini de etkileyeceğini ve bu durumunda ülke ekonomisini derinden sarsacağını ifade etmektedir. Kendisi de Ticaret Mektebi mezunu olan Ethem Nejat Bey, ülkemizde ki ticaret eğitiminin çok kötü durumda olduğunu, bunun da başlıca nedeninin mekteplerimizin yetiştirdiği insanların

¹⁰⁷⁶ A. Ferid, “İbtidai Mekteplerinde Ziraat Dersleri”, *Yeni Fikir*, C. I, S. 1, Aralık 1911, ss. 9-10.

¹⁰⁷⁷ “Ziraat Dersleri”, *Şura-yı Ümmet*, 25 Aralık 1908.

¹⁰⁷⁸ M. Ziya, “Mekteplerimiz”, *Serbesti*, 18 Aralık 1908.

memuriyet peşinde koşmaları ve ticaret ile ilgilenmemeleri olduğunu düşünmektedir. Ticaretin girişkenlik, seyahat ve dünyaya açık olmayı gerektirdiğini, hâlbuki bizim memleketimizde mekteplerin bunun tam tersine, pısrık, hareket etmeyen, girişimci olmayan gençler yetiştirdiğini ifade eden Nejat Bey, memleketimizde Maarif Nezaretinin idaresinde bir Ticaret Mektebinin mevcut olduğunu ve buna Devr-i İstibdatta da “Hamidiye Ticaret Mekteb-i Âlisi” denildiğini, bundan başka Selanik’te üç, İzmir’de bir hususi, Dersaadet’de Büyük Ada’da bir Rum Ticaret Mektebi ve birkaç ufak ecnebi ticaret mektebi olduğunu ancak bu mekteplerden istifade etmenin pek mümkün görülmediğini belirtmektedir.

Mevki-i ticarisi bu derecede önemli olan memleketimizde yalnızca bir tane ticaret mektebinin bulunduğunu ve onun da programlarının iyi olmadığını söyleyen Ethem Nejat Bey, Bulgaristan’da bile iki tane ticaret mektebi bulunduğunu ifade ederek yeni ticaret mektepleri açılması gerektiğini şu sözlerle ifade etmektedir:

“Memleketimiz gibi gayet vasî bir sahaya malik olan bir yerde müteaddit ticaret mektepleri ister. İstanbul, İzmir, Selanik, Trabzon yahut Samsun, Beyrut, İskenderun gibi mevakide âli ve mütevevât derecelerde mekâtib-i ticariyeye behemehâl muhtacız. Bu mevaki-i mühime-i ticariyeden başka ikinci derecedeki merakiz-i ticariyede idadi derecesinde ticaret mektepleri de tesis eylemeliyiz. Eğer maarif nezareti bunlara ehemmiyet vermez de bu köhne ticaret mektebi ile kalacak olur isek, emin olalım ki memleketimizde ticaret terakki etmelidir demek pek boş bir söz sarf etmekten, havai bir temenniden başka bir şey olamaz. Neticede biz de yine böyle hakir ve fakir kalmış oluruz.”¹⁰⁷⁹

Ticaret eğitiminde en büyük sıkıntılarımızdan birisinin hükümetin bu sahaya gereken önemi vermemesi olduğunu söyleyen Ethem Nejat Bey, ticaret mekteplerinde takip edilen programın da bilgili tüccarlar yetiştirecek kalitede olmadığını, örneğin en lüzumlu ders olan emtia-yı ticariye dersinin gerektiği şekilde

¹⁰⁷⁹ Ethem Nejat, “Ticaret Mekteb-i Âli’si”, *Osmanlı Ziraat ve Ticaret Gazetesi*, S. 20, 24 Şubat 1909, s. 317.

verilmediğini,¹⁰⁸⁰ lisan tedrisatının ise hiç olmadığını belirtmektedir. Bunun yanı sıra derslere giren muallimlerin kesinlikle ticaret mütehassısı olmadığı söyleyen Nejat Bey, mekteplerde hiçbir surette müze, laboratuvar, numunehane bulunmadığını ifade ederek mektebin mevcut durumunu diğer ülkelerdeki uygulamalarla karşılaştırarak şöyle anlatmaktadır:

“Mektebde bir müze yok. Laboratuvar yok. Emtia numuneleri yok. Muallimlerde şevk yok. Dersleri kaçamak kabilinden derme çatma okutuyorlar. Talebe efendiler muallimleriyle bankalara, ticarethanelere, antrepolara, müessesat-ı nafla ve ticariyeye, fabrikalara, limanlara, mevaki-i ticariyeye götürülüyor. Muallimlerimiz talebe ile böyle gezmekten ar ediyor. Nitekim Rus sabih sergisi İstanbul’a geldiği zaman emtia-ı ticariye hâcesi talebe ile sergiye kadar gitmeye pek nazlandı ve galiba da talebeye refakat etmedi. Hâlbuki bizim gibi herkes görüyor ki Peşte’den, Viyana’dan, Bükreş’ten, Sofya’dan pek çok ticaret talebesi şehrimize kadar gelip tetkikat-ı ticariyede bulunuyorlar. Hâlbuki bizim ticaret mektebi talebemiz, değil memalik-i ecnebiye ve kendi ticari şehir ve iskelelerimizde ve hatta İstanbul mevaki-i ticariyesinde tetkikat yapamıyorlar.

Şehrimiz ki Viyana’dan, Peşte’den, Bükreş’ten İstanbul’lara kadar gelip çalışmak, zahmetlere katlanmakla kabildir. Onlar o zahmetleri eğlence gibi telakki ediyorlar. Çünkü o adamlar memleketlerine hizmet etmek için milletten para alıyorlar.”¹⁰⁸¹

Ethem Nejat Bey’in ticaret eğitimini canlandırmak ve gençlerin bu okullara rağbeti arttırmak için bir dizi öneride bulunur. Bu önerilerinden ilki artık miadının dolmuş olduğuna inandığı medreselerin programlarının ve sistemlerinin değiştirilerek “Ticaret Medreseleri” haline getirilmesidir. Bu medreselerde Ulûm-ı diniye ve

¹⁰⁸⁰ Ethem Nejat Bey, yeterli önemin verilmediğine inandığı Emtia-yı Ticariye dersinin ne suretle verilmesi gerektiğine dair Osmanlı Ziraat ve Ticaret Gazetesinde bir makale yazmıştır. Bu makalede muallimler tarafından bu dersin hiçbir uygulama ve tatbikat yaptırılmadan işlendiğini hâlbuki bu derste talebelere ticaret metalarının gösterilmesi, pazarların gezdirilmesi ve okulda bulunan laboratuvar, numunehane gibi bölümlerde tatbikatlar yaptırılmasının gerekli olduğunu kaydeder. Ethem Nejat, “Ticaret Mekteb-i Âli’sinde Emtia-yı Ticariye Dersi”, *Osmanlı Ziraat ve Ticaret Gazetesi*, S. 30, 12 Nisan 1910, ss. 479-480.

¹⁰⁸¹ Ethem Nejat, “Ticaret Mekteb-i Âli’si”, *Osmanlı Ziraat ve Ticaret Gazetesi*, S. 20, 24 Şubat 1909, s. 319.

Arabî'ye iki veyahut üç-dört sene devam eden talebelere, bu tahsilden sonra son üç dört senelik tahsilin kısm-ı mühiminde ticaret tahsili verilmelidir. Bu medreseleri için bir de program önerisinde bulunan Nejat Bey okutulması gereken dersleri şöyle sıralamaktadır: Ticaret medresesinde tedris için şimdilik bizim düşünebildiğimiz program şundan ibarettir. Kanun-ı ticaret, ticarete müteallik ahkâm-ı şer'îye ve fünuniye ve hadis-i nebeviye, tarih-i ticaret, ilm-i iktisat, malumat-ı ticariye, usûl-i muhasebe-yi ticariye ve usûl-i muhabere-i ticariye, lisan, teşvik-i ticaret için usûl-i vaaz ve hitabet ve terbiye-i medeniye-i ticariye.¹⁰⁸² Bu derslerin verilmesiyle birlikte az zaman zarfında bu medreselerden çok iyi yetişmiş ticaret erbabının çıkacağını söyleyen Nejat Bey, bu okullara olan rağbeti arttırmak için mektep mezunlarının askerlikten muaf tutulmalarını da önerir.

Ethem Nejat'ın bir diğer önemli önerisi ise Avrupa'ya ziraat ve ticaret talebelerinin gönderilmesidir. Başta Maarif Nezareti olmak üzere, Ziraat ve ticaret Nezaretinin Avrupa'ya öğrenci gönderirken bu iki alanda çok az, hatta bazı dönemlerde hiç öğrenci göndermediğini söyleyen Nejat Bey, Avrupa ticaret ve ziraat mektepleri ile Darülfünunlarına öğrenci gönderilmesiyle bu gençlerin medeni memleketlerdeki ziraat ve ticaret usûllerini öğrenerek yurda döndüklerinde görev aldıkları yerlerde veya yaptıkları ticarete uygulayacaklarını ve memleket insanlarına örnek olacaklarını söylemektedir.

5- Kadın ve Kadın Eğitimi Hakkındaki Görüşleri:

Osmanlı Devletinde kadınların eğitilmeleri konusu Tanzimat Fermanı'ndan sonra aydınların ciddi olarak üzerinde durdukları bir konu olmuştur. Özellikle 1869 Maarif-i Umumiye Nizamnamesi ile önemli adımlar atılmış, 1870'de Darülmüallimât açılmış ve 1879'da her ilde bir kız öğretmen okulu açma kararı alınmış, daha sonra bu karar her iki ile bir okul şeklinde değiştirilmiştir.¹⁰⁸³

¹⁰⁸² Ethem Nejat, "Ticaret Medreseleri", *Osmanlı Ziraat ve Ticaret Gazetesi*, S. 25, 31 Mart 1910, s. 397.

¹⁰⁸³ Kurnaz, a.g.e., s. 15.

II. Meşrutiyet Dönemi kadının toplumsal hayattaki yerinin ve öneminin tartışılmaya başladığı bir dönem olmasının yanında kadın hakları konusunda modern/seküler bir anlayışın bilimsel ilkeler ışığında gündeme geldiği bir devre olmuştur. Bu dönemde başta Batıcılar olmak üzere, liberaller ve sosyalistler kendi açılarından kadın haklarının önemine vurgu yapmaktaydılar. Kadınların eğitimi konusu Abdullah Cevdet, Rıza Tevfik, Tevfik Fikret, Ethem Nejat, Ahmed Rıza gibi yazarlar önemli yazılar kaleme almaya başlamışlardır. Dönemin bir diğer yeniliği ise basın hayatında artan kadın dergilerinde kadın haklarının ve eğitiminin bizzat kadınlar tarafından savunulmasıdır. Başta Fatma Aliye, Halide Edip, Emine Semiye olmak üzere, Halide Salih, Maide Rıza, Fatma Zehra, Seniha Hikmet ve benzeri gibi isimler dergi ve gazetelerde bu konularda önemli bir hareket başlatmışlardır.

Ethem Nejat Bey, kadınların eğitimine büyük önem vermektedir. Burada hareket ettiği nokta şüphesiz ki geleceğin nesillerini yetiştirecek tek gücün anneler olmasından kaynaklanmaktadır. Nejat Bey'e göre *“kadınlar düşünülmezsizin başlanan bir ıslahat ve terakki programı temeli çürük bir binanın temelini haliyle bırakıp da cihet-i sairesini tersin ve teremmiye benzer.”*¹⁰⁸⁴ Nejat Bey, bir milletin ilerlemek için öncelikle kızlarını eğitmesi gerektiğini, çünkü gelecek neslin, geleceğin anneleri olan bu kızların elinde yetişeceğini vurgular. Onun kadınların eğitimi konusundaki temel görüşü, kız iptidaiye ve rüşdiyelerinde erkeklere uygulanan programların uygulanmasıdır ki bu da kızları “süslü birer hanım” yapmaktadır. Hâlbuki kızlara verilecek eğitimin asıl gayesi onları iyi birer anne ve eş yapmaktır. Bu şekilde yetiştirilmeyen kızlarımızın evlendikleri zaman eşleriyle problemler yaşadığını ifade eden Nejat Bey, memleket baştan aşağı çiftçi veya sanayi ziraiyeci olduğundan hanım kızları da aynı maksada hizmetkar yetiştirmemiz gerektiğini, inas rüşdiyeleri ile iyi tesis eylemiş bilcümle inas iptidailerini yavaş yavaş “Ziraat ve Ev Kadınlığı Mektebi” (Menajeri Mektepleri) haline dönüştürmemizi tavsiye eder.¹⁰⁸⁵

Ziraat konusunda kadınların kocalarının en büyük yardımcıları olduğunu söyleyen Nejat Bey, kızlarımıza köylerde, kasabalarda yaşamak, yaşayabilmek için

¹⁰⁸⁴ Ethem Nejat, “Kız Mektepleri”, *Sırat-ı Müstakîm*, C. VI, S. 156, 1911, s. 408.

¹⁰⁸⁵ Ethem Nejat, *Terbiye-i İbtidaiye Islahatı*, İzmir, 1331, s. 36.

her şey öğretilmesi gerektiğini ifade ederek, inas mekteplerinin en büyük vazifesinin kızlara köyleri, tarlaları, kırları, doğdukları evi, ziraat işlerini sevdirmek olduğu kanaatinde. Bunun yanı sıra bu mekteplerde kızlara, aile saadetinin nasıl muhafaza edileceği, bir evin idaresinde hanımın hissesine düşen vazifenin ne olduğu, müşterek hayatın teşkilinde müşterek maişet, çocuklara nasıl bakılacağı, aile içinde zuhura gelen keder ve teessürlerin nasıl tahfif edileceğinin de öğretilmesi gerektiğini de ekler. Ethem Nejat Bey'in kız rüşdiyeleri için önerdiği program Kız İdadilerinde uygulanmaya başlamıştır. Programda liseli kızların fen, sosyal, matematik dersleri yanında hayatta kullanabilecekleri dikiş, nakış, yemek, sağlık ve çocuk eğitimi bilgileriyle de donatıldıkları görülmektedir.¹⁰⁸⁶ Anlaşıldığı kadarıyla Nejat Bey'in şikâyetçi olduğu konu kızlarımızın mekteplerden herhangi bir meslek hakkında bilgi sahibi olmadan mezun olmalarıdır. Ona göre bu mekteplerde kızlara; okumak, yazmak, hesap yapmak, defter tutmak, teganni eylemek, tarihini ve dünyasını, ahiretini öğrendikten sonra ev idaresi, aşçılık, sütçülük, peynircilik, tavukçuluk, bahçıvanlık, çocuk yetiştirmek, dikiş dikmek ve biçmek, halıcılık öğretilmelidir.

Yeni Fikir Dergisinde Belkıs İclal Hanım kadınların eğitimi ile ilgili olarak kaleme aldığı yazılarda kadınların eğitim almaları durumunda erkeklerden iki kat daha iyi terbiye olacaklarını, ancak memleketimizde ne yazık ki bu konuda eksiklikler bulunduğunu söyleyerek, “Amerikalılar, Belçikalılar, Fransızlar, Almanlar ve Macarlar kızlarını öyle bir surette terbiye ediyorlar ki mektebden çıkanlar gayet iyi bir aile reisi olduktan maada gayet iyi ev idaresi, çocuk büyütme ve sairenin yollarını dahi hanımlarımızdan daha fazla biliyorlar. Hanım kızların bu suretle terbiyesi şehirlere mahsustur. Köylü hanımlar ise daha başka bir surette yani zevcleri olacak çiftçilere her surette yardım edecek bir surette okutulup terbiye ediliyorlar” diyerek bu fikrin ilk olarak 1900 Paris Sergisinden sonra Belçikalı Proust tarafında gündeme getirildiğini ifade etmektedir. Belkıs İclal bir anne olarak kadından beklenen vazifenin memlekete faydeli, müteşebbis, faal, kendi işini kendi gören, taştan para çıkarır kuvvetli, gürbüz çocuklar, gençler yetiştirmek ve terbiye etmek olduğunu söylemektedir.¹⁰⁸⁷

¹⁰⁸⁶ Kurnaz, a.g.e., s. 84.

¹⁰⁸⁷ Belkıs İclal, “Çiftçilik ve Hanımlarımız”, *Yeni Fikir*, C. I, S. 2, Ocak 1912, s. 39.

Ethem Nejat'ın da bir kadından beklentileri hemen hemen Belkıs İclal'in ki ile aynıdır. O günlerde bir moda olarak ortaya çıkan süslenme, gezinti, balo ve dans adetlerinin bir ailenin yıkılışına sebep olan kötü adetler olduğunu düşünen Nejat Bey, yuvayı dişi kuşun yaptığı, ancak davranışlarıyla yuva yıkan dişi kuşlara da rastlanıldığını söylemektedir.¹⁰⁸⁸ Kadınlarımızın inanılmaz bir şekilde Fransız kadınlarına özendiklerini, onlar gibi giyinip, onlar gibi hareket ettiklerini, eşlerine ve çocuklarına yeteri kadar önem vermediklerini söyleyen Nejat Bey, kadınlarımıza Anglo-Sakson ve Alman kadınlarının örnek olarak göstermektedir. Alman kadınlarının ne denli ailesine ve kadınlık vazifesine bağlı olduğunu yaşadığı bir olaya dayanarak şöyle anlatmaktadır:

“Bundan iki sene evvel sabahın saat dokuzundan işimin başında bulunmak üzere giderken hemen her gün sarı, uzun, kırmızı, sıhhatli bir kibar hanıma tesadüf ederdim, benimle müsabaka edercesine iri adımlarla yürür idi; havâic-i yevmiye pazarına sapınca birbirimizden ayrılır, fakat ben onun toplu sarı başını herkesin tepesinden daha bir müddet seyredebilirdim. Dükkâncılar bu ciddi müşterilerini hürmetle karşılar ve ona en iyi mallarını irae ederlerdi. Kasap dükkânındaki etler onun birer birer muayenesinden geçtikten sonra ayrılır, kesilirdi. Kadınlar pazarındaki yağlar teftiş edildikten sonra mübayaa edilirdi. Yemişçi, manav armutların, zerdalilerin en iyi parçalarını bu meraklı müşteriye ayıklamaktan haz duyardı...

Kendisiyle tanışmak ve görüşmek için o kadar heveskâr idim ki... Nihayet bir gün takdim edildim. İstasyon fabrikası mühendislerinden bir Almanın zevcesi, kocasının varidat-ı mahiyesi takriben iki yüz lira kadar, kocası gibi riyaziye meraklı, Münih Darülfünunu'nda okumuş...

Yolda bir gün istasyondan pazara kadar beraber yürüdük, sözü bana ait bir faide olan mevzua getirdim:

— Madam, ne için bu kadar didiniyor ve yoruluyorsunuz. Faraza zevciniz münasip bir kimseye, lazım olanları aldırılmaz mı?

Bana her zamanki dik başını, her zamanki mutaazzim ifadesiyle cevap verdi:

—Kocamın bu iş için yollayacak adamları vardır, fakat nizam-ı âlemin temin-i muhafazası için işler taksim edilmiştir, Almanlar iş bölümüne

¹⁰⁸⁸ Ethem Nejat, “Evsiz, Barkısız Hanımlar”, *Türk Kadını*, C. I, S. 6, Temmuz 1918, s. 71.

pek sadıktırlar, bir Alman, ev kadını olduktan sonra taksim-i amalde vazifesi budur. Hem pekâlâ bilirsiniz ki: bir işi benim kadar hiç kimse iyi yapamaz; beni benim kadar kimse sevemez... Tecrübe edilmiştir, bir günlük erzakı bir ev hanımı on marka alâsından alırsa, havale olunan bir başkası daha dun cinsinden on iki, on üç marka alır... Benim uşağım elbette ki benim kesemi benim kadar himaye edemez..."

— Çok ala amma yorgunluk...

—Katiyen, neden yorgunluk olsun, bilakis yevmi programın en eğlenceli bir kısmı. Uyumaktan, çorba içmek ve onu çiğnemekten nasıl bir yorgunluk duymuyorsam bundan da öyle!

—Madam, rica ederim merakımı mazur görünüz, bir günlük programınızı öğrenmeye cesaret edebilir miyim? Güldü ve başını salladı:

—Siz dinlemekten yorulmaktan sonra hay hay... Akşamdan başlayacağım: Bir hizmetçim var, yerli, bana geldi zaman kaba ve hantal bir şeydi. Şimdi en iyi Alman hizmetçilere değişmem. Hizmetçi soframızı topladıktan, ertesi günün sabah kahvaltısı hazırlığı yapıldıktan ve çocukların dersleriyle biraz iştigalden sonra odalarımıza çekiliriz. Sabahleyin hizmetçi benden üççeyrek evvel kalkar, mutad işleri makine gibi yapar ben kalkarım; işlere göz gezdirir, bana ait olanları görür ve kiler işini bitiririm. Çocuklar ve zevcim kalkarlar. Kahve altından sonra mektebe ve işe giderler. Havalanan odalar toplanır, ev temizlenir. Sokak tuvaletimi yaparım. Hizmetçim matbahta kapları yıkar ve yemek hazırlığı görürken ben pazara çıkarım. Sonra matbahta yemek için biraz meşgul olurum, o günkü hesaplarımı defterlerime kaydederim. Öğleye daha çok vaktim kalmıştır. Piyano çalar, şarkı söylerim. On ikide çocuklar mektepten ve zevcim fabrikadan gelir, sofranın etrafında toplanırız. Sonra dikiş diker, yeni gazeteleri okur, akşamları çocuklarım ve bazı komşularım ile dere kenarında gezinti yaparım!"¹⁰⁸⁹

Yine Amerika'da bulunduğu esnada parklara gittiğinde Darülfünun hocalarının eşlerinin çocuklarını parklara getirdiklerini ve oyunlar oynattıklarını gören Nejat Bey, bizim memleketimizde annelerin çocuklarıyla ve eğitimleriyle yeteri kadar ilgilenmediklerini, hanımlarımız çocuklarıyla uğraşmayı yorucu ve ağır

¹⁰⁸⁹ Ethem Nejat, a.g.m., ss. 69-70.

bir meşgale addettiklerini, çocuk arabalarını itmeyi, bahçelere götürmeyi, parklarda oyun bulmayı velhasıl istirahat, boş ve eğlence saatlerini çocuklarıyla geçirmeyi azap ve ayıp telakki ettiklerini belirterek, “Genç hanımlar evlatlarıyla uğraşmaktan ise daha avare, eğlenceli, gezintili zaman geçirmeye moda diyorlar...”¹⁰⁹⁰ demektedir. Ethem Nejat Bey, bir kadının en kutsal vazifesinin ailesine bakmak olduğunu düşündüğü için, kadınların diğer işlerde eksiklikleri olsa da evlat yetiştirmede eksiklikleri olmaması gerektiğini şu sözlerle ifade etmektedir:

*“Bir kız Amerika’yi, Avusturya’yi pek iyi tanımasın, mesail-i riyaziye halledemesin, şiirler inşad edemesin, Fransızca, Almanca konuşmasın, güzel bir tablo resmedemesin, Uşşak peşrevinden dem vuramasın, Mozart’ın, Handel’in, Schuman’ın bir parçasını çalmasını fakat çocuğunu giydirmesini, beslemesini, büyütmesini bilsin; evinin masrafını, varidatını tanıyarak ona göre umur-ı idareyi eline alabilsin; akşam yorgun gelen zevcini memnun ve onun alamını teksin, düşüncesine iştirak edebilsin; memleketine çalışkan, müteşebbis uzuvlar, evlatlar yetiştirebilsin...”*¹⁰⁹¹

Annelik vazifesini her vazifeden üstün ve öncelikli gören Nejat Bey, memleketimizde annelerin terbiye-i etfâlden pek anlamadıklarını, çocuklarını ya gelişi güzel ya da koca karı yöntemleriyle büyüttüklerini, her iki durumun zararlarının ise iliklerimize kadar işleyerek, bizi mahvettiğini, neslimizi küçülttüğünü, harap ettiğini, eskiden dillere destan olan Osmanlı, Türk kuvvetinin, vücudunun bugün olmadığını, bunun en önemli sebeplerinden birisinin de validelerin çocuk bakmadaki zaafı olduğunu ileri sürer. Ethem Nejat Bey, yazılarında Türk nüfusunun giderek azalmasını, yeni yetişen neslin hastalıklı ve güçsüz olmasının bir nedeninin mektepler olduğunu belirtmekle birlikte, bir diğer ayağında anneler olduğunu söylemekte ve işin kökenine inilmesi gerektiğini vurgulamaktadır:

“Valideler ne çocuğu emzirmesini, ne de çocuğa bakmasını, yedirmesini bilirler. Bunun için bugünkü çocuklar hep hasta, sıtmalı, ağırlı, sızılı, çelimsiz, aptal, arsız, tembel, uyuşuk yetişiyorlar. Bunları görüyoruz;

¹⁰⁹⁰ Ethem Nejat, “Evladsız Anneler”, *Türk Kadını*, C. I, S. 4, Haziran 1918, s. 53.

¹⁰⁹¹ Ethem Nejat, “Kız Mektepleri”, *Sırat-ı Müstakîm*, C. VI, S. 156, 1911, s. 409.

gören gözler, düşünen fikirler bunların zararını hissediyor da hala uyuyor. Hala kadınlarımızı adam etmenin yolunu aramıyoruz. Ne kadar erkek mektebi açsak, ne kadar darülfünunlar tesis eylesek, kadınlar böyle cahil oldukça boştur, boştur. İşe esastan, kökten başlamalı!”¹⁰⁹²

Meşrutiyet döneminin en büyük eksikliklerinden birisi olarak kadın öğretmen yetiştirme meselesini gören Nejat Bey, memleketimizde yirmiden fazla Darümuallimin bulunmasına rağmen sadece bir tane, o da derme çatma bir Darümuallimât bulunduğunu, her bölgeye Darümuallimât açmak mümkün olmadığı için inas rüşdiyelerine merbut olmak üzere leyli ve rüşdiye tahsilinden iki sene olmak üzere Darümuallimâtlar vücuda getirilmesinin en ucuz ve en doğru yol olduğunu düşünmektedir.¹⁰⁹³

Nejat Bey, Darümuallimâtlarda verilmesi gereken dersleri Aydın Vilayeti örneğinde şu şekilde sıralamaktadır:¹⁰⁹⁴ Nazariyat: Terbiye ve malumat-ı diniye ve ahlâkiye, adab-ı muaşeret, hıfzıssıhha ve çocuk büyütme, ev idaresi, ev ve çiftlik hesaplarını tutmak, malumat-ı fenniye ve tabiiye ve medeniye, tarih ve coğrafya, bağcılık, tavukçuluk, sütçülük ve saire... Ameliyat: Bahçe işleri, tavuklara ve arılara bakmak, dokumak, sütçülük, yemek pişirmek, konserve ve hazır yemekler yapabilmek, dikmek, biçmek ve yamamak, ütölemek, hane tanzim ve tenziki...

Darümuallimâtların yanında bu okullardan çıkan nâtikali ve muktedir olanları ayırarak “Seyyar Kadınlık Mektepleri”ne muallim olarak tayin etmek gerektiğini söyleyen Nejat Bey, bu mektep muallimelerinin yer yer dolaşarak yaş ilerlemiş kadınlara milliyet, ev hanımlığı, ziraat, musahabe dersleri vermelerini önerir. Bu mekteplerin eğitim süresi bulunduğu yerin icabına göre iki haftadan bir buçuk aya kadar sürebilir diyen Ethem Nejat Bey, Seyyar Kadınlık Mekteplerinin kadınlara kitap okutmayacağını, onlara güzel ve müyesser vaazlar vereceğini, musahabeler edeceğini ve ameli dersler göstererek işler yaptıracağını eklemektedir.

¹⁰⁹² Ethem Nejat, “Çocuğun Terbiyesinde Valide”, *Sırat-ı Müstakîm*, C. VII, S. 157, 1911, s. 13.

¹⁰⁹³ Ethem Nejat, “Neden Muallime Yetiştiremiyoruz?”, *Sırat-ı Müstakîm*, C. VI, S. 155, 1911, s. 391.

¹⁰⁹⁴ Ethem Nejat, a.g.e., s. 39.

SONUÇ

XVIII. yüzyılda Osmanlı Devletinde modernleşme dinamiklerini belirleyen en önemli araç alışlagelmiş olduğu üzere devletin askeri durumu olmuştur. Avrupa Devletleri karşısında alınan yenilgiler neticesinde Avrupa'ya karşı başlayan ilgi ve Avrupa medeniyetinden yararlanma isteği XIX. yüzyılda bir devlet politikası haline dönüşmüş ve askeri yenilgileri Batı tarzı bir yenileşme ve askeri modernizasyon ile durdurabilme yolları aranmaya başlanılmıştır. Bu amaçla Avrupa'dan gelen ilk uzmanlar, Osmanlı Devletine Batı tarzı eğitim anlayışının girmesinde önemli rol oynamışlardır. İlk olarak askeri kurumlarda ve mekteplerde hissedilen eğitimde modernleşme çabaları II. Mahmud ile birlikte sivil eğitim kurumlarına da uzanmış ve bu şekilde yaygın eğitim veren kurumlar da dönüşümün bir parçası haline gelmiştir. Tanzimat Fermanı'nın ilan edilmesi ile birlikte imparatorluğun temel felsefesinde bir dönüşüm yaşamış ve elitist bürokrasi eliyle devlet kurumlarında seküler/dünyevî etkiler görülmeye ve hissedilmeye başlamıştır. Osmanlı bürokratik reformunun gerçekleşmesiyle birlikte refomu gerçekleştirenler bu hareketlerinin toplumsal desteğini sağlamak ve kendi varlıklarını güvenceye almak için eğitimi etkili bir araç olarak kullanmaya gayret etmişlerdir. Tanzimat'ı izleyen yıllarda devlet kademelerine bürokrat yetiştirmeyi amaçlayan birçok mektebin açılması ve bu mekteplerde okuyan gençlerin Avrupa tarzı liberal hareketler ile Aydınlanma Felsefesinden etkilenmeleri ve kendilerine kullanacakları uygun bir araç olarak basını seçmeleri neticesinde daha fazla özgürlük ve eşitlik istekleri geniş kitlelere ulaşmaya başlamıştır. Bu gençlerin başlattıkları Jöntürkler hareketinin fikri olarak "derin bir teoriye dayanmadığı"¹⁰⁹⁵ yönünde Şerif Mardin'in ileri sürdüğü görüş genel kabul görmesine karşın, Jöntürklerin şöyle ya da böyle kendisine has siyasi bir fikre ve kendi içerisinde tutarlı bir zihin dünyasına sahip oldukları açıktır. Meşrutî bir yönetim isteği ile örgütlenmeye başlayan bu hareket amacına 1876 yılında ulaşmış ve Osmanlı Devleti anayasal bir sistemle tanışmıştır. Ancak II. Abdülahid'in geleneksel güçlerinde desteği ile anayasal rejime kısa süre içerisinde son vermesi, Jöntürk hareketinin yön değiştirerek II. Abdülhamid'e karşı bir hareket halini almasına sebep olmuştur.

¹⁰⁹⁵ Şerif Mardin, Jöntürklerin Siyasi Fikirleri 1895-1908, İstanbul, 2007, s. 29.

Hamidiye rejimi, sistemin kendi kendisini koruması için en önemli araç olarak kendisine yine eğitimi seçmiştir. İmparatorluk coğrafyasında hızlı bir şekilde okullaşmanın başlaması, ders araç ve gereçlerinin kullanılması, mesleki ve teknik eğitim alanındaki gelişmeler, Darülfünunun tekrar açılması gibi gelişmeler II. Abdülhamid'in siyasi fikirlerinin ve otoritesinin merkez ve taşra üzerindeki etkisini arttırmaya yönelik girişimlerdi. İktidarların yönetilenler üzerinde egemenlik kurmasında en etkili araç olarak gözüken eğitim, II. Abdülhamid rejimi tarafından Batılı güçlerin devlete sızmasını engellemek için de kullanılmıştır. Ancak bu eğitim sistemi kendi içinde çelişmesine rağmen imparatorluğun varlığını koruyabilmek için Tanzimat ile başlayan süreci devam ettirmiş ve Batı tarzını o günün ihtiyaçlarına uydurarak geleneksel/modernist bir eğitim sistemi ortaya koymuştur. Bu sistem zaman zaman çıkmazlara girmesine rağmen imparatorluğun son uzun istikrar döneminin yaşamasında önemli roller oynamıştır.

II. Abdülhamid'in her alanda baskın olduğu bu dönemde varlığını gizli örgütler kurarak ve rahat hareket edebilmek için merkezden mümkün olduğunca uzak durarak devam ettiren Jöntürkler, Abdülhamid iktidarına son vererek meşrutî rejimin tekrar yürürlüğe girmesi için çalışıyorlardı. Bu kez sivillerin yanında Abdülhaid dönemi okullarından yetişmiş mektepli subaylarda hareketin içerisinde yer alıyorlardı. Özellikle Rumeli'de örgütlenen ve bir cemiyet haline gelen muhalefet hareketi 23 Temmuz 1908'de II. Abdülhamid'e meşrutî yönetimi ikinci kez ilan ettirmişlerdi. İmparatorluk coğrafyasında büyük bir sevinç ile karşılanan Meşrutîyet rejimi, eşitlik, özgürlük, adalet, kardeşlik gibi sloganlarla tüm Osmanlı toplumunu bir araya toplamayı amaçlıyordu. II. Abdülhamid'in tahtan indirilmesiyle birlikte iyice etkin duruma gelen İttihad ve Terakki Cemiyeti, tüm iktidarlar gibi iktidara bağlı makbul vatandaşlar yetiştirmek için eğitime başvurmuştur.

II. Meşrutîyet Dönemi eğitimi hakkında söylenecek en öncelikli şey iktidarın siyasi tavrının da etkisiyle Devr-i Sabık'ın eğitim sisteminin kötülenmesi yoluyla eğitim politikalarına meşru bir zemin oluşturulmak istenmesidir. Sansürün kaldırılması ve özgülüğün tanınmasıyla bir anda sayıları artan dergi ve gazetelerde

eğitimciler ve aydınlar Abdülhamid dönemi eğitiminin ve mekteplerinin kötülüğünden bahsetmeye başlamışlar, her türlü fenalığın ve geriliğin müsebbibi olarak bu eğitim anlayışını ve mekteplerini görmüşlerdir. Dönemin bir diğer özelliği ise maarif teşkilatındaki istikrarsızlıklardır. Bu dönemde Maarif teşkilâtının başına geçen nazırlar birbirlerinin politikalarını devam ettirmek bir yana eskiden kalan ne varsa değiştirme yoluna gitmişlerdir. Böyle olunca da kısa süreli politikalar izlenmiş ve eğitimde önemli başarılar sağlanamamıştır.

Meşrutiyet'in getirdiği olumlu hava ile her türlü sorunun çözülebileceğine olan inanç günden güne zayıflamaya başlamış, maarif alanında kökten değişimler yerine günlük değişiklikler yapılmıştır. Süreci yakından takip eden eğitimciler ve aydınlar ders programlarında çok köklü değişikliklerin yapılmadığını, eski usûllerin mekteplerde devam ettiğini, muallim açığının büyük boyutlara ulaştığını, öğretmenlerin yetersizliklerinin devam ettiğini, tensikatların yanlışlarla dolu olduğunu görmeye başlayınca yeni idarenin eğitim politikalarını eleştirmeye başlamışlardır. İttihad ve Terakki'nin iktidarı tam olarak eline almasıyla birlikte eğitimde kısa süreli de olsa istikrar gösteren tek politika milli eğitim konusunda olmuştur. Özellikle Balkan Savaşlarından sonra Türkçülük politikasına yönelen İttihad ve Terakki, eğitim konusunda da bu politikanın uygulayıcısı olmuştur.

Dönemin eğitim alanında en önemli taleplerinden birisi Tanzimat'tan beri devletin resmi eğitim politikasında örnek olarak aldığı Fransız teşkilâtından ve tarzından vazgeçilmesi yönünde olmuştur. Birçok eğitimci memur yetiştirme amacıyla olan Fransız sisteminin terk edilerek, girişimci, kendi kendine yeter, üretici şahsiyetler yetiştirecek Anglo-Sakson ve Alman modelini önerirler. Fakat özellikle Emrullah Efendi'nin Maarif Nazırlıkları döneminde Fransız sistemi örnek alınmaya devam etmiş ve orta öğretimde Fransız etkisi had safhaya çıkmıştır.

II. Meşrutiyet Döneminde eğitim düşüncesinde büyük bir canlılık yaşandığı muhakkaktır. İlk kez eğitim ülkenin birinci gündemi haline gelmiş pek çok eğitimci çeşitli görüşler ileri sürmüşlerdir. Batı tarzı eğitim anlayışları ilk kez taklitten uzak, samimi bir şekilde eğitimciler tarafından benimsenmiş, eski mektep yerine yeni

mektepler kurulması önerilmiştir. Siyasi iktidara çeşitli eğitim modelleri önerilmesi, eğitim hayatını ve tartışmalarını canlı tutmuştur. Özellikle eğitimde ıslahatın yükseköğretimden mi, yoksa ilköğretimden mi başlayacağı hususunda Emrullah Efendi ile Sâti' Bey arasındaki tartışma döneme damgasını vurmuştur. Bu tartışmalar neticesinde toplum gündeminde eğitim konusu ön plana çıkınca, Meşrutiyetin getirdiği özgürlük ortamında kurulan dernek ve siyasi partilerin programlarında eğitim konusu yer almıştır. Mesleki eğitim konusunda önemli adımlar atılmasına rağmen iktisadi kalkınmaya yönelik eğitim politikaları güdülememiştir. Ancak eğitimde mesleki örgütlenmeler ve dernekler kurulması, öğretmenliğin bir meslek haline gelmesinde önemli katkılar sağlamıştır. İstanbul, Manastır, Selanik gibi şehirlerde toplanan Muallim Kongreleri öğretmenler arasındaki birlikteliği ve dayanışmayı sağlaması açısından önemli girişimler olmuştur.

Dönemin bir diğer önemli gelişmesi II. Abdülhamid döneminde yasaklanan Avrupa'ya talebe gönderilmesi uygulamasına yeniden ve büyük bir hevesle başlanılmış olmasıdır. Özellikle gazetelerde Avrupa'ya gidecek olan talebelerin haberleri yayınlanmaya başlamış ve çeşitli nezaletler müsabaka yoluyla talebe göndermişlerdir. Eski dönemlerin aksine eğitimciler ve aydınlar Avrupa'ya gönderilen talebelerin artık Fransa dışındaki ülkelere gönderilmeleri konusunda hemfikir olmuşlar, başta Almanya olmak üzere, İtalya, Belçika, Avusturya ve İsviçre'ye de öğrenciler gönderilmiştir.

II. Meşrutiyet Döneminin en önemli aydınlarından birisi olan Ethem Nejat Bey, ne yazık ki çok fazla tanınmayan ve genellikle siyasi görüşleriyle belirli bir hareket tarafından kabullenmiş bir düşünürdür. Sadece siyasi fikirleriyle değil, iktisadi, sosyal ve eğitimsel görüşleriyle dönemin en etkili isimlerinden birisi olmuştur. Meslek hayatına gazeteci olarak başlayan Nejat Bey, II. Abdülhamid döneminde Jöntüklerle ilişki kurduğu için yurt dışına kaçmış, önce Amerika'da arkasından da Fransa'da kalmış, Meşrutiyet'in ilanından sonra ise yurda dönerek eğitim camiasının içerisinde yer almıştır. Çeşitli illerde Darülmuallimin ve Maarif Müdürlüğü yapan Nejat Bey, ileri sürdüğü eğitim görüşleriyle döneminde oldukça tanınan bir sima olmuştur. Mete Tunçay, Mustafa Suphi, Ethem Nejat ve Hilmioğlu

İsmail Hakkı'nın da aralarında bulunduğu 15'lerin, 1921 yılında Ankara'ya gelmeyi başarmaları durumunda Ethem Nejat'ın belki de Maarif Vekili olacağını söylemesi haklı ününün bir göstergesidir.¹⁰⁹⁶

Ethem Nejat Bey, eğitim felsefesini ziraat ve ticaret eğitimi üzerine kurmuştur. Osmanlı Devletinin bir ziraat ve ticaret memleketi olduğunu, kalkınmanın ancak köyden başlayacağını ve bu kalkınmayı başlatacak ve yürütecek insanlar yetiştirmek için ziraat ve ticaret eğitimine büyük önem vermektedir. Özellikle ziraat eğitiminin iptidai mekteplerinden itibaren eğitimin her kademesindeki mekteplerde okutulmasının gerekli olduğunu düşünen Nejat Bey, modern köyler, eğitilmiş çiftçiler ve tüccarlardan oluşacak bir Türk burjuvazisinin oluşturulmasını istemektedir. Köylülere yeni yöntemlerle, sıhhi ve modern tarım ve hayvancılığı zaman kaybetmeden öğretmek gerektiğine inanan Ethem Nejat Bey, bunun için ülkenin yeterli zamanı olmadığını bildiği için bu modernleşmede öğretmenlerin kullanılmasını önermiştir. Şehir dışında kurulacak olan ve her türlü ziraat aletine ve edevatına sahip, numune tarlaları olan Darülmualliminlerde ziraat, el işi, marangozluk, demircilik, doğramacılık ve benzeri gibi sanatları öğrenen muallimler, köylere gittikleri vakit bu sanatları köylülere öğretecekler ve bu şekilde köyden başlayan bir iktisadi kalkınma hamlesi başlatılacaktır. Nejat Bey'in "Köye Göre Öğretmen Yetiştirme Projesi" 1940 yılında Hasan-Âli Yücel'in Maarif Vekilliği, İsmail Hakkı Tonguç'un ise İlköğretim Genel Müdürlüğü döneminde hayat geçirilen Köy Enstitüleri fikrinin ilham kaynağı olduğu bilinmektedir.

Balkan Savaşlarının kaybedilmesi Osmanlı aydınlarını savaşın neden kaybedildiği sorusu üzerinde düşünmeye sevk etmiştir. Bu savaşlar esnasında Rumeli'de bulunan Nejat Bey, yaşanan olaylara bizzat şahit olmuş ve ata topraklarının elden çıkmasından büyük üzüntü duymuştur. Bu dönemden sonra Türkçülük politikasını benimseyen Nejat Bey, mağlubiyetin nedeni olarak iki şeyi görür: birincisi mekteplerimizin çocuklarımızı iyi yetiştirememesi, ikincisi: annelerin çocukları iyi yetiştirememesi. Mekteplerimizin çocukları hareketsiz, hastalıklı, miskin, pısrık yetiştirildiğini ve ezberci bir yaklaşımla dersten geçmek için eğittiğini

¹⁰⁹⁶ Mete Tunçay, *1920-21'ler Türkiye'si ve Mustafa Suphi'lerin Dönüşü Sempozyum (Bildiriler)*, İstanbul, 2005, s. 35.

söyleyen Nejat Bey, Balkan uluslarının savaşı mekteplerde verdikleri eğitim sayesinde kazandıklarını ileri sürer. Bunun için bizim de ecdadımız gibi güçlü, hareket eden, cevval, sağlıklı, kuvvetli nesiller yetiştirmemiz gerektiğini belirtir. Bunun için mekteplerde değil, doğada eğitim yapılması gerektiğini önerir. Asıl bilginin, hayatı tanımanın doğada, dağda, bayırda, ovada olduğunu söyleyen Nejat Bey, kapalı mekânlarda yapılan eğitimden hiçbir fayda görmediğimizi vurgulayarak, oba mekteplerini önerir. Çocukların hastalıklı olmalarının nedeninin de kapalı alanlarda, hareketsiz ve havasız durmak olduğunu söyleyen Nejat Bey uzun doğa yürüyüşlerini (tracking) önerir. Vücutların gelişmesi için ise terbiye-i bedeniye gereken önemin verilmesini ister.

Balkan Savaşlarının kaybedilmesinin bir nedeni olarak da askerliğe karşı hazırlıksız olmamız ve bu nedenle vatani savunmada başarısız olmamızı gösterir. Osmanlı Devletinde izciliğin (boy scout/keşşaflık) kurucularından olan Nejat Bey, görev yaptığı hemen her vilayette ve okulda izci birlikleri kurmuştur. Bir diğer önerisi de mektep talebelerine askeri talim ve atış alıştırmaları yaptırılmasıdır. Milli eğitimin kaçınılmaz bir yol olduğunu düşünen Nejat Bey, mekteplerimize düşen vazifelerden birinin çocuklarda intikam ve milliyet hislerini uyandırmak olduğunu belirtmektedir.

Mağlubiyetin ikinci sebebi olarak gördüğü annelerin küçükken eğitilmesi gerektiğine inanan Nejat Bey, geleceğin nesillerini yetiştiren annelerin bilgisiz ve cahil olduklarını, kızlar için “Ziraat ve Ev Hanımlığı” mekteplerinin yapılarak iyi bir anne, iyi bir eş ve iyi bir ev hanımı yetiştirilmesini önerir. Bu önerileri kız idadi mekteplerinin programlarında yer bulmuştur.

Görüleceği üzere Ethem Nejat Bey’in birçok fikri II. Meşrutiyet ve Cumhuriyet dönemlerinde uygulama alanı bulmuştur. Bu da gösteriyor ki Nejat Bey kendi içerisinde tutarlı, uygulanabilir, çağdaş önerilerde bulunmaktadır. Öne sürdüğü düşüncelerin uygulama sahası bulmuş olması onu diğer eğitimcilerden ayrı bir yere koymaktadır.

KAYNAKÇA

1- ARŞİV KAYNAKLARI

- İrade Meclis-i Vâlâ (İ. MVL.)
- Dâhiliye İdare (DH. İD.)
- Dâhiliye Nezareti Muhaberât-ı Umumiye İdaresi Belgeleri (DH. MUI.)
- İrade Dâhiliye (İ. DH.)
- Dâhiliye Mektubî Kalemi (DH. MKT.)
- İrade Mebeyn-i Hümayûn (İ. MBH.)
- İrade Maarif (İ. MF.)
- İrade Rüşumât (İ. RSM.)
- İrade Maliye (İ. ML.)
- Meclis-i Vâlâ (MV.)
- İrade Ticaret ve Nafia (İ. TNF.)
- İrade Meclis-i Mahsus (İ. MMS)
- Dâhiliye Nezareti Emniyet-i Umumîye Müdüriyeti Seyrüsefer Kalemi (DH. EUM. SSM.)
- Dâhiliye Nezareti Emniyet-i Umumîye Müdüriyeti Levazım Kalemi (DH. EUM. LVZ.)
- Dâhiliye Nezareti Emniyet-i Umumîye Müdüriyeti Muhasebe Kalemi (DH. EUM. MH)

2- SÜRELİ YAYINLAR

- Yeni Fikir (Manastır/Bursa)
- Türk Yurdu
- Toprak
- Kurtuluş
- Talebe Defteri
- Sa'y ü Amel
- Osmanlı Ziraat ve Ticaret Gazetesi
- Tanin
- Sabah
- Tasvir-i Efkâr
- Şura-yı Ümmet
- İkdâm
- İttihad ve Terakki
- Millet
- Hukuk-ı Umumîye
- İçtihad
- Üç Gazete
- Ahenk

- Sırat-ı Müstakîm
- Çocuk Duygusu
- Türk Kadını
- Beşer ve Tabiat
- Neyyir-i Hakikat
- Genç Komünist
- Karacahisar
- İfham
- Atatürk Araştırma Merkezi Dergisi
- International Journal of Middle East Studies
- OTAM
- Toplum ve Tarih
- Toplumsal Tarih
- Belleten
- Tarih Dünyası
- Milliyet
- Belgeler
- Sosyal Bilimler Araştırma Dergisi
- Anadolu Üniversitesi Edebiyat Fakültesi Dergisi
- Afyon Kocatepe Üniversitesi Sosyal Bilimler Dergisi
- Boğaziçi Üniversitesi Dergisi
- Ankara Üniversitesi Eğitim Bilimleri Fakültesi Dergisi
- Ankara Üniversitesi Dil ve Tarih-Coğrafya Fakültesi Dergisi
- Doğu Batı
- Toplum ve Bilim
- Türk Kültürü
- Katkı
- Anadolu Sanat
- Ülke
- Bilgi-Bellek
- Müteferrika
- Tombak

3- Resmi Yayınlar, Nizamnameler

- Düstûr Koleksiyonu
- Maarif-i Umumîye Nizamnamesi
- Maarif Nezareti Tarafından Memâlik-i Ecnebiyeye Gönderilecek Talebe Hakkında Nizamname Layihası
- Tedrisat-ı İptidaiye Kânun-ı Muvakkatı
- Türk Gücünün Umumî Nizamnâmesi
- Terbiye-i Bedeniye Mektebinin Nizamnamesi
- Türkiye İşçi ve Çiftçi Fırkası Nizamnamesi

4- Ansiklopediler

- (1985). “Ethem Nejat”, Türk ve Dünya Ünlüleri Ansiklopedisi, C. 4, İstanbul: Profesyonel Yayıncılık.
- ALKAN, Mehmet Ö. “II. Meşrutiyet Aydını Olarak Ethem Nejat”, Sosyalizm ve Toplumsal Mücadeleler Ansiklopedisi, C. 6, İstanbul: İletişim Yayınları.
- DÖLEN, Emre (1985). “Darülfünun”, Tanzimat’tan Cumhuriyet’e Türkiye Ansiklopedisi, C. 2, İstanbul: İletişim Yayınları.
- HANİOĞLU, Şükrü (1985). “Türkçülük”, Tanzimat’tan Cumhuriyet’e Türkiye Ansiklopedisi, C. 5, İstanbul: İletişim Yayınları.
- HATEMÎ, Hüseyin. (1985). “19. Yüzyılda Medreseler”, Tanzimat’tan Cumhuriyet’e Türkiye Ansiklopedisi, C. 2, İstanbul: İletişim Yayınları.
- KABACALI, Alpay (1979). “Ethem Nejat”, Sosyalist Kültür Ansiklopedisi, C. VI, İstanbul: May Yayınları.
- MARDİN, Şerif (1985). “19.yy’da Düşünce Akımları ve Osmanlı Devleti”, Tanzimat’tan Cumhuriyet’e Türkiye Ansiklopedisi, C. 2, İstanbul: İletişim Yayınları.
- SAKAOĞLU, Necdet (1985). “Eğitim Tartışmaları”, Tanzimat’tan Cumhuriyet’e Türkiye Ansiklopedisi, C. 2, İstanbul: İletişim Yayınları.
- TONGUÇ, İsmail Hakkı (1952). “Ethem Nejat”, Öğretmen Ansiklopedisi ve Pedagoji Sözlüğü, İstanbul: Bir Yayınevi.
- TOPRAK, Zafer (1985). “II. Meşrutiyet Döneminde Paramiliter Gençlik Örgütleri”, Tanzimat’tan Cumhuriyet’e Türkiye Ansiklopedisi, C. 2, İstanbul: İletişim Yayınları.

5- Tezler, Projeler

- BAKIR, Betül (2007). İkinci Meşrutiyet’ten Tevhid-i Tedrisat’a Türkiye’de İlköğretim, İstanbul Üniversitesi, Atatürk İlkeleri ve İnkılâp Tarihi Enstitüsü, Yayınlanmamış Doktora Tezi, İstanbul.
- BASKIN, Bahar (2007). 2. Meşrutiyet’te Eğitim, Kadın ve İnas Darülfünunu (İlk Kadın Üniversitesi), Yayınlanmamış Yüksek Lisans Tezi, İstanbul Üniversitesi, Sosyal Bilimler Enstitüsü, İstanbul.
- ERKEK, Mehmet Salih (2005). Kâzım Nami Duru’nun Hayatı ve Eserleri, Dokuz Eylül Üniversitesi, Eğitim Bilimleri Enstitüsü, Yayınlanmamış Doktora Bilimsel Hazırlık Projesi, İzmir.
- İPEK, Muammer (2002). Bir Eğitim Bakanı Olarak Emrullah Efendinin Eğitim Felsefesi, Politikaları ve Uygulamaları 1908-1914, Ankara Üniversitesi, Sosyal Bilimler Enstitüsü, Yayınlanmamış Doktora Tezi, Ankara.
- NURDOĞAN, Arzu M. (2005). Osmanlı Modernleşme Sürecinde İlköğretim (1869-1923), Marmara Üniversitesi, Sosyal Bilimler Enstitüsü, (Yayınlanmamış Doktora Tezi), İstanbul.
- Özeçoğlu, Halil (2004). Eğitimde Bir Öncü: Selim Sabit Efendi, Hayatı ve Eserleri, Dokuz Eylül Üniversitesi, Eğitim Bilimleri Enstitüsü, Yayınlanmamış Yüksek Lisans Tezi, İzmir.

- UYANIK, Ercan (2006). Modernleşme Döneminde Türk Aydınının Eğitime Bakışı, Dokuz Eylül Üniversitesi, Eğitim Bilimleri Enstitüsü, Yayınlanmamış Doktora Tezi, İzmir.

6- Gazete Haberleri

- “Adana Ziraat Mektebi”, *İkdam*, 7 Mart 1909.
- “Ağaç Bayramı”, *Tanin*, 10 Nisan 1911.
- “Ağaç Bayramları Hakkında”, *Yeni Fikir*, C. II, S. 9, Mart 1913
- “Amele Mektepleri”, *Tanin*, 19 Ekim 1911.
- “Ana Mektebi”, *Sabah*, 16 Haziran 1909.
- “Ana Mektebi”, *Sabah*, 17 Temmuz 1909.
- “Askeri Ziraat Dersleri”, *Ahenk*, 30 Mayıs 1914.
- “Avrupa’da Bulunan Talebe Hakkında”, *Tanin*, 9 Nisan 1911.
- “Avrupa’da Tahsil”, *Şura-yı Ümmet*, 5 Ocak 1909.
- “Avrupa’da Talebe-i Osmaniye”, *Sabah*, 13 Ağustos 1909.
- “Avrupa’da Tıp Talebe-i Osmanîsi”, *İkdam*, 5 Aralık 1908.
- “Avrupa’daki Talebe”, *Tasvir-i Efkâr*, 26 Kasım 1913.
- “Avrupa’daki Talebe”, *Tasvir-i Efkâr*, 26 Kasım 1913.
- “Avrupa’ya Gidecek Sultânî ve İdadi Mezunları”, *İkdam*, 4 Eylül 1910.
- “Avrupa’ya Gidecek Talebe”, *Sabah*, 21 Eylül 1909.
- “Avrupa’ya İ’zâm Edilen Etibba”, *Sabah*, 29 Eylül 1909.
- “Avrupa’ya İ’zâm Olunacak Talebe”, *Sabah*, 21 Mayıs 1909.
- “Avrupa’ya Talebe İ’zâmı”, *Şura-yı Ümmet*, 27 Ocak 1909.
- “Avrupa’ya Talebe İ’zâmı”, *Yeni Fikir*, C. III, S. 15, 1 Eylül 1913
- “Bağdat’ta İnas Mektebi”, *Tanin*, 8 Aralık 1911.
- “Baytar Mektebi İçin”, *Tanin*, 28 Nisan 1911.
- “Beş Senelik İdadiler de Ne Oluyormuş?”, *Yeni Fikir*, C. III, S. 13, Temmuz 1912
- “Beşiktaş İttihad ve Terakki Mektebi”, *Sabah*, 29 Eylül 1909.
- “Beyrut Mekteb-i Hukuku”, *Tasvir-i Efkâr*, 17 Eylül 1913.
- “Bursa Darümuallimini Güçlüleri”, *Yeni Fikir*, C. II, S. 16, Ekim 1913
- “Bursa Darümuallimini-Bursa’dan İstanbul’a Yaya” *Yeni Fikir*, C. III, S. 22, Mayıs 1914
- “Bursa Darümualliminlileri Hayat Hareketidir Diyor Artık!”, *Yeni Fikir*, C. II, S. 17, Kasım 1913
- “Bursa Türk Gücü”, *Yeni Fikir*, C. II, S. 18, Aralık 1913
- “Büyük Bir Kız Mektebi”, *Tanin*, 20 Ocak 1909.
- “Cemiyet-i Muallimin”, *İttihad ve Terakki*, 1 Ekim 1908.
- “Çiftlik Amele Mektebi”, *Tanin*, 22 Eylül 1911.
- “Çiftlik Mektebi”, *Tanin*, 19 Aralık 1911.
- “Çocuk Bahçeleri”, *Sabah*, 2 Nisan 1909.
- “Darülfünun Ders Programı”, *İkdam*, 25 Eylül 1908.
- “Darülfünun Islahı”, *Tasvir-i Efkâr*, 30 Mayıs 1913.

- “Darülfünun Medres Muavinleri”, *Tasvir-i Efkâr*, 30 Ocak 1913.
- “Darülmualimin Kongresi”, *Tanin*, 5 Ağustos 1911.
- “Darülmualimin Müdürlüğüne”, *Ahenk*, 20 Mart 1914.
- “Darülmualimin Müdürü”, *Ahenk*, 30 Mart 1914.
- “Darülmualiminin Ağaç Bayramı”, *Neyyir-i Hakikat*, 4 Nisan 1911.
- “Darülmualiminliler”, *Ahenk*, 18 Haziran 1914.
- “Darülmualiminlilerin Hareketi”, *Ahenk*, 30 Haziran 1914.
- “Edirne Darülmualimininde Keşşafılar”, *Yeni Fikir*, C. III, S. 18, Aralık 1913.
- “Edirne Mekteb-i Sanayii İçin”, *Tasvir-i Efkâr*, 24 Ekim 1913.
- “Erzurum İnas Mektebi”, *Tasvir-i Efkâr*, 9 Aralık 1913.
- “Eskişehir Haberleri”, *Karacahisar*, 5 Haziran 1917.
- “Ethem Nejat’ın Öğretmenlerle İlgili Bir Yazısı”, *Katkı*, S. 2, 15 Ekim 1970, s. 17-19.
- “Evkâf Mektebi”, *Tanin*, 30 Mart 1911.
- “Gece Gezintileri”, *Yeni Fikir*, C. III, S. 20, Mart 1914
- “Hakkı Bey”, *İkdam*, 14 Aralık 1908.
- “Hakkı Bey”, *İkdam*, 9 Aralık 1908.
- “Hala Dayak” *Tasvir-i Efkâr*, 25 Nisan 1913.
- “Halkalı Ziraat Mektebi”, *İkdam*, 1 Aralık 1908.
- “Halkalı Ziraat Mektebi”, *Sabah*, 22 Ağustos 1909.
- “Halkalı Ziraat Mektebi”, *Tasvir-i Efkâr*, 22 Ağustos 1909.
- “Hendese-i Mülkiye Mektebi”, *Tanin*, 1 Aralık 1908.
- “Hendese-i Mülkiye Mektebi”, *Tanin*, 12 Kasım 1908.
- “İslah-ı Ahvâl-i Medâris”, *İkdam*, 28 Ağustos 1910.
- “İslah-ı Medârise Doğru”, *Tasvir-i Efkâr*, 16 Kasım 1913.
- “İbtidai Darülmualiminleri”, *Tasvir-i Efkâr*, 19 Ağustos 1909.
- “İnas Rüşdiyeleri”, *Tanin*, 31 Mart 1911.
- “İnas Sultânîye Mektebi”, *İkdam*, 13 Mart 1909.
- “İnkılâp Kurbanları” *Genç Komünist*, S. 16, 28 Ocak 1924
- “İstanbul’da Fincancılar Yokuşunda Terbiye-i Bedeniye Mektebi ve Muallimi Selim Sırrı Bey”, *Şura-yı Ümmet*, 22 Kasım 1908.
- “İşkodra Darülmualimini”, *Tanin*, 27 Mart 1911.
- “İtalya’ya Talebe İ’zâmı”, *Sabah*, 28 Haziran 1909.
- “İttihad ve Terakki Mektebi”, *İttihad ve Terakki*, 24 Kânunusani 1908.
- “İttihad ve Terakki Mektebi”, *İttihad ve Terakki*, 29 Teşrinievvel 1908.
- “İzmir Darülmualimini İzçileri”, *Ahenk*, 23 Temmuz 1914.
- “İzmir Darülmualimini”, *Tanin*, 19 Eylül 1911.
- “İzmir’de Mekteb-i Hukuk”, *Sabah*, 30 Mart 1913.
- “Jimnastik Dersleri”, *Tasvir-i Efkâr*, 16 Eylül 1908.
- “Kadastro Mektebi”, *Tanin*, 24 Eylül 1911.
- “Kız Mektepleri, Bir Mütalaa-yı Mühimme”, *Tanin*, 13 Mart 1909.
- “Kızlarımızı Terbiye Edelim”, *Tanin*, 18 Nisan 1911.
- “Komisyon”, *Sabah*, 24 Haziran 1909.
- “Maarif Encümenleri”, *Sabah*, 1 Nisan 1912.

- “Maarif Nazır Vekili”, *İkdam*, 20 Aralık 1908.
- “Maarif Nazırı Emrullah Efendi ile Mülakat”, *Sabah*, 28 Şubat 1910.
- “Maarif Nazırı Hakkı Bey”, *Tanin*, 25 Mart 1911.
- “Maarif Nazırı Nâil Beyefendi ile Mülakat”, *Sabah*, 5 Kânunusani 1910.
- “Maarif Nazırı Şükrü Beyefendi’ye”, *Yeni Fikir*, C. II, S. 9, Mart 1913, ss. 273-274.
- “Maarif Nazırının Beyanâtı”, *Sabah*, 18 Haziran 1909.
- “Maarif Nezareti Teşkilâtı”, *Tanin*, 18 Mart 1912.
- “Maarif Nezareti”, *İkdam*, 24 Aralık 1908.
- “Maarif Nezareti”, *İkdam*, 6 Şubat 1909.
- “Maarif Nezareti”, *İkdam*, 9 Şubat 1909.
- “Maarif Nezareti”, *Tanin*, 21 Ağustos 1908.
- “Maarif Nezaretinde Teşkilât”, *Tanin*, 18 Mart 1912.
- “Maarif Nezaretinde Teşkilât”, *Tanin*, 20 Mart 1912.
- “Maarif Nezaretinde”, *Tanin*, 21 Aralık 1908.
- “Maarif Nezaretinde”, *Tanin*, 5 Ağustos 1909.
- “Maarif Nezaretinde”, *Tanin*, 5 Ağustos 1909.
- “Maarif-i Sanayiyenin Himayesi”, *Tanin*, 18 Mart 1912.
- “Maarifte İcraat”, *İkdam*, 6 Ocak 1909.
- “Makine Tatbikatı”, *Tasvir-i Efkâr*, 19 Haziran 1909.
- “Maliye Mektebi Müdürü”, *Tanin*, 22 Mart 1910.
- “Maliye Mektebi”, *Tanin*, 18 Ocak 1909.
- “Maliye Mektebi”, *Tanin*, 18 Ocak 1909.
- “Maliye Mektebinin Küşadı”, *Sabah*, 27 Mayıs 1910.
- “Manastır Darülmuallimininde Ağaç Bayramı”, *Yeni Fikir*, C. I, S. 4, Mart 1912.
- “Manastır’da İlk ve Son Muallimler Kongresi”, *Yeni Fikir*, C. III, S. 14, Ağustos 1913
- “Manastır Mekteb-i Sanayi”, *Sabah*, 29 Temmuz 1909.
- “Manastır’da İlk ve Son Muallimler Kongresi”, *Yeni Fikir*, C. III, S. 14, 1 Ağustos 1913
- “Mekâtib İnşa ve Tamir Keşifnâmeleri”, *Sabah*, 4 Ekim 1909.
- “Mekâtib İsimleri”, *Sabah*, 4 Ekim 1909.
- “Mekâtib-i Ecnebiye Teftişatı”, *Tanin*, 14 Mart 1912.
- “Mekâtib-i İbtidaiye, Rüşdiye ve İdadiye Ders Programları”, *İkdam*, 24 Eylül 1908.
- “Mekâtib-i İbtidaiye, Rüşdiye ve İdadiye Ders Programları”, *İkdam*, 24 Eylül 1908.
- “Mekâtib-i İdadiye Ücûrâtı”, *Tasvir-i Efkâr*, 26 Ağustos 1909.
- “Mekâtib-i Umûmîye Programı”, *Tanin*, 13 Teşrinisani 1911.
- “Mekteb Planları”, *Tasvir-i Efkâr*, 30 Ocak 1913.
- “Mekteb Programları”, *Tanin*, 1 Ekim 1908.
- “Mekteb-i Evkâf”, *Sabah*, 27 Nisan 1912.
- “Mekteb-i Harbiye Talebesi”, *İkdam*, 21 Aralık 1908.
- “Mekteb-i Hukuk Binası”, *Tanin*, 19 Kasım 1908.

- “Mekteb-i Hukuk Programları”, *İttihad ve Terakki*, 18 Ekim 1908.
- “Mekteb-i Hukuk’da Doktora”, *Tanin*, 1 Nisan 1911.
- “Mekteb-i Kuzât”, *Tanin*, 29 Nisan 1912.
- “Mekteb-i Mülkiye-i Tıbbiye Muallimini”, *İkdam*, 16 Kasım 1908.
- “Mekteb-i Sanayi Müdürü”, *Tanin*, 4 Mart 1910.
- “Mekteb-i Sanayi”, *Tasvir-i Efkâr*, 24 Kasım 1913.
- “Mekteb-i Sanayi”, *Tavir-i Efkâr*, 17 Eylül 1913.
- “Mekteb-i Sanayinin İhyası”, *Tanin*, 8 Mayıs 1912.
- “Mekteb-i Tıbbiye”, *Tasvir-i Efkâr*, 9 Eylül 1909.
- “Mekteb-i Tıbbiyede” *Tanin*, 21 Ağustos 1908.
- “Mekteb-i Tıbbiye-i Mülkiye Mualliminin Maaşatı”, *İkdam*, 16 Kasım 1908.
- “Mekteblerde Asker Talimleri”, *Sabah*, 22 Ağustos 1909.
- “Mekteblerde Askerlik”, *Yeni Fikir*, C. III, S. 20, Mart 1914, ss. 646-647.
- “Mekteblerde Salılar”, *Yeni Fikir*, C. III, S. 18, Aralık 1913
- “Mekteblere Talim Tüfenkleri”, *Ahenk*, 17 Haziran 1914.
- “Mekteblilerimize”, *İkdam*, 23 Ocak 1909.
- “Memleketimizde İlk Kız Keşşafı”, *Talebe Defteri*, S. 30, 3 Temmuz 1914
- “Mesut Köy’de Su ve Kuvvet”, *Toprak*, S. 6, 1 Temmuz 1329
- “Mesut Köy”, *Toprak*, S. 4, 1 Mayıs 1329
- “Meşrutiyet İdaresi İçin Kitap Müsabakası”, *Sabah*, 28 Mart 1909.
- “Milli ve Ameli Bir Mekteb: Kırdı Terbiye Mektebi”, *Yeni Fikir*, C. II, S. 8
- “Mırgün İttihad ve Terakki Mektebi”, *Sabah*, 22 Ağustos 1909.
- “Muallim İ’zâmı”, *Sabah*, 16 Ağustos 1909.
- “Muallimler Yurdu”, *Yeni Fikir*, C. III, S. 18, Aralık 1913
- “Mustafa Sâtı’ Bey”, *Tanin*, 16 Mayıs 1910.
- “Mühendis Mektebi Talebesinin Yevmiyesi”, *Tasvir-i Efkâr*, 20 Kasım 1913.
- “Mühendis Mektebi”, *Sabah*, 2 Haziran 1911.
- “Mühendis Mektebi”, *Sabah*, 30 Haziran 1909.
- “Mühendis Mektebi”, *Tanin*, 18 Mayıs 1911.
- “Mühendis Mektebi”, *Tanin*, 2 Haziran 1911.
- “Mühendis Mektebi”, *Tanin*, 8 Haziran 1911.
- “Mühendishane”, *İkdam*, 5 Aralık 1908.
- “Mühendishane-i Berri Muallimi”, *İkdam*, 28 Şubat 1909.
- “Mülkiye Baytar Mektebi”, *Tasvir-i Efkâr*, 8 Temmuz 1909.
- “Ne Duruyorsunuz”, *İkdam*, 7 Ekim 1908.
- “Numune Mekteb-i İbtidaiyesi”, *Sabah*, 14 Ağustos 1909.
- “Numune Rüşdiyeleri”, *Tanin*, 20 Eylül 1911.
- “Ordu ve Ziraat-Harbiye Nazırı Mahmud Şevket Paşa Hazretlerine”, *Osmanlı Ziraat ve Ticaret Gazetesi*, S. 20, 24 Şubat 1909
- “Orduda Ziraat Dersleri”, *Ahenk*, 10 Mart 1914.
- “Orman Mektebi”, *Sabah*, 5 Haziran 1909.

- “Orman Mektebi”, *Tanin*, 19 Kasım 1908.
- “Orman Mektebi”, *Tanin*, 5 Mayıs 1912.
- “Osmanlı Talebesi”, *Sabah*, 29 Eylül 1909.
- “Padişahımızın Bir Lütf-i Maarifperveranesi”, *Tanin*, 2 Nisan 1910.
- “Polis Mektebi”, *İkdam*, 3 Aralık 1908.
- “Polis Mektebi”, *İkdam*, 6 Ekim 1908.
- “Polis Mektebi”, *Sabah*, 1 Temmuz 1909.
- “Polis Mektebi”, *Sabah*, 19 Şubat 1910.
- “Polis Mektebi”, *Sabah*, 22 Mayıs 1909.
- “Polis Mektebi”, *Sabah*, 26 Haziran 1909.
- “Polis Mektebi”, *Tanin*, 23 Ocak 1910.
- “Polis Mektebi”, *Tanin*, 25 Haziran 1909.
- “Polis Mektebi”, *Tasvir-i Efkâr*, 15 Eylül 1909.
- “Polis Mektebinde İranlılar”, *Sabah*, 4 Ağustos 1909.
- “Posta ve Telgraf Mektebi”, *İttihad ve Terakki*, 12 Kasım 1908.
- “Riyâzat-ı Bedeniyein Ehemmiyeti ve Bizde Suret-i Telakkisi”, *Tasvir-i Efkâr*, 23 Temmuz 1909.
- “Rum Mekteplerinde Yunanlılar”, *Tanin*, 2 Nisan 1912.
- “Sanayi Mektebi”, *İkdam*, 1 Mart 1909.
- “Sanayi Mektebi”, *Tanin*, 17 Mayıs 1911.
- “Sanayi Mektebi”, *Tanin*, 20 Mart 1911.
- “Sanayi Mektebi”, *Tanin*, 3 Ocak 1912.
- “Sanayi Mektebinin Islahı”, *Sabah*, 17 Mart 1910.
- “Sanayi Mektepleri İçin”, *Tanin*, 23 Nisan 1912.
- “Sanayi Mektepleri”, *Tanin*, 2 Ocak 1912.
- “Sanayi Mektepleri”, *Tanin*, 5 Kasım 1911.
- “Sanayi Tahsil Eden Talebe”, *Tasvir-i Efkâr*, 29 Eylül 1913.
- “Sâti’ Bey”, *Tanin*, 10 Mart 1910.
- “Sâti’ Bey”, *Tanin*, 13 Nisan 1909.
- “Selanik Ziraat Mektebi”, *Tanin*, 8 Aralık 1911.
- “Sultânîye Programı”, *Yeni Fikir*, C. II, S. 17, Kasım 1913
- “Sultânîye Programı”, *Yeni Fikir*, C. II, S. 17, Kasım 1913
- “Süleymaniye Terbiye-i Bedeniye Darülmuallimini”, *Tasvir-i Efkâr*, 30 Ocak 1914.
- “Şam Mekteb-i Tıbbiyesi”, *Sabah*, 18 Mart 1909.
- “Şam Sanayi Mektebi”, *Tanin*, 4 Şubat 1912.
- “Tahsile Gönderilenlerin İstatistikî”, *Tanin*, 19 Nisan 1909.
- “Tahsil-i İbtidai Layiha-yı Kânûniyesi”, *Sabah*, 22 Mart 1909.
- “Tahsil-i Mecburi”, *Sabah*, 24 Mayıs 1909.
- “Talebe İ’zâmı”, *Şura-yı Ümmet*, 31 Ocak 1909.
- “Talebe İ’zâmı”, *Tanin*, 13 Ekim 1911.
- “Talebe İ’zâmı”, *Tanin*, 15 Ekim 1911.
- “Talebe İ’zâmı”, *Tanin*, 25 Nisan 1911.
- “Talebe-i Ulûma Dair”, *Tanin*, 9 Şubat 1912.
- “Tedrisat Meselesi”, *Tasvir-i Efkâr*, 17 Haziran 1909.

- “Terbiye Şuûn ve Mülâhazaları”, *Yeni Fikir*, C. II, S. 17, Kasım 1913
- “Terbiye Şuûn ve Mülâhazaları”, *Yeni Fikir*, C. II, S. 18, Aralık 1912
- “Terbiye-i Bedeniye Mektebi”, *İkdam*, 19 Aralık 1908.
- “Terbiye-i Bedeniye Mektebi”, *İkdam*, 21 Aralık 1908.
- “Ticaret Mektebi”, *İkdam*, 13 Kasım 1908.
- “Toprak”, *Tasvir-i Efkâr*, 12 Nisan 1913.
- “Türk Gücü Heyeti”, *Tasvir-i Efkâr*, 26 Nisan 1913.
- “Türk Gücü”, *Türk Yurdu*, C. III, S. 11
- “Türk Gücü”, *Türk Yurdu*, C. IV, S. 1
- “Türk Gücü”, *Yeni Fikir*, C. II, S. 11, Mayıs 1913
- “Türk Gücü”, *Yeni Fikir*, C. II, S. 11, Mayıs 1913
- Türk Âleminde, *Türk Yurdu*, C. XI, S. 9, 21 Haziran 1917.
- Türklük Şuûnu, “Ağaç Bayramı”, *Türk Yurdu*, C. X, S. 3, 20 Nisan 1916.
- Türklük Şuûnu, “Eskişehir’de Medeni Hareketler”, *Türk Yurdu*, C. IX, S. 10, 27 Ocak 1916.
- Türklük Şuûnu, “Güç Dernekleri”, *Türk Yurdu*, C. X, S. 5, 18 Mayıs 1916.
- Türklük Şuûnu, “Konya’da Milli Kütüphane”, *Türk Yurdu*, C. XII, S. 12, 2 Ağustos 1917.
- Türklük Şuûnu, “Taşrada Medeni Hareketler”, *Türk Yurdu*, C. XII, S. 10, 5 Temmuz 1917.
- Türklük Şuûnu, “Türk İzciliği ve Oymak Beylerinin And İçmesi”, *Türk Yurdu*, C. VI, S. 6, 28 Mayıs 1914.
- Türklük Şuûnu, “Yiğit Türkler Ocağı”, *Türk Yurdu*, C. IX, S. 11, 10 Şubat 1916
- Türklük Şuûnu, “Yine Eskişehir’de”, *Türk Yurdu*, C. X, S. 10, 30 Temmuz 1916.
- “Vilâyat Maarif Tahsisatı”, *Tanin*, 16 Nisan 1912.
- “Yeni Fikir Nasıl ve Ne İçin Çalışacak”, *Yeni Fikir*, C. I, S. 1, Aralık 1911
- “Yeni Fikir’in Sözleri”, *Yeni Fikir*, C. II, S. 8, Şubat 1913
- “Yeni Fikir”, *Tasvir-i Efkâr*, 26 Nisan 1913.
- “Ziraat Dersleri”, *Şura-yı Ümmet*, 25 Aralık 1908.
- “Ziraat Mektebi Talebesi”, *Tanin*, 26 Mayıs 1911.
- *Ahenk*, 19 Haziran 1914.
- *Ahenk*, 4 Temmuz 1914.
- *İfham*, 10 Teşrinievvel 1335.
- *İkdam*, 2 Aralık 1908.
- *İttihad ve Terakki*, 1 Ekim 1908.
- *Sabah*, 18 Mayıs 1909.
- *Sabah*, 2 Haziran 1909.
- *Sabah*, 26 Ocak 1913.
- *Sabah*, 28 Şubat 1910.
- *Sabah*, 5 Haziran 1909.

7- Kitap ve Makaleler

- A. Ferid (1912). “Ağaçları Sevelim!”, *Yeni Fikir*, C. I, S. 4, (Mart 1912).
- A. Ferid, (1911). “İbtidai Mekteplerinde Ziraat Dersleri”, *Yeni Fikir*, C. I, S. 1, (Aralık 1911).
- A. Ferid, (1911). “Köylerde Hava Rasadhaneleri”, *Yeni Fikir*, C. I, S. 3, (Şubat 1911).
- A. Ferid, (1911). “Ormancılık”, *Yeni Fikir*, C. I, S. 5, (Nisan 1911).
- A. Ferid, (1911). “Sanayi Mekteplerimiz”, *Yeni Fikir*, C. II, S. 13, (Temmuz 1913).
- A. Ferid, (1912). “Manastır Darülmuallimininde Ziraat Dersi Nasıl Okunuyor?”, *Yeni Fikir*, C. I, S. 6, (Mayıs 1912).
- A. Ferid, (1913). “Darülmualliminlerde Ziraat”, *Yeni Fikir*, C. II, S. 9, (Mart 1913).
- A. Ferid, (1913). “Mesut Köyün Mektebi”, *Yeni Fikir*, C. II, S. 11, (Mayıs 1913).
- Adanır, F. (1996). **Makedonya Sorunu**, (Çev. İhsan C. Atay), İstanbul: Tarih Vakfı Yurt Yayınları
- Ağâh Sabri, (1908). Mekteb Efendilerine, **Üç Gazete**, (26 Eylül 1908).
- Ahmed Cevad (1914). “Yine İntikam!”, *Talebe Defteri*, S. 30, (16 Temmuz 1914).
- Ahmed Cevad, (1913). “Keşşafın Türküsü”, *Talebe Defteri*, S.10, (26 Eylül 1913).
- Ahmed Mümtaz (1911). “Çocuklarımız, Ferda-yı Maarifimiz”, *Sa’y ü Amel*, S. 8, (6 Nisan 1911).
- Ahmed Sıtkı (1908). Taşra Mekâtib-i Rüşdiyesinin Islahı, *Serbesti*, (29 Aralık 1908).
- Ahmed Şerif (1999). **Anadolu’da Tanin**, (Haz. Mehmet Çetin Börekçi), Ankara: Türk Tarih Kurumu Yayınları.
- Ak Mirza (1913). “Mekteplerimizde Fransız İnhisarı”, *Yeni Fikir*, C. II, S. 9, (Mart 1913).
- Akgül, H. (1999). “Mustafa Suphi ve Yoldaşlarını İttihadçılar Öldürtmedi”, *Toplumsal Tarih*, S. 65, (Mayıs 1999).
- Akgül, S. (1991). “The Emergence of Tanzimat in the Ottoman Empire, *OTAM*, S. 2, (1991).
- Akkutay, Ü. (1984). **Enderun Mektebi**, Ankara: Gazi Üniversitesi Yayınları.
- Akşin, S. (1980). **Jöntürkler ve İttihad ve Terakki**, İstanbul: Gerçek Yayınları.
- Akyıldız, A. (1993). **Osmanlı Dönemi Merkez Teşkilatında Reform (1836-1856)**, İstanbul: Eren Yayıncılık.

- Akyüz Y.-Öztürk, F. (2002). “Ethem Nejat ve Ferit Bey’in İlk Ağaç Bayramı Girişimi”, *Tarih ve Toplum*, S. 225, (Eylül 2002).
- Akyüz, H. (1991). **Köy Muallim Mektepleri İle Alman Kır Eğitim Yurtlarının (Lenderziehungsheimen) Kısa Bir Mukayesesi**, Mustafa Necati Sempozyumu, (Bildiriler), (9-11 Mayıs 1991).
- Akyüz, Y. “Tanzimat Döneminde Eğitim Biliminde ve Öğretim Yöntemlerinde Gelişmeler”, **Tanzimatın 150. Yıldönümü Uluslararası Sempozyumu**, Ankara: Türk Tarih Kurumu Yayınları.
- Akyüz, Y. (1977). “Çevre Koruması ve Eğitim Sistemimiz”, *Ankara Üniversitesi Eğitim Bilimleri Fakültesi Dergisi*, C. X, S. 1-4, (1977).
- Akyüz, Y. (1978). **Türkiye’de Öğretmenlerin Toplumsal Değişmedeki Etkileri (1848-1940)**, Ankara: Doğan Basımevi.
- Akyüz, Y. (1982). **Türk Eğitim Tarihi (Başlangıçtan 1982’ye)**, Ankara: Ankara Üniversitesi Eğitim Bilimleri Fakültesi Yayınları.
- Akyüz, Y. (1983). “III. Selim’in İlimiye, Din ve İlköğretim Alanındaki Fermanına İlişkin Bir Belge”, *Ankara Üniversitesi, Eğitim Bilimleri Fakültesi Dergisi*, C. 16, S. 1, (1983).
- Akyüz, Y. (1994). “İlköğretimin Yenileşme Tarihinde Bir Adım: Nisan 1847 Talimatı”, *OTAM*, S. 5, (1994).
- Akyüz, Y. (2000). “Öğretmenlik Mesleği ve Osmanlı’da Kadın Öğretmen Yetiştirilmesi”, *Tarih ve Toplum*, C. XXXIII, S. 195, (Mart 2000).
- Akyüz, Y. (2002). “Eğitim Alanında Aydınların Özeleştirisi ve Balkan Savaşları”, *Tarih ve Toplum*, C. XXXVIII, S. 228, (2002).
- Ali Enver (1911). “Amerika Mektepleri”, *Yeni Fikir*, C. I, S. I, (Aralık 1911)
- Ali Kemal (1908). Terbiye-i Bedeniye, **İkdam**, (21 Aralık 1908).
- Alkan, A. T. (1992). **İkinci Meşrutiyet Devrinde Ordu ve Siyaset**, Ankara: Cedit Yayıncılık.
- Alkan, M. Ö. (1997). “Türkiye İşçi ve Çiftçi Sosyalist Partisi Yoldaş Defteri ve Beyanname”, *Toplumsal Tarih*, S. 41, (Mayıs 1997).
- Alkan, M. Ö. (2000). **Tanzimat’tan Cumhuriyet’e Modernleşme Sürecinde Eğitim İstatistikleri 1839-1924**, Ankara: Devlet İstatistik Enstitüsü Yayınları.
- Alkan, M. Ö. (2005). “İmparatorluk’tan Cumhuriyet’e Modernleşme ve Ulusçuluk Sürecinde Eğitim”, *Osmanlı Geçmişi ve Bugünün Türkiye’si*, (Der. Kemal H. Karpat), İstanbul: Bilgi Üniversitesi Yayınları.
- Alkan, N. (2009). **II. Abdülhamid ve Jöntürkler**, İstanbul: Selis Kitapları.
- Altunya, N. (2002). **Köy Enstitüleri Sisteminin Düşünsel Temelleri**, Ankara: Uygun Basım-Yayın.
- Arai, M. (2000). **Jön Türk Dönemi Türk Milliyetçiliği**, İstanbul: İletişim Yayınları.
- Artuç, N. (2008). “II. Meşrutiyet’in İlanı”, *Doğu-Batı*, C. I, S. 45, (Nisan-Mayıs-Haziran 2008).

- Aslan, Y. (1997). Türkiye Komünist Fırkasının Kuruluşu ve Mustafa Suphi, Ankara: Türk Tarih Kurumu Yayınları.
- Ay Bey (1913). “Boy Scout-Girl Scout”, *Yeni Fikir*, C. II, S. 16, (Ekim 1913).
- Ay Bey (1913). “Çiftçilik”, *Yeni Fikir*, C. II, S. 9, (Mart 1913).
- Ay Bey (1913). “Kendimizi Koruyalım!”, *Yeni Fikir*, C. II, S. 11, (Mayıs 1913).
- Ayas, N. (1948). **Türkiye Cumhuriyeti Milli Eğitimi, Kuruluşlar ve Tarihçeler**, Ankara: Milli eğitim Bakanlığı Yayınları.
- Aybars, E. (1979-1980). “Mustafa Subhi'nin Anadolu'ya Gelişi Öldürülüğüyle İlgili Görüşler ve Erzurum'dan Trabzon'a Gidişyle İlgili Belgeler”, *Ankara Üniversitesi Dil ve Tarih-Coğrafya Fakültesi Tarih Araştırmaları Dergisi*, C. XIII.; 24'den ayırabım, (1979-1980).
- Aytaç, K. (1981). **Çağdaş Eğitim Akımları (Yabancı Ülkelerde)**, Ankara: Dil ve Tarih-Coğrafya Fakültesi Basımevi.
- Aytakin, H. (1991). **İttihâd ve Terakkî Dönemi Eğitim Yönetimi**, Ankara: Gazi Eğitim Fakültesi Yayınları.
- Bakır, K. (2008). “II. Meşrutiyet Döneminde Milli Seçkincilik ve Eğitim: Emrullah Efendi Tuba Ağacı Nazariyesi”, *Doğu Batı*, C. I, S. 45, (Mayıs-Haziran-Temmuz 2008).
- Balcıoğlu, M. (1992). “Osmanlı Genç Dernekleri”, *Türk Kültürü*, S. 346, (Şubat 1992).
- Baltacı, C. (1976). **XV-XVI. Asırlarda Osmanlı Medreseleri**, İstanbul: İrfan Matbaası.
- Bayur, Y. H. (1971). “Milli Mücadeleye El Koymaya Çalışan Başlı Dışarıda Akımlar”, *Belleten*, C. XXXV, S. 140, (Nisan 1971).
- Bedii Nuri (1909), Tatbikat Mektepleri, **Sabah**, (7 Ağustos 1909).
- Behram Altay (1914). “Rumeli Türküsü”, *Yeni Fikir*, C. III, S. 22, (Mayıs 1914).
- Behram Lütü (1912). “Çocuklarım”, *Yeni Fikir*, C. I, S. 7, (Haziran 1912).
- Behram Lütü (1914). “Güçlülerle Beraber Keşiş Eteklerinde ve Mağaralarda”, *Yeni Fikir*, C. III, S. 20, (Mart 1914).
- Belkis İclal (1911). “Çiftçilik ve Hanımlarımız”, *Yeni Fikir*, C. I, S. 2, (15 Ocak 1911).
- Belkis İclal (1912). “Çiftçilik ve Hanımlarımız”, *Yeni Fikir*, C. I, S. 2, (Ocak 1912).
- Berker, A. (1945). **Türkiye'de İlköğretim (1839-1908)**, Ankara: Milli eğitim Basımevi.
- Berkes, N. (2006). **Türkiye'de Çağdaşlaşma**, (çev. Ahmet Kuyaş), 10 bs., İstanbul: Yapı Kredi Yayınları.
- Bilge, M. (1984). **İlk Osmanlı Medreseleri**, İstanbul: İstanbul Üniversitesi Edebiyat Fakültesi Yayınları.
- Bilim, C. (1999). “Osmanlılarda Avrupa'ya Talebe Gönderilmesi”, *Anadolu Üniversitesi Edebiyat Fakültesi Dergisi*, C. I, S. I, (Nisan 1999).

- **Birinci Doğu Halkları Kurultayı Bakû 1920** (1999). (Belgeler), İstanbul: Kaynak Yayınları.
- Birinci, A. (1999). “Osmanlı İttihad ve Terakki Cemiyeti Kuruluşu ve İlk Nizamnamesi (1895)”, **Osmanlı**, (Ed. Güler Eren), C. II, Ankara: Yeni Türkiye Yayınları.
- Bozdağ, İ. (1992). **Mustafa Suphi’yi Kim Öldürttü? Atatürk mü? Lenin mi?”**, İstanbul: Emre Yayınları.
- Ceylan, A. (1991). **Sırat-ı Müstakîm ve Sebilürreşad Mecmuaları Fihristi**, İstanbul: Diyanet İşleri Başkanlığı Yayınları.
- Cihan, A. (2004). **Reform Çağında Osmanlı İlmiye Sınıfı**, İstanbul: Tan Matbaası.
- Cora, Y. T. (2006). “II. Meşrutiyet’te Beden Terbiyesi; Genç Kalemlerin ‘Milli Jimnastik’ (1911) Adlı Risalesi Üzerine Notlar”, *Müteferrika*, S. 29, (Yaz 2006)
- Çapanoğlu, M. S. (1964). **Türkiye’de Sosyalist Hareketleri ve Sosyalist Hilmi**, İstanbul: Pınar Yayınevi.
- Çavdar, T. (1991). İttihad ve Terakki, İstanbul: İletişim Yayınları.
- Darendelioğlu, İ. (1979). **Türkiye’de Komünist Hareketleri**, İstanbul: Toker Yayınları.
- Davison, R. H. (1963). **Reform in The Ottoman Empire 1856-1876**, Princeton.
- Demirel, O. N. (1973). **Cumhuriyet’in 50. Yılında Turan İlkokulu**, Eskişehir: Turan İlk Okulu Yardımlaşma Derneği.
- Doğan, İ. (1991). **Tanzimatın İki Ucu: Münif Paşa ve Ali Suavi (Sosyo-Pedagojik Bir Karşılaştırma)**, İstanbul: İz Yayıncılık.
- Doğan, N. (1994). Ders Kitapları ve Sosyalleşme (1876-1918), İstanbul: Bağlam Yayınları.
- Dumont, P. (1977). “20. Yüzyıl Başları Osmanlı İmparatorluğu İşçi Hareketleri ve Sosyalist Akımlar Tarihi Üzerine Yayımlanmamış Kaynaklar”, *Toplum ve Bilim*, (Güz 1977).
- Duru, K. N. (1957). **İttihad ve Terakki Hatıralarım**, İstanbul: Sucuoğlu Matbaası.
- Dündar, F. (2000). “Balkan Savaşları Sonrasında Kurulmaya Çalışılan Muhacir Köyleri”, *Toplumsal Tarih*, S. 82, (Ekim 2000).
- Düzenli, G. (1996). “Mekteb-i Sultânî’den Bugüne Galatasaray Lisesi”, *Toplumsal Tarih*, S. 26, (Şubat 1996).
- E. (Elif) C. (Cim) (1909). İbtidai Muallimleri ve Tekâmül, Sabah, (6 Ağustos 1909).
- Emre, A. C. (1960). **İki Neslin Tarihi**, İstanbul:
- Emre, A. C. (1965). “1920 Moskova’ında Türk Komünistleri”, *Tarih Dünyası*, S. 2, (Ocak 1965).
- Ercilasun, E. (2008). **Mustafa Suphi’yle Yoldaşlarını Kim Öldürdü?**, İstanbul: Agora Kitaplığı.
- Ergin, O. N. (1977). **İstanbul Mektepleri ve İlim, Terbiye ve Sanat Müesseseleri Dolayısıyla Türkiye Maarif Tarihi**, C. 1-5, İstanbul: Eser Matbaası.

- Ergün, M. (1979-1982). “Emrullah Efendi: Hayatı, Görüşleri, Çalışmaları”, *Ankara Üniversitesi, Dil ve Tarih-Coğrafya Fakültesi Dergisi*, C. XXX, S. 1-2, (1979-1982).
- Ergün, M. (1990). “Türk Eğitiminin Batılılaşmasını Belirleyen Dinamikler”, *Atatürk Araştırma Merkezi Dergisi*, C. VI, S. 17, (1990)
- Ergün, M. (1994). **II. Meşrutiyet Dönemi Eğitim Hareketleri**, Ankara: Ocak Yayınları.
- Erkek, M. S. (2006). “Uşak’ta Osmanlıdan Cumhuriyet’e Miras Kalan Bir Eğitim Kurumu: Gül Mektebi”, *Sosyal Bilimler Araştırma Dergisi*, S. 7, (Mart 2006).
- Erkek, M. S. (2009). “II. Meşrutiyet’in İlk Piyesi: Nasıl Oldu? ve Kâzım Nami Bey’in Osmanlıcılık İdeali”, **100. Yılında II. Meşrutiyet: Modernleşme ve Değişim Ekseninde Türk Modernleşmesi**, (Bildiriler), İstanbul: Marmara Üniversitesi Yayınları.
- Ethem Nejat (1329). **Çiftlik Müdürü**, İstanbul: Çiftçi Kütüphanesi.
- Ethem Nejat (1329). **Yiğit Türkler**, İstanbul: Çiftçi Kütüphanesi.
- Ethem Nejat (1331). **Terbiye-i İptidaiye Islahatı**, İzmir: Keşişyan Matbaası.
- Ethem Nejat (1332). **Çocuklarımız Nasıl Büyütmeliyiz?**, Eskişehir: Liva Matbaası.
- Ethem Nejat (1907). Fes Ticareti, **Osmanlı Ziraat ve Ticaret Gazetesi**, S. 37, (3 Ocak 1907).
- Ethem Nejat (1908). İlançılık, **Osmanlı Ziraat ve Ticaret Gazetesi**, (22 Mart 1908).
- Ethem Nejat (1908). Zengin Olmanın Yolu, **Osmanlı Ziraat ve Ticaret Gazetesi**, (19 Nisan 1908).
- Ethem Nejat (1909). Amerika’da Osmanlı Ticareti, **Osmanlı Ziraat ve Ticaret Gazetesi**, S. 12, (23 Aralık 1909).
- Ethem Nejat (1909). İpek Mahsülü ve Memleketimiz, **Osmanlı Ziraat ve Ticaret Gazetesi**, S. 11, (16 Aralık 1909).
- Ethem Nejat (1909). Selanik Ziraat Mektebini Ziyaret, **Osmanlı Ziraat ve Ticaret Gazetesi**,. 20, (11 Şubat 1909).
- Ethem Nejat (1909). Selanik Ziraat Mektebini Ziyaret, **Osmanlı Ziraat ve Ticaret Gazetesi**, S. 21, (18 Şubat 1909).
- Ethem Nejat (1909). Ticaret Mekteb-i Âlisi, **Osmanlı Ziraat ve Ticaret Gazetesi**, S. 20, (24 Şubat 1909).
- Ethem Nejat (1909). Ticaretgâh İdaresi, **Osmanlı Ziraat ve Ticaret Gazetesi**, S. 22, (10 Mart 1909).
- Ethem Nejat (1909). Yumurta Ticareti, **Osmanlı Ziraat ve Ticaret Gazetesi**, S. 10, (9 Aralık 1909).
- Ethem Nejat (1910), İstanbul’da Taze Balık Ticareti, **Osmanlı Ziraat ve Ticaret Gazetesi**, S. 14, (13 Şubat 1909).
- Ethem Nejat (1910). “Amerika’da Müslümanlar II”, *Sırat-ı Müstakîm*, C. IV, S. 85, (21 Nisan 1910).
- Ethem Nejat (1910). “Amerika’daki Müslümanlar I”, *Sırat-ı Müstakîm*, C. IV, S. 82, (30 Mart 1910).

- Ethem Nejat (1910). “Amerika’daki Müslümanlar II”, *Sırat-ı Müstakîm*, C. IV, S. 85, (22 Nisan 1910).
- Ethem Nejat (1910). “Çok mu? Yoksa İyi mi?”, *Say ü Amel*, S. 1, (Aralık 1910).
- Ethem Nejat (1910). “Fransız Usûl Tahsil ve Zararlarımız”, *Sırat-ı Müstakîm*, C. V, S. 108, (1910).
- Ethem Nejat (1910). “Gezinti”, *Sırat-ı Müstakîm*, C. VI, S. 138, (1910).
- Ethem Nejat (1910). “Japonya’da Mektebler”, *Sırat-ı Müstakîm*, C. VI, S. 137, (1910).
- Ethem Nejat (1910). “Mekteblerde Alaim-i Cevvîye Rasathaneleri”, *Sırat-ı Müstakîm*, C. V, S. 130, (1910).
- Ethem Nejat (1910). “Terbiye-i Bedeniye”, *Sırat-ı Müstakîm*, C. VI, S. 132, (1910).
- Ethem Nejat (1910). “Terbiye-i Fikriye”, *Sırat-ı Müstakîm*, C. V, S. 126, (1910).
- Ethem Nejat (1910). Avrupa’ya Ticaret Talebesi İ’zâmı, **Osmanlı Ziraat ve Ticaret Gazetesi**, S. 39, (21 Temmuz 1910).
- Ethem Nejat (1910). Bir Tacirin Hikâyesi, **Osmanlı Ziraat ve Ticaret Gazetesi**, S. 23, (17 Mart 1910).
- Ethem Nejat (1910). Bir Tüccarın Hikâyesi, **Osmanlı Ziraat ve Ticaret Gazetesi**, S. 23, 17 Mart 1910.
- Ethem Nejat (1910). Çiftlik Sahipleri, **Osmanlı Ziraat ve Ticaret Gazetesi**, S. 41, (5 Ağustos 1910).
- Ethem Nejat (1910). İktisadımız İçin Ahvâl-i İçtimaiye ve Ahlâkiye, **Osmanlı Ziraat ve Ticaret Gazetesi**, S. 35, (16 Haziran 1910).
- Ethem Nejat (1910). Memleketimiz ve Kooperatif Şirketler, **Osmanlı Ziraat ve Ticaret Gazetesi**, S. 16, (27 Ocak 1910).
- Ethem Nejat (1910). Ticaret Medreseleri, **Osmanlı Ziraat ve Ticaret Gazetesi**, S. 25, (31 Mart 1910).
- Ethem Nejat (1910). Ticaret Mekteb-i Âli’sinde Emtia-yı Ticariye Dersi, **Osmanlı Ziraat ve Ticaret Gazetesi**, S. 30, (12 Nisan 1910).
- Ethem Nejat (1910). Ticari Tenezzüh ve Seyahatler, **Osmanlı Ziraat ve Ticaret Gazetesi**, S. 42, (28 Ağustos 1910).
- Ethem Nejat (1911). “Manastır’da Hayat-ı Aile I”, *Türk Yurdu*, C. I, S. 8, (23 Şubat 1911).
- Ethem Nejat (1911). “Asya Şimendiferleri”, *Sa’y ü Amel*, S. 6, (9 Mart 1911).
- Ethem Nejat (1911). “Bedales Yeni Mektebi”, *Yeni Fikir*, C. I, S. 2, (Ocak 1911).
- Ethem Nejat (1911). “Çocuğun Terbiyesinde Valide”, *Sırat-ı Müstakîm*, C. VII, S. 157, (1911).
- Ethem Nejat (1911). “Hariçteki Dindaşlarımız”, *Sırat-ı Müstakîm*, C. VI, S. 142, (1911).
- Ethem Nejat (1911). “Hicaz ve Bağdat Şimendiferleri”, *Sa’y ü Amel*, (6 Nisan 1911).

- Ethem Nejat (1911). “Hollanda’da Boy Scout”, *Yeni Fikir*, C. I, S. 7, (Haziran 1911).
- Ethem Nejat (1911). “Kız Mektepleri”, *Sırat-ı Müstakîm*, C. VI, S. 156, (1911).
- Ethem Nejat (1911). “Manastır’da Hayat-ı Aile II”, *Türk Yurdu*, C. I, S. 9, (9 Mart 1911).
- Ethem Nejat (1911). “Mekteb Binaları Pavyon Tarzı”, *Sırat-ı Müstakîm*, C. VI, S. 140, (1911).
- Ethem Nejat (1911). “Neden Muallime Yetiştiremiyoruz?”, *Sırat-ı Müstakîm*, C. VI, S. 155, (1911).
- Ethem Nejat (1911). “Tasarruf”, *Sa’y ü Amel*, S. 7, (14 Mart 1911).
- Ethem Nejat (1911). “Tatil Muhacereti I”, *Yeni Fikir*, C.I, S. 4, (Mart 1911).
- Ethem Nejat (1911). “Tatil Muhacereti II”, *Yeni Fikir*, C.I, S. 6, (Mayıs 1911).
- Ethem Nejat (1911). “Terbiye-i Umumide Noksanlık Var”, *Sırat-ı Müstakîm*, C. VII, S. 177, (1911).
- Ethem Nejat (1911). “Yeni Mektebler”, *Yeni Fikir*, C. I, S. I, (Aralık 1911).
- Ethem Nejat (1911). Çalışmak İsteyen Gençlere, **Osmanlı Ziraat ve Ticaret Gazetesi**, S. 158, (13 Ağustos 1911).
- Ethem Nejat (1911). Darümuallimin Kongresi, **Tanin**, (4 Ağustos 1911).
- Ethem Nejat (1911). Darümualliminler-Ziraat-Askerlik, **Tanin**, (25 Mart 1911).
- Ethem Nejat (1911). İş Adamı, **Osmanlı Ziraat ve Ticaret Gazetesi**, S. 163, (24 Eylül 1911).
- Ethem Nejat (1911). Mektebler ve Oyun, **Tanin**, (19 Nisan 1911).
- Ethem Nejat (1912), “Terbiye-i Bedeniyeye Nasıl Ehemmiyet Veriyorlar! Bizde, Avrupa’da”, *Yeni Fikir*, C. I, S. 3, (Şubat 1912).
- Ethem Nejat (1912). “Manastır’ın Tedkikat-ı Hevaiyesi”, *Yeni Fikir*, C. I, S. 5, (Nisan 1912).
- Ethem Nejat (1913). “Kahraman Nuri”, *Çocuk Dünyası*, S. 7, (Nisan 1913).
- Ethem Nejat (1913). “Almanya ve İngiltere’nin İktisad Mesra’sı”, *Toprak*, S. 4, (Mayıs 1913).
- Ethem Nejat (1913). “Bal Bahçesi”, *Yeni Fikir*, C. III, S. 17, (Kasım 1913).
- Ethem Nejat (1913). “Bulgaristan İle Ticaret Muahedesi”, *Toprak*, S. 12, (Eylül 1913).
- Ethem Nejat (1913). “Ders-Terbiye”, *Yeni Fikir*, C. III, S. 18, (Aralık 1913).
- Ethem Nejat (1913). “Doktor Leitz’in Mektebi”, *Yeni Fikir*, C. I, S. 5, (Nisan 1913).
- Ethem Nejat (1913). “Harici Ticaretimiz ve İstihlâk-ı Millî”, *Toprak*, S. 3, (Nisan 1913).

- Ethem Nejat (1913). “Mekteplerde Askerlik ve İsveç Jimnastiği I”, *Yeni Fikir*, C. III, S. 18, (Aralık 1913).
- Ethem Nejat (1913). “Mekteplerde Canlı, Âteşin Bir Hayat İsteriz!”, *Yeni Fikir*, C. II, S. 14, (Ağustos 1913).
- Ethem Nejat (1913). “Muallimlikte Saadet Var Mıdır?”, *Yeni Fikir*, C. 3, S. 15, (Eylül 1913).
- Ethem Nejat (1913). “Müdafaa-i Milliye ve Terbiye I”, *Yeni Fikir*, C. II, S. 8, (Şubat 1913).
- Ethem Nejat (1913). “Müdafaa-i Milliye ve Terbiye II”, *Yeni Fikir*, C. II, S. 9, (Mart 1913).
- Ethem Nejat (1913). “Müdafaa-i Milliye ve Terbiye III”, *Yeni Fikir*, C. II, S. 10, (Nisan 1913).
- Ethem Nejat (1913). “Müdafaa-i Milliye ve Terbiye IV”, *Yeni Fikir*, C. II, S. 11, (Mayıs 1913).
- Ethem Nejat (1913). “Müdafaa-i Milliye ve Terbiye V”, *Yeni Fikir*, C. III, S. 13, (Temmuz 1913).
- Ethem Nejat (1913). “O Zengin ve Mesut Oldu”, *Toprak*, S. 2, (Nisan 1913).
- Ethem Nejat (1913). “Ticarete Başlamak İsteyenlere Kârlı Bir İş”, *Toprak*, C. I, S. 5, (Mayıs 1913).
- Ethem Nejat (1913). “Vatan Neye Derler?”, *Yeni Fikir*, C. III, S. 17, (Kasım 1913).
- Ethem Nejat (1913). “Yeni Lisan ve Tekâmülü”, *Yeni Fikir*, C. II, S. 8, (Şubat 1913).
- Ethem Nejat (1913). “Ziraat mı Evvel? Ticaret mi?”, *Toprak*, S. 2, (Nisan 1913).
- Ethem Nejat (1914). “Dağlı, Bayırlı, Ovalı, Yaylalı Olmalıyız! I”, *Yeni Fikir*, C. III, S. 19, (Ocak 1914).
- Ethem Nejat (1914). “Dağlı, Bayırlı, Ovalı, Yaylalı Olmalıyız! II”, *Yeni Fikir*, C. III, S. 20, (Mart 1914).
- Ethem Nejat (1914). “Mekteb Binalarıyla Dâhilleri”, *Yeni Fikir*, C. III, S. 22, (Mayıs 1914).
- Ethem Nejat (1914). “Mekteplerde Askerlik ve İsveç Jimnastiği II”, *Yeni Fikir*, C. III, S.19, (Ocak 1914).
- Ethem Nejat (1914). “Robert Baden Powel”, *Yeni Fikir*, C. III, S. 22, (Haziran 1914).
- Ethem Nejat (1914). “Zengin Böcekçi”, *Yeni Fikir*, C. III, S. 19, (Ocak 1914).
- Ethem Nejat (1918). “Evlatsız Anneler”, *Türk Kadını*, C. I, S. 4, (1918).
- Ethem Nejat (1918). “Evsiz, Barkısz Hanımlar”, *Türk Kadını*, C. I, S. 6, (Temmuz 1918).
- Ethem Nejat (1918). “Oba Mektebinde Oba Çocuklarıyla”, *Talebe Defteri*, S. 51-52, (Mayıs 1918).
- Ethem Nejat (1919). “Âli ve İbtidai Darümualliminlerimizde”, *Beşer ve Tabiat*, S. 4, (21 Ağustos 1919).

- Ethem Nejat (1919). “Bugünkü İbtidai Mekteblerimiz”, *Kurtuluş*, S. 2, (20 Ekim 1919).
- Ethem Nejat (1919). “Proletarya Kimlerdir?”, *Kurtuluş*, S. 1, (Eylül 1919).
- Ethem Nejat (1919). “Sosyalizm ve Ferdiyetçiler”, *Kurtuluş*, S. 3, (20 Kasım 1919).
- Ethem Nejat (1920). “Serseriler-Terbiye-Sermaye”, *Kurtuluş*, S. 5, (Şubat 1920).
- Ethem Nejat (2001). **Türklük Nedir ve Terbiye Yolları**, (Haz. Faruk Öztürk), İstanbul: Kızılelma Yayıncılık..
- Findley, C. V. (1989). **Ottoman Civil Officialdom**, Princeton.
- Findley, C. V. (1994). **Osmanlı Devletinde Bürokratik Reform Bâbîâli (1789-1922)**, İstanbul: İz Yayıncılık.
- Fortna, B. C. (2005). **Mekteb-i Hümayûn Osmanlı İmparatorluğu’nun Son Döneminde İslâm, Devlet ve Eğitim**, (Çev. Pelin Sıral), İstanbul: İletişim Yayınları.
- Gelişli, Y. (2005). “The Development of Teacher Training in the Ottoman Empire from 1848 to 1918”, *South-East Europe Review*, (3/2005).
- Gencer, M. (2003). **Jöntürk Modernizmi ve “Alman Ruhu”**, İstanbul: İletişim Yayınları.
- Georgeon, F. (1986). **Türk Milliyetçiliğinin Kökenleri Yusuf Akçura**, (Çev. Alev Er), Ankara: Yurt Yayınları.
- Gündüz, M. (2007). **II. Meşrutiyet’in Klasik Paradigmaları, İctihad, Sebilü’r-Reşad ve Türk Yurdu’nda Toplumsal Tezler**, Ankara: Lotus Yayınları.
- Gürünlü Hilmi (1909). “İslahat-ı Medaris Hakkında Bir Mütalaa”, *Sırat-ı Müstakîm*, (1 Aralık 1909).
- Güven, İ. (2003). “Osmanlıdan Günümüze İzciliğin Gelişimi ve Türk Eğitim Tarihindeki Yeri”, *Ankara Üniversitesi Eğitim Bilimleri Fakültesi Dergisi*, C. XXXVI, S. 1-2, (2003).
- Hanioglu, Ş. (1981). **Bir Siyasal Düşünür Olarak Doktor Abdullah Cevdet ve Dönemi**, İstanbul: Üçdal Neşriyat.
- Haupt, G., Dumont, P. (1977). **Osmanlı İmparatorluğunda Sosyalist Hareketler**, İstanbul: Gözlem Yayınları.
- Hergüllü-Şahin, M. (2005). “Paramiliter Osmanlı Genç Dernekleri ve Osmanlı Genç Dernekleri Mecmuası”, *Bilgi ve Bellek*, S. 4, (Yaz 2005).
- Hızlı, M. (1999). “Osmanlı Sıbyan Mektepleri” , **Osmanlı**, (Ed. Güler Eren), C. V, Ankara: Yeni türkiye Yayınları.
- Hızlı, M. (1999). **Mahkeme Sicillerine Göre Osmanlı Klasik Döneminde İlköğretim ve Bursa Sıbyan Mektepleri**, Bursa: Uludağ Üniversitesi Basımevi.
- Hikmet Refik (1909). Maarif Nazırı Beyefendiye: Tıp Fakültesi, **Tasvir-i Efkar**, (7 Eylül 1909).
- Hüseyin Cahid (1910). Maarif İçin, **Tanin**, (7 Nisan 1910).
- Hüseyin Cahid (1911). Kırk Dörtte Bir, **Tanin**, (26 Ağustos 1911).

- Hüseyin Remzi (1914). “Darümualliminlerde Ziraat”, *Yeni Fikir*, C. III, S. 20, (Mart 1914).
- Hüseyin Şükrü (1908). Mekteb Programları, **Tanin**, (1 Ekim 1908).
- İhsan (1909). Kışlalarda Amelî Ziraat Dersleri, **Osmanlı Ziraat ve Ticaret Gazetesi**, S. 21, (5 Mart 1909).
- İhsanoğlu, E. (2004). “Ottoman Educational Institutions during the Reform Period”, Foundation for Science Technology and Civilisation, (April 2004).
- İhsanoğlu, E. (2004). “The Madrasas of the Ottoman Empire”, Foundation for Science Technology and Civilisation, (April 2004).
- İlgürel, M. (1988). “Devşirme”, *DİA*, C. I, İstanbul, (1988).
- İpşirli, M. (1995). “Enderun Mektebi”, *DİA*, C. XI, İstanbul, (1995).
- İsmail Hakkı, “Terbiyede İnkılâp Lazım”, *Yeni Fikir*, C. II, S. 12, (Haziran 1913).
- İzzet Ulvi (1912). “Türklük Duygusu Osmanlılık Fikrine Mani mi?”, *Türk Yurdu*, C. II, S. 4, (27 Haziran 1912).
- Kafadar, O. (1997). **Türk Eğitim Düşüncesinde Batılılaşma**, Ankara: Vadi Yayınları.
- Kakinç, S. H. (1999). “Mustafa Suphi ve Yoldaşlarını İttihadçılar mı Öldürdü?”, *Toplumsal Tarih*, S. 61, (Ocak 1999).
- Kansu, A. (2001). **1908 Devrimi**, İstanbul: İletişim Yayınları.
- Karabekir, K. (1960). **İstiklal Harbimiz**, İstanbul: Türkiye Basımevi.
- Karaküçük, S. (2000). “Osmanlı’da İzciliğin Paramiliter Görünümü”, **Osmanlı’da Spor Sempozyumu, (Bildiriler)**, Konya.
- Karal, E. Z. (1999). **Osmanlı Tarihi**, C. IX, Ankara: Türk Tarih Kurumu Yayınları.
- Karal, E. Z. (1999). **Osmanlı Tarihi**, C. VII, Ankara: Türk Tarih Kurumu Yayınları.
- Koçer, H. A. (1967). **Türkiye’de Öğretmen Yetiştirme Problemi (1848-1967)**, Ankara: Yargıçoğlu Matbaası.
- Koçer, H. A. (1991). **Türkiye’de Modern Eğitimin Doğuşu ve Gelişimi (1773-1923)**, İstanbul: Milli Eğitim Bakanlığı Yayınları.
- Kodaman, B. (1999). **Abdülhamid Devri Eğitim Sistemi**, Ankara: Türk Tarih Kurumu Yayınları.
- Kuran, A. B. (1945). **İnkılâp Tarihimiz ve Jöntürkler**, İstanbul:
- Kurnaz, Ş. (1996). **II. Meşrutiyet Döneminde Türk Kadını**, İstanbul: Milli Eğitim Bakanlığı Yayınları.
- **Kurtuluş** (1975). (Haz. Haydar Bulak), İstanbul: Anadolu Yayınları.
- Kuzucuoğlu Tahsin (1914). “Güçlülük”, *Türk Yurdu*, C. VI, S. 6, (28 Mayıs 1914).
- Lewis, B. (2008). **Modern Türkiye’nin Doğuşu**, Ankara: Arkadaş Yayınları.
- M. Ziya (1908). Mekteblerimiz, **Serbesti**, (18 Aralık 1908).
- Mahmud Cevad (2002). **Maârif-i Umûmiye Nezâreti Tarihçe-i Teşkilât ve İcrââtı**, (Haz. Mustafa Ergün vd.), Ankara: Milli eğitim Bakanlığı Yayınları.

- Mardin, Ş. (2007). **Jön Türklerin Siyasi Fikirleri 1895-1908**, İstanbul: İletişim Yayınları.
- Martal, A. (1999). “Osmanlı Sanayileşme Çabaları (XIX. Yüzyıl), **Osmanlı**, (Ed. Güler Eren), C. III. Ankara: Yeni Türkiye Yayınları.
- Mehmed Halid (1912). Bizde Yapılacak İşler, **Tanin**, (14 Şubat 1912).
- Mehmed Zeki (1912). “Kargalar”, *Yeni Fikir*, C. I, S. 7, (Haziran 1912).
- Mehmed Zeki (1913). “Rumeli’deki Türkler Ne Olacak?”, *Yeni Fikir*, C. II, S. 10, (Nisan 1913).
- Mehmed Zeki, “Ağaç Bayramı”, *Yeni Fikir*, C. III, S. 21, Mayıs 1914
- Mehmet Hilmi (1910). Muhtaç Olduğumuz Muallimlerin Adeti Elli Bin, **İkdam**, (7 Ocak 1910).
- Muallim Harunreşid (1913). “Mekteb Gezintileri”, *Talebe Defteri*, S. 8, (10 Eylül 1913).
- Mutlu, Ş. (1996). “II. Meşrutiyet Devrinde İstatistik Bilgileriyle Eğitim”, *Belgeler, Türk Tarih Belgeleri Dergisi*, C. XVII, S. 21’den Ayırbaşım.
- Nafi Atuf (1930). **Türkiye Maarif Tarihi Hakkında Bir Deneme I-II**, Ankara: Ahmet Halit Kitabhanesi.
- Nalçakan, M. (1995). “Turan Numune Mektebi’nden Atatürk ve Cumhuriyet Tarihi Müzesine”, *Anadolu Sanat*, S. 3, (Nisan 1995).
- Ortaylı, İ. (2005). **İmparatorluğun En Uzun Yüzyılı**, İstanbul: İletişim Yayınları.
- Ortaylı, İ. (2007). **Batılılaşma Yolunda**, İstanbul: Merkez Kitapçılık.
- Öz, M. (1997). **Osmanlı’da “Çözülme” ve Gelenekçi Yorumcuları**, İstanbul: Dergâh Yayınları.
- Özalp, R. (1982). **Milli Eğitimle İlgili Mevzuat (1857-1923)**, İstanbul: Milli Eğitim Bakanlığı Yayınları.
- Özcan, A. (1992). “Tanzimat Döneminde Öğretmen Yetiştirme Meselesi”, *150. Yılında Tanzimat*, (Haz. Hakkı Dursun Yıldız), Ankara: Türk Tarih Kurumu Yayınları.
- Öztürk, F. (1999). “Türk Eğitim Düşüncesinde Bir Tarım Köyü Ütopyası: Mesut Köy”, *Tarih ve Toplum*, C. XXXI, S. 182, (Şubat 1999).
- Öztürkmen, A. (2002). “Mehmet Fetgeri Şuenu ve Kadında Terbiye-i Bedeniye”, *Tarih ve Toplum*, C. XXXVII, S. 219, (Mart 2002).
- Pakalın, M. Z. (1993). **Osmanlı Tarih Deyimleri ve Terimleri Sözlüğü**, C. II, İstanbul: (Milli Eğitim Bakanlığı Yayınları).
- Parlatır, İ.- Çetin, N. (1999). **Genç Kalemler Dergisi**, Ankara: Türk Dil Kurumu Yayınları.
- Rodoslu Ahmed Kemal (1913). “Öç Duygularından”, *Çocuk Dünyası*, S. 13, (19 Temmuz 1913).
- Rogan, E. R. (1996). “Aşiret Mektebi: Abdülhamid II’s School for Tribes (1892-1907)”, *International Journal of Middle East Studies*, 28 (1996).

- S. Korkud (1913), “Öç Türküsü”, *Çocuk Dünyası*, S. 34, (27 Kasım 1913).
- Sabri Cemil (1913). “Çocuk Bahçeleri”, *Yeni Fikir*, C. II, S. 16, (Ekim 1913).
- Sadi K. (1994). **Türkiye’de Sosyalizmin Tarihine Katkı**, İstanbul: İletişim Yayınları.
- Saffet (1914). “İntikam”, *Talebe Defteri*, S. 16, (1 Ocak 1914).
- Sakaoglu, N. (1991). **Osmanlı Eğitim Tarihi**, İstanbul: İletişim Yayınları.
- Sakaoglu, N. (2003). **Osmanlı’dan Günümüze Eğitim Tarihi**, İstanbul: Bilgi Üniversitesi Yayınları.
- Sarımay, Y. (2008). **Türk Milliyetçiliğinin Tarihi Gelişimi ve Türk Ocakları**, İstanbul: Ötüken Yayınları.
- Sarısamam, S. (2000). “Birinci Dünya Savaşı Sırasında İhtiyat Kuvveti Olarak Kurulan Osmanlı Genç Dernekleri”, *OTAM*, S. 11, (2000).
- Sâti (1911). Avrupa Teşkilâtından Nasıl İstifade Etmeli, **Tanin**, (5 Mayıs 1911).
- Sâti (1911). İslahata Nereden Başlamalı?, **Tanin**, (2 Mayıs 1911).
- Sâti (1909). Terbiye-i Avam İçin, **Tasvir-i Efkâr**, (30 Temmuz 1909).
- Sâti (1913). “Tahsil-i İbtidai Hakkında”, *İçtihad*, S. 67, (23 Mayıs 1913).
- Sayılğan, A. 1972. **Türkiye’de Sol Hareketler (1871-1972)**, 2. bs., İstanbul: Hareket Yayınları.
- Seniha Nezahat (1908). Kızlarımızın Ahlâk ve Terbiyesi, **Millet**, (26 Ekim 1908).
- Shaw, S. J. (2004). **Osmanlı İmparatorluğu ve Modern Türkiye**, (Çev. Mehmet Harmancı), C. II, İstanbul: E Yayınları.
- Somel, S. A. (2001). **The Modernization of Public Education in the Ottoman Empire (1839-1908)**, Islamization, Autocracy, and Discipline (Ottoman Empire and Its Heritage), Leiden..
- Sungu, İ. (1941). “Mekteb-i Maarif-i Adliye’nin Tesisi”, *Tarih Vesikaları*, No. 3, (Birinciteşrin 1941).
- Süleyman Han (1914). “Açık Mektuplar”, *Türk Yurdu*, C. 5, S. 125, (4 Ocak 1914).
- Süleyman Nazif (1909). Avrupa’ya Talebe İ’zâmı, **Tasvir-i Efkâr**, (22 Ağustos 1909).
- Süleyman Nazif (1909). Tahsil-i İbtidai, **Tasvir-i Efkâr**, (3 Temmuz 1909).
- Şişman, A. (2003). “Osmanlı Öğrencilerinin Paris’te Tahsil Yaptıkları Mısır ve Ermeni Mektepleri”, *Afyon Kocatepe Üniversitesi, Sosyal Bilimler Dergisi*, C. V, S. 2, (Aralık 2003).
- Şişman, A. (1989). **Galatasaray Mekteb-i Sultânîsinin Kuruluş ve İlk Eğitim Yılları (1868-1871)**, İstanbul: İstanbul Üniversitesi Edebiyat Fakültesi Yayınları.

- Şişman, A. (1999). “XIX: Yüzyılın Başlarında Fransa’da İlk Osmanlı Öğrencileri”, **Osmanlı**, (Ed. Güler Eren), C. V, Ankara: Yeni Türkiye Yayınları.
- Şişman, A. (2004). **Tanzimat Döneminde Fransa’ya Gönderilen Osmanlı Öğrencileri**, Ankara: Türk Tarih Kurumu Yayınları.
- Şişmanov, D. (1990). **Türkiye İşçi ve Sosyalist Hareketi**, (Haz. Ayşe ve Ragıp Zarakolu) İstanbul: Belge Yayınları.
- Tekeli İ. - İlkin, S. (1999). **Osmanlı İmparatorluğu’nda Eğitim ve Bilgi Üretim Sisteminin Oluşumu ve Dönüşümü**, Ankara: Türk Tarih Kurumu Yayınları.
- Tevetoğlu, F. (1966). “Komünist Yuvaları Hâline Getirilmek İstenmiş Köy Enstitüleri’nin Kurucusu Tonguç Baba’larının Pîri: Kızıl Komünist Ethem Nejat Kimdir?”, *Komünizme ve Komünistlere Karşı Türk Basını*, Fasikül 10, Ankara, (1966).
- Tevetoğlu, F. (1967). **Türkiye’de Sosyalist ve Komünist Faâliyetler (1910-1960)**, Ankara: Ayyıldız Maatbaası.
- Toker, M. (1971). Sağda ve Solda Vuruşanlar, **Milliyet**, (11 Mayıs 1971).
- Tonguç, E. (1970). **Devrim Açısından Köy Enstitüleri ve Tonguç**, İstanbul: Ant Yayınları.
- Tonguç, İ. H. (1947). **Canlandırılacak Köy**, İstanbul: Remzi Kitabevi.
- Toprak Z. (1995). **Milli İktisat-Milli Burjuvazi**, İstanbul: Tarih Vakfı Yurt Yayınları.
- Toprak, Z. (1979). “İttihad ve Terakki’nin Paramiliter Gençlik Örgütleri”, *Boğaziçi Üniversitesi Dergisi*, C. 7, (1979).
- Toprak, Z. (1999). “II. Meşrutiyet’ten Mütareke Yıllarına: Türkiye’de İzciliğin İlk Evresi”, *Tombak*, S. 24, (Şubat 1999).
- Tosh, J. (1997). **Tarihin Peşinde**, (çev. Özden Arıkan), İstanbulTarih Vakfı Yurt Yayınları.
- Tuna, T. (1999). “Galatasaray’da İzcilik”, *Tombak*, S. 28, (Ekim-Kasım 1999).
- Tunaya, T. Z. (2007). **Türkiye’de Siyasal Partiler**, C. I-II, İstanbul: İletişim Yayınları.
- Tunçay, M. (1989). “Meb’us Namzedimiz Ethem Nejat Bey Eskişehir’de Ne Yaptı?”, *Tarih ve Toplum*, S. 61, (Ocak 1989).
- Tunçay, M. (2000). **Türkiye’de Sol Akımlar-I (1908-1925)**, II. Bs., İstanbul: BDS Yayınları.
- Tunçay, M. (2005). “1920’lerde Sol Hareket”, **1920-21’ler Türkiye’si ve Mustafa Suphi’lerin Dönüşü**, (Sempozyum Bildirileri), İstanbul: Tüstav Yayınları.
- Turan, M. (1969). **Kültür Değişmeleri, Sosyal Psikoloji Bakımından Bir Tetkik**, İstanbul: Milli eğitim Bakanlığı Yayınları.
- Tüccarzâde İbrahim Hilmi (2000). **Maarifimiz ve Servet-i İlmiyemiz**, (Haz. Melek Dosay Gökdoğan), Ankara: Kültür Bakanlığı Yayınları.

- Ubeydullah (1909). Medreselerimizden Nasıl Adam Yetiştir?, Tasvir-i Efkâr, (21 Haziran 1909).
- Ubeydullah (1909). Medreselerimizin Islahı, **Tasvir-i Efkâr**, (19 Haziran 1909).
- Unat, F. R. (1964). **Türkiye Eğitim Sisteminin Gelişmesine Tarihi bir Bakış**, Ankara: Milli eğitim Bakanlığı Yayınları.
- Uzgören, G. (1984). **İzcilik Tarihi**, İstanbul: Yaylacık Matbaası.
- Uzunçarşılı, İ. H. (1956). “1908 Yılında II. Meşrutiyet’in Ne Suretle İlan Edildiğine Dair Vesikalar”, *Bellekten*, C. XX, S. 77, (1956).
- Uzunçarşılı, İ. H. (1984). **Osmanlı Devletinin Merkez ve Bahriye Teşkilatı**, Ankara: Türk Tarih Kurumu Yayınları.
- Uzunçarşılı, İ. H. (1988). **Osmanlı Devletinin İlmiye Teşkilatı**, Ankara: Türk Tarih Kurumu Yayınları.
- Ülken, H. Z. (1979). **Türkiye’de Çağdaş Düşünce Tarihi**, İstanbul: Ülken Yayınları.
- Vuibert, P. (1911). **Les Boy Scouts**, (Osmanlıcaya çev. Bir Yurtçu), Paris: Türk Yurdu Neşriyatı.
- Yazıcı, M. (1973). **Tanzimat’tan Bu Yana Milli Eğitim Bakanları, Başbakanlar ve Atatürk**, Ankara: Emel Matbaacılık.
- Yetkin, S. (1996). “İzmir Milli Kütüphane Heyet-i İlmiyesi’nin Numune Köy Projesi (1916)”, *Toplumsal Tarih*, S. 29, (Mayıs 1996).
- Yetkin, S. (1997). “İttihad ve Terakki’nin Paramiliter Gençlik Örgütleri: Osmanlı Genç Dernekleri ve Bunların Yayın Organlarındaki Milliyetçi Söylemler”, **Tarih ve Milliyetçilik I. Ulusal Tarih Kongresi (Bildiriler)**, Mersin Üniversitesi Fen-Edebiyat Fakültesi, (30 Nisan-2 Mayıs 1997).
- Yılmaz, T. (1978). “İlk Eğitim Reformu”, *Ülke*, S. 4, (1978).
- Yusuf Akçura (2001). **Yeni Türk Devletinin Öncüleri 1928 Yılı Yazıları**, (Haz. Nejat Sefercioğlu), Ankara: Kültür Bakanlığı Yayınları.
- Yücel, H. Â. (1994). **Türkiye’de Orta Öğretim**, Ankara: Kültür Bakanlığı Yayınları.
- Zengin, Z. S. (2002). **II. Meşrutiyette Medreseler ve Din Eğitimi**, Ankara: Akçağ Yayınları.
- Ziya Gökalp (1971). **Kızıl Elma**, İstanbul: Göktuğ Yayınevi.
- Ziya Gökalp (1973). **Terbiyenin Sosyal ve Kültürel Temelleri**, (Haz. Rıza Kardaş), İstanbul: 1001 Temel Eser Yayınları.
- Ziyetullah Nevşirvanov (2004). Ethem Nejat Arkadaş, 28-29 Kânunusani 1921 Karadeniz Kıyılarında Parçalanan Mustafa Suphi ve Yoldaşlarının İkinci Yıldönümleri, Moskova 1923 Mustafa Suphi ve Yoldaşları, (Çevrim Yazı Burhan Tuğsavul), İstanbul: Tüstav Yayınları.
- Ziyetullah Nuşirevan (1917). “Eskişehir Sancağında Nüfus Hareketi”, *Türk Yurdu*, C. XI, S. 9, (4 Ocak 1917).

EKLER

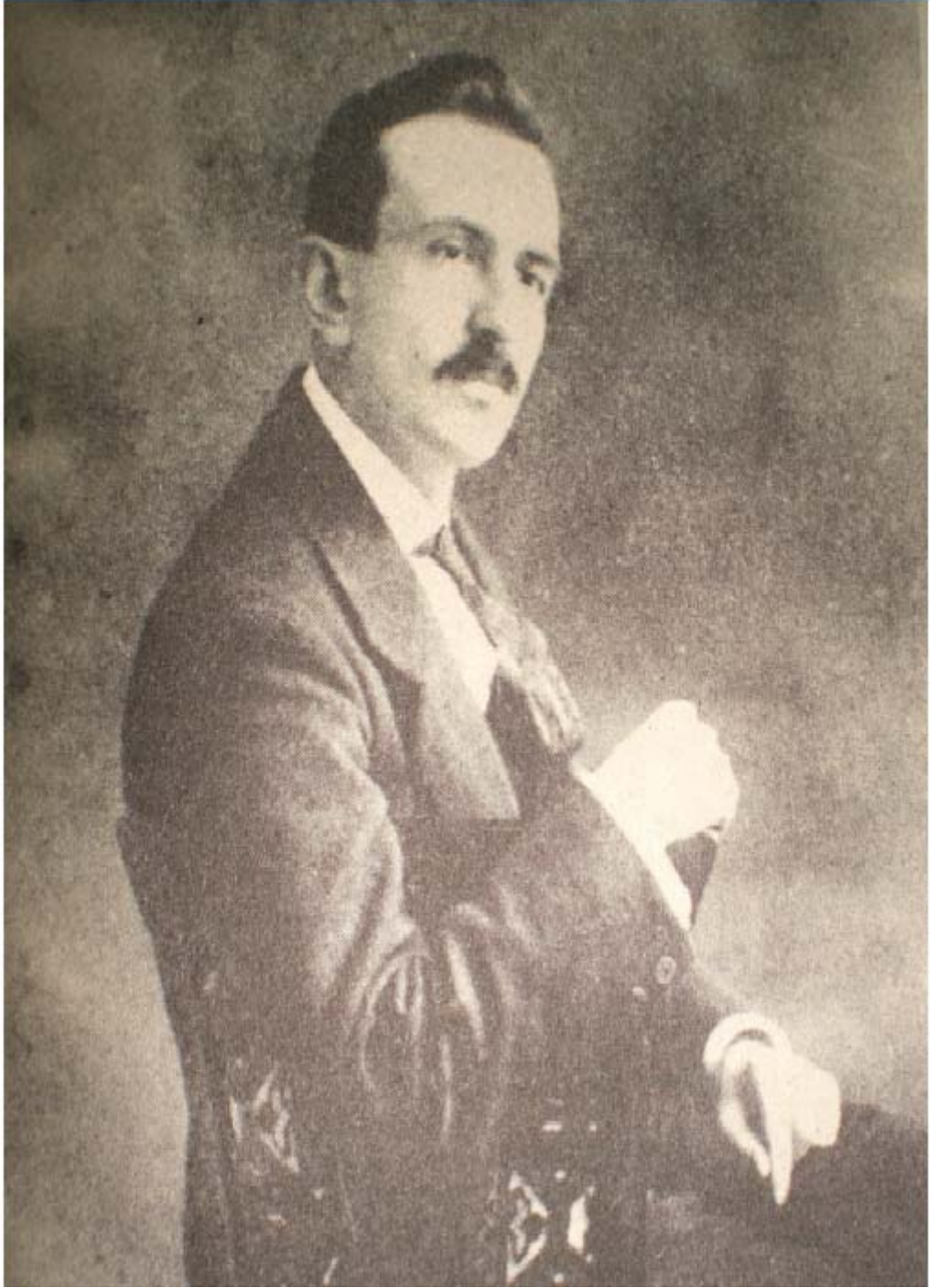

Ek 1: Ethem Nejat Bey (Kaynak: Yeni Fikir, C. III, S. 2,1 Mayıs 1914)



Ek 2: Ethem Nejat Bey Eskişehir Maarif Müdürü İken Eski Türk Kıyafetleri İle
(1916)
(Kaynak: Turan İlköğretim Okulu Arşivi)



Ek 3: Turan Numune Mektebinin Açılış Merasimi (1916)
(Üst Tarafa Ortada Kolu Dayalı Olarak Duran Kişi Ethem Nejat Bey'dir)
(Kaynak: Turan İlköğretim Okulu Arşivi)



Ek 4: Turan Numune Mektebi Açılış Merasimi (1916) (Kaynak: Turan İlköğretim Okulu Arşivi)

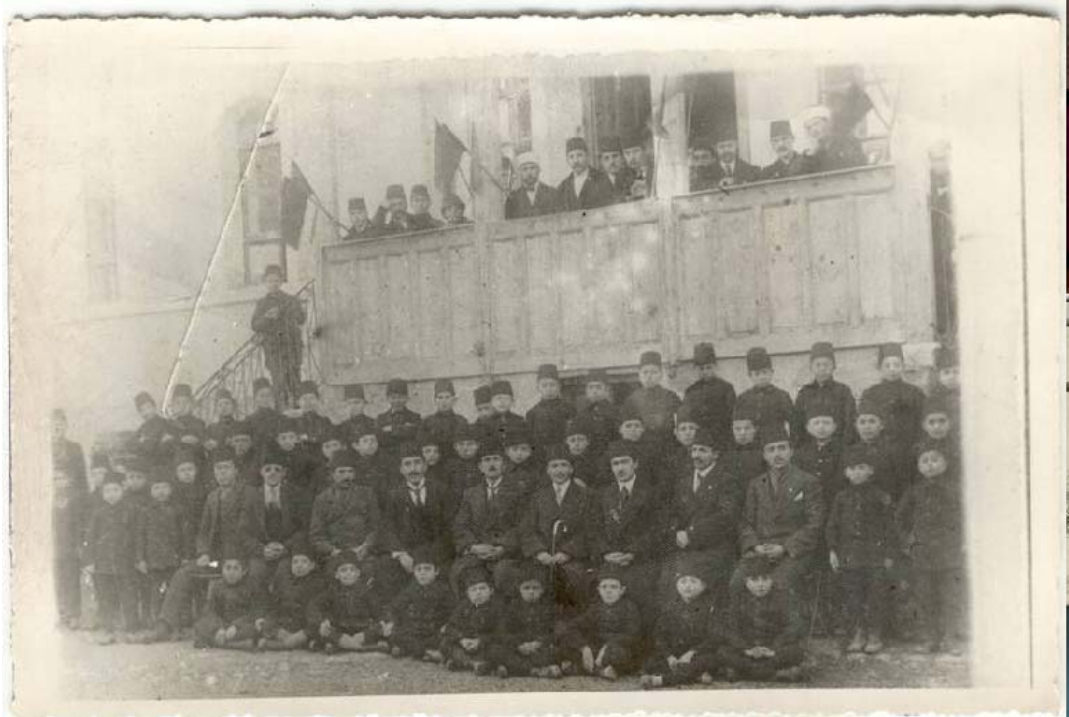

Ek 5: Turan Numune Mektebi (İkinci sırada oturanlardan soldan beşinci Ethem Nejat Bey'dir) (Kaynak: Turan İlköğretim Okulu Arşivi)



Ek 6: Ethem Nejat Bey'in Eskişehir'de Kurulmasına Öncülük Ettiği İzçiler
(Kaynak: Eskişehir Eğitim Tarihi)



Ek 7: Manastır Darülmualimininde Terbiye-i Bedeniye Dersi (Sol Başta Oturan Müdür Ethem Nejat Bey'dir) (Kaynak: Yeni Fikir)



Ek 8: Eskişehir İzcileri (1916) (Turan İlköğretim Okulu Arşivi)

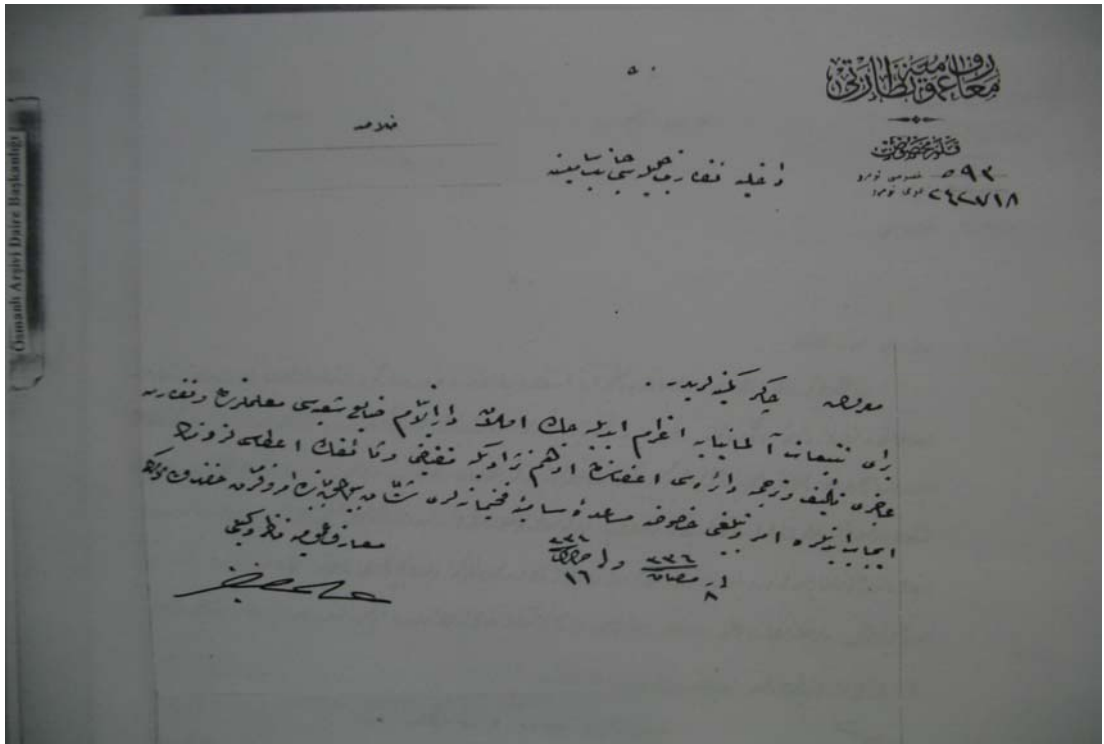

Ek 9: Ethem Nejat Bey'in Almanya'ya Gönderilmesi İçin Gereken İzinin Verilmesi Hakkında Dâhiliye Nezaretine Yazılan Vesika (BOA. DH. EUM. SSM., Dosya No: 60, Gömlek No: 36, 16 N 1336.)

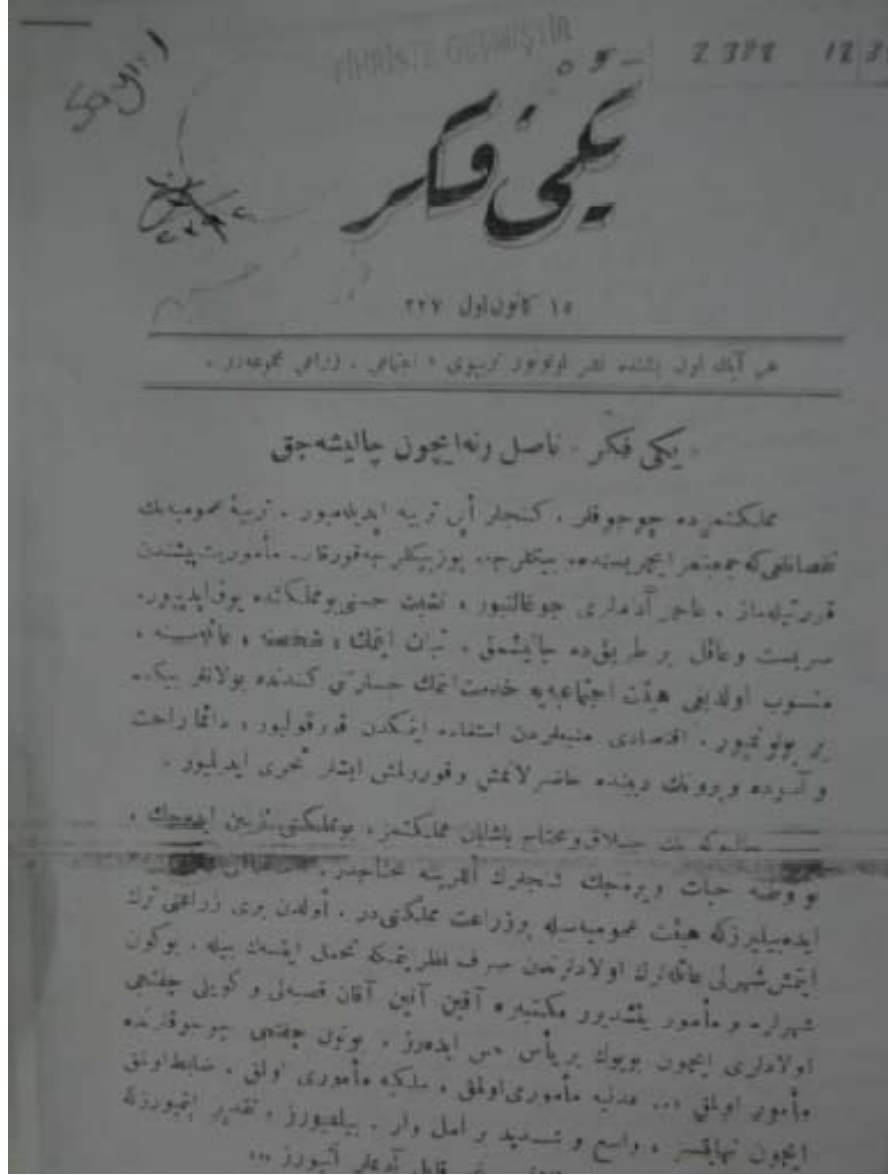

Ek 10: Ethem Nejat ve Ferid Bey Tarafından Manastır'da Çıkarılmaya Başlanılan Yeni Fikir Dergisinin İlk Sayısı (15 Kânunuevvel 327)



Ek 11: 1913 Senesi Ağaç Bayramında Bursa Darülmuallimin Talebe ve Muallimlerinden Bazıları (Kaynak: Yeni Fikir)

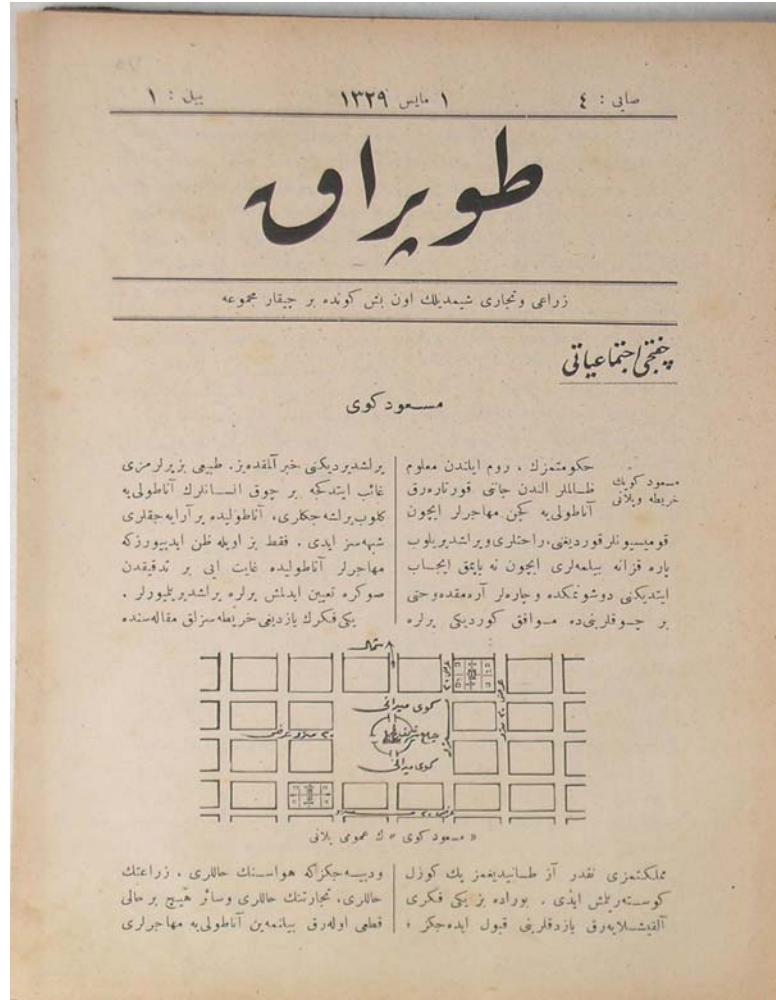

Ek 12: Ethem Nejat Bey'in Sorumlu Müdür Olduğu Toprak Dergisinin 4. Sayısı



Ek 13: Ethem Nejat Bey'in Yeni Fikir ve Toprak Dergilerini Beraber Çıkardığı Muallim Arkadaşı Ferid Bey (Kaynak: Yeni Fikir)

Ek 14: Ethem Nejat ve Ferid Bey'in Ağaç Bayramları Hakkında Ziraat ve Ticaret Nezaretine Sundukları Muhtıra

Ağaç Bayramları Hakkında

Ağaç bayramları hakkında vuku bulan talep üzerine gazetemiz müessisleri tarafından Ziraat ve Ticaret Nezaretine takdim edilen muhtıradır:

- 1- Büyük küçük vatandaşların müctemian ve eğlence ile ağaç dikmelerine "ağaç bayramı" unvanı verilir*.
- 2- Ağaç bayramları şu gaye ve maksada binaen yapılır: ormanları mahvedilen yerlere yeniden ormanlar yetiştirmek, sıhhat-i umumiyeye ve ziraata hadim ormanlar yetiştirmek, orada yetişmesi mümkün olan nadir ve iyi cins ağaçlardan yetiştirmek, toprağı fena ve çıplak olan yerlerle, çıplak olan dağlarda orman yetiştirmek, ziynet ve tenezzüh ormanları ve sokaklara sıra ve arı ağaçlar yetiştirmek.
- 3- Orman yetiştirmeden evvel fenni tetkikat ve tettebbuat yapılmalıdır. Fenni tetkikatı yapacak ziraat ve orman müdürleri ile bunlara merbut fen memurları ve Darümuallimin ziraat muallimleridir. Mütehassıs ve mütefenninler tarafından ayrı ayrı yapılan tetkikatın neticesini bildiren rapor bir içtimaide okunmalı ve yapılacak orman hakkında karar-ı kati verilmelidir. Tetkikatta başlıca nazar-ı dikkate alınacak mevad: ahval-i hevaiye ve ceviyye, denizden irtifa, dağ ve tepelerin ve rüzgârların mevkii, toprakların cinsi ve nevi, tohumların veya fidanların havas-ı mahsusası ve saire... Hükümet raporunu resmen gazetelerle ve broşürlerle ilan eder; broşürlerin binlerce nüshasını meccanen tevzi' eder. Tetkikat yapılmadan, evvelce hazırlanmadan vücuda gelen ormanlardan bir faide mamul değildir.
- 4- Mevkiin ve iklimin yetiştirebileceğı ve besleyebileceğı tahakkuk eden iyi cinsler tayin edildikten sonra fidan yetiştirilmelidir. Fidanları aşağıda izah edeceğimiz ahali ve mektep ormancılık mektep heyet ve cemiyetleri yetiştirebilecekleri gibi keza orman ve ziraat memurları da tecrübe tarlalarında, numune çiftliklerinde, ziraat mektebi, Darümuallimin bahçelerinde, tarlalarında yetiştirilmelidir. Bazı ormanlar tohumla yetişir; tohumla yetiştirilmeyecek ormanlar için icap eden tohum meccanen tevzi' edilmelidir.
- 5- Ağaç bayramları ile oran yetiştirecek ve ağaç gars edecekler şunlardır:
 - (1) Mektep talebeleri ve mektep orman ve ziraat cemiyetleri
 - (2) Mahalle veya karye veya kasaba ahali, orman cemiyetleri, spor heyetleri, seyahat ve tenezzüh cemiyetleri
 - (3) Askerler.
- 6- Ağaç bayramları iptidai, rüşdi, idadi, Darümuallimin, sultânî, darülfünun, âli, umumi, hususi mektepler hepsi eyyam-ı muayenede orman vücuda getirmek üzere ağaç bayramı yapmalıdır. Âli mektep ile darülfünunu katiyen bertaraf etmemelidir. Bilhassa bu münevver talebelerin ağaç bayramına iştirakleri ve buna rapt-ı kalp eylemeleri lazımdır. Darülfünunun ağaç bayramı halk üzerinde manevi ve derin bir tesir yapar. Mesela İstanbul gibi binlerce talebesi bulunan darülfünunun ağaç bayramı insal-i hazıra ve atiyeye ne büyük hisler bırakır. Taşrada da en büyük ve en küçük mekteplerin bu faidesi vardır. Ağaç dikmeyecek kadar ufak olan iptidai efendileri arkadaşları, büyük ağabeyleri dikerken seyretmek ve onların heveslerini tahrik etmek üzere orman yapılan meydana getirilmeli ve onlarda bayrama bu vecihle iştirak ettirilmelidir.
- 7- Umum mekteplerde (ziraata ve ormanlara ve hayvanlara muavenet) namı altında hususi bir nizamname-i mahsusayla beraber birer cemiyet teşkil edilerek [Bu pek

* Dördüncü ve beşinci sayılarımızda ağaç bayramları hakkında mükemmel malumat vardır.

elzem cemiyetler hakkında zat-ı nezaretpenahilerine zirai ve müterakki memleketlerdeki envaine nazaran memleketimize kabul ettirmeniz için takdim edeceğimiz] azalarını ağaç garsına sevk eylemelidir. Bu gibi medeni ve insani cemiyetlerde aza olduğunu gören çocuk hüsnü iftiharla bayram günü vazifesini arzu ve tehâlükle icra edilebileceği gibi hissiyat-ı vataniye ve insanıyesi de terbiye eyler. Mektepleri ikmal eden sabık talebelerine bu cemiyetin daimi azalarıdır. Cemiyetin kendine göre ufak bir sermayesi olduğundan hükümetin hiçbir muavenetini de beklemeyerek başlı başına bir kuvvet olur.

- 8- Doğrudan doğruya kasaba ve köy ve mahalleler ahalişi ağaç yapabilecekleri gibi ziraat ve ormancılık ve spor ve seyahat ve tenezzüh cemiyetleri de bizzat ağaç bayramları yapabileceklerdir. Saf bir havada akşama kadar gülüp oynayarak ağaç dikmek sıhhati de terbiye edeceğinden spor ve sıhhat ve tenezzüh cemiyet ve kulüplerinin (s.277) ahz-ı emellerinden birini teşkil eyler. Bu gibi cemiyetlere müsaade edilebileceği zaman nizamnamelerine “ağaç bayramına” bütün azasıyla ve kemal-i şevk ve ehemmiyetle iştirak etmeyi şart ittihaz eylemelidir. Bir fert tarafından arazi-i haliyede vücuda getirilen bir orman o ferde ait olmalıdır; köylüler kulüpler tarafından vücuda getirilen ormanda onlara ait bulunmalıdır. Şu kadar ki orman idaresinin nezaretinde bulunan kanun ve fen hususuna göre istifadeye müsaade edilmelidir. (Avrupa'nın bazı memleketinde spor ve seyahat kulüpleri milyonlarca ağaç dikmişlerdir)
- 9- Eyyam-ı mahsusasında keza askerler de zabitleri, küçük zabitleri nezareti altında ağaç bayramı yapmalıdırlar. Bu sırada asker kışlada yalnız terbiye-i askeriye değil, terbiye-i milliye ve medeniye aldığı cihetle ağaç bayramları bu terbiyelerini de ikmal eder. Ağaç bayramlarına bütün kıtalar bila istisna iştirak etmelidirler. Zabitler bile bizzat ağaç gars eylemelidirler.
- 10- Ağaç gars etmenin ve ağaç bayramlarının servet-i memlekete icra ettiği tesir ve menfaat bütün sunûf-ı ahaliye anlatılarak menafî takdir ettirilmelidir. Halka takdir ettirilmeden körü körüne zorla gibi yaptırılan bir iş angarya gibi telakki edileceğinden baştan savma olur. Bu vecihle vatandaşlar şu vecihle tenvir edilir: 1.Bilumum mektepte ziraat dersiyle beraber ağaç gars edilme mevsimine yakın ormancılık ve orman yetiştirmek hakkında dersler verilmeli, daha büyük mekteplerde konferanslar ita kılınmalıdır. 2.Gerek mekteplerde talebelere ve gerek tiyatro, kulüp ve konferans salonlarında umuma gösterilmek üzere ziraat ve maarif nezaretleri ile (Büyük ormancılık ve ağaç bayramları) cemiyetleri tarafından sinematografla menazir gösterilmelidir. Seyyar olan bu sinematografların şeritleri gerek memleketimizde gerek memalik-i sairede yapılan ağaç bayramlarından başka ormanların latif ve şahane menazirini, ormanlardan edilen istifadeleri, ağaçlardan vücuda gelen haşebiye-i sanaiyeyi, fabrikaları, imalathaneleri, kâğıt fabrikalarını velhasıl ağaca müteferri' bilcümle mevad gösterilmelidir. Sinematografla beraber fenn-i hitabete ve ormancılığa ve sanayi-i haşebiye ve fabrikalara eşna bir konferansçı bulunup sinematograf göstermeden evvel veya orada lazım gelen malumat-ı şifahiyeye ile nafi konferanslar verilmelidir. 3.Mekteplerde ormanların ve ağaçların sanayide gördüğü hizmetlere dair fikir açacak şık şık ve büyük büyük levhalar bulunmalı ve sınıflara ta'lik olunmalıdır. Bu gibi levhalardan kulüplere, umumi mahallere, belediyelere ve avam ve gece mekteplerine de asılmalıdır. Her levha altına ormanların faidesine ait büyük yazılarla bazı malumat verilmelidir. 4.Ormancılığa ve orman ve ağaç sanayine vakıf mütehassıslardan seyyar konferansçılar ve ziraat ve orman müdürleri, ziraat ve fen memurları, mekatip muallimleri ile halkın muntazaman irşadı. 5.Bu babta Bab-ı Meşihat ile müzakere olunarak ağaçların ve imar ve istimarın fevaidi hakkında ayat-ı münife ve ehadis-i nebeviye serd ve ityani ile vaiz efendiler tarafından irşadı. 6.Ağaç dikmenin fevaidi ve ağaca ait sanayi hakkında avama mahsus küçük broşürler

tanzim ettirip meccanen her tarafa –köylere kadar- tevzii. 7.Bazı gazetelerin bu babta neşriyatta bulunmalarını ciddiyetle teşvikle beraber sahifelerini buna hasreden haftalık gazetelere mükâfat-ı nakdiye itası. 8.Askerlere zabıtları tarafından bu babta dersler verilmesi ve keza bervech bila irşat heyet ve vasıtalarının celp ve cem edilmesi. 9. Yapılan ağaç bayramları hakkında gazetelerde bir sütun-u mahsusta neşriyatta bulunması mütemadiyen takip edileceği gibi ağaç bayramlarının vücuda getirdiği ormanların resim, harita, plan, krokileri ve ilanları muvazzıhan ve bir ehemmiyet-i mahsusa ile gazete ve mecmualara konmalıdır. 10. Ağaç bayramları için vesait-i nakliyyeye ihtiyaç hâsıl olursa vapur, şimendifer, tramvay, omnibüs gibi vesait-i nakliyenin iskonto yapmasına ve arabaların ucuzca nakletmesine hükümet ve belediyelerce itina olunmalıdır.

- 11- “Ağaç Bayramları” milli bayram şeklinde olmalıdır. Ağaç bayramı günü köyün ve kasabanın bütün dükkânları ve iş mahfeleri kapalı bulunmalıdır. Sabahleyin erken başlayan milli çalgılar, davul zurnalar, mızıklar akşama kadar şehirde ve orman yerinde çalmalıdır. Memleketin askeri, milli, mekteb-i hususi mızıkları mecburen ağaç bayramına iştirak ettirilmelidir. Ağaç bayramı günü yemekler de orman mevkiinde çiftçice yenmelidir.
- 12- Bayram günü toplanılan eğrekte bir muntazam sıra ile askervari çıkmalı, herkes kazmasını küreğini omzuna yüklenmeli, ağaçlar rengârenk bayraklar, mili renkler ve çiçekler ile süslenmiş bir arabaya vaz’ olunmalı, arabayı beyazlar kırmızılar giymiş mini mini hanımlara ve efendilere çekirtmelidir. Esna-yı harekette mızıklar milli havalar çalmalı, gençler milli harp şarkıları çağırmalıdır. Mektepliler ve ahalinin bir günde bayram yapmaları imkânı esbab-ı mecbure hasebiyle mümkün olmazsa ayrı ayrı birer güne ta’lik edilmelidir. Ağaç garsına müftü veya imam efendinin duası, nazır, vali, kaymakam, müdür ve muallim efendinin nutkuyla başlanmalıdır.
- 13- Ağaç bayramlarında köyün bütün ağaları ve muhtarı, nahiyenin müdürü ve eşrafı, kasabanın kaymakamı ve büyük memurları, sancağın mutasarrıfıyla rüesası, vilayetin valisi ispat ve vücut eylemelidir. Bazı vilayetlerin ağaç bayramlarında bulunmak üzere payitaht büyük memurlarıyla nazırlar, hanedan-ı Osman’dan bazıları azimet etmelidir. İstanbul’da yapılacak ağaç bayramlarında nazırlar, sadrazam, şehzadegan, veliaht hazretleri ve hatta zatı şahanede vücutlarıyla ehl-i vatanı teşvik ve teşci’ buyurmalıdırlar*.
- 14- Haddi zatında eğlence gibi, vatanın ihtiyac-ı hakikiyesi gibi takdir edilen ağaç dikmek umum millete bir hizmet-i mecburiye olarak kabul ettirecek bir kanun da neşredilmelidir.

Not: Vücuda getirilecek nizamnamede bütün bahsettiğim tafsilat bulunmalıdır. Nizamnamenin mufassal ve açık olması maksada bizi daha kolay vasıl eder. Maa-t-teessüf gerek ahali ve gerek memurlar icap ettiği kadar derin nazarlı, bilgili olmadıkları için ellerinde bulunacak mufassal nizamnameler kendilerine rehber olur; bu resmi rehberleri mefkudunu halinde ağaç bayramları düşünüldüğü vecihle bir şekil alamaz, nâ-tamam, güdük kalır.

Yeni Fikir- Cilt:2, Sayı: 9, Mart 329

* İtalya kral ve kraliçesi, İspanya kralı, Amerika reis-i cumhur sabıkı Rosvelt pek çok ağaç bayramlarında bulunarak elleriyle müteaddit ağaçlar dikmişlerdir.

Ek 15: Türk Gücünün Umumî Nizamı

Türk örfü bugün kemiyet ve keyfiyetçe korkunç bir uçuruma doğru sürüklenmektedir. Bizde muntazam istatistikler olsaydı bu acı hakikati rakamların kat'i lisaniyle ifade ve ihata edebilirdik. Mamafih askere davet olunan bin kur'a neferinin şimdi ancak yüzünün vücutları sağlam olup dokuz yüzünün hasta ve illetli çıktığı acı tecrübelerle sabit olmuştur. Bu hal bir müddet daha böyle gidecek olursa bu güzel yurdumuzu düşmana karşı koruyacak değil hattâ üzerinde yaşayacak bir adam bile bulunmayacaktır. Neden böyle oluyor? Bu ırk inhitatının sebeplerinden bir kısmı siyasi, diğeri içtimaîdir.

Siyasî sebep: Avrupa, Asya ve Afrika kıt'alarına yayılmış vasi ülkenin muhafazasını Türk yalnız kendi kollarına yükletmiş ve bu mücadelesi uğrunda tabiatıyla mecaliz kalmıştır. Uzviyet-i hayatiye gibi uzviyet-i içtimaiyyec her aza kendi vazifesini görmek suretiyle hayat ve muvazenet-i umumiye idame ederler. Bir veya birkaç uzvun vazifesi yalnız birine tahmil edilecek olursa evvelkisi dumurdan, diğeri durgunluktan mahv ve helak olur. Türk ateşin çöllerde, buzlu dağlarda yalnız başına vatanının bekçisi, müdafii oldu. Bu suretle varlığından dinç kalabalık bir nesil değil hatta bir mezar bile kalmadı O sağken canıyla, kanıyla, ölünce de kemikleriyle vatanına siper ve kale oldu Askerlik vatan müdafiliği şimdi Türklerle beraber diğer vatandaşlara da teşmil edilmiş olduğundan bu mahzurun önü alınmıştır.

Esbâb-ı içtimaiyeye gelince: Cehalet, tarz-ı maişeti bilmemek, sıtma, verem, frengi, tütün, ispiro hayatımızı kemiren anâsır-ı muhribenin en başlılarıdır. Anadolu'muzun baştanbaşa bir mezar, bir harabezâr olduğunu istemiyorsak bu dertlerimizin bütün fecaatim anlıyarak izalesinin çaresine çalışmalıyız.

Yoksa bir zamanlar "Türk gibi güçlü!" darbimeseliyle anılan, mazhar-ı tekrim olan bu kavi ve asil millet Allah esirgesin pek yakın bir zamanda sessiz, sedasız kaybolup gidecektir. Bir yandan bu hastalıklar, sebepler, öte yandan hastalıkların en büyüğü olan oturganlık, gevşeklik, rahatı sevme el ele vermişler, bizi sürükleyip duruyorlar. İşte ırkımıza, varlığımıza kasteden bu marazların, bu hallerin dehşeti karşısında yürekleri titreyen gençler bu millete taze hayat ve kuvvet vermek için bir terbiye-i bedeniye ve hıfzıssıhha cemiyeti teşkil etmişlerdir.

Terbiye-i bedeniyyeden ise maksat sağlam ve aynı zamanda kahraman bir nesil vücuda getirmek ve sağlam vücutlar ile mukaddes vatani ve mübarek, muazzez, ulu milletimizin varlığını müdâfaa etmek ve düşmana saldırmak olduğundan terbiye-i bedeniye şubemiz gençleri askerliğe hazırlayacak, içtimai hayata, mafevke riayete, başlı başına yaşamaya alıştıracak olan ve Avrupa'da muvaffakiyetle tatbik ve tamim edilen kılavuz teşkilâtını ihtiva eder.

Madde 1- Merkezi İstanbul'da olmak üzere Türk Gücü adıyla ve Türk'ün Gücü Her şeye Yeter şiarıyla bir terbiye-i bedeniye ve hıfzıssıhha cemiyeti kurulmuştur. Terbiye-i bedeniyyeden maksat Türklerin ahval-i sıhhiyelerini ıslah ve teşekkülât-ı bedeniyyelerini takviye ve tekâmül ettirerek milleti maişet-i haziranın icab ettirdiği ve her türlü mesai ve mübarezâta mütehammil ve çevik ve çâlâk kılmaktır. Bunun için makul ve fennî cimnastik ve sporların vâsi miyasta memlekette neşir ve tamimine çalışılacaktır. Kılavuzluk usulüyle gençler askerliğe hazırlanacaktır. Ve terbiye-i askeriye ile millet yine o silâhşor ve o cümdî millet haline getirilecektir.

Hıfzıssıhha gelince: Avam için hıfzıssıhha kitapları yazmak ve meccanen dağıtmak, sıtmaya karşı ahaliye kinin tevzi etmek ve sivrisineklerden muhafaza esaslarını öğretmek, vereme karşı müteaddit yerlerde dispanserler yapmak, frengi hakkında halka telkinatta bulunmak ve gezici doktorlar tedarikiyle bu dert müptelâlarının imdadına koşmak ve bu afetin intişârına mâni olmak ve Şark'ın eski bir illeti olan çiçeğe karşı aşı yurtları tesis etmek, bulaşık hastalık zuhurunda derhal tahaffuz çarelerine dair neşriyatta ve telkinatta bulunmak ve nevzat ve etfâlin himayesini düşünmek üçten ziyade çocuk babası olan muhtaçlara yardım etmek memlekete meydanlar, bahçeler ihdası zamanında lâzım gelen makamât nezdinde teşebbüsatta bulunmak, ormanlar yetiştirmek için ağaç bayramları

yapmak ve müskirât ve tütün aleyhinde mücessir propagandalar icra etmektir. Caddelerin güneş ve havanın cereyanına maruz olacak surette tevzi' için hükümet ve belediyeler nezdinde teşebbüsatta bulunmak ve belediyelerin bu husustaki mesainse müzahir olmak, maksadının temini için yapacağı müsabakalarda muvaffak olanlara mukâfatlar vermek, hülâsa Türklüğün mesail-i hayatiyyesine temas eden umur ile iştirak ederek halen Türklüğü mahv ve inkırazdan kurtarmak ve istikbalen ecdadımız gibi sağlam ve kalabalık feyyaz bir nesil, vatanın, hukukunu, namusunu mefâhirini korumak için ancak kendi kuvvetine istinad eder bir Türk nesli vücuda getirmektir. Ancak bu sayılan emeller bir gayedir ki Türklere mahsus bir azim ve sebat ile çalışılarak elde edilecektir.

Teşkilât

Madde 2- Gücün teşkilâtı İstanbul'da bir merkezle vilâyet, liva ve kazalardaki tâli merkezlerden ibarettir. Her tâli merkez doğrudan doğruya İstanbul merkezine merbuttur.

Madde 3- Gücün bir fahrî bir de asli reis-i umumisi vardır.

Madde 4- İstanbul merkezi asli reis-i umumînin tayin edeceği bir reis vekili ile bir doktor, bir mühendis, bir kâtip ve üç azadan mürekkeptir ve cemiyetin hükümete karşı mes'ul bir murahhası vardır.

Madde 5- Gerek İstanbul merkezi gerek tâli merkezler bir sene müddetle iş görür.

Madde 6- Her merkez sene nihayetinde Güc'ün bilumum fasl azasını davetle kongreyi içtima' ettirir. Merkezler kongreye karşı bir senelik muamelâtta izahat ve mesârifâtta da alelinfirad hesab verir. Kongreler bu malumatı bedeltetik merkezler tarafından sene-i âtiyye için tanzim edilen bütçeyi tetkik ve tasdik eder. İstanbul reis-i umumî de ikinci reysidir. İstanbul kongresi İstanbul'daki aza-i faale ile talî merkezlerinin gönderecekleri veya tevkil edecekleri murahhaslardan teşekkül eder. Bu kongre İstanbul merkezi muamelâtı tetkik ile beraber nizamname ahkâmını da istediği surette tebdil ve tağyire salâhiyettardır. Kongre rey hakkı ile idare heyetlerini intihâb ederek içtimalarına nihayet verirler.

Madde 7- İstanbul merkezi İstanbul dâhilinde nizamname ahkâmını tathik ile mükellef olduğu gibi bilumum tâli merkezlerin umur ve muamelelerini teftiş ve oralarda nizamname ahkâmının tamamî-i mer'iyetini temin ve kendisine vuku'bulan müracaatlara cevap verir ve bilumum Güç azası meyanındaki muhademet ve uhuvveti istikrara ve ahenk ve intizam-ı umumi-yi temine çalışır.

Madde 8- Tâli merkezler buldukları kasabalar dâhilinde Güç Nizamnamesi ahkâmını tatbik ile beraber buldukları mahalle merbut karyelerde (nahiye merkezleri de karye hükmündedir) âtiyüzzikr sıhhiye ve terbiye-i bedeniye icraatına icra ile mükelleftir. Binicilik, ok, cirit, nişan talimleri, güreş, kılıç, kalkan gibi milli oyunları icra etmek köyde yapılacak yeni mahalleleri ve evleri İstanbul merkezinden yapılp gönderilecek haritalar ve plânlar mucibince inşa etmek, köy etrafında orman yetiştirmek, içilecek suları kapalı mecralardan geçirmek, âdi çiban ve hafif yaraları sarmak ve aşî memurunun bulunmadığı mahallerde çiçek aşısı yapılmak gibi müdavât-ı iptidaiyyeyi icra edecek her köyde bir köy hekimi bulundurmak. Güç, medrese ve mekâtib mezunlarından olan faal azalarına iptidaî tababeti öğretecek ve iptidaî muallimi olmak üzere köylere gönderecektir. Bunlar mekteplerde çocukların ahvâl-i sıhhiyelerinin ıslâhını nazar-ı ehemmiyete alacaklar, mektep zamanları haricinde köylüye hekimlik vazifesini yapacak ve köyün sıhhi teşkilâtına nezaret edecektir.

Madde 9- Merkezler heyetleri en aşağı haftada iki defa içtimaya mecburdurlar.

Madde 10- Merkezler azaları muntazaman içtimalara gelmeğe ve mazeret-i meşruaları olduğu takdirde içtima gününden mukaddem mazeretlerini tahriren bildirmeğe mecburdurlar. Bir haftada bilâ-mazeret iki defa gelmeyenler istifa etmiş sayılırlar.

Madde 11- 300 kuruşa kadar olan paralar idare heyetince tayin olunacak veznedar nezdinde kalır. Üst tarafı Osmanlı Bankası'na hesab-ı cari suretinde yatırılır.

Madde 12- Güc'ün şimdilik İstanbul merkezi, terbiye-i bedeniyye ve hıfzıssıhhaya dair aylık resimli bir risale çıkaracaktır.

Madde 13- Güç, Osmanlıların talim ve idman mahalli olan Ok Meydanı'nı Evkâf Nezaret-i Celilesinden isticar etmiş ve hatırât-ı tarihiyeyi ihya eyleyecek surete millî bir spor mahalli yapmağa teşebbüs etmiştir. İcâbı halinde İstanbul'un sair yerlerinde de ayrıca oyun yerleri yapılacaktır.

Madde 14- Güç kıyafeti için eski Türk kıyafetleri ve serpuşları hakkında tetkikâta bulunmakta bulunduğundan bilahare takarrür edecek surette kararlaştırılmak üzere şimdilik muvakkaten merbut numunesi veçhile elbise ve serpuş kabul edilmiştir.

Madde 15- Güç efradı meyânında en büyük mertebe-i fazilet vücud-ı milletin hüceyrâtı olan köylere hayat verecek mekâtib-i iptidâiyye muallimliğidir. Güc'ün en büyük mesâisi azası meyânından maksadını temin edecek mektep hocası yetiştirmek ve bunlar vasıtasıyla köylünün vücuduna ve ruhuna nüfuz ederek

HUYUMUZU VE SUYUMUZU DÜZELTMEKTİR.

Madde 16- Güç maksadının ifası için vuku bulacak ianât ve teberrüâtı kabul eder.

Madde 17- Güc'ün bir bayrağı olacaktır.

Madde 18- Güc'ün ayrıca bir iç nizamı vardır.

Duhul Şartları

Madde 19- Gücün iki sınıf azası vardır: Biri faal, diğeri fahri.

Madde 20- Fahri azalar ayda on kuruştan aşağı olmamak üzere taahhüt ettikleri miktarlarda aylık vermekle mükelleftirler.

Madde 21- Faal azalar nizamnamenin üzerine tahmil ettiği vezâifi ifa ile beraber yirmi kuruş duhuliyeye ve beş kuruştan aşağı olmamak üzere taahhüt ettikleri miktarda aylık vermeğe mecburdurlar. Bilumum mekâtib-i idadiye ve onun dînündeki mekâtib talebesi duhuliyeden müstesandır. Bunlar yalnız iki kuruş aylık verirler.

Madde 22- Faal aza olmak için Osmanlı olmak ve hüsn-i hal ve etvârıyla mütehallî bulunmak ve yirmi yaşını ikmal eylemiş bulunmak, harekât-ı bedeniyeye icrasına mâni hastalığı olmadığı tabib raporuyla sabit bulunmak lâzımdır. Yirmi yaşından dîn olanlar müteallim sıfatıyla kabul olunurlar.

Madde 23- Faal ve fahrî azalar idare heyeti kararıyla kabul olunurlar.

Madde 24- Faal azalar jimnastik ve spor yapmağa mecburdurlar. Jimnastik için Müller'in Mon systéme'i kabul edilmiş olduğundan her aza bu harekâtı muntazaman yapmağa ve muayyen zamanlarda imtihan vermeğe mecburdur. Haftada bir gün uzun yürüyüşlere ve bir gün de sporlara iştirak zaruridir.

Madde 25- Sporlar: Uzun yürüyüşler, jimnastik adımı, vadi koşma, sıçrama, atlamak, yüzgeçlik ve gemicilik (kürek, yelken), alaturka ve alafranga güreş, boks, meç, kılıç, kalkan, ok (kemankeşlik, tirandazlık), cirit, değnek, kargı, binicilik, nişan talimleri, disk, bisiklet, otomobil kullanmak, futbol, tenis, golf, hokey, polo, ilh.

Madde 26- Yürüyüşler kılavuzluk usulüyle icra olunur. Gerek kılavuzluğun, gerek oyunların her biri için ayrı ayrı talimatı vardır. Her aza bunlara tebâiyyet etmeğe mecburdur.

Madde 27- Her aza yaşına ve isteğine göre beğendiği bir spora intisâb eder. Gençler her birine ayrı ayrı münavebeten iştirak edecektir.

Madde 28- Güc'ün nizamlarına ve kılavuzluk ve oyunlar hakkındaki talimat ve mukarrerâtına tebâiyyet etmeyen ve yapmağa mecbur olduğu jimnastik hareketlerini yapmayanlar hakkında idare heyeti faal azalardan intihâb edeceği beş kişiden mürekkep bir hakem heyeti marifetiyle mücazaat tertib ettirecektir. Cezalar derecesine göre tenbih, ihtar ve taddan ibarettir. Hakem heyetinin mukarrerâtı idare heyetince kabil-i istinaftır. Güç terbiye-i bedeniyesine itina eden ve numune-i imtisal olacak surette mükemmel vücut yetiştirenleri de derecât-ı muhtelifede takdir ve taltif edecektir.

Elhâsıl Türk Gücü'nün nizam ve intizamını Türk terbiyesinin esası olan sıra ve saygı temin edecektir.

Madde 29- Gücün işlerinin çığrından çıkmaması ve temellerinin iyice sağlamlaştırılması, için müstesna olarak atideki idare heyeti üç sene müddetle iş başında kalacaktır.