

T.C.
SOSYAL BİLİMLER ENSTİTÜSÜ
GELENEKSEL TÜRK EL SANATLARI ANASANAT DALI
SANATTA YETERLİK TEZİ

GEÇMİŞTEN GÜNÜMÜZE KULA HALILARININ TEKNİK VE
SANATSAL ÖZELLİKLERİ VE YENİ TASARIMLAR

ELVAN ANMAÇ

T. 63603

DANIŞMAN
DOÇ. İSMAİL ÖZTÜRK

T.C. YÜKSEKÖĞRETİM KURULU
DOKÜMANTASYON MERKEZİ

İZMİR

1997

.....Sanatta Yeterlik..... tezi olarak sunduđum***“Geçmişten Günümüze Kula Halılarının Teknik ve Sanatsal Özellikleri ve Yeni Tasarımlar”***....adlı çalışmanın tarafımdan, bilimsel ahlak ve geleneklere aykırı düşecek bir yardıma başvurmaksızın yazıldığını ve yararlandığım eserlerin bibliyografyada gösterilenlerden oluştuđunu, bunlara atıf yapılarak yararlanılmış olduğunu belirtir ve bunu onurumla doğrularım.

12.Mayıs.1997

Elvan ANMAÇ



TUTANAK

Dokuz Eylül Üniversitesi Sosyal Bilimler Enstitüsü'nün 02.10.61 1997 tarih ve ...11...sayılı toplantısında oluşturulan jüri, Lisansüstü Yönetmeliği'nin ...21...maddesine göreGeleneksel Türk El Sanatları....Anasanat Dalı sanatta yeterlik öğrencisi ...Elvan ANMAÇ.....'ın “.....Geçmişten Günümüze Kula Halılarının Teknik ve Sanatsal Özellikleri ve Yeni Tasarımlar.....” konulu tezi incelenmiş ve aday 19.10.61 1997 tarihinde, saat 7.45..’da jüri önünde tez savunmasına alınmıştır.

Adayın kişisel çalışmaya dayanan tezini savunmasından sonra ...90... dakikalık süre içinde gerek tez konusu, gerekse tezin dayanağı olan anabilim dallarından jüri üyelerince sorulan sorulara verdiği cevaplar değerlendirilerek tezin..Başarılı olduğuna oy birliği..... ile karar verildi.

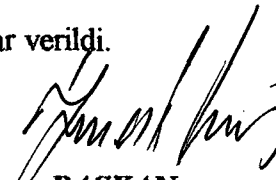
BASKAN
Doç. İsmail ÖZTÜRK

ÜYE
Doç. Sühendani ÖZAY

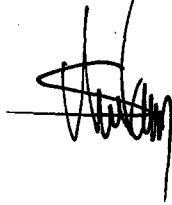

ÜYE
Yrd. Doç. Yavuz SEÇKİN



ÖZET

14. yüzyıldan itibaren tamamen Türk idaresinde kalan Kula'da halıcılığın Türklerle birlikte başladığı ve bilinen örnekler ışığında yerel kimliğini 17. yüzyılda kazandığı söylenebilir. Kula halıcılığının tarihsel gelişimine bakıldığında, halıcılığı iki dönem altında incelemek mümkündür. Günümüze kadar ulaşabilen en eski örnekler 17. yüzyıla ait olup, 17. yüzyıldan yabancı şirketlerin etkili olmaya başladığı 1860'lı yıllara kadar süren birinci dönem, özgün Kula halılarını kapsayan dönemdir. 1860'lı yıllardan günümüze kadar uzanan , çeşitli yabancı etkenler ve ticari kaygılarla süregelen Kula halıcılığı ise ikinci dönem olarak nitelendirilebilir.

Kula halılarının bilinen örnekleri incelendiğinde, bunların daha çok seccade boyutunda ve mihraplı kompozisyon tarzında olduğu görülür. Bu halılar halkın yakıştırdığı benimsediği çeşitli özel isimlerle anılsadalar da, zemin kompozisyonları dikkate alındığında, tek mihraplı, çift mihraplı, madalyonlu, serpme motifli-serbest tasarımlı halılar olmak üzere dört ana grupta toplanabilmektedir.

Günümüzde Kula'da yöresel özelliklere sahip ticari amaçla üretilen Kula halısı yok denecek kadar az dokunmakta, halı firmaları tamamen dış pazarın talebi doğrultusunda, onların istediği desenlerde halı üretmektedir. Tüm bunlara rağmen halen Batı Anadolu'nun önemli halı üretim merkezlerinden biri olan Kula'nın, halıcılığı ile Türk ekonomisine olan katkısı büyüktür.

ABSTRACT

Carpet weaving in Kula region has its roots in the 14th century; the time when the Turkish rule started in Kula. Carpet production took its regional character in the 17th century as the available examples show.

If we look at the historical development of Kula carpet weaving, we discover that it is only possible to study the art of carpet weaving under two distinct periods: the first period starts from the 17th century lasts in the 1860's, when various foreign carpet manufacturers became influential in the market. This period is marked with authentic carpet craftsmanship. The second period begins in 1860 and is marked with certain foreign influences and commercial interests.

When the known prototypes of Kula carpets are closely inspected, it becomes evident that these have sedjade (prayer rug) measurements and contain mihrab (prayer arch) composition as the main style feature. These carpets-even if they are named after popular brand names-when their compositions are taken into account, it becomes clear that they can be grouped under four sections: compositions with single prayer arch, compositions with double prayer arches, medallion compositions, sprinkled motives-freestyle compositions.

Nowadays, very little of Kula carpet weaving with regionally authentic designs remain. Most carpet manufacturers geared for foreign market's dictates. Carpets are manufactured with designs that are demanded by the European and American market conditions and tastes. In spite of all these, Kula is one of the main carpet production centers in West Anatolia and carpet weaving in Kula is surely a great contribution to Turkish economy.

ÖNSÖZ

Kökleri Orta Asya'ya kadar uzanan Türk halı sanatının Anadolu'ya gelişi, 11. yüzyıldan itibaren bu coğrafyaya göç eden Türk boyları aracılığı ile olmuştur. Anadolu'da Türk halı sanatının gelişimini, günümüze ulaşan örnekler ışığında 13. yüzyıla ait Selçuklu halıları, 14. ve 15. yüzyıla tarihlendirilen hayvan figürlü halılar, 15. yüzyılın ikinci yarısından itibaren geometrik ve soyut bitkisel motifli ilk Osmanlı halıları, daha sonra üretilen klasik devir Osmanlı saray halıları ve yöresel özellik gösteren halılarla izlemek mümkündür.

Yüzyıllardır halı üretimi yapan Kula, özellikle 19. yüzyılın ikinci yarısından 20. yüzyıl başlarına kadar giderek artan oranlarda halı ihraç eden bir yöre olması dolayısıyla tez konusu *Geçmişten Günümüze Kula Halılarının Teknik ve Sanatsal Özellikleri ve Yeni Tasarımlar* olarak seçilmiştir.

Tez konumun seçiminde ve düzenlenmesinde büyük katkıları olan tez danışmanım Doç. İsmail ÖZTÜRK'e, teze ilişkin çeşitli konularda düşünce ve önerilerinden yararlandığım Öğr.Gör.Erol SANIBELLİ'ye, değerli arkadaşlarım Öğr.Gör. Nuray YILMAZ'a, Arş.Gör. Oya SİPAHİOĞLU'na, kitaplıklarını açarak bilgilerini esirgemeyen Süreyya ÇOLAK'a, Fikret ÖNDER'e, Tahir ÖNDER'E, Hüseyin TÜRKMENOĞLU'na Hayrettin KARAGÖZ'e, evlerinde bulunan halıları belgelememe izin veren Galip ÇAKIR'a, Besime SANIBELLİ'ye, Nesteren YAMAÇ'a, Neriman ÇOLAK'a , Kula'da yardımlarını esirgemeyen Kula Sümerbank Müdürü Süleyman YEŞİLYAYLA'ya, fotoğrafların çekiminde yardımcı olan Uzman Ahmet ÖZKAN'a, Dr. Gökhan BİRİNCİ'ye, motiflerin ve şemaların bilgisayarla çizimini üstlenen kayınpederim Yüksek Mimar Yücel ANMAÇ'a , tüm bu süre zarfında manevi desteklerini esirgemeyen aileme, eşime ve oğluma teşekkür ederim.

Elvan ANMAÇ

Mayıs1997- İZMİR

İÇİNDEKİLER

| | <u>Sayfa No</u> |
|---------------------------|-----------------|
| ÖNSÖZ..... | I |
| İÇİNDEKİLER..... | II-III |
| KISALTMALAR..... | IV |
| TABLolarIN LİSTESİ..... | V |
| RESİMLERİN LİSTESİ..... | VI |
| MOTİFLERİN LİSTESİ..... | VI |
| ŞEMALARIN LİSTESİ..... | VI |
| TASARIMLARIN LİSTESİ..... | VII |
| GİRİŞ..... | 1-4 |

BİRİNCİ BÖLÜM

KULA İLÇESİNİN TARİHÇESİ VE KULA HALICILIĞININ TARİHSEL GELİŞİMİ

| | |
|---|-------|
| 1.1.Kula İlçesinin Tarihçesi..... | 5-8 |
| 1.2.Türk Halıcılığı İle İlgili Literatürün Değerlendirilmesi..... | 8-12 |
| 1.3.Kula Halıcılığının Tarihsel Gelişimi..... | 13-14 |
| 1.3.1. Ondokuzuncu Yüzyılın İkinci Yarısından Önce Kula Halıcılığı..... | 14-16 |
| 1.3.2. Ondokuzuncu Yüzyılın İkinci Yarısından Günümüze Kula Halıcılığı .. | 17-31 |

İKİNCİ BÖLÜM

KULA HALILARININ TEKNİK VE SANATSAL ÖZELLİKLERİ

| | |
|---|-------|
| 2.1.Kula Halılarının Teknik Özellikleri..... | 32 |
| 2.1.1. Kullanılan Hammaddeler..... | 32-34 |
| 2.1.2. Kullanılan Çözü, Atkı ve İlme İplikleri..... | 34-36 |
| 2.1.3. Kula Halılarının Dokuma Konstrüksiyonu..... | 37-44 |
| 2.1.4. Kula Halılarının Türleri ve Boyut Özellikleri..... | 44-45 |

| | |
|---|---------|
| 2.2. Kula Halılarının Sanatsal Özellikleri..... | 46 |
| 2.1.1. Kula Halılarının Kompozisyon Özellikleri..... | 46-47 |
| 2.2.1.1. Tek Mihraplı Halılar..... | 47-110 |
| 2.2.1.2. Çift Mihraplı Halılar..... | 111-140 |
| 2.2.1.3. Madalyonlu Halılar..... | 141-158 |
| 2.2.1.4. Serbest Tasarımlı - Serpme Motifli Halılar..... | 159-162 |
| 2.2.2. Kula Halılarında Kullanılan Motiflerden Örnekler..... | 163 |
| 2.2.2.1. Zeminde Kullanılan Motifler..... | 163-177 |
| 2.2.2.2. Alınlık ve Ayaklık Bölümlerinde Kullanılan Motifler..... | 178-181 |
| 2.2.2.3. Bordür ve Sedeflerde Kullanılan Motifler..... | 182-192 |
| 2.2.3. Kula Halılarının Şematik Olarak İncelenmesi..... | 193 |
| 2.2.3.1. Tek Mihraplı Halılar..... | 194-221 |
| 2.2.3.2. Çift Mihraplı Halılar..... | 222-229 |
| 2.2.3.3. Madalyonlu Halılar..... | 230-238 |
| 2.2.3.4. Serpme Motifli - Serbest Tasarımlı Halılar..... | 239-240 |

ÜÇÜNCÜ BÖLÜM

KULA HALILARI KAYNAK ALINARAK GELİŞTİRİLEN YENİ TASARIMLAR

| | |
|---|---------|
| 3.1. Klasik Kompozisyonlu Tasarımlar..... | 241-244 |
| 3.2. Serbest Kompozisyonlu Tasarımlar | 245-257 |
| SONUÇ..... | 258-260 |
| KAYNAKÇA..... | 261-273 |

KISALTMALAR

a.g.e. : Adı geçen eser

a.g.m. : Adı geçen makale

Arş.Gör. : Araştırma Görevlisi

A.Ş. : Anonim şirket

b.e.y. : Basım evi yok

bkz. : Bakınız

b.t.y. : Basım tarihi yok

b.y.y. : Basım yeri yok

cm. : Santimetre

cm.2 : Santimetrekare

Çev. Çeviren

dm.2: Desimetrekare

Doç: Doçent

DÖSİM: Döner Sermaye İşletmeleri Merkez Müdürlüğü

Dr. : Doktor

Env. No.: Envanter Numarası

HAGEM : Halk Kültürlerini Araştırma ve Geliştirme Genel Müdürlüğü

İTSOM : İzmir Ticaret ve Sanayi Odası Mecmuası

km. : Kilometre

km.2 : Kilometrekare

m. : Metre

m.2 : Metrekare

M.Ö. : Milattan önce

M.S. : Milattan sonra

Nm : Numara metrik

No: Numarası

Öğr.Gör. : Öğretim Görevlisi

Prof. : Profesör

S. , s. : Sayfa

Şti. : Şirket

T.C. : Türkiye Cumhuriyeti

y.y. : Yüzyıl

TABLolarIN LİSTESİ

- Tablo 1: 1890 yılında Kula'da halı üretimi ve değeri
- Tablo 2: 1894 yılında Kula'da halı üretimi ve üreticiye ödenen ücret
- Tablo 3: 1910-1913 yıllarında Kula halıcılığının durumu
- Tablo 4: 1910-1914 yıllarında halı tezgahlarının ve bu alanda çalışan işçilerin belirli merkezlere göre dağılımı
- Tablo 5: 1926 yılında Batı Anadolu ve Kula'da halıcılığın durumu
- Tablo 6: 1927 yılı ilk altı ayında Kula'dan yapılan halı ihracatı değeri ve miktarı
- Tablo 7: 1959-1962 yıllarında Kula halıcılığının durumu
- Tablo 8: 1986 ve 1987 yıllarında Kula-Sümerbank Bölge Müdürlüğü'ne bağlı olarak çalışan tezgah sayısı ve üretim miktarı
- Tablo 9: 1960'lı yıllarda Kula'da dokunan halılarda kullanılan ipliklerin numaraları
- Tablo 10: Kula halılarında kullanılan ipliklerin numaraları
- Tablo 11: Kula-Sümerbank Bölge Müdürlüğü'nde kullanılan ipliklerin numaraları
- Tablo 12: 30x50 kalitede üretilen Kula halılarının m.2'sindeki iplik sarfiyatı (kg)
- Tablo 13: İnce kalite halıların 10x10 cm.sindeki çözgü ve sıra sayısı, 1 dm.2 deki düğüm sayısı
- Tablo 14: Orta kalite halıların 10x10 cm.sindeki çözgü ve sıra sayısı, 1 dm.2 deki düğüm sayısı
- Tablo 15: Kaba kalite halıların 10x10 cm.sindeki çözgü ve sıra sayısı, 1 dm.2 deki düğüm sayısı
- Tablo 16: 1961-1962 yıllarında Kula'da dokunan halılarda kullanılan kaliteler
- Tablo 17: Tezde incelenen Kula halılarının kaliteleri
- Tablo 18: Kula halılarının kalitelerine göre hav yükseklikleri
- Tablo 19: El halılarının türleri ve boyutları
- Tablo 20: Tezde incelenen Kula halılarının türleri ve boyutları
- Tablo 21: Klasik kompozisyonlu tasarımların teknik özellikleri
- Tablo 22: Serbest kompozisyonlu tasarımların teknik özellikleri

RESİMLERİN LİSTESİ

Resim 1: Kula'da volkan tüfleri

Resim 2: Kula Sümerbank Bölge Müdürlüğü'nün atölyesinde halı dokuyan kadınlar

Resim 3: Kula Sandal Beldesi'nde Kirmen halıcılık adına dokuma yapan kadınlar

Resim 4: Türk Düğümü

Resim 5: İran Düğümü

Resim 6-62: Tek mihraplı Kula halıları

Resim 63-88: Çift mihraplı Kula halıları

Resim 89-103: Madalyonlu Kula halıları

Resim 104-106: Serpme motifli ve serbest tasarımlı Kula halıları

MOTİFLERİN LİSTESİ

Motif 1-33 : Kula halılarının zeminlerinde kullanılan motifler

Motif 34-40: Kula halılarının alınlık ve ayaklık bölümlerinde kullanılan motifler

Motif 41-70: Kula halılarının bordür ve sedeflerinde kullanılan motifler

ŞEMALARIN LİSTESİ

Şema 1-28: Tek mihraplı Kula halıları

Şema 29-36: Çift mihraplı Kula halıları

Şema 37-45: Madalyonlu Kula halıları

Şema 46-47: Serpme motifli ve serbest tasarımlı Kula halıları

TASARIMLARIN LİSTESİ

Tasarım 1:Klasik kompozisyonlu halı tasarımı

Tasarım 2: Klasik kompozisyonlu halı tasarımı

Tasarım 3:Halı tasarımı

Tasarım 4: Halı tasarımı

Tasarım 5:Halı veya dakoratif kilim tasarımı

Tasarım 6:5 no'lu tasarımın üretim için hazırlanmış örneği

Tasarım 7:Dekoratif kilim tasarımı

Tasarım 8: Dekoratif kilim tasarımı

Tasarım 9:Perdelik veya döşemelik kumaş tasarımı

Tasarım 10:Makina halısı tasarımı

Tasarım 11:Perdelik kumaş veya makina halısı tasarımı

Tasarım 12:Dekoratif amaçla duvarda değerlendirilmek üzere hazırlanan tasarım

GİRİŞ

Türk halı sanatı tarihinde Anadolu'nun önemli bir rol üstlendiği ve kaynaklardan izlenebileceği gibi bu sanatın Anadolu'da kesintisiz bir gelişme gösterdiği söylenebilir. Genel olarak Anadolu'da halıcılığın tarihçesini iki ana dönemde incelemek mümkündür. Bu dönemlerden birincisi, 13.-14. yüzyıl / Selçuklu Dönemi, ikincisi ise, 15.-20. yüzyıl / Osmanlı Dönemidir. (1)

Türk halı sanatının düzenli ve sürekli gelişmesindeki en önemli halkalardan birini Selçuklu halıları oluşturmaktadır. (2) 1905 yılında Alman Konsolosu Loytved tarafından Konya Alaaddin Cami'nde bulunan 8 adet halı, 1930 yılında sanat tarihçi Rudolph Riefstahl tarafından Beyşehir Eşrefoğlu Cami'nde bulunan halılar ve 1935-36 yıllarında İsveçli sanat tarihçi C.J. Lamm'ın Eski Kahire'de (Fustat) bulduğu irili ufaklı 100 kadar halı parçasından 7'si Anadolu Selçuklu halı sanatı hakkında bilgi vermektedir. (3)

14.-15. yüzyıl Beylikler Devri Anadolu Türk halıları konusundaki bilgiler ve örnekler oldukça az bulunmaktadır. 14. yüzyıl başlarında Selçuklu halılarından sonra ortaya çıkan hayvan figürlü halılar hakkındaki bilgileri, o çağın İtalyan, İspanyol ve Flaman ressamalarının tablolarından edinmek mümkündür. (4) Özellikle İtalyan ressamların tablolarında, iç mekanlarda yere serili tasvir edilmiş büyük boyutlu halılarda geometrik olarak stilize edilmiş hayvan figürlerine rastlanmaktadır. Ancak bu halıların orjinallerinden çok azı günümüze kadar ulaşabilmiş olup 15. yüzyılın sonlarından

(1) Ferenc Batari, "Budapeşte El Sanatları Müzesi'nden 15.-17. Yüzyıl Osmanlı-Türk Halıları", Çev: Celal Üster, *P*, Sayı:3, Güz 1996, s.68

(2) Şerare Yetkin, *Türk Halı Sanatı*, İstanbul 1991, s.7

(3) Gönül Öney, "Türk Halı Sanatı II", *Bilim Birlik Başarı*, Sayı:41, Yıl:10, s.4.-5

(4) Geniş bilgi için bkz. Şerare Yetkin, "İstanbul Türk ve İslam Eserleri Müzesinde Bulunan Bazı Halılar ve Rönesans Ressamalarının Eserleri", *Türk Kültürü Araştırmaları*, Sayı:2, Yıl:1, Ankara 1964, s.206.-222; Hayvanlı halı resimlerine Simone Martini'nin 1317 tarihli (Napoli St. Leorenzo kilisesinde), Sano Di Pietro'nun 15. yy. sonu tarihli (Roma Pinacoteca Vaticana'da), Lippo Memmi'nin 1350 tarihli hayat ağaçlı ve çift kuş tasvirli (Berlin Gemaldegalerie'de), Domenico Di Bartelo'nun 1440-1444 tarihli zümrüt-ü anka ve ejder tasvirli (Siena'da Spedale Santa Maria della Scala'da) tabloları örnek olarak gösterilebilir. Bkz. Gönül Öney, *a.g.m.*, s.5

itibaren de bu halıların ressamların tablolarından tamamen kaybolduğu görülmektedir. (5)

14. ve 15. yüzyıl boyunca yapılan halılar, Selçuklu halıları ile benzer özellikler gösterirken 16. ve 17. yüzyıl Türk halılarının da şekillenmesini sağlamış ve Türk halı sanatı da birbirinden gelişen yeni tiplerle zenginleşmeye devam etmiştir. 14. ve 15. yüzyılda hayvan figürlü halıların yanısıra gelişme gösteren bir diğer grup halı da geometrik motifli halılardır. Erken Devir Osmanlı halıları olarak nitelendirebileceğimiz bu halıların bir kısmı Alman ressam Hans Holbein tarafından resmedildiği için halı literatürüne Holbein halıları, benzer şekilde İtalyan ressam Lorenzo Lotto tarafından resmedilen halılar da halı literatürüne Lotto Halıları olarak geçmiştir.(6)

16. yüzyılda Osmanlı İmparatorluğu'nun yükselişine paralel olarak halı sanatında da bir çeşitlenme ortaya çıkmıştır. Klasik Devir adı verilen 16. ve 17. yüzyılda, Osmanlı Saray halıları ve Uşak halıları olmak üzere iki halı tipi* gelişmiştir. (7) Uşak ve çevresinde yapılan bu halılar, batılı ressamların tablolarında sık sık yer almış; 18. yüzyılın sonuna kadar Avrupa'da çok tutulmuş olmasına rağmen envanter kayıtlarına Türk halıları olarak geçmiştir. (8) Farklı teknik ve desen anlayışı ile tamamen natüralist motiflerin kullanıldığı Osmanlı Saray halıları ise, 16. yüzyılın sonundan itibaren Türk halı sanatı içindeki yerini almıştır. (9)

Anadolu halıları, kaynaklardan elde edinilen bilgilere göre yaklaşık 600 yıldır Batı'ya

* Klasik Devir Osmanlı halılarının Anadolu'daki diğer temsilcileri Bergama halıları ve Post Motifli halılar olarak tanınırlar. Geniş bilgi için bkz. Bekir Deniz, "Türk Halı Sanatı III- Osmanlı Devri Anadolu Türk Halıları", *Bilim Birlik Başarı*, Sayı:42, Yıl:11, s.11

(5) Volkmar Enderlein, "Medieval Carpets From Asia Minor", *Turkish Carpets From 13th-18th Centuries*, Milan 1996, s.xxiv

(6) Şerare Yetkin, *a.g.e.* , s.35 Alman ressam Genç Hans Holbein, tablolarında bu halıların sadece iki tipini resmetmiş olup bu gruba giren diğer iki tipi ise hiç resmetmemiştir. Bu halılar Holbein'dan çok önce İtalyan ressamlar tarafından resmedilmiş olmasına rağmen halı literatürüne Holbein Halıları olarak geçmiştir.

(7) Geniş bilgi için bkz. Bekir Deniz, "Türk Halı Sanatı III- Osmanlı Devri Anadolu Türk Halıları", s.10

(8) Geniş bilgi için bkz. Oktay Aslanapa, *Türk Halı Sanatının Bin Yılı*, İstanbul 1987, s.103-136

(9) Şerare Yetkin, *a.g.e.* , s.192

ihraç edilmiştir. Bu halılar, Sakız Adası üzerinden Venedik'e daha sonrada Avrupa kıtasında önce güneye sonrada tüm batı sahilini izleyerek İngiltere'ye kadar ulaşmıştır. Anadolu'nun, büyük bir ticaret ağına konu olan halıları, 18. ve 19. yüzyılda giderek artan oranlarda Avrupa'ya ihraç edilmiş ve çoğu, Batı Anadolu'nun Bergama, Uşak, Gördes, Selendi, Kula, Demirci, Milas gibi halı merkezlerinde dokunmuştur.

Yüzyıllardan beri Batı Anadolu' nun halıcılık merkezlerinden biri olan Kula'da halı üretimi kesintisiz devam etmiştir. Günümüzde de bu iş kolu önemini korumaktadır. Bu nedenle tezin konusu "*Geçmişten Günümüze Kula Halılarının Teknik ve Sanatsal Özellikleri ve Yeni Tasarımlar*" olarak seçilmiştir.

Tezin hazırlık aşamasında öncelikle taslak bir plan hazırlanarak konuya ilişkin kaynak araştırması yapılmıştır. İzmir Milli Kütüphane başta olmak üzere çeşitli kişisel kitaplıklardan ve bazı halıcılık kuruluşlarına ait dökümanlardan yararlanılmıştır. İncelenen kitap, dergi ve kataloglarda yer alan Kula ve Kula halılarına ilişkin bilgiler toplanmış, ayrıca bu kaynaklardaki Kula halılarının resimleri çekilerek belgelenmiştir.

1996 yılının Nisan ve Aralık aylarında Kula'ya yapılan iki ayrı gezide "*Kula Kenan Evren ve Etnoğrafya Müzesi*", "*Kula Sümerbank Bölge Müdürlüğü*" ve müdürlüğe bağlı halı atölyesi, Kula Belediyesi, Sandal Beldesi, Ayazören ve Güvercinlik köylerinde incelemeler yapılmıştır.

Ayrıca İzmir'de Tombak A.Ş. ortaklarından Süreyya Çolak, El-Sa A.Ş ortaklarından Fikret C. Önder, Renk Halı A.Ş. ortaklarından Tahir Önder ve Karagöz Halıcılık A.Ş. ortaklarından Hayrettin Karagöz ile konu hakkında görüşmeler yapılmış, Galip Çakır, Neriman Çolak, Besime Sanıbelli ve Nesteren Yamaç'ın evlerinde bulunan Kula halılarının resimleri çekilerek belgelenmiştir. Tüm bu çalışmalara ek olarak, belgelenen Kula halılarında bulunan motiflerin birçoğu kareli kağıda aktarılmış, halıların şemaları çıkarılmış ve son olarak motif ve şemalar bilgisayar yardımıyla tekrar çizilmiştir.

Bu çalışmalar ışığında tez üç bölümden oluşturulmuştur. Tezin birinci bölümünde, Kula ilçesinin tarihçesi ve Kula halıcılığının tarihsel gelişimi ana başlığı altında; Kula ilçesinin tarihçesi, 19. yüzyılın ikinci yarısından önce ve 19. yüzyılın ikinci yarısından günümüze Kula halıcılığı, Türk halıcılığı ile ilgili literatürün değerlendirilmesi konuları incelenmiştir. Kula halıcılığının tarihsel gelişiminde, ulaşılabilen kaynaklar doğrultusunda Kula halıcılığı ekonomik yönü ile değerlendirilmeye çalışılmıştır. İkinci bölümde, Kula Halılarının Teknik ve Sanatsal Özellikleri başlığı altında, Kula halılarında kullanılan hammaddeler, çözgü, atkı ve ilme ipliklerinin özellikleri, Kula halılarının dokuma konstrüksiyonu (düğüm şekli, düğüm sıklığı, hav yüksekliği, kilim örgüsü, kenar örgüsü), türleri, boyut özellikleri ve kompozisyon özellikleri konuları ele alınmıştır. Kula halıları kompozisyon özelliklerine göre, incelemede kolaylık sağlaması açısından, tek mihraplı, çift mihraplı, madalyonlu ve serpme motifli-serbest tasarımlı Kula halıları olmak üzere 4 ana grup altında incelenmiştir. Bu bölümde, Kula halılarında kullanılan motiflerden örnekler verilmiştir. Öncelikle halı kağıdına aktarılan motifler daha sonra da bilgisayarda çizilmiştir. Ayrıca tezde yer alan halıların şemaları çıkarılmış, tüm halılar belli bir oranda küçültülerek değerlendirilmiştir. Üçüncü bölüm ise, ikinci bölümde incelenen halılar kaynak alınarak yapılmış 12 ayrı tasarım ve tasarımlara ilişkin bilgilerden oluşturulmuştur.

1. BÖLÜM

KULA İLÇESİNİN TARİHÇESİ VE KULA HALICILIĞININ TARİHSEL GELİŞİMİ

1.1. Kula İlçesinin Tarihçesi

Kula, Ege Bölgesi'nde İzmir-Ankara karayolu üzerinde, İzmir'e 140 km., Uşak'a 79 km. ve Manisa'ya 118 km. uzaklıkta, Manisa'ya bağlı bir ilçe merkezidir. Eskiden Koloe, Clonudda, Kule gibi adlar aldığı söylenirse de bunların doğruluk dereceleri tartışmalıdır.

Kula'nın ne zaman kurulduğu konusunda kesin bilgiler bulunmamaktadır. Türklerden önceki dönemlerden kalan ve yerleşim yeri olduğunu gösteren kalıntılar veya eserlere fazlaca rastlanmamakta, bulunan işlenmiş mermer parçaları ve kitabelerin yakın zamanda Kula'ya getirildiği kabul edilmektedir. Bunun yanında, bugün Kula'ya bağlı Gökçeören (Menye), Sandal ve Gölde yerleşim yerlerinin antik çağda Lidya şehir merkezleri konumunda olduğunu gösteren belgeler bulunmaktadır. Bu merkezler sırasıyla, belli dönemlerde Lidya (M.Ö. 7. yy.), Pers İmparatorluğu (M.Ö. 6. yy.), Makedonya Krallığı (M.Ö. 4. yy.), Seleukoslar (M.Ö. 3. yy.), Bergama Krallığı (M.Ö. 2. yy.) ve Bizans İmparatorluğu'nun elinde kalmış, ortaçağda (M.S. 395-M.S. 1453) bu merkezler önemini yitirmiş ve Kula önem kazanmaya başlamıştır.

11. yy.ın ikinci yarısında (1075-1076) Türkmen aşiretlerinin Kula ve çevresine kadar kısa zamanda yayıldıkları görülmektedir. Anadolu Selçuklu Hükümdarı Alaattin Keykubat (1220-1231) zamanında tamamen Türklerin eline geçen Kula, bu devletin dağılıp beyliklere ayrılması ile Germiyanoğulları Beyliği'nin başşehri olan Kütahya'ya bağlanmıştır. 1305 yılında Bizanslılar Kula'yı yeniden ele geçirmişler, fakat kısa bir süre sonra Germiyanoğulları araziyi tekrar geri almıştır. 1334 yılında Germiyanoğulları Beyliği paylaşılmış, 1373 yılında da Kula dahil tüm arazi başşehri Manisa olan Saruhanoğulları Beyliği'ne geçmiştir. 1410 yılında ise Osmanlı Beylerinden Çelebi

Mehmet, Saruhanoğulları Beyliği dahil tüm Ege'yi Osmanlı İmparatorluğu'na dahil etmiştir. Bu tarihten sonra Kula bir daha el değiştirmemiştir.

Osmanlılar döneminde Ankara-Eskişehir ve Kütahya yoluyla İzmir'e geçiş Kula yoluyla yapılmış, ilçe bu devirlerde konaklama ve uğrak yeri olmuştur. Kervansaraylar, hanlar, hamamlar ve dükkanların inşası bu devirden sonra başlamıştır. 1671 yılında Kula'ya gelen Evliya Çelebi, Seyahatnamesi'nde o tarihlerde Kula'da, 8 mahalle, 1200 ev, 24 cami, 3 hamam, 6 han, 200 dükkan ve 11 sıbyan mektebi olduğundan söz etmektedir.*

16.yy.'da Osmanlı egemenliği altında küçük bir kasaba olan Kula 17. yy.'da, gerek hane ve mahalle sayısı açısından, gerekse dini ve sosyal yapılarda bir önceki yüzyıla göre fazla bir gelişme kaydetmemiştir. 18. yy.'da Kula'da yoğun bir imar faaliyeti başlamış, "Türk Evi" olarak adlandırılan ahşap evler, alçı ve kalem işi gibi süslemeler ile dekore edilmiştir. Bu durum 19. yy.da da devam etmiş ve Kula'da tipik bir Osmanlı kent dokusu oluşturulmuştur.

19.yy. sonlarında Kula hakkında bilgi veren Şemseddin Sami**, ilçede 30 cami ve mescit, 2 kilise, 3 hamam, 2 han, 15 çeşme ve birkaç mektep bulunduğunu belirtmektedir.19. yy. sonlarına kadar Kütahya'ya bağlı olan Kula, bazı kaynaklara göre 1864, bazılarına göre 1896 tarihinde Manisa'ya bağlanmıştır.

Denizden 630 m. yükseklikte olan Kula'nın doğusu Eşme ve Gediz, batısı Salihli ve Gördes, kuzeyi Simav ve Demirci, güneyi Alaşehir ilçeleri ile çevrili olup yüzölçümü 960 km.2 dir. Kula'nın kurulduğu yer ve kuzey doğusu tamamen volkanik bir arazidir. Divlit yanardağı tahminlere göre 15-16 bin yıl önce faaliyete geçmiş ve bu faaliyet yaklaşık 2 bin yıl devam etmiştir. Divlit yanardağının püskürükleri ise eskiden Kula'nın kurulduğu yerde bulunan gölün dolmasına neden olmuştur.

* İsmail Tosun, *Tarihi, Sosyal, Kültürel ve Turizm Yönü ile Kula*, İzmir 1986, s.23

** İsmail Tosun, *a.g.e.*, s.24



Resim 1: Kula'da volkan t fleri, Ahmet  zkan 1996

Divlit'ten başka Kula'nın kuzeybatısındaki Sandal Beldesi'nde de buna benzer fakat daha küçük yanardağcıklar vardır. İşte bu yüzden Kula, Strabon* tarafından Katakekaumene (Yanık Yöre) olarak adlandırılmıştır. (Resim:1)

Kula jeolojik bakımdan dağlık ve engebeli bir arazi yapısına sahip olduğundan toprakların ancak 27.525 hektarlık bölümü tarıma elverişlidir. Bundan dolayı ilçede ticaret çok gelişmiştir. Ayrıca hayvancılığın da Kula ekonomisine katkısı büyüktür. Kula ekonomisine katkıda bulunan iş kolları arasında 8 adet iplik fabrikası, bunlarla paralel olarak çalışan dokuma atölyeleri ve deri sanayi iş kolunda faaliyet gösteren irili ufaklı 70 adet işletme sayılabilir. Yüzyıllardan beri Kula'da yapılmakta olan halıcılık, bugün 1000-1500 tezgahla üretime devam etmektedir. (10)

1.2 Türk Halıcılığı İle İlgili Literatürün Değerlendirilmesi

Ülkemizde el halıcılığı ile ilgili olarak yayınlanan kitapların sayısı gün geçtikçe artmaktadır. Bu kitapları içerikleri açısından üç grup altında toplamak mümkündür. Bunlar, el halıcılığını sanat tarihi, kültürel veya ekonomik yönüyle değerlendiren kitaplar; el halıcılığı kurslarına yönelik olarak hazırlanmış, halı dokuma teknikleri, hammaddeleri ve halı dokuma tezgahları konularında bilgi veren kitaplar; kültürel veya ticari amaçla hazırlanmış halı kataloglarından oluşmaktadır.

Bugüne kadar Türkçe yayınlanmış halı kitaplarında, sanat tarihçiler, el halıcılığını tarihsel açıdan sanatsal yönü ile incelemişlerdir. Halıcılığı kültürel ve ekonomik boyutu ile inceleyen yayınlarda ise, konu milli kültür, ev ve ülke ekonomisi açısından

*Strabon : Amasya doğumlu , Yunanlı coğrafyacı ve tarihçi (Doğumu: M.Ö. 65 - Ölümü: M.S. 23) (10) Kula'nın tarihi ve coğrafi durumu hakkında geniş bilgi için bkz. Rüstem Bozer, *Kula Evleri*, Ankara 1988, s.1.-72 ; Rüstem Bozer, *Kula'da Türk Mimarisi*, Ankara 1990, s.1.-88 ; Reinhard Stewig, *Batı Anadolu'nun Kültürel Gelişmesi:Kartografik Bilgiler*, Çev:Ruhi Turfan, İstanbul 1968, s.1.-149 ; Strabon , *Coğrafya-Anadolu (Kitap:XII, XIII, XIV)*, Çev:Adnan Pekman, İstanbul 1987, s.296 ; İsmail Tosun, *a.g.e.* ; s.1.-81, Yılmaz Tosun, *Milli Mimarimizde Kula Evleri*, İzmir 1969, s.1.-116; *Anadolu Uygarlıkları Ansiklopedisi*, Cilt:2, İstanbul 1982, s. 246.-266, 268.-277, 284.-289, 296.-300, 326.-360 ; *Anadolu Uygarlıkları Ansiklopedisi*, Cilt:3, İstanbul 1982, s.575.-588 ; *İslam Ansiklopedisi*, Cilt:6, İstanbul 1967, s.973.-976 ; *Kula*, Haz: Akgün Haberler Ajansı, İzmir 1995, s.1.-64

değerlendirilmiştir.

El halıcılığını, tarihçesinin yanısıra, halıcılık yörelerine ait özgün birkaç örneğin tanıtılması yolu ile inceleyen kitaplardan biri, General Kazım Dirik'in *Eski ve Yeni Türk Halıcılığı ve Cihan Halı Tipleri Panoraması** adlı kitabıdır. Kitapta, halıcılığın tarihi gelişimi örnekler ışığında incelenmiş, ayrıca Türk halıcılığının durumu, İran ve Hint halıları hakkında da bilgilere yer verilmiştir.

1936 yılında Tefik Eşberk'in doktora tezi olarak sunduğu ve 1939 yılında yayınlanan, *Türkiye'de Köylü El Sanatlarının Mahiyeti ve Ehemmiyeti*** adlı çalışmanın bir bölümünde el halıcılığına yer verilmiş, halıcılık hakkındaki teknik bilgilerin yanısıra, konu el sanatları yönünden de incelenmeye çalışılmıştır.

Kenan Özbel'in***, *Anadolu Halı Seccadeleri ve Anadolu Tefriş Halıları* adlı kitaplarında konu, diğer iki kitaptan farklı olarak sanat tarihi açısından ve kültürel boyutuyla incelemiştir.

1957 yılında Haldun Taner tarafından Türkçeye çevrilen, Kurt Erdmann'ın *Der Turkish Teppich Des 15. Jahrhunderts (15. Asır Türk Halısı)***** adlı kitabı da 13. yüzyıldan 17. yüzyıla kadar Türk halıcılığını sanat tarihi boyutuyla değerlendirmesi açısından dikkat çekicidir.

1960' lı yıllardan başlayarak birçok süreli yayında ve bilimsel toplantıda, el halıcılığı özellikle sanatsal yönüyle değerlendirilmiş, Türk araştırmacılar geç de olsa el halıcılığına ilgi göstermeye başlamışlardır. Sümerbank'ın 1965 yılında düzenlediği

* General Kazım Dirik, *Eski ve Yeni Türk Halıcılığı ve Cihan Halı Tipleri Panoraması*, İstanbul 1938, Alaattin Kral Basımevi, 145S.

** Tefik Eşberk, *Türkiye'de Köylü El Sanatlarının Mahiyeti ve Ehemmiyeti*, Ankara 1939, Ankara Yüksek Ziraat Enstitüsü Rektörlüğü Sayı:44, 127S.

*** Kenan Özbel, *Anadolu Halı Seccadeleri*, Ankara 1949, El Sanatları XI, Klavuz Kitaplar XXII, Ulus Basımevi, 14S. ; Kenan Özbel, *Anadolu Tefriş Halıları*, Ankara 1949, El Sanatları XII, Klavuz Kitaplar XXIII, Ulus Basımevi, 20S.

**** Kurt Erdmann, *Der Turkish Teppich Des 15. Jahrhunderts (15. Asır Türk Halısı)*, Çev: Haldun Taner, İstanbul 1957, İstanbul Üniversitesi Edebiyat Fakültesi Yayını:715, Maarif Basımevi, 134S.

halıcılık semineri bunun ilk adımlarından biri olarak kabul edilebilir.

Güngör Işıksaçan'ın *Batı Anadolu'nun Başlıca Halı Merkezlerinde İmal Edilen Halıların Desen ve Kaliteleri Üzerine Araştırmalar**, konulu doktora tezinde, Türk halıcılığının tarihçesine kısaca değinilerek, 1961-1962 yıllarında Batı Anadolu'nun başlıca halı üretim merkezlerinden Uşak, Kula, Gördes, Demirci ve Simav'da dokunan halıların kalite ve desen özellikleri esas alınarak bölge halılarının tanıtımı yapılmıştır. Bu araştırmada, ayrıca halıcılığın ekonomik boyutu da göz önünde bulundurulmuş, araştırma yapılan yörelerdeki tezgah sayısı, halıların maliyeti, satış fiyatı, üretim miktarı gibi konulara değinilmiştir.

Yusuf Durul ve Oktay Aslanapa'nın ortak çalışması olan *Selçuklu Halıları*** adlı kitapta ise, Türk halıları müze ve koleksiyonlarda bulunan örneklerle dayanılarak değerlendirilmiş, ayrıca bu halılara ait bazı çizim ve teknik bilgilere*** de yer verilmiştir.

Türk halıcılığını sanat tarihçi gözüyle inceleyen kitaplar arasında Şerare Yetkin'in *Türk Halı Sanatı***** ve Oktay Aslanapa'nın *Türk Halı Sanatının Bin Yılı****** adlı çalışmaları da yer almaktadır. Şerare Yetkin kitabında, 13. yüzyıldan 19. yüzyıla kadar geçen dönemde Türk halı sanatının Anadolu'daki gelişimini tarihi akış içinde belirtmeye çalışmıştır. Yazar, bu gelişmeyi anlatırken müze ve koleksiyonlarda bulunan Türk halılarının yanısıra, Avrupalı ressamın tablolarında yer alan Türk halılarından da faydalanmıştır. Oktay Aslanapa *Türk Halı Sanatının Bin Yılı* adlı

* Güngör Işıksaçan, *Batı Anadolu'nun Başlıca Halı Merkezlerinde İmal Edilen Halıların Desen ve Kaliteleri Üzerine Araştırmalar*, İzmir 1964, Ege Üniversitesi Matbaası, Ege Üniversitesi Ziraat Fakültesi Yayınları No:91, 173S.

** Yusuf Durul-Oktay Aslanapa, *Selçuklu Halıları*, İstanbul 1973, Apa Ofset, 93S.

*** Kitapta, düğüm sayıları hakkında bilgi verilirken 100cm.2 yerine 10cm.2 yazılmış olup bazı matematiksel hatalar da yapılmıştır.

**** Şerare Yetkin, *Türk Halı Sanatı*, Ankara, 1991(İlk baskı 1974), Türkiye İş Bankası Kültür Yayınları, 225S.

***** Oktay Aslanapa, *Türk Halı Sanatının Bin Yılı*, İstanbul 1987, Eren Yayıncılık, 235S. ; Oktay Aslanapa, *Türk Halılarında Örnekler*, İstanbul 1972, Binbirdirek Matbaacılık Sanayi A.Ş. Basımevi, Yapı ve Kredi Bankası Kültür Hizmetlerinden, 15S. ; Oktay Aslanapa, *Türk Sanatı (Selçuklu ve Osmanlı Devri Halıları-Çini ve Minyatür Sanatı)*, İstanbul 1962, Doğan Kardeş Yayınları A.Ş., 147S.

eserinde erken devir Türk halılarına kısaca değinerek, Türk halıcılığını Selçuklu halılarından başlayarak tarihsel süreç içinde 19. yüzyıla kadar getirmiştir. Ancak sözü geçen bu iki kitapta da yöresel Türk halıcılığı birkaç örnekle tanıtılmaya çalışılmıştır. Yöresel Türk halıcılığı hakkında ilk sayılabilecek kitaplardan birisi Hulusi Güngör'ün *Türk Halıları (Çanakkale Bölgesi Halıları)** adlı kitabıdır.

El halıcılığına, sanat tarihçilerin dışında farklı bir bakış açısı getiren konuyu teknik yönü ile ele alıp değerlendiren kitaplardan** bazılarının daha çok halıcılık kurslarına yönelik olarak hazırlandığı söylenebilir. Sencer Ayata'nın doktora tez çalışmasının bir bölümünde el halıcılığı ekonomik boyutta değerlendirilmektedir.*** Yazar, araştırmasının amacının, Kayseri halıcılığını ele alarak bir mekanizmayı ve o mekanizmanın işleyiş biçimini ortaya koymak olduğunu söylemektedir.

T.C. Kültür Bakanlığı'nın ilkinin 1987 yılında beşincisini ise 1995 yılında yayınladığı *Turkish Handwoven Carpets***** adlı beş ciltlik katalogta, Anadolu'daki farklı halıcılık yörelerine ait özgün örnekler ve bu örneklerin bilgisayarla yapılmış çizimleri bulunmaktadır. Halıcılık yörelerine ait farklı örnekleri bir arada görmek açısından bu kataloglar da araştırmacılar açısından oldukça önem taşımaktadır.

Ayrıca tüm bu kitap ve kataloglardan başka tamamen ticari kaygıyla, çeşitli firmalar tarafından, özellikle turistlere yönelik hazırlanmış halı katalogları da yaygın olarak görülmektedir. Ancak bu kataloglarda Türk halıcılığı ile ilgili yanlış bilgilere de rastlanmak mümkündür.

* Hulusi Güngör, *Türk Halıları (Çanakkale Bölgesi Halıları)*, Cilt:1, İstanbul 1984, Keskin Color Basımevi, 112S.

** Elvan Güllal, *Halı Dokuma Tekniği*, Eskişehir 1991, Anadolu Üniversitesi Basımevi, 71S. ; Ali Özel, *El Halısı Dokumacılığı*, Ankara 1989, Başbakanlık Basımevi, 71S. ; Yahşi Yazıcıoğlu, *El Dokusu Halıcılık*, Ankara 1992, Menekşe Yayınevi, 198S.

*** Sencer Ayata, *Kapitalizm ve Küçük Üreticilik-Türkiye'de Halı Dokumacılığı*, Ankara 1987, Maya Matbaacılık Yayıncılık Ltd. Şti., 127S. Yurt Yayınları No:15, Türkiye Araştırmaları Dizisi:14

**** *Turkish Handwoven Carpets*, Catalog No:1, Ankara 1987, T.C. Kültür Bakanlığı, DÖSİM; *Turkish Handwoven Carpets*, Catalog No:2, Ankara 1988, T.C. Kültür Bakanlığı, DÖSİM; *Turkish Handwoven Carpets*, Catalog No:3, Ankara 1990, T.C. Kültür Bakanlığı, DÖSİM; *Turkish Handwoven Carpets*, Catalog No:4, Ankara 1990, T.C. Kültür Bakanlığı, DÖSİM; *Turkish Handwoven Carpets*, Catalog No:5, Ankara 1995, T.C. Kültür Bakanlığı, DÖSİM;

Literatür deęerlendirilmesinde görülebileceęi gibi ölkemizde bugüne kadar, özellikle yöresel Türk halıcılıęını her yönü ile deęerlendirebilen bir yayın birikimine ulaşılamamıştır. Bunun nedenlerinden biri, Türk araştırmacıların 1950’li yıllara kadar el halıcılıęına ilgi duymamaları olarak kabul edilebilir. 1959 yılında düzenlenen Milletlerarası I. Türk Sanatları Kongresi’nde* ve bunu takip eden yıllarda düzenlenen çeşitli kongre, sempozyum ve seminerlerde el halıcılıęına ilişkin araştırmalara daha çok rastlanmaya başlanmış, 1980’li yıllardan sonra ise, bu tip bilimsel toplantılar daha yoğun olarak yapılmıştır. Örneęin, Kültür Bakanlığı Halk Kültürlerini Araştırma ve Geliştirme Genel Müdürlüğü’nce 5 yılda bir düzenlenen Milletlerarası Türk Halk Kültürü Kongreleri’nde el halıcılıęı ile ilgili bildirilere yer verilmiş ve kongre kitaplarının 5. cildinde maddi kültür başlığı altında bu bildirimler basılmıştır. Ayrıca Dokuz Eylül Üniversitesi Güzel Sanatlar Fakültesi Geleneksel Türk El Sanatları Bölümü’nün katkılarıyla İzmir’de el sanatları konusunda 1981 yılından 1995 yılına kadar 6 sempozyum** düzenlenmiştir. 1984 yılında düzenlenen I. Milletlerarası Türk Halı Kongresi*** ise, sadece Türk halıcılıęını tartışan ilk milletlerarası kongre olma özellięini taşımaktadır.

1930’lu yıllardan sonra yayın hayatına giren Halkevi dergileri, 1949 yılından sonra Türk Folklor Araştırma Dergisi, 1950’li yıllardan sonra Türk Etnoğrafya Dergisi, ayrıca daha sonraki yıllarda Türkiyemiz, Sanat Dünyamız, Kültür ve Sanat gibi bazı süreli yayınlarda da Türk halıcılıęını sanatsal, kültürel ve ekonomik yönü ile inceleyen yazılar yer almaktadır.

* Milletlerarası I. Türk Sanatları Kongresi, 19-24 Ekim 1959, Ankara

** Bu sempozyumları beşinde el halıcılıęı ile ilgili bildirimler bulunmaktadır. Bunlar;

I. Ulusal El Sanatları Sempozyumu, 18-21 Kasım 1981, İzmir ;

II. Ulusal El Sanatları Sempozyumu, 18 - 20 Kasım 1982, İzmir ;

III. Ulusal El Sanatları Sempozyumu, 23-25 Kasım 1983, İzmir ;

Kamu ve Özel Kuruluşlarla ve Orta Öğretimde, Üniversitelerde El Sanatlarına Yaklaşım ve Sorunları Sempozyumu, 18-20 Kasım 1992, İzmir, Türkiye’de El Sanatları Geleneęi ve Çaędaş Sanatlar İçindeki Yeri Sempozyumu, 22-24 Kasım 1995, İzmir

*** I. Milletlerarası Türk Halı Kongresi, 7-14 Ekim 1984, İstanbul

1.3 Kula Halıcılığının Tarihsel Gelişimi

Orta Asya'da yaşayan göçebelerin kalın ve ısıtıcı bir yaygı yapmak amacı ile yetiştirdikleri koyunların yünlerinden faydalanarak ilk halıyı dokudukları ileri sürülmektedir.(11) Kökleri Orta Asya'ya uzanan Türk halı sanatının Anadolu'ya gelişi ise 11. yy. dan itibaren Anadolu'ya göç eden, Selçuklu İmparatorluğu'nu oluşturan Türk boyları aracılığı ile olmuştur.(12)

Anadolu'da Türk halı sanatının gelişimini, günümüze ulaşan örnekler ışığında 13. yy.a ait Konya'da bulunan Selçuklu halıları*, 14. yy. ve 15. yy.a tarihlendirilen hayvan figürlü halılar, 15. yy. ın ikinci yarısından itibaren geometrik ve soyut bitkisel motifli ilk Osmanlı halıları**, daha sonra üretilen klasik devir Osmanlı halıları, Osmanlı saray halıları ve yöresel özellik gösteren halılar ile izlemek mümkündür.(13)

Ancak, günümüze ulaşabilen örneklerin azlığı nedeniyle bir tipin önce hangi tarihte ve nerede dokunduğunu saptamak tam olarak mümkün olamamaktadır. Halılar hakkında yazılı belgeler ve envanter kayıtlarının azlığı, halıların dokundukları bölgeler ve devirler hakkında kesin hükümlere varmamızı güçleştirmektedir.(14)

Bu veriler ışığında, Kula halıcılığının tarihsel gelişimine baktığımızda, Kula halıcılığını iki dönem olarak incelemek mümkündür. Bilinen en eski örneklerin tarihlendiği 17. yy.dan , yabancı şirketlerin etkili olmaya başladığı 1860'lı yıllara kadar süren

* Bazı araştırmacılar bu halıları 13. yy. a tarihlendirirken, bazıları daha geç döneme tarihlendirmektedir. Her iki durum için de kesin bir kanıt öne sürülmemesine rağmen bu halılar, halıcılık tarihimiz açısından son derece önemlidir. Bkz. Nazan Ölçer, "Turkish Carpets and Their Collections in Turkey", *Turkish Carpets from the 13th-18th Centruies*, Milan 1996, s.vii.

** Bu halılar ilk defa İtalyan ressamların tablolarında görülmekle beraber, diğer Batılı ressamların tablolarında da yer almıştır. Halı literatürüne de yanlış olarak bu ressamların bazılarının adıyla geçmiştir. (Holbein, Lotto gibi) Bkz. Şerare Yetkin, *a.g.e.* , s.35.

(11) Geniş bilgi için bkz. Kurt Erdmann, *a.g.e.* , s.83.-87 ; Charles Grant Ellis, *Oriental Carpets in the Philadelphia Museum of Art*, (b.y.y.), (b.t.y.), s.xiii

(12) Belkıs Acar, *Vakıflar Genel Müdürlüğü Halı Galerisi*, Ankara (b.t.y.), s.3

(13) Geniş bilgi için bkz. Oktay Aslanapa, *Türk Halı Sanatını Bin Yılı*, s.1.-235 ; Şerare Yetkin, *a.g.e.* , s.1.-61 ; Şerare Yetkin, "Türk Halı Sanatının Tarihi Akış İçindeki Yeri", *Sanat Çevresi*, Özel Sayı:2, Ekim 1984, s.8.-9

(14) Belkıs Acar, *a.g.e.* , s.1.-3.

birinci dönem, özgün Kula halılarını kapsayan dönemdir. 1860'lı yıllardan günümüze kadar uzanan, çeşitli yabancı etkenler ve ticaret kaygısıyla süre gelen Kula halıcılığı ise ikinci dönem olarak nitelendirilebilir.

1.3.1. Ondokuzuncu Yüzyılın İkinci Yarısından Önce Kula Halıcılığı

11. yy.ın ikinci yarısında Türkmen aşiretlerinin Kula ve çevresine kadar kısa zamanda yayıldıkları görülmektedir. Anadolu Selçuklu hükümdarı Alaattin Keykubat (1220-1231) zamanında tamamen Türklerin eline geçen Kula, bu devletin dağılıp beyliklere ayrılması ile sırasıyla Germiyoğulları Beyliği, Bizans İmparatorluğu, Germiyoğulları Beyliği, Saruhanoğulları Beyliği ve Osmanlı İmparatorluğu topraklarında kalmıştır.*

14. yy.dan itibaren tamamen Türk idaresinde kalan Kula'da, halıcılığın Türklerle birlikte başladığı ve bilinen örnekler ışığında tam olarak yerel kimliğini 17.yy. da kazandığı söylenebilir.

15. ve 16.yy.da Osmanlı Devleti'nin büyük bir alanda denetim kurması sonucu uluslararası ticaretin önem kazanmaya başlaması, 17. ve 18. yy.da ise Avrupa'da kapitalizmin gelişmeye başlaması ve yeni dış ticaret biçimlerinin ortaya çıkmasına paralel olarak İzmir, Anadolu'nun en önemli dış ticaret merkezi haline gelmiştir. Artan hammadde ve gıda maddesi ihtiyacını karşılayabilmek için Avrupa'nın, Levant'a** yönelmesi ve buna paralel olarak İngiliz ve Fransız konsolosluklarının Sakız'dan

* Geniş bilgi tezin 1.1 Kula İlçesinin Tarihçesi başlığı altında verilmiştir.

** İngilizler Doğu'da kendi bayrakları altında ticaret yapma olanağı elde ettikten sonra, bir grup İngiliz tüccar Kraliçe I. Elizabeth'e başvurarak Türkiye'de 7 yıl süre ile ticaret yapma imtiyazı elde etmiş ve 11 Eylül 1581'de Turkey Company kurulmuştur. Bu tarihlerde Venedik'le ticaret yapan başka bir İngiliz Kumpanyası daha bulunmaktaydı. Hemen hemen aynı malların ticaretini yapan bu iki kumpanya 7 Ocak 1592'de birleşerek Levant Company adını almıştır. Geniş bilgi için bkz.Nimet Akdes Kurat, *Türk İngiliz Münasebetlerinin Başlangıcı ve Gelişmesi(1553-1610)*, Ankara 1953, s.41.-43; Fransızların Levant Company'si ise 1666 yılında kurulmuştur. Bu şirketler, ticaret tekeline sahip oldukları için kendilerine üs olarak seçtikleri limanlar yöresinin ticari merkezi

İzmir'e* nakledilmesi (1610-1620), İzmir için bir dönüm noktası olmuştur. Ayrıca Osmanlı yönetiminin İzmir'e tanıdığı vergi avantajları da bu konuda etkin rol oynamıştır. 17. yy. ortalarına doğru Safaviler ve Osmanlılar arasındaki savaşın sona ermesi de ticaret yolunun Anadolu'da, İzmir'e kaymasına yol açmış, 18. yy.da Ege Bölgesi'nde güçlenen yerel ayanlarda ** ticaretin gelişmesine katkıda bulunmuştur. (15)

Ancak 1838 yılında imzalanan Balta Limanı Ticaret Anlaşması'na kadar, yabancıların Osmanlı topraklarında ticaret yapmasına izin verilmemiştir. İngiliz tüccarlar bu döneme kadar yapılan alışverişler sırasında Rum ve Ermeni aracılar kullanmışlardır. 1838 yılında yasağın kalkmasıyla İngiliz sermayesi aracısız pazara girmeye başlamıştır. (16)

İngilizlerin halıcılığa sızmaya başlamalarının ilk izleri ise, 1864'lü yıllarda görülmüştür.*** O yıllara kadar Batı Anadolu ticari halıcılığı, köylülere malzeme verip sipariş üzerine iş yaptıran Osmanlı tüccarların denetimi altında kalmıştır. (17) 1860'lı yıllara kadar süren bu dönem özgün Kula halılarının yapıldığı dönemdir. Osmanlı tüccarlarının sipariş üzerine dokuttukları ticari halılar dışında, Kula'da "çeyizlik halılar" olarak bilinen halılar 1860'lardan sonra da dokunmaya devam etmiştir. Çeyiz halıları, dokuyucunun ait olduğu toplumun kültürel değerleri ile birlikte kişisel duygu ve düşüncelerini ifade eden sembolleri taşıması açısından son derece özel

olma niteliği kazanıyordu. Bkz. İlhan Tekeli, "Ege Bölgesindeki Yerleşme Sisteminin 19. yy. daki Dönüşümü", *Üç İzmir*, İstanbul 1992, s.127

*İzmir 17. yy. başlarında giderek Sakız'ın yerini almaya ve Ege Bölgesi'nin başlıca ticaret limanı haline gelmeye başlamıştır. Bkz.Suraiya Faroqhi, *Osmanlı'da Kentler ve Kentliler*, Çev.Neyyir Kalaycıoğlu, İstanbul 1994, s.144

** Yerel ayanlar çiftliklerde üretimin gelişmesini sağlarken, artı ürünün bölgesel olarak denetlenen miktarını arttırıyordu. Bkz. İlhan Tekeli, *a.g.m.* , s.127

*** Geniş bilgi için bkz. 1.3.2 Ondokuzuncu Yüzyılın İkinci Yarısından Sonra Kula Halıcılığı

(15) İlhan Tekeli, *a.g.m.* , s.125.-129 ; Geniş bilgi için bkz. Orhan Kurmuş, *Emperyalizmin Türkiye'ye Girişi*, İstanbul 1977, s.1.- 293

(16) Geniş bilgi için bkz. Mübahat Kütükoğlu, *Osmanlı İngiliz İktisadi Münasebetleri (1580-1838)*, Cilt:1, Ankara 1974, s.1.-151 ; Mübahat Kütükoğlu, *Osmanlı İngiliz İktisadi, Münasebetleri (1838-1850)*, Cilt:2, İstanbul 1976, s.1.-152

(17) Orhan Kurmuş, *a.g.e.* , s.146

olup satılması asla düşünülmeven halılardır. Bu halılar her genç kız tarafından kendi çeyizi için dokunduğu gibi, anadan kıza geçerek veya kız çocuğu olmayan ailelerde erkek çocuğun karısına verilerek geçmişten günümüze kadar ulaşabilmiştir. (18)

Günümüze kadar ulaşabilen Kula halılarının bilinen örnekleri 17. yy.a ait olup , bu örnekler incelendiğinde 17. yy.a ait Kula halılarının genellikle seccade tipinde olduğu görülür. 17. yy.da üretilen Kula seccadelerinin* fiyatları ile ilgili bilgilere 1640 tarihli Es'ar ve Narh defterlerinde rastlanmaktadır.**

*"Germiyan Kula'sının Mısır nakışlı seccadesi - boyu iki zira*** 'beş rub'-a'lası 1150 akça , evsati 1050 akça, ednası 900 akça. ...Def'a Germiyan Kula'sı işi direkli seccade - boyu iki zira' iki rub', eni bir zira' yedi rub'-650 akça ."(19)*****

* 19. yy.ın sonuna kadar Kütahya'nın bir ilçesi olan Kula'da 29 Mart 1610 tarihinde yayınlanan bir hükümle seccadelere Kabe motifi işlemek yasaklanmıştır. Halil Açıköz, " Türkçe'de Halı ve Halıcılık Terimleri", *Türk Dünyası Araştırmaları Türk Hahları Özel Sayısı*, Ekim 1984, s.180

** 1640 tarihli Es'ar defteri sadece fiyat listesi niteliğinde bir belge olmayıp, mal ve hizmet grupları için ayrıntılı bilgiler vermektedir. Defterde , 17. yy. ortalarında Osmanlı İmparatorluğu'na dahil birçok şehir ve kasabadan İstanbul'a gelen çeşitli yiyecek maddeleri ile ham veya mamul maddelerin isimleri, geldikleri yerler belirtilerek kaydedilmiştir. Bkz. Yaşar Yücel, *Es'ar Defteri (1640 Tarihli)*, Ankara 1992, s.3

Narh , bir mal veya hizmet için ilgili resmi makamların tespit ettiği fiyattır. Olağan hallerde , günün şartlarına göre kadı tarafından verilen narhlar , yine onlar tarafından tutulan Şer'i Sicillere işlenirdi. Bkz. Mübahat Kütükoğlu, *Osmanlılarda Narh Müessesesi ve 1640 Tarihli Narh Defteri*, İstanbul 1983, s.25

*** Rub:4.32 cm. Zira: İki türlü uzunluğu vardır.Birincisi, kumaş ölçümlerinde kullanılan (yaklaşık 67-68 cm.), diğeri ise mimari arşın olarak bilinen 78.5 cm. dir. Geniş bilgi için bkz. İsmail Öztürk, " Yayınlanmış Narh Defterleri, Fermanlar ve Belediye Kanunları Işığında 16. Yüzyıl Osmanlı Kumaş Sanatı ve Standardizasyonu", *9. Milletlerarası Türk Sanatları Kongresi*, Cilt:3, (ayrībasım), Ankara 1995, s.87

**** Germiyan Kula'sının Mısır nakışlı seccadesinin yüksek kalitede olanı-boyu 170 cm.-1150 akça, orta kalitede olanı 1050 akça, düşük kalitede olanı ise 900 akçadır.Germiyan Kula'sının direkli seccadesi-boyu 145 cm., eni 98 cm.-650 akçadır.

(18) İsmail Öztürk, " Ege Bölgesi Halıcılığının Demirci ve Gördes Örneğinde Halk Bilimsel Açından İncelenmesi", *III. Milletlerarası Türk Folklor Kongresi Bildirileri*, 5. ciltten ayrībasım, Ankara 1987, s.321

(19) Mübahat Kütükoğlu, *Osmanlılarda Narh Müessesesi ve 1640 Tarihli Narh Defteri*, s.177.-179; Yaşar Yücel, *a.g.e.* , s.74.-75

1.3.2. Ondokuzuncu Yüzyılın İkinci Yarısından Günümüze Kula Halıcılığı

Sanayi devriminin yol açtığı üretim patlaması, teknolojik gelişmeler, hızlı ulaşım araçları gibi unsurlar 19. yy.da dünya devletlerinin birbirleriyle ekonomik ilişkilerinin üst düzeye tırmanmasına yol açmıştır. 1838 ve 1861 yıllarında imzalanan ticaret anlaşmaları* sonucu ulaşım, haberleşme, ticaret ve sanayi alanlarında gerçekleşen yabancı sermaye yatırımları ve dış borçlanma gibi uygulamalar Osmanlı İmparatorluğu'nu 19. yy.ın ikinci yarısında dünya kapitalist düzeninin uydusu durumuna düşürmüştür. Bu süreç içinde dış ilişkilerin giderek yoğunlaştığı İzmir, Batı Anadolu ve Akdeniz'in en önemli ekonomi merkezi haline gelmiştir. (20)

1860'lı yıllarda İzmir'in ticaret ürünleri oldukça çeşitlenmiş ve dış ticaret hacminin yarısından fazlası İngiltere'nin denetimi altına girmiştir. 1838 yılına kadar doğrudan iç ticaret yapmaları yasak olan yabancılar, iç ticarete Rum ve Ermeni aracılardan faydalanmışlar, yasak kalktıktan sonra da ticarete ki bu araçların yükselmesini önlemeye çalışmışlardır. Ancak kırsal kesimde yeteri kadar örgütlenemedikleri için aracılardan yararlanmaya devam etmişlerdir. (21)

İngilizlerin Batı Anadolu halıcılığına sızmaya başlamaları da 19. yy.ın ikinci yarısına rastlamaktadır. 1860'lı yılların başlarına kadar köylülere malzeme verip sipariş üzerine iş yaptıran Osmanlı tüccarların denetiminde gelişimini sürdüren Batı Anadolu ticari halıcılığı, bu tarihten sonra İngiliz şirketlerin denetimine girmiştir. (22)

P. De Andrea Co., Habif ve Polako, T.A. Spartalı Co. adlı İngiliz şirketler, 1864

* 1838 Balta Limanı Ticaret Anlaşması, 1861 Kanlıca Anlaşması için bkz. Mübahat Kütükoğlu, *Osmanlı İngiliz İktisadi Münasebetleri (1838-1850)*, s.1.-152

(20) Abdullâh Martal, "16. Yüzyıldan 20. Yüzyıla Ticaret ve Sanayinin Gelişimi", *Üç İzmir*, İstanbul 1992, s.226

(21) İlhan Tekeli, *a.g.m.*, s.130.-131 ; Ayrıca geniş bilgi için bkz. Mübahat Kütükoğlu, *Osmanlı İngiliz İktisadi Münasebetleri (1580-1838)*, s.1.-151 ; Ali İhsan Bağış, "Osmanlı Ekonomisinde Ticaret Sektörünün Görünümü - Yabancı Tüccar ve Gayrimüslim Tebaanın İzmir Ticaretindeki Yeri ve Önemi", *1885-1985 Türkiye Ekonomisinin 100 Yılı ve İzmir ve İzmir Ticaret Odası Sempozyumu*, s.1.-12

(22) Orhan Kurmuş, *a.g.e.* , s.146

yılından başlayarak iplik ve model vererek özellikle Uşak* ve çevresinde halı dokutmuşlardır. 1880'li yılların ortalarına gelindiğinde Batı Anadolu ticari halıcılığı, daha sonraki yıllarda Şark Halı Kumpanyası'nı (Oriental Carpet Manufacturers) oluşturacak olan 6 büyük İngiliz ticaretevinin tekeli altına girmiştir. Bu ticaretevlere, P. De Andrea Co., G. P. ve J. Baker, Habif ve Polako, Sydney La Fontaine, T.A. Spartalı Co. ve Sykes Co., halı ipliklerinin eğrilmesinden halının ihracına kadar tüm işlem aşamalarını** denetimleri altına almışlardır. (23)

1890 yılında İngiltere'den, Avrupalıların zevkine uygun desenler getiren şirketler, bu desenleri Batı Anadolu'da dokutmuşlar, ancak yüksek fiyata satılan, geleneksel motifler kullanılarak yapılan ince kalite halıların üretimine de devam etmişlerdir. (24)

Avrupa Sanayi Devriminin ilk aşamalarından biri olan "putting-out" (eve iş verme) sistemini, Batı Anadolu'da halıcılığa uygulayan İngilizler, 19. yy. boyunca bu alana fazla bir yatırım yapmamışlardır. Büyük ve sürekli bir yatırım gerektirmeyen bu sistem,

* İngilizler o dönemde Batı Anadolu halıcılığını oldukça yakından takip etmişlerdir. İngilizlerin Batı Anadolu halılarına verdikleri değer şu örnekle daha iyi açıklanabilir:

"1895 tarihinde Uşak'ta büyük bir yangın olmuştur. Bu haber, Londra Halı Borsası'na ulaştığı zaman Uşak halılarının fiyatları 4 misline çıkmıştır. Bu durumdan derhal izalesi için ve şehrin kısa zamanda tamir edilmesi hususunda, Londra'dan inşaat mühendisleri ve külliyetli miktarda para gönderilmiştir. Mühendislerin ifadesine göre, Uşak'ın Paris'in küçük bir numunesi haline getirileceği ifade edilmesine rağmen, o günkü tüccarların birbirlerine zıt olan fikirlerinin anlaşılmasında neticesi, imar hareketi Türk mühendisleri tarafından yapılmış ve bugünkü Uşak şehri meydana gelmiştir."

Bkz. Güngör Işıksaçan, *a.g.e.*, s.12.

** İngilizler Kula'da doğal boyarmadde kullanımını desteklerken, 1882 yılından itibaren Batı Anadolu'nun birçok halıcılık yöresinde kimyasal boyarmadde kullanımı konusunda köylülere baskı yapmışlardır. 1888 yılında Aydın vilayetinde anilin boyaların kullanımını yasaklanmış, yerine bitkisel boyarmaddelerin kullanımını zorunlu kılınmıştır. Ancak çıkarları zedelenen İngilizlerin şikayeti üzerine yasak kısa sürede kaldırılmıştır. Bkz. Orhan Kurmuş, *a.g.e.*, s.147

(23) Geniş bilgi için bkz. Elvan Anmaç, "İngiliz Sermayesinin Batı Anadolu Halıcılığına Etkisi ve Şark Halı Kumpanyası", *Kamu ve Özel Kuruluşlarla Orta Öğretimde, Üniversitelerde El Sanatlarına Yaklaşım ve Sorunları Sempozyumu Bildirileri*, 18-20 Kasım 1992 İzmir, Ankara 1994, s.7

(24) Elvan Anmaç, *a.g.m.*, s.9

İngilizlerin halıcılıktan yüksek karlar elde etmelerini sağlamıştır. İngilizler, uzun bir süre Batı Anadolu halıcılığını ellerinde tutmalarına rağmen, iplik eğirme ve boyama işleri için birkaç atölye ve küçük fabrikanın dışında değil fabrika kurmak, manifaktür üretimine* geçmek için bile bir girişimde bulunmamışlardır. (25) Tüm Batı Anadolu'da olduğu gibi Kula'da da halıcılık, 20. yy.ın başına kadar bir ev sanayi olarak sürmüştür. 19. yy.ın sonlarında Kula halıcılığının durumu Tablo:1 ve 2'de verilmiştir.

Tablo:1
1890 Yılında Kula'da Halı Üretimi ve Değeri

| | Üretim Miktarı (m.2) | Değer (frank) |
|--------------------------------------|----------------------|---------------|
| KULA | 35.400 | 862.000 |
| TOPLAM (Uşak, Gördes, Demirci, Kula) | 367.300 | 6.414.000 |

Kaynak: Paul Lindau, "1900'lerde İzmir", Çev: Selçuk Ünlü, *Türk Dünyası Araştırmaları*, Sayı:38, Ekim 1985, s.167

1890 yılında, Kula'da üretilen halıların m.2 si 20-30 frank arasında iken, özel dokunmuş, ince kalitede Kula halıların m.2 fiyatı 60-100 frank arasında değişmiştir. (26) 1892 yılında, Kula'da, üretilen kaba kalite halıların m.2 si 39-65 kuruş, orta kalitede olanların m.2 si 54-87 kuruş, ince kalitede olanların m.2 si ise 152-174 kuruş arasında değişmiştir. (27)

* Hizmetlerine verilmiş üretim araçlarıyla ve sağlanan ilk maddelerle çalışan kalifiye işçilerin bir çatı altında bulunması esasına dayanan, tarihsel iş organizasyonu. Bkz. Maurice Bouvier-Jesus Ibarrola-Nicholas Pasquarelli, *Marxist Ekonomi Sözlüğü*, Çev:B. Aren-İ. Yaşar, İstanbul 1977, s.347

(25) Orhan Kurmuş, *a.g.e.*, s.149

(26) Paul Lindau, "1900'lerde İzmir", Çev:Doç.Dr. Selçuk Ünlü, *Türk Dünyası Araştırmaları Dergisi*, Sayı:38, Ekim/1985, s.167

(27) F. Rugon, *Smyrne*, Paris 1892, s. 253

Tablo:2
1894 Yılında Kula'da Halı Üretimi ve Üreticiye Ödenen Ücret

| | Üretim Miktarı (m.2) | Üreticiye Ödenen Ücret (Lira) |
|--------------------------------------|----------------------|-------------------------------|
| KULA | 35.250 | 37.000 |
| TOPLAM (Uşak, Kula, Gördes, Demirci) | 367.687 | 273.400 |

Kaynak: Zeki Sönmez, "Batı Anadolu Türk Halıcılığının 19. Yüzyıldaki Durumu Üzerine", *Türk Dünyası Araştırmaları, Türk Halıları Özel Sayısı*, İstanbul 1984, s.102

1890 yılında İzmir ve çevresinde (Uşak, Gördes, Kula ve Demirci) halı üretim miktarı 367.300 m.2 ve halıların değeri 6.614.000 frank olup toplam üretimin %9,65'i, toplam değerinin %13,44'ü Kula'da gerçekleştirilmiştir. 1894 yılında da durum pek farklı olmayıp dört merkezde üretilen toplam 367.687 m.2 halının, %9,59'unun üretimi Kula'da gerçekleştirilmiştir.

Tablolardan da izlenebileceği gibi Batı Anadolu'da, Uşak, Demirci, Kula ve Gördes merkezleri arasında Kula yaklaşık % 10'luk bir üretim payına sahiptir. Ancak Kula'da üretilen halılarda geleneksel motiflerin kullanılması, ince kalitede dokunan halıların da bulunması, bu halıların daha fazla ekonomik girdi sağlamasına neden olmuştur. Bu durum daha sonraki yıllarda da aynı özelliğini korumuştur. (Bkz. Tablo:3)

20. yy.ın başında, İngilizlerin Batı Anadolu'daki üretim biçimini geri bir düzeyde bırakmalarına rağmen yüksek karlar elde ettiklerini farkedene bir Avusturya şirketi (Keun ve ortakları), Uşak ve yakınlarında bir halı dokuma atölyesi açmıştır. Kısa bir süre içinde Türkler ve azınlıklar da küçük sermayelerle 15 tane daha halıcılık şirketi açmış, tekelci durumlarının sarsıldığını farkedene 6 İngiliz tüccar*, 1908 yılında birleşerek Şark Halı Kumpanyası'nı (Oriental Carpet Manufacturers)

* P. De Andrea Co., G.P. ve J. Baker, Habif ve Polaka, Sydney La Fontaine, T.A. Spartalı Co., Sykes Co. Bkz. İsmail Öztürk-Elvan Anmaç; "Yabancı Sermayenin Batı Anadolu Halıcılığına Girişi, Etkileri ve Günümüzdeki Uzantıları", *Türkiye'deki El Sanatları Geleneği ve Çağdaş Sanatlar İçindeki Yeri Sempozyumu Bildirileri*, Ankara 1997, s.27

kurmuşlardır. (28)

Şark Halı Kumpanyası, Kula dahil olmak üzere Anadolu'nun çeşitli yerlerinde acentaları aracılığı ile çalışmalarını sürdürürken bazı yerlerde de atölyeler* kurarak faaliyetini devam ettirmiştir.(29) Yapağı alımı ve depolanmasından, dokunan halıların Avrupa ve Amerika piyasasına sürülmesine kadar tüm işlemleri kontrol altında tutan Şark Halı Kumpanyası ile rekabet edemeyen küçük şirketler hammadde darboğazına düşmüşler, çoğu iflas etmiş ve kısa zamanda sayıları 15'ten 7'ye düşmüştür.(30) Ancak Şark Halı Kumpanyası'na karşı koymayı başarıp halı ticaretini devam ettirebilen Türk şirketlerinden biri, merkezi İzmir'de olan ve Kula'da da şubesi bulunan Çolakzadeler Halı Şirketi olmuştur.(31) Şirket, Kula'da değirmencilik yapan Süleyman Bey'in oğulları Hacı İbrahim Bey ve Hacı Abdurrahman Bey tarafından 1866 yılında kurulmuş, aile işi daha sonra onların oğulları Sait Bey, Şerif Bey, Abdurrahman Bey ve Süleyman Bey tarafından devam ettirilmiştir.(32) 20. yy.ın başlarında Kula halıcılığının** durumu Tablo:3 ve 4'te verilmiştir.

Tablo:3

1910-1913 Yıllarında Kula Halıcılığının Durumu

| | Tezgah Sayısı | İşçi Sayısı | Üretim Miktarı (m.2) | Değer (lira) |
|---------------|---------------|-------------|-------------------------|-----------------|
| KULA | 1500 | 3800 | 35.000 | 47.000 |
| Batı Anadolu* | 8165 | 25.257 | 456.000 | 500.000 |

Kaynak: Vedat Eldem, *Osmanlı İmparatorluğu'nun İktisadi Şartları Hakkında Bir Tetkik*, Ankara 1994, s.86

* Batı Anadolu: Uşak, Simav, Gördes, Demirci, Kula, Isparta, Eğridir, Burdur, Buldan

* Şark Halı Kumpanyası, İzmir, Sivas, Burdur, Isparta, Haçin, Urla, Maraş ve Kırkağaç'ta atölyeler kurmuş, Demirci, Akhisar, Sivrihisar, Niğde, Kula, Kütahya, Simav, Manisa, Gördes, Uşak, Denizli, Milas, Akşehir, Sille'de acentaları aracılığı ile çalışmalarını sürdürmüştür. Bkz. *Ticari ve İktisadi İzmir Rehberi*, İstanbul 1926, s.203

** 20. yy. başlarında Kula'da üretilen seccadeler 90-150 mark arası fiyatlarla satılırken, antik değer kazanmış olanlar 200-10.000 mark arasında değişen fiyatlarla satılmıştır. Bkz. Rudolf Neugebauer - Julius Orendi, *Handbuch Der Orientalischen Teppichkunde*, Leipzig 1909, s.124

(28) Geniş bilgi için bkz. Elvan Anmaç, *a.g.m.*, s.7.-17

(29) Gündüz Ökçün, *Osmanlı Sanayi 1913-1915 İstatistikleri*, İstanbul 1984, s.124

(30) Orhan Kurmuş, *a.g.e.*, s.151

(31) *Ticari ve İktisadi İzmir Rehberi*, İstanbul 1926, s.203

(32) 20.6.1996 tarihinde Süreyya Çolak'tan alınan şifahi bilgilere göre.

Tablo:4
1910-1914 Yıllarında Halı Tezgahlarının ve Bu Alanda Çalışan İşçilerin Belirli Merkezlere Göre Dağılımı

| Bölgeler | Tezgah Sayısı | İşçi Sayısı |
|------------------------|---------------|-------------|
| Uşak-Kula çevresi | 4555 | 14.476 |
| Isparta çevresi | 3710 | 10.781 |
| Kayseri-Bünyan çevresi | 6740 | 18.800 |
| Öteki Bölgeler | 4510 | 16.025 |
| Toplam | 19.145 | 60.082 |

Kaynak: Emre Dölen, *Tekstil Tarihi*, İstanbul 1992, s.350

Tablo:3'ten de izlenebileceği gibi, İkinci Balkan Savaşına rastlayan yıllarda (1913-1914) Batı Anadolu Bölgesi'nde bulunan toplam 8165 halı tezgahının %10,37'si, halı işinde çalışan toplam 25.257 işçinin %15,05 Kula'da bulunmakta olup, üretilen 456.000 m.2 halının %7,68'i ve toplam 500.000 liralık ekonomik değerinin %9,40 Kula'da gerçekleşmiştir.

Birinci Dünya Savaşı yıllarında (1914-1918), Kula halıcılığı bir sarsıntı geçirmiş, savaş sonrasında Kula'da, halıcılıkla uğraşan ikisi Türk beş şirket kalmıştır. Türk şirketlerinden Hancı Haliloğulları Halı Şirketi ve Çolakzadeler Halı Şirketi evlerde arşın (68 cm.) hesabı üzerinden halı dokutmuşlardır. (33)

Çolakzadeler Halı Şirketi, halı üretiminin yanısıra Kula'da bir yıkamahane, boyahane ve iplik imalathanesi kurmuştur. (34) Şirket ilme ipliği imalinde kullandığı yünü Afyon, Eskişehir ve İzmir gibi merkezlerden satın almıştır. (35) Kula'daki boyahanede boyanan ipliklerin bir kısmı dokunmak üzere Kula ve çevresindeki köylere dağıtılırken, bir kısmı da Isparta'ya merkep kervanları ile gönderilmiştir. Dokunan tüm halılar yıkanmak için tekrar Kula'ya getirilmiştir.

(33) İsmail Tosun, *a.g.e.*, s.25

(34) "İzmir İktisadi Mıntukası Dahilinde ve Haricinde Mevcut Hazain-Tabbiyye ve Sanaihaneler", *İzmir Sanayi ve Ticaret Odası Mecmuası*, Yıl:1, Sayı:11, Kasım 1926, s.704.-709

(35) "Türkiye Halıcılığı Hakkında Kıymetli Bir Rapor", *İzmir Sanayi ve Ticaret Odası Mecmuası*, Yıl:2, Sayı:2, Şubat 1927, s.64.-67

Bu arada şirket, Momolyan adlı bir Ermeni ile ortak olarak Amerika Birleşik Devletleri'nde* de bir mağaza açmış, ayrıca bir süre Şark Halı Kumpanyası ile işbirliği içinde de çalışmıştır. (36)

Çolakzadeler Halı Şirketi ortaklarından Sait Bey'in özverili çalışmaları sonucu, şirketin halı üretim miktarı, dolayısı ile Kula'daki halı üretimi de artmıştır. 1922 yılında 23.100 m.2 olan toplam üretim (37), 1926 yılında toplam 30.518 m.2 ye yükselmiştir. (38) 1926 yılında Kula'da gerçekleşen toplam halı üretim miktarının, Batı Anadolu'daki toplam halı üretimi içindeki yeri Tablo:5'te verilmiştir.

Tablo:5

1926 Yılında Batı Anadolu ve Kula'da Halıcılığın Durumu

| | Tezgah Sayısı | İşçi Sayısı | Üretim miktarı (m.2) |
|--|---------------|-------------|-------------------------|
| Kula | 1800 | 4200 | 30.518 |
| Batı Anadolu * | 11.305 | 30.940 | 547.909 |
| Batı Anadolu üretim merkezleri içinde Kula'nın durumu (%) | % 15,92 | % 13,57 | % 5,57 |

Kaynak Reşat Benerli, "19. Asırdan Sonra Türk Halıcılığı", *Feshane Mensucat Meslek Dergisi*, Cilt:2, Sayı:4, 4/1949, s.58

* Batı Anadolu: Uşak, Simav, Gördes, Demirci, Kula, Isparta, Eğridir, Burdur, Buldan, Sarayköy, Uluborlu.

1927 yılında da Kula'da üretilen halı miktarı, 1926 yılındaki üretimle hemen hemen eş değerdedir. 1927 yılında Kula'da toplam 30.492 m.2 halı üretilmiş (39), yılın ilk altı ayında bu üretimin yurt dışına ihraç edilen kısmı Tablo:6'da verilmiştir. Tablodan da

* Şirketin yurtdışında, Amerika Birleşik Devletleri'nden başka Frankfurt ve Münih'te de acentaları bulunmaktaydı. Bkz. *Ticari ve İktisadi İzmir Rehberi*, İstanbul 1926, s.203

(36) 14.6.1996 tarihinde Süreyya Çolak'tan alınan şifahi bilgilere göre

(37) "Başlıca İhracat Emtilamız: Halılarımız", *İzmir Ticaret ve Sanayi Odası Mecmuası*, Yıl:1, Sayı:5, Mayıs 1926, s.206.-208

(38) Reşat Benerli, "19. Asırdan Sonra Türk Halıcılığı", *Feshane Mensucat Meslek Dergisi*, Cilt:2, Sayı:4, Nisan 1949, s.58

(39) M. Zeki, "İzmir İktisadi Mıntukasının Ticari Faaliyetleri", *İzmir Ticaret ve Sanayi Odası Mecmuası*, Sayı:5, Yıl:4, Mayıs/1929, s.139

görülebileceği gibi ihracatın %78,8'lik kısmı İngiltere'ye yapılmıştır.

Tablo:6

1927 Yılı İlk Altı Ayında Kula'dan Yapılan Halı İhracatı Değeri ve Miktarı

| Ay | İhraç Olunan Ülke | İhraç Edilen Miktar (Kilogram) | İhraç Edilen Miktar (Metrekare) | Değer | |
|---------|-------------------|--------------------------------|----------------------------------|--------|-------|
| | | | | Lira | Kuruş |
| Ocak | İtalya | 20 | 7 | 84 | |
| | Mısır | 11 | 4 | 32 | |
| Şubat | İngiltere | 225 | 86 | 1832 | |
| Mart | İngiltere | 524 | - | 2128 | |
| Nisan | İngiltere | 453 | - | 3124 | |
| Mayıs | İngiltere | 95 | 30 | 481 | 92 |
| Haziran | Amerika | 227 | 82 | 902 | |
| | İngiltere | 416 | 126 | 1926 | |
| | Fransa | 54 | 17 | 306 | |
| | Yunanistan | 114 | 44 | 660 | |
| Toplam | | 2191 | 413 (Mart ve Nisan ayları hariç) | 11.747 | 92 |

Kaynak:“İzmir Limanı’ndan 1927 Senesi Kanun Sani Ayı Zarfında Muhtelif Memleketlere Vaki İhracat Beverch-i Atidir”, *İTSOM*, Sayı:3, Yıl:2, Mart/1927, s.127.-129 ; “İzmir Limanı’ndan 1927 Senesi Şubat Ayı Zarfında Muhtelif Memleketlere Vaki İhracat Beverch-i Atidir”, *İTSOM*, Sayı:4, Yıl:2, Nisan/1927, s.174.-176, “İzmir Limanı’ndan 1927 Senesi Mart-Nisan Ayı Zarfında Muhtelif Memleketlere Vaki İhracat Beverch-i Atidir”, *İTSOM*, Sayı:6, Yıl:2, Haziran/1927, s.297.-301, “İzmir Limanı’ndan 1927 Senesi Mayıs Ayı Zarfında Muhtelif Memleketlere Vaki İhracat Beverch-i Atidir”, *İTSOM*, Sayı:7, Yıl:2, Temmuz/1927, s.320.-324, “İzmir Limanı’ndan 1927 Senesi Haziran Ayı Zarfında Muhtelif Memleketlere Vaki İhracat Beverch-i Atidir”, *İTSOM*, Sayı:8, Yıl:2, Ağustos/1927, s.428.-432

1929 yılında Amerika’da patlak veren büyük ekonomik kriz, 1929-1933 yılları arasında Türkiye’de de dış ticaretle uğraşanları etkilemiştir. (40) Ekonomik krizi haber alan Çolakzade Halı Şirketi ortaklarından Sait Bey, Amerika’ya giderek fiyatların düşmesine rağmen mağazasında bulunan tüm halı stoklarını eritmeye çalışmış, şirket bu sayede batmaktan kurtulmuştur. (41)

(40) Beşir Hamitoğulları, *Çağdaş İktisadi Sistemler*, Ankara 1975, s.202.-209

(41) 14.6.1996 tarihinde Süreyya Çolak’tan alınan şifahi bilgilere göre.

1933 yılında Amerika Birleşik Devletleri Başkanı Roosevelt'in New Deal-Yeni Görüş politikası* sonucu Amerika'ya yapılan ihracat eski cazibesini kaybetmiştir. (42) Türkiye'nin halı ihracatı da bu durumdan etkilenmiş, Kula'da da halıcılıkla uğraşan firmalar teker teker kapanmıştır. Bu yıllarda yalnız evlerde çalışan 500 kadar halı tezgahı kalmıştır. (43)

Amerika'da satılmayan bir miktar halı ile İstanbul'a dönen Sait Bey, bu halıları İstanbul'da satmış ve Çolakzade Halı Şirketi halıcılıkla ilgisini 1933-1934 yılında bitirmiştir. (44) Kula'ya dönen Sait Bey (45), ellerinde bulunan ve halı ipliği üretiminde kullandıkları makinalara ilaveler yaptırmış, bunları daha da geliştirerek halı işini kumaş dokuma işine çevirmiştir. (46)

Çolakzadeler Halı Şirketi, bu değişiklikten sonra 1934 yılında Mensucat Fabrika T.A.Ş. adını alarak dokuma sanayinde büyük bir hızla ilerlemiştir.** 1951 yılında şirket, "Kula Mensucat Fabrikası A.Ş." adı ile İzmir'e taşınmıştır. (47) 1954 yılında Şerif Bey'in oğlu Süreyya Çolak'ın ısrarları sonucu halıcılığa tekrar başlayan şirket, iflas ettiği 1984 yılına kadar halı ve kumaş üretimini birlikte sürdürmüştür. (48)

1950'li yıllara kadar bir durgunluk geçiren Kula halıcılığı, 1952 yılında Ticaret Bakanlığı'nın halıcılığa destek vermesi ve 1956 yılında Sümerbank'ın Kula'da bir şube açmasıyla yeniden canlılık kazanmıştır. (49)

Ayrıca 1955 yılından sonra Kula Mensucat Fabrikası A.Ş.'nin Halı Bölümü şefi Muammer Önder, karakteristik Kula desenleri üzerine eğilmiş, yeni desenler

* 1929 yılındaki büyük ekonomik krizden sonra Amerika Birleşik Devletleri'nde etkili olan Devletçilik politikası. Bkz. *Başlangıçtan Bugüne Dünya Tarihi*, Cilt:3, İstanbul, 1975, s.875

** O tarihlerde fabrikada 1200 işçi çalışmakta olup, işçilerin % 90'ını Kula halkı oluşturmaktaydı. Bkz. İsmail Tosun, *a.g.e.*, s.25.-26

(42) Beşir Hamitoğulları, *a.g.e.*, s.210.-214

(43) İsmail Tosun, *a.g.e.*, s.25

(44) 14.6.1996 tarihinde Süreyya Çolak'tan alınan şifahi bilgilere göre.

(45) 14.6.1996 tarihinde Süreyya Çolak'tan alınan şifahi bilgilere göre.

(46) İsmail Tosun, *a.g.e.*, s.25

(47) İsmail Tosun, *a.g.e.*, s.25.-26

(48) 14.6.1996 tarihinde Süreyya Çolak'tan alınan şifahi bilgilere göre.

(49) Bekir Deniz, "Kula Halıları", *Bilim Birlik Başarı*, Sayı:43, Yıl:11, İzmir 1985, s.19

geliştirerek Kula ve çevresindeki halıcılığın hareket kazanmasına katkıda bulunmuştur. (50)

Kula'da 1959-1962 yılları arasında halı üretimi, 10.188 m.2 ile 5.239 m.2 arasında değişmiş, 1962 yılında en düşük değerinde kalmıştır.(Bkz. Tablo:7)

Tablo:7

1959-1962 Yıllarında Kula Halıcılığının Durumu

| Halı Merkezi | Yıl | Tezgah Sayısı | Üretim Miktarı (m.2) |
|--------------|------|---------------|----------------------|
| Kula | 1959 | 1.050 | 10.188 |
| Kula | 1960 | 644 | 7.847 |
| Kula | 1961 | 746 | 6.220 |
| Kula | 1962 | 765 | 5.239 |

Kaynak:Güngör Işıksaçan, *Batı Anadolu'nun Başlıca Halı Merkezlerinde İmal Edilen Hahlarn Desen ve Kaliteleri Üzerine Araştırmalar*, İzmir 1964, s.20.-21

1966 yılında Kula Mensucat A.Ş'ndeki görevinden ayrılan Muammer Önder, oğlu Fikret Önder'in kurduğu Renk Halı Firmasının yönetimine geçmiş ve 1967 yılında "Kula Halıları" koleksiyonunu oluşturmuştur. Bu koleksiyonda, müzelerde ve özel koleksiyonlarda yer alan Kula halılarının reproduksiyonlarına yer verilmiş, ayrıca yeni desenler de üretilmiştir. (51)

Halı ticaretinde, iç ve dış pazarların ilgisini çeken bu durum Kula halısına olan talebi arttırmıştır. Artan talep sadece Kula'daki halı yapımcıları tarafından karşılanamayacak duruma gelmiş, bundan dolayı Kula tipi halı üretimi, Denizli ilinin Çardak, Afyon ilinin Başmakçı, Dazkırı ve Dinar gibi yörelerine de sıçramıştır. (52) Denizli'den Dinar'a kadar uzanan bu bölgede, her boyutta Kula halısı üretilmiş, üretilen bu halılar, Kula'da

(50) Mustafa Harmancıoğlu-Fikret Önder, "İzmir ve Çevre Yörelerde Halıcılığın Durumu", *Atatürk'ün 100. Doğum Yılı Uluslararası Tekstil Sempozyumu Bildirileri*, 2-4 Kasım 1981 İzmir, İzmir 1984, s.443

(51) 30.5.1996 tarihinde Fikret Önder'den alınan şifahi bilgilere göre.

(52) Mustafa Harmancıoğlu-Fikret Önder, *a.g.m.* , s.443

dokunan halılardan malzeme, teknik ve desen özelliği bakımından hiçbir farklılık göstermemiştir. (53) “Kula Koleksiyonu” halı üretimi, 1973 yılına kadar başarılı bir şekilde devam etmiştir. (54) Ayrıca bu dönemde Sümerbank’ta da çeşitli isimler altında yeni tasarım Kula halıları üretilmiştir. (55) Ancak 1973 yılı sonrasında petrol fiyatlarındaki ani artış ve buna bağlı olarak dünyayı etkisi altına alan ekonomik bunalım ülkelerin dış ticaretini etkilemiştir. (56) Avrupa ülkelerinin ekonomik darboğaza düşmeleri sonucu Türkiye’den yapmış oldukları halı alımlarında azalma olmuştur. Bu dönemde Türkiye’de el halısına olan rağbet artmış talebi karşılayabilmek için kötü malzeme ve sentetik lif kullanılarak düşük kalitede birçok el halısı piyasaya sürülmüştür. (57)

Tüm bu olaylardan ötürü halı firmaları zorunlu olarak yeni pazar arayışı içine girmişler, petrol krizinden etkilenmeyen Amerika Birleşik Devletleri de bu pazarlardan en önemlisi olmuş, Amerikan zevkine* uygun yeni koleksiyonlar hazırlanmıştır. 1987 yılından itibaren de Batı Anadolu’nun birçok yöresinde olduğu gibi Kula’da da faaliyet gösteren halı firmaları Amerikalı ve Avrupalıların talepleri doğrultusunda üretime geçmişlerdir. (58)

1985 yılında Isparta’da kendi merkez atölyesini açan Sümerbank, Eylül 1986’da Kula merkez atölyesini açmıştır.1987 yılında, bu atölyede 16 tezgah ve 25 dokuyucu çalışmıştır.(59)

* Amerika’da konutların iç mekanları geniş, tavanlar yüksek olduğu için küçük desenli halılar yerine, daha iri desenli halılar , ayrıca birim alandaki düğüm sayısı az ve yüksek havlı halılar tercih edilmektedir.Bkz. İsmail Öztürk, “Ege Bölgesi Halı Üretim Merkezleri ve El Halıcılığının Üretim ve Pazarlama Sorunları”, *Bellekten*, Yıl:1986/2 İstanbul 1987(ayrışım), s.373

(53) 30.5.1996 tarihinde Fikret Önder’den alınan şifahi bilgilere göre.

(54) 23.5.1996 tarihinde Tahir Önder’den alınan şifahi bilgilere göre

(55) 8.4.1996 tarihinde Kula Sümerbank Bölge Müdürü SüleymanYeşilyayla’dan alınan şifahi bilgilere göre.

(56) Geniş bilgi için bkz. Daniel Yergin, *Petrol*, Çev:Kamuran Tuncay, Ankara 1995, s.907 ; Korkut Boratav, “İktisat Tarihi 1908-1980”, *Türkiye Tarihi 4- Çağdaş Türkiye 1908-1980*, İstanbul 1992, s.332.-333

(57) Sencer Ayata, *a.g.e.* , s.114

(58) 30.5.1996 tarihinde Fikret Cumhur Önder’den alınan şifahi bilgilere göre.

(59) Önder Küçükerman, *İzmir Limanı ve Isparta Halı Fabrikası*, İstanbul 1990, s.229

1986 yılında Sümerbank Bölge Müdürlükleri'ne* bağlı toplam 2365 tezgahın % 23,85'i Kula'da bulunurken, toplam 22.164 m.2 lik üretimin % 13,14'lük kısmı Kula'da gerçekleştirilmiştir. 1987 yılında Kula'da Sümerbank'a bağlı tezgah sayısında meydana gelen % 5,37'lik artışa rağmen üretimde % 2,52'lik bir azalma olmuştur.(Bkz. Tablo:8)

Tablo:8

1986 ve 1987 Yıllarında Kula-Sümerbank Bölge Müdürlüğü'ne Bağlı Olarak Çalışan Tezgah Sayısı ve Üretim Miktarı

| | 1986 | 1986 | 1987 | 1987 |
|---|---------------|----------------------|---------------|----------------------|
| Halicilik Bölge Müdürlükleri | Tezgah Sayısı | Üretim Miktarı (m.2) | Tezgah Sayısı | Üretim Miktarı (m.2) |
| Kula | 564 | 2.912 | 854 | 2.923 |
| Sandıklı, Kula, Konya, Denizli, Merkez-Isparta, Demirci | 2.365 | 22.164 | 3.253 | 30.628 |

Kaynak: Önder Küçükerman, *a.g.e.*, s.231

1993 yılında Kula Sümerbank Bölge Müdürlüğü'nün 2033 m.2 olan toplam halı üretiminin, 1626 m.2'sini Kula halıları oluştururken, bu oran giderek azalmış ve 1995 yılında 1917 m.2 Kars halısına karşılık sadece 525 m.2 Kula halısı dokunmuştur. 1987 yılında 854 olan tezgah sayısı, 1996 yılında 475'e düşmüştür. Bu tezgahlardan faaliyette olanların sayısı ise ancak 300** kadardır. Sümerbank için Kula'da çalışan dokuyucu sayısı ise 450 olup bunların 13 tanesi Kula'daki atölyede çalışmaktadır. Dokuyucuya ödenen ücret ise, 1996 yılı sonu itibarıyla 1000 düğüme karşılık 33.000-35.000*** TL. arasında değişmektedir. İç piyasanın talepleri doğrultusunda üretim yapıldığı için 1996 yılında da ağırlıklı olarak Kars halısı dokunmuştur. Sümerbank'ta

* Sümerbank halıcılık Bölge Müdürlükleri: Sandıklı, Kula, Konya, Denizli, Demirci, Isparta-Merkez. Bkz. Önder Küçükerman, *a.g.e.*, s.229

** Bu tezgahların 12 tanesi Kula Sümerbank Bölge Müdürlüğü'nün atölyesinde bulunmaktadır.

*** Kula Sümerbank Bölge Müdürlüğü'nde 1000 düğüme karşılık dokuyucuya ödenen ücret 33.000 TL. olup, dokuyucu halıyı erken bitirdiği takdirde bu rakam 35.000 TL.'a kadar çıkmaktadır. Özel sektörde ise Kula'da dokuyucuya 1000 düğüm karşılığı ödenen ücret 40.000 TL.'dir.

tamamen yün malzeme ile dokunan bu halılarda, Kula halıları için 30x50, Kars halıları için 22x28, Milas halıları için 26x40 kalite uygulanmaktadır. (60) (Resim 2) Günümüzde Kula'da , evlerde ve atölyelerde olmak üzere toplam 1000-1500 halı tezgahı üretim yapmaktadır. (61) Halı firmaları, yurtdışından gelen talepler doğrultusunda, onların istediği desenleri, ki bunlar Kula yöresine özgü desenler değildir, üretmektedirler.

Kula'da, Kula merkez olmak üzere Kula'ya bağlı Sandal beldesi, Ayazören, İncesu, Ayvatlar, Saraçlar, Emre, Başbüyük, Kalınharman, Nahıncapıtrak köylerinde* halıcılık devam etmektedir. (62) (Resim 3)

Sonuç olarak günümüzde Kula'da yöresel özelliklere sahip Kula halısı yok denecek kadar az dokunmakta, halı firmaları tamamen ticari kaygıyla, dış pazarın talebi doğrultusunda halı üretmektedirler. Dolayısıyla dokuyucular kendi yöresel özelliklerini taşımayan halı desenlerini dokumaktadırlar.

* Kula Sümerbank Bölge Müdürlüğü İbrahimağa köyünde geçmiş yıllarda halıcılık kursu açmış olmasına rağmen, köyde halı dokumacılığı devam etmemektedir.

(60) Kula Sümerbank Bölge Müdürlüğü kayıtları.

(61) *Kula*, İzmir 1995, s.12

(62) Kula Sümerbank Bölge Müdürlüğü kayıtları; Bekir Deniz, "Kula Halıları" , s.16



Resim 2: Kula Sümerbank Bölge Müdürlüğü'nün atölyesinde halı dokuyan kadınlar
Ahmet Özkan, 1996



Resim 3: Kula Sandal Beldesi'nde Kirmen Halıcılık adına dokuma yapan kadınlar

Ahmet Özkan, 1996

2. BÖLÜM

KULA HALILARININ TEKNİK VE SANATSAL ÖZELLİKLERİ

2.1. Kula Halılarının Teknik Özellikleri

Kula halılarının teknik özelliklerinde kullanılan hammaddeler, çözgü, atkı ve ilme ipliklerinin özellikleri, kullanılan düğüm şekli, düğüm sıklığı, hav yüksekliği, kilim örgüsü, kenar örgüsü, türleri ve boyut özellikleri konularına değinilmiştir.

2.1.1. Kullanılan Hammaddeler

El halılarında kullanılan hammaddenin cinsi, o yörede hammaddenin bulunabilirliğine bağlı olduğu gibi dokuyucuların geleneklerine de bağlıdır. Kazılardan elde edilen halı parçalarından da görüleceği gibi, eski zamanlardan beri çözgü ipliklerinin yapımında en çok tercih edilen hammadde yündür. Yünün yerine, bazı yörelerde keçi soyundan hayvanlardan elde edilen liflerin de kullanıldığı tespit edilmiştir. Çözgü ipliklerinde pamuk lifinin ne zaman kullanılmaya başlandığı ise tam olarak kesinlik kazanmamıştır. Ayrıca bazı halılarda çözgü ipliği olarak ipek lifi de kullanılmıştır.

Atkı ipliği yapımında kullanılan liflerde de benzer bir durum sözkonusudur. Genelde Türkiye, Mısır, İspanya ve Batı Türkistan'da çoğunlukla yün, bazen de keçi soyundan hayvanlardan elde edilen lifler, bazı halılarda ise yün lifi ile birlikte pamuk ve ipek lifi, bazılarında da keten, kenevir, jüt gibi bast (sak) lifleri kullanılmıştır.

Tüm dünyada ilme ipliğinin hammaddesi olarak çoğunlukla yün, ancak bazı yerlerde ipek, keçi soyundan hayvanlardan elde edilen lifler ve deve lifinin de kullanıldığı görülmüştür. Pamuk lifi yünden daha beyaz olduğu için bazı Osmanlı halılarında ve geç dönem Gördes halılarında ilme ipliğinin hammaddesi olarak tercih edilmiştir. Ancak pamuk lifinin yaylanma kabiliyeti olmadığı için ilme ipliği yapımına uygun bir hammadde olduğu söylenemez. (63)

(63) Charles Grant Ellis, *a.g.e.*, s.xvi.-xviii, P.R.J. Ford, *Oriental Carpet Design*, London 1994, s.16

Kula halılarında ise atkı, çözgü ve ilme ipliğinin hammaddesi olarak yün kullanıldığı görülür. Ancak bazı Kula halılarında atkı ipliği olarak kenevir (64) ve jüt* kullanılmış, bazılarında da iki düğüm sırasından sonra bir sıra jüt ve bunu takip eden bir sıra ince jüt ve yün atkı ipliği atılmıştır. (65)

20. yy. da ise yün malzemenin yanında atkı ve çözgü ipliklerinde pamuğun kullanıldığı Kula halılarına rastlamak mümkündür. 1950 yılından itibaren atkı ve çözgü ipliklerinde pamuk daha yoğun olarak görülmektedir. (66) Günümüzde ise Kula-Sümerbank'ta tamamen yün, evlerde ve atölyelerde ise firmaların siparişleri doğrultusunda çoğunluğu yün halılar dokunmaktadır.

Yün liflerinin el halısı yapımında en çok tercih edilen lif olmasının nedenlerinden biri yünün yaylanma (resilience) yeteneğidir.** Sık sık çığnenip ezilen halıların eski şekil ve duruşlarını uzun süre korumaları istenmektedir. Ancak bu durum yün lifinden yün lifine de farklılık gösterir. Sert karakterli yün liflerinin yaylanma yeteneği, yumuşak karakterli yün liflerinden daha yüksektir. Bir lifin yaylanma yeteneği üzerinde medullalı (mıh kanalı=öz kanalı)*** olmasının da olumlu etki yarattığından sözedilebilir. Tiftik liflerinin ise yaylanma yetenekleri çok düşük olduğundan halı yapımında fazla tercih edilmezler. Tüm bu nedenlerden ötürü, halı yapımında en çok

*Jütün Kula halılarında atkı ipliği olarak ne zaman kullanıldığı konusunda kaynaklarda kesin bir bilgiye rastlanmamaktadır. Ancak jüt Avrupa'da ilk kez İngiltere tarafından ithal edilmiştir. İngiltere, 1876 yılında Hindistan'dan 37.000 ton ham jüt lifi ithal etmiştir. Bkz. Mustafa Harmancıoğlu - Gülseren Yazıcıoğlu, *Bitkisel Lifler*, İzmir 1979 s.243 , 19. yüzyılın sonlarında Batı Anadolu halıcılığını denetimleri altına alan İngilizlerin bazı Kula halılarında jütü bu tarihten itibaren atkı ipliği olarak kullandırmaya başladıkları söylenebilir.

** Yünün fiziksel özelliklerinden biri olan yaylanma yeteneği; bir lif tutamının sıkıştırıldıktan sonra basıncın kalkmasıyla eski biçim ve hacmini almasıdır. Bkz. Mustafa Harmancıoğlu, *Lif Teknolojisi (Yün ve Diğer Deri Ürünü Lifler)*, İzmir 1974, s.119

*** Medulla:Lifin deride oluşumu sırasında, lifin ortasında yer alan gevşek yapılı geniş hücrelerin sonradan kurumaları ile meydana gelen kanal. Bazı liflerde, medulla lifin %10'unu kaplarken, bazı liflerde bu oran % 90'a kadar çıkmaktadır.Bkz. Mustafa Harmancıoğlu, *a.g.e.*, s.77

(64) M.J. Duckerts, *Turquie D'Asie*, Bruxelles 1904, s.116

(65) Walter A. Hawley, *Oriental Rugs Antique and Modern*, London 1925, s.17

(66) Bekir Deniz, "Kula Halıları" , s.19

tercih edilen lif kaba karışık yapadır.(67)

Karaman koyunlarının sırt ve boyun kısımlarından elde edilen yün lifleri halı ipliği yapımına en uygun liflerdir. Halı yapımında kullanılan yün iplikleri, halı ilmelerinin dik durmasını sağlamalıdır. Liflerin eski halini almadığı durumlarda ortalarından veya diplerinden aşınarak zamanla kırıldığı veya koptuğu görülür. Bu durum el halısının çıplaklaşmasına yol açtığından, halılarda kullanılacak ilme ipliklerinin seçimine özen göstermek gerekmektedir.(68)

2.1.2. Kullanılan Çözü, Atkı ve İlme İplikleri

El dokusu halılarda çözgü, atkı ve ilme ipliği olmak üzere değişik karakterde üç çeşit iplik kullanılmaktadır. Çözgü iplikleri, halı tezgahının alt ve üst leventleri arasına, yatay zemine dik ve birbirine paralel, çaprazlanmasına geçirilen ipliklerdir. (69) Bu ipliklerin dokuma sırasında kendilerine uygulanan çekme kuvvetine karşı koyabilecek sağlamlıkta olmaları, ayrıca atkı ve ilme ipliklerinden daha bükümlü ve iplik düzgünlüklerinin de daha fazla olması gerekmektedir. (70) Halıya atılan düğümleri sıkıştırmak için kullanılan ve halının eni boyunca yer alan ipliklere atkı ipliği denir. (71) Bir düğüm sırası bittikten sonra atkı ipliği, çözgü ipliklerinin bir üstünden bir altından olmak üzere iki veya üç sıra atılır. (72) Atkı ipliklerinin bükümü, çözgülere oranla daha az olduğundan tutumları daha yumuşaktır. Bu durum atkıların çözgü iplikleri arasına daha iyi yerleşmesini sağlar. Atkı ipliklerinin düzgünlüğünün fazla olması da kaliteli bir halı üretebilmek açısından önemlidir. (73) El dokusu halının

(67)Geniş bilgi için bkz. Mustafa Harmancıoğlu, *a.g.e.* , s.311; İnci Başer, *Elyaf Bilgisi*, İstanbul 1992, s.57.-86; Elizabeth Gale, *From Fibres to Fabrics*, London 1978, s.11.-15

(68) Mustafa Harmancıoğlu, *a.g.e.*, s.49.-50

(69) Ali Özel, *a.g.e.* , s.49

(70) Yahşi Yazıcıoğlu, *a.g.e.* , s.69.-70

(71) Oktay Aslanapa-Yusuf Durul, *a.g.e.* , s.12

(72) Oktay Aslanapa, *Türk Sanatı-Selçuklu ve Osmanlı Devri Halıları Çini ve Minyatür Sanatı*, s.13

(73) Yahşi Yazıcıoğlu, *a.g.e.*, s.70.-71

kalitesini doğrudan etkileyen iplikler ise ilme iplikleridir. Ilme iplikleri çözgü ipliklerine Türk düğümü veya İran düğümü* ile bağlanır. (74) Genel olarak az bükümlü üretilen ilmelik ipliklerin düzgünlüğünün de fazla olması istenir. Dikkat edilmesi gereken bir diğer nokta da ilme ipliklerinde kullanılacak olan boyarmaddelerin sürtünme ve ışık haslıklarının yüksek olmasıdır. (75)

Kula halılarında kullanılan çözgü, atkı ve ilme ipliklerinin hammaddesi çoğunlukla yündür. Yün ipliklerinin numaralandırılması metrik sisteme (Nm)** göre yapılmaktadır. Kula halılarında kullanılan ipliklerin numaraları Tablo:9-10-11'de, halıların m.2 sindeki iplik sarfiyatı ise Tablo:12'de gösterilmiştir.

TABLO:9

1960'lı Yıllarda Kula'da Dokunan Halılarda Kullanılan İpliklerin Numaraları

| | 32x40-30x45 Kalite Halılar | 26x33 Kalite Halılar | Büküm Katı Sayısı |
|-------|-------------------------------|-------------------------|----------------------|
| ÇÖZGÜ | 4 Nm - 3,3 Nm | | 2-3 |
| ÇÖZGÜ | | 4 Nm | 3 |
| ATKI | 4 Nm - 3,3 Nm | | 2 |
| ATKI | | 4 Nm | 2-3 |
| İLME | 3,3 Nm | | 2 |
| İLME | | 2 Nm | 2 |

Kaynak: Güngör Işıksaçan, *a.g.e.*, s.45.-46

*Düğümler hakkında geniş bilgi 2.1.3. Kula Halılarında Dokuma Konstrüksiyonu başlığı altında verilmiştir.

** Numara metrik: 1 grama kaç kez 1 metre veya 1 kilograma kaç kez 1000 metre iplik düştüğünün ifadesidir. Bkz. Werner von Bergen(edited by), *Ştrayhgarn ve Kamgarn Yün İplikçiliği*, Çev: Doç. Dr. Bayram Yüksel, İstanbul 1986, s.219

(74) Peter Collingwood, *The Techniques of Rug Weaving*, London 1993, s.226.-232

(75) Yahşi Yazıcıoğlu, *a.g.e.*, s.71.-72

TABLO:10

Kula Halılarında Kullanılan İpliklerin Numaraları

| | 30x50 -30x45 Kalite Halılar |
|-------|-----------------------------|
| ÇÖZGÜ | 4/3 Nm |
| ATKI | 3,5/2 Nm |
| İLME | 3,3/1 Nm |

Kaynak: Ali Özel, *Halıcılık-El Halısı Dokumacılığı*, Ankara 1989 s. 37, 40, 43

TABLO:11

Kula-Sümerbank Bölge Müdürlüğü'nde Kullanılan İpliklerin Numaraları

| | 30x50 Kalite Halılar |
|-----------------------|----------------------|
| ÇÖZGÜ | 4/3 Nm |
| KALIN ATKI (Alt atkı) | 4/2 Nm |
| İNCE ATKI (Üst Atkı) | 3,3 Nm |
| İLME | 3,5 Nm |

Kaynak: Kula - Sümerbank Bölge Müdürlüğü kayıtları.

TABLO:12

30x50 Kalitede Üretilen Kula Halılarının m.2 sindeki İplik Sarfiyatı (kg)

| | |
|------------|-------|
| ÇÖZGÜ | 1,000 |
| KALIN ATKI | 0,400 |
| İNCE ATKI | 0,200 |
| İLME | 3,400 |

Kaynak: Elvan Gülal, *Halı Dokuma Tekniği*, Eskişehir 1991, s.51

2.1.3. Kula Halılarının Dokuma Konstrüksiyonu

Kula halıların dokuma konstrüksiyonunda, kullanılan düğüm şekli, düğüm sıklığı, hav yüksekliği, kilim örgüsü ve kenar örgüsü konularına değinilmiştir.

Asya'daki halı dokuyucuları tarafından sadece iki tip düğüm* kullanılmaktadır. Bunlar, Gördes düğümü olarak bilinen Türk düğümü ve Sina düğümü olarak bilinen İran düğümüdür. Eskiden sadece Türk kökenli dokuyucuların Türk düğümü, İran kökenli dokuyucuların ise İran düğümü kullandıkları kanısı yaygındı. Ancak bu genellemeye karşı bir çok istisnalar ortaya çıktığından, bu tartışmanın bir yarar sağlamayacağı düşünülmektedir.** Bazı araştırmacılar Türk ve İran düğümü terimlerini tamamen terkederek Türk düğümü için simetrik, İran düğümü için ise asimetrik düğüm terimlerini kullanmaya başlamışlardır. Teknik anlamda bu terimler doğru olsa da eskiden kullanılan terimlerin günlük kullanıma daha uygun olduğu söylenebilir. (76) Anadolu'da ise halk arasında Türk düğümü çift bağlama, İran düğümü ise, tek bağlama olarak anılmaktadır.***(77) Bu çalışmada ise Türk düğümü ve İran düğümü terimleri kullanılmıştır.

Türk düğümü, ilme ipliğinin yanyana duran iki çözgü teline**** bağlanması ile oluşturulur. İki çözgü telinin arasına sokulan ilme ipliği sol telin altından dolandırılarak

* Tibet'te yapılan bazı yaygılarda farklı bir düğüm tekniği kullanılır. Oldukça karmaşık bir yapıya sahip olan bu düğüm şekli, temelde İran düğümüne benzemektedir. Pamuk çözgüler üzerine çok seyrek bükümlü yün ilme iplikleri kullanılarak atılan bu düğümüne Tibet düğümü adı verilir. Bkz.P.R.J. Ford, *a.g.e.* , 1994, s.168

** Ancak yine de Türkiye, Batı İran ve Kafkasya'da Türk düğümü daha hakim iken, Doğu ve Orta İran'da ve Doğu'da kalan diğer bölgelerde İran düğümü hakimdir. Bkz. P.R.J. , *a.g.e.* , s.17

*** Bazı kaynaklarda ise Türk düğümü yerine kapalı düğüm, İran düğümü yerine açık düğüm terimleri kullanıldığına rastlanmaktadır. Bkz. Yahşi Yazıcıoğlu, *a.g.e.* , s.121

**** Çok ender durumlarda ilme ipliğinin 4 adet çözgü teline bağlandığı görülmüştür. Walter A. Hawley, *a.g.e.* , s.48

(76) P.R.J. Ford, *a.g.e.* , s.16.-17

(77) Ali Özel, *a.g.e.* , s.54

üst taraftan sağ tele geçirilir*. Sağ tele de dolandırılan ilme, dolandığı iki çözümlü telinin ortasından çıkarılır. (78)

Yanyana duran iki çözümlü telinden sadece bir tanesine sarılarak atılan İran düğümü, sarıldığı çözümlü telinin konumuna göre sağa veya sola yatık olabilir**. (79)

Kula halılarında, düğüm şekli olarak yüzyıllardan beri Türk düğümü kullanılmış (80), İran düğümü 1960'lı yıllardan sonra kullanılmaya başlanmıştır.(81) Günümüzde ise iki düğüm arasında tercih dokuyucu ve ısmarlayıcıya göre değişmektedir. (82)

El halılarının düğüm şeklinden başka, 10x10 cm. sinde bulunan düğüm sayısı da, halının esas kalitesini oluşturması açısından önemli bir unsurdur. (83) Halılar, 10x10 cm. de içerdikleri düğüm sayısına göre ince, orta ve kaba kalite halılar olmak üzere üç grup altında toplanabilirler. (Bkz.Tablo:13,14,15)

* Ülkemizde genellikle İç Anadolu'da ilme ipliği önce öndeki çözümlü teline, Batı Anadolu'da ise önce arkadaki çözümlü teline sarılmaktadır. İlme ipliği önce hangi çözümlü teline sarılırsa sarılırsın düğümün görüntüsünde ve kalitesinde bir değişiklik oluşmamaktadır. Ancak ilme ipliğinin önce öndeki çözümlü teline sarıldığı durumlarda düğümün yönü sol tarafa döner. Ayarlı makas ile kesim sağ taraftan yapıldığı için bu durum kesimde zorluk çıkarır. Buna karşılık ilme ipliğinin öncelikle arkadaki çözümlü teline sarıldığı durumlarda ilmelerin yönü sağa döner ve kesim daha kolay yapılır. Bkz. Yahşi Yazıcıoğlu, *a.g.e.*, s.12

**Sağ tarafa yatık olan İran düğümünde, sağ tele sarılan uç iki telin arasında iken diğer uç sol telin solunda açık olarak kalmaktadır. Sol tarafa yatık olan düğümde ise durum tam tersidir. Bkz. Shirley E. Held, *a.g.e.*, s.200

(78) Geniş bilgi için bkz. Shirley E. Held, *Weaving:A Hand Book of Fiber Arts*, Vermont1978, s.199; Peter Collingwood, *a.g.e.*, s.226.-230; Murray L. Eiland,*Oriental Rugs*, Canada, 1981, s.40.-41; Kurt Zipper, *Lexikon des Orientteppichs*, München 1981, s.172.-173; Walter A. Hawley, *a.g.e.*, s.48; Tevfik Eşberk, *a.g.e.*, s.107

(79) Geniş bilgi için bkz. Shirley E. Held, *a.g.e.*, s.200 ; Peter Collingwood, *a.g.e.*, s.230.-231; Murray L. Eiland, *a.g.e.*, s.40.-43; Kurt Zipper, *a.g.e.*, 172.-174 ; Macide Gönül, " Eski Türk Halılarında Dokuma Tekniği ve Özellikler ", *II. Ulusal El Sanatları Sempozyumu Bildirileri*, 18-20 Kasım 1982 İzmir, İzmir 1984, s.10.-11

(80) Walter A. Hawley, *a.g.e.*, s.174

(81) Bekir Deniz, "Kula Halıları", s.18

(82) Bekir Deniz, "Kula Halıları", s.17

(83) Güngör Işıksaçan, *a.g.e.*, s.32

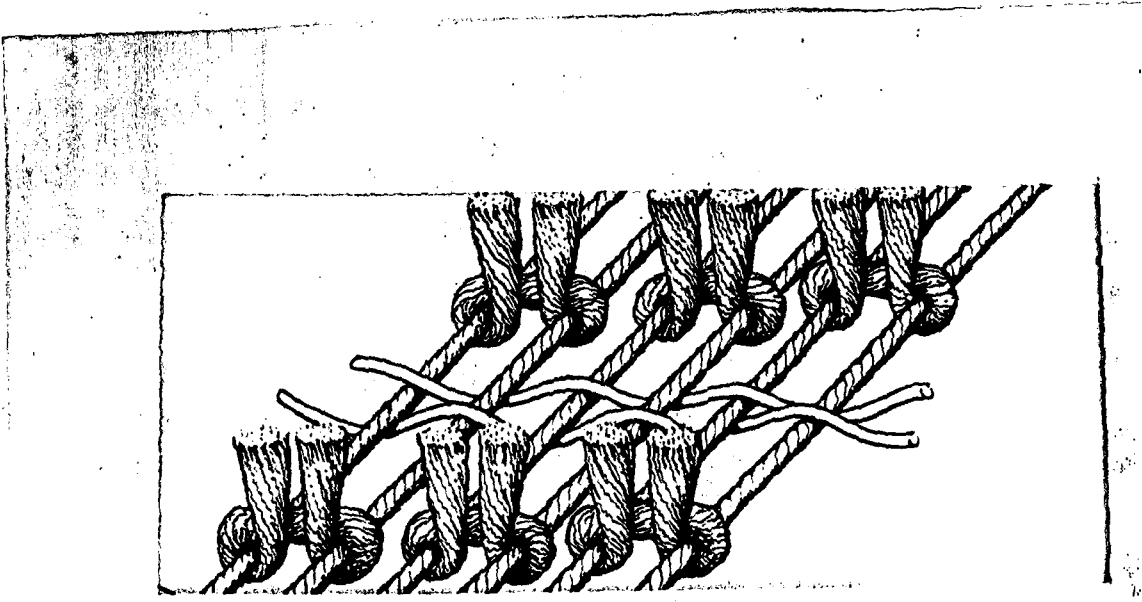

Resim 4: Türk Düğümü, David Black (edited by), *a.g.e.*, s.17

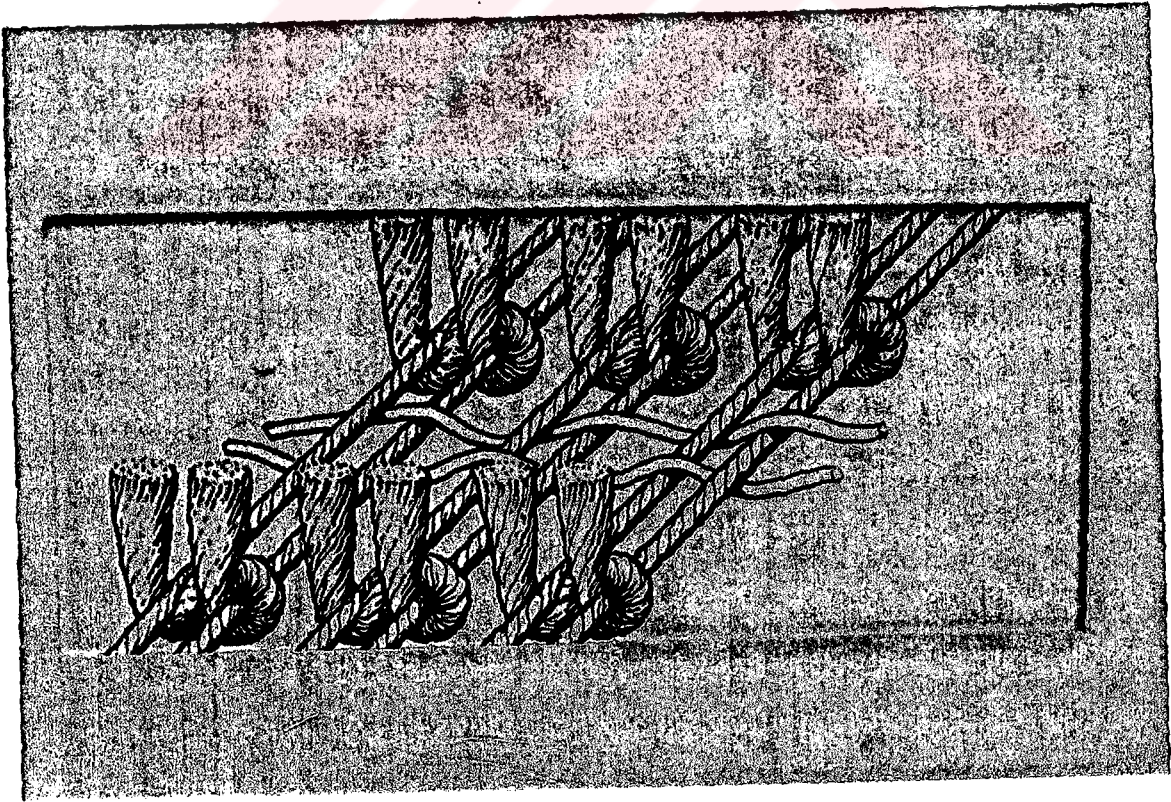

Resim 5: İran Düğümü, David Black (edited by), *a.g.e.*, s.17

TABLO:13

**İnce Kalite Halıların 10 x 10 cm.sindeki Çözü ve Sıra Sayısı,
1 dm.2 deki Düğüm Sayısı**

| 10 cm. lik endeki eşli çözgü teli sayısı | 10 cm.lik boydaki düğüm sırası sayısı | 1 dm.2 deki düğüm sayısı |
|---|--|-----------------------------|
| 100 | 100 | 10.000 |
| 80 | 80 | 6.400 |
| 70 | 70 | 4.900 |
| 60 | 60 | 3.600 |
| 50 | 50 | 2.500 |
| 40 | 40 | 1.600 |

Kaynak: Ali Özel, a.g.e. , s.17

TABLO:14

**Orta Kalite Halıların 10 x 10 cm.sindeki Çözgü ve Sıra Sayısı,
1 dm.2 deki Düğüm Sayısı**

| 10 cm. lik endeki eşli çözgü teli sayısı | 10 cm.lik boydaki düğüm sırası sayısı | 1 dm.2 deki düğüm sayısı |
|---|--|-----------------------------|
| 30 | 50 | 1.500 |
| 38 | 38 | 1.444 |
| 30 | 45 | 1.350 |
| 32 | 40 | 1.280 |
| 30 | 42 | 1.260 |
| 32 | 36 | 1.152 |
| 26 | 33 | 858 |

Kaynak: Ali Özel, a.g.e. , s.18

TABLO:15

**Kaba Kalite Halıların 10 x 10 cm. sindeki Çözgü ve Sıra sayısı,
1 dm.2 deki Düğüm Sayısı**

| 10 cm. lik endeki eşli çözgü teli sayısı | 10 cm.lik boydaki düğüm sırası sayısı | 1 dm.2 deki düğüm sayısı |
|---|--|-----------------------------|
| 22 | 28 | 616 |
| 20 | 28 | 560 |
| 22 | 24 | 528 |
| 18 | 28 | 504 |
| 22 | 22 | 484 |
| 20 | 24 | 480 |

Kaynak: Ali Özel, a.g.e.,s.19

İnce, orta ve kaba kalitede dokunmuş Kula halıları bulunmasına rağmen en fazla dokunmuş ve dokunmakta olan Kula halıları orta kalitededir. Kula halılarının kalitesini genel olarak incelediğimizde 10 cm. endeki düğüm sayısının 20-40, 10 cm. boydaki düğüm sıra sayısının 28-48 arasında değiştiği görülmektedir. (84) Bazı kaynaklarda ise Kula halılarının desimetre karedeki düğüm sayısının 560-2000 arasında değiştiğinden bahsedilmektedir. (85)

18 yy. a tarihlendirilen Kula halıları 32x42, 35x45 ve daha yukarı kalitede dokunmuş halılar olup 19 yy. halıları da düğüm sıklığı açısından bir önceki yüzyılın özelliklerini taşımaktadır. 20 yy.ın başında görülen kaliteler ise 30x45, 32x40 ve 26x33'tür. (86) 1960'lı yıllarda Kula'da dokunan halıların kaliteleri Tablo:16'da verilmiştir.

TABLO:16

1961-1962 Yıllarında Kula'da Dokunan Halılarda Kullanılan Kaliteler

| Kalite Grubu | 10 cm. endeki düğüm sayısı | 10 cm. boydaki düğüm sayısı | Kalite |
|--------------|----------------------------|-----------------------------|--------|
| İnce | 50 | 50 | 50x50 |
| Orta | 30 | 45 | 30x45 |
| Orta | 32 | 40 | 32x40 |
| Orta | 26 | 33 | 26x33 |
| Kaba | 22 | 28 | 22x28 |

Kaynak: Güngör Işıksaçan, *a.g.e.*, s.34

Bu çalışmada incelenen örneklerin kaliteleri Tablo:17'de verilmiştir.

(84) Walter A. Hawley, *a.g.e.*, s.174

(85) David Black (edited by), *The Atlas of Rugs and Carpets*, London 1995, s.95

(86) Bekir Deniz, "Kula Halıları", s.14.-16

TABLO:17
İncelenen Kula Halılarının Kaliteleri

| Kalite Grubu | |
|--------------|---|
| İNCE | 60x60, 50x50, 43x50, 40x50, 40x40 |
| ORTA | 30x50, 35x45, 35x43, 30x45, 37x35, 30x40, 31x40, 35x40, 36x36, 34x35, 32x43, 32x40, 33x36, 32x36, 30x36, 30x34, 29x33, 27x32, 26x33, 25x36, 23x36 |
| KABA | 25x30, 24x30, 22x32, 14x20 |

1960'lı yıllardan sonra Sümerbank tarafından üretilen Kula halılarında ise 30x50 ve 32x42 kaliteler kullanılmış olup, üretimde en çok uygulanan kalite 30x50 olmuştur. (87)

Günümüzde ise Sümerbank tarafından Kula'da dokutulan halılarda 30x50 kalite uygulanmaya devam ederken firmalar siparişler doğrultusunda değişik kalitelere* halılar dokutmaktadır.

El halılarının dokuma konstrüksiyonundan söz ederken hav yüksekliğinden de söz etmek gerekir. Halılarda ilme ipliklerinin belirli bir yükseklikte kesilmesine hav denir. (88) Hava oluşturan ilme ipliklerinin bükümü atkı ve çözgü ipliklerine nazaran daha az olduğundan, bu iplikler daha hacimli görünmektedirler. Bazı halılarda çok uzun bırakılan hav iplikleri, bazı halılarda oldukça kısa kesildiğinden, bu halılarda düğüm dipleri rahatça seçilebilmektedir. (89)

* 32x42, 32x40, 24x28, 22x28 gibi.

(87) *Türk Halı Desenleri*, Sümerbank Halı Desenleri Kataloğu, İstanbul 1965

(88) Türk Standartları, *El Dokusu Türk Halıları*, Ts 43/Mart 1975, UDK 645.12

(89) David Black, *a.g.e.*, s.16

Kula halılarında ise hav yüksekliği (Bkz. Tablo:18) kısa veya orta uzunlukta olup (90), hav yönü desen yönünün tersine doğrudur. (91)

TABLO:18

Kula Halılarının Kalitelerine Göre Hav Yükseklikleri

| Halının kalitesi | Hav Yüksekliği |
|------------------|----------------|
| 30x50 | 7-10 mm. |
| 30x45 | 7-17 mm. |
| 32x40 | 10 mm. |
| 26x33 | 10-12 mm. |

Kaynak:Güngör Işıksaçan, *a.g.e.*, s.45,94; Ali Özel, *a.g.e.*, s.15

El halıların dokuma konstrüksiyonunda bahsedilmesi gereken bir diğer nokta da halıların kilim örgüsü, kenar örgüsü ve düğüm sıraları arasına atılan atkı ipliği adedidir. Halının başlangıç ve bitiminde havlı dokumanın sökülmesini önlemek için yapılan dokuma, kilim dokumasıdır. (92) Bu dokumanın eni, bazı istisnalar dışında, halının boyutlarına bağlı olarak 3-5 cm. arasında değişmektedir. (93) Kula halılarında kilim örgüsünün genişliğinin 3-5 cm. , renginin beyaz, kırmızı veya çözümlü ipliklerinin renginde olduğu görülmektedir. (94)

El halılarının kenarlarının dayanıklılığını arttırmak için yapılan kenar örgüsünde (95) özel olarak hazırlanmış kenar ipliği veya doğrudan atkı ipliği kullanılmaktadır. (96) Atkı ipliğinin kullanılmasının istenmediği veya atkı ipliğinin kullanılmasının

(90) Walter A. Hawley, *a.g.e.*, s.174

(91) David Black, *a.g.e.*, s.95

(92) Ali Özel, *a.g.e.*, s.9

(93) Yahşi Yazıcıoğlu, *a.g.e.*, s.115

(94) David Black, *a.g.e.*, s.95

(95) Ali Özel, *a.g.e.*, s.9

(96) Yahşi Yazıcıoğlu, *a.g.e.*, s.118

uygun olmadığı durumlarda, kenar örgüsü için özel olarak iplik hazırlanması gerekmektedir. Bu iş için de genellikle halının zemininde hakim olan renk kullanılmaktadır. Ancak bazı istisnai durumlarda, halıda bulunan istenilen herhangi bir renkten kenar örgüsü için iplik hazırlandığı görülmektedir. (97)

Kula halılarının iki kenarında, kenar örgüsünün yapılabilmesi için iki, üç veya dört adet çözümlü ipliği bırakılmakta (98) ve örülmesinde atkı ipliği kullanılmaktadır. (99) Düğüm sıralarından sonra atılan atkı ipliği adedi halıdan halıya değişmekte olup, Kula halılarında çoğunlukla iki düğüm sırasından sonra iki adet atkı ipliği atıldığı görülmektedir. (100)

2.1.4. Kula Halılarının Türleri ve Boyut Özellikleri

El halıları kullanım alanına bağlı olarak da sınıflandırılabilir. (El halılarının türleri ve boyutları Tablo:19'da verilmiştir.) Bu grupta taban halısı, kelle, divan (sedir) halısı, karyola halısı, yolluk, seccade, namazlık, minderlik, heybe ve paspas yer almaktadır. (101)

TABLO:19

El Halılarının Türleri ve Boyutları

| Halının Türü | Boyut (En cm. x Boy cm.) |
|--------------|------------------------------------|
| Taban | 300x400, 350x450 |
| Kelle | 150x250, 160x260, 200x300, 210x315 |
| Karyola | 150x220 |
| Seccade | 120x180, 120x210, 135x200, 140x220 |
| Namazlık | 80x120, 90x135, 90x150, 100x150 |
| Yolluk | 70x200, 75x300, 90x300 |
| Yastık | 40x90, 60x100 |

Kaynak: M.J. Duckerts, *a.g.e.*, s.116; P.R.J. Ford, *a.g.e.*, s.30 ; Elvan Güllal, *a.g.e.*, s.55 ; Osman Mert, "Halılarımız-4", *Tekstil Teknik*, Sayı:54, Yıl:5, Temmuz 1989, s.86

(97) Yahşi Yazıcıoğlu, *a.g.e.*, s.119

(98) Walter A. Hawley, *a.g.e.*, s.174

(99) David Black, *a.g.e.*, s.9

(100) Walter A. Hawley, *a.g.e.*, s.17

(101) Ali Özel, *a.g.e.*, s.10.-11 ; Beyhan Saldıray, "Türk Halı Sanatında Kompozisyon Özellikleri", *Akademi 10*, İstanbul 1981, s.1

Kula'da 17., 18. ve 19. yy. boyunca dokunan halıların çoğunun seccade boyutunda olduğu görülmektedir. (102) Ancak seccadenin yanısıra, bu dönemlerde dokunmuş namazlık, yolluk, kelle ve divan halıları da bulunmaktadır. (103) 1960'lı yıllarda da Kula'da, en çok dokunan türün seccade olduğu en az dokunanın ise taban halısı olduğu tespit edilmiştir. (104) 1980'li yıllarda dokunan halı türleri arasında, taban halısı, yan halısı, yolluk, seccade ve sedir halısı bulunmaktadır. (105) Bu çalışmada incelenen Kula halıları, türleri ve boyutlarına göre sınıflandırılarak Tablo:20'de verilmiştir.

TABLO:20

Çalışmada İncelenen Kula Halılarının Türleri ve Boyutları

| Halının Türü | Boyutu (En cm.x Boy cm.) |
|--------------|---|
| Namazlık | 80x111, 89x115, 90x108, 94x112, 100x135, 103x140, 107x160 109x147, 112x135, 112x135, 113x153, 115x155 |
| Divan | 71x158 |
| Seccade | 115x170,115x178,115x180, 115x195, 117x169, 117x178, 117x185, 120x170, 120x180, 120x200,121x151,122x149, 122x154, 122x162, 122x178, 122x180 122x189, 123x170, 124x146, 124x197, 125x158, 126x156, 126x168, 126x176, 126x185, 126x187, 126x201, 127x183, 128x168, 128x176, 128x220, 129x165, 129x179, 130x166, 130x183, 130x186, 130x190, 132x180, 132x180, 132x193, 133x161, 133x166, 133x184, 134x182, 135x195, 135x195, 135x196, 135x197, 135x220, 138x143, 138x150, 140x196, 140x208, 140x210, 140x210, 140x214, 140x220, 142x186, 142x205, 143x215, 144x191, 144x208, 150x182, 150x210 |
| Kelle | 136x245, 145x230, 146x236, 147x232, 160x260, 173x316, 180x270, 200x300 |
| Taban | 270x360 |
| Yolluk | 75x225, 75x293 |

(102) Bekir Deniz, "Kula Halıları", s.13

(103) Walter A. Hawley, *a.g.e.*, s.174(104) Güngör Işıksaçan, *a.g.e.*, s.40

(105) Bekir Deniz, "Kula Halıları", s.17

2.2 Kula Halılarının Sanatsal Özellikleri

Anadolu'nun birçok yöresinde dokunmuş ve günümüze kadar ulaşabilen el halıları, birbirinden farklı desen özellikleri ile Türk halı sanatının kompozisyon zenginliğini gözler önüne sermektedir. Dokundukları yörelerin karakteristik özelliklerini taşımaları, el halılarının sanatsal değerini arttıran özelliklerinden birisidir.

Kula halılarının genel sanatsal yapılarına bakıldığında, komşu halıcılık merkezleri Uşak ve özellikle de Gördes halıları ile benzer karakterler taşıdıkları söylenebilir. Bu yörelerin insanları, yüzyıllardır aynı kültürel ve dini etkiler altında kalmış, birbirleriyle evlenmiş, birbirlerini ziyaret etmiş ve el sanatlarında da birbirlerinden etkilenmişlerdir. Bu nedenlerden ötürü, Uşak, Gördes ve Kula yörelerine ait bazı halıların, dokuma tekniği, genel görünümü ve bazı motifleri birbirine çok benzemektedir. Üstelik bu benzerlikler yörelerin çok eski halılarında da gözlenmektedir. (106) Bunun nedenleri, yöreler arası yakın ilişkilerin yanında, saray için yapılan üretime ve çeyizlik dışında, firmaların talepleri doğrultusunda 19. yüzyıl ortalarından itibaren giderek yoğunlaşan ticari halı üretimine de bağlanabilir. Fakat yine de Kula halılarının bir çoğunda, bunları diğerlerinden ayırtedebilecek kadar büyük farklılıklar vardır.

2.2.1 Kula Halılarının Kompozisyon Özellikleri

Kula halılarının bilinen örnekleri incelendiğinde, bunların daha çok seccade boyutunda ve mihraplı kompozisyon tarzında olduğu görülür. Bu halılar, en belirgin özelliklerine göre ve halkın yakıştırdığı benimsediği özel isimlerle anılırlar. Buna göre Kula halılarını kompozisyon özelliklerine göre 16 grup altında toplamak mümkündür. Bunlar, *Gemili (Mezarlı), Yılanlı, Sinekli, Namazlı, Kömürcü, Dilgozlu, Kafalı (Aslanbaş), Göllü, Bucaklı, İbrikli, Direkli, Bahçeli, Gelinli, Bergam, Elmalı ve Eski Kula'dır.* (107)

(106) Walter A. Hawley, *a.g.e.*, s.171.-172

(107) Güngör Işıksaçan, *a.g.e.*, s.15, 122.-124, 129 ; Stanley Reed, *Oriental Rugs and Carpets*, London 1967, s.20 ; 20.6.1996 tarihinde Süreyya Çolak'tan alınan şifahi bilgilere göre.

Ancak Kula halılarının sanatsal özelliklerinin daha rahat değerlendirilebilmesi için, bu çalışmada, halılar zemin kompozisyonları temel alınarak dört ana grupta toplanmıştır. Bunlar, tek mihraplı halılar, çift mihraplı halılar, madalyonlu halılar ve serpme motifli - serbest tasarımlı halılardır.

2.2.1.1 Tek Mihraplı Halılar

Kula halılarında en zengin grubu oluşturan tür, mihraplı halılardır. Mihraplı halıları, tek ve çift mihraplı olmak üzere iki grup altında toplamak mümkündür. Tek mihraplı halıların bazı örneklerinde zeminin tamamen boş bırakıldığı görülmektedir. (Resim:44, 46) Mihrabın kenarlarında çoğunlukla bir dizi halinde dolaşan çiçek motifleri yer almakta, karanfil başta olmak üzere (resim:44, 47, 49, motif:5, 28), lale (resim:60), sümbül (resim:53, 55), gül (resim:31, 36, 38, motif:33) gibi saray ekolünü yansıtan motiflerin yanında nadiren daha basit çiçek motiflerine de rastlanmaktadır. (Resim:18, 46) Mihrap zemininde yer alan süslemeler ise çok zengin çeşitlilik göstermektedir. En çok rastlanan süsleme, kandil şeklinde asılı çiçek buketleri (resim:7, 16) olup, vazodan (resim:11), ibrik (resim:12, 17, motif:21), cami kandili (resim:14) ve şamdan (resim:18, 55) çağrışımlı motiflere de rastlanmaktadır. Bazı örneklerde kandilin, birbirine bağlı üçlü (resim:47, 50, 53) veya tekli (resim:19) çiçek sıraları halinde zemini boydan boya katettiği görülmektedir. *Transilvanya** adıyla anılan gruba dahil örneklerde ise, tepede bir vazodan dağılan üsluplaşmış çiçek dalları tüm zemini dolaşmaktadır. (Resim:48)

Tek mihraplı halılarda bir diğer zemin süslemesi ise, *Mezarlı* veya *Gemili* olarak bilinen manzaralardır. (Motif:12, 13, 14, 15) Manzara motifinin yerleştirilmesine bağlı olarak bu halıları iki grup altında toplamak mümkündür. İlk grup, mihrap nişinin iki yanına

* Transilvanya halılarında en sık rastlanan kompozisyon şekli, uzun eksene simetrik olarak arabesk sarmal bir desenin işlendiği tarzıdır. Ender olarak bu halıların tek mihraplı (Resim:48) varyasyonlarına da rastlanır. Transilvanya halılarına yanıtıcı olarak bu adın verilmesinin nedeni, bunlara Transilvanya'daki (Erdel) protestan kiliselerinde çok sayıda rastlanmış olmasıdır. Bkz. Ferenc Batari, "Budapeşte El Sanatları Müzesi'nden 15.-17. Yüzyıl Osmanlı-Türk Halıları", *P*, Sayı:3, Güz 1996, s.74 Transilvanya halıları, Batı Anadolu'da, Uşak ve dolaylarında ayrıca Kula'da ve Gördes'te de üretilmiştir. Bkz. Armen E. Hangeldian, *Le Tapis d'Orient*, Paris 1978, s.269 ; Veronica Gervers, *History, Technology and Art*, Royal Ontario Museum 1982, s.29

çekilmiş stilize ağaç ve evlerden oluşan küçük manzara kompozisyonlarının (resim:26, 30) ard arda bazen düz bazen de ters olarak sıralanmasından oluşur. Bu ikili sıralamaların arasında kalan boşluk ise çiçek gruplarıyla doldurulmuştur.(Resim:28,29) İkinci grupta yer alan halılarda, mihrap hücresi içerisinde alt alta tekrar edilen evler ve bunların arasına yerleştirilmiş değişik türde ağaçlar (resim:23, 24, 33, 34) yer almaktadır. (108) Bazı durumlarda mihrap nişinin en tepesinde tek başına bir ev (resim:34) veya gemiyi* çağrıştıran bir motif (resim:33, motif:16) bulunmaktadır.

Tek mihraplı halıların bir başka grubunu ise *Sütunceli* halılar oluşturur. Bu halıların genel yapısal özelliği; sütuncelerin düz çizgi halinde boydan boya uzanarak ana mihrabı bölmesi ve ana mihrabın iki yanında yarım (resim:17,18) veya tam (resim:14, 19) ince mihraplar oluşturmasıdır. Sütuncelerin çevresinde çoğunlukla küçük çiçek motiflerinin bir dizi halinde yer aldığı görülmektedir.(Resim:7,9,19) Bazı halılarda, sütuncelerin içinde de farklı çiçek motiflerine rastlamak mümkündür.(Resim:21, 22, motif:26, 27)

Özellikle 18. yüzyıla ait saray tarzı Kula halılarında, sütunceler; tabanı ve başlığı olan halk tipi halıların sütuncelerinden daha ince ve farklı yapısal özellikler göstermektedirler. (Resim:6, 8, 10) Bu tip halılarda genellikle iki (resim:11, 12) olan sütunce sayısı, bazılarında dört (resim:8), bazılarında ise altıya (resim:6) kadar çıkmaktadır. Sütuncelerin boş zeminde, sade çizgiler halinde uzandığı ve genellikle tepede zarif bir kandilin yerleştirildiği görülmektedir. (Resim:12) Bazı örneklerin zemininin tabanına ise çiçek motifleri yerleştirilmiş olup (resim:9, 22, motif:29), çoğunlukla karanfilin değişik yorumlarına tek sıra halinde rastlanmaktadır. (Resim:9,19)

Halk tipi olarak adlandırabileceğimiz sütunceli seccadelerde ise, sütuncelerin daha kaba bir yapıya büründüğü, etrafını çevreleyen çiçek dizileri ve daha büyük boyutlu

* Oldukça farklı yapısal yorumlarıyla bu motifin Nuh'un Gemisi'ni betimlediği söylenir. 20.6.1996 tarihinde Süreyya Çolak'tan alınan şifahi bilgilere göre.
(108) Rüçhan Arık, "Manzaralı Halılar", *II. Milletlerarası Türk Folklor Kongresi Bildirileri*, Cilt:5 Maddi Kültür, Ankara 1983, s.27

kandillerle zeminin daha çok doldurulduğu görülmektedir. (Resim:17) Sütunceli halılarda rastlanan bir diğer örnek ise, zemini diyagonal olarak dolduran küçük çiçek motiflerinin yer aldığı *Sinekli Kula* tipidir. (Resim:20)

Tek mihraplı Kula halılarının bir diğer tipi de, özgün karakteristik yapısı ile *Bahçe Kompozisyonlu* halılardır. Bu halılarda, tepede küçük bir başlıktan ayrılarak tüm kenarları dolaşan ve alt ortada zemine açılan, bahçe duvarı şeklinde bir iç kenar suyu bulunmaktadır. Bu iç kenar suyu, hemen hemen tüm örneklerde, düz bordür çizgileri arasında "S" şeklinde bağlantılarla ilerleyen ve üzerinde yaprak ve lale çağrışımlı soyut, geometrize formlar taşıyan bir dal süslemesinden meydana gelmiştir. (Resim:35, 36, 40, 41) Bahçe girişini andıran karşılıklı küçük iki sütunun altıgen (resim:37, 40) veya sekizgen (resim:33, 35) formundaki başlıkları içinde birer karanfil motifi yer almaktadır. (Resim:36, 37, 39, motif:18) Bazı örneklerde, mihrap nişinin en üst noktasında, halının dokuma tarihi bulunmaktadır. (Resim:36, 38, 40) Bahçe girişinde ise çoğunlukla görkemli bir vazo (resim:34, 35), nadiren ibrik (resim:39) veya kandil (resim:36) yer almaktadır. Bilinen en eski örneği 18. yüzyıl başlarına ait olan *Bahçe Kompozisyonlu* halıların, bahçe içi zemini, lale, karanfil, gül, sümbül ve bahar dallarından oluşan ve cenneti temsil ettiği söylenen (109) bir kompozisyonla doldurulmuştur. (Resim:35, 36, 37, 38, motif:24) *Bahçeli halıların* iç zemininde az sayıda olsa da, 17. yüzyıl sonlarından başlayan örnekleri ile, tek sıra halinde yerleştirilmiş manzara kompozisyonlarına rastlanmaktadır. (Resim:33, 34, 39)

Mihrap nişinin üzerindeki alanda bulunan süslemeler de çok çeşitlilik göstermektedirler. Bazı örneklerde bu zemin, mihrabın üç kenarında sedef şeklinde dolaşırken (resim:47, 50,55,59), bazı *Sütunceli halılarda*, sütuncelerin içinde de devamlılık göstermektedir. (Resim:16, 17, 19, 20) Son derece zengin olan bu zemin süslemelerinde, en çok rastlanan motif çınar yaprağı veya üsluplaşmış karanfil çiçekleridir. (Motif:32) Diyagonal olarak kompoze edilmiş olan bu motifler sonsuzluk duygusu yaratmaktadır. (Resim:14, 15, 16, 21)

Saray tarzı Kula halılarında, nişin üzerinde bulunan zemin süslemelerinin en karakteristik olanı, abartılı kalınlığı ile ön plana çıkarılmış, üzerindeki çiçeklerin ikinci planda kaldığı bahar dallarıdır. (Resim:7, 11) Ancak bazı örneklerde durum bunun tam tersi olup, bahar dallarının ikinci planda kalarak üzerindeki çiçek motiflerinin abartılı bir şekilde yerleştirildiği görülmektedir. (Resim:10, 12) *Saray tarzı* örneklerin bazılarında rastlanan bir diğer özellik de, mihrap nişinin üzerindeki kısmın üstünde yer alan, küçük mihrap nişlerinden oluşmuş bölünmedir. (Resim:8, 9) Bu küçük nişlerin üstünde kırık, basit çiçek dalları, alt zeminde ise deforme olmuş rumi kompozisyonlara rastlanır. Motiflerin bu dejenerasyonu kompozisyonun bütününde rahatsız edici olmadığı gibi, halıya ayrı bir özellik kazandırmaktadır.

Bahçeli halıların bazılarında ise, mihrap nişinin üzerindeki bölümün süslenmesinde, bahar dalında yer alan çiçeklerin tamamen kaybolduğu ve dalın arabesk bir karakter kazandığı gözlenmektedir.(Resim: 34, 36)

Ağırlıklı olarak Uşak'ta üretilmiş olan, ancak bir kısmının da Kula'da üretilmiş olduğu düşünülen *Transilvanya tipi halıların* bazılarında, mihrap nişi üzerindeki zeminin süslenmesinde siyah-beyaz kontrastı, ile soyut bir rumi kompozisyonu görülmektedir. (Resim:48)

Tek mihraplı Kula halılarının diğer örneklerinde ise, bahsedilenlerin dışında, mihrap nişinin üst bölümünün süslenmesinde çok farklı kompozisyonlara rastlanmaktadır. Bazı *Manzaralı ve Bahçeli halılarda*, oldukça üsluplaşmış ters gemi motiflerini andıran motifler (Resim: 27, 31, 37), bazı örneklerde serpmeli çiçekler (Resim:25, 59), bazılarında ise içinde karanfil veya daha basit çiçek motiflerinin yer aldığı çubuklar (resim:52, 62) bulunmaktadır. Ayrıca 17. yy. a ait bir sütunceli halıda mihrap nişi üzerindeki zeminde, iki büyük rumi ve ortasında penç ile oval bir kompozisyon bulunmakta ve bu süsleme siyah - beyaz kontrastıyla oldukça dikkat çekmektedir. (Resim:6)

Tek mihraplı halıların zemin kompozisyonunun önemli öğelerinden biri de ayaklık ve alnlık (ayetlik) bölümleridir. Çoğunlukla ilk bordür sedefiyle sınırlandırılmış olan bu bölümler, mihrap zemininin alt ve üst kısmında yer almaktadır. İkisinin de olmadığı (Resim:24, 54, 59), ya da sadece ayaklığın (resim:34, 52, 60) bulunduğu örnekler çok azdır. İncelenen *Saray tarzı* seccadelerde ise sadece alnlık bulunduğu dikkat çekmektedir. (Resim:6, 7, 8, 9) *Bahçeli halıların* bazılarında, alnlıkların süslenmesinde ayetlere veya hadis-i şeriflere rastlanmaktadır. (Resim:32, 35, 36, 40, 41) Ayaklıkların süslenmesinde ise bu tür yazılara yer verilmemiştir.

Tek Mihraplı Kula halılarında, alnlık ve ayaklık genelde, ince ve zarif bir bant şeklindedir. Örneklerin bazılarında, bu bantlarda lale (resim:10), gül (resim:37), karanfil (resim:45, motif:36) ve hatayi motiflerinin (resim:11, 12) tek sıra halinde yer aldığı görülmektedir. *Saray tarzı* örneklerde özenle işlendiği görülen bu motiflerin, *halk tipi* örneklerde daha dejenere olduğu gözlenmektedir. (Resim:53, 55) Üsluplaşmış rumi dalının aralarında çiçek ve hayvansal kökenli motiflerin “S” şeklinde yer aldığı kompozisyonlara daha çok *Manzaralı halıların* alnlık ve ayaklıklarında rastlanmaktadır. (Resim:23, 25, 31, motif:34) Altıgenlerin içinde veya düz zeminde basit çiçek motiflerinin diyagonal olarak yerleştirildiği alnlıklar da bulunmaktadır. (Resim:16, 19, 26) Koyu renk zemin üzerinde yer alan ve ejder motifi olarak nitelendirilen büyük “S” şeklindeki motif dizisinin, 17. yy. dan itibaren Tek Mihraplı Kula halılarının alnlık ve ayaklıklarının süslenmesinde sıkça kullanıldığı görülmektedir. (Resim:15, 18, 28, motif:37) Bunların dışında, çiçek buketli (resim:6, 34), çınar yapraklı (resim:18) ve çubuklu (resim:52, 62) alnlık ve ayaklıklara da rastlanmaktadır.

Tek Mihraplı Kula halılarında bordür, genel yapı içinde çok önemli bir konumdadır. Ana bordür, çok özenle işlenmiş ve görkemli bir yapıya sahip olup, bazı halılarda çok sayıda sedef veya çubuktan oluşturulmuştur.

Saray tarzı Kula halılarında ana bordür, lale, karanfil, sümbül, gül, rozet çiçek, penç, hatayi ve hançer yaprak motiflerinden seçilmiş örneklerle oluşturulmuştur. Bu motiflerden bazıları, *Aslanbaş Kula halılarında* “S” şeklinde tüm bordür boyunca

devam ederken (resim:8, 12), bazı örneklerde kartuşlar içinde (resim:6, 48, motif:41) kompoze edilmiştir.

Sütunceli ve Manzaralı Kula halılarında, üzerinde lale, karanfil, sümbül ve gül motifleriyle tasarlanmış çiçek buketlerinden oluşan ana bordüre de sıkça rastlanmaktadır. (Resim:15, 16, 18, 26, 27, 49, motif:47)

İncelenen örnekler dikkate alındığında, tek mihraplı Kula halılarında, dörtlü gruplar halinde; karanfil (resim:20), çınar yaprağı (resim:55) veya daha farklı bitkisel motiflerden (resim:50) oluşan ana bordüre, 18. yy. dan itibaren rastlanmaktadır. Bunlara ek olarak, 17. yy.a ait bir seccadede, stilize olmuş bitkisel motiflerin benekli diyebileceğimiz bir tarzda, dörtlü gruplar halinde tüm ana bordürü doldurduğu görülmektedir. (Resim:47) Aynı yüzyıla ait bir başka seccade de ise, stilize olmuş karanfil motiflerinin arasına yerleştirilmiş farklı sayıda gruplar halinde küçük bitkisel motiflere rastlanmaktadır. (Resim:46, motif:42)

Ayrıca birçok tek mihraplı Kula halısında, birbirine "S" şeklinde bağlı hatayı dalları arasında lale (resim:34), karanfil (resim:35), sümbül (resim:57) ve çark-ı felek motif (resim:24) gibi bitkisel motiflerin yer aldığı bordür örnekleri de bulunmaktadır. Bu tip bordürlerin genişlikleri diğerlerine göre daha azdır.

Üzerinde iki yapraklı bir saptan çıkan son derece küçük çiçek motiflerinin aralıklı olarak tekrar ettiği Kula halılarında yer alan çubuklar, bazı halılarda ana bordürü oluşturmaktadır. (Motif:65) Bu çubukların sayısı genelde 3, 5 ve 7* olarak yapılmış, ancak bazı örneklerde bu sayı 6 veya 11 olarak tespit edilmiştir. Bir çoğunda dönüşümlü olarak siyah ve beyaz rengin yer aldığı çubuk zeminlerinin (resim: 29, 45, 52), bazı halılarda farklı renkte (resim: 53, 56).

* Halk arasında , bu 7'li bordürlerin gökyüzünün 7 katını temsil etmesi amacıyla yapıldığı söylenmektedir. 20.6.1996 tarihinde Süreyya Çolak'tan alınan şifahi bilgilere göre.

işlendiği görülmektedir. Zaman zaman bu çubukların arasında daha geniş bantlar halinde karanfil süslemeli sedeflere de rastlanmaktadır. (Resim:30, motif:64) Tek mihraplı Kula halılarında rastlanan bir diğer bordür örneğinde de, geometrik motiflerle birlikte stilize edilmiş bitkisel motiflerin yer aldığı görülmektedir. (Resim: 23, 42, 43, motif:44, 51)

Kula halılarının en karakteristik sedefi, üzerindeki filizlerle “S” şeklinde dolanan, çok renkli işlenmiş stilize dallardır.(Resim:7, 15, 25, 27, 28, motif:50) Sedeflerde, son derece stilize olmuş ejder motifi (Resim:27, 65, motif:67, 70) ve “S” şeklinde dolanan dal üzerindeki bitkisel motiflere de (Resim:34, 42, 43, 54, motif:45, 59) sıkça rastlanmaktadır. Ayrıca karanfilli (resim:7, 17, 18, 53, motif:53), kirazlı (resim:22), laleli (resim:47), çark-ı felek motifli (resim:11), rozet çiçekli (resim:57, motif:61), rumili (resim:11), pençli (resim:12) ve “S” motifli (resim:85, motif:63) sedefler de bulunmaktadır.*

Zemini sedeften veya bordürden, bordürü de sedeflerden ayıran ince çubuklar ise; zikzag şeklinde, çapraz çizgiler veya çok küçük motiflerden oluşturulmuş ve bordürü daha görkemli kılan kompozisyon öğeleridir.

Tek mihraplı Kula halılarında zemin rengi olarak en çok kırmızı ve lacivert, bunlara ek olarak krem, sarı, siyah nadiren de açık yeşil ve açık mavi kullanılmıştır. Mihrap nişlerinin üzerindeki zeminde, lacivert başta olmak üzere, sarı, krem, kırmızı ve siyah, bordür zeminlerinde ise, lacivert, kırmızı, mavi, krem, açık sarı ve nadiren de açık yeşilin kullanıldığı görülmektedir. Motiflerde ise, kırmızı, sarı ve mavinin tonları, siyah, krem, devetüyü, kahverengi, lacivert ve yeşile rastlanmaktadır.

* Diğer Kula halılarında da aynı sedefler kullanıldığı için çift mihraplı, madalyonlu ve serbest tasarımlı-serpme motifli Kula halılarında ayrıca sedefler anlatılmamıştır.



Resim: 6

Yöresi: KULA

Yüzyılı: 17. yüzyıl

Boyutları: 126x185 cm.

Düğüm şekli:

Kalitesi:

İplik özellikleri:

Fotoğraf: Doç. İsmail Öztürk 1995

Halk, Vol:9, No:4, Issue:36, Oct. / Nov. / Dec. 1987, s.33

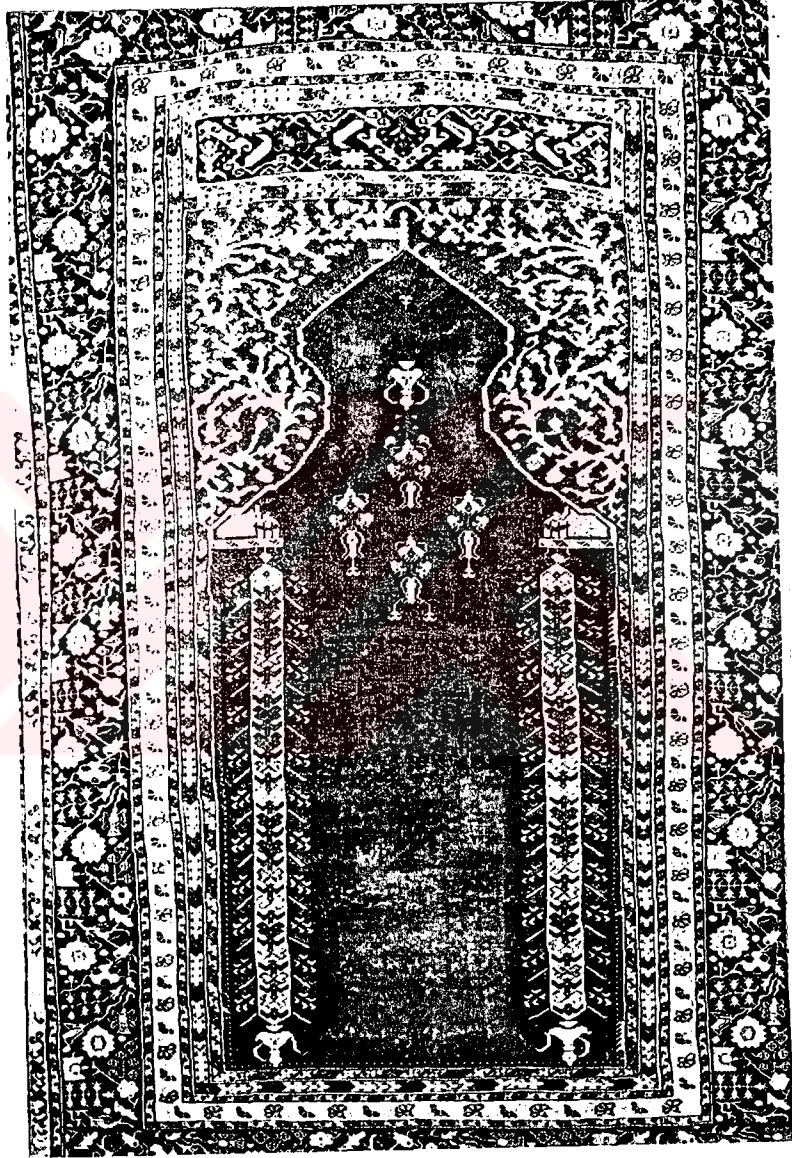

Resim: 7
Yöresi: KULA
Yüzyılı: 17. yüzyıl
Boyutları: 122x189 cm.
Düğüm şekli:
Kalitesi:
İplik özellikleri:
Fotoğraf: Ahmet Özkan, 1996
Halı, Vol:6, No:3, Issue:yok, 1984, s.yok

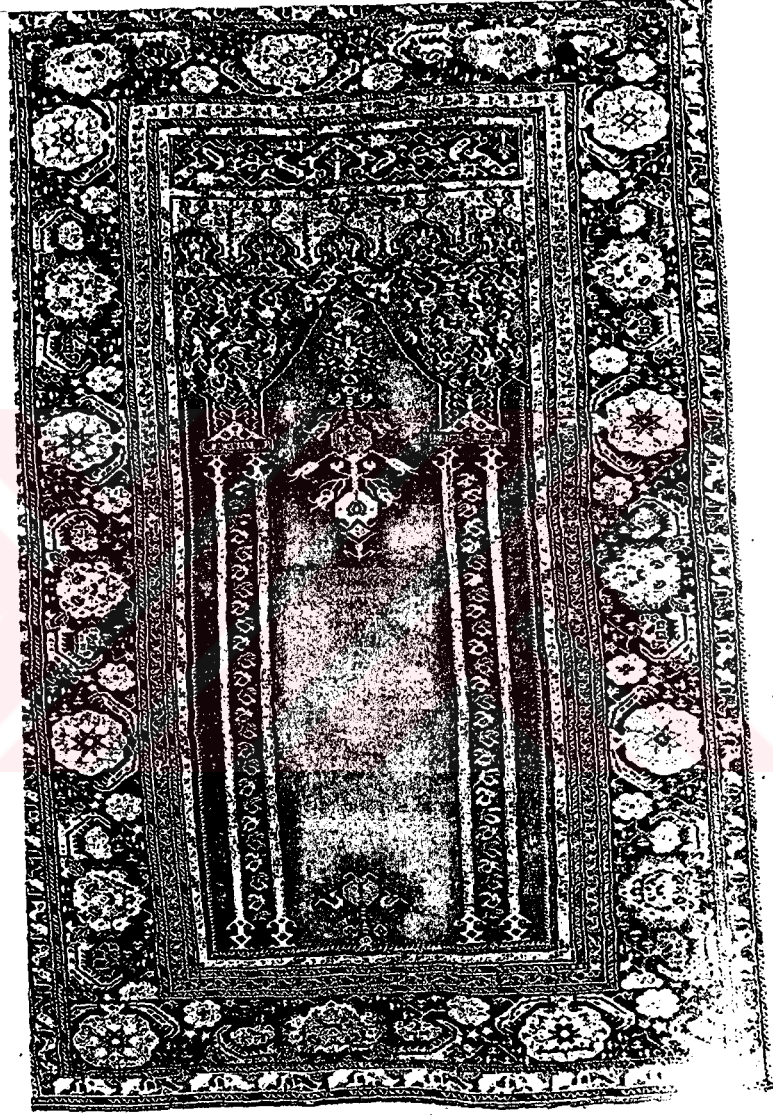

b

Resim: 8

Yöresi: KULA

Yüzyılı: 18. yüzyıl

Boyutları: 122x180 cm.

Düğüm şekli:

Kalitesi:

İplik özellikleri

Fotoğraf: Ahmet Özkan 1996

Murray L. Eiland, *Oriental Rugs*, New York 1981, s.158

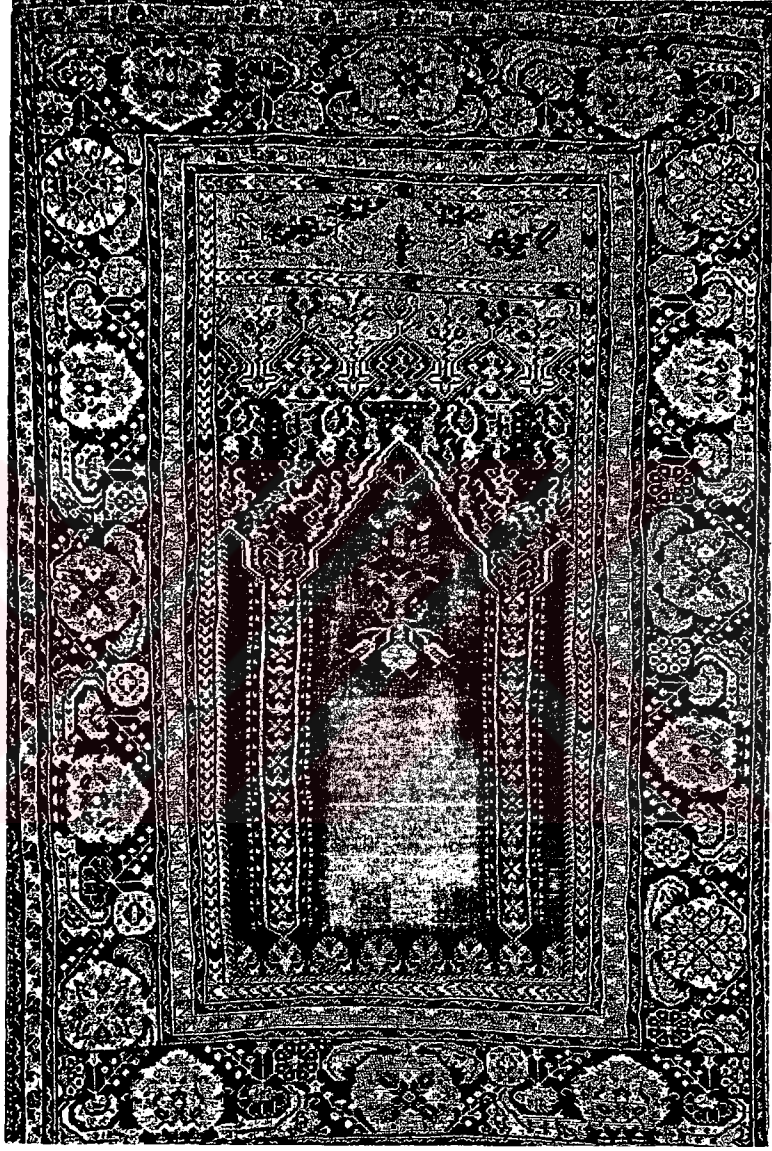

Resim: 9

Yöresi: KULA

Yüzyılı:

Boyutları: 122x178 cm.

Düğüm şekli:

Kalitesi: 31x40

İplik özellikleri: Çözü; sarımsı yün 2 kat Z büküm, atkı; kırmızı ve sarı yün 2 kat Z büküm

Fotoğraf: Ahmet Özkan 1996

Walter B. Denny - Daniel Walker, *The Markarian Album*,
Honkong 1988, s.101



Resim: 10

Yöresi: KULA

Yüzyılı: 18. yüzyıl

Boyutları: 132x180 cm.

Düğüm şekli:

Kalitesi:

İplik özellikleri:

Fotoğraf: Ahmet Özkan 1996

Murray L. Eiland, *Oriental Rugs*, New York 1981, s.158



Resim: 11

Yöresi: KULA

Yüzyılı: 18. yüzyıl

Boyutları: 127x183 cm.

Düğüm şekli: Türk düğümü

Kalitesi: 40x40

İplik özellikleri: Çözü, atkı ve ilme yün

Fotoğraf: Ahmet Özkan 1996

Peter Bausback, *Anatolische Knüpsteppiche Aus Vier Jahrhunderten*, Mainz 1978, s.82



Resim: 12

Yöresi: KULA

Yüzyılı:

Boyutları:

Düğüm şekli:

Kalitesi:

İplik özellikleri:

Fotoğraf: Ahmet Özkan 1996

Süreyya Çolak'a ait fotoğraf koleksiyonundan alınmıştır.



Resim: 13

Yöresi: KULA? (Gördes)

yüzyılı: 17. yüzyıl ortası

Boyutları: 126x176 cm.

Düğüm şekli: Türk düğümü

Kalitesi: 36x36

İplik özellikleri: Çözü; fildişi 2 kat Z büküm, atkı; koyu sarı ve kiremit kırmızısı tek kat Z büküm, 2 kez atılmış

Fotoğraf: Dr. Gökhan Birinci 1996

Turkish Carpets From 13th-18th Centuries, Milan 1996,
Plate: 148

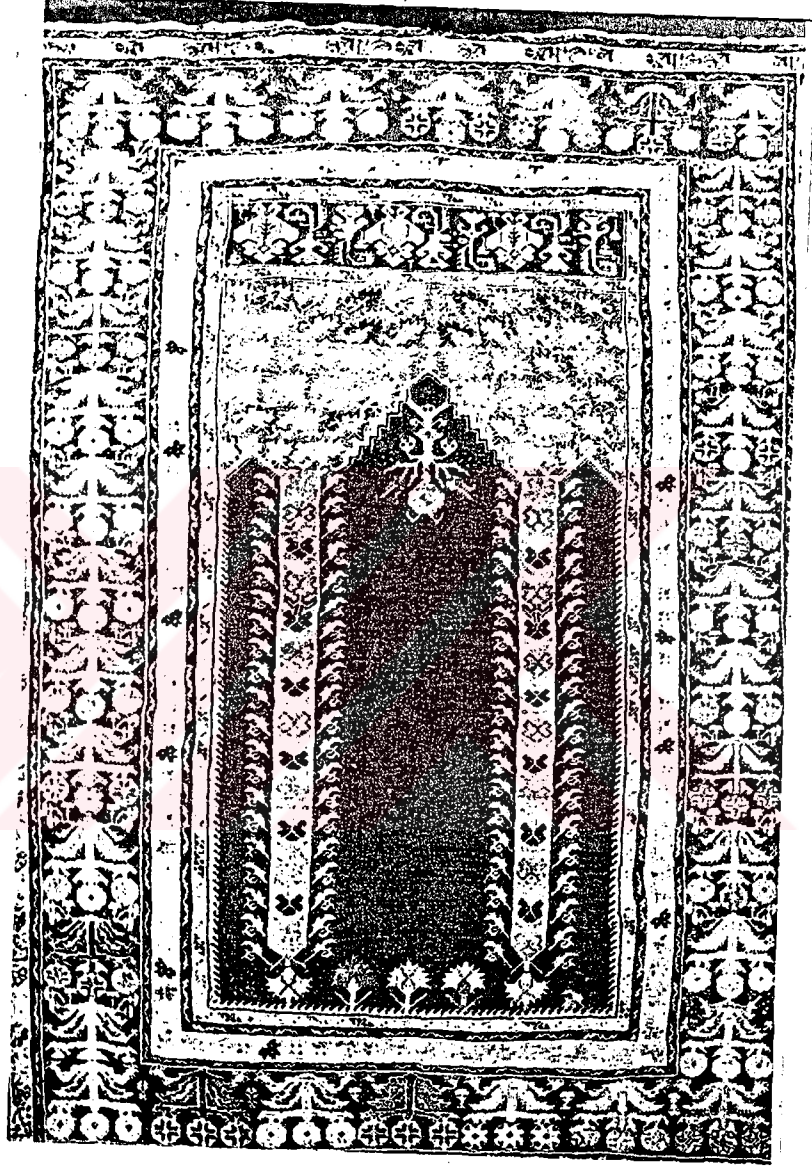

Resim: 14
Yöresi: KULA
Yüzyılı: 18. yüzyıl
Boyutları: 130x183 cm.
Düğüm şekli:
Kalitesi:
İplik özellikleri:
Fotoğraf: Ahmet Özkan 1996
Albecht Hopf, *Eine Sammlung Edler Orientalischer Teppich*,
Tubingen 1961, s.6

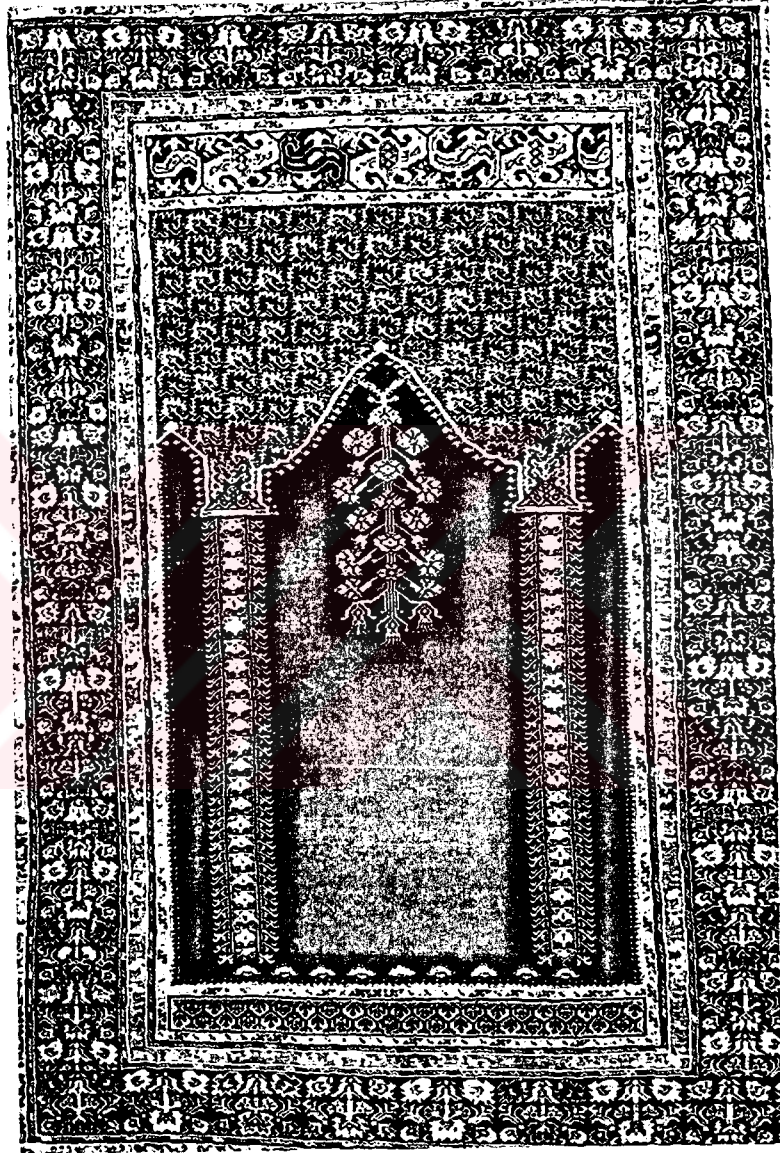

Resim: 15

Yöresi: KULA

Yüzyılı: 17. yüzyıl

Boyutları: 135x197 cm.

Düğüm şekli:

Kalitesi:

İplik özellikleri:

Fotoğraf: Ahmet Özkan 1996

Robert De Calatchi, *Tapis D'Orient*, Fribourg 1967, s.33

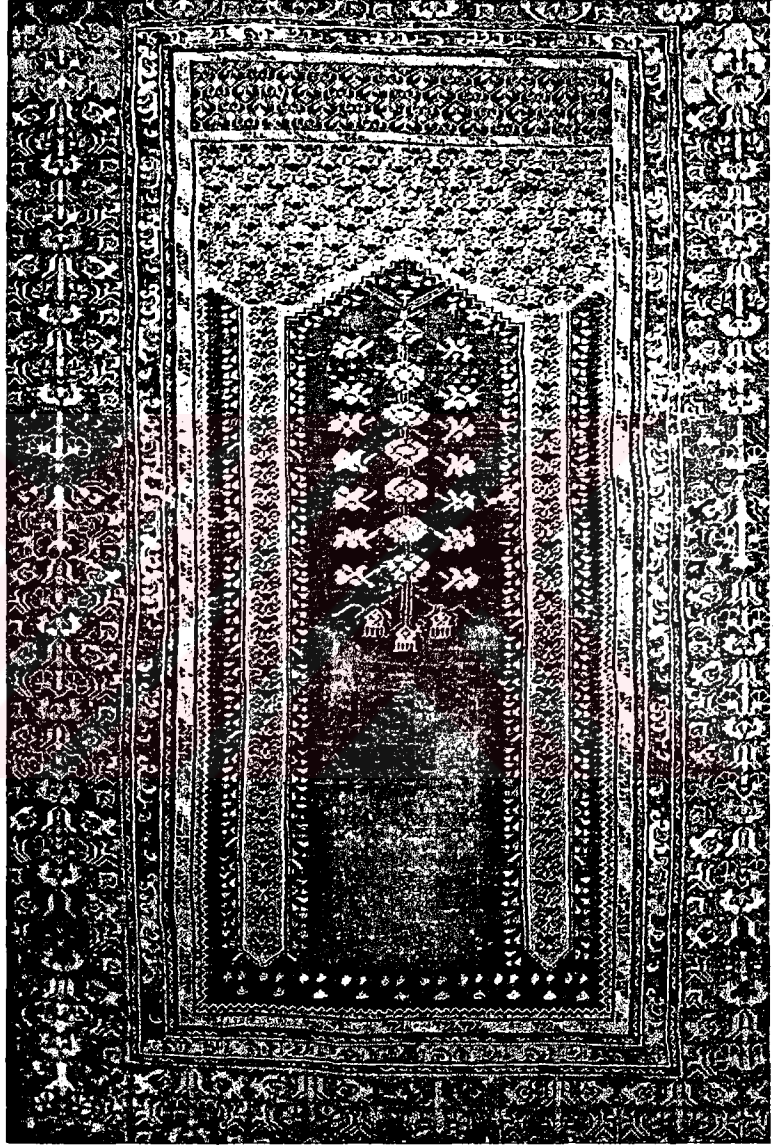

Resim: 16

Yöresi: KULA

Yüzyılı: 17. yüzyıl

Boyutları: 135x195 cm.

Düğüm şekli:

Kalitesi:

İplik özellikleri:

Fotoğraf: Ahmet Özkan 1996

Ludmila Kybalova, *Orientteppiche*, Auflage 1970, s.59



Resim: 17

Yöresi: KULA

Yüzyılı: 18. yüzyıl

Boyutları: 112x135 cm.

Düğüm şekli:

Kalitesi: 25x30

İplik özellikleri:

Fotoğraf: Ahmet Özkan 1996

Turkish Handwoven Carpets, Catalog No:2, Ankara 1988,

Code:182

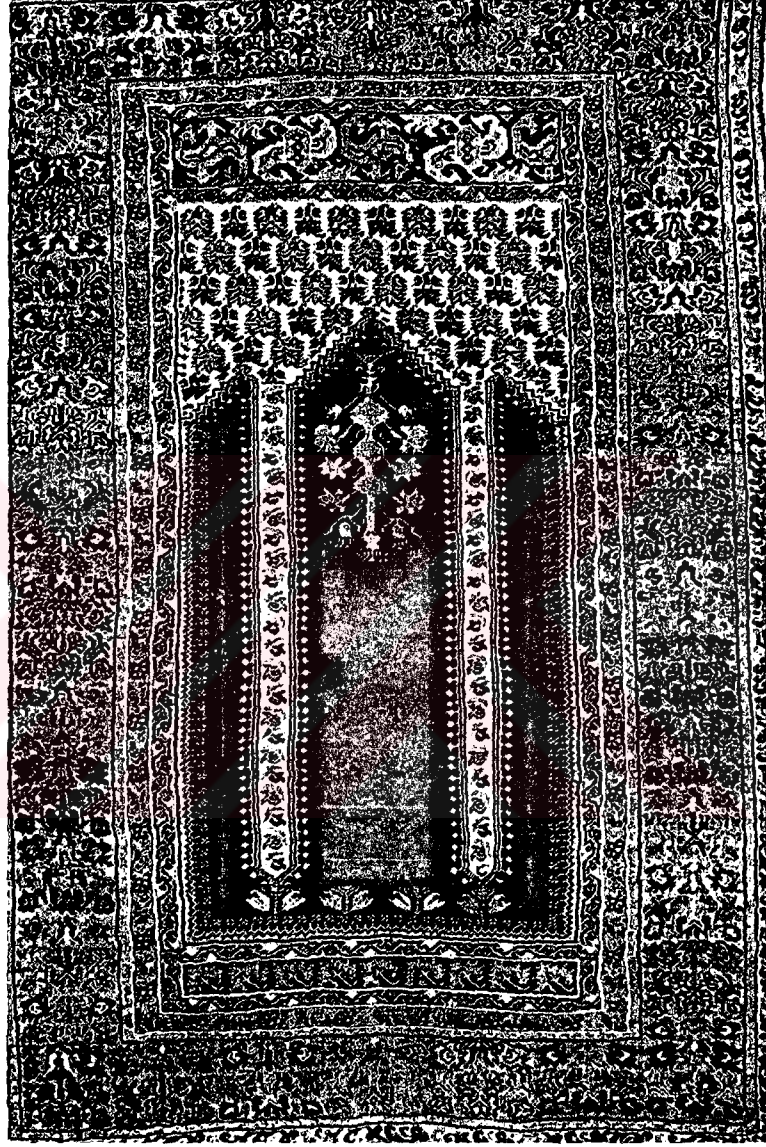

Resim: 18
Yöresi: KULA
Yüzyıl: 18. yüzyıl
Boyutları: 130x190 cm.
Düğüm şekli:
Kalitesi:
İplik özellikleri:
Fotoğraf: Ahmet Özkan
Armen E. Hangeldian, *Le Tapis D'Orient*, Paris 1978, s.270

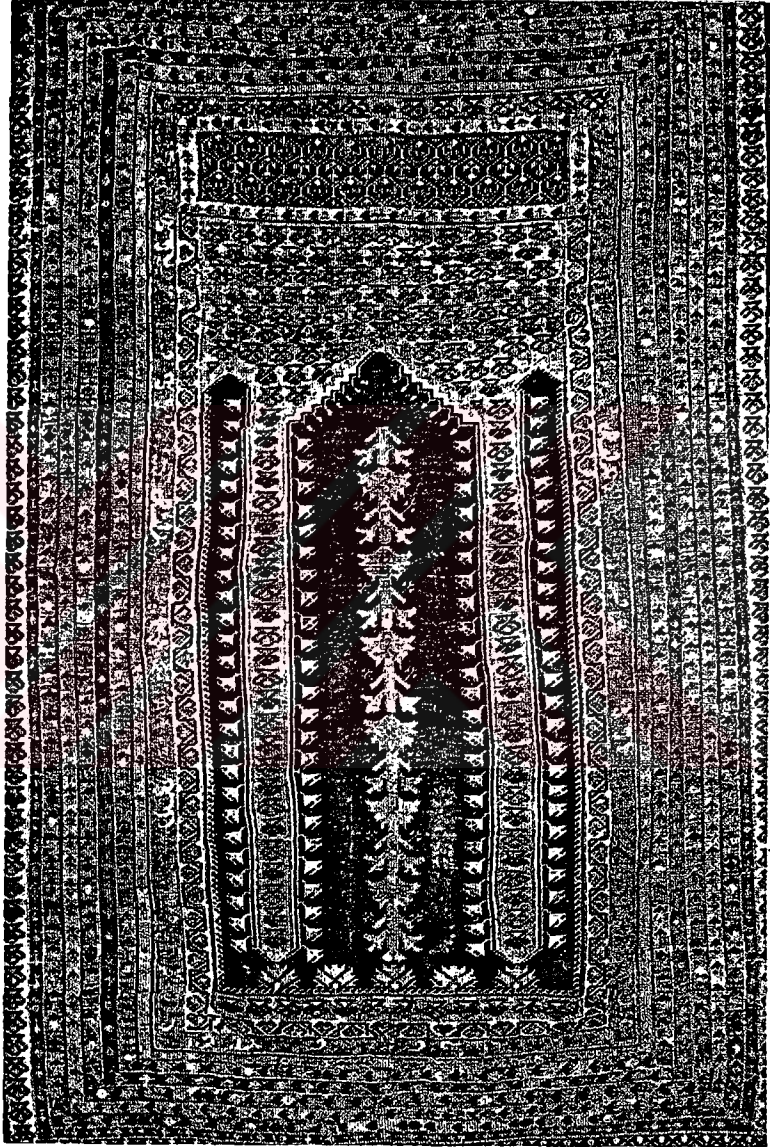

Resim: 19

Yöresi: KULA

Yüzyılı: 18. yüzyıl

Boyutları:

Düğüm şekli:

Kalitesi:

İplik özellikleri:

Fotoğraf: Ahmet Özkan 1996

N. Harris, *Les Tapis D'Orient*, London 1977, s.68

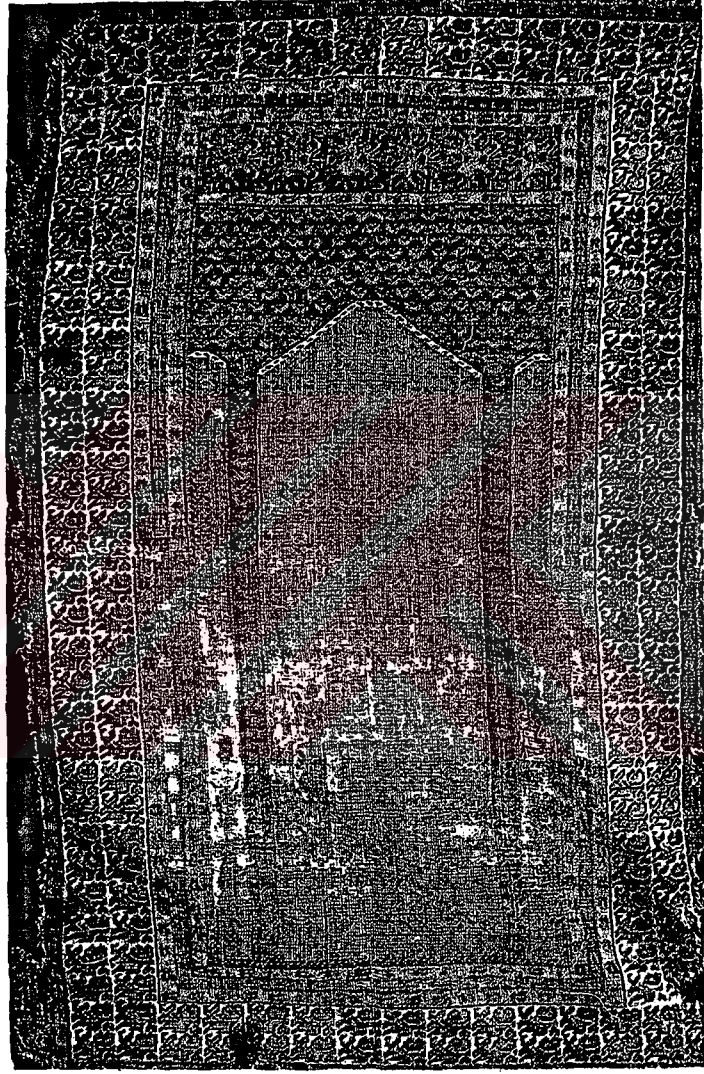

Resim: 20

Yöresi: KULA

Yüzyılı: 18. yüzyıl

Boyutları: 124x197 cm.

Düğüm şekli:

Kalitesi: 40x40

İplik özellikleri: Çözü, atkı, ilme yün

Fotoğraf: Ahmet Özkan

A.Naci Eren, *Turkish Handmade Carpets*, İstanbul 1990, s.76



Resim: 21
Yöresi: KULA
Yüzyılı: 19. yüzyıl başı
Boyutları: 132x180 cm.
Düğüm şekli:
Kalitesi:
İplik özellikleri:
Fotoğraf: Ahmet Özkan 1996
Murray L. Eiland, *a.g.e.*, s.149



Resim: 22

Yöresi: KULA

Yüzyılı: 20. yüzyıl

Boyutları: 140x214 cm.

Düğüm şekli: Türk düğümü

Kalitesi: 30x50

İplik özellikleri: Çözü, atkı, ilme yün

Fotoğraf: Ahmet Özkan

Türk Halı Desenleri, İstanbul 1965, Desen no:2010,

Desen adı: Oya

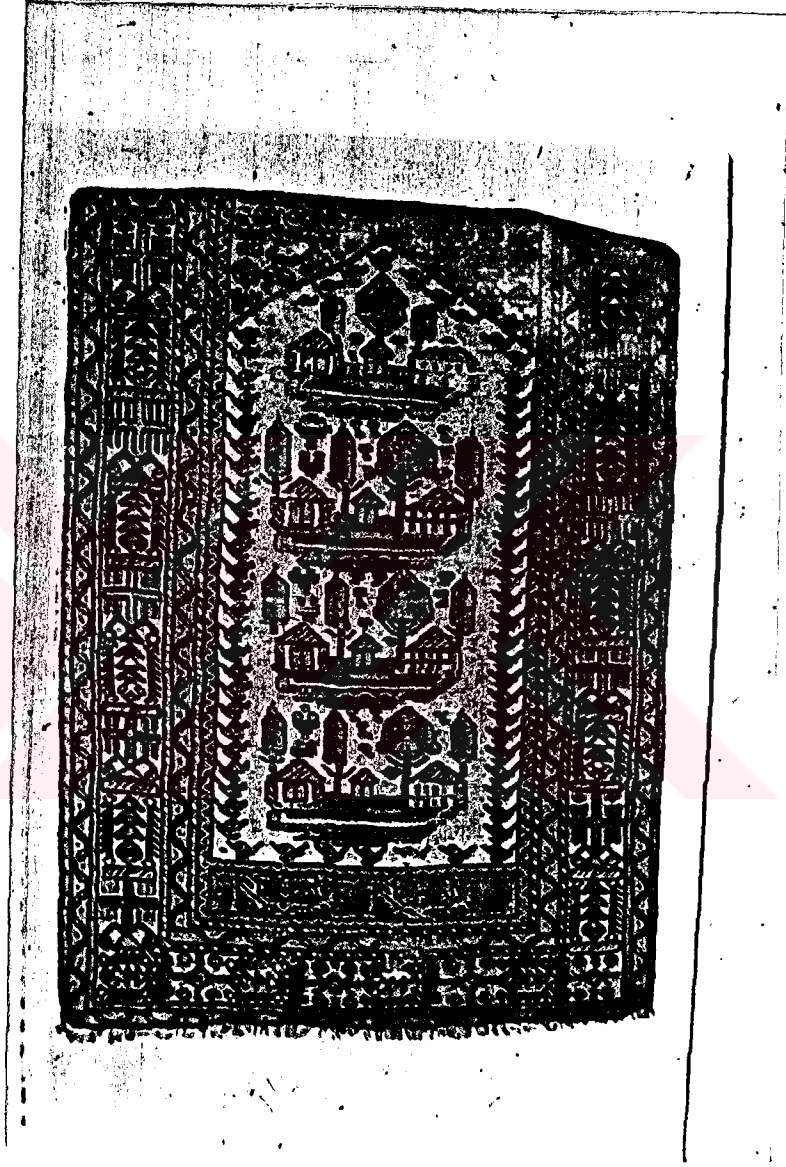

Resim: 23
Yöresi: KULA
Yüzyılı: 18. yüzyıl
Boyutları: 126x168 cm.
Düğüm şekli:
Kalitesi:
İplik özellikleri:
Fotoğraf: Doç. İsmail Öztürk
J.G. Lettenmair, *Das Grosse Orient-Teppich*, Munchen 1977,
s.185



Resim: 24

Yöresi: KULA

Yüzyılı:

Boyutları:

Düğüm şekli:

Kalitesi:

İplik özellikleri:

Fotoğraf: Slayttan aktarıldı

İsmail Öztürk'e ait slayt arşivinden alınmıştır.



Resim: 25

Yöresi: KULA

Yüzyılı: 20. yüzyıl başı

Boyutları: 126x201 cm.

Düğüm şekli: Türk düğümü

Kalitesi:

İplik özellikleri: Çözü ve ilme yün; atkı, yün ve pamuk

Fotoğraf: Ahmet Özkan

J. Iten Maritz, *Der Anatolien Teppich*, München 1975, s.153



Resim: 26

Yöresi: KULA

Yüzyılı:

Boyutları: 133x184 cm.

Düğüm şekli:

Kalitesi: 31x40

İplik özellikleri: Çözü; naturel yün, 2 kat Z büküm, atkı; naturel yün, 1 kat Z büküm, genelde 2 bazen 3 kez atılmış, ilme; yün 2 kat, Z büküm

Fotoğraf: Ahmet Özkan 1996

Walter B. Denny - Daniel Walker, *The Markarian Album*,
Honkong 1988, s.99

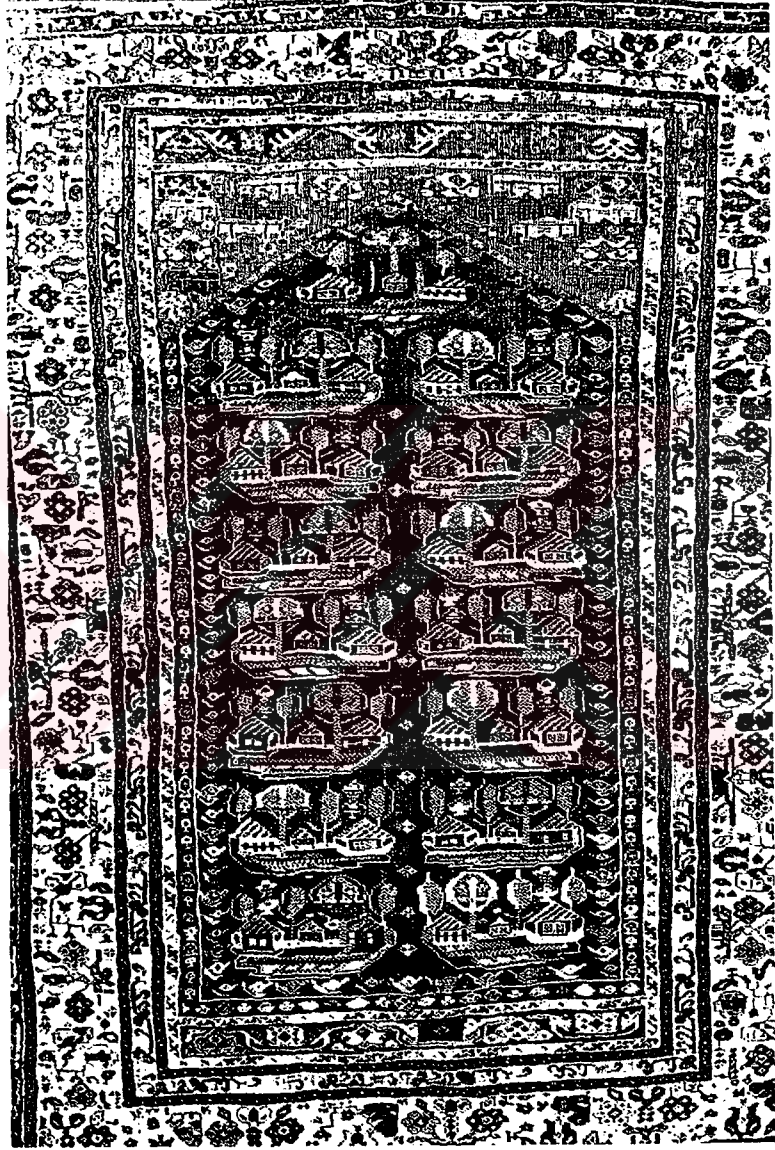

Resim: 27

Yöresi: KULA

Yüzyılı: 19. yüzyıl

Boyutları: 129x179 cm.

Düğüm şekli:

Kalitesi: 30x45

İplik özellikleri:

Fotoğraf: Ahmet Özkan 1996

Turkish Handwoven Carpets, Catalog No:5, Ankara 1995,
Code:506

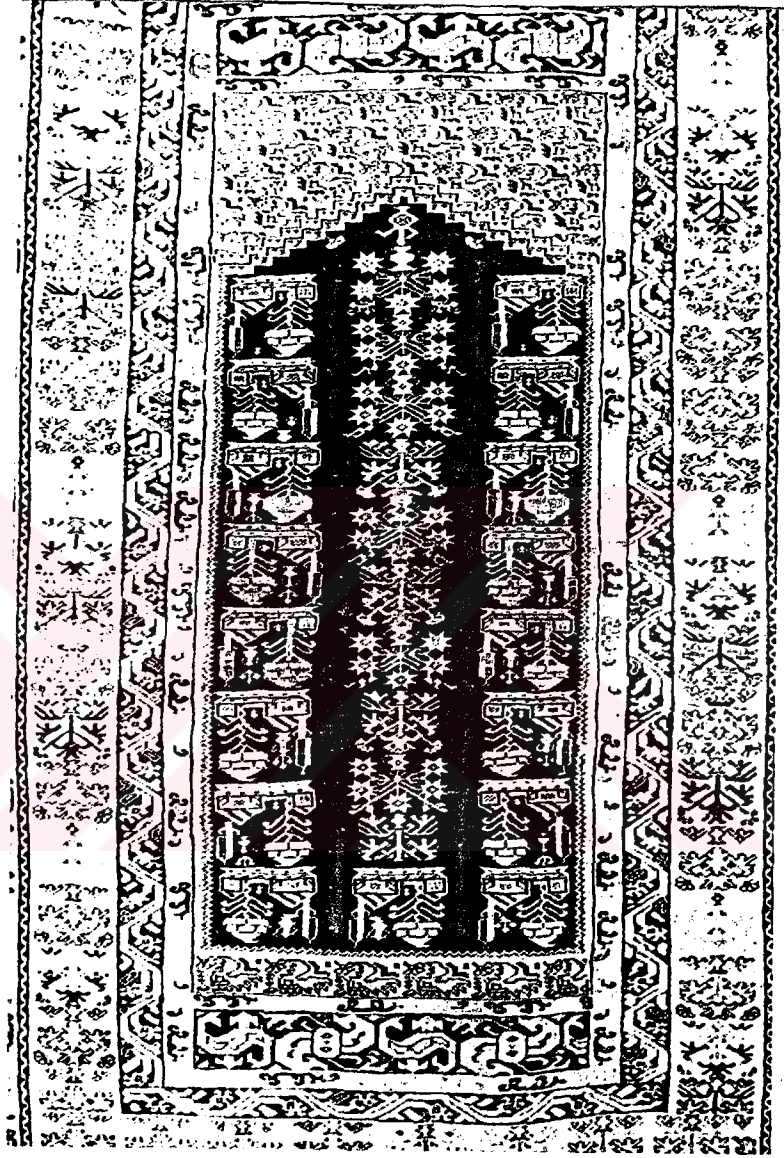

Resim: 28

Yöresi: KULA

Yüzyılı: 19. yüzyıl başı

Boyutları:

Düğüm şekli:

Kalitesi:

İplik özellikleri:

Fotoğraf: Ahmet Özkan 1996

Ian Bennet, *Oriental Carpets and Rugs*, London 1972, s.94

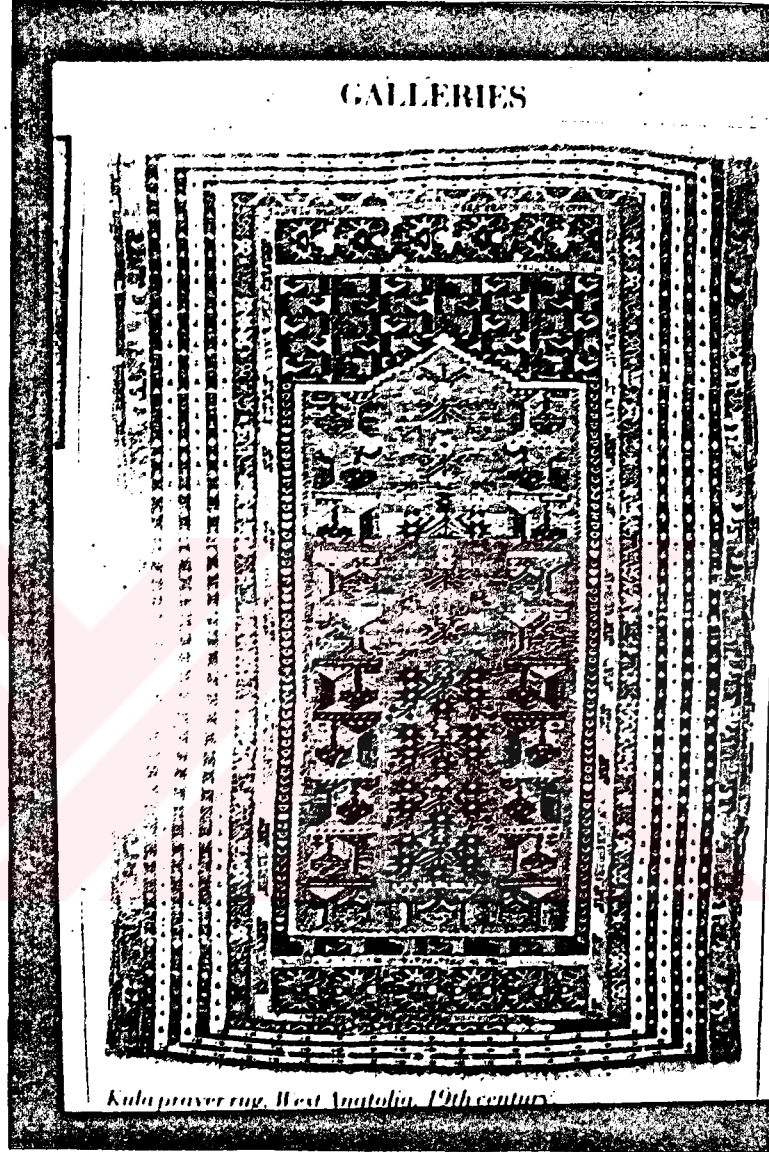

Resim: 29

Yöresi: KULA

Yüzyılı: 19. yüzyıl

Boyutları:

Düğüm şekli:

Kalitesi:

İplik özellikleri:

Fotoğraf: Ahmet Özkan 1996

Halk, , Vol:11, No:1, Issue:43, February 1989, s.101



Resim: 30

Yöresi: KULA

Yüzyılı: 19. yüzyıl

Boyutları: 117x185 cm.

Düğüm şekli:

Kalitesi: 30x40

İplik özellikleri:

Fotoğraf: Ahmet Özkan 1996

Turkish Handwoven Carpets, Catalog No:2, Ankara 1988,

Code:194

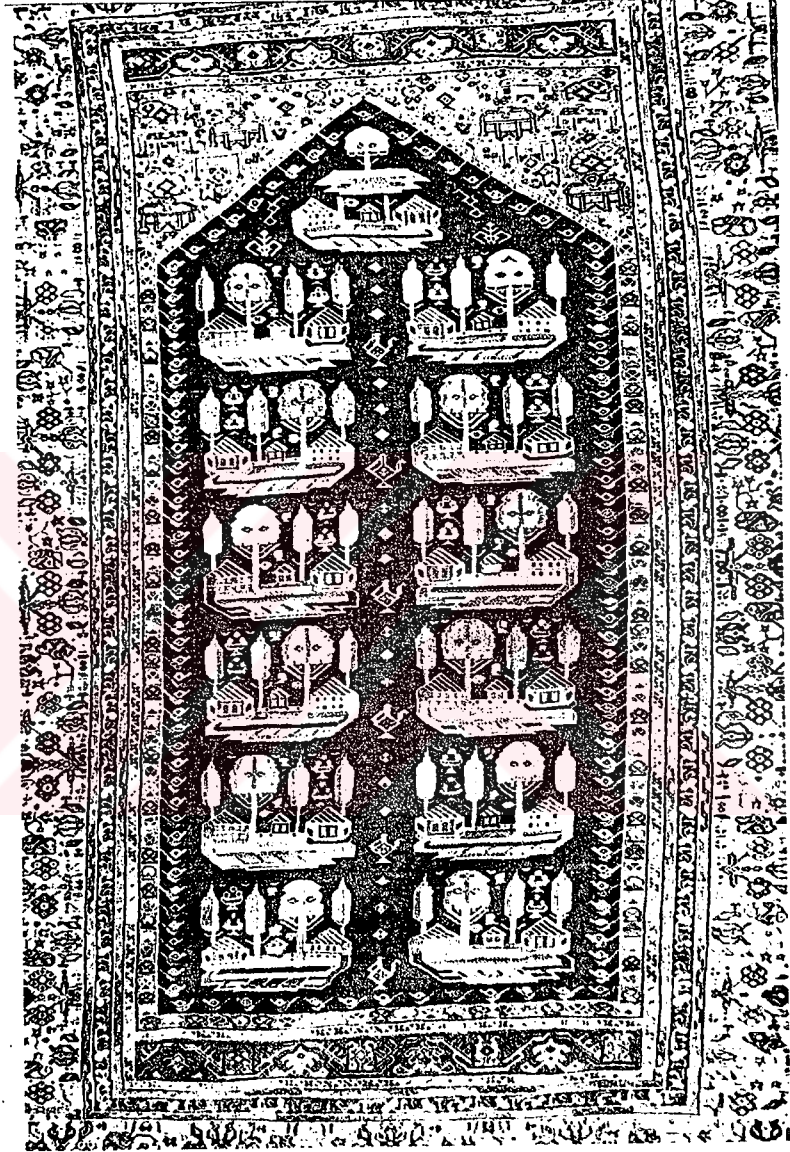

Resim: 31

Yöresi: KULA

Yüzyılı: 20. yüzyıl

Boyutları: 126x187 cm.

Düğüm şekli:

Kalitesi: 40x40

İplik özellikleri: Çözü, atkı, ilme yün

Fotoğraf: Ahmet Özkan 1996

A. Naci Eren, *Turkish Handmade Carpets*, İstanbul 1990, s.77



Resim: 32
Yöresi: KULA
Yüzyılı:
Boyutları: 115x155 cm.
Düğüm şekli:
Kalitesi:
İplik özellikleri:
Fotoğraf: Ahmet Özkan 1996
Halı, Vol:11, No:4, Issue:46, August 1989, s.42

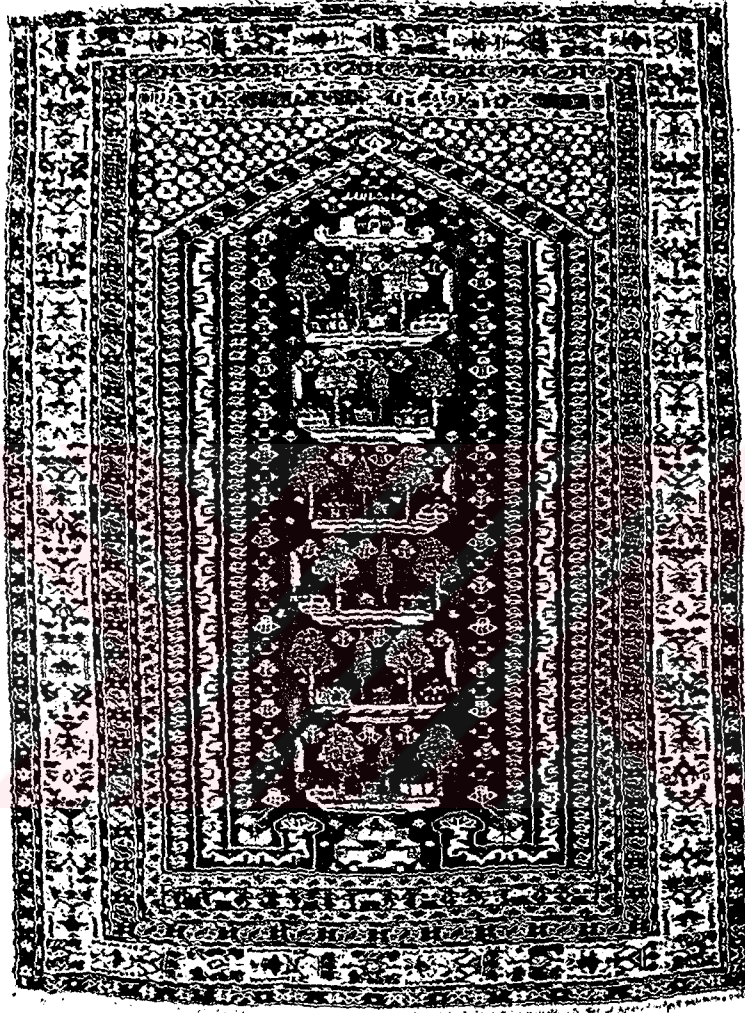

Resim: 33

Yöresi: KULA

Yüzyılı: 17. yüzyıl

Boyutları: 103x140 cm.

Düğüm şekli:

Kalitesi:

İplik özellikleri:

Fotoğraf: Ahmet Özkan 1996

Robert De Calatci, *Tapis D'Orient*, Fribourg 1967, s.123

Mihrap nişinde, eski harflerle "Maşallah" yazısı bulunmaktadır.



Resim: 34

Yöresi: KULA

Yüzyılı: 18. yüzyıl

Boyutları: 160x260 cm.

Düğüm şekli:

Kalitesi: 14x20

İplik özellikleri:

Fotoğraf: Ahmet Özkan 1996

Turkish Handwoven Carpets, Catalog No:4, Ankara 1990,

Code:404



Resim: 35
Yöresi: KULA
Yüzyılı: 18. yüzyıl
Boyutları: 100x135 cm.
Düğüm şekli:
Kalitesi:
İplik özellikleri:
Fotoğraf: Ahmet Özkan 1996
Albrecht Hopf, *Eine Sammlung Edler Orientalischer Teppich*,
Tubingen 1961, s.5
Halının ayetlik kısmında "Accilü bis'salavati kable'l-fevt"- yazısı
bulunmaktadır.



Resim: 36

Yöresi: KULA

Yüzyılı: 19. yüzyıl sonu (Hicri: 1296, Miladi: 1879)

Boyutları: 109x147 cm.

Düğüm şekli:

Kalitesi:

İplik özellikleri:

Fotoğraf: Ahmet Özkan 1996

J. Iten Maritz, *Der Anatolien Teppich*, Munchen 1975, s.150

Mihrap nişinde eski yazı ile 1296 tarihi bulunmaktadır.



Resim: 37
Yöresi: KULA
Yüzyılı: 19. yüzyıl sonu 20. yüzyıl başı
Boyutları: 129x165 cm.
Düğüm şekli: Türk düğümü
Kalitesi: 30x34
İplik özellikleri: Çözü, atkı, ilme yün
Fotoğraf: Ahmet Özkan 1996
Kula Kenan Evren ve Etnoğrafya Müzesi, Env.no:1

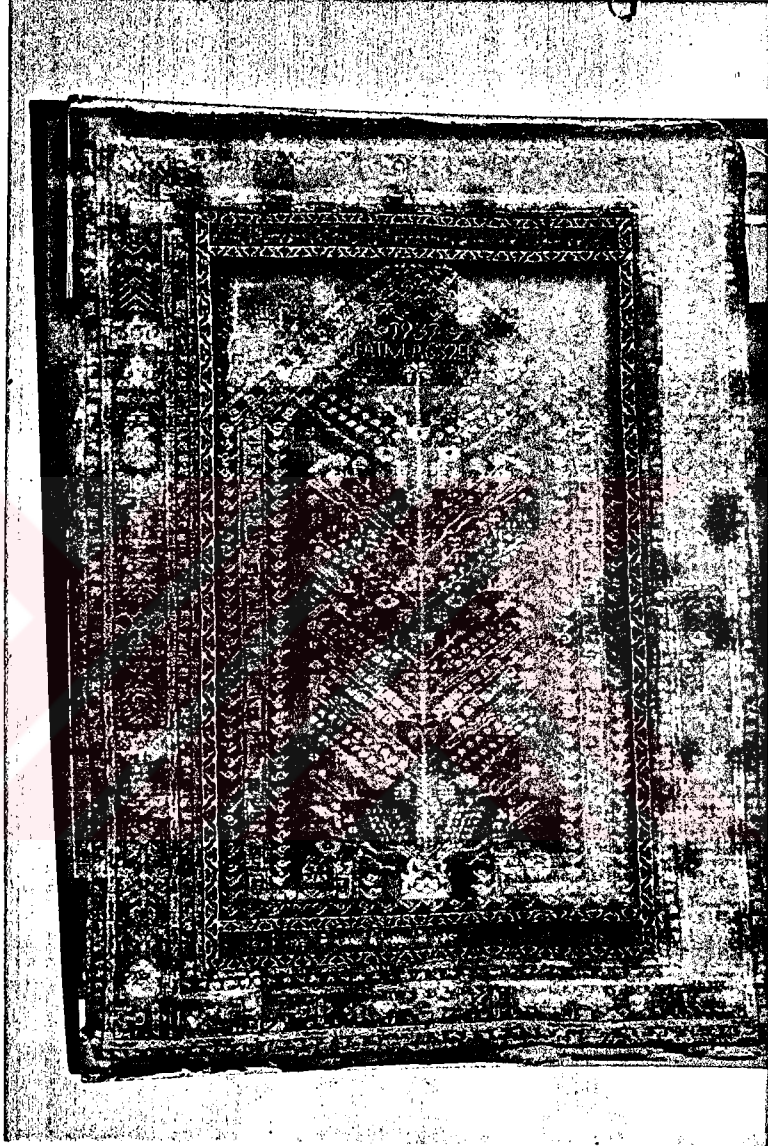

Resim: 38

Yöresi: KULA

Yüzyılı: 20. yüzyıl başı (1937)

Boyutları: 120x180 cm.

Düğüm şekli: Türk düğümü

Kalitesi: 32x40

İplik özellikleri: Çözü, atkı, ilme yün

Fotoğraf: Ahmet Özkan 1996 (Hayrettin Karagöz'ün halı fotoğrafı arşivinden)

Fatma Sözer tarafından 1937 yılında dokunmuş olan bu halı, Hayrettin Karagöz'ün halı mağazasında 1990 yılında satılmıştır.



Resim: 39
Yöresi: KULA
Yüzyılı:
Boyutları:
Düğüm şekli:
Kalitesi:
İplik özellikleri:
Fotoğraf: Slayttan aktarılmıştır.
Hüseyin Türkmenoğlu'nun koleksiyonundan alınmıştır.



Resim: 40

Yöresi: KULA

Yüzyılı: 20. yüzyıl başı (Hicri:1340, Miladi:1922)

Boyutları: 120x170 cm.

Düğüm şekli: Türk düğümü

Kalitesi: 29x33

İplik özellikleri: Çözü, atkı, ilme yün

Fotoğraf: Ahmet Özkan 1996

Kula Kenan Evren ve Etnoğrafya Müzesi, Env.no:190

Mihrap nişinde eski yazı ile "9 Eylül 1340" yazısı bulunmaktadır.

Ayetlikteki yazının çeşidi "nesih" olup kötü bir şekilde işlendiğinden okunamamıştır.



Resim: 41

Yöresi: KULA

Yüzyılı:

Boyutları:

Düğüm şekli:

Kalitesi:

İplik özellikleri:

Fotoğraf: Slayttan aktarılmıştır.

İsmail Öztürk'ün slayt arşivinden alınmıştır.

Ayetlikteki eski yazının çeşidi "nesih" olup yazı okunamamıştır.



Resim:42

Yöresi: KULA

Yüzyılı:20.yüzyıl başı

Boyutları: 123x170 cm.

Düğüm şekli: Türk düğümü

Kalitesi: 35x43

İplik özellikleri: Çözü; yün, 2 kat, atkı; kırmızı boyalı yün, 2 kat, ilme; yün tek kat

Fotoğraf: Ahmet Özkan 1996

Galip Çakır'ın evi, dokuyan 1900 doğumlu Akile Çakır

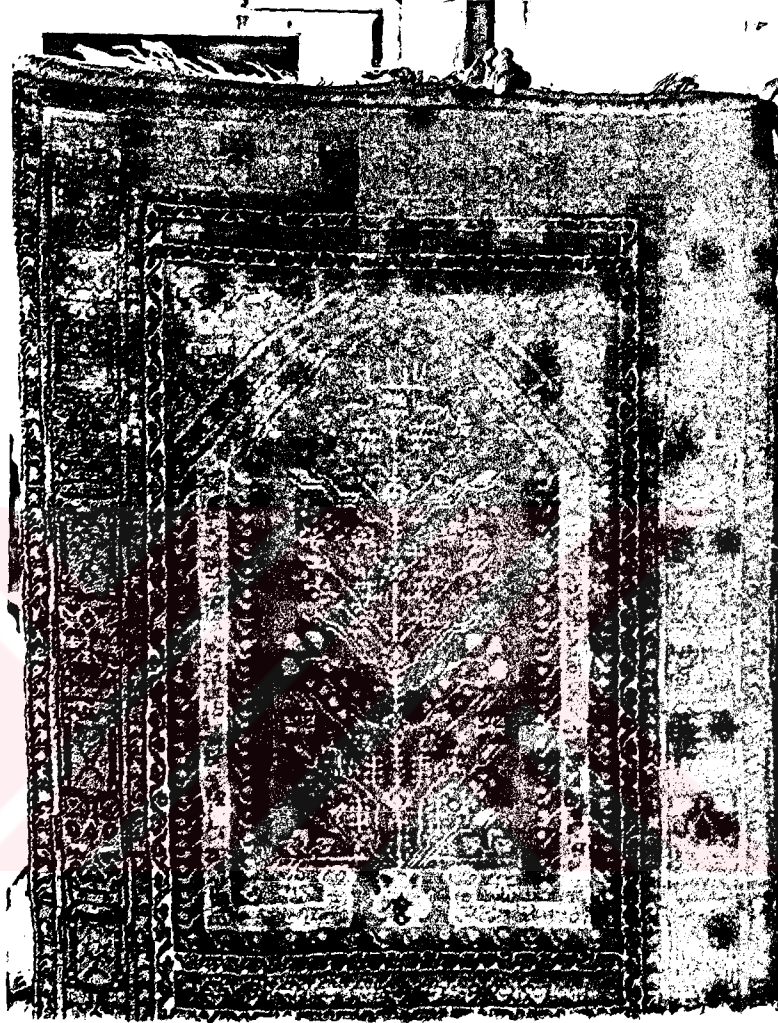

Resim: 43

Yöresi: KULA

Yüzyılı: 19. yüzyıl sonu (Hicri: 1317, Miladi: 1899)

Boyutları: 122x154 cm.

Düğüm şekli: Türk düğümü

Kalitesi: 32x40

İplik özellikleri: Çözü; 2 kat yün, atkı; kırmızı boyalı 2 kat yün, 2 kez atılmış, ilme; tek kat yün

Fotoğraf: Ahmet Özkan 1996

Ayetlikte "Küllema dehale zekeriyye'l mihrap" ayeti yer almaktadır.



2. 17th c. Kula prayer rug

Resim: 44
Yöresi: KULA
Yüzyılı: 17. yüzyıl
Boyutları:
Düğüm şekli:
Kalitesi:
İplik özellikleri:
Fotoğraf: Ahmet Özkan 1996
Halı, Vol:5, No:2, 1982 ,s.181

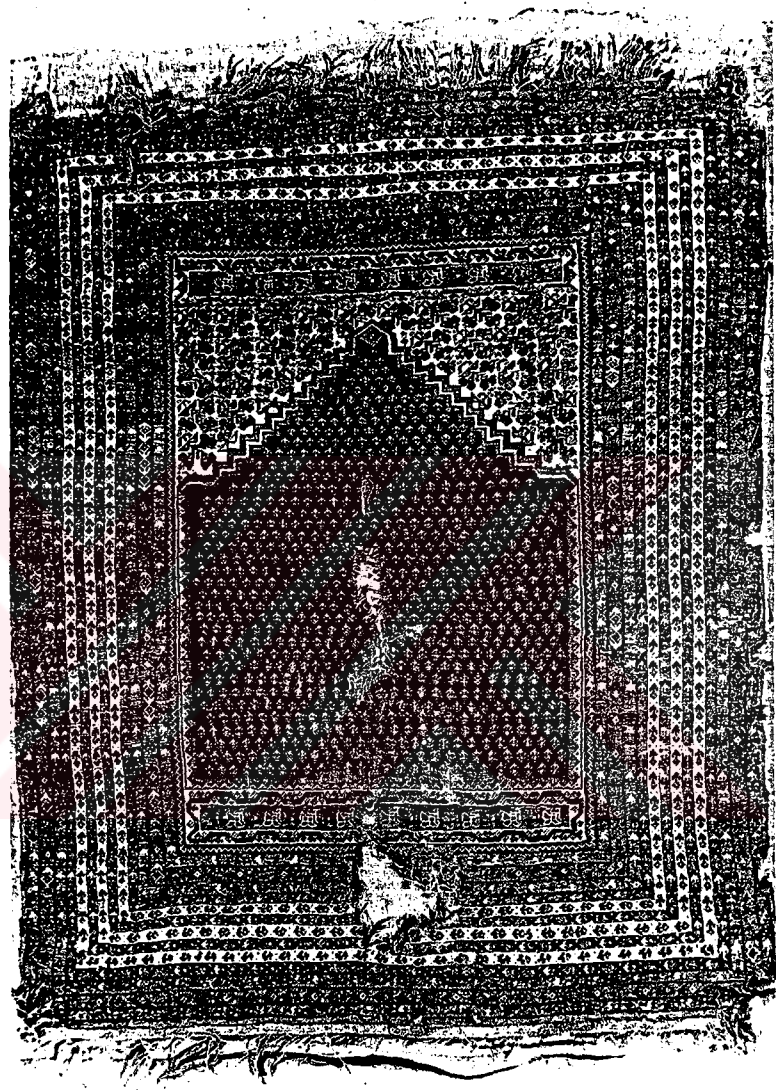

Resim: 45

Yöresi: KULA

Yüzyılı: 17. yüzyıl

Boyutları: 130x166 cm.

Düğüm şekli:

Kalitesi: 33x36

İplik özellikleri:

Fotoğraf: Ahmet Özkan 1996

Turkish Handwoven Carpets, Catalog No:4, Ankara 1990,

Code:440



Resim: 46

Yöresi: KULA

Yüzyılı: 17. yüzyıl

Boyutları: 121x151 cm.

Düğüm şekli:

Kalitesi: 37x35

İplik özellikleri:

Fotoğraf: Ahmet Özkan 1996

Turkish Handwoven Carpets, Catalog No:4, Ankara 1990,

Code:445

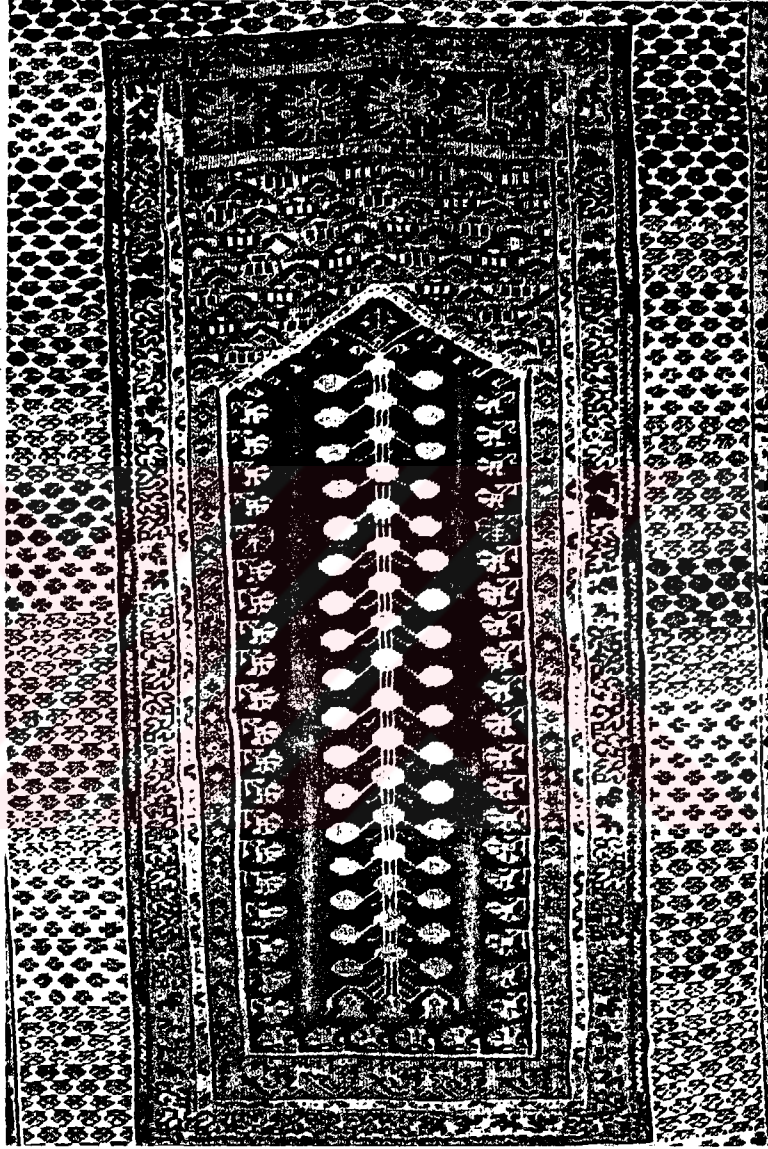

Resim: 47

Yöresi: KULA

Yüzyılı: 17. yüzyıl

Boyutları: 115x178 cm.

Düğüm şekli:

Kalitesi:

İplik özellikleri:

Fotoğraf: Ahmet Özkan 1996

Ludmila Kybalova, *Orienteppichee*, Auflage 1970, s.57



Resim: 48

Yöresi: KULA

Yüzyılı: 18. yüzyıl

Boyutları: 128x168 cm.

Düğüm şekli:

Kalitesi:

İplik özellikleri:

Fotoğraf: Ahmet Özkan 1996

Armen E. Hangeldian, *Le Tapis D'Orient*, Paris 1978, s.269

Halının ayetlik kısmında "Accilü bis'salavati kable'l-fevt"- yazısı bulunmaktadır.

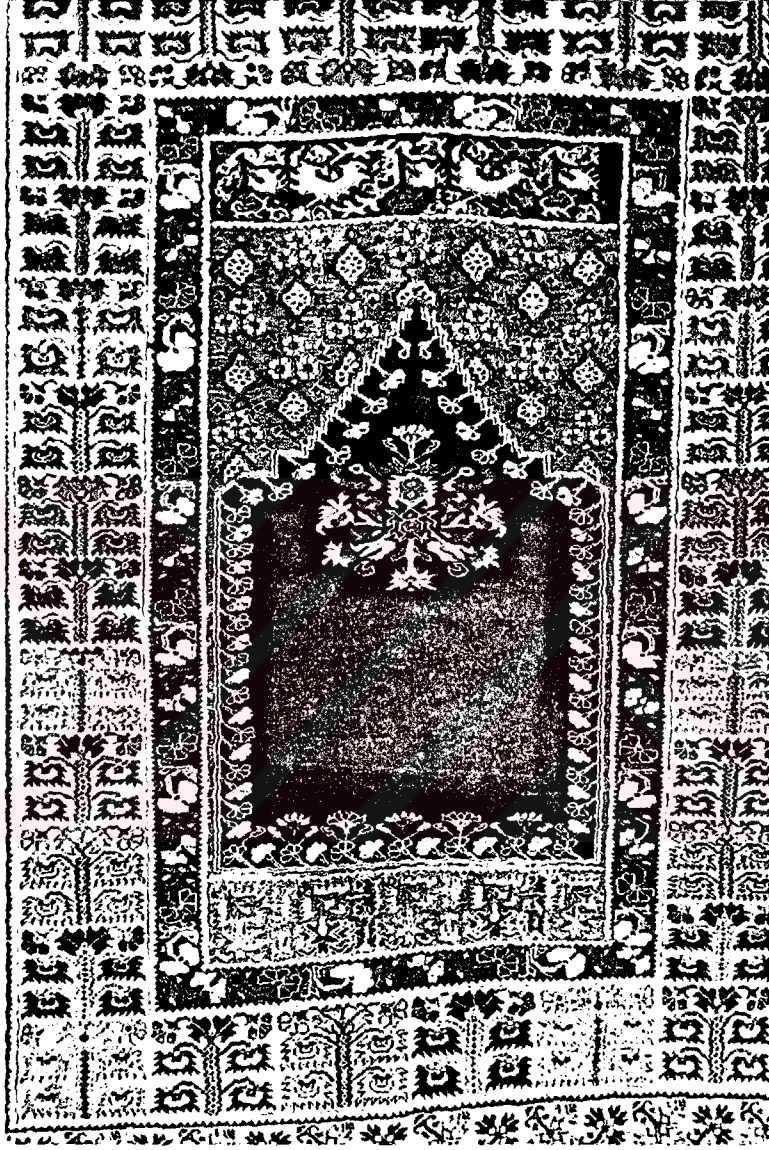

Resim: 49

Yöresi: KULA

Yüzyılı:

Boyutları: 144x191 cm.

Düğüm şekli:

Kalitesi:

İplik özellikleri:

Fotoğraf: Ahmet Özkan 1996

Halı, Vol:9, No:2, Issue:34, April/ May/June 1987, s.30



Resim: 50

Yöresi: KULA

Yüzyılı: 18. yüzyıl

Boyutları: 117x169 cm.

Düğüm şekli:

Kalitesi: 24x30

İplik özellikleri:

Fotoğraf: Ahmet Özkan 1996

Turkish Handwoven Carpets, Catalog No:2, Ankara 1988,

Code:144



Resim 13 — XVIII. Y.Y. Kula

Resim: 51
Yöresi: KULA
Yüzyılı: 18. yüzyıl
Boyutları:
Düğüm şekli:
Kalitesi:
İplik özellikleri:
Fotoğraf: Ahmet Özkan 1996
Belkıs Acar, *a.g.e.*, s.23



Resim: 52
Yöresi: KULA
Yüzyılı: 18. yüzyıl
Boyutları:
Düğüm şekli:
Kalitesi:
İplik özellikleri:
Fotograf: İsmail Öztürk 1984
İstanbul, Türk ve İslam Eserleri Müzesi

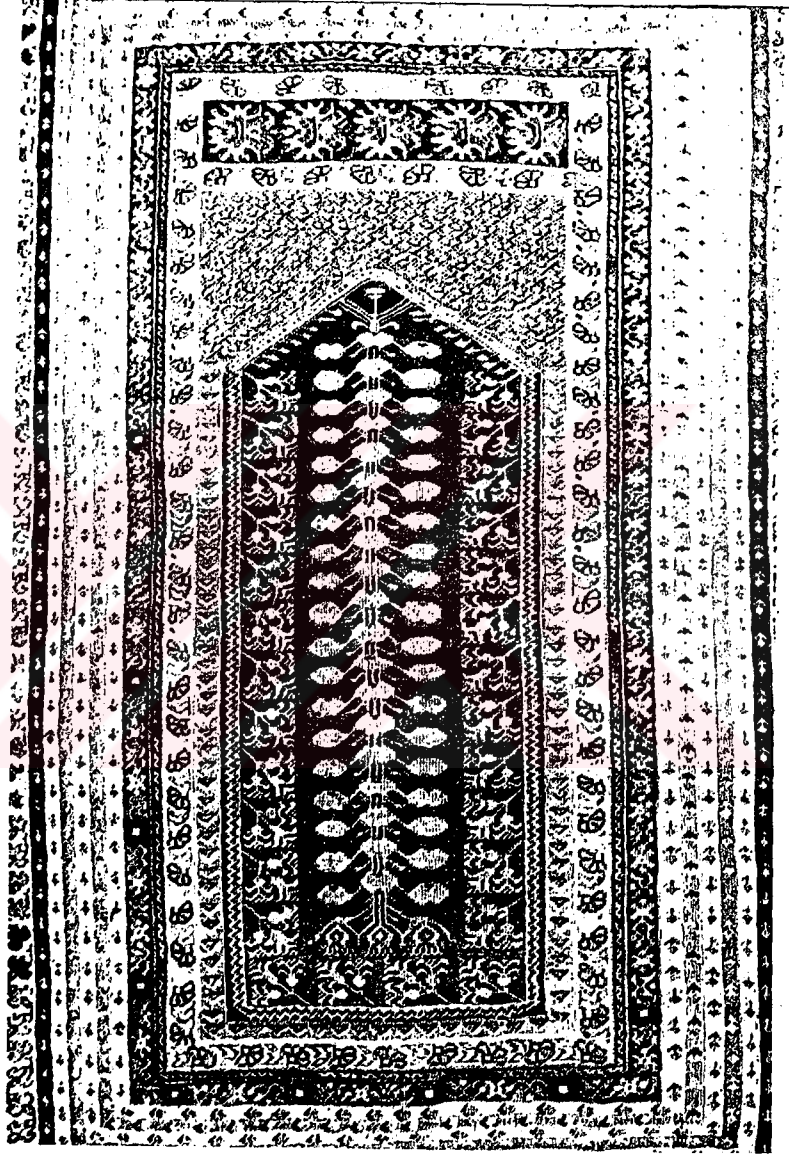

Resim: 53
Yöresi: KULA
Yüzyılı: 18. yüzyıl
Boyutları: 115x180 cm.
Düğüm şekli: Türk düğümü
Kalitesi:
İplik özellikleri:
Fotoğraf: Ahmet Özkan 1996
Albrecht Hopf, *a.g.e.*, s.4

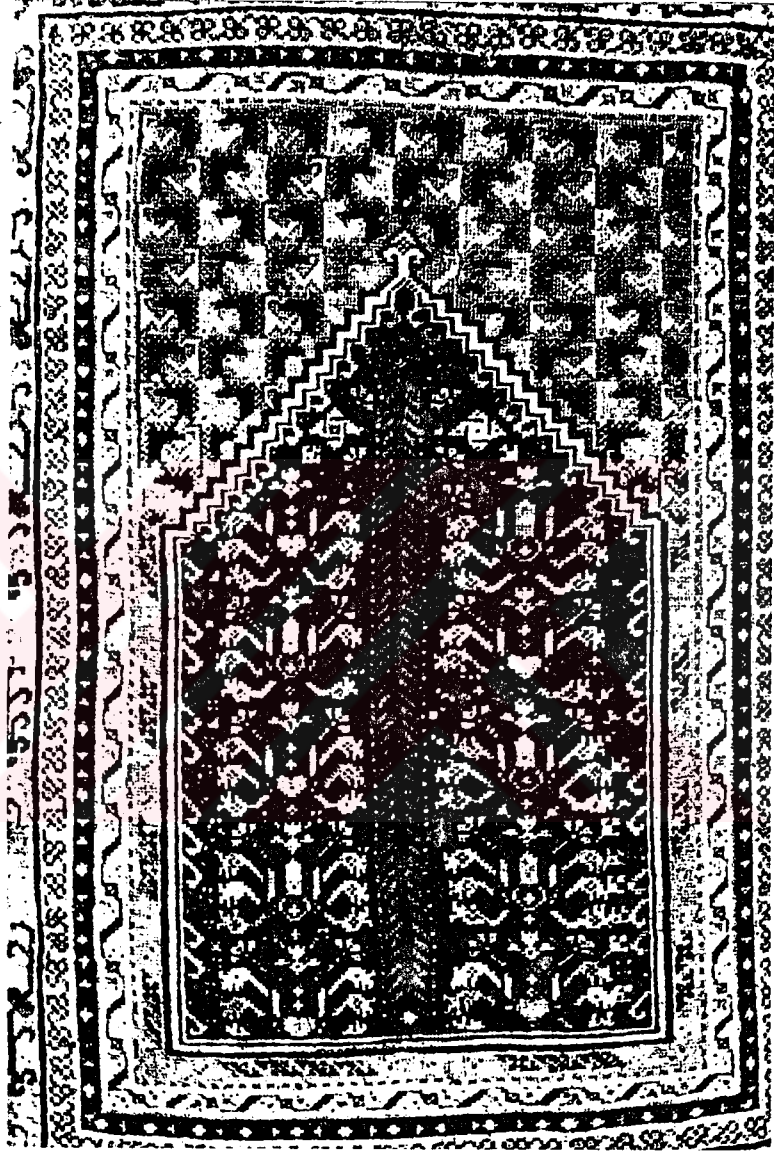

Resim: 54

Yöresi: KULA

Yüzyılı: 19. yüzyıl

Boyutları: 132x193 cm.

Düğüm şekli:

Kalitesi:

İplik özellikleri:

Fotoğraf: Ahmet Özkan 1996

Turkish Handwoven Carpets, Catalog No:5, Ankara 1995,

Code:593

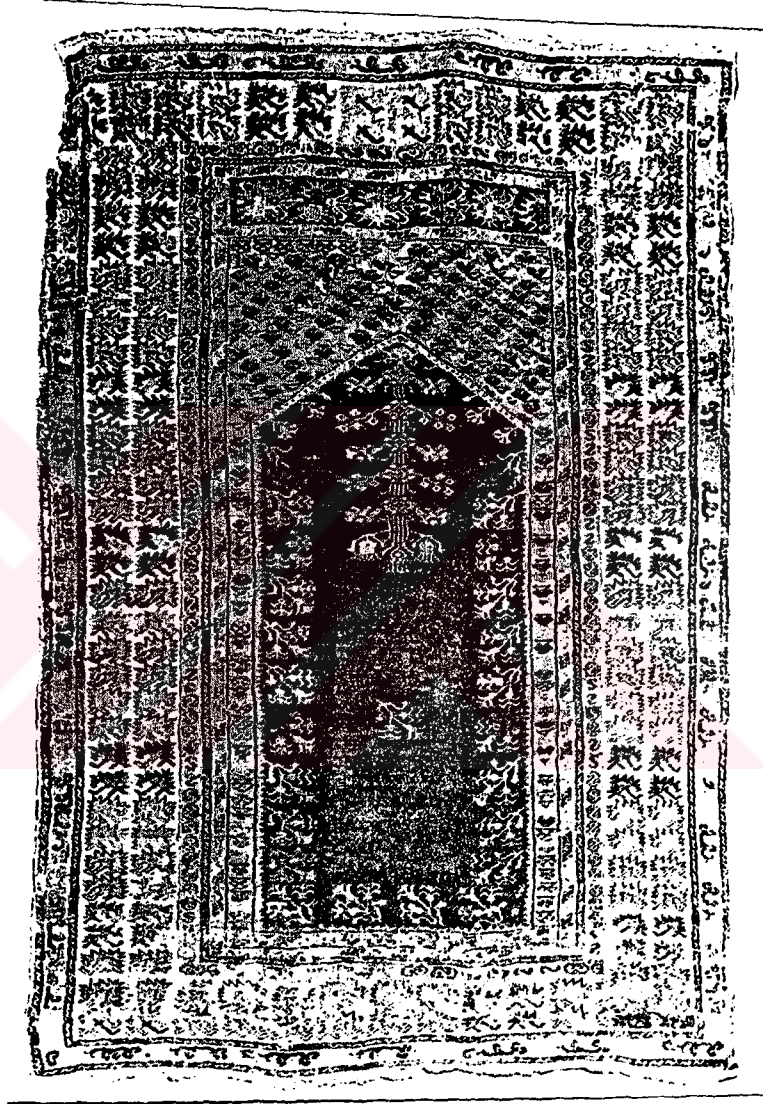

Resim: 55
Yöresi: KULA
Yüzyılı: 19. yüzyıl ortası
Boyutları: 117x178 cm.
Düğüm şekli:
Kalitesi:
İplik özellikleri:
Fotoğraf: Ahmet Özkan 1996
Murray L. Eiland, *a.g.e.*, s.149

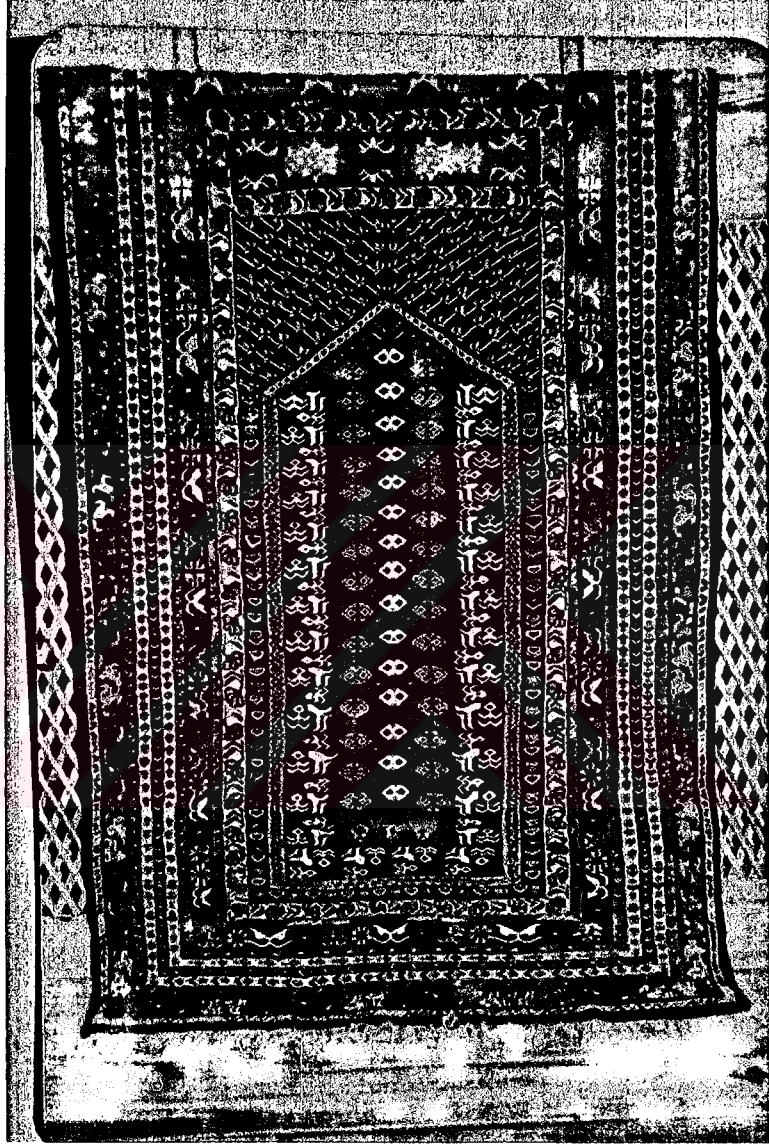

Resim: 56

Yöresi: KULA

Yüzyılı: 20. yüzyıl sonu

Boyutları: 120x180 cm.

Düğüm şekli: Türk düğümü

Kalitesi: 32x43

İplik özellikleri: Çözü; 4/3 Nm yün, atkı; 4/2 Nm yün, ilme;
3,5 Nm yün

Fotoğraf: Ahmet Özkan 1996

Hayrettin Karagöz'ün halı fotoğrafı arşivinden alınmıştır.

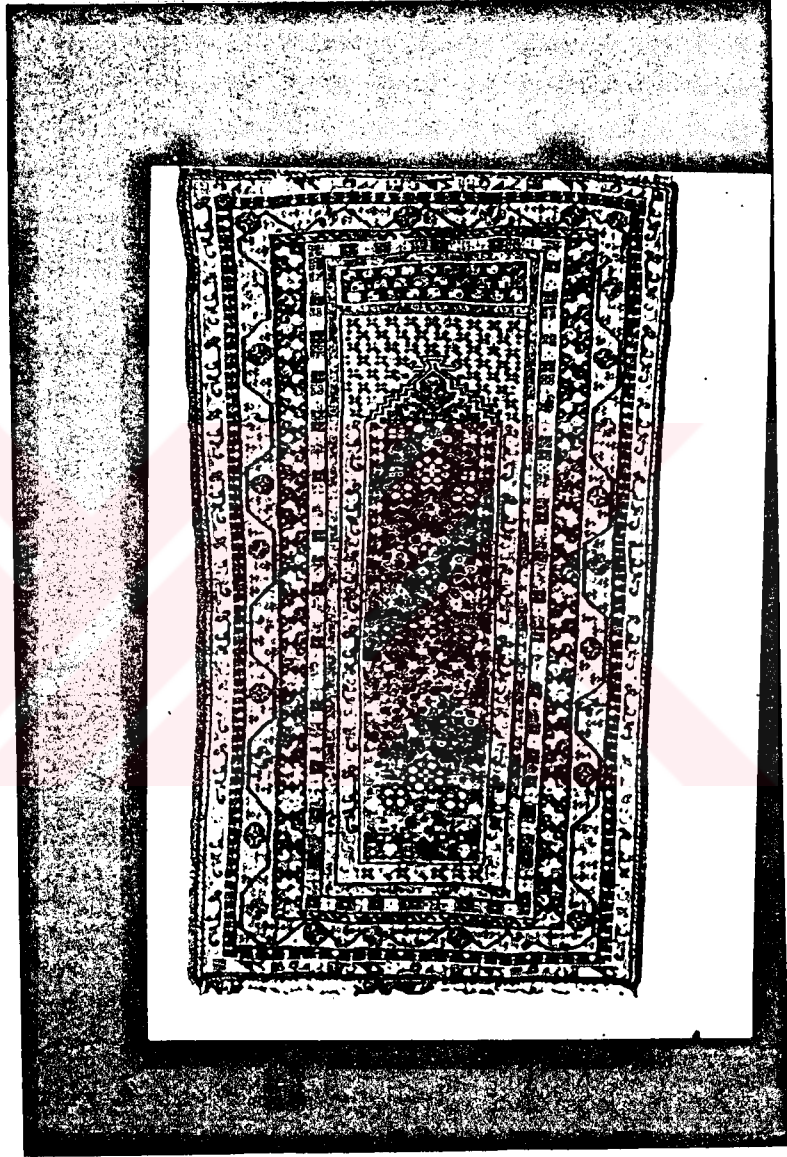

Resim: 57

Yöresi: KULA

Yüzyılı:

Boyutları: 136x245 cm.

Düğüm şekli:

Kalitesi:

İplik özellikleri:

Fotoğraf: Ahmet Özkan 1996

Halk, Vol:9, No:4, Issue:36, October/ November/ December 1987,
s.19



Resim: 58
Yöresi: KULA
Yüzyılı: 20. yüzyıl başı
Boyutları: 90x108 cm.
Düğüm şekli: Türk düğümü
Kalitesi:
İplik özellikleri: Çözü; yün, atkı; pamuk, ilme; yün
Fotoğraf: Ahmet Özkan 1996
J. Iten Maritz, *a.g.e.*, s.154



Resim: 59

Yöresi: KULA

Yüzyılı:

Boyutları: 113x153 cm.

Düğüm şekli: Türk düğümü

Kalitesi: 22x32

İplik özellikleri: Çözü, atkı, ilme yün

Fotoğraf: Ahmet Özkan 1996

Kula Kenan Evren ve Etnografya Müzesi, Env. No:49

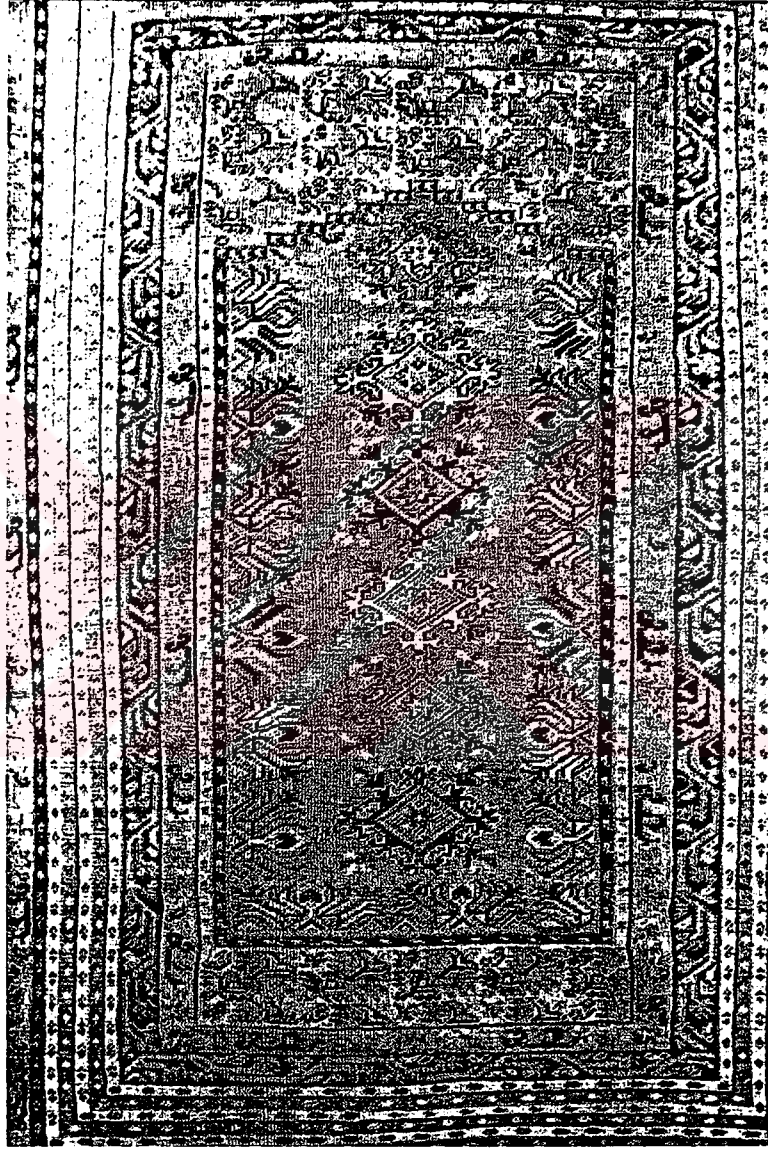

Resim: 60

Yöresi: KULA

Yüzyılı:

Boyutları: 115x170 cm.

Düğüm şekli:

Kalitesi:

İplik özellikleri:

Fotoğraf: Ahmet Özkan 1996

Halk, Vol:8, No:2, Issue:30, April/ May/June 1986, s.23

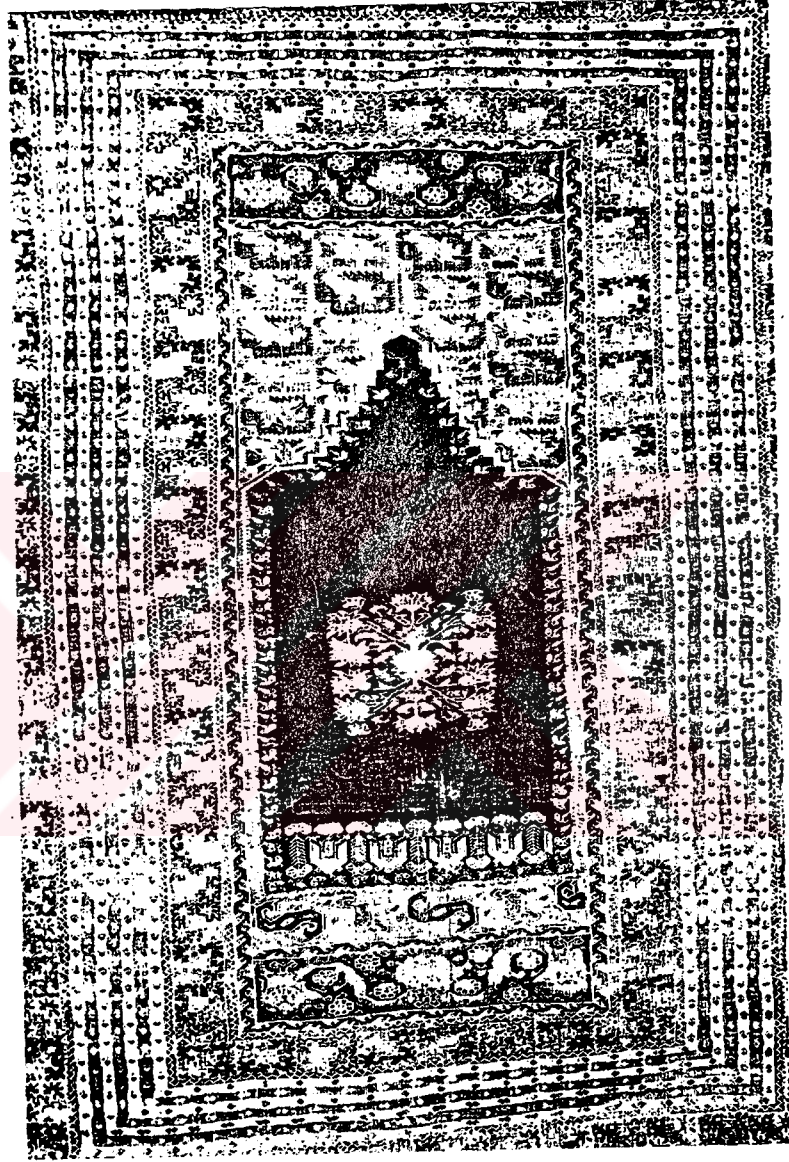

Resim: 61

Yöresi: KULA

Yüzyılı:

Boyutları:

Düğüm şekli:

Kalitesi:

İplik özellikleri:

Fotoğraf: Ahmet Özkan 1996

Oktay Aslanapa, *Türk Halı Sanatının Bin Yılı*, İstanbul 1987,
s.157

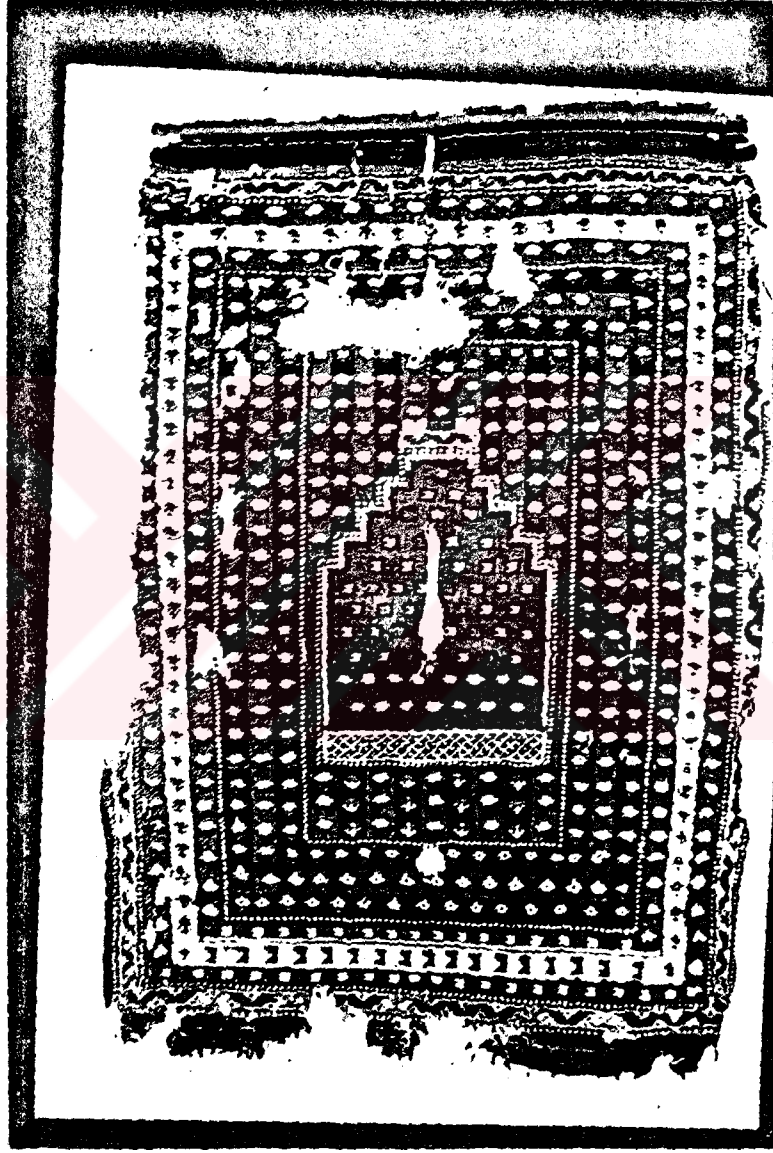

Resim: 62

Yöresi: KULA

Yüzyıl:

Boyutları: 89x115 cm.

Düğüm şekli:

Kalitesi:

İplik özellikleri:

Fotoğraf: Ahmet Özkan 1996

Halk, Vol:10, No:6, Issue:42, November /December 1988, s.74

2.1.1.2 Çift Mihraplı Halılar

Kula halılarında, tek mihraplı halılardan sonra en çok rastlanan tür çift mihraplı halılardır. Mihrapların karşılıklı kullanılarak ortada altıgen bir zemin oluşturduğu kompozisyonlara 17. yüzyıldan itibaren *Transilvanya tiplerinde* rastlanmaktadır. (Resim:63) 18. yüzyıldan başlayarak *Kömürcü Kula* adı verilen örneklerde de bu kompozisyon tarzı devam etmiş; zemin tasarımında, yatay eksenle simetri korunurken, dikey eksenle bazı halılarda simetri bozulmuştur. Bu halılarda, üstte ve altta birer vazodan (motif:1) çıkan geometrize olmuş dalların üzerindeki karanfil, gül, zambak, penç ve hatayi motifleri dengeli bir dağılım göstermektedir. Halının ortasına yakın bir yere yerleştirilen karemsi formdaki dört hatayi (motif:3) oldukça dikkat çekicidir. 18. yüzyıla ait örneklerde, kırmızı zemin üzerinde motiflerin beyaz, mavi, sarı, siyah, lacivert ve hatta Kula halılarında çok az rastlanan yeşilin tonlarında işlendiği görülmektedir. (Resim: 64, 65) 19. yüzyılda ise, zemin renginin koyu kırmızı kahverengine döndüğü, üzerindeki motiflerin kırmızı ağırlıklı olmak üzere sarı, lacivert ve mavi renkte işlendiği dikkat çekmektedir. (Resim: 66, 67) 20. yüzyıla ait bazı örneklerde, siyah zemin üzerinde, sadece kırmızının iki tonu ile motiflerin silüet şeklinde yer aldığı görülmektedir. (Resim: 71) Siyah zemin üzerindeki kırmızı motiflerin, yörenin jeolojik yapısından esinlenerek, volkan tüfleri arasındaki Kula evlerini temsil etmek amacıyla yapıldığı söylenmektedir.*

19. yüzyıldan itibaren görülmeye başlayan pastel renkli Kula halılarının çift mihraplı örneklerinde, mihrabın çevresinin karanfil motifleri ile çerçevelendiği görülmektedir. Bazı örneklerde; ortada, geometrik formda bir madalyon (resim: 73), bazılarında ise tüm zemini boydan boya kateden, çiçek motiflerinden oluşturulmuş bir hayat ağacı (resim: 74) yer almaktadır. Devetüyü zemin üzerinde sarı ve beyaz rengin hakim olduğu, siyah ve kırmızı rengin ise zaman zaman kullanıldığı görülmektedir.

19. yüzyıla ait çift mihraplı Kula yolluğunda ise, küçük bir vazodan çıkan bitkisel

* 20.6.1996 tarihinde Süreyya Çolak'tan alınan şifahi bilgilere göre.

motifler, üç sıra halinde tüm mihrap zeminini doldurmaktadır. (Resim: 77) Ayrıca kırmızı zemin üzerinde hayat ağacı motifinin yer aldığı (resim: 75) bir Kula halısı; siyah zemin üzerinde kırmızı, beyaz ve mavi renk tonlarının kullanıldığı manzaralı bir Kula halısı (resim: 76) ve 3 bölümlü çift yönlü mihrabın olduğu, mihrap hücrelerinin içinde sadece tarih ve yıldız motifinin (motif:10) bulunduğu bir Kula halısı (resim: 72), çift mihraplı Kula halıların değişik örneklerini oluşturmaktadır.

1960'lı yıllardan sonra Sümerbank tarafından üretilen ve daha sonra özel sektör tarafından da çeşitli şekillerde yorumlanmış çift mihraplı Kula halılarında ise, çoğunlukla mihrap hücrelerinin tam ortasında sekizgen (resim: 78), altıgen (resim: 79, 84) veya dörtgen (resim: 81, 86) şeklinde küçük bir madalyonun yer aldığı görülmektedir. Kandil şeklindeki çiçek motifleri, bazı örneklerde madalyonun alt ve üst uçlarından (resim: 79, 81) sarkarken, bazılarında mihrap nişinden sarkmaktadır. (Resim: 83) Mihrabın çevresinde, çoğunlukla tek sıra halinde lale (resim: 81, 82), karanfil (resim: 80, 83) gibi bitkisel motiflerin dolaştığı görülmektedir. Kancalı mihrap nişilerinin (resim: 79, 84) yanısıra, basamaklı mihrap nişleri (resim: 80, 85) de bulunmaktadır. Çift mihraplı halıların bazı örneklerinde ise, madalyonun etrafındaki zeminde, simetrik bir düzen içinde bitkisel motiflere rastlanmaktadır. (Resim: 85, 87) Bir başka örnekte ise, ortadaki madalyonun kalktığı ve çiçek gruplarının mihrap hücrelerinin iki yanına çekildiği ve tüm zemini boydan boya katettiği görülmektedir. (Resim: 88)

Çift mihraplı Kula halılarının, *Kömürcü Kula* olarak adlandırılan türlerinde, mihrap nişlerinin üstünde ve altında bulunan zeminin süslenmesinde hatayi ve hançer yapraklı motiflerin kullanıldığı görülmektedir. *Kömürcü Kula halılarının* hemen hemen tüm örneklerinde, bu alanın zemininde kullanılan rengin koyu mavi ve tonları olması bu halıların karakteristik özelliklerinden biri olarak değerlendirilebilir.* (Resim: 64, 67) Ayrıca bu halılarda, zemin tabanından başlayarak, karanfil (resim: 67, motif:5) ve lale (resim: 71) gibi bitkisel motiflerin bazen sadece iki kısa kenarı (resim: 64), bazen de dört kenarı (resim: 68) dolaştığı görülür. Diğer çift mihraplı Kula halılarının, mihrap

* Bu alanda mavi rengin kullanılmasının nedeninin gökyüzünü betimlemek olduğu söylenmektedir. 20.6.1996 tarihinde Süreyya Çolak'tan alınan şifahi bilgilere göre.

nişlerinin üstündeki ve altındaki zeminlerde ise, diyagonal olarak yerleştirilmiş karanfil (resim:73, 77) ve değişik bitkisel motiflere (resim:79) rastlanmaktadır. Bazı örneklerde ise, üzerinde çiçek motifleri bulunan bir bahar dalının bu zeminin tamamını doldurduğu izlenmektedir. (Resim: 82, 88) Ayrıca 18. yüzyıla ait bir örnekte, geometrik formdaki bir motifin (motif:9) beyaz zemin üzerinde, lacivert ve kırmızı olmak üzere iki farklı renkte tüm zemine yerleştirildiği görülmektedir. (Resim: 72)

Çift mihraplı Kula halılarının, *Kömürcü Kula* türlerinde, tek mihraplı halılarda önemli bir kompozisyon ögesi olan alınlık ve ayaklık bölümlerinin olmadığı dikkat çekmektedir. Ancak bazı çift mihraplı Kula halılarında, bu bölümlerin olduğu ve süslenmelerinde, tek mihraplı Kula halılarında kullanılan motiflerin kullanıldığı görülmektedir. (Resim: 73, motif:37, resim: 79)

Çift mihraplı Kula halılarının en karakteristik bordürü yörede “Sarı Sulu” olarak adlandırılan, bir “S” dalının girintilerinde üçlü karanfil çiçeği ile üçlü rozet çiçeklerin dönüşümlü olarak kompoze edildiği, aralarında lale ve sümbül motiflerinin yer aldığı bordürdür. (Resim: 66, 68, motif:49) Çoğunlukla sarı zemine (resim: 65) işlenen bu bordür, bazı örneklerde lacivert gibi koyu renkli (resim: 71) zeminlere de işlenmiştir. Daha çok *Kömürcü Kula halılarında* kullanılmış olan “Sarı Sulu” bordüre, bazı *Manzaralı Kula* halılarında da rastlanmaktadır. (Resim: 76)

Çift mihraplı Kula halılarında rastlanan bir diğer bordür örneği de, daha önce tek mihraplı Kula halılarının alınlık ve ayaklıklarında rastladığımız, büyük “S” şeklinde ejder motifinin yer aldığı bordürlerdir. (Resim:73, 81, motif:37) Yanyana duran iki kare içine yerleştirilmiş çapraz bantlarla oluşturulmuş bordür tasarımının (resim: 74) yanısıra, Kula halılarının karakteristik çubuklarından oluşturulmuş bordür örneklerine de rastlamak mümkündür. (Resim: 77, 88) Ayrıca 18. yüzyıla ait bir örneğin bordüründe sekizgenlerin içine yerleştirilmiş dörtgenlere ve oldukça geometrize edilmiş hatayi ve penç motiflerine rastlanmaktadır. (Resim: 72, motif:57)

1960'lı yıllardan sonra Sümerbank ve özel sektör tarafından üretilen Kula halılarının bazılarının bordürlerinde "S" şeklinde yerleştirilmiş bir dal ve dalın üzerinde geometrik formda penç motifleri bulunmaktadır. (Resim: 84, 87) Bu dönemde Elmalı olarak adlandırılan bordür örneklerine de rastlamak mümkündür. (Resim: 86)

Çift mihraplı Kula halılarının sedefleri, genelde ana bordürün iki yanında birer bant şeklinde yer almakta olup tek mihraplı halılarda görülen sedeflerden farklı bir yapısal özellik göstermemektedir. Aynı durum çubuklar için de geçerlidir.

Çift mihraplı halılarda zemin rengi olarak kırmızı, kızıl kahve, siyah, açık sarı, lacivert, 1960'lı yıllardan sonra yapılan örneklerde ise, bunlara ek olarak açık ve koyu yeşilin kullanıldığı görülmektedir. Mihrabın üzerindeki zeminde, lacivert başta olmak üzere sarı ve krem, son yıllara ait örneklerde ise, mavi, açık kırmızı, kırmızı, siyah, beyaz, yeşil, açık yeşil, lacivert ve deve tüyü rengine rastlanmaktadır. Bordür zeminlerinde, en çok kullanılan renk sarı olup lacivert ve krem, son yıllarda üretilen halılarda bunlara ek olarak kırmızı, açık kırmızı, siyah, mavi, açık yeşil, koyu yeşil, kahverengi ve devetüyü renklerinin kullanıldığı görülmektedir.

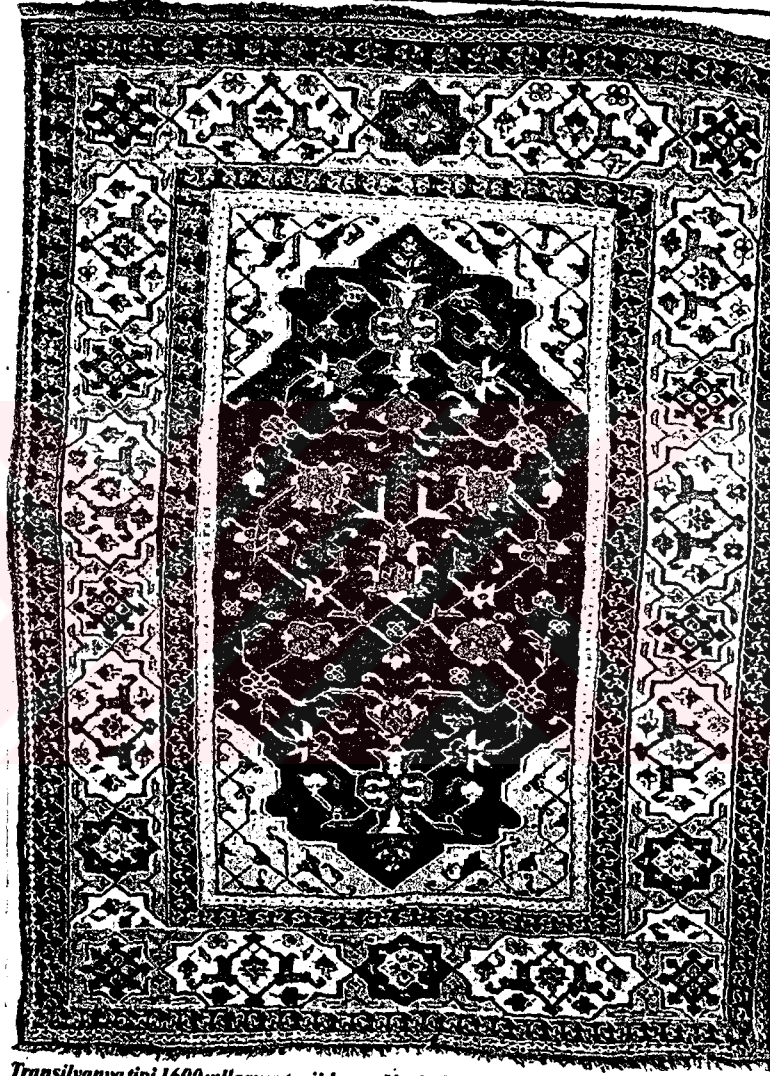

Transilvanya tipi 1600 yıllarına tarihlenen Uşak (132x172 cm).

Resim: 63

Yöresi: Kaynakta Uşak (Transilvanya) olarak geçmektedir.

Yüzyılı: 17. yüzyıl başı

Boyutları: 132x172 cm.

Düğüm şekli:

Kalitesi:

İplik özellikleri:

Fotoğraf: Ahmet Özkan 1996

Özgen Acar, "Uçan Türk Halıları Londra'da", *Cumhuriyet Dergi*, Sayı:516, 11/2/1996, s.20



Resim: 64

Yöresi: KULA

Yüzyılı: 18. yüzyıl

Boyutları: 138x150 cm.

Düğüm şekli:

Kalitesi:

İplik özellikleri:

Fotoğraf: Ahmet Özkan 1996

Robert De Calatchi, *Tapis D'Orient*, Fribourg 1967, s.37



Resim: 65

Yöresi: KULA

Yüzyılı: 18. yüzyıl

Boyutları: 142x186 cm.

Düğüm şekli:

Kalitesi: 30x30

İplik özellikleri:

Fotoğraf: Ahmet Özkan 1996

Turkish Handwoven Carpets, Catalog No:5, Ankara 1995,

Code:542

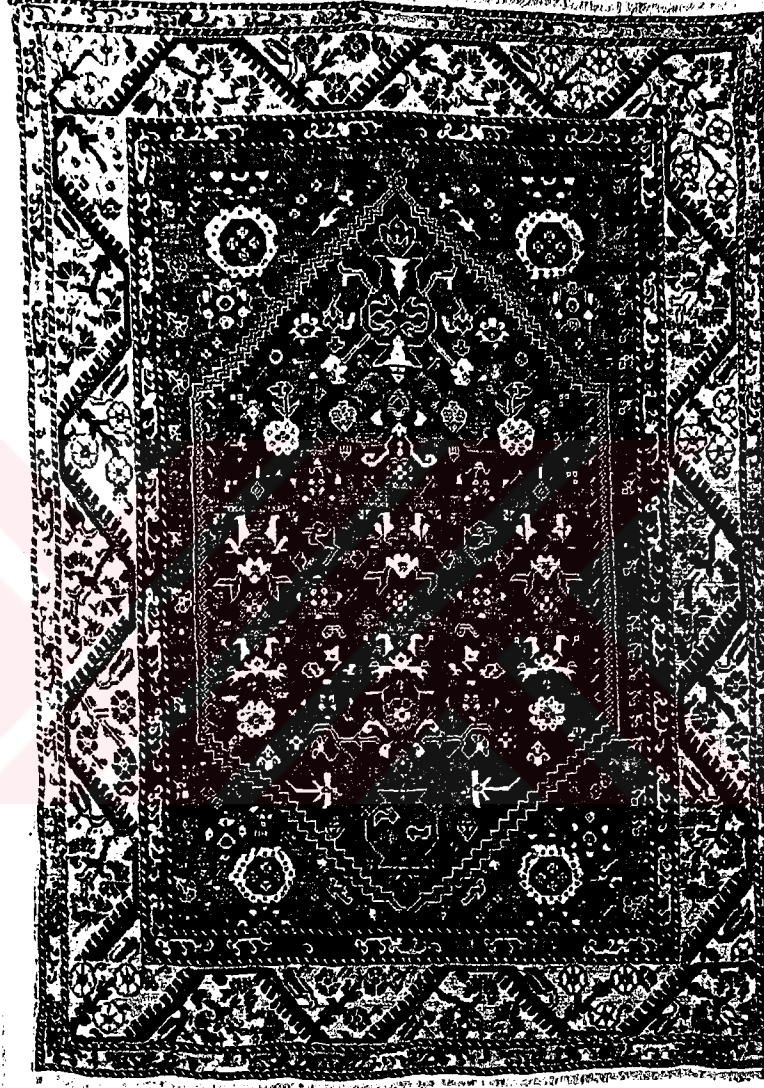

Resim: 66

Yöresi: KULA

Yüzyılı: 19. yüzyıl

Boyutları: 140x196 cm.

Düğüm şekli: Türk düğümü

Kalitesi: 30x40

İplik özellikleri: Çözü, atkı, ilme yün

Fotoğraf: Ahmet Özkan 1996

Peter Bausback, *Anatolisch Knüpsteppiche Aus Vier Jahrhunderten*, Manheim 1978, s.64



Resim: 67

Yöresi: KULA

Yüzyılı: 19. yüzyıl başı

Boyutları: 133x166 cm.

Düğüm şekli:

Kalitesi:

İplik özellikleri:

Fotoğraf: Ahmet Özkan 1996

Peter Bausback, *The Old and Antique Oriental Art of Weaving*, Manheim 1983, s.16



Resim: 68

Yöresi: KULA

Yüzyılı:

Boyutları: 133x161 cm.

Düğüm şekli: Türk düğümü

Kalitesi: 30x34

İplik özellikleri: Çözü, atkı, ilme yün

Fotoğraf: Ahmet Özkan 1996

Kula Kenan Evren ve Etnoğrafya Müzesi, Env. No:193



Resim: 69

Yöresi: KULA

Yüzyılı:

Boyutları: 124x146 cm.

Düğüm şekli: Türk düğümü

Kalitesi: 32x36

İplik özellikleri: Çözü, atkı, ilme yün

Fotoğraf: Ahmet Özkan 1996

Kula Kenan Evren ve Etnoğrafya Müzesi, Env. No:194



Resim: 70
Yöresi: KULA
Yüzyılı:
Boyutları:
Düğüm şekli:
Kalitesi:
İplik özellikleri:
Fotoğraf: Ahmet Özkan 1996
Armen E. Hangelian, *a.g.e.*, s.272

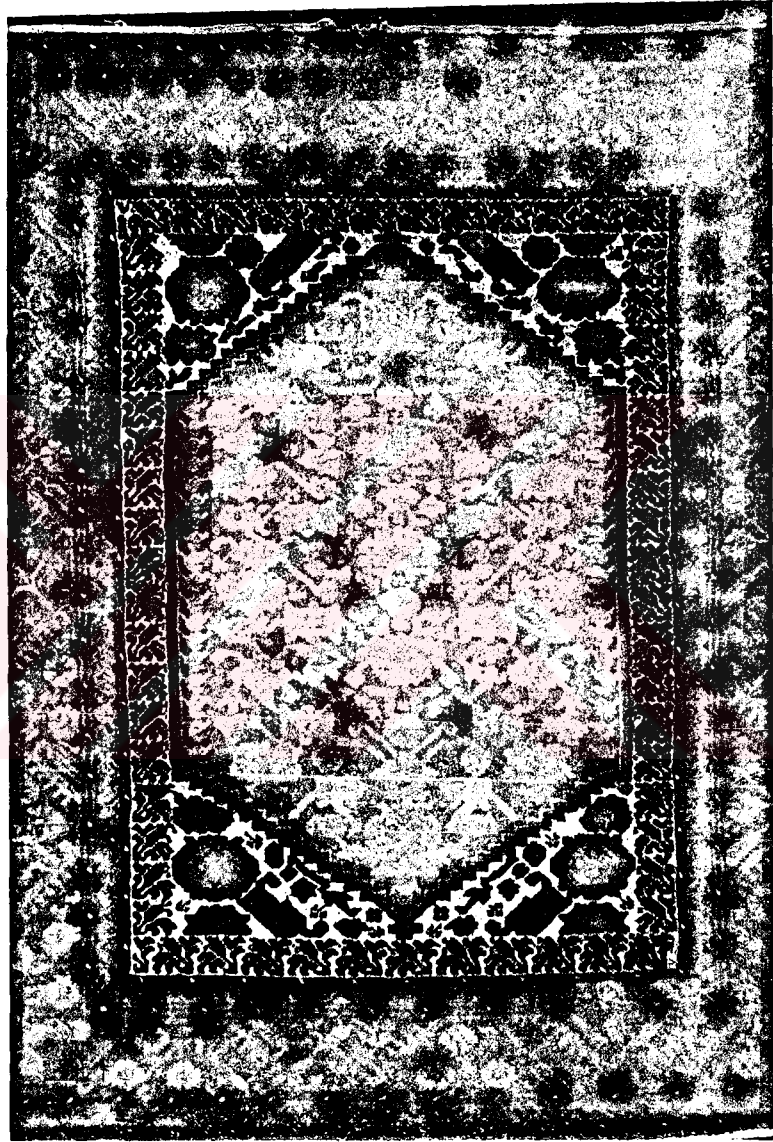

Resim: 71

Yöresi: KULA

Yüzyılı: 20.yüzyıl

Boyutları: 130x166 cm.

Düğüm şekli: Türk düğümü

Kalitesi: 32x40

İplik özellikleri: Çözü, atkı, ilme yün

Fotoğraf: Ahmet Özkan 1996

Hayrettin Karagöz'ün annesinin çeyiz halısı, 1980 yılında Hayrettin Karagöz'ün mağazasında satılmıştır.



Resim: 72

Yöresi: KULA

Yüzyılı: 18. Yüzyıl (Hicri:1183, Miladi:1769)

Boyutları: 94x112 cm.

Düğüm şekli:

Kalitesi: 50x50

İplik özellikleri:

Fotoğraf: Ahmet Özkan 1996

Turkish Handwoven Carpets, Catalog No:1, Ankara 1987,

Code:86



Resim: 73

Yöresi: KULA

Yüzyılı: 19. yüzyıl

Boyutları: 147x232 cm.

Düğüm şekli:

Kalitesi: 30x50

İplik özellikleri:

Fotoğraf: Ahmet Özkan 1996

Turkish Handwoven Carpets, Catalog No:5, Ankara 1995,

Code:578

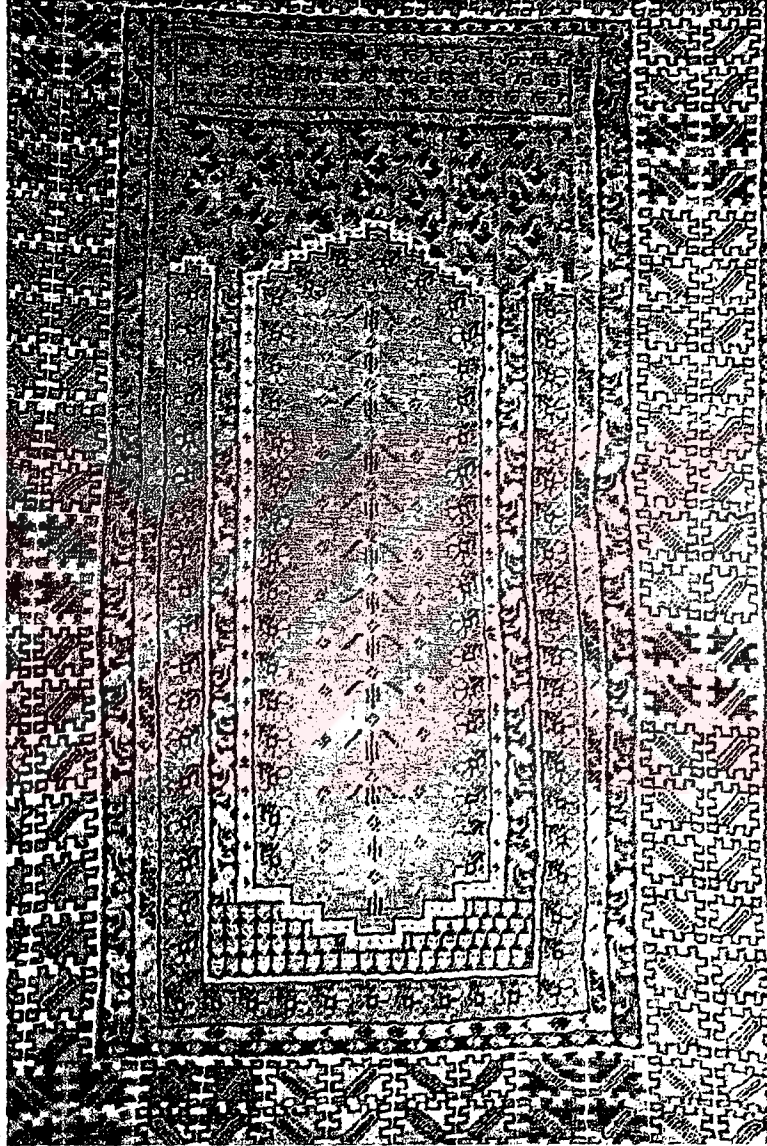

Resim: 74

Yöresi: KULA

Yüzyılı:

Boyutları: 135x195 cm.

Düğüm şekli:

Kalitesi:

İplik özellikleri:

Fotoğraf: Ahmet Özkan 1996

Halı, Vol:8, No:2, Issue:30, April/May/June 1986, s.22

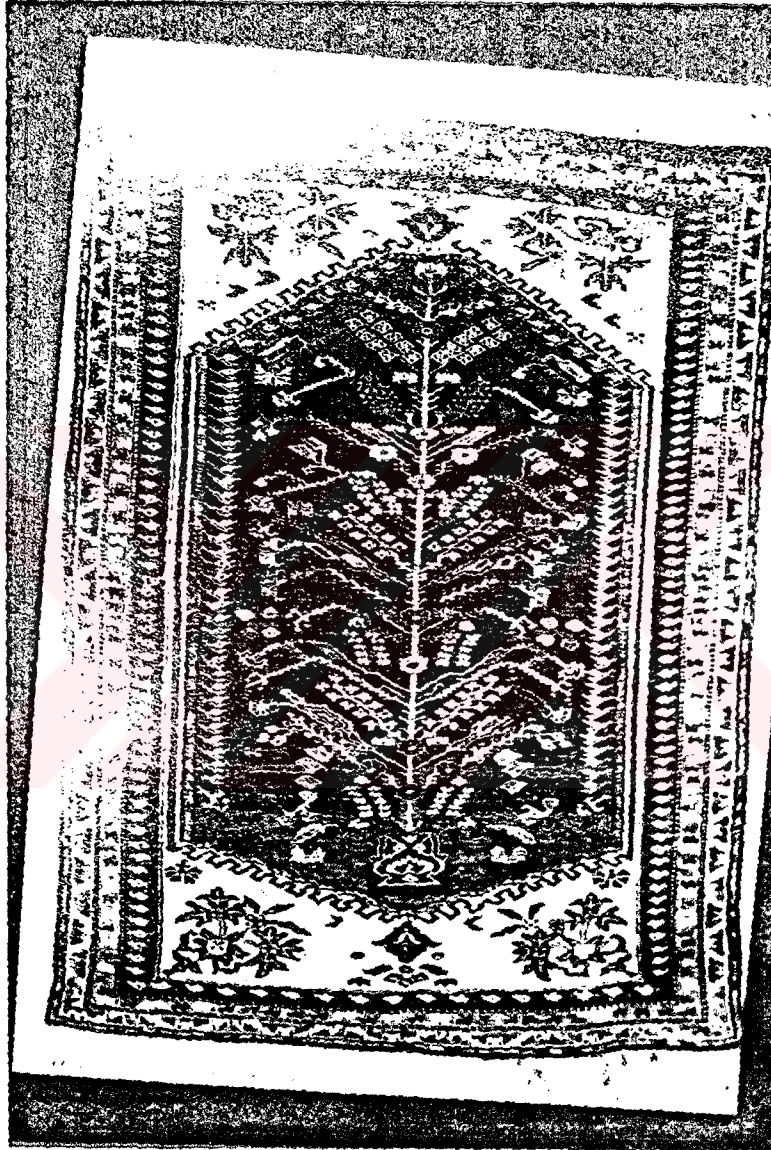

Resim: 75

Yöresi: KULA

Yüzyılı: 19. yüzyıl

Boyutları: 134x182 cm.

Düğüm şekli:

Kalitesi:

İplik özellikleri:

Fotoğraf: Ahmet Özkan 1996

Halı, Vol:11 No:4, Issue:46, August 1989, s.26



Resim: 76
Yöresi: KULA
Yüzyılı:
Boyutları:
Düğüm şekli:
Kalitesi:
İplik özellikleri:
Fotoğraf: Ahmet Özkan 1996
Halı, Vol:3, No:2, 1980, s.63

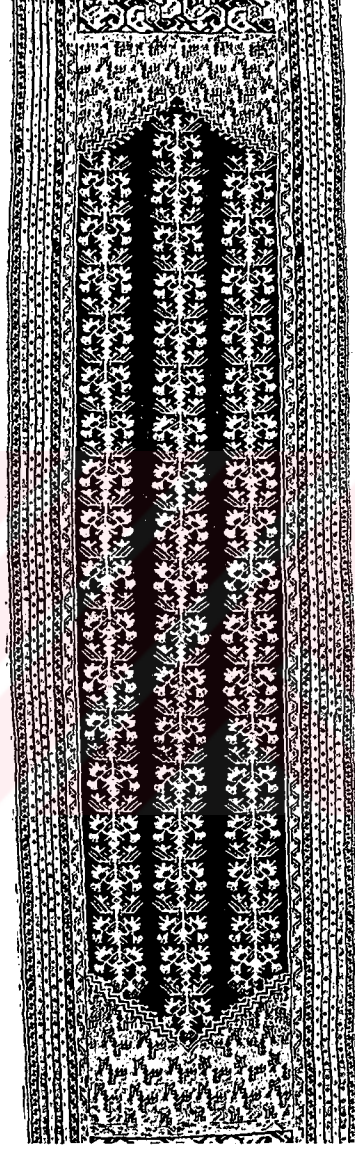

Resim: 77
Yöresi: KULA
Yüzyılı: 19. yüzyıl
Boyutları: 75x293 cm.
Düğüm şekli:
Kalitesi: 30x40
İplik özellikleri:
Fotoğraf: Ahmet Özkan 1996
Turkish Handwoven Carpets, Catalog No:2, Ankara 1988,
Code:106



Resim: 78

Yöresi: KULA

Yüzyılı: 20. yüzyıl sonu (1996)

Boyutları: 75x225 cm.

Düğüm şekli: Türk düğümü

Kalitesi: 30x50

İplik özellikleri: Çözü, atkı, ilme yün

Fotoğraf: Ahmet Özkan 1996

Kula Sümerbank Bölge Müdürlüğünde üretilmiştir.



Resim: 79

Yöresi: KULA

Yüzyılı: 20.yüzyıl

Boyutları: 143x215 cm.

Düğüm şekli: Türk düğümü

Kalitesi: 30x50

İplik özellikleri: Çözü, atkı, ilme yün

Fotoğraf: Ahmet Özkan 1996

Türk Halı Desenleri, İstanbul 1965, Desen no:2003, Desen adı:

Sedefi Çimenzar

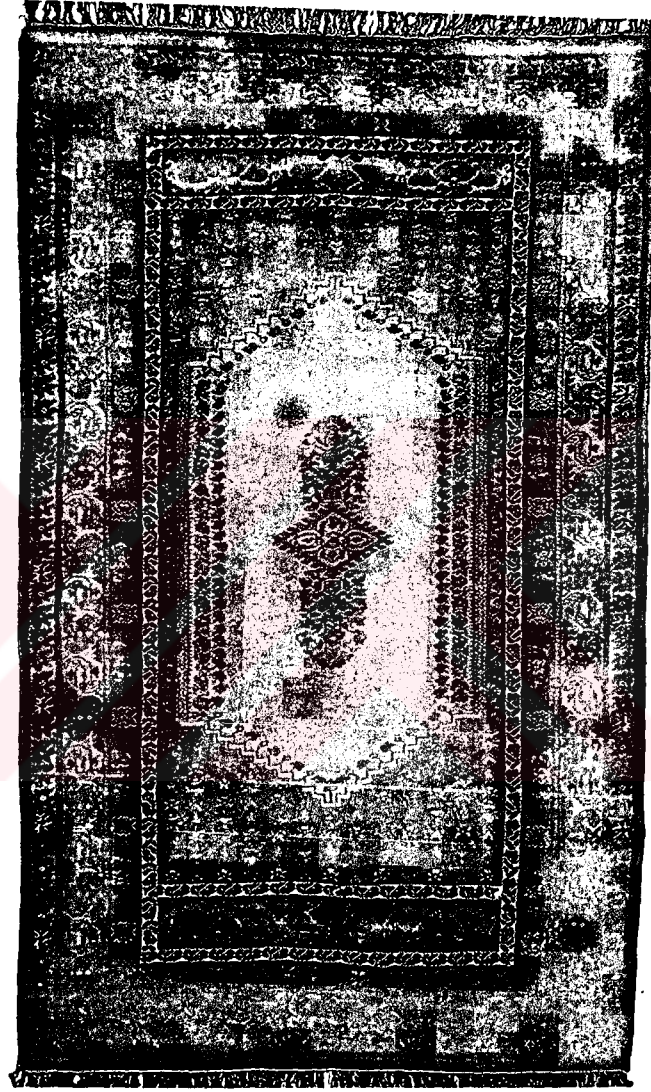

Resim: 80
Yöresi: KULA
Yüzyılı: 20. yüzyıl
Boyutları: 142x205 cm.
Düğüm şekli: Türk düğümü
Kalitesi: 30x50
İplik özellikleri: Çözü, atkı, ilme yün
Fotoğraf: Ahmet Özkan 1996
Türk Halı Desenleri, İstanbul 1965, Desen no:2001, Desen adı:
Çimenzar



Resim: 81

Yöresi: KULA

Yüzyılı: 20. yüzyıl

Boyutları: 145x230 cm.

Düğüm şekli: Türk düğümü

Kalitesi: 30x50

İplik özellikleri: Çözü, atkı, ilme yün

Fotoğraf: Ahmet Özkan 1996

Türk Halı Desenleri, İstanbul 1965, Desen no:2013, Desen adı:
Çifte Şamdan

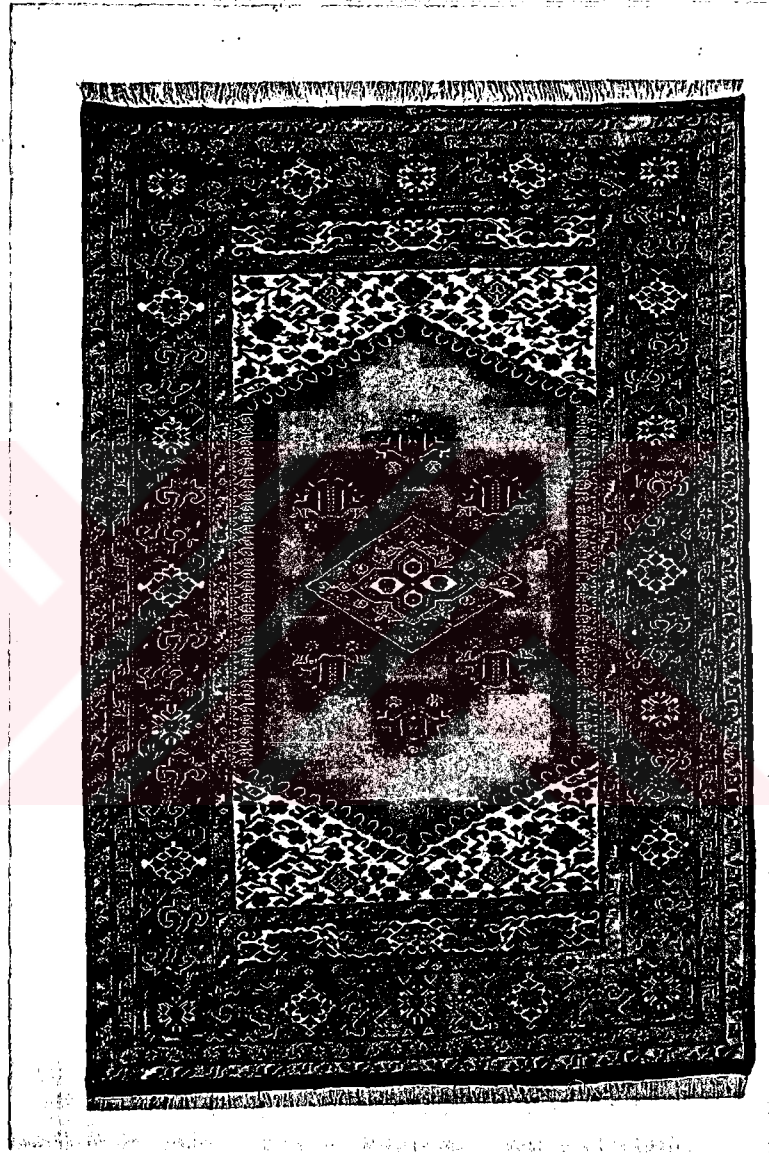

Resim: 82

Yöresi: KULA

Yüzyılı: 20. yüzyıl

Boyutları: 146x236

Düğüm şekli: Türk düğümü

Kalitesi: 30x50

İplik özellikleri: Çözü, atkı, ilme yün

Fotoğraf: Ahmet Özkan 1996

Türk Halı Desenleri, İstanbul 1965, Desen no:2005; Desen adı:

Şamdanlı Çimenzar



Resim: 83
Yöresi: KULA
Yüzyılı: 20.yüzyıl
Boyutları: 120x200 cm.
Düğüm şekli: Türk düğümü
Kalitesi: 30x50
İplik özellikleri: Çözü, atkı, ilme yün
Fotograf: Ahmet Özkan 1996
Türk Halı Desenleri, İstanbul 1965, Desen no:2016, Desen adı:
İnce Sulu



Resim: 84
Yöresi: KULA
Yüzyıl: 20. yüzyıl
Boyutları: 140x210 cm.
Düğüm şekli: Türk Düğümü
Kalitesi: 30x50
İplik özellikleri: Çözü, atkı, ilme yün
Fotoğraf: Ahmet Özkan 1996
Türk Halı Desenleri, İstanbul 1965, Desen no:2011, Desen adı:
Seyran



Resim: 85
Yöresi: KULA
Yüzyılı: 20. yüzyıl
Boyutları: 135x220 cm.
Düğüm şekli: Türk Düğümü
Kalitesi: 30x50
İplik özellikleri: Çözü, atkı, ilme yün
Fotoğraf: Ahmet Özkan 1996
Türk Halı Desenleri, İstanbul 1965, Desen no:2004, Desen adı:
Şafak



Resim: 86
Yöresi: KULA
Yüzyılı: 20. yüzyıl
Boyutları: 200x300 cm.
Düğüm şekli: Türk düğümü
Kalitesi: 32x40
İplik özellikleri: Çözü, atkı, ilme yün
Fotograf: Ahmet Özkan 1996
Hayrettin Karagöz'ün halı fotoğrafı arşivinden alınmıştır.



Resim: 87

Yöresi: KULA

Yüzyılı: 20. yüzyıl

Boyutları: 270x360 cm.

Düğüm şekli: Türk düğümü

Kalitesi: 32x40

İplik özellikleri: Çözü, atkı, ilme yün

Fotoğraf: Ahmet Özkan 1996

Hayrettin Karagöz'ün halı fotoğrafı arşivinden alınmıştır.

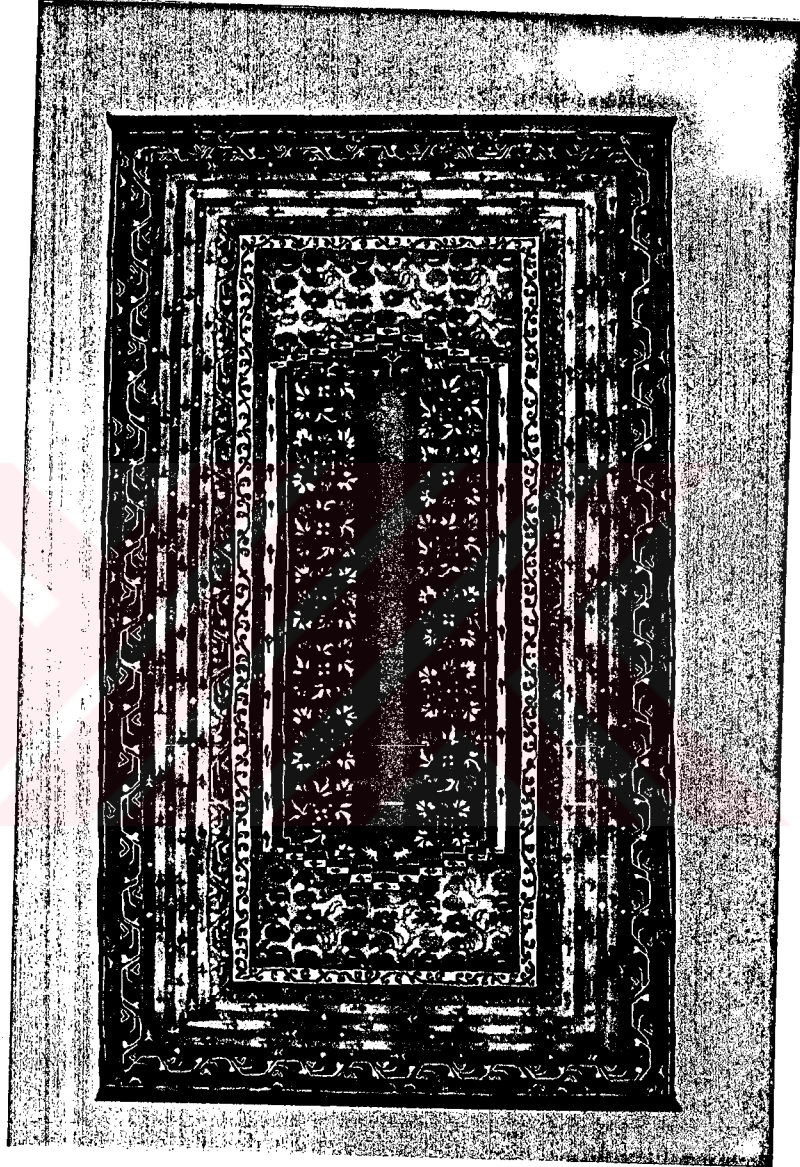

Resim: 88

Yöresi: KULA

Yüzyılı: 20. yüzyıl

Boyutları: 128x220 cm.

Düğüm şekli: Türk düğümü

Kalitesi: 60x60

İplik özellikleri: Çözü, atkı, pamuk; ilme yün

Fotoğraf: Ahmet Özkan 1996

Türk Halı Desenleri, İstanbul 1965, Desen no:1033, Desen adı:
Tomurcuk

2.2.1.3. Madalyonlu Halılar

Madalyonlu Kula halılarının ilk örnekleri 18. yüzyıl sonlarından itibaren görülmektedir. Bu halıların en dikkat çekici türlerinden biri *Yılanlı Kula* adıyla anılan türdür. *Yılanlı Kula halılarında*, lacivert (resim:89) veya siyah (resim:91) zemin üzerinde, ortada altıgen bir madalyon yer almaktadır. Madalyonun ortasındaki karanfil kökenli bir pençten çıkan dallar üzerinde dört tane hatayi motifi (motif:4) ile birlikte, yine dallar üzerinde yer alan sümbül motifleri, (resim: 92) madalyonun çevresinde ise, sümbül (resim: 89), karanfil (resim: 91) veya sadece yaprak (resim: 92) dizisi bulunmaktadır.

Yılanlı Kula halılarında, madalyonun dışında kalan zeminin iki başında, simetrik olarak yerleştirilmiş kalın bir dalın üzerinde, ortada yer alan görkemli bir karanfil, köşelerde ise, bu alanı dolduracak büyüklükte bir hatayi ve aşağı doğru sarkan bir lale motifi yer almaktadır. (Motif:25) Halk arasında bu tip halıların *Yılanlı Kula* olarak anılmasının nedeni, bu kompozisyon şeklinin kalın dalın ucundaki yapraklarla birlikte yılanı benzetilmesindedir.* Arada kalan zeminin ise, ince dallar üzerinde gül, sümbül, hatayi ve rozet çiçek motifleriyle doldurulduğu görülmektedir.

Yılanlı Kula halılarında, zemin kenarları, bazı örneklerde karanfil dizileri (resim: 90), bazılarında ardarda dizilmiş üçgenlerle (resim: 89) süslenmiş iken bazılarında boş bırakılmıştır. (Resim:92)

Yılanlı Kula halılarında, kullanılan ana bordürün *Kömürcü Kula halılarında* kullanılan "Sarı Sulu" bordür** ile aynı olduğu dikkat çekmektedir. (Motif:49) Bordürde zemin rengi olarak çoğunlukla sarı, nadiren lacivert kullanıldığı görülmektedir. Ana bordürün etrafında klasik Kula sedefleri genelde birer tane, bazende üçlü bantlar halinde yer almaktadır.

* 20.6.1996 tarihinde Süreyya Çolak'tan alınan şifahi bilgilere göre.

** Sarı Sulu bordür hakkında geniş bilgi çalışmanın 2.2.1.2. Çift Mihraplı Halılar başlığı altında verilmiştir. Bkz. s.114

19. yüzyıla ait madalyonlu bir Kula halısının, zemininde bir tane tam, iki tane yarım madalyon bulunmaktadır. Altıgen şeklinde olan madalyonların içinde çeşitli bitkisel motifler, bordüründe ise, lacivert zemin üzerinde rozet çiçek ve sümbül motifleri yer almaktadır. (Resim: 93)

Siyah zemin üzerinde beş adet madalyonun sıralı olduğu bir *Kömürcü Kula* tipi halının zemininde siluet halinde kalın dallar üzerinde stilize olmuş karanfil ve rozet çiçeklerinin yer aldığı görülmektedir. Ayrıca siluet halindeki karanfil motiflerine zeminin etrafında da rastlanmaktadır. (Resim: 94) Ana bordür "Sarı Sulu" bordürün özelliklerini taşımakla birlikte, diğer örneklere nazaran daha dejenere olmuştur. Ana bordürün iki yanında yer alan sedeflerdeki "S" dalı ile bağlı rozet çiçekler de siyah zemin üzerinde siluet halinde bulunmaktadır. Bu tip halılar, 20. yüzyıl başlarında, kaba kalitede, pamuk atkı ve çözümlü kullanılarak iç piyasa için çok sayıda üretilmiştir. 20. yüzyıl başlarında tamamen yün malzeme ile yapılmış, beyaz zeminde üç madalyonun bulunduğu bir Kula halısının bordüründe de lacivert zemin üzerinde çiçek motiflerine rastlanmaktadır. (Resim: 95) Yakın zamanda üretilmiş, tamamen yün olan bir başka örnekte de, beyaz zemin üzerinde lacivert zeminli madalyonlar ve lacivert zeminli bordürde "S" şeklinde dolaşan bir dalın üzerindeki karanfil çiçekleri dikkat çekmektedir. (Resim: 96)

20. yüzyıl başlarında Şark Halı Kumpanyası'nın İzmir'de kurduğu desen bürosunda, Avrupa zevkine uygun desenler çizilmeye başlanmış, Türk halılarının geleneksel kompozisyonları terkedilerek, Barok, Afgan, İran, Hint ve Çin desenleri kullanılarak kompozisyonlar yapılmıştır. Batı Anadolu'nun birçok halıcılık yöresinde üretilen bu desenler, Kula'da da dokutulmuştur. (110) Kula yöresinde görülen barok tarzı örneklerde, ortada büyük bir madalyonun yer aldığı görülmekte (resim: 99), bazı örneklerde ise, bu desenlerin de yorumlandığı, motiflerin dejenere edildiği gözlenmektedir. (Resim: 98)

Ayrıca 20. yüzyıl başlarında, Avrupa'dan getirilen makina halısı kataloglarında bulunan desenler de, Kula dahil olmak üzere Batı Anadolu'nun birçok halıcılık yöresinde kullanılmıştır. (111) Bu desenlerin üretimi, Kula Mensucat tarafından da yapılmıştır. (Resim: 100, 101)

20. yüzyıl başlarındaki bir başka gelişme de, İngiliz şirketlerin isteği ile, Kula'ya yabancı, Anadolu'nun değişik yörelerine ait çok sayıda halının Kula'da dokunmuş olmasıdır. (112) Avrupa ve Amerika'da orta sınıfın yoğun el halısı talebine cevap verebilmek için, Kula'da dokunan halılardan daha kaba kalitede (26x33) ve çoğunlukla çözü ve atkıda pamuk kullanılarak üretilen bu halılar, Isparta'da da dokunmuş ve "Bergam"* olarak adlandırılmıştır.(113) (Resim: 97)

1960'lı yıllarda Sümerbank tarafından çeşitlendirilen bir grup madalyonlu halı (resim: 102), daha sonra özel sektör tarafından da yorumlanarak piyasaya sunulmuştur. (Resim: 103) Bu halılarda ortada altıgen şeklinde bir madalyonun, kısa kenarlarda ise zemini çevreleyen sedefle oluşturulmuş yarım madalyonların yer aldığı görülmektedir.

Madalyonlu Kula halılarında, madalyon zeminlerinde kırmızı, kızıl kahve, lacivert, açık mavi, krem ve nadir olarak koyu yeşile rastlanmaktadır. Madalyonun dışında kalan zeminde, lacivert başta olmak üzere siyah, kırmızı, krem ve deve tüyü rengi kullanıldığı dikkat çekmektedir. Bordür zeminlerinde, sarı, lacivert, mavi, siyah, krem, kırmızı, motiflerde, kırmızı, mavi, sarı, lacivert, siyah, açık yeşil ve krem renginin kullanıldığı görülmektedir.

* İnce kalitede üretilen ve dünya pazarında çok aranan Bergama halılarını çağrıştırmak amacıyla bu halılara Bergam adı verilmiştir. 14.6.1996 tarihinde Süreyya Çolak'tan alınan şifahi bilgilere göre.

(111) 14.6.1996 tarihinde Süreyya Çolak'tan alınan şifahi bilgilere göre.

(112) Bekir Deniz, "Kula Halıları", s.16

(113) 14.6.1996 tarihinde Süreyya Çolak'tan alınan şifahi bilgilere göre.

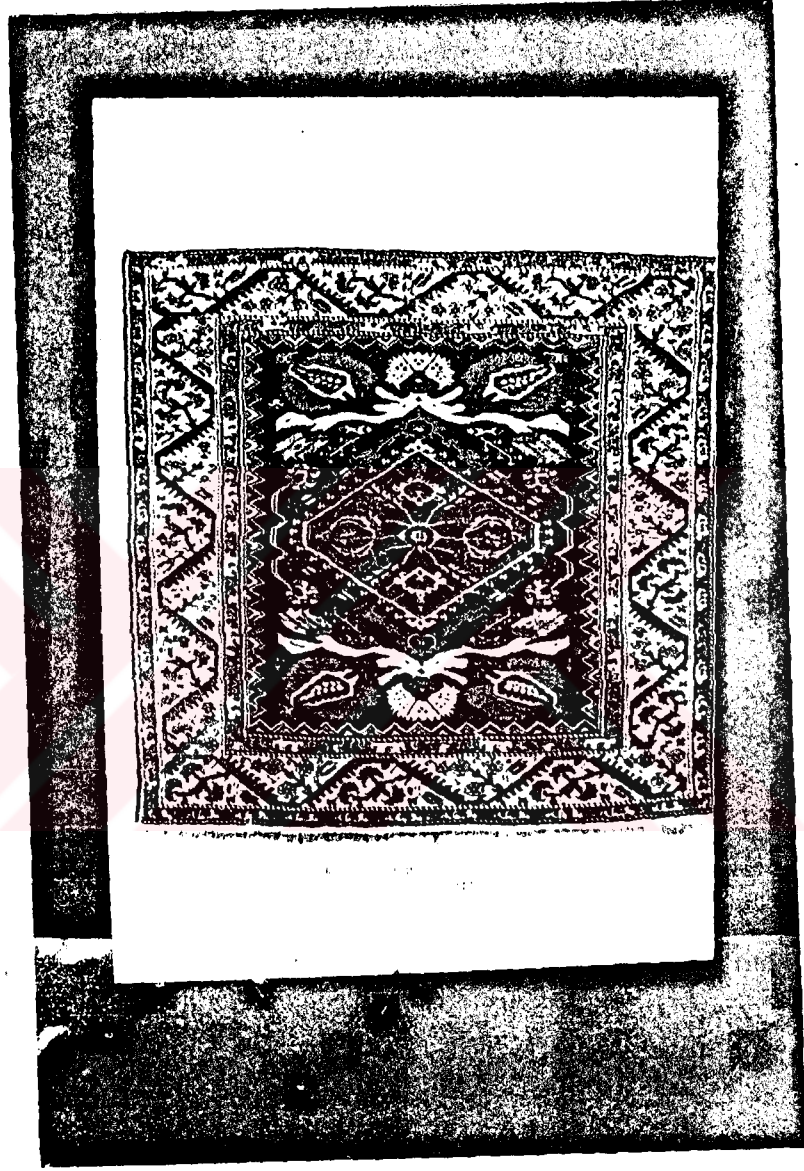

Resim: 89

Yöresi: KULA

Yüzyılı: 19. yüzyıl başı

Boyutları: 138x143 cm.

Düğüm şekli:

Kalitesi:

İplik özellikleri:

Fotoğraf: Ahmet Özkan 1996

Halk, Vol:12, No:6, Issue:54, December 1990, s.17



Resim: 90

Yöresi: KULA

Yüzyılı: 19. yüzyıl

Boyutları: 122x162 cm.

Düğüm şekli:

Kalitesi: 40x50

İplik özellikleri:

Fotoğraf: Ahmet Özkan 1996

Turkish Handwoven Carpets, Catalog No:2, Ankara 1988,

Code:126

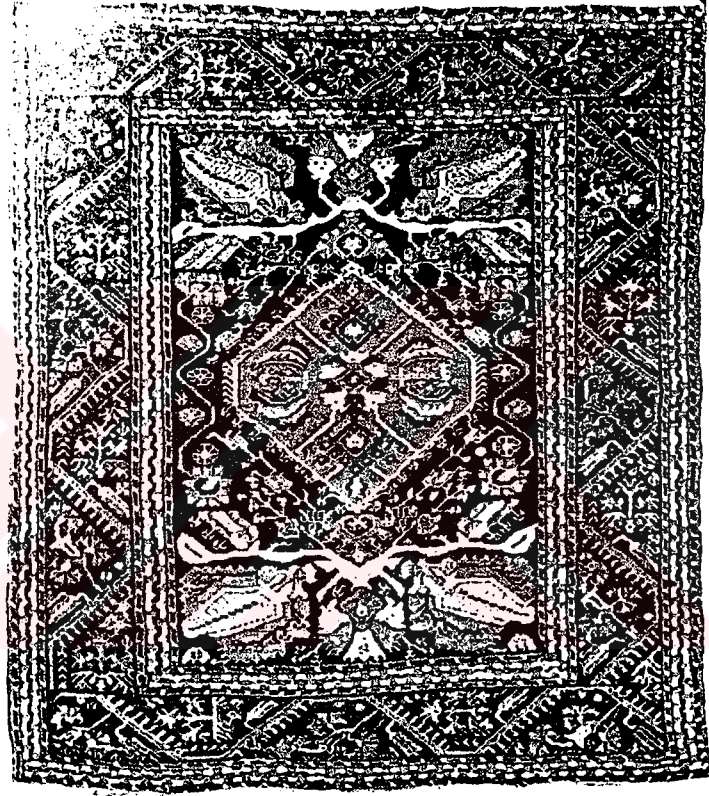

Resim: 91
Yöresi: KULA
Yüzyılı: 19. yüzyıl
Boyutları:
Düğüm şekli:
Kalitesi:
İplik özellikleri:
Fotoğraf: Ahmet Özkan 1996
Süreyya Çolak'ın halı fotoğrafı arşivinden alınmıştır.



Resim: 92

Yöresi: KULA

Yüzyılı:

Boyutları: 122x149 cm.

Düğüm şekli: Türk düğümü

Kalitesi: 35x40

İplik özellikleri: Çözü, atkı, ilme yün

Fotoğraf: Ahmet Özkan 1996

Kula Kenan Evren ve Etnoğrafya Müzesi, Env.No: 191



Resim: 93

Yöresi: KULA

Yüzyılı: 19. yüzyıl

Boyutları: 71x158 cm.

Düğüm şekli:

Kalitesi:

İplik özellikleri:

Fotoğraf: Ahmet Özkan 1996

Turkish Handwoven Carpets, Catalog No:5, Ankara 1995,
Code:539

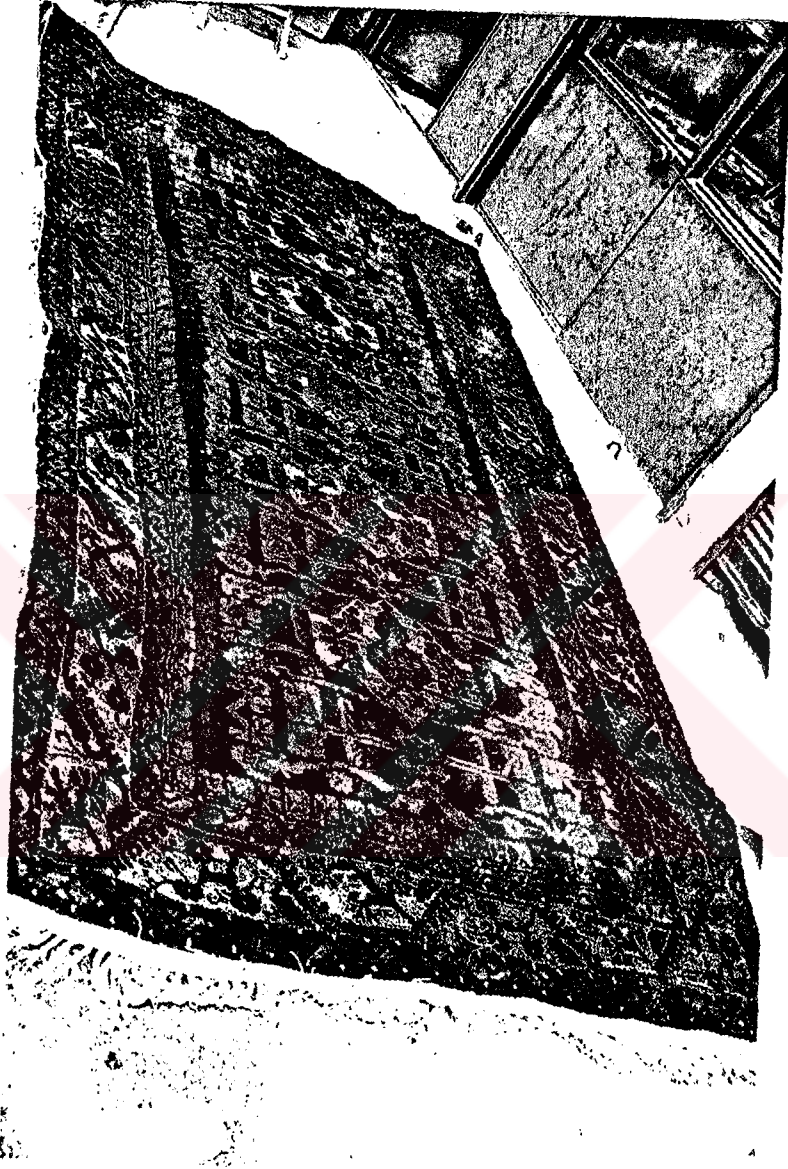

Resim: 94
Yöresi: KULA
Yüzyılı: 20. yüzyıl başı
Boyutları: 173x316 cm.
Düğüm şekli: Türk Düğümü
Kalitesi: 27x29
İplik özellikleri: Çözü, atkı, pamuk; ilme yün
Fotoğraf: Ahmet Özkan 1996
Kula'da Hasan İnal'ın dükkanında çekilmiştir.



Resim: 95
Yöresi: KULA
Yüzyılı: 20. yüzyıl başı
Boyutları: 107x160 cm.
Düğüm şekli: Türk düğümü
Kalitesi: 23x36
İplik özellikleri: Çözü, atkı, ilme yün
Fotoğraf: Kaan Sanıbelli 1995
Besime Sanıbelli'nin evinde çekilmiştir.

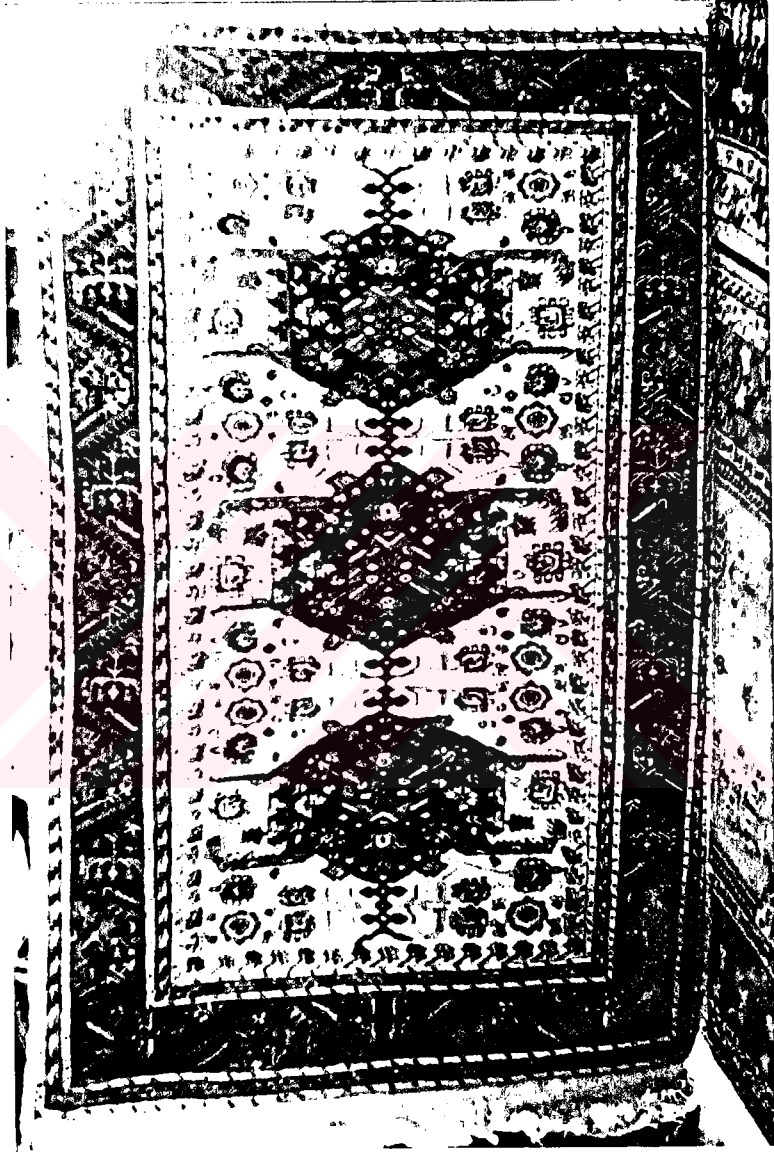

Resim: 96

Yöresi: KULA

Yüzyılı:

Boyutları:

Düğüm şekli:

Kalitesi:

İplik özellikleri:

Fotoğraf: Slayttan aktarılmıştır.

İsmail Öztürk'ün slayt arşivinden alınmıştır.



Resim: 97
Yöresi: KULA
Yüzyılı:
Boyutları: 120x200
Düğüm şekli: Türk Düğümü
Kalitesi: 26x33
İplik özellikleri: Çözü, atkı, ilme yün
Fotoğraf: Ahmet Özkan 1996
Kula Kenan Evren ve Etnoğrafya Müzesi, Env.No:12



Resim: 98

Yöresi: KULA

Yüzyılı:

Boyutları: 126x156 cm.

Düğüm şekli: Türk düğümü

Kalitesi: 30x36

İplik özellikleri: Çözü, atkı, ilme yün

Fotoğraf: Ahmet Özkan 1996

Kula Kenan Evren ve Etnoğrafya Müzesi, Env.No: 41

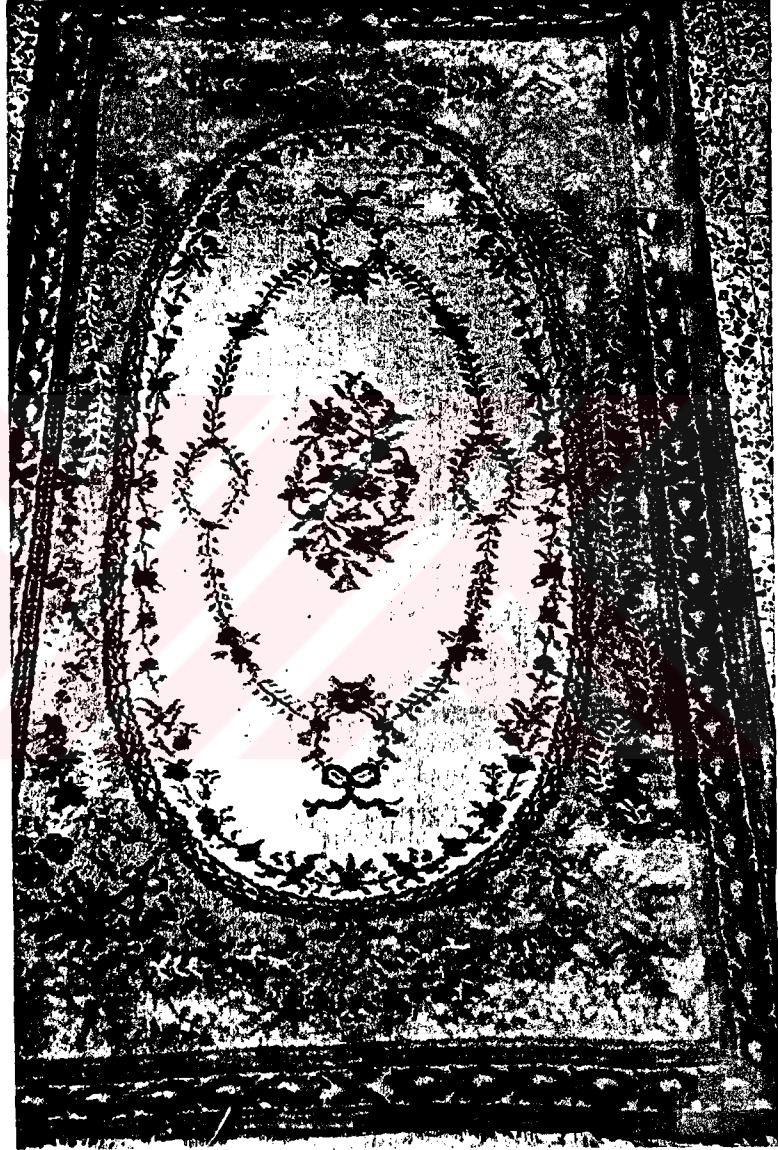

Resim: 99
Yöresi: KULA
Yüzyılı: 20. yüzyıl başı
Boyutları: 115x195cm.
Düğüm şekli: Türk Düğümü
Kalitesi: 25x36
İplik özellikleri: Çözü, atkı; pamuk; ilme, yün
Fotoğraf: Kaan Sanıbelli 1995
Besime Sanıbelli'nin evinde çekilmiştir.



Resim: 100

Yöresi: KULA

Yüzyılı: 20. yüzyıl

Boyutları: 130x186 cm.

Düğüm şekli: Türk düğümü

Kalitesi: 43x50

İplik özellikleri: Çözü, atkı, ilme yün

Fotoğraf: Gökhan Birinci 1996

Nesteren Yamaç'ın evinde çekilmiştir. Kula Mensucat'ta yapılmıştır.



Resim: 101

Yöresi: KULA

Yüzyılı:

Boyutları: 140x220 cm.

Düğüm şekli: Türk Düğümü

Kalitesi: 28x37

İplik özellikleri: Çözü, atkı, ilme yün

Fotoğraf: Dr. Gökhan Birinci 1996

Neriman-Hamdi Çolak'ın evinde çekilmiştir.

Kula Mensucat'ta yapılmıştır.



Resim: 102

Yöresi: KULA

Yüzyıl: 20. yüzyıl

Boyutları: 140x208 cm.

Düğüm şekli: Türk düğümü

Kalitesi: 30x50

İplik özellikleri: Çözü, atkı, ilme, yün

Fotoğraf: Ahmet Özkan 1996

Türk Halı Desenleri, İstanbul 1965, Desen no:2002, Desen adı:
Buhurdan



Resim: 103

Yöresi: KULA

Yüzyılı: 20. yüzyıl

Boyutları: 200x300 cm.

Düğüm şekli: Türk düğümü

Kalitesi: 32x43

İplik özellikleri: Çözü, atkı, ilme yün

Fotoğraf: Ahmet Özkan 1996

Hayrettin Karagöz'ün halı fotoğrafı arşivinden alınmıştır.

2.2.1.4. Serpme Motifli ve Serbest Tasarımlı Halılar

Kula halılarının çoğunun mihraplı, bir kısmının madalyonlu daha az bir bölümünün ise, serpme motifli veya serbest tasarımlı olduğu görülmektedir. Zemini lacivert olan serpme motifli Kula halısında, tüm zeminin kırmızı ve açık yeşil renkte küçük çiçek motifleri ile doldurulduğu görülmektedir. Aynı halıda, ana bordür olarak da Kula'nın "Sarı Sulu" bordürüne rastlanmaktadır. (Resim: 104) Sarı zeminli bordürde motiflerde, açık kırmızı, kırmızı, lacivert, mavi, koyu kahverengi ve açık yeşil kullanılmıştır.

Bir başka örnekte ise, ortada bulunan küçük bir vazodan çıkan beyaz renkteki sümbüller ve zeminin etrafını çevreleyen karanfil çiçekleri bulunmaktadır. Zemin, ayrıca beyaz üzerine kırmızı renkteki lale motifleri ile oluşturulmuş bir sedef ile çerçevelenmiştir. Elmalı Bordür olarak adlandırılan bordürde (resim: 105) koyu yeşil, mavi, kırmızı, sarı ve siyah renkler kullanılmıştır.

Serbest tasarımlı bir Kula halısı örneğinde ise, lacivert zemin üzerinde kırmızı, devetüyü, beyaz ve siyah renkler kullanılarak bir deve kervanı resmedilmiştir. (Resim: 106)



Resim: 104
Yöresi: KULA
Yüzyılı:
Boyutları: 125x158 cm.
Düğüm şekli: Türk düğümü
Kalitesi: 27x32
İplik özellikleri: Çözü, atkı, ilme yün
Fotoğraf: Ahmet Özkan 1996
Kula Kenan Evren ve Etnoğrafya Müzesi, Env. No: 188



Resim: 105
Yöresi: KULA
Yüzyılı: 19. yüzyıl ilk yarısı
Boyutları: 144x208 cm.
Düğüm şekli: Türk düğümü
Kalitesi:
İplik özellikleri:
Fotoğraf: Dr. Gökhan Birinci 1996
David Black (edited by), *The Atlas of Rugs and Carpets*,
London, 1994, s.95

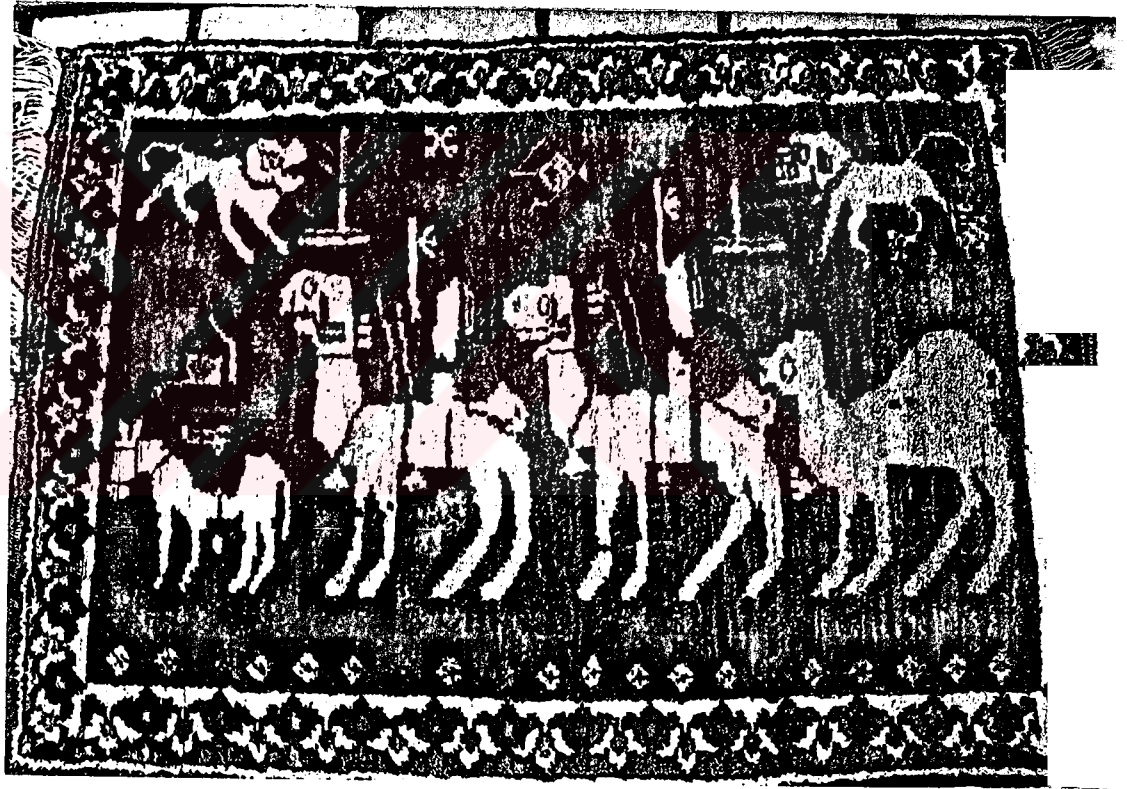

Resim: 106
Yöresi: KULA
Yüzyılı: 20. yüzyıl başı
Boyutları: 80x111 cm.
Düğüm şekli: Türk düğümü
Kalitesi: 24x30
İplik özellikleri: Çözü; yün, pamuk karışık, atkı, ilme yün
Fotoğraf: Ahmet Özkan 1996
Galip Çakır'ın evinden çekilmiştir. Dokuyan: 1915 doğumlu
Ayşe Çamaşırcıoğlu

2.2.2. Kula Halılarında Kullanılan Motiflerden Örnekler

2.2.2.1. Zeminde Kullanılan Motifler

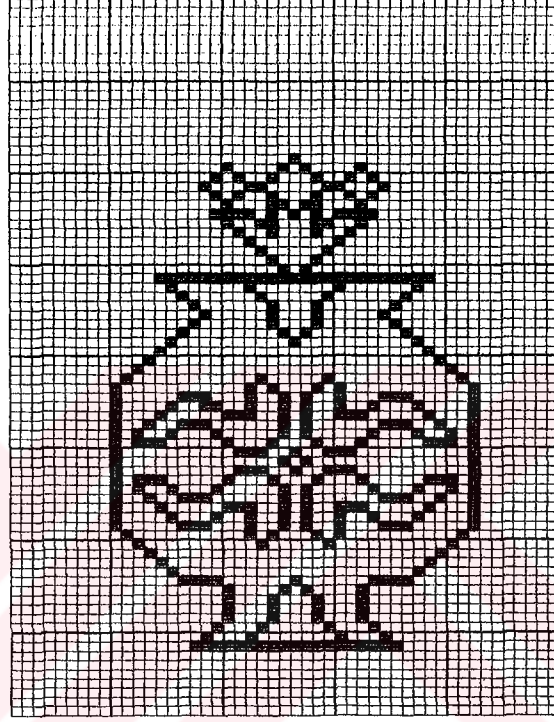

Motif 1

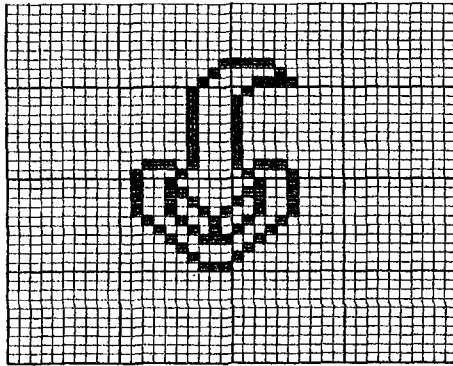

Motif 2

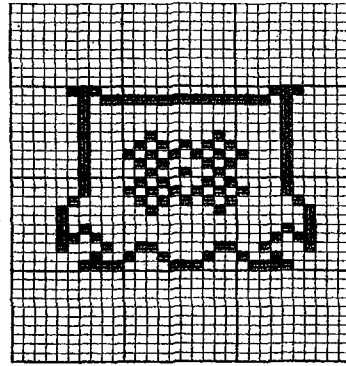

Motif 3

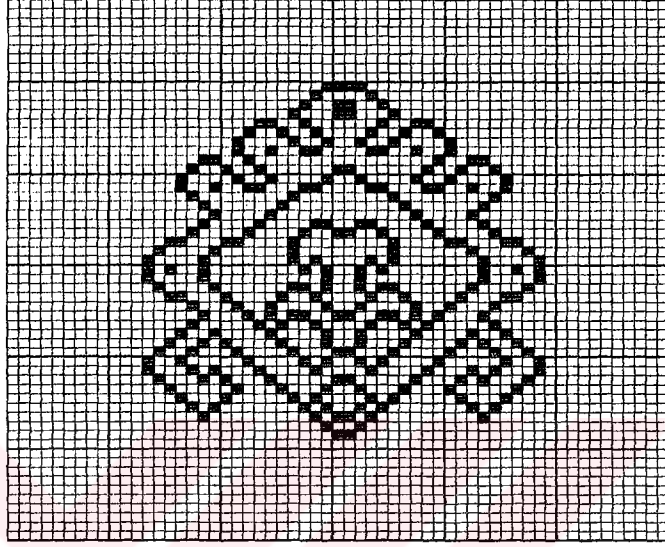

Motif 4

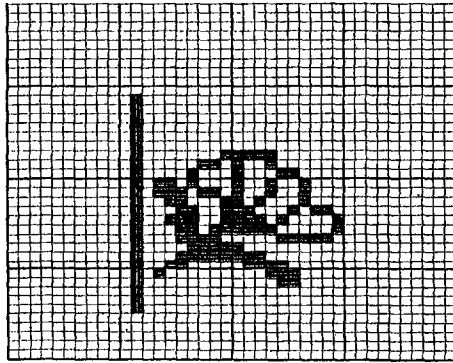

Motif 5

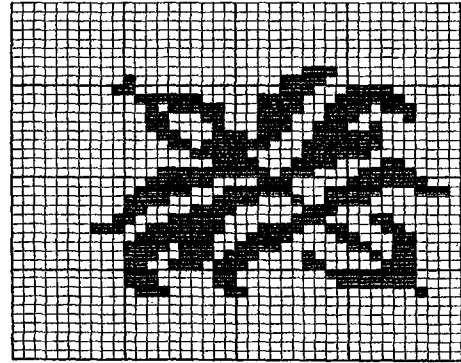

Motif 6

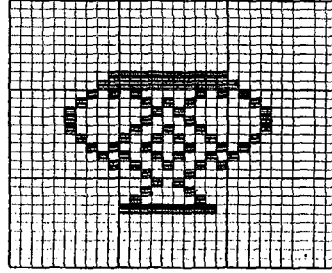

Motif 7

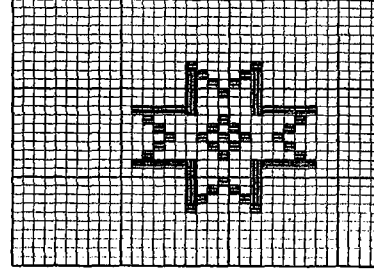

Motif 8

Kaynak: *Turkish Handwoven Carpets*, Catalog No:2, Ankara 1988, Code:144

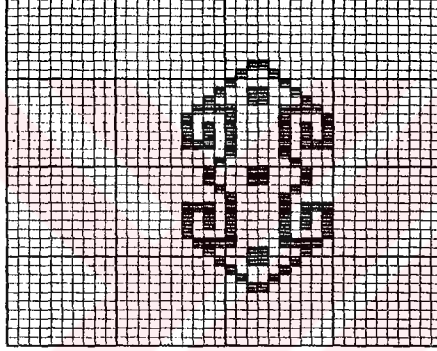

Motif 9

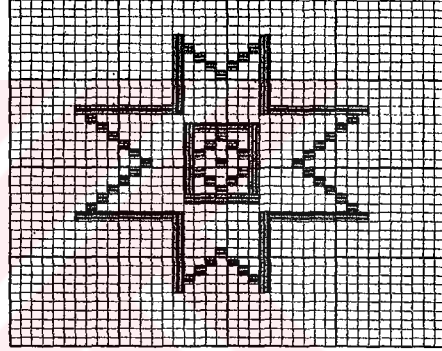

Motif 10

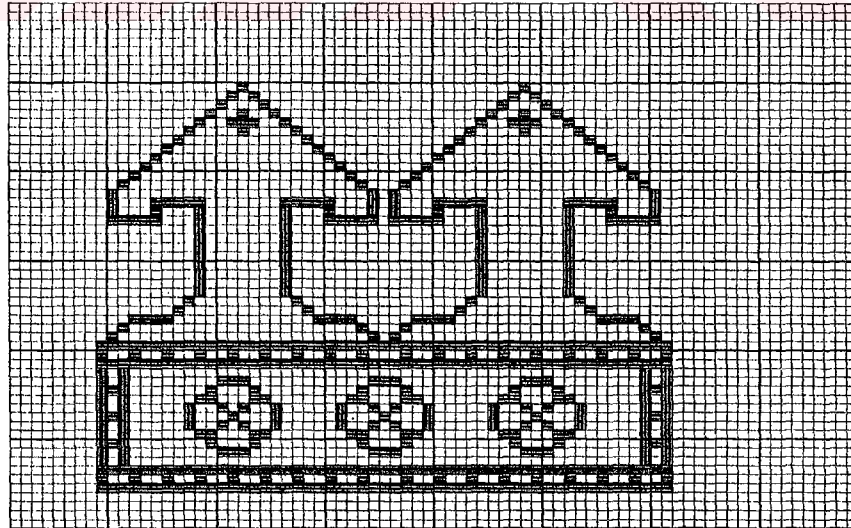

Motif 11

Kaynak: *Turkish Handwoven Carpets*, Catalog No:1, Ankara 1987, Code:86

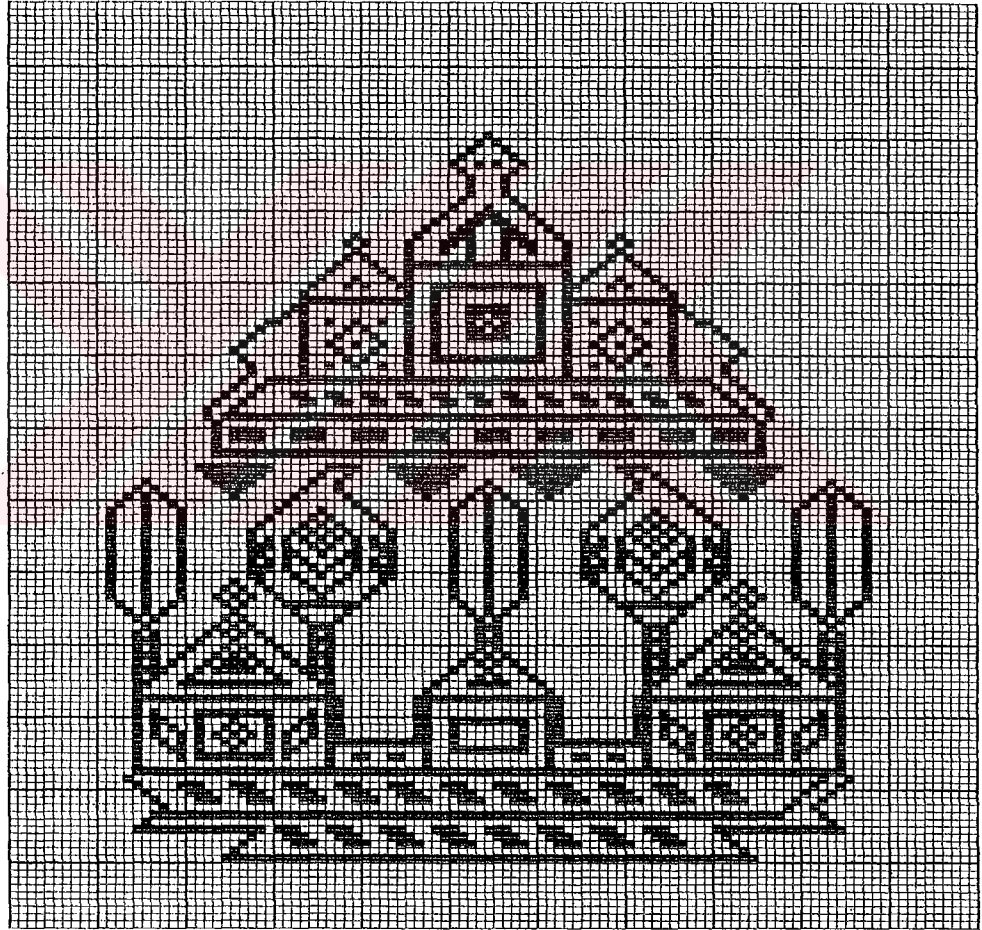

Motif 12

Kaynak: *Turkish Handwoven Carpets*, Catalog No:4, Ankara 1990, Code:404

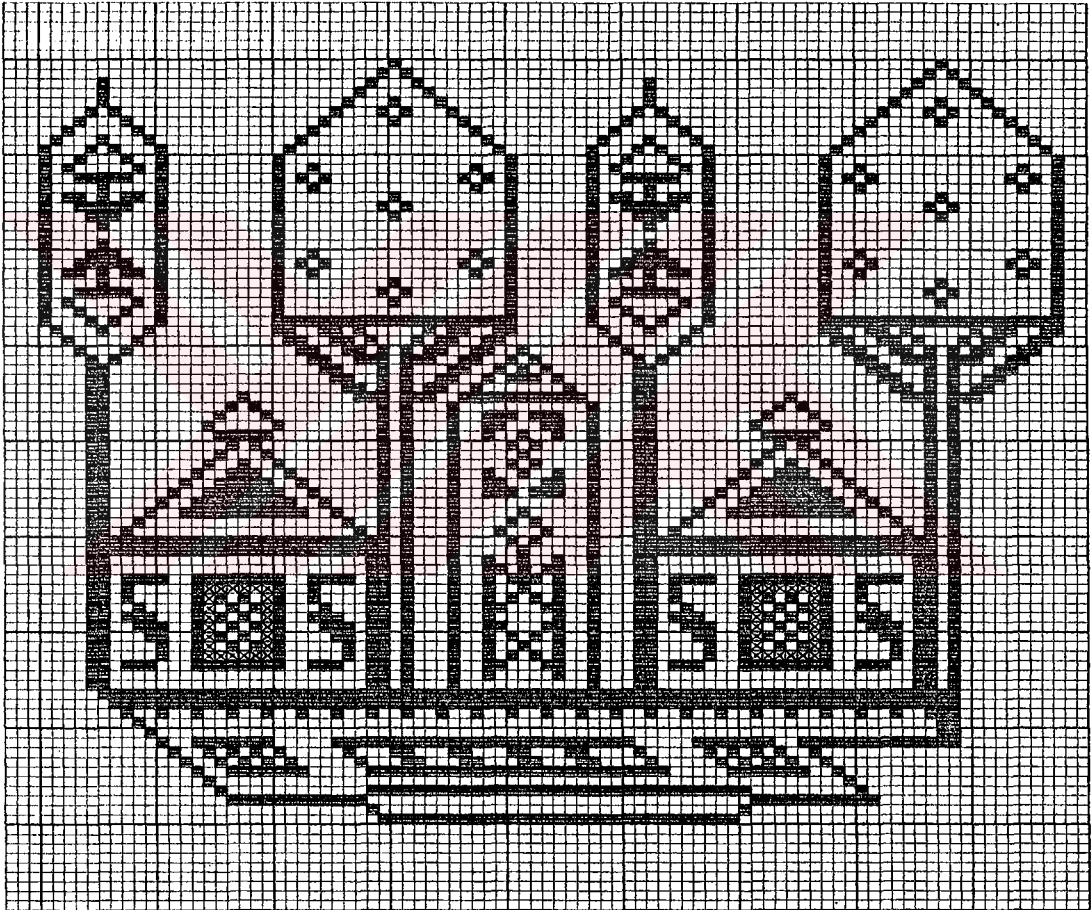

Motif 13

Kaynak: Armen E. Hangeldian, *a.g.e.* , s.273

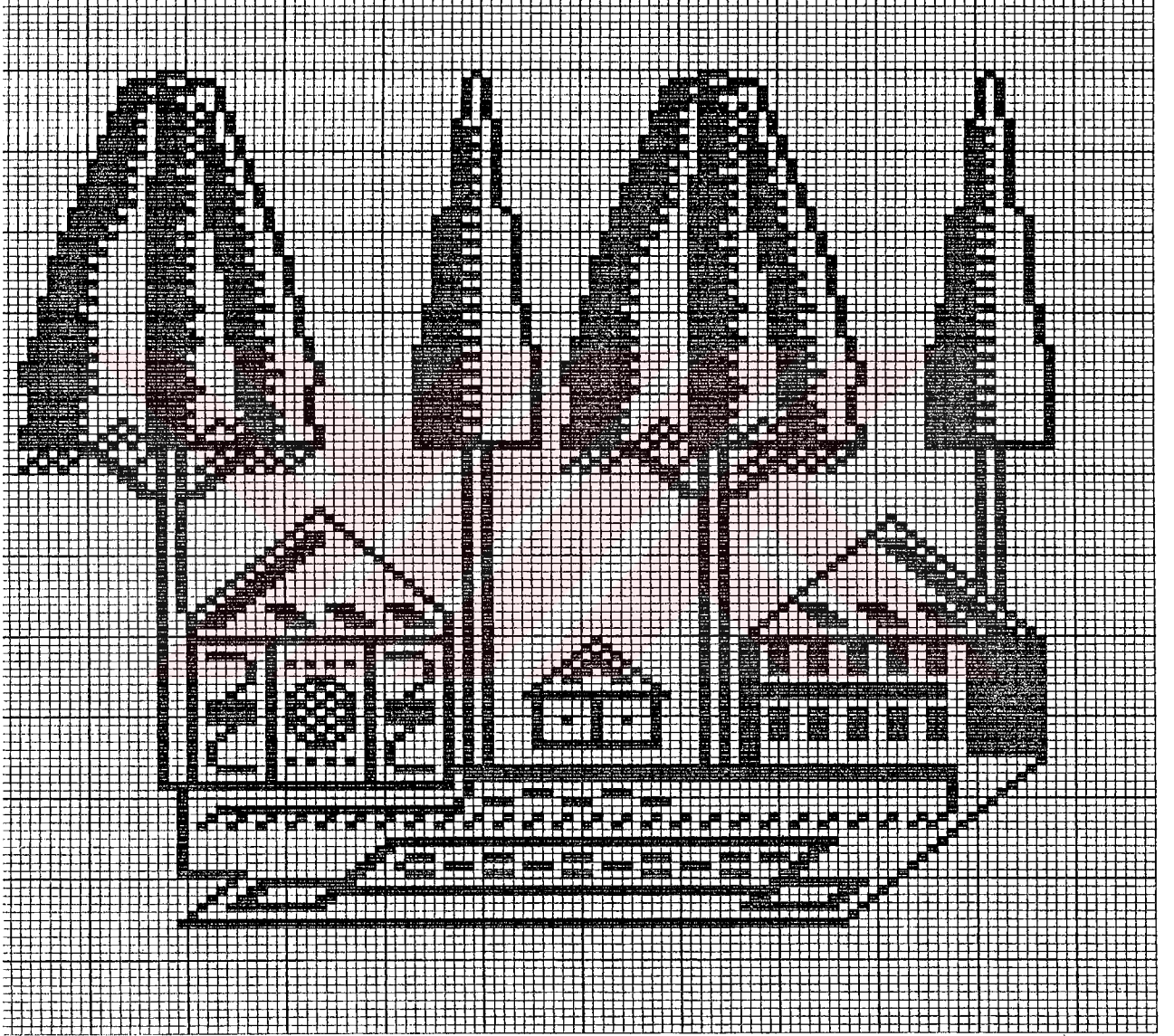

Motif 14

Kaynak: Ankara Etnoğrafya Müzesi, Envanter No:23118

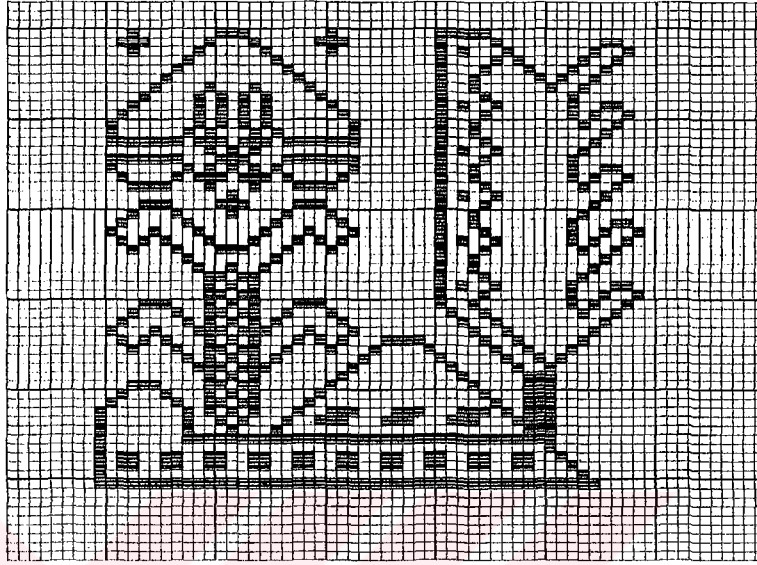

Motif 15

Kaynak: *Turkish Handwoven Carpets*, Catalog No:2, Ankara 1988, Code:194

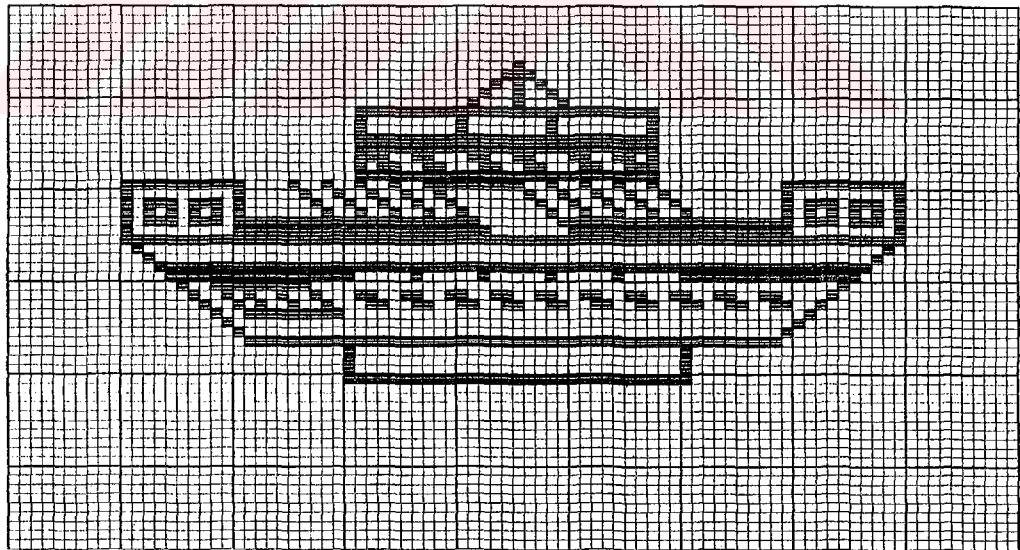

Motif 16

Kaynak: Armen E. Hangeldian, *a.g.e.*, s.273

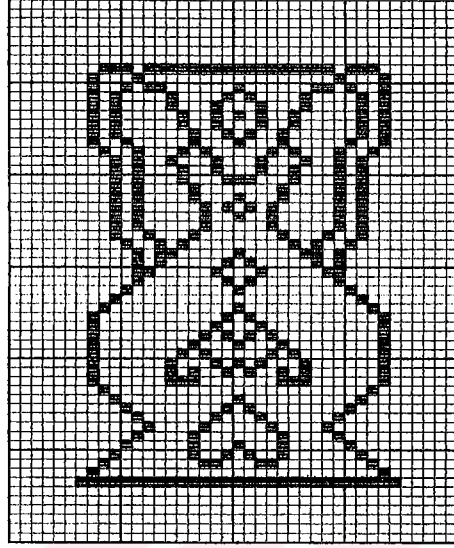

Motif 17

Kaynak: Armen E. Hangeldian, *a.g.e.* , s.271

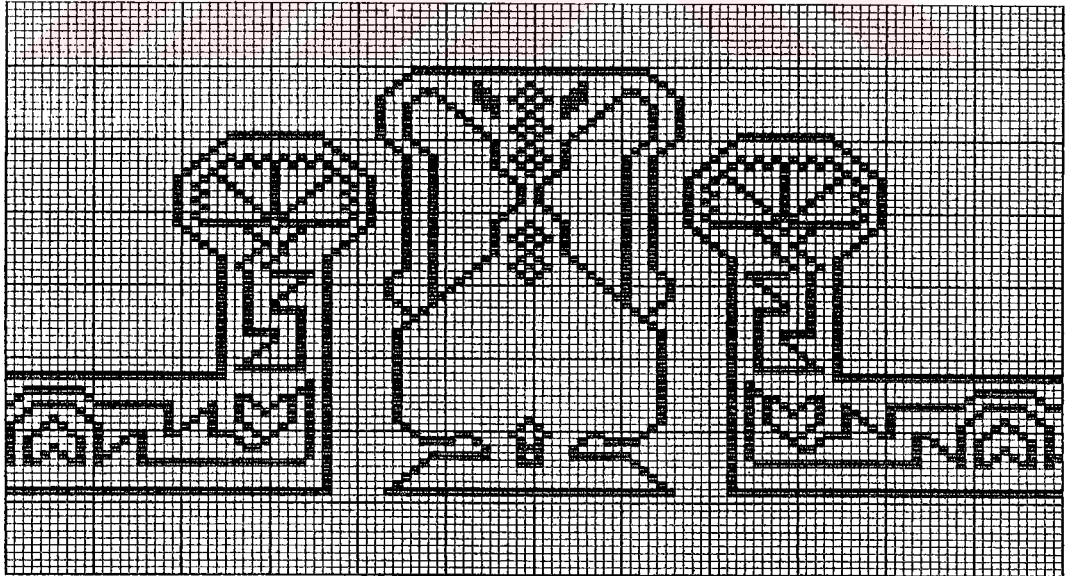

Motif 18

Kaynak: *Turkish Handwoven Carpets*, Catalog No:4, Ankara 1990, Code:404

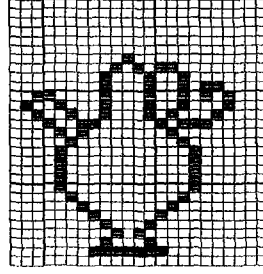

Motif 19

Kaynak: J.Iten Maritz, *a.g.e.* ,s.153

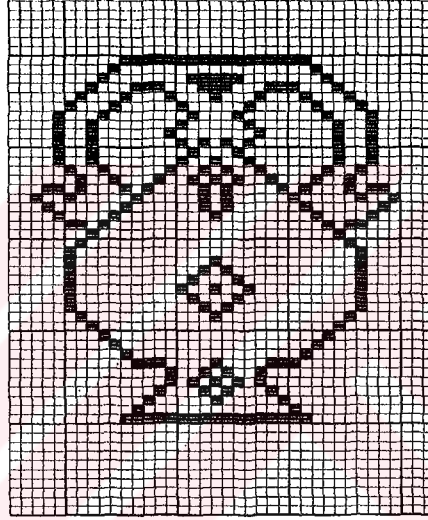

Motif 20

Kaynak: J.Iten Maritz, *a.g.e.* , s.150

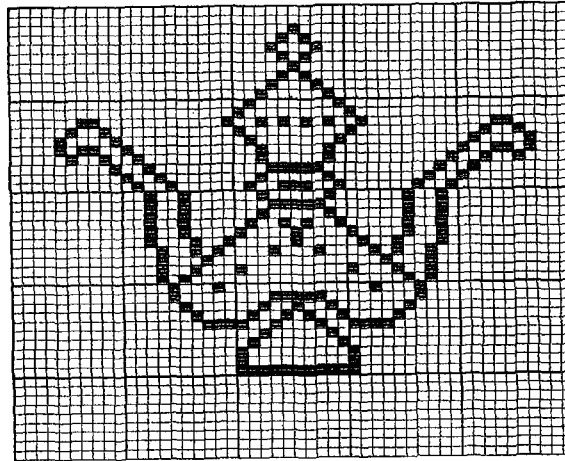

Motif 21

Kaynak: *Turkish Handwoven Carpets*, Catalog No:2, Ankara 1988, Code:182

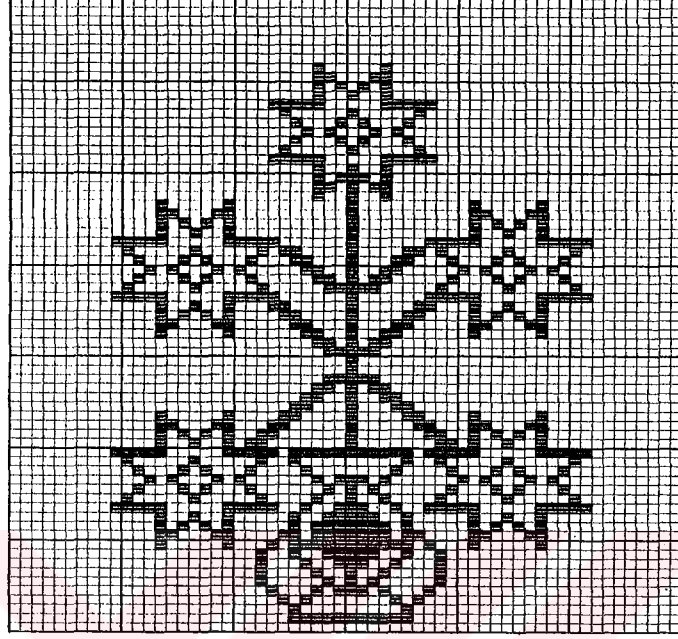

Motif 22

Kaynak: Ankara Etnoğrafya Müzesi, Envanter No: 15188

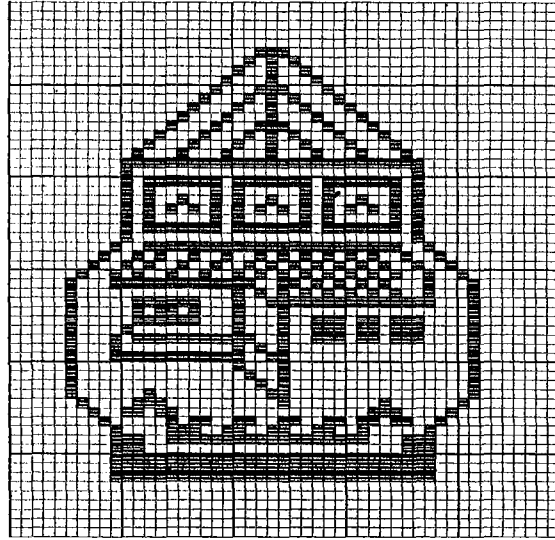

Motif 23

Kaynak: Ankara Etnoğrafya Müzesi, Envanter No:23118

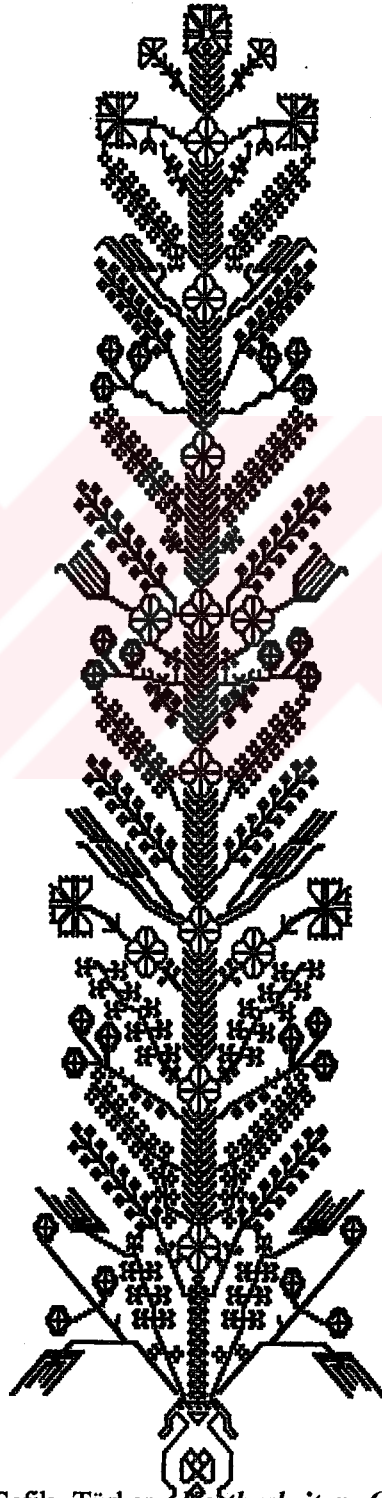

Motif 24

Kaynak: Irmgard und Şefik Türker, *Verarbeitbarkeiten Orientalischer Teppichknüpfkunst*, Karlsruhe 1973, s.57

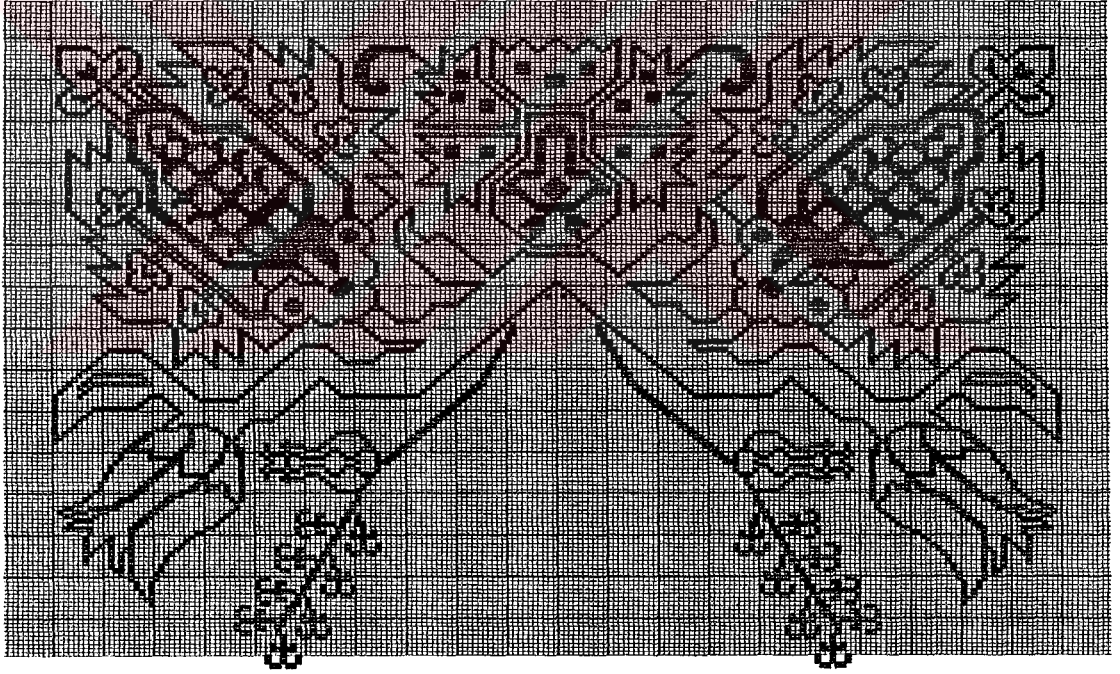

Motif 25

Kaynak:Kula Kenan Evren ve Etnoğrafya Müzesi, Envanter No:191



Motif 26

Kaynak: Armen E. Hangeldian, *a.g.e.* ,s.270

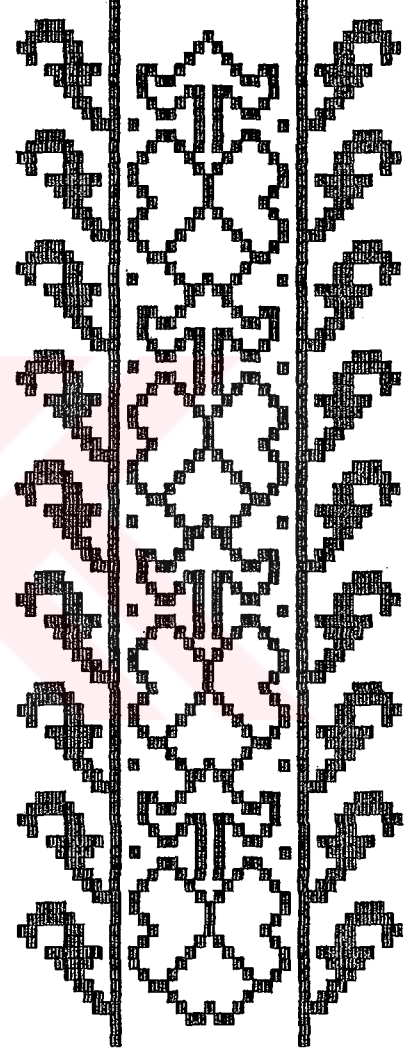

Motif 27

Kaynak: *Turkish Handwoven Carpets*,
Catalog No:2, Ankara 1988, Code:182

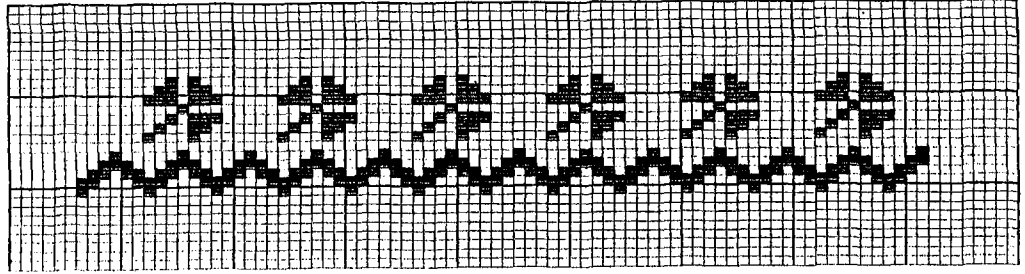

Motif 28

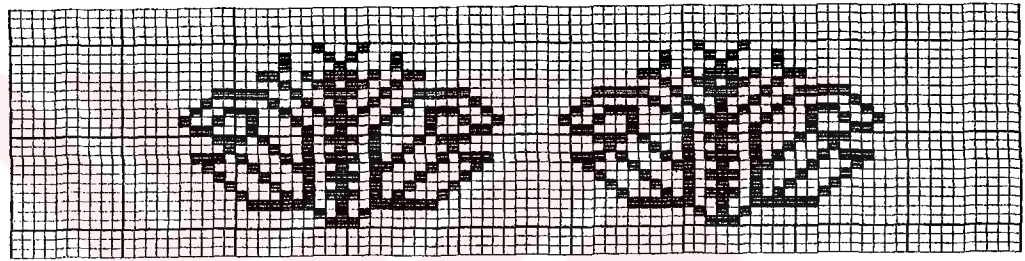

Motif 29

Kaynak: Armen E. Hangeldian, *a.g.e.* , s.270

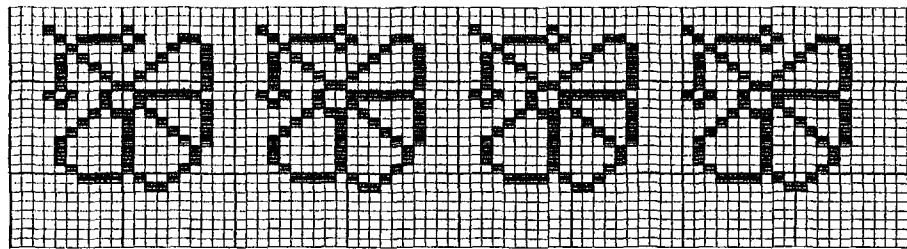

Motif 30

Kaynak: Armen E. Hangeldian, *a.g.e.* , s.271

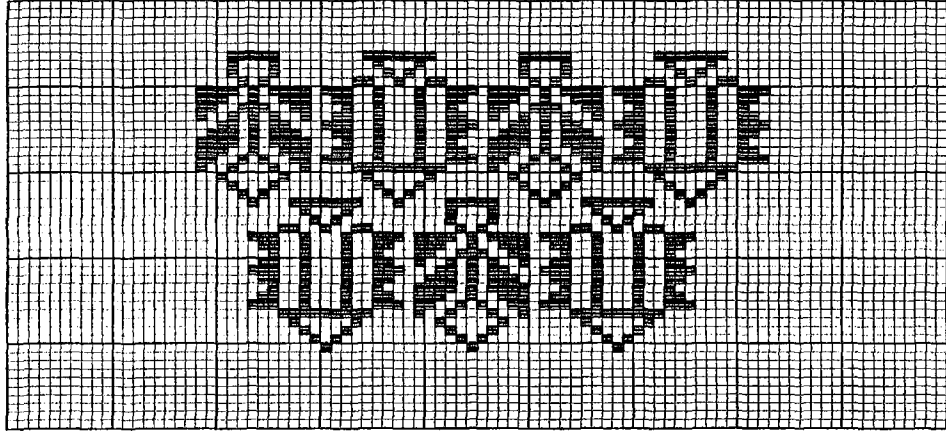

Motif 31

Kaynak: Ankara Etnoğrafya Müzesi, Envanter No:15188

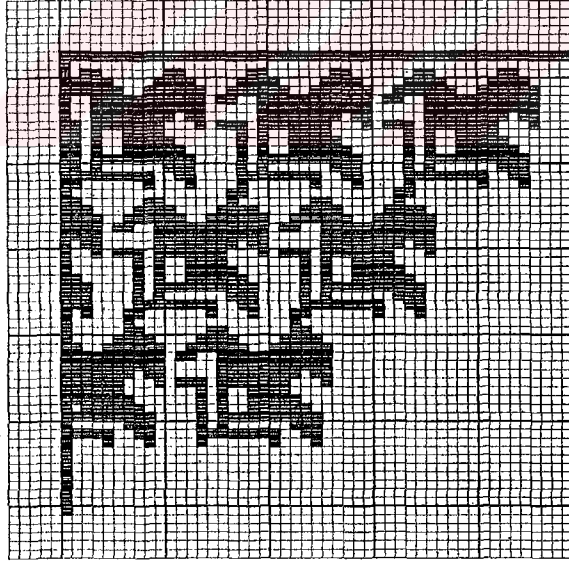

Motif 32

Kaynak: *Turkish Handwoven Carpets*, Catalog No:2,
Ankara 1988, Code:182

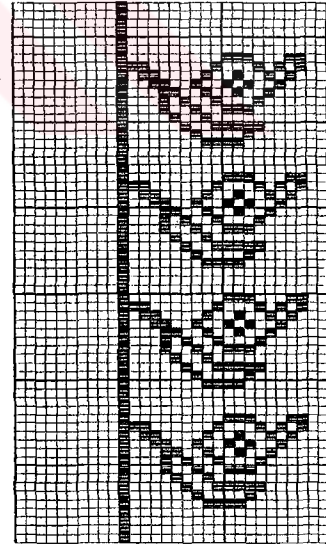

Motif 33

Kaynak: J.G. Lettenmair,
a.g.e., s.185

2.2.2.2. Alınlık ve Ayaklık Bölümlerinde Kullanılan Motifler

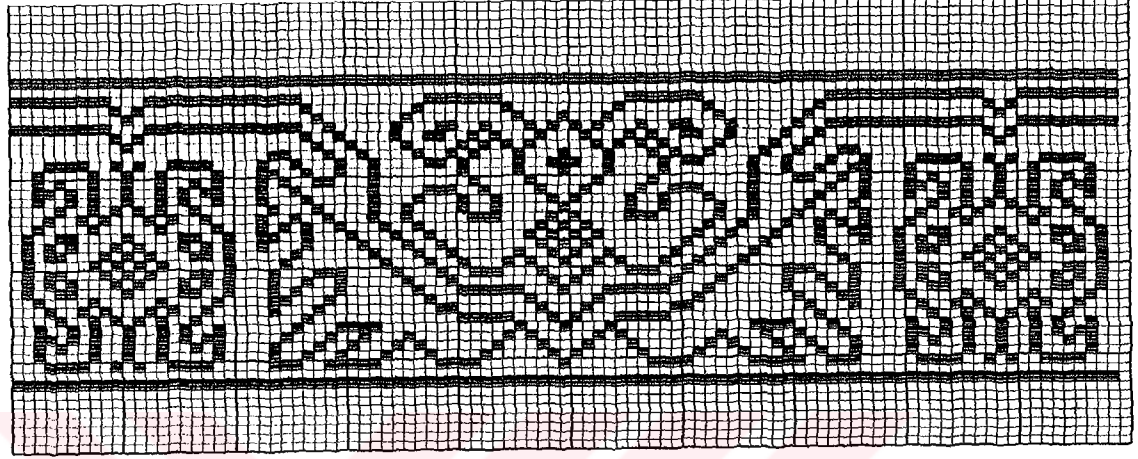

Motif 34

Kaynak: J.G. Lettenmair, *a.g.e.*, s.185

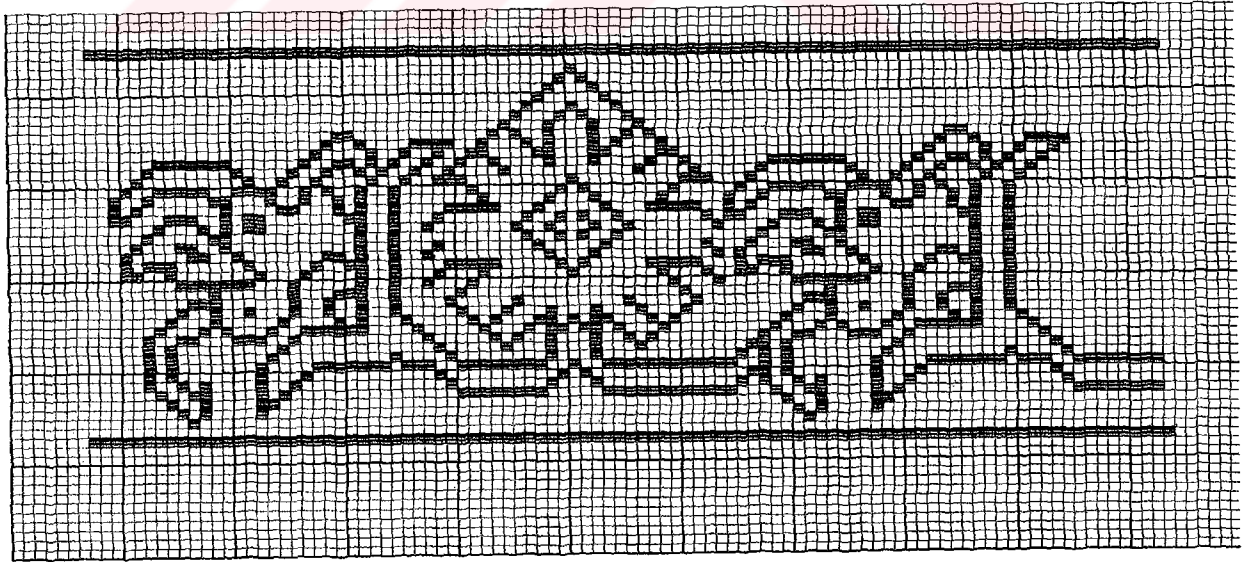

Motif 35

Kaynak: *Turkish Handwoven Carpets*, Catalog No:2, Ankara 1988, Code:182

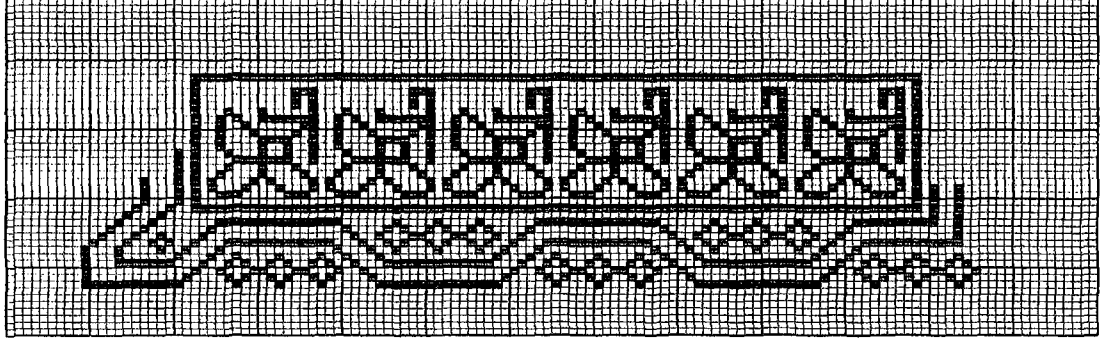

Motif 36

Kaynak: *Turkish Handwoven Carpets*, Catalog No:4, Ankara 1990, Code:440

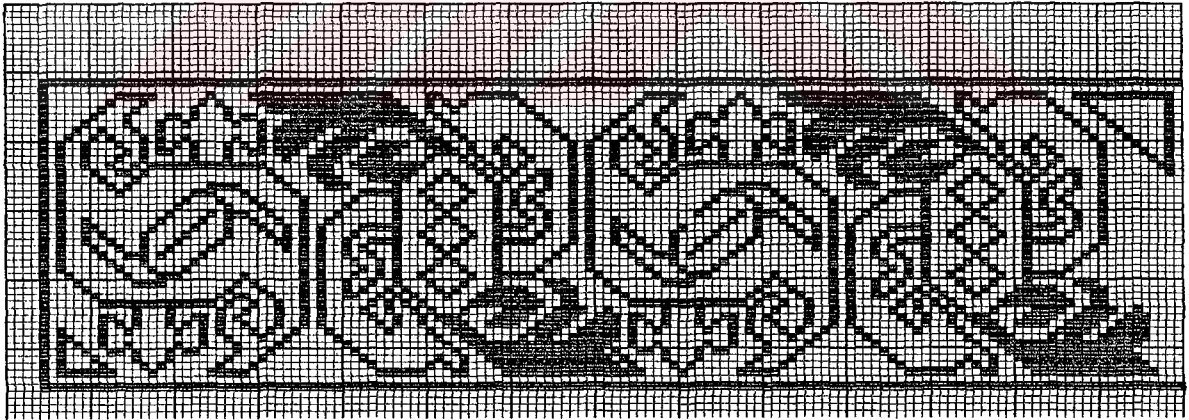

Motif 37

Kaynak: *Turkish Handwoven Carpets*, Catalog No:2, Ankara 1988, Code:106

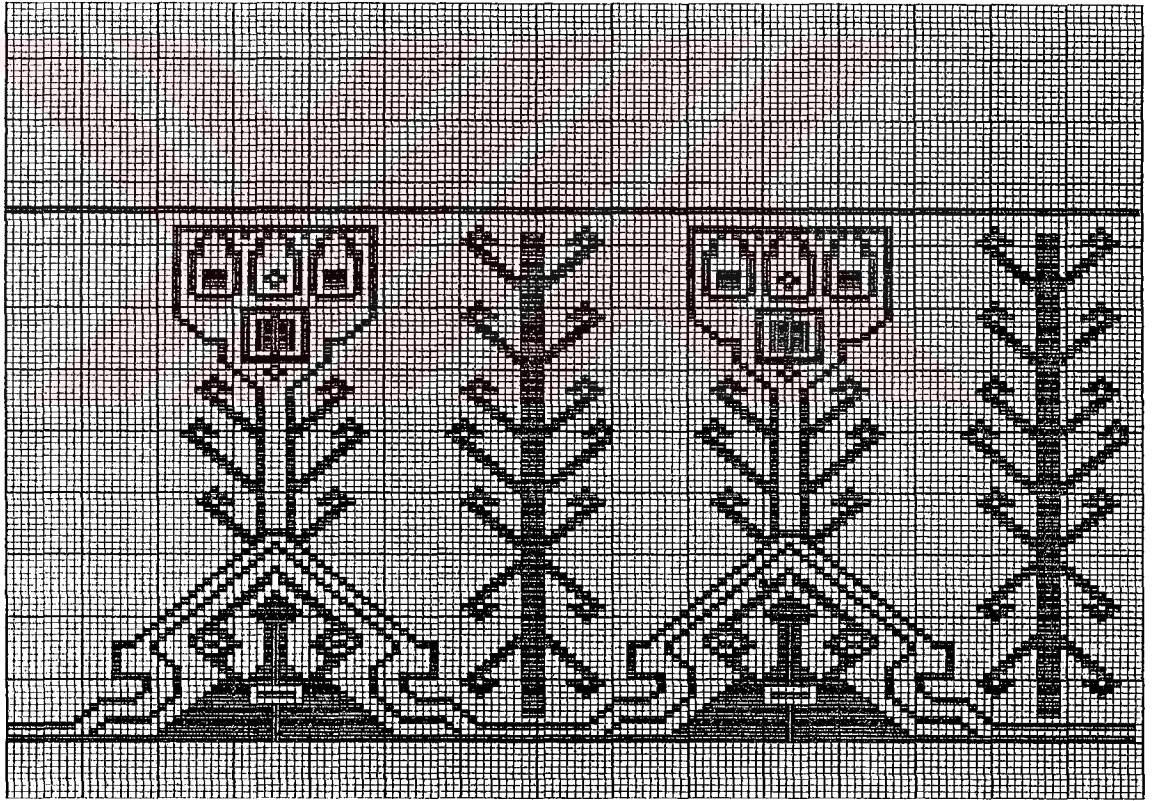

Motif 38

Kaynak: *Turkish Handwoven Carpets*, Catalog No:1, Ankara 1987, Code:86

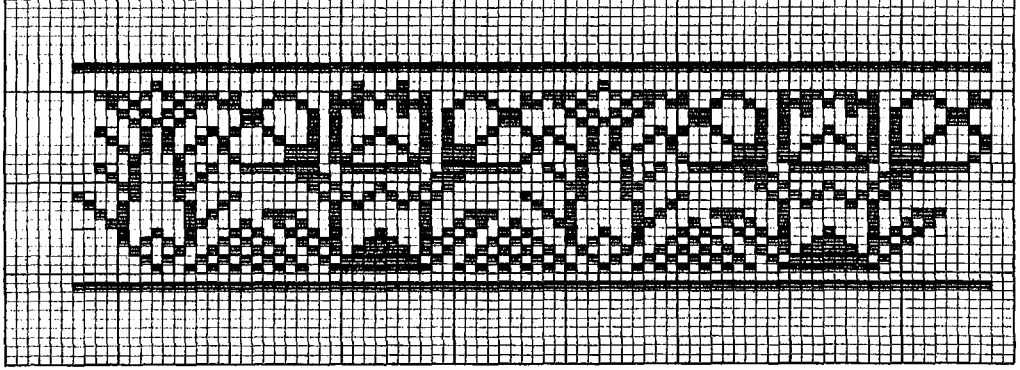

Motif 39

Kaynak: Ankara Etnoğrafya Müzesi, Envanter No:23118

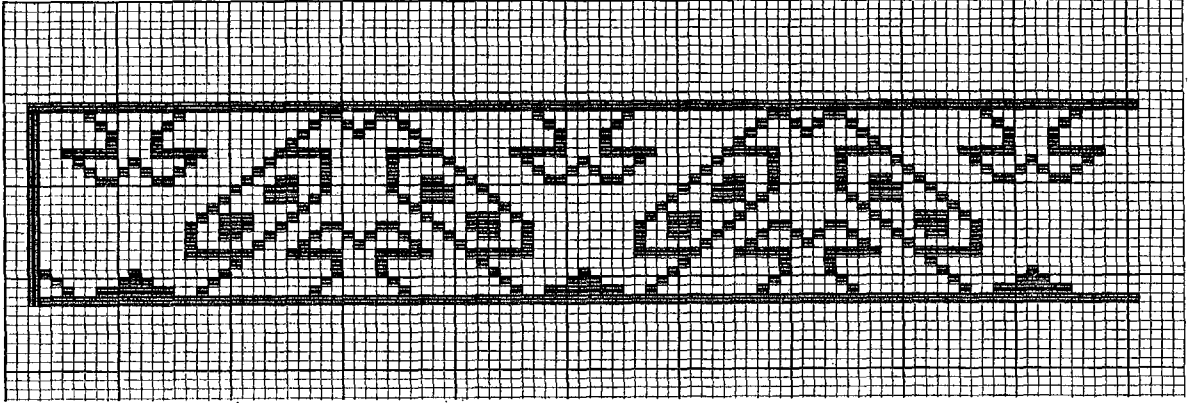

Motif 40

Kaynak: *Turkish Handwoven Carpets*, Catalog No:2, Ankara 1988, Code:144

2.2.2.3. Bordür ve Sedeflerde Kullanılan Motifler

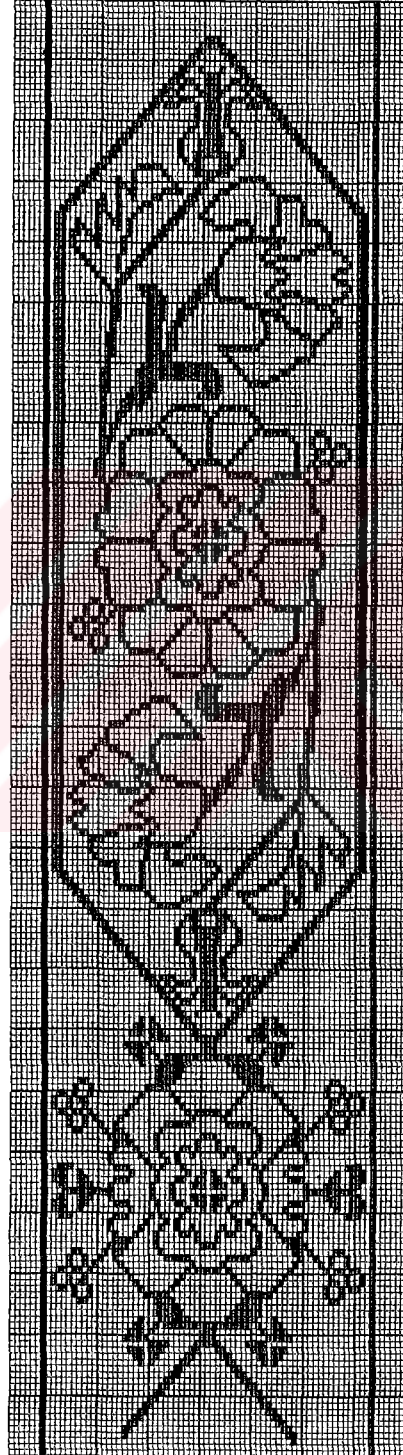

Motif 41

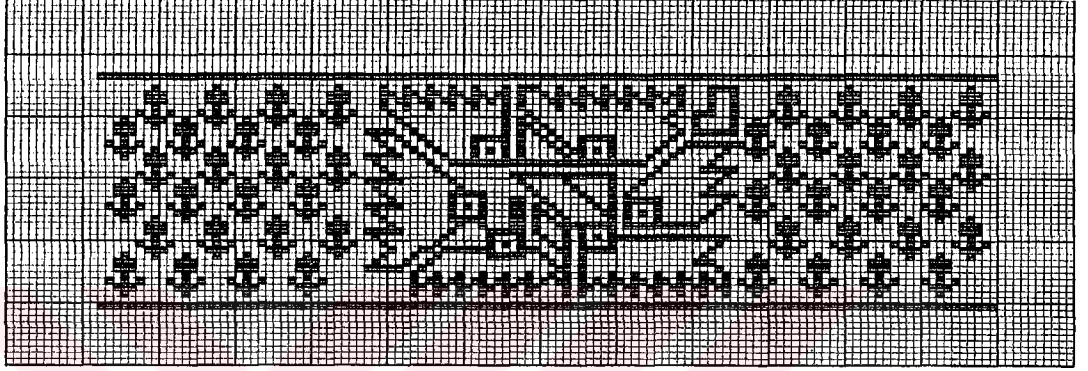

Motif 42

Kaynak: *Turkish Handwoven Carpets*, Catalog No:4, Ankara 1990, Code:445

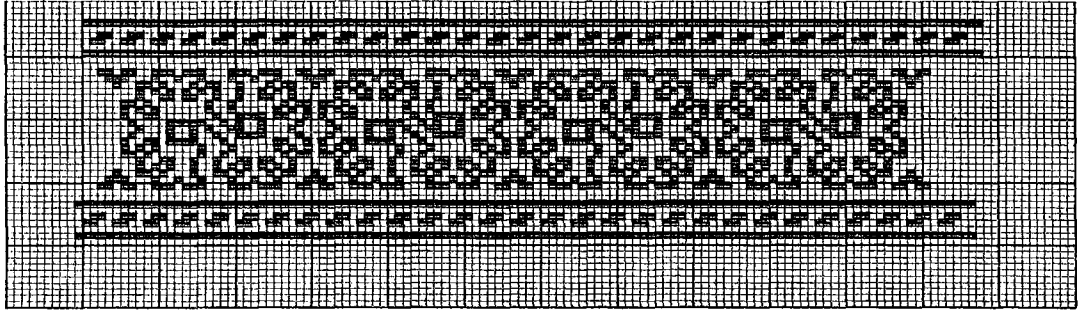

Motif 43

Kaynak: *Turkish Handwoven Carpets*, Catalog No:4, Ankara 1990, Code:445

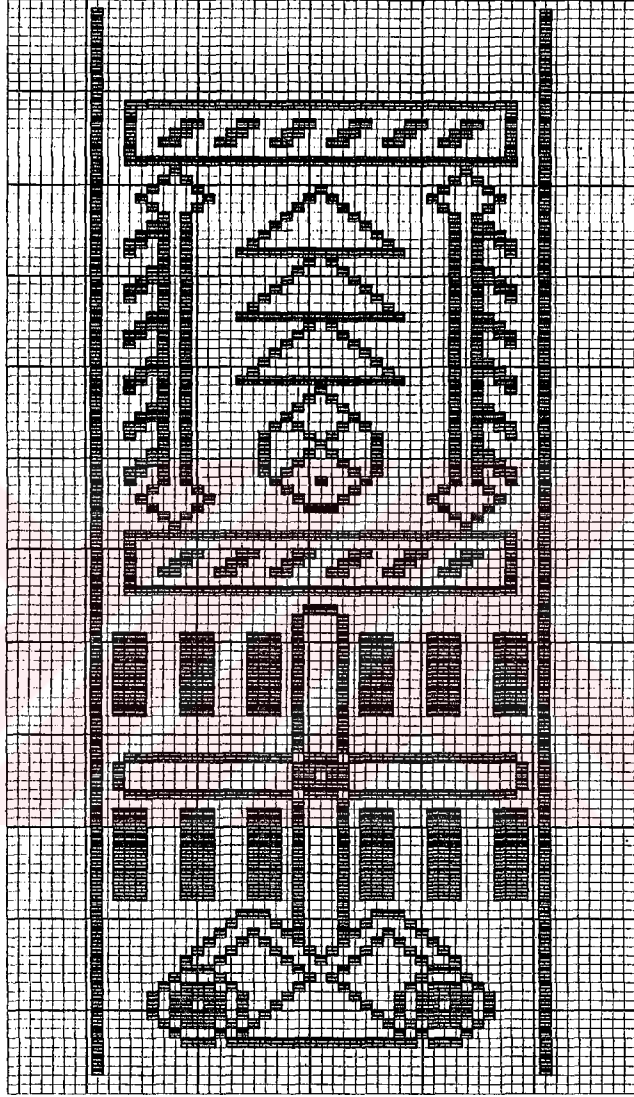

Motif 44

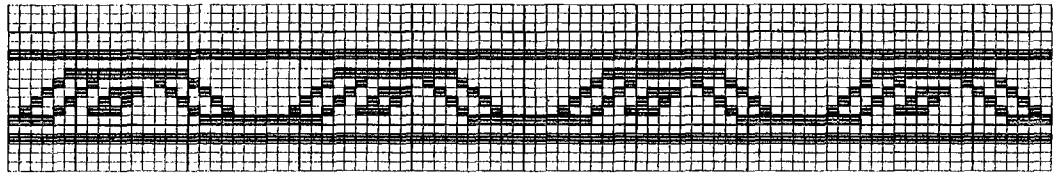

Motif 45

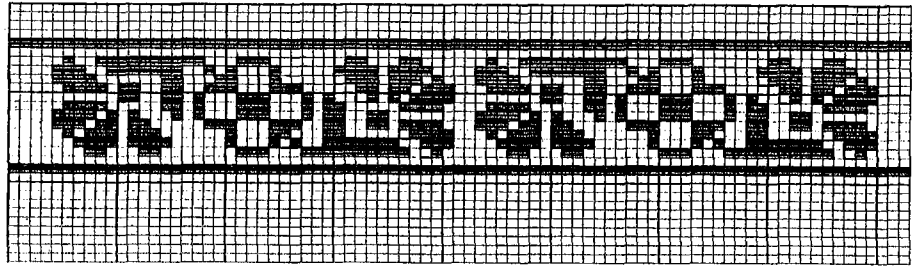

Motif 46

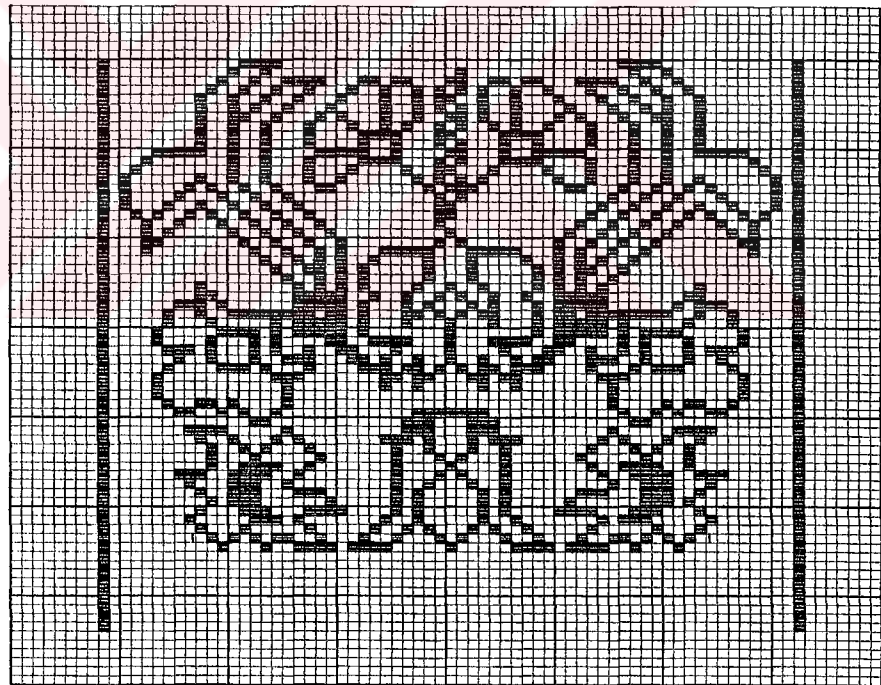

Motif 47

Kaynak: Armen E. Hangeldian, *a.g.e.* , s.270

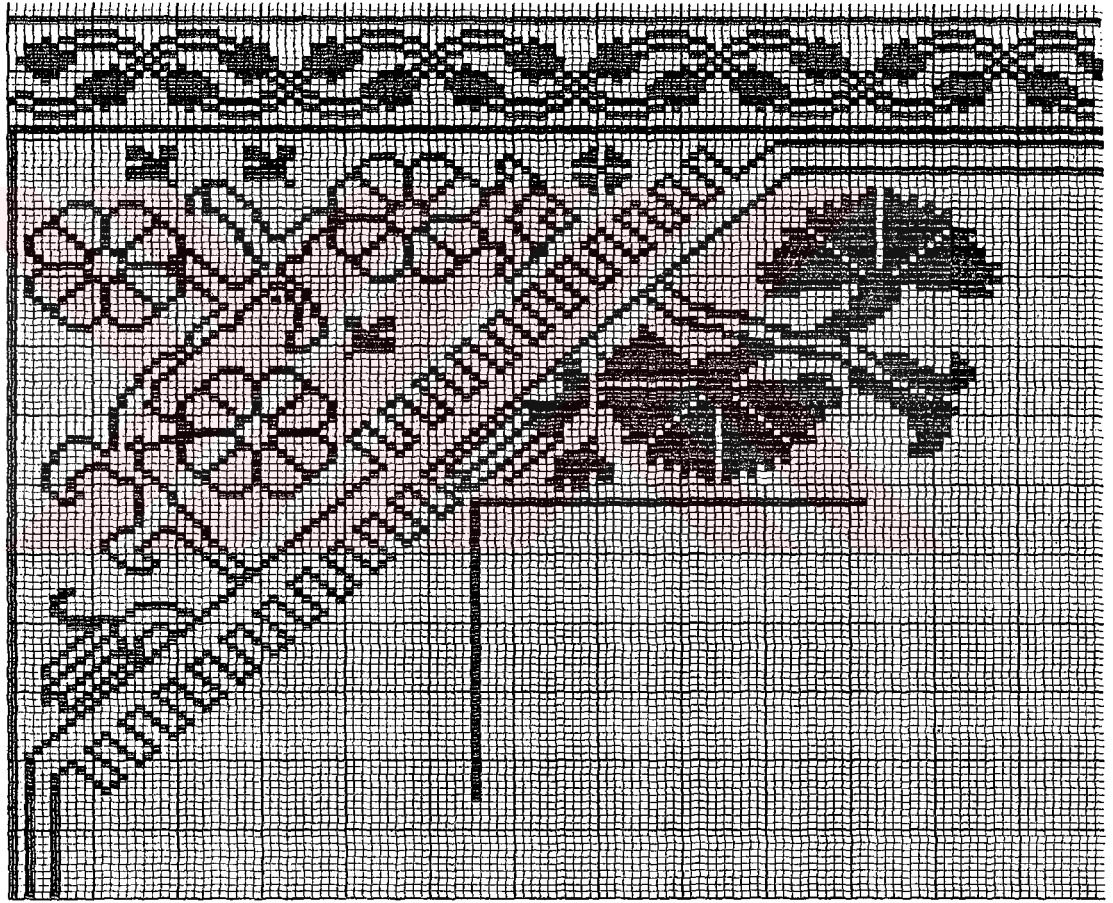

Motif 48 - 49

Kaynak: *Turkish Handwoven Carpets*, Catalog No:2, Ankara 1988, Code:126

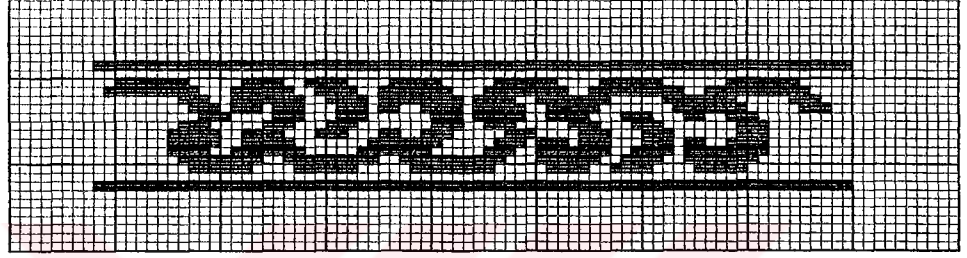

Motif 50

Kaynak: *Turkish Handwoven Carpets, Catalog No:2, Ankara 1988, Code:128*

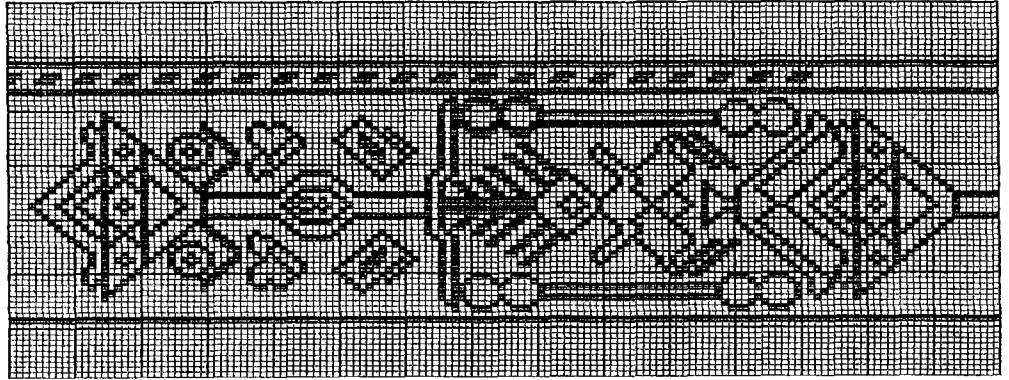

Motif 51

Kaynak: Irmgard und Şefik Türker, *a.g.e.* , s.57

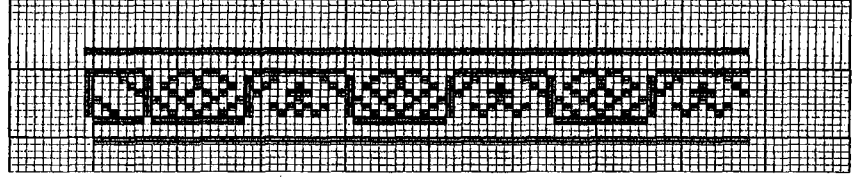

Motif 52

Kaynak: *Turkish Handwoven Carpets*, Catalog No:2, Ankara 1988, Code:144

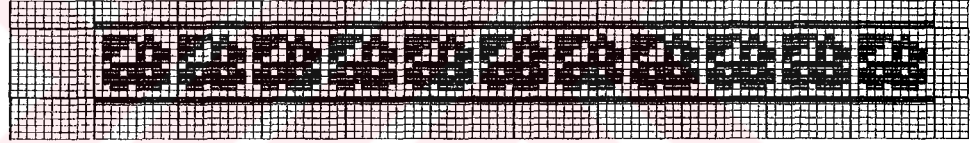

Motif 53

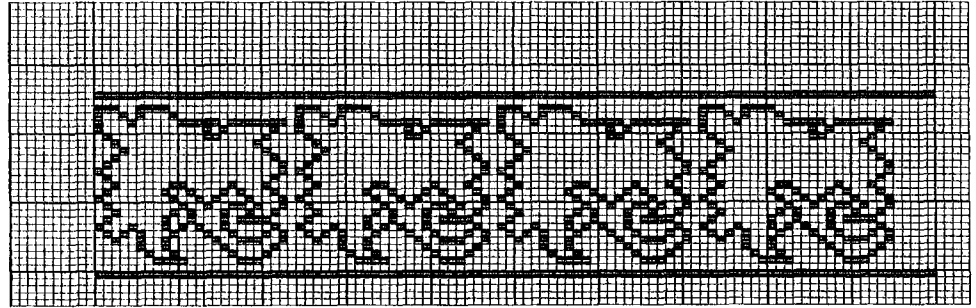

Motif 54

Kaynak: *Turkish Handwoven Carpets*, Catalog No:2, Ankara 1988, Code:182

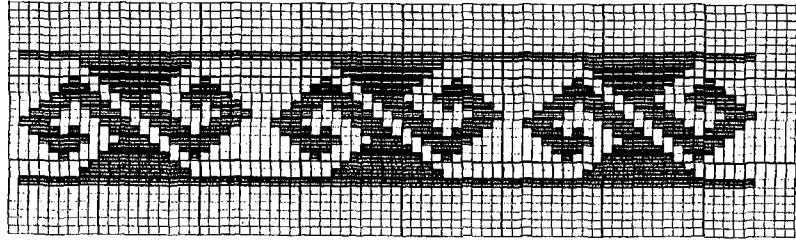

Motif 55

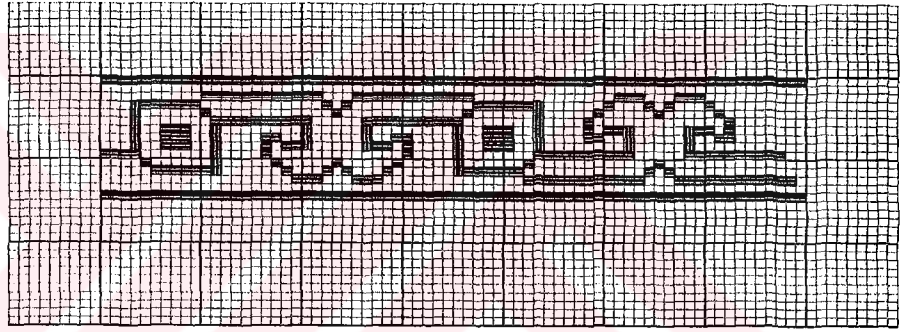

Motif 56

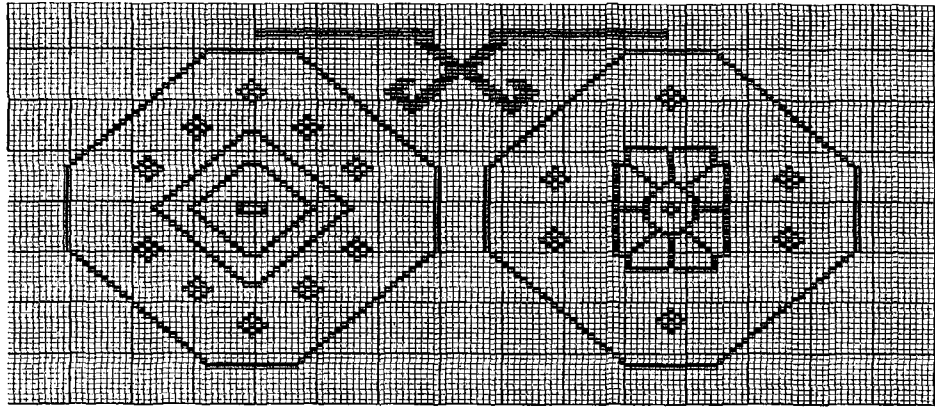

Motif 57

Kaynak: *Turkish Handwoven Carpets*, Catalog No:1, Ankara 1987, Code:86

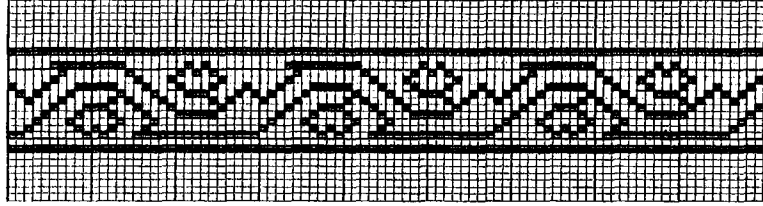

Motif 58

Kaynak: Armen E. Hangeldian, *a.g.e.* , s.270

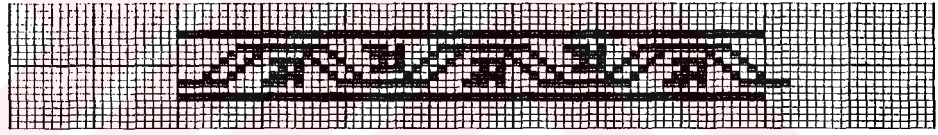

Motif 59

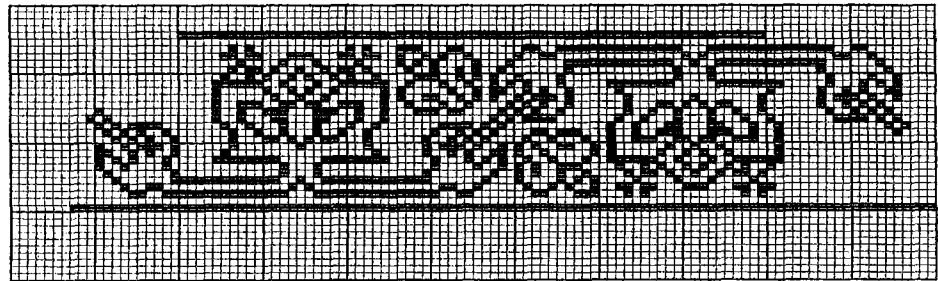

Motif 60

Kaynak: *Turkish Handwoven Carpets*, Catalog No:4, Ankara 1990, Code:404

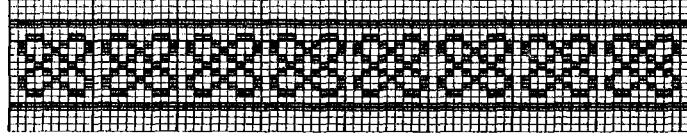

Motif 61

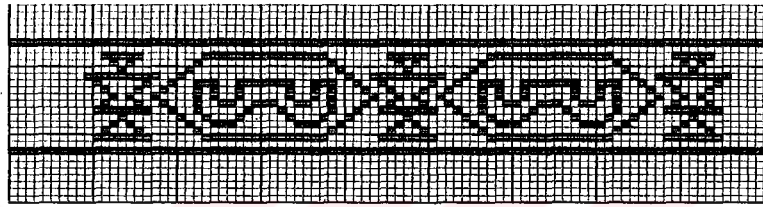

Motif 62

Kaynak: Armen E. Hangeldian, *a.g.e.* , s.271

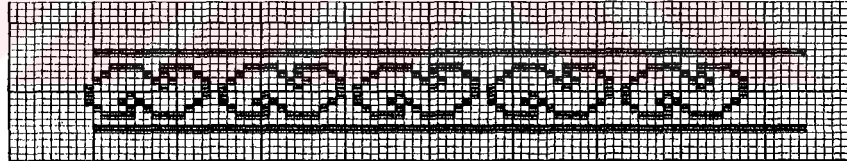

Motif 63

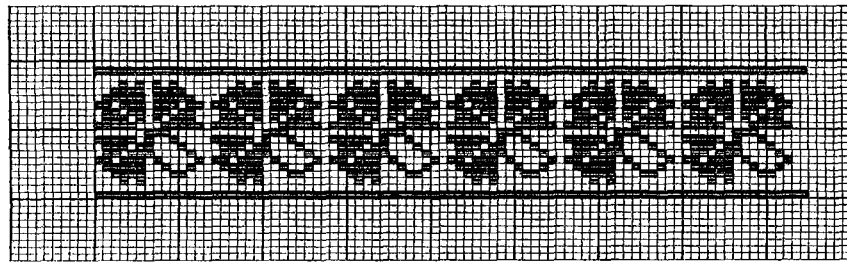

Motif 64

Kaynak: *Turkish Handwoven Carpets*, Catalog No:2, Ankara 1988, Code:194

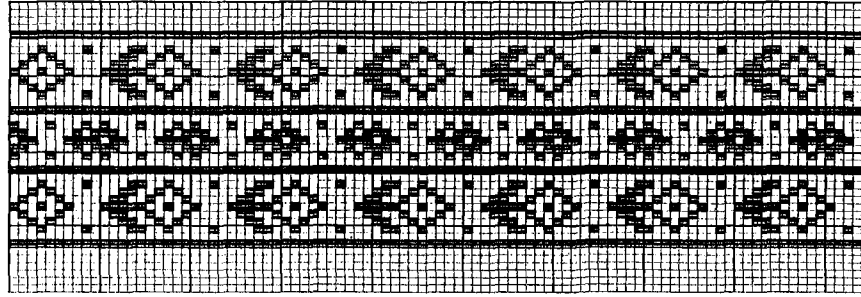

Motif 65

Kaynak: *Turkish Handwoven Carpets*, Catalog No:4, Ankara 1990, Code:440

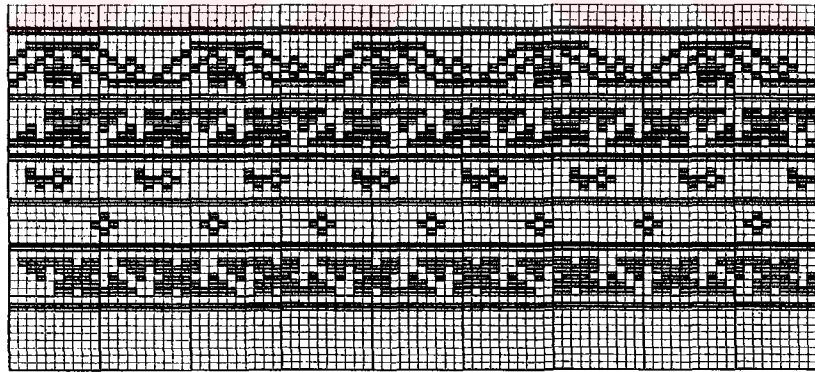

Motif 66 - 67 - 68 - 69 - 70

Kaynak: *Turkish Handwoven Carpets*, Catalog No:2, Ankara 1988, Code:106

2.2.3. Kula Halılarının Şematik Olarak İncelenmesi

Bu çalışmada zemin kompozisyonları temel alınarak dört ana grupta incelenen Kula halılarının şematik özellikleri de aynı grup başlıkları altında ele alınmıştır. Halılardan çoğunun birbirinden farklı boyutlarda olması çok değişik ölçülerde şemaların ortaya çıkmasına yol açacağından, tüm halılar sabit boyutta bir dikdörtgen şema içinde değerlendirilmiştir. Halıların zemin şemalarının yanısıra bordür ve sedeflerinin kalınlıkları ve sayıları da gösterilmiş, ancak çubuklar çizilmemiştir.

Kula halılarının şemalarında en zengin grubu oluşturan tür tek mihraplı halılardır. (Şema:1) En az örnek ise serpme motifli-serbest tasarımlı halılar grubunda bulunmaktadır. Tüm şemalar araştırmada incelenen Kula halıları temel alınarak hazırlanmıştır.

2.2.3.1. Tek Mihraplı Halılar

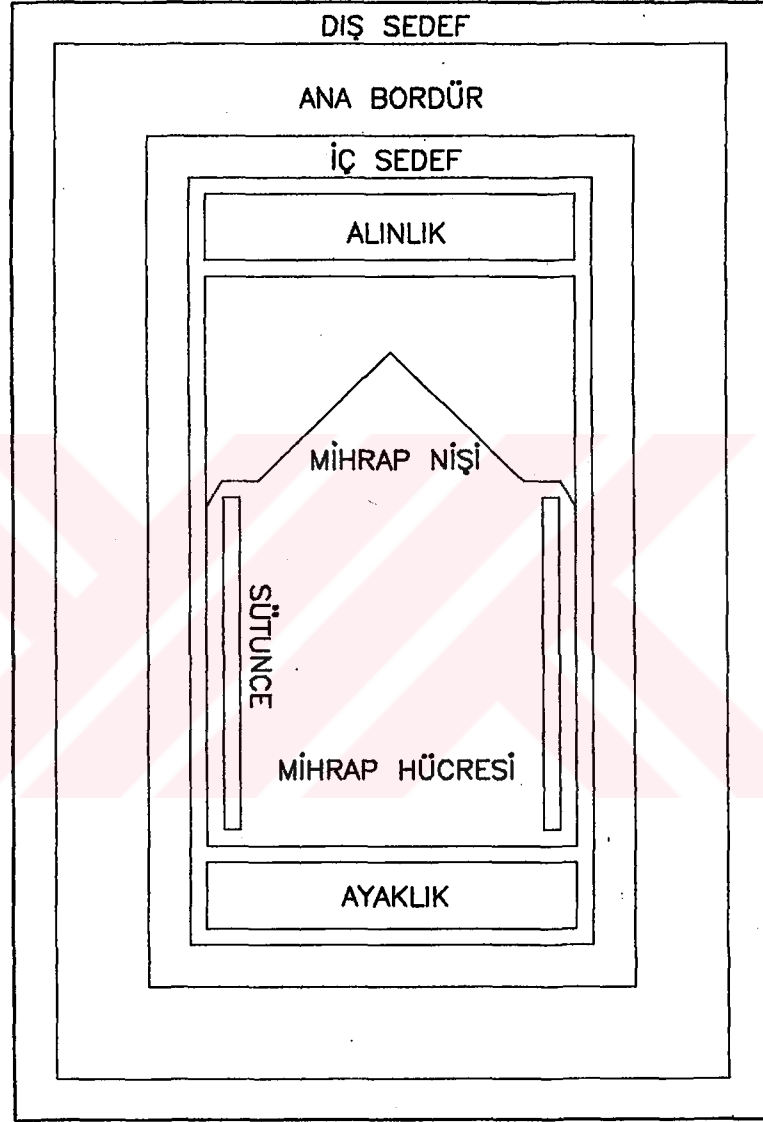

Şema:1

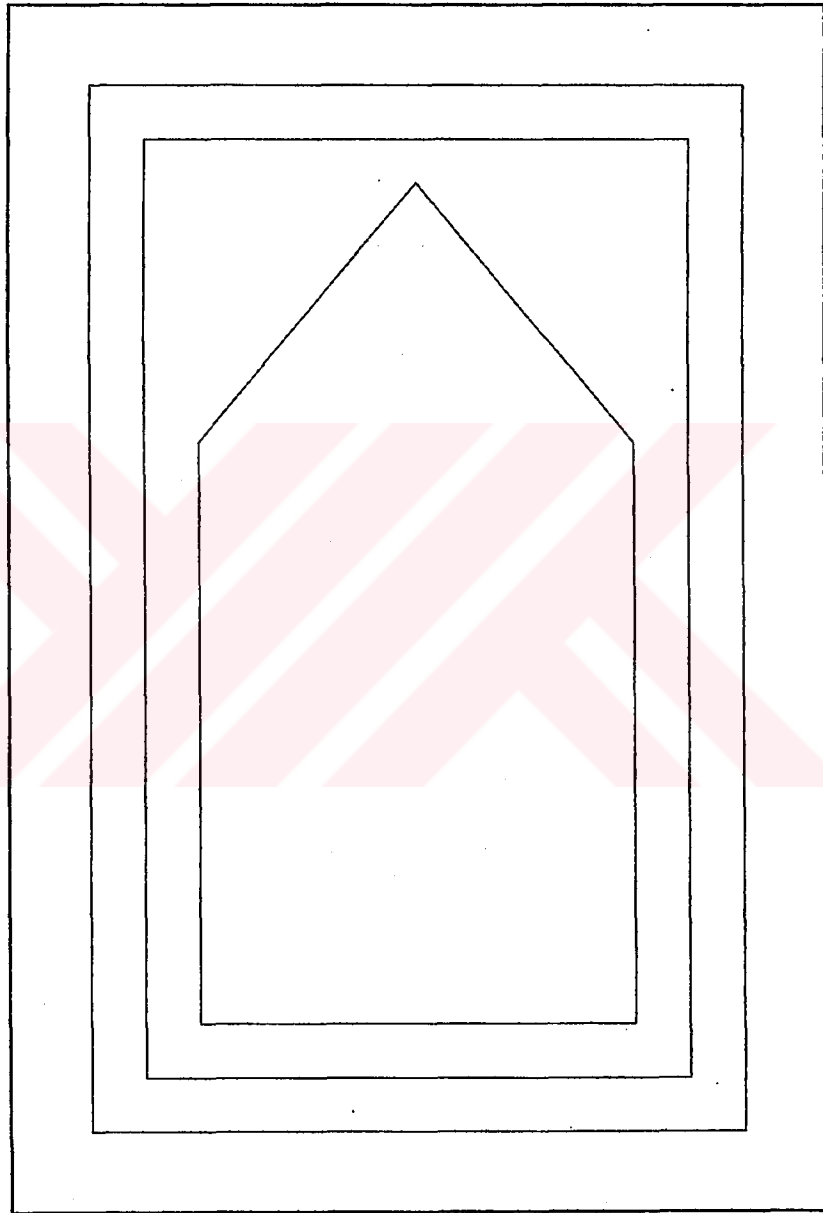

Şema:2

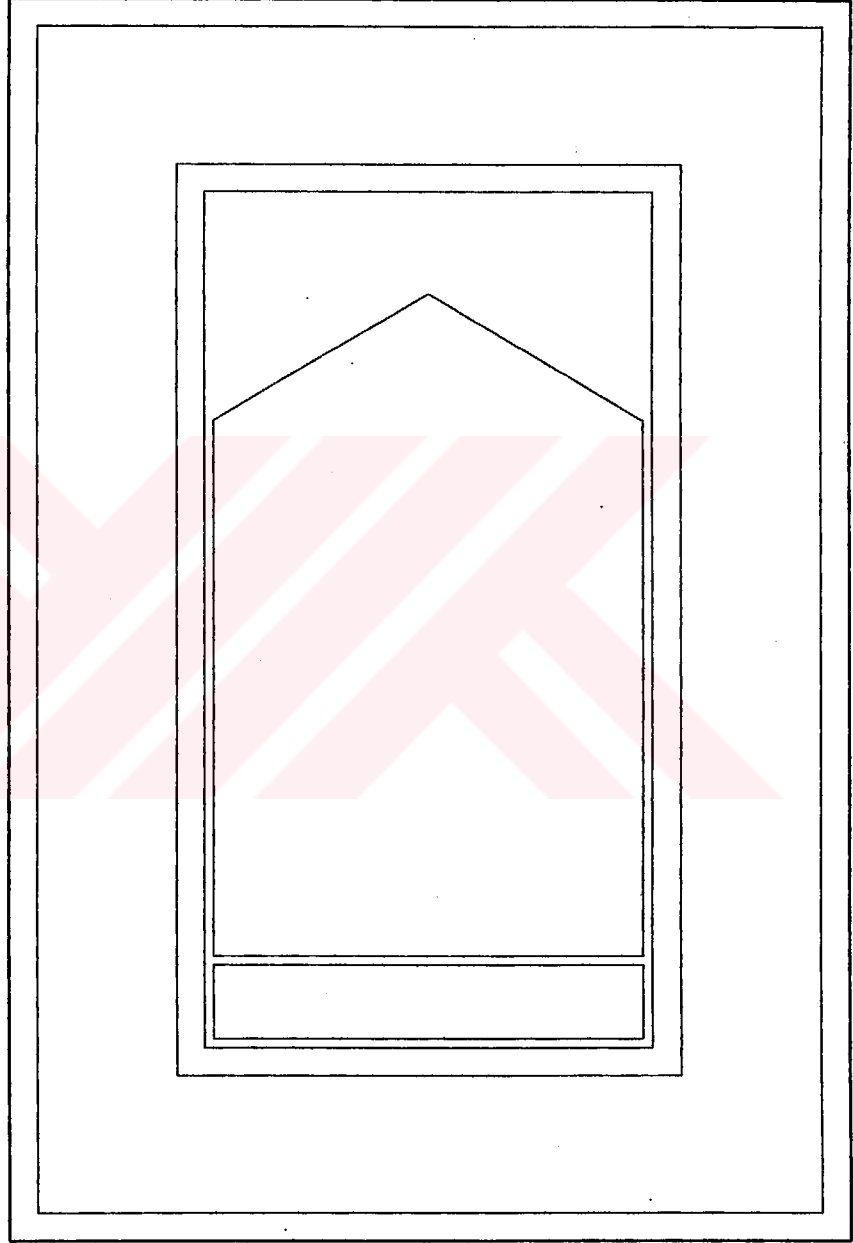

Şema:3

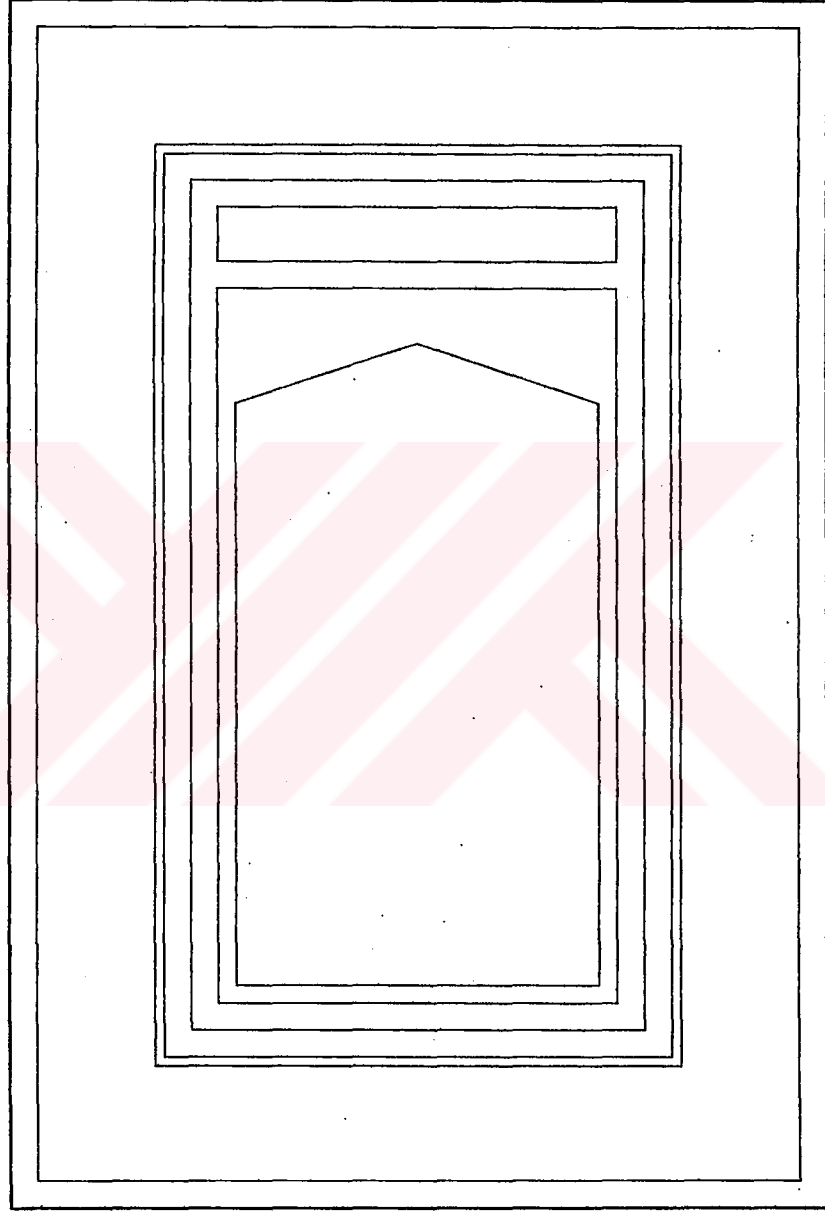

Şema:4

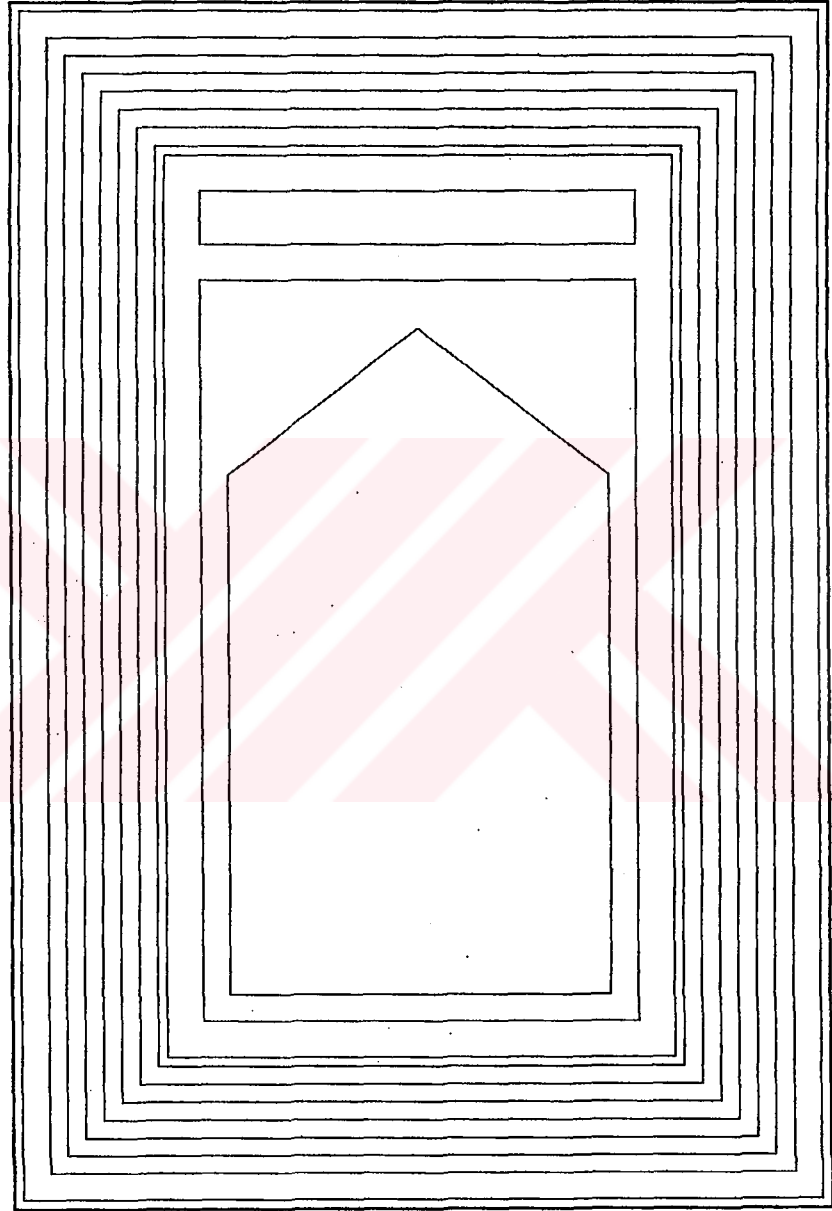

Şema:5

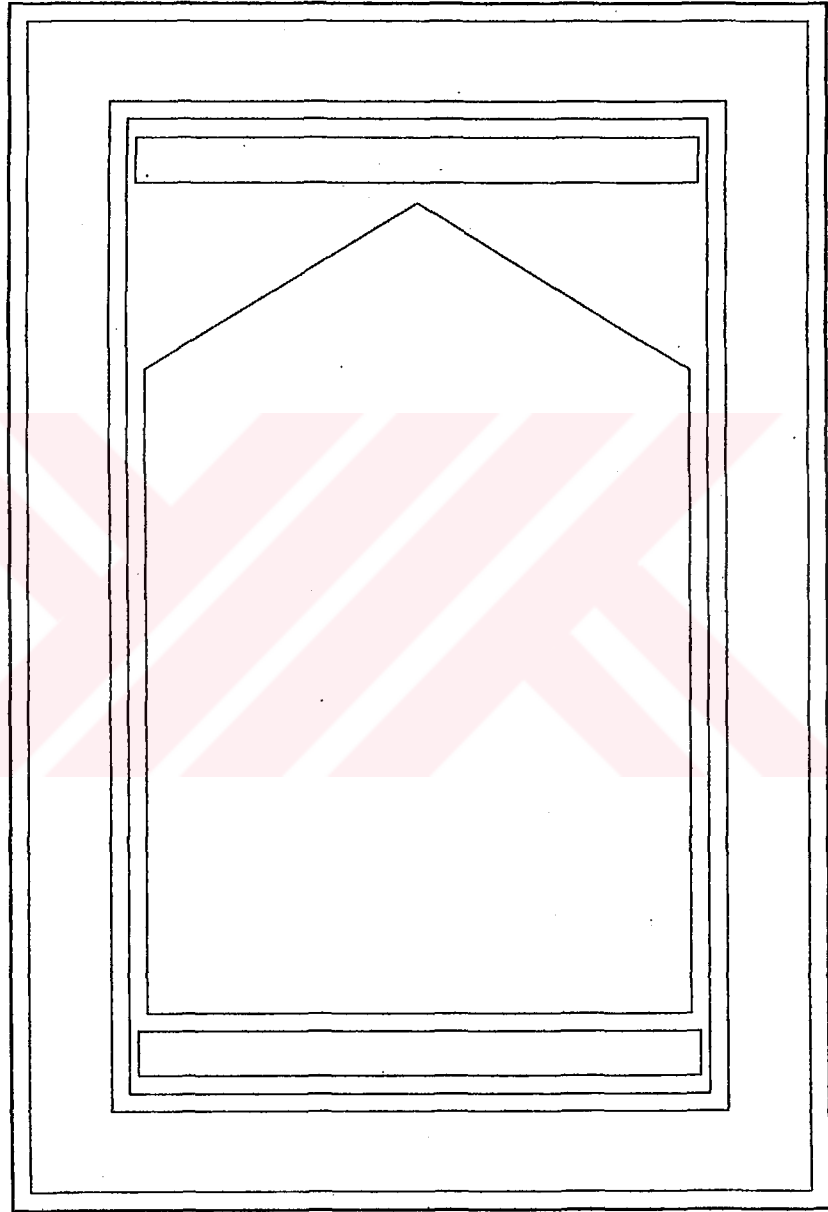

Şema:6

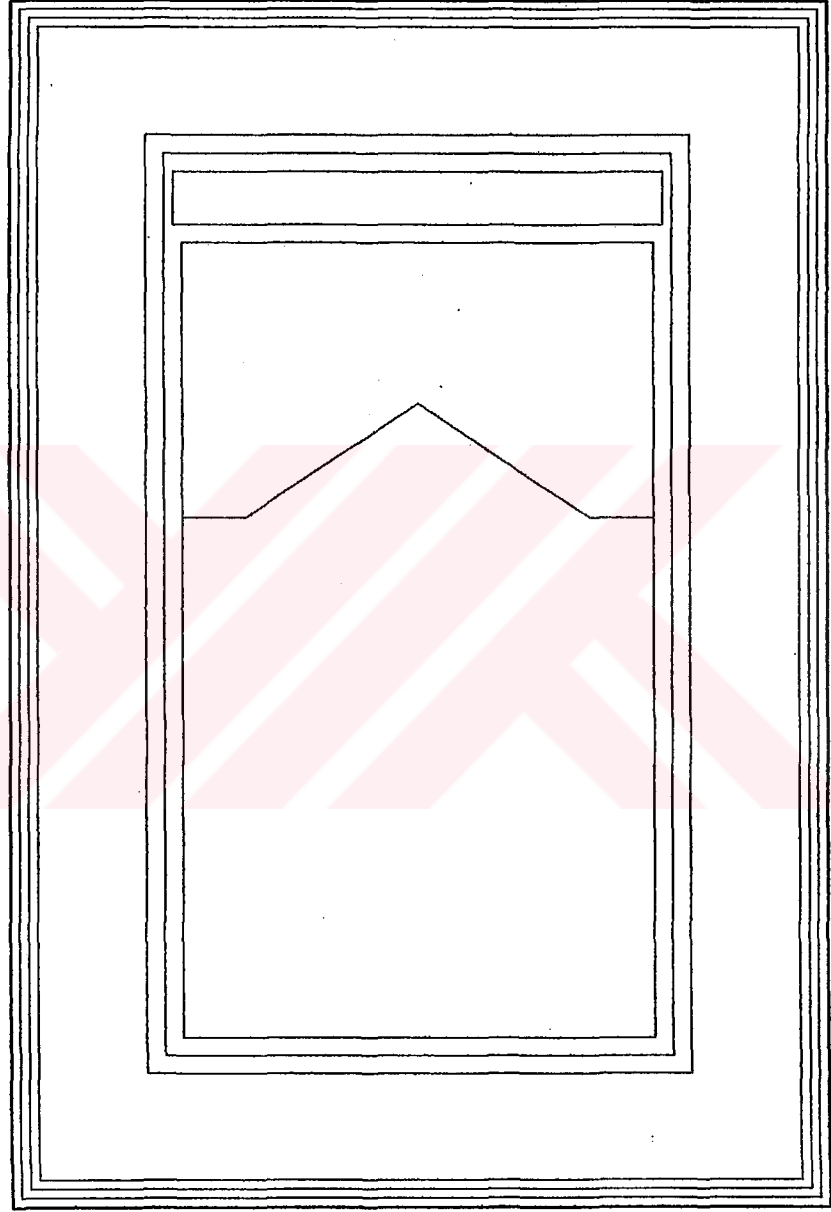

Şema:7

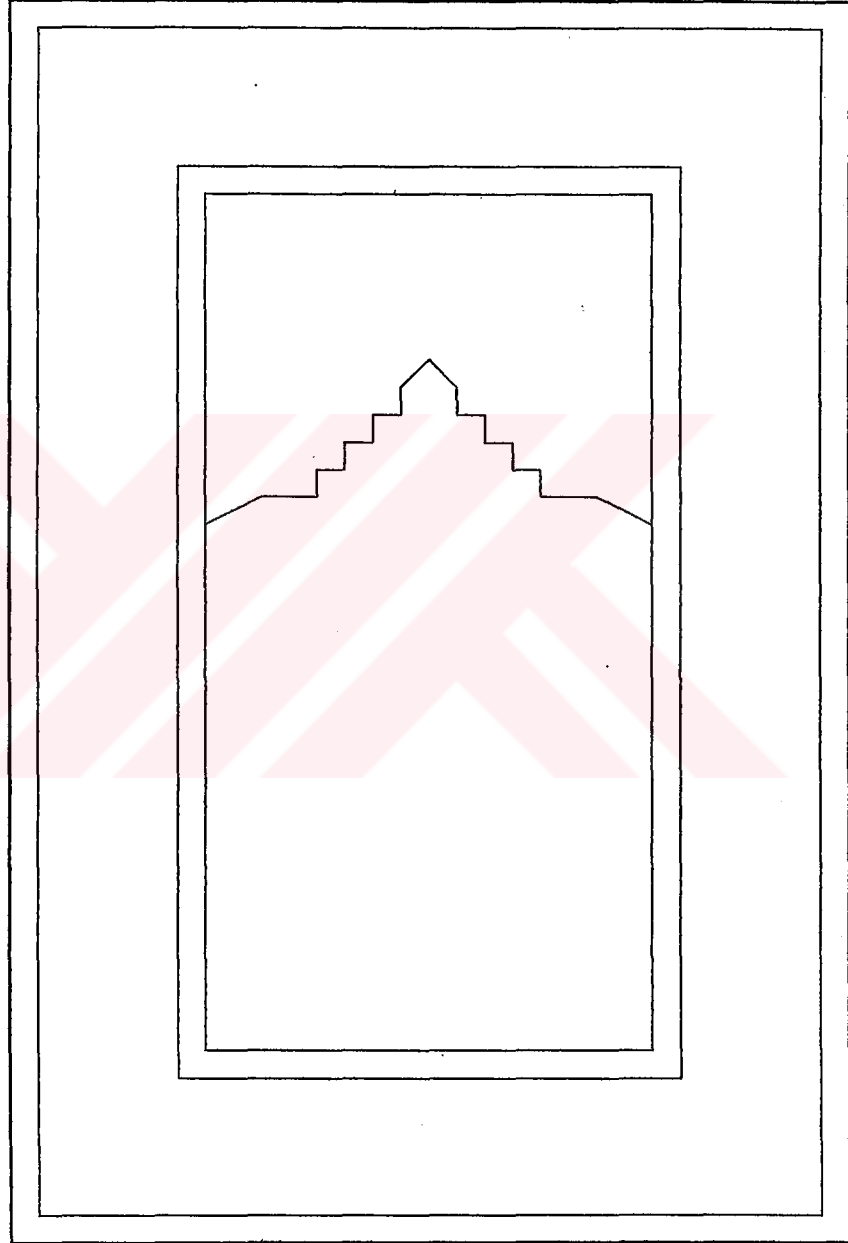

Şema:8

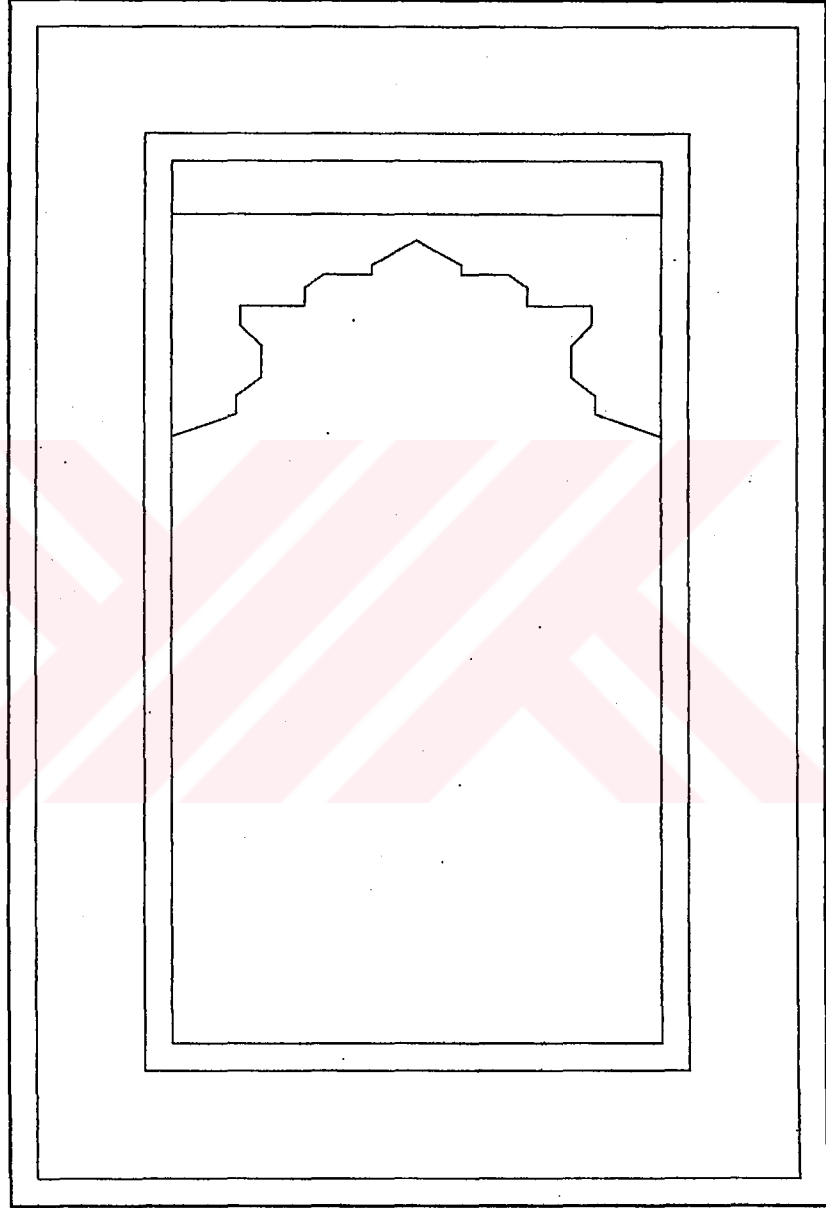

Şema:9

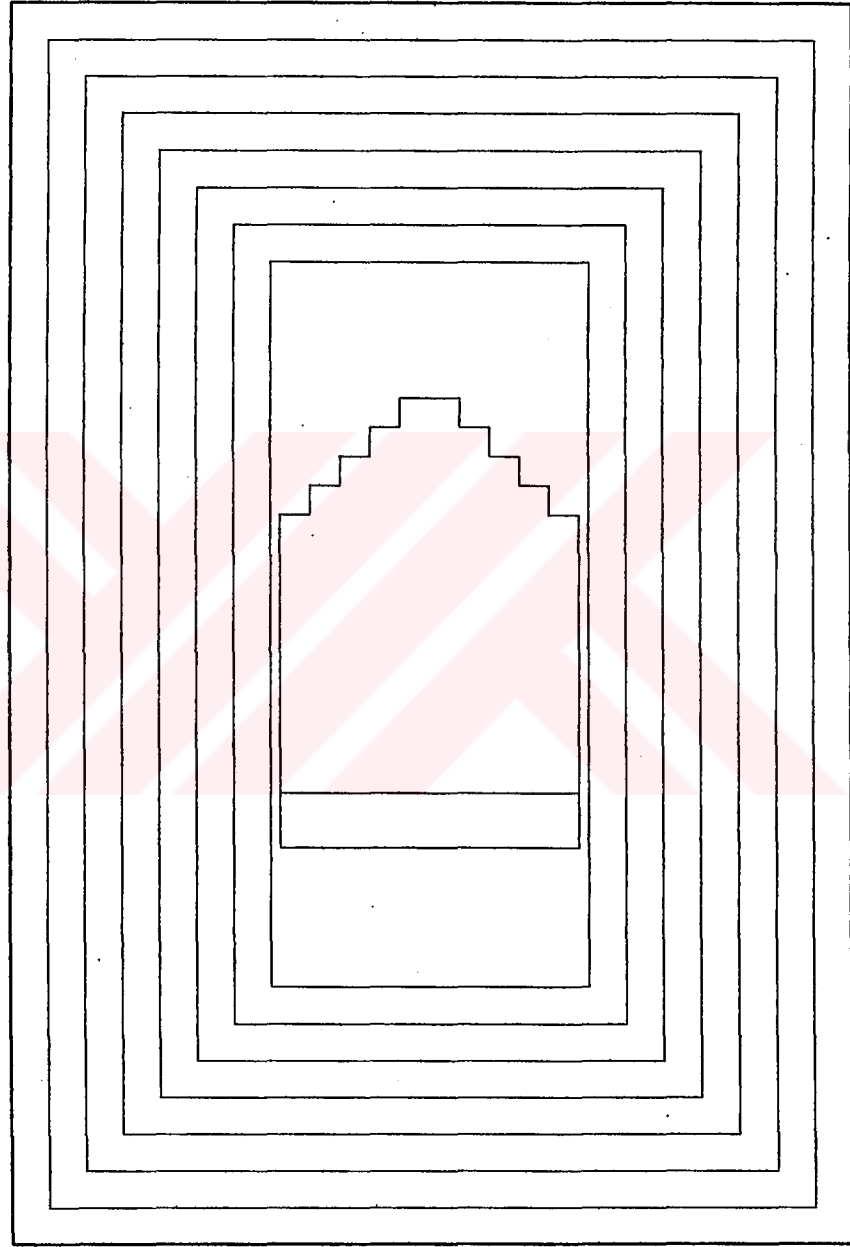

Şema:10

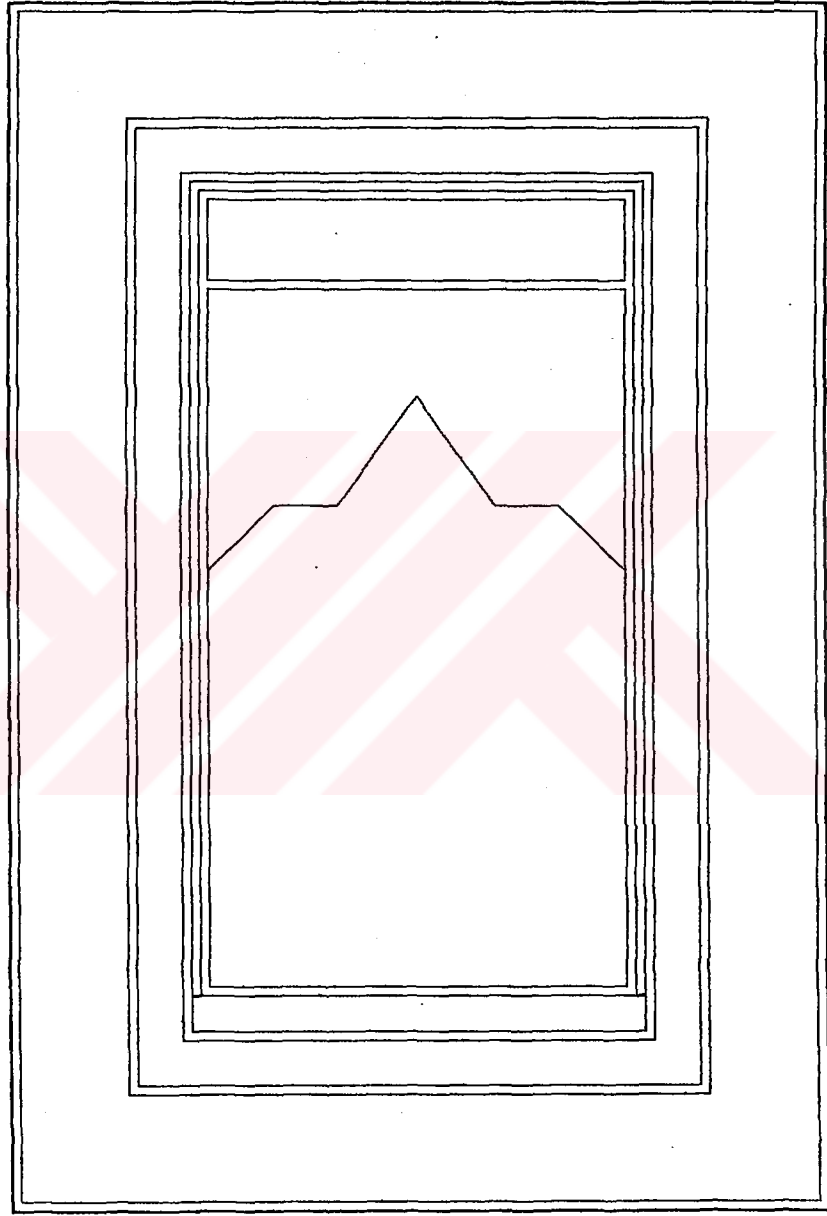

Şema:11

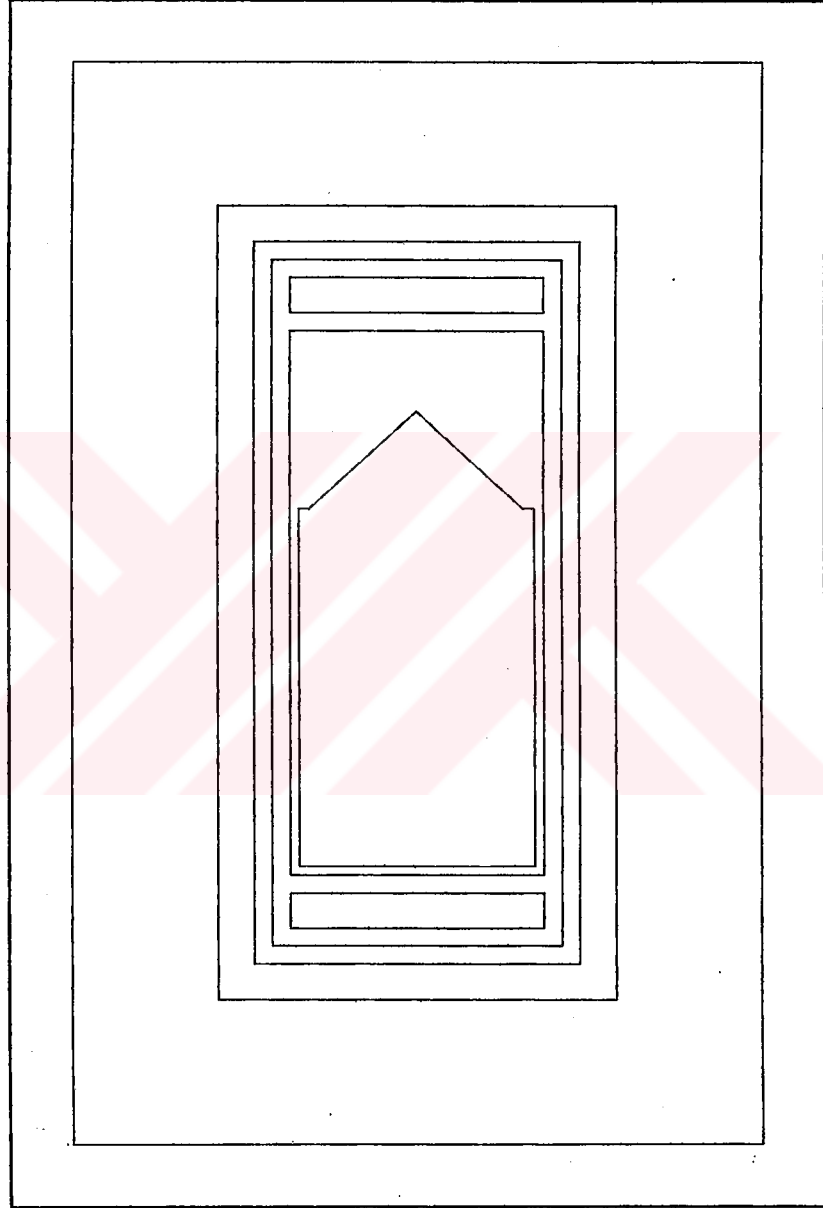

Şema:12

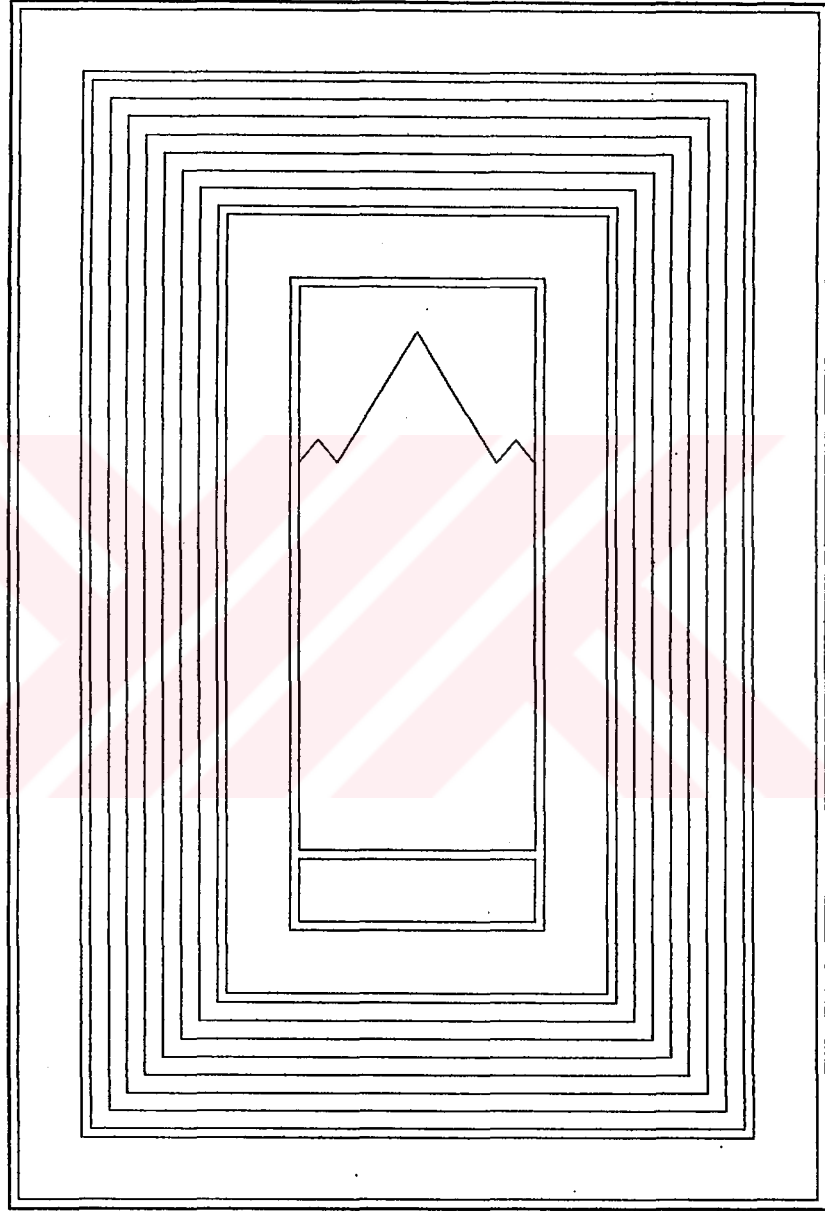

Şema:13

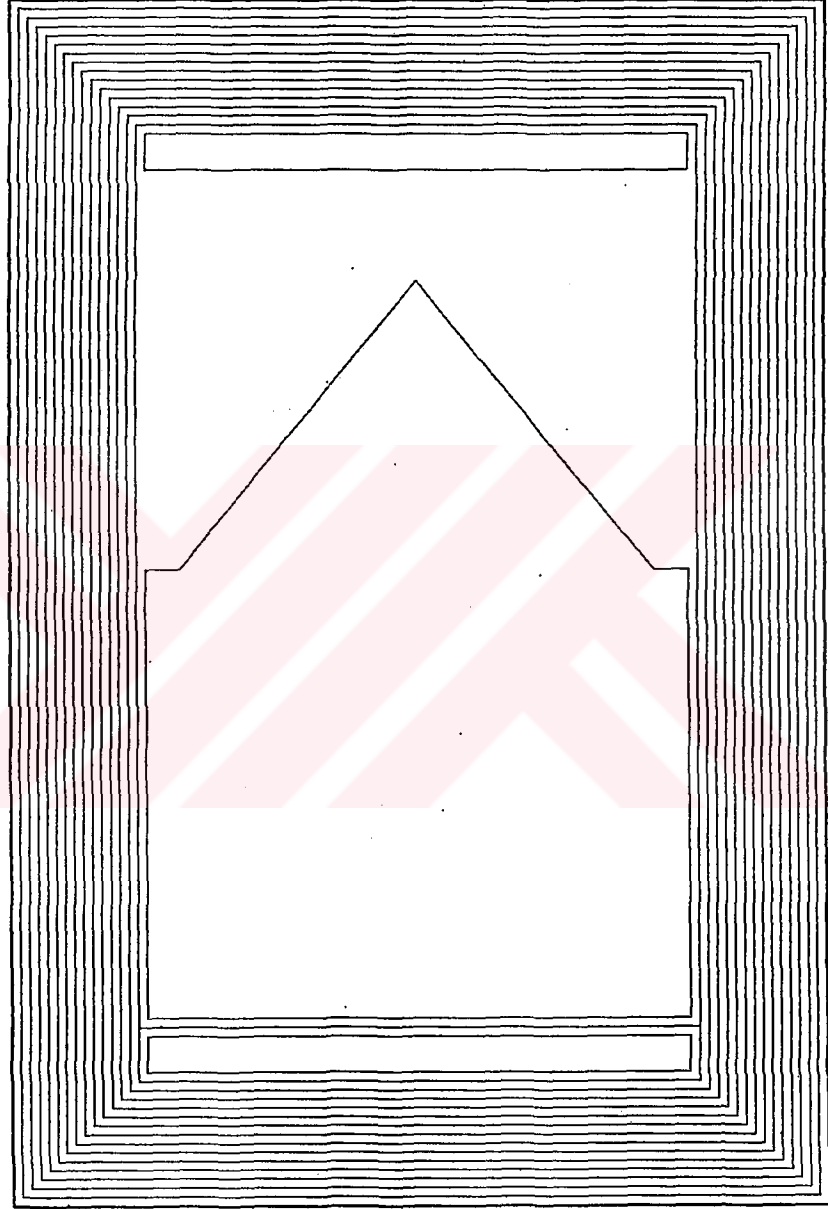

Şema:14

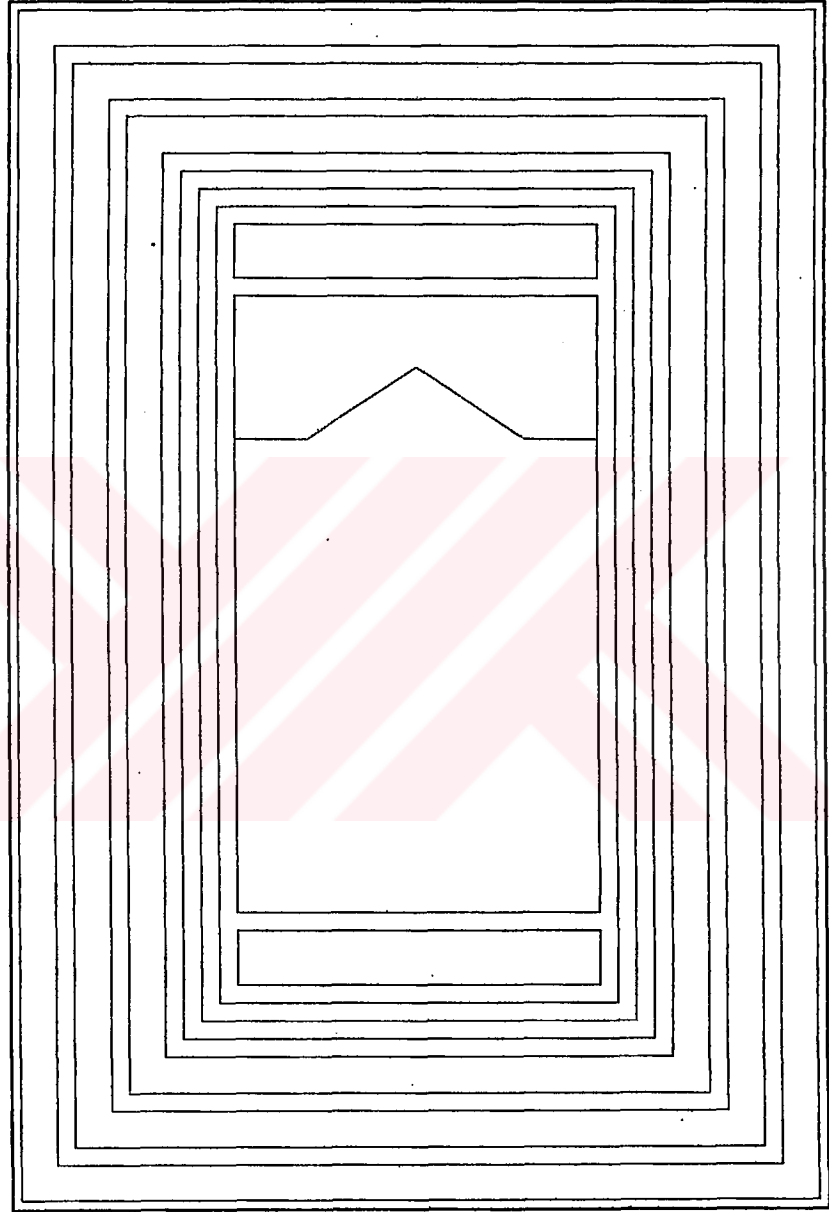

Şema:15

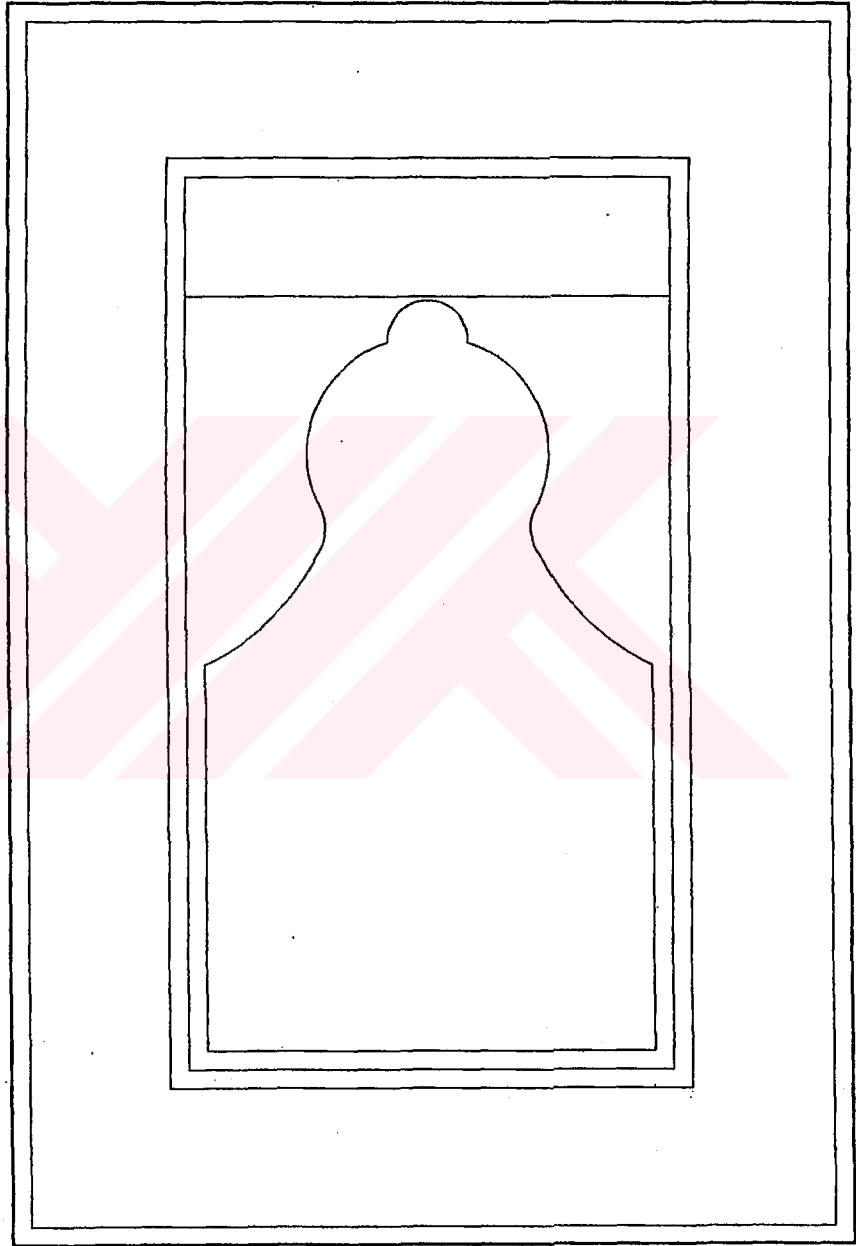

Şema:16

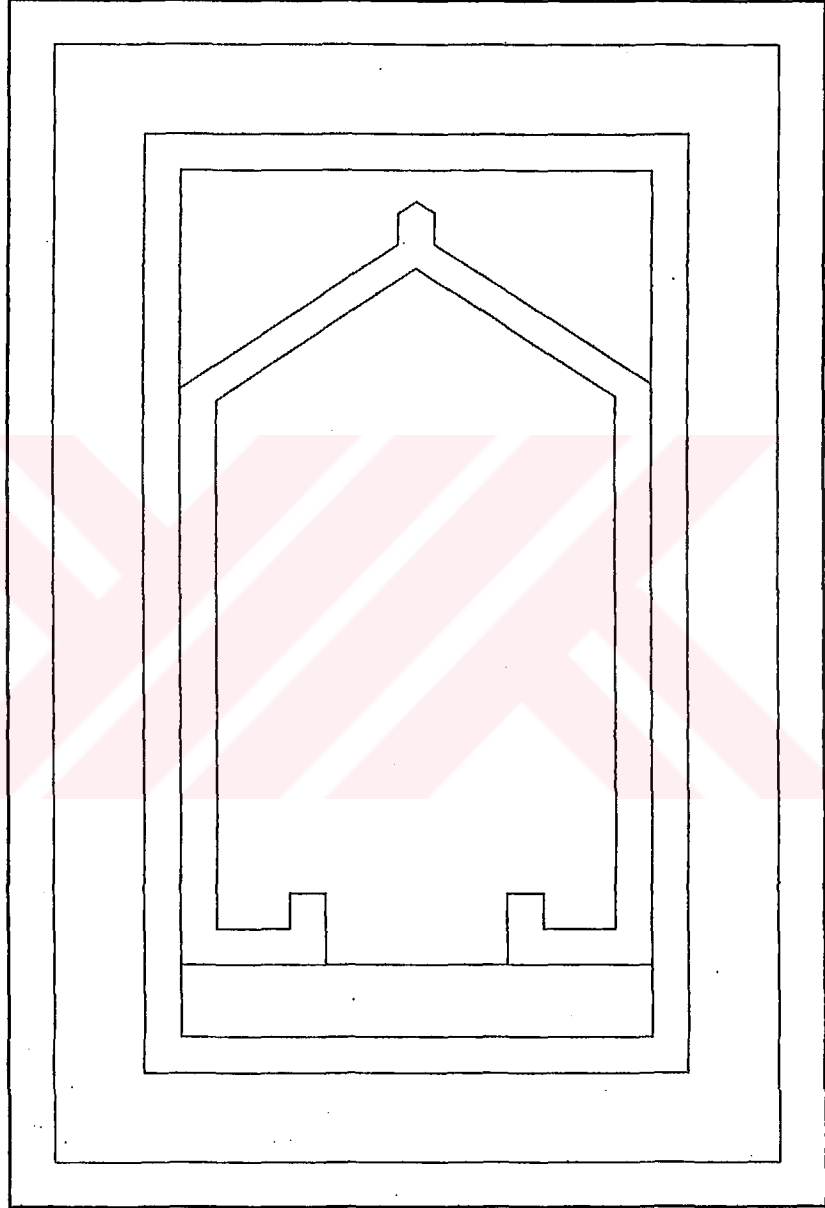

Şema:17

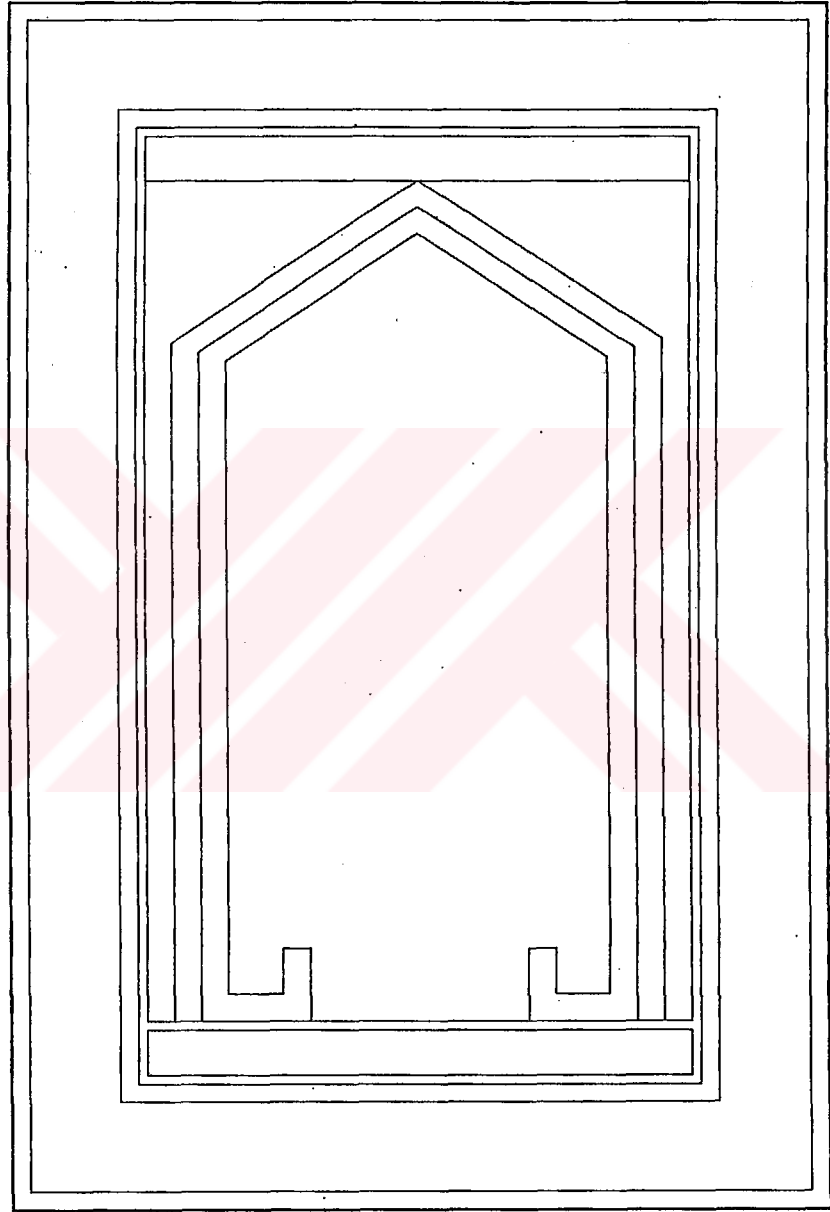

Şema:18

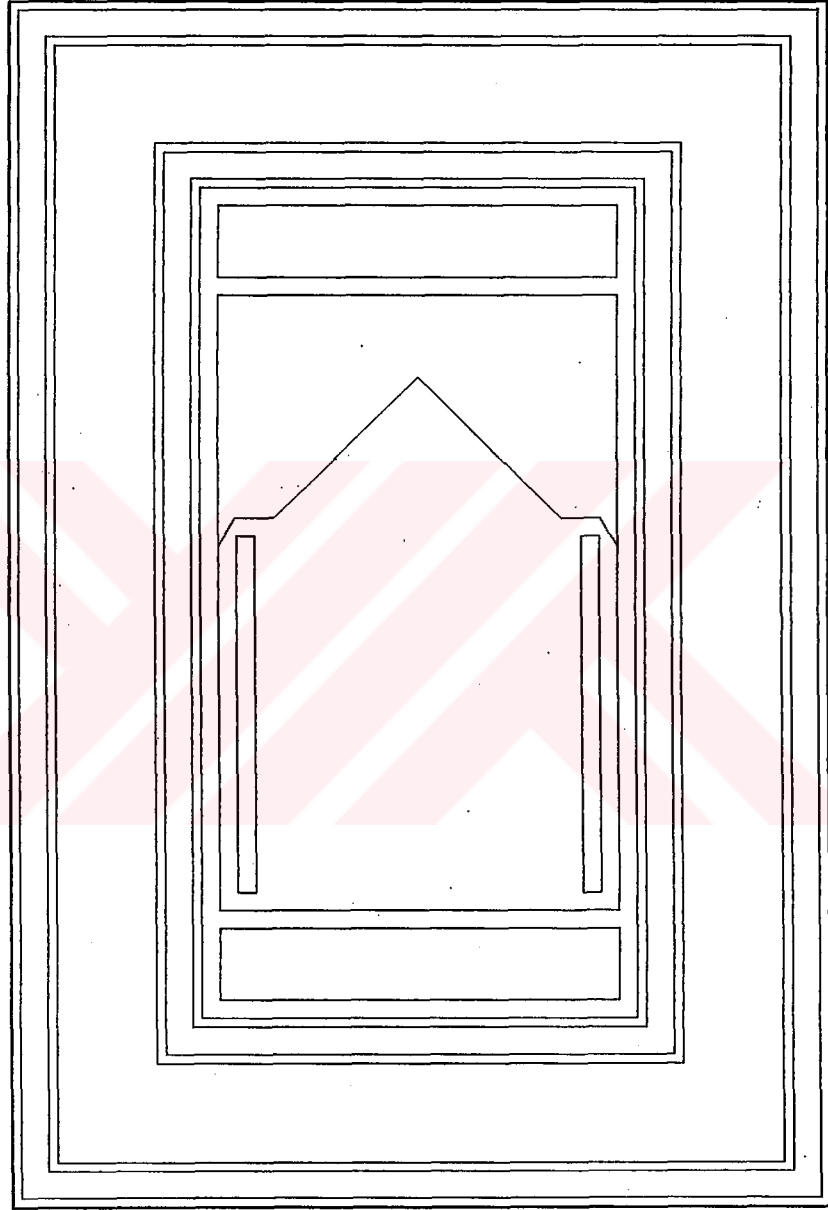

Şema:19

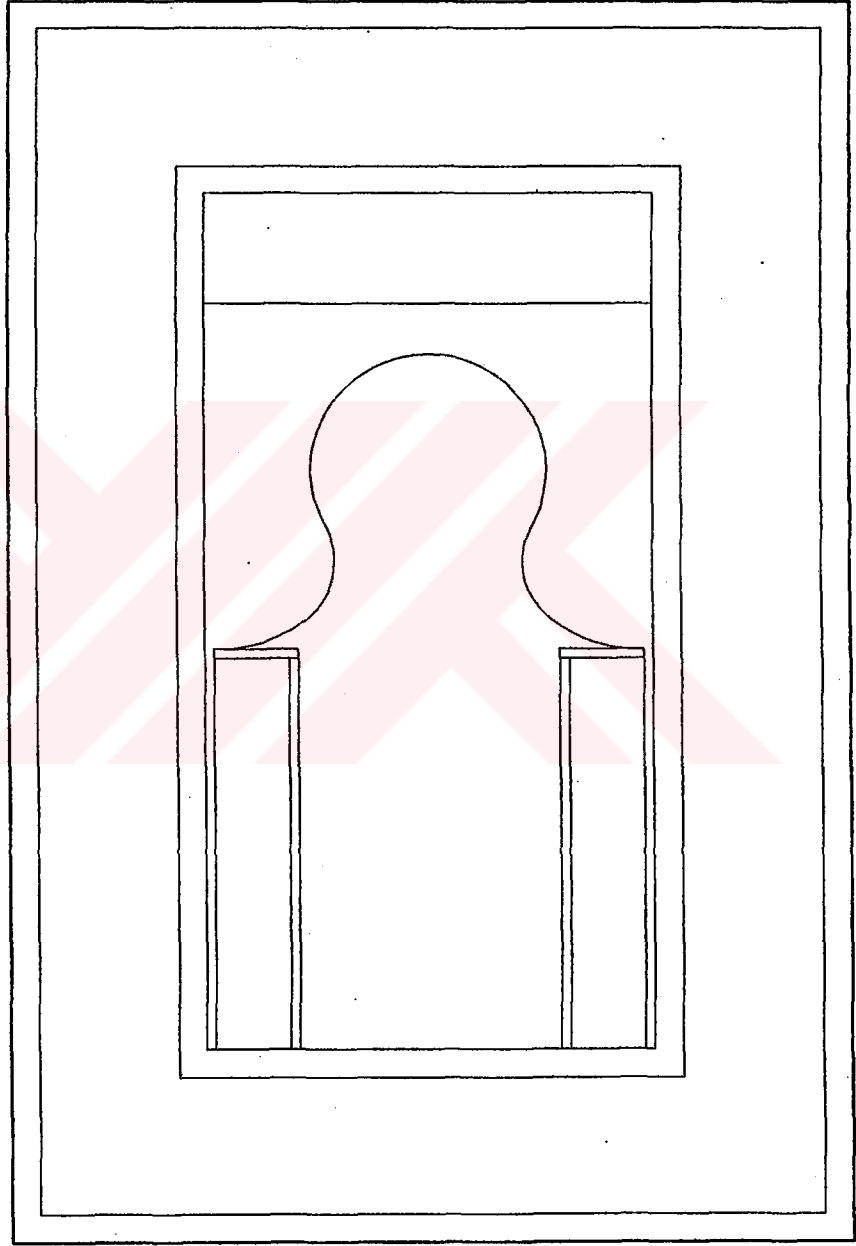

Şema:20

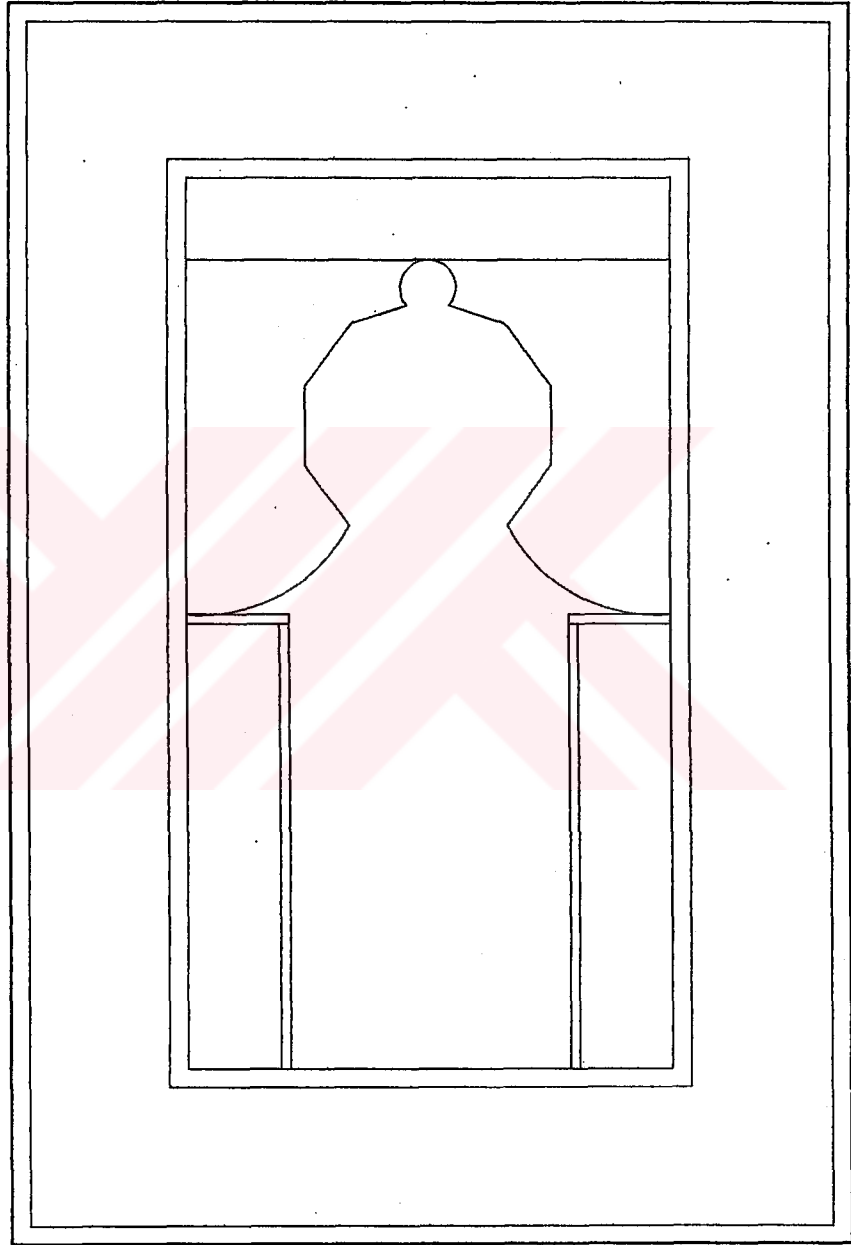

Şema:21

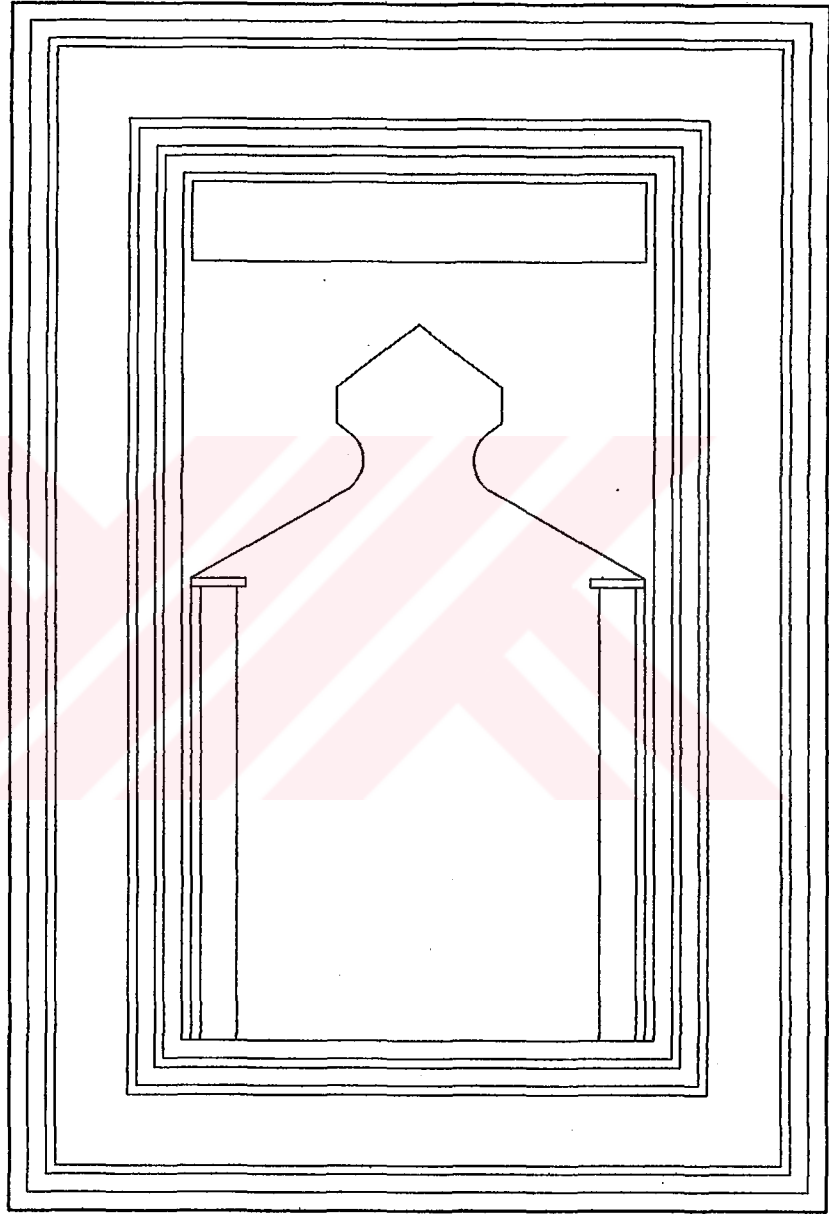

Şema:22

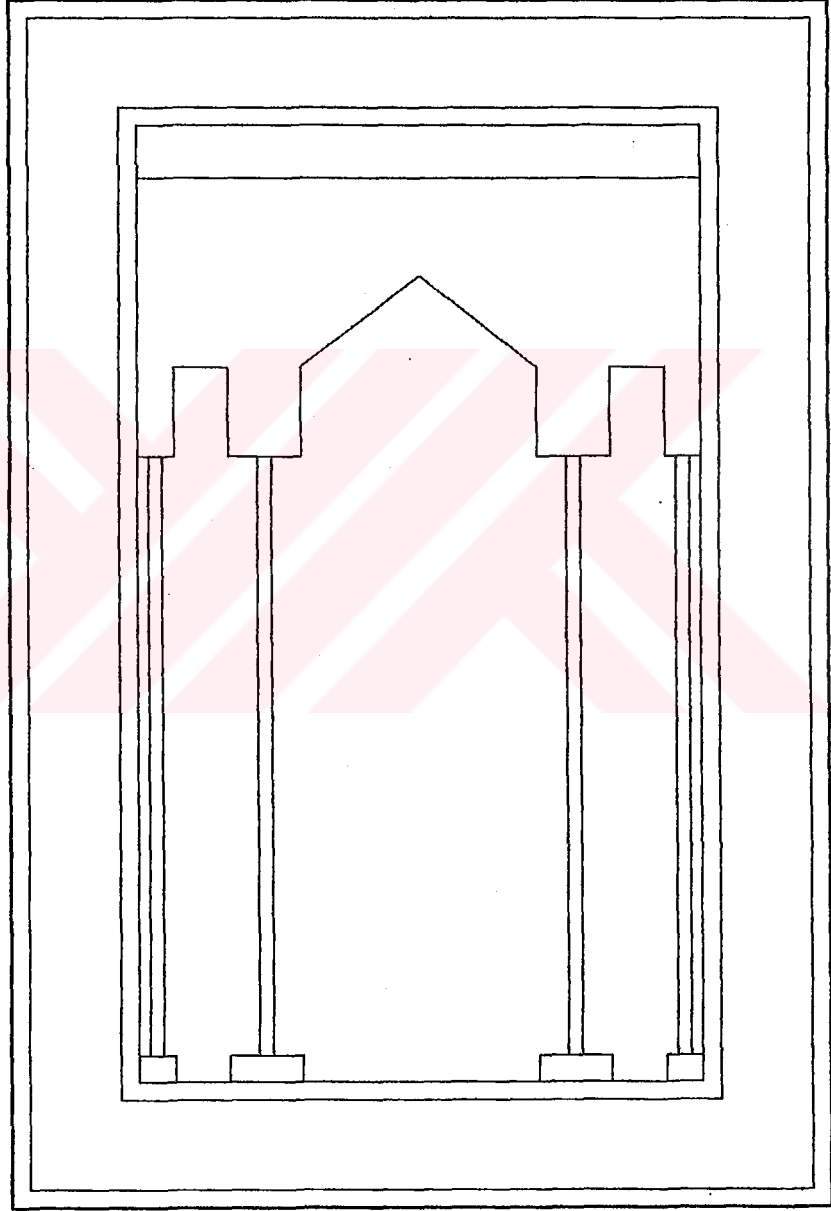

Şema:23

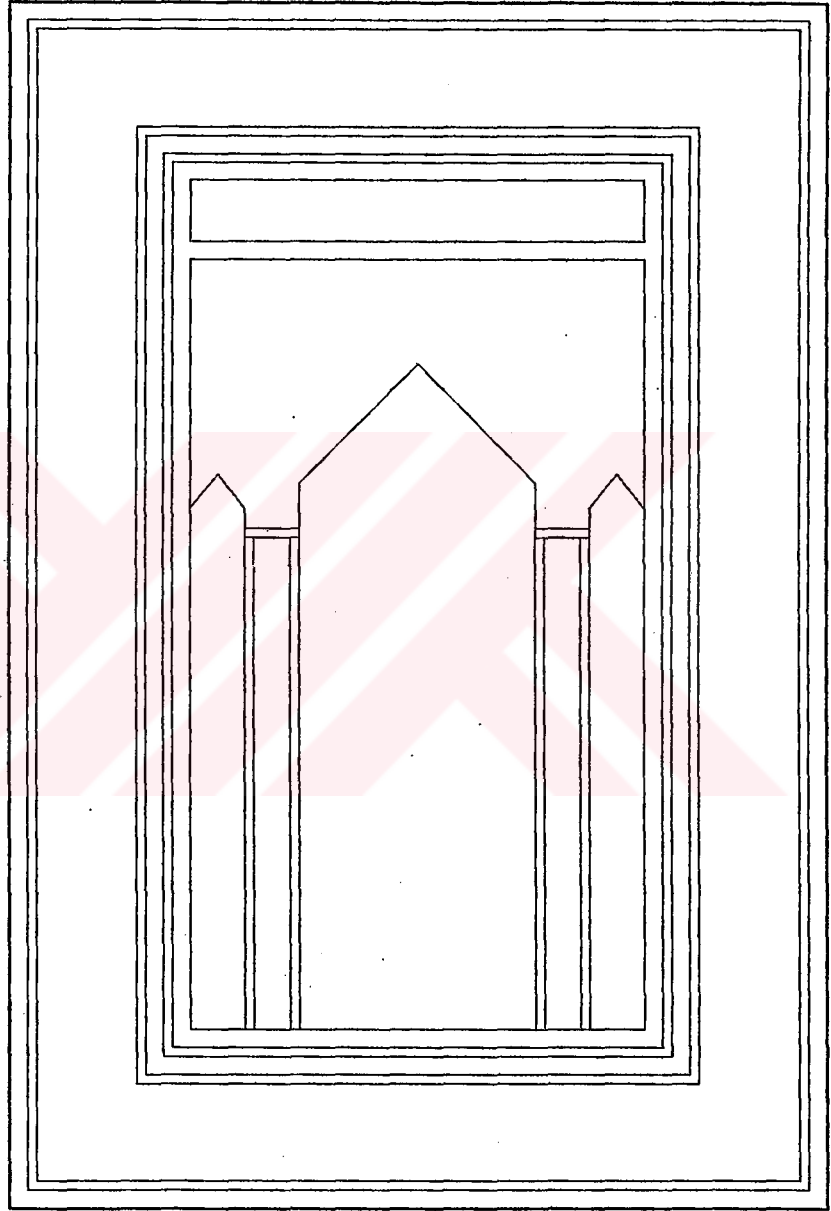

Şema:24

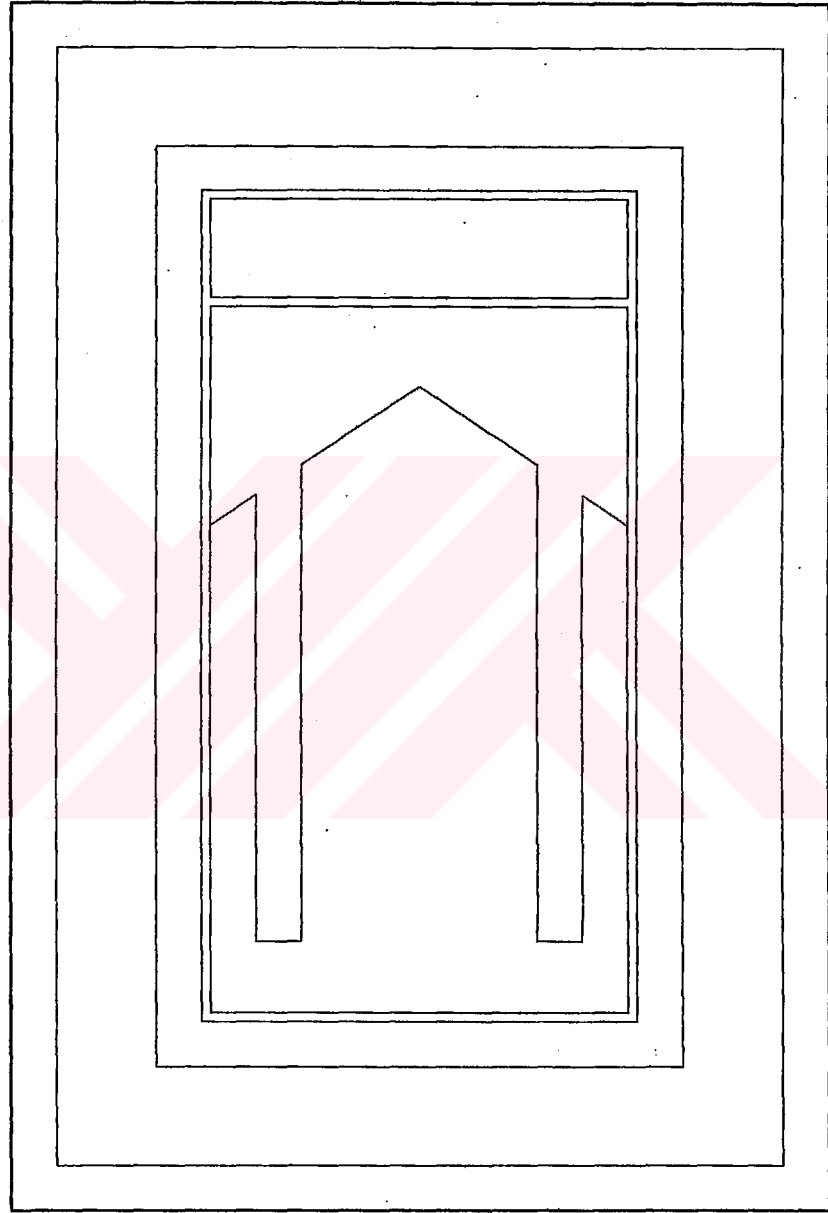

Şema:25

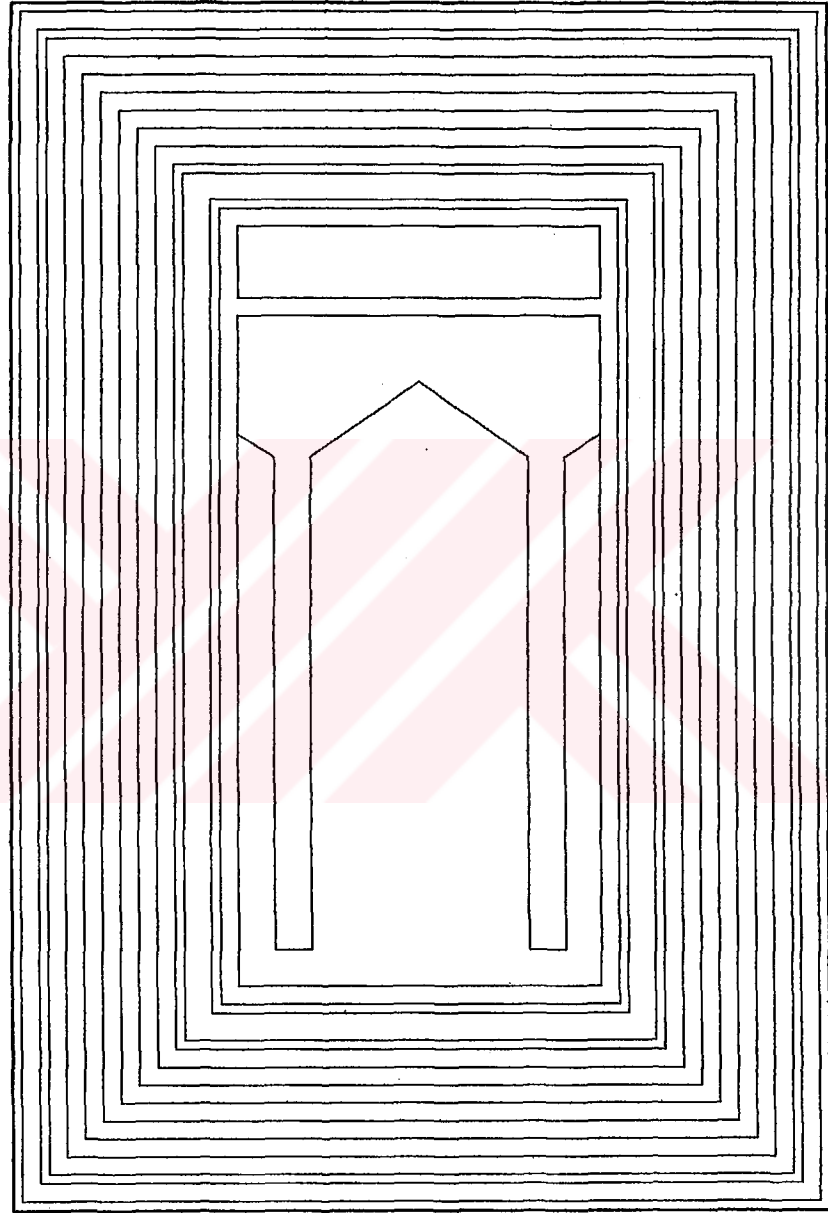

Şema:26

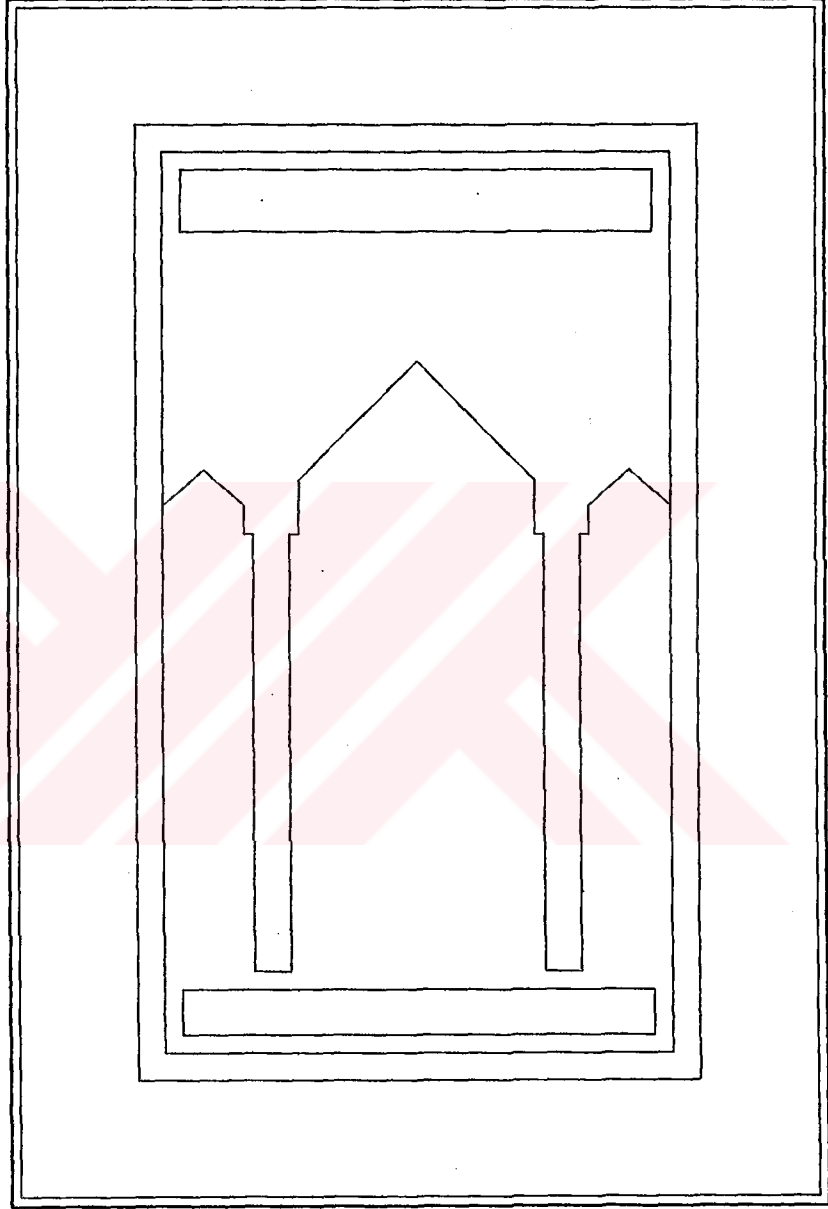

Şema:27

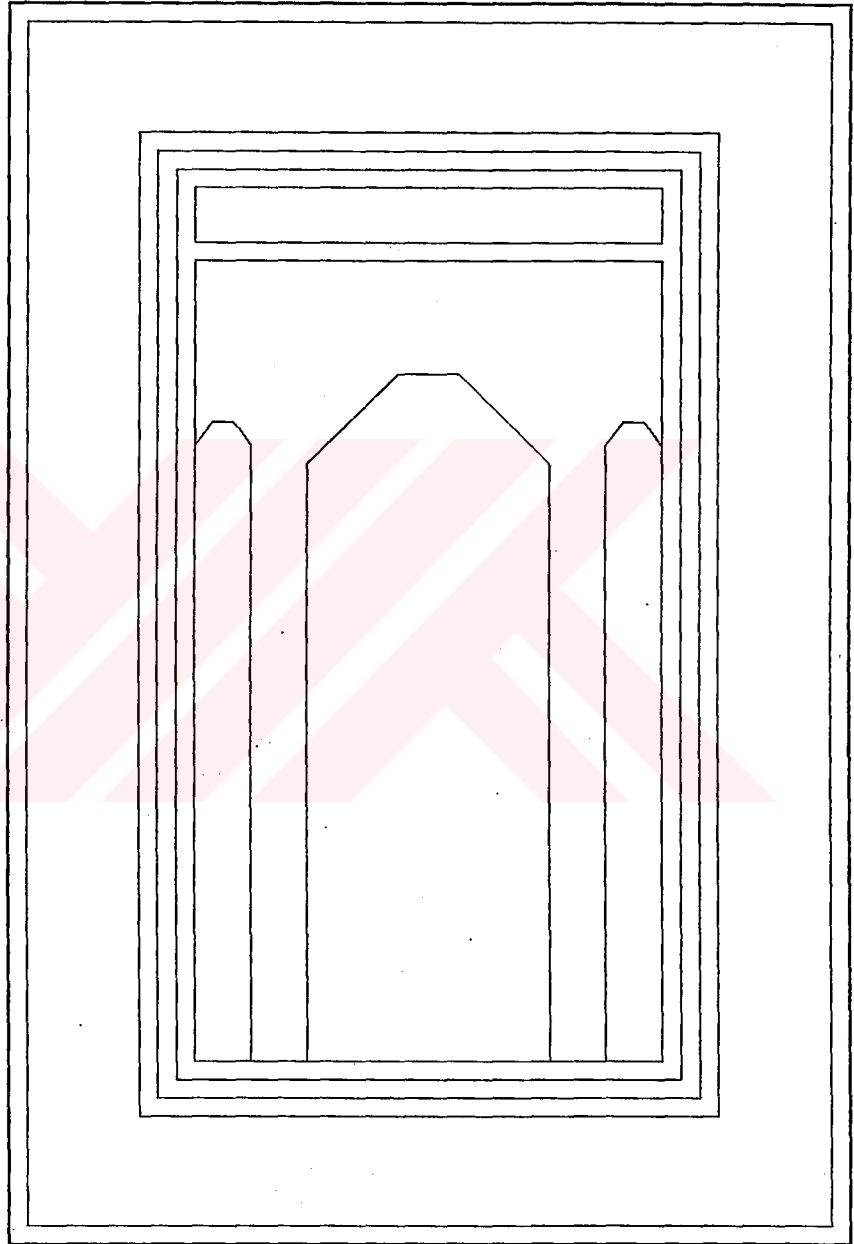

Şema:28

2.2.3.2.Çift Mihraplı Halılar

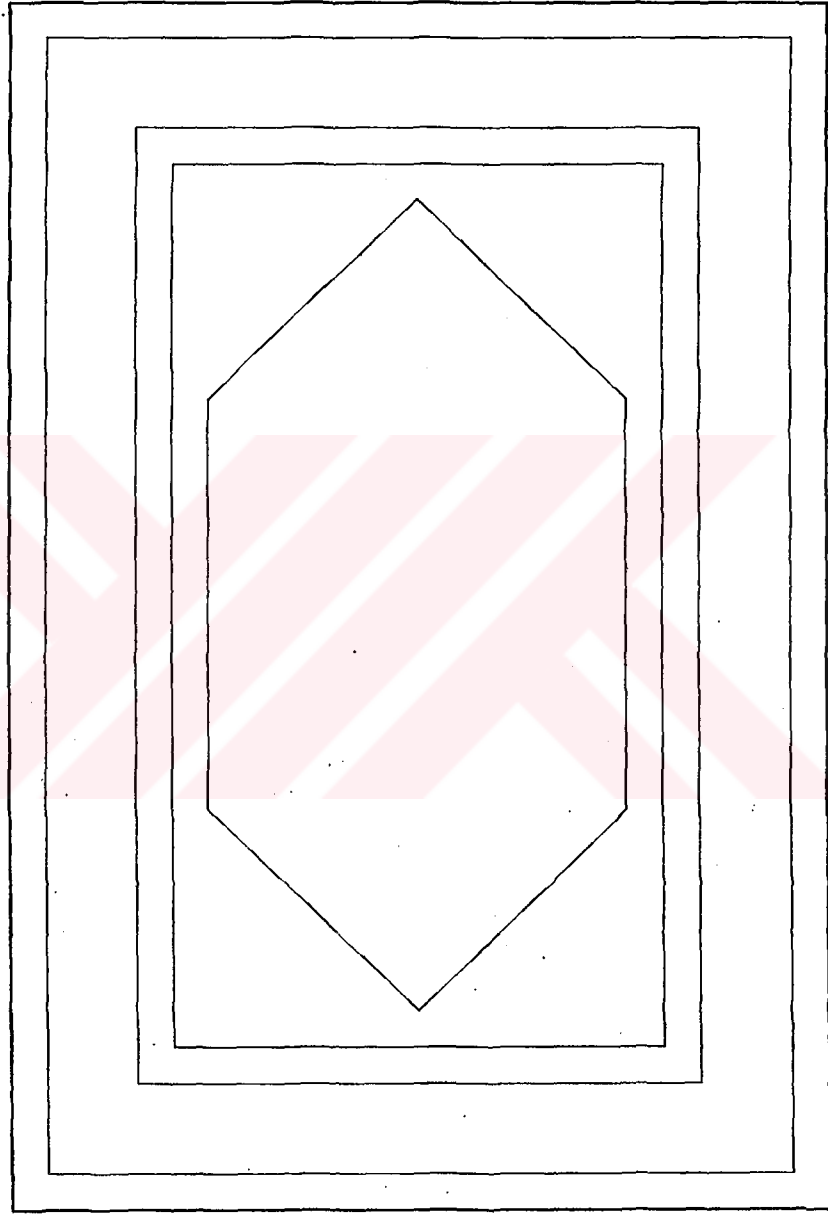

Şema:29

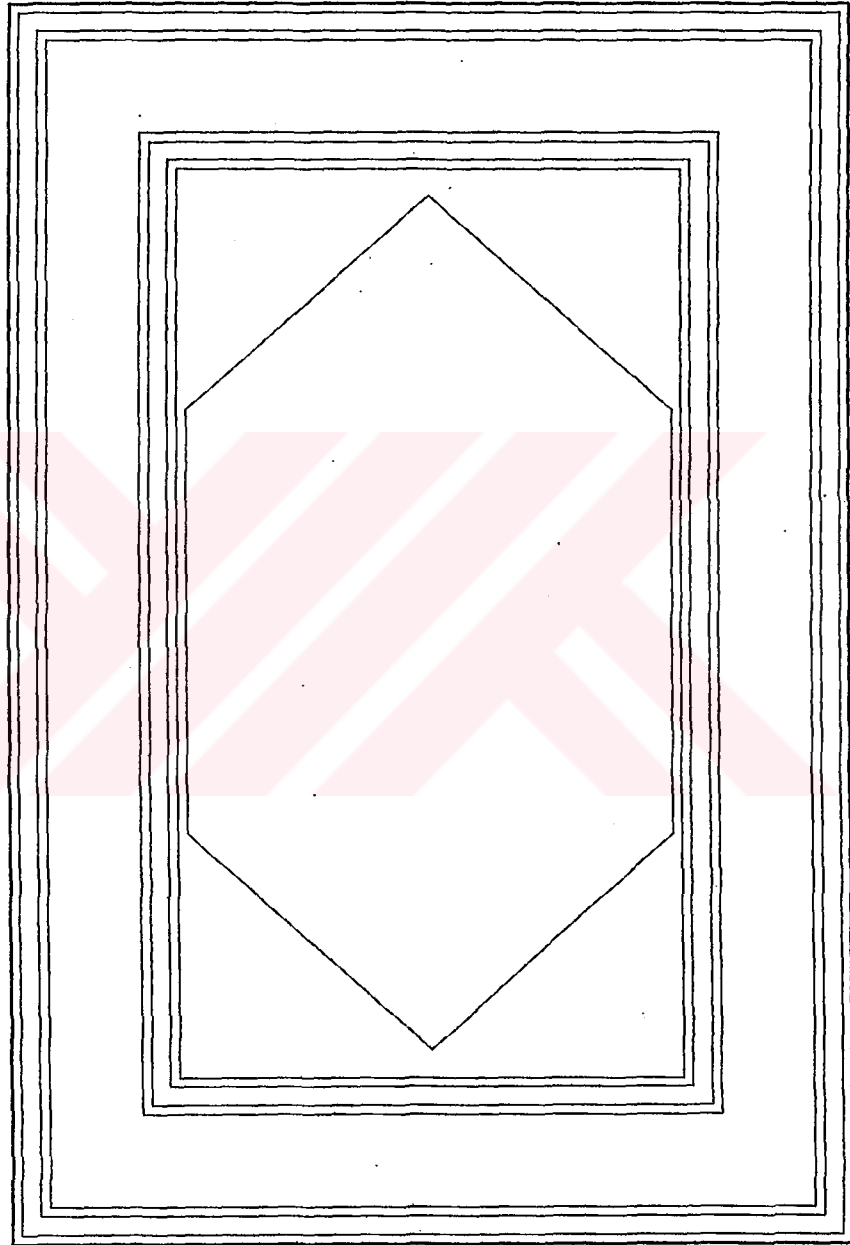

Şema:30

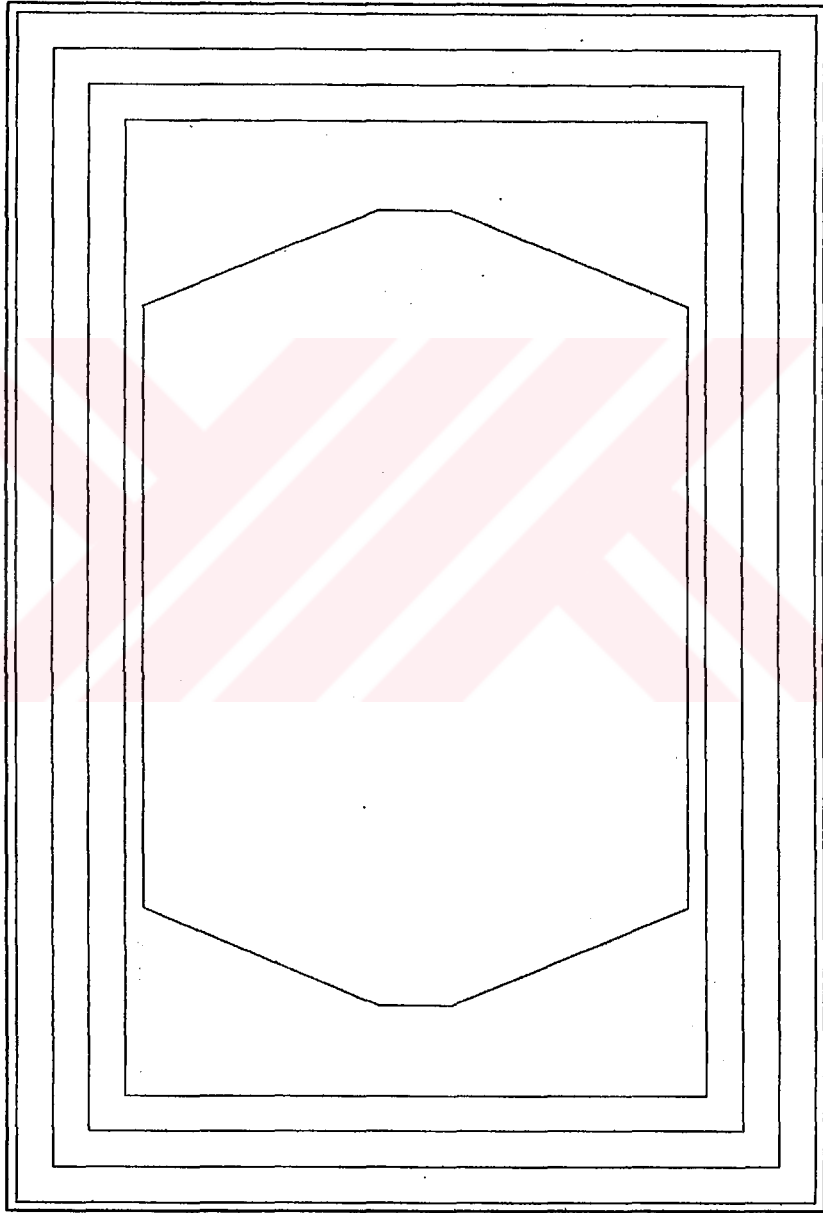

Şema:31

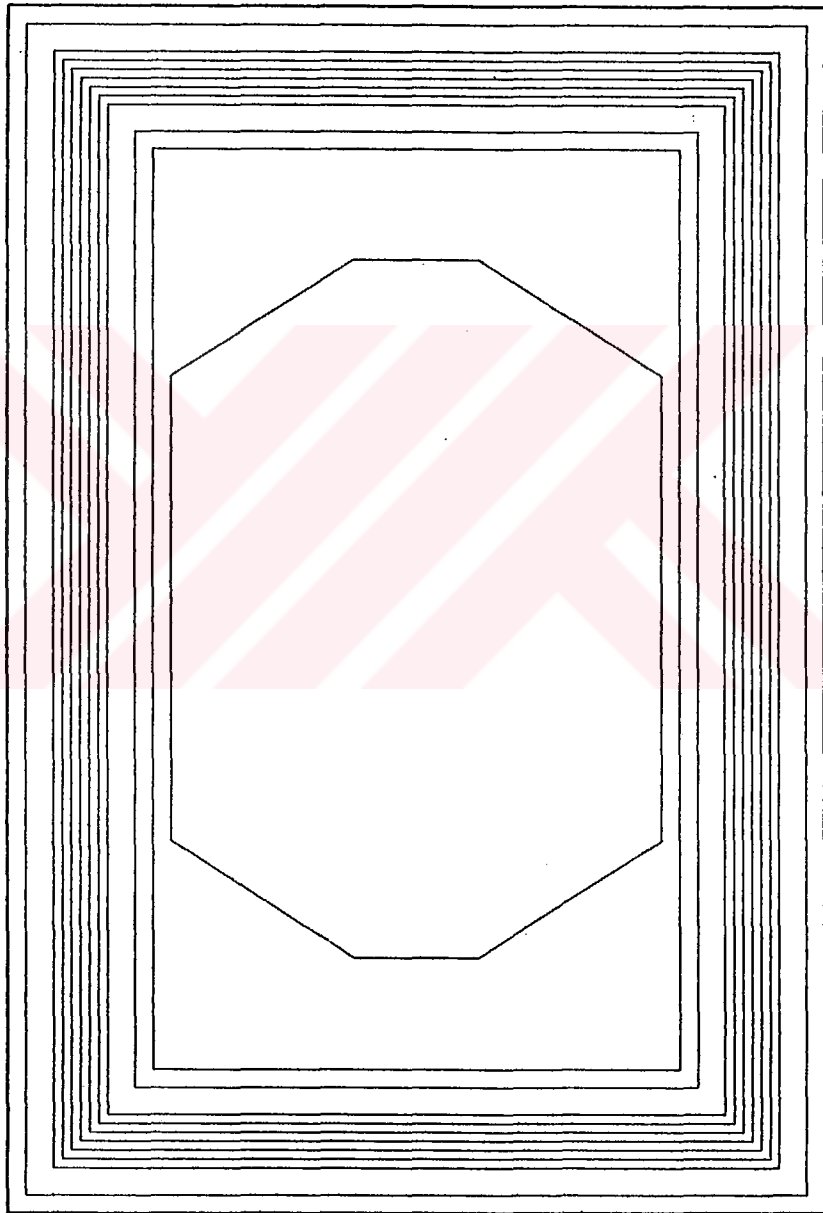

Şema:32

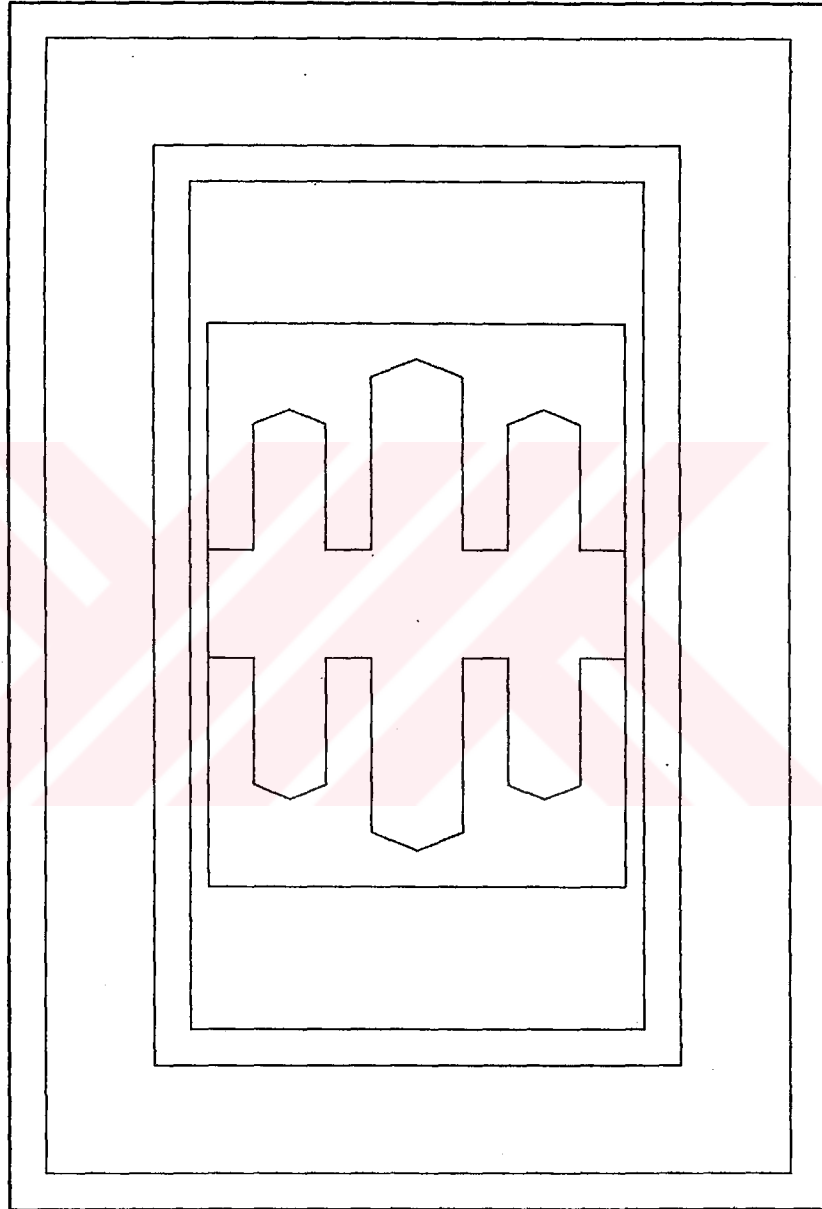

Şema:33

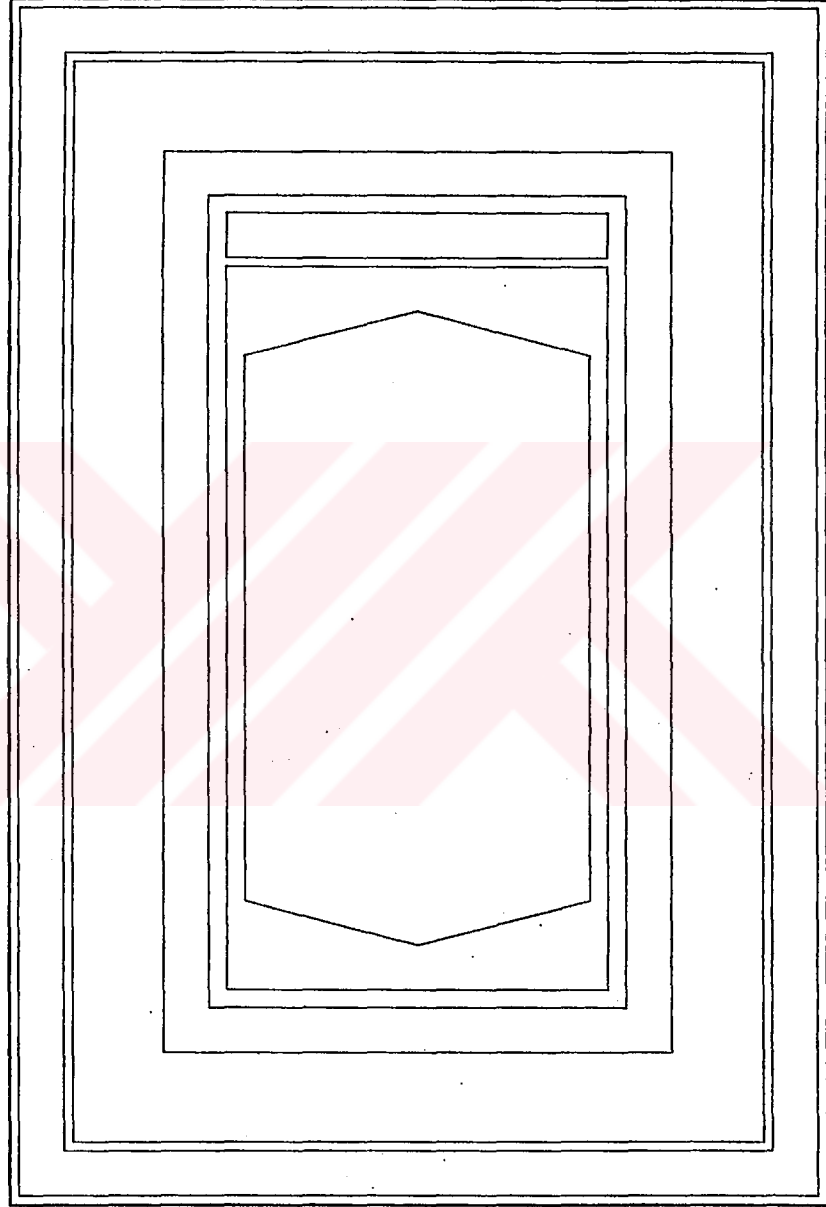

Şema:34

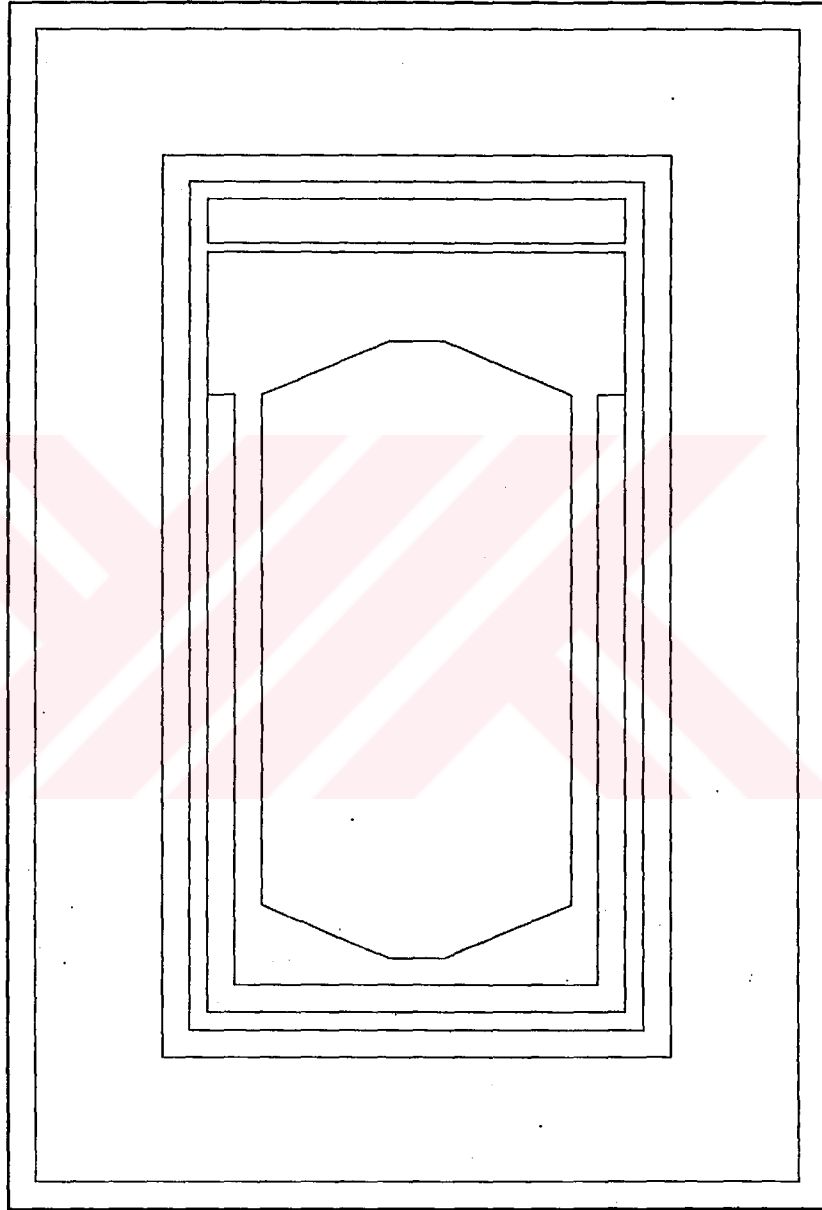

Şema:35

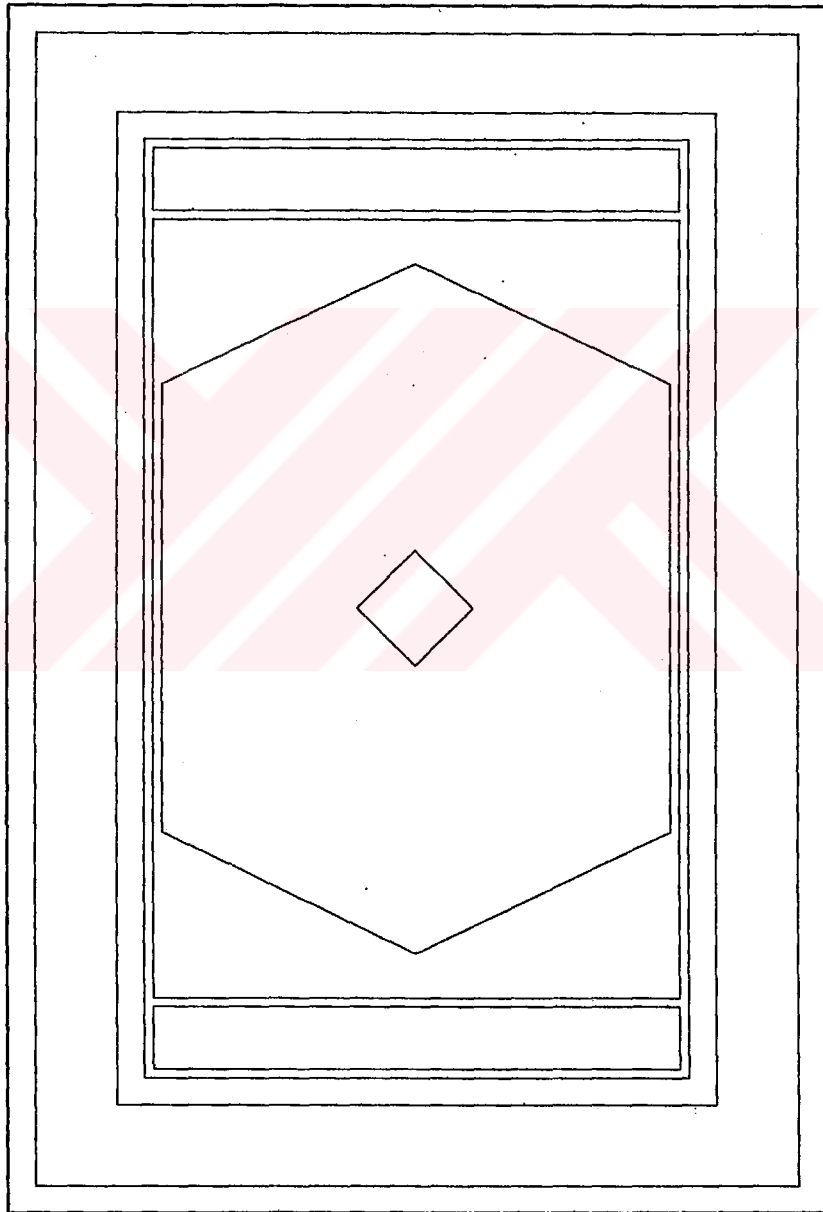

Şema:36

2.2.3.3. Madalyonlu Haldar

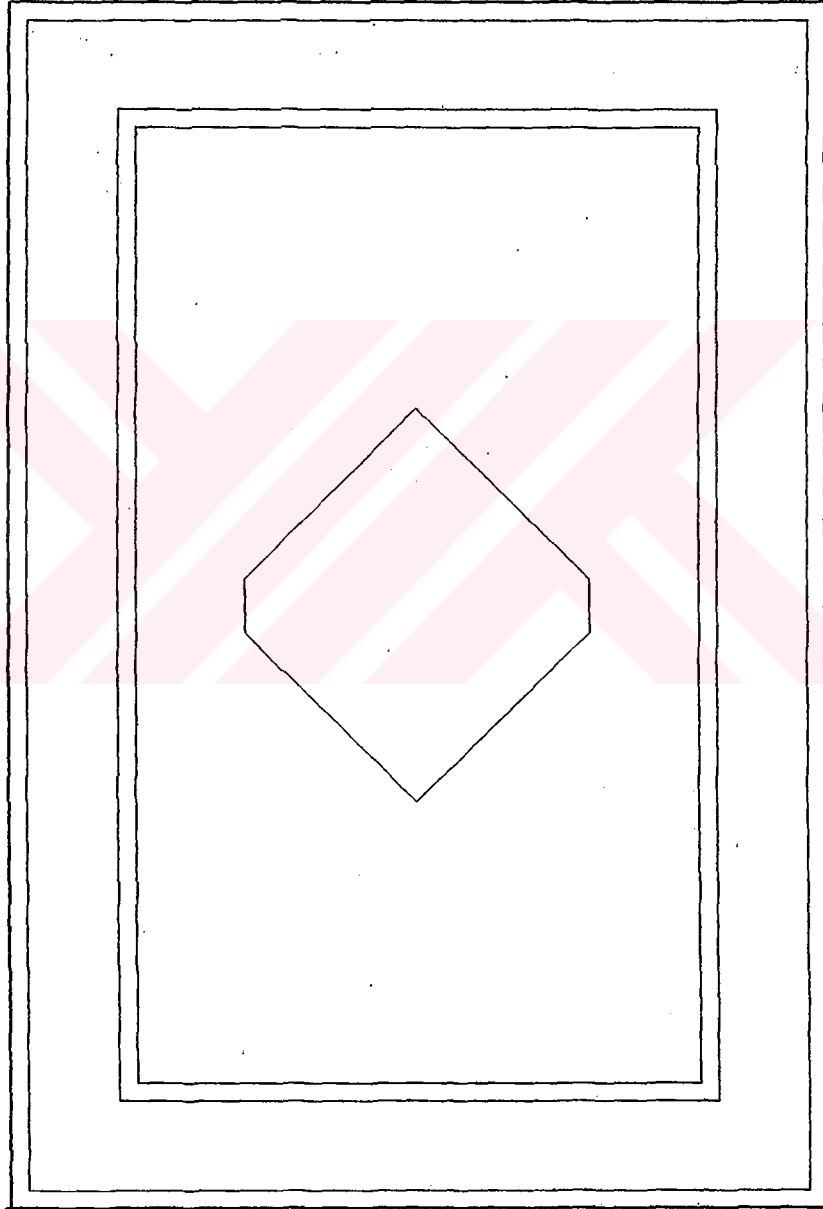

Şema: 37

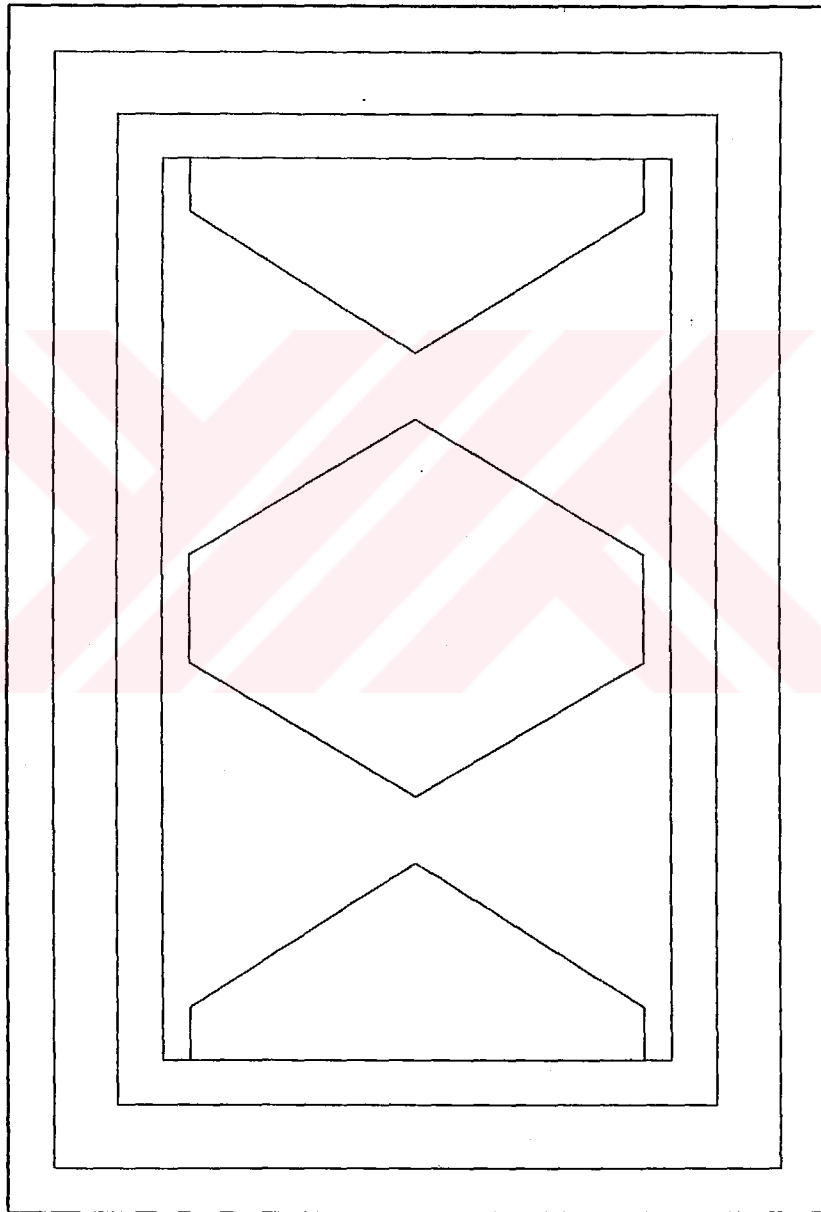

Şema:38

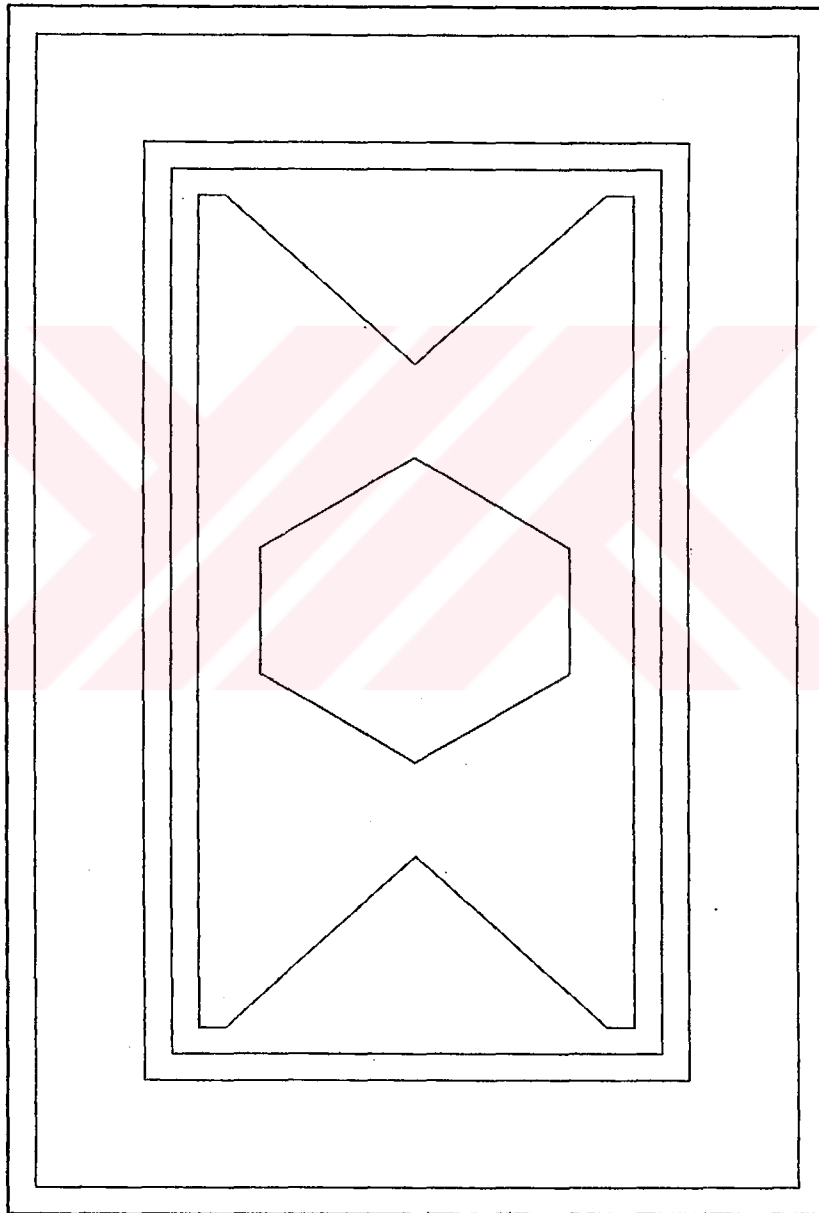

Şema:39

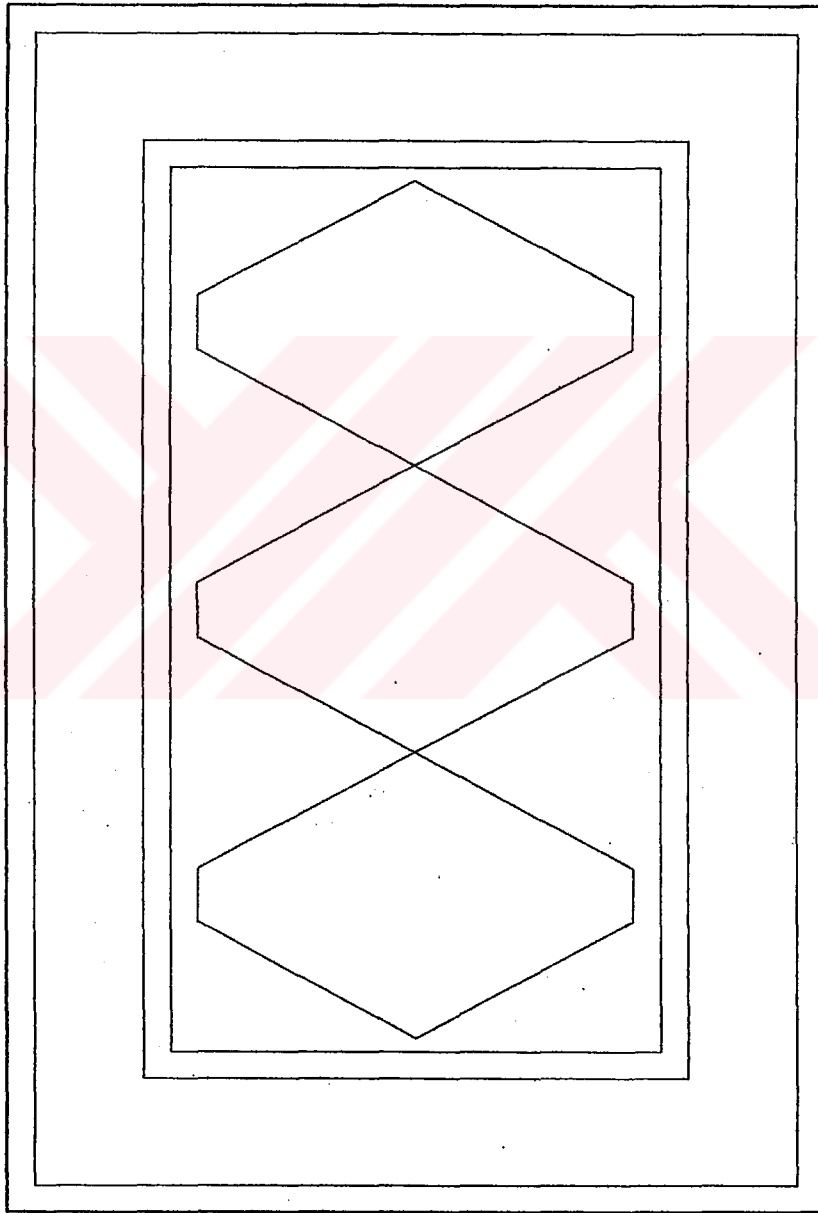

Şema:40

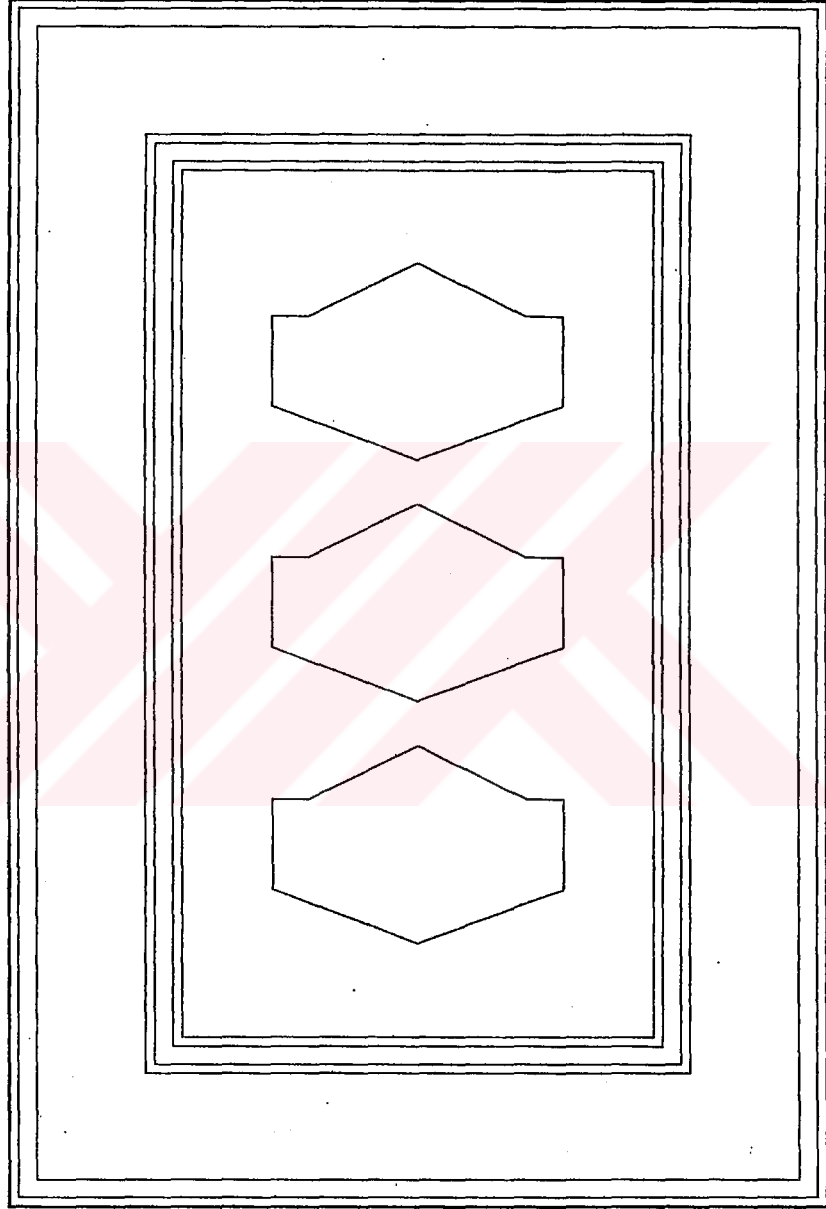

Şema:41

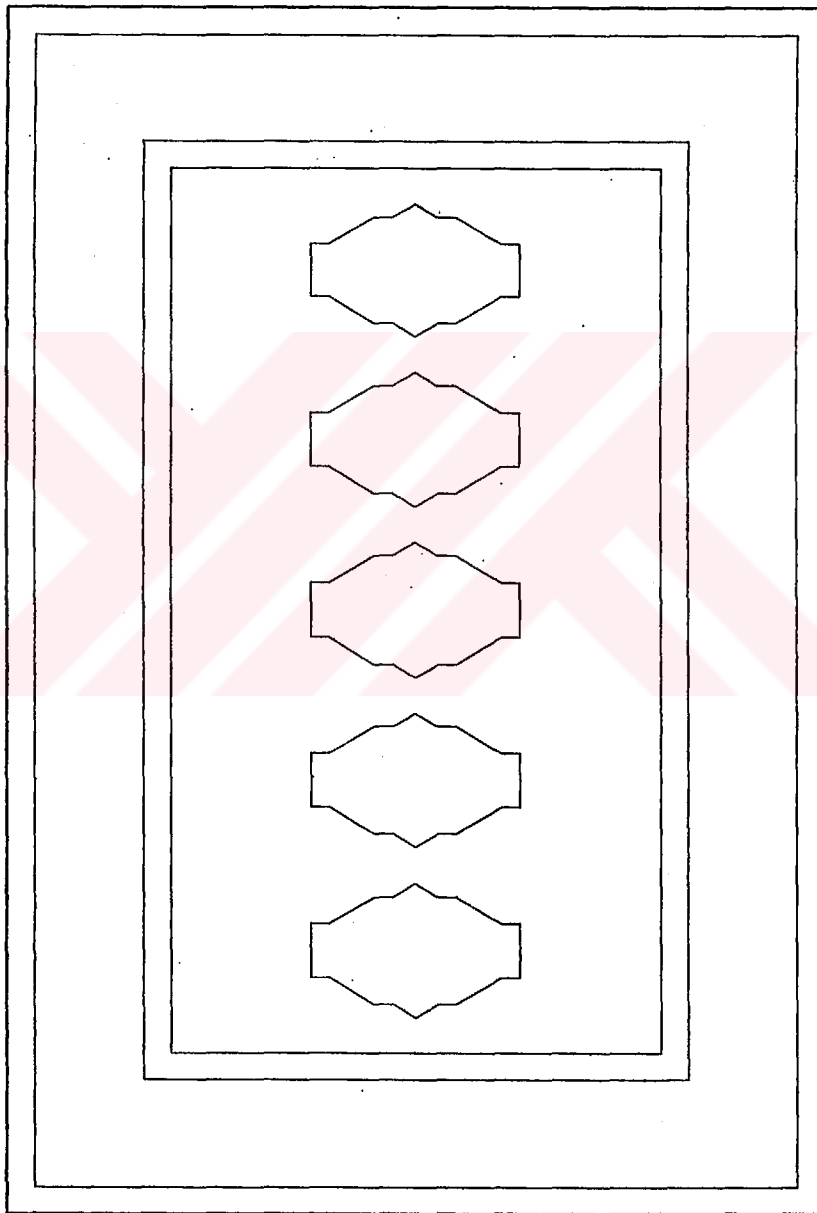

Şema:42

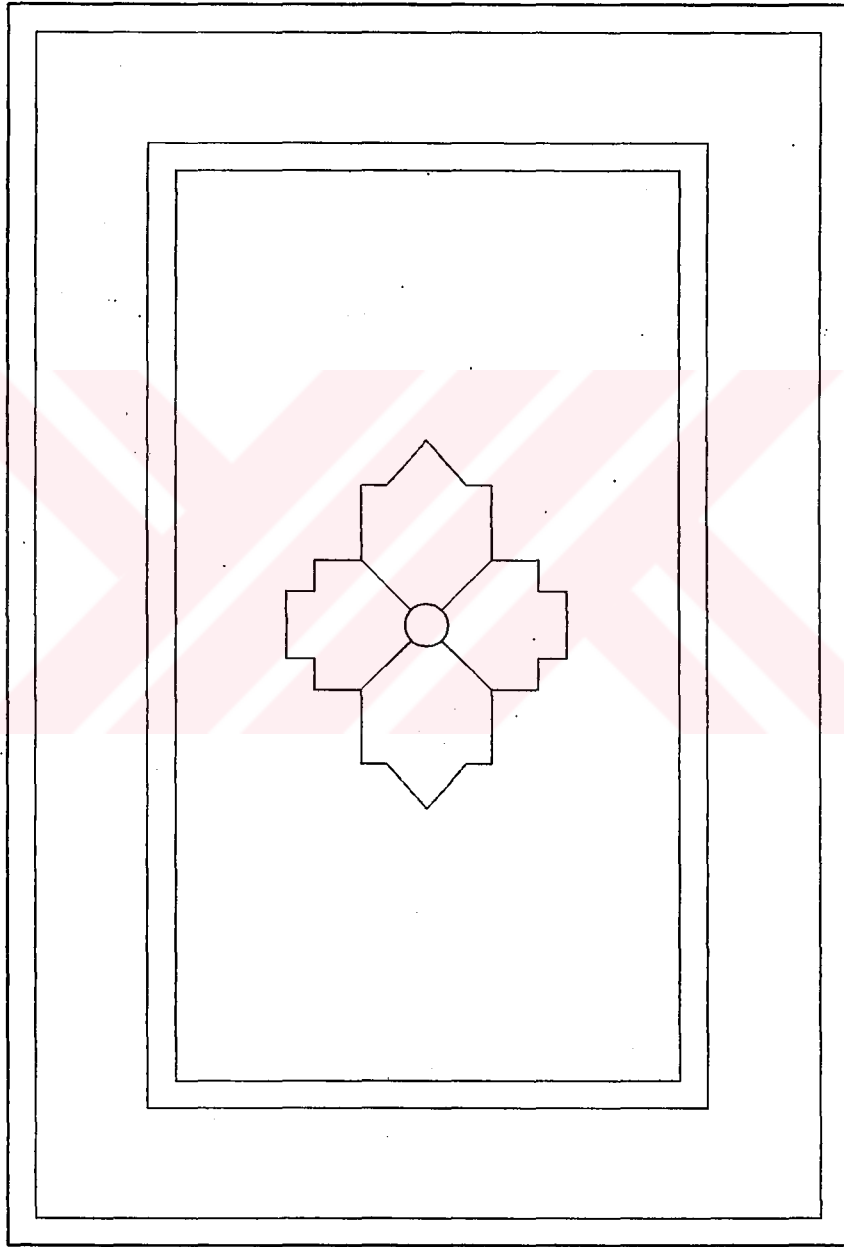

Şema:43

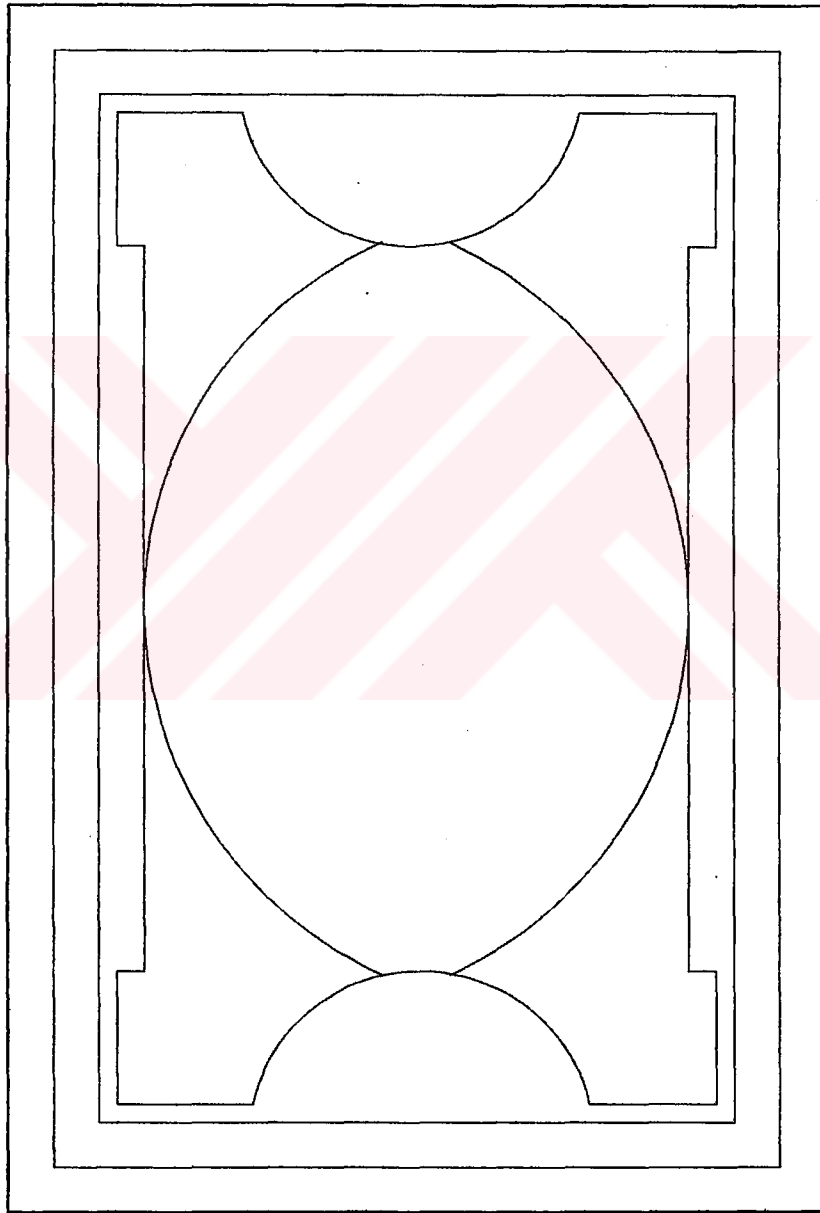

Şema.44

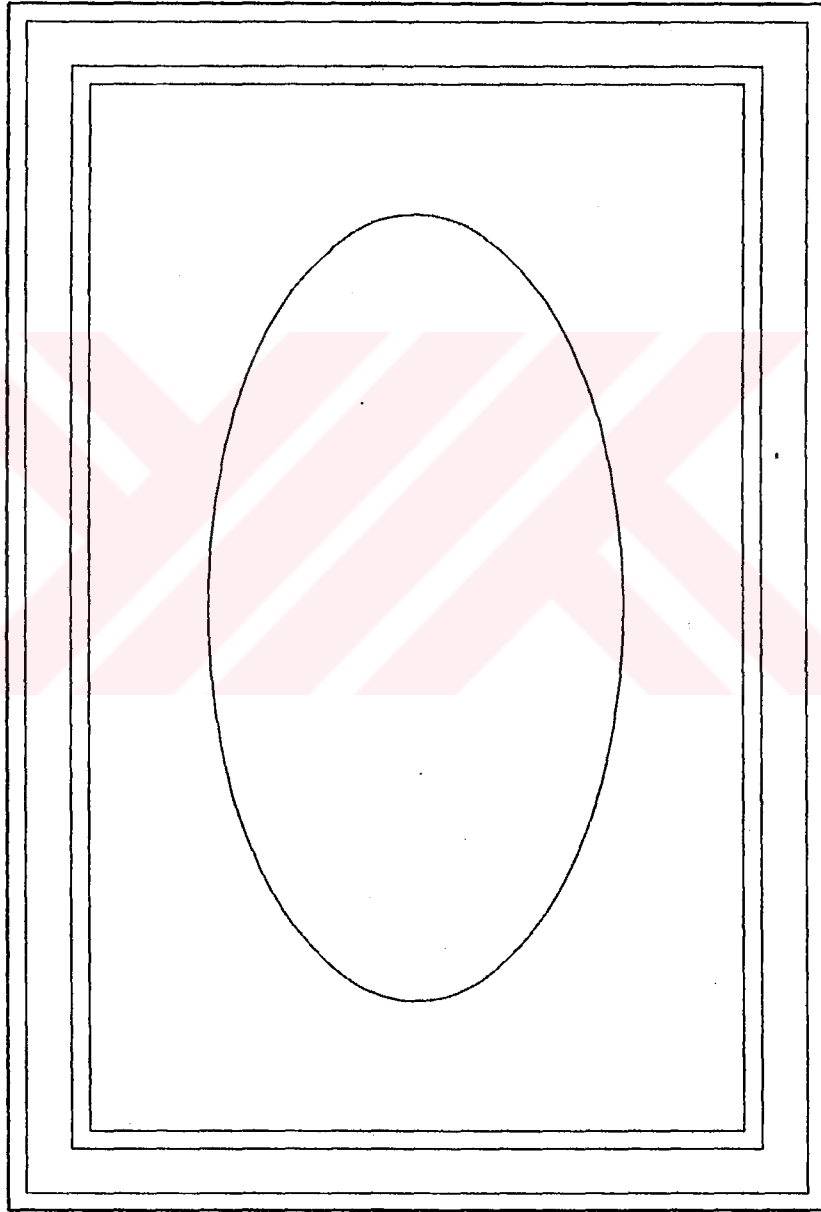

Şema:45

2.2.3.4. Serpme Motifli - Serbest Tasarım Halılar

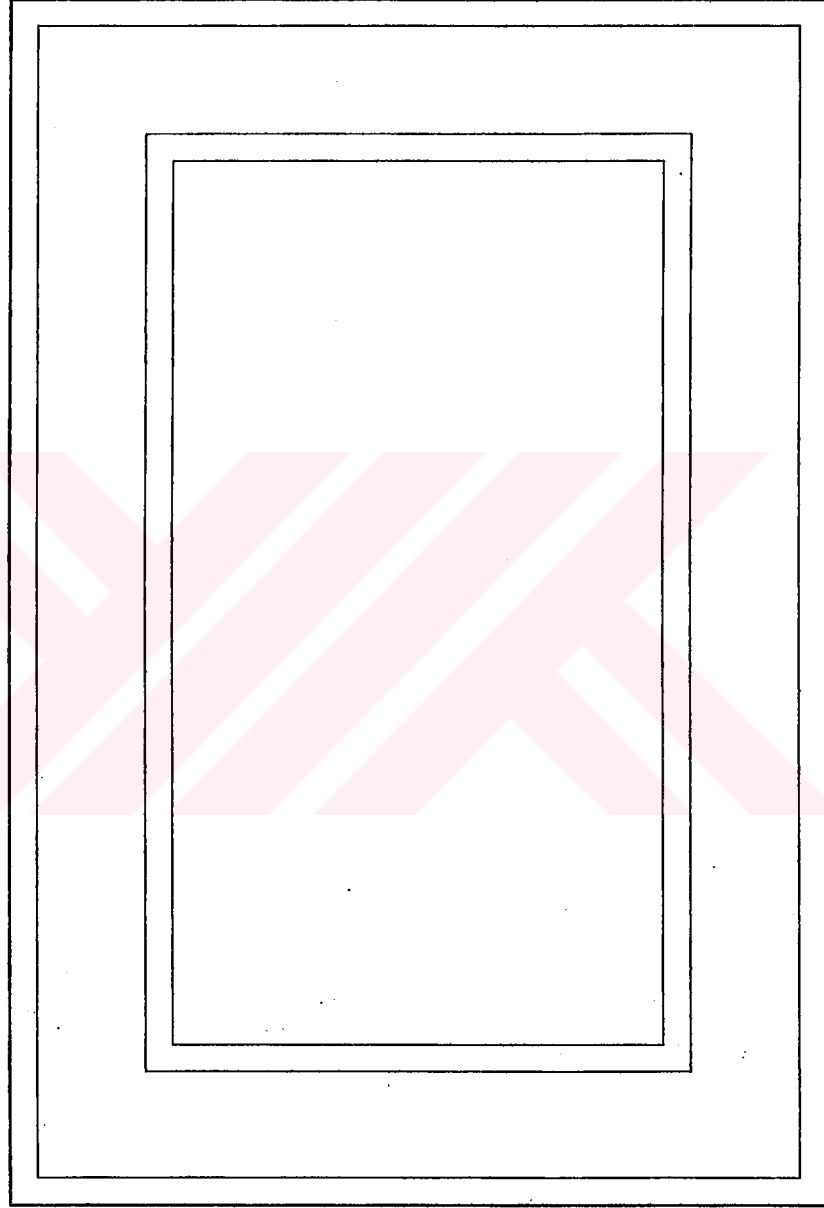

Şema:46

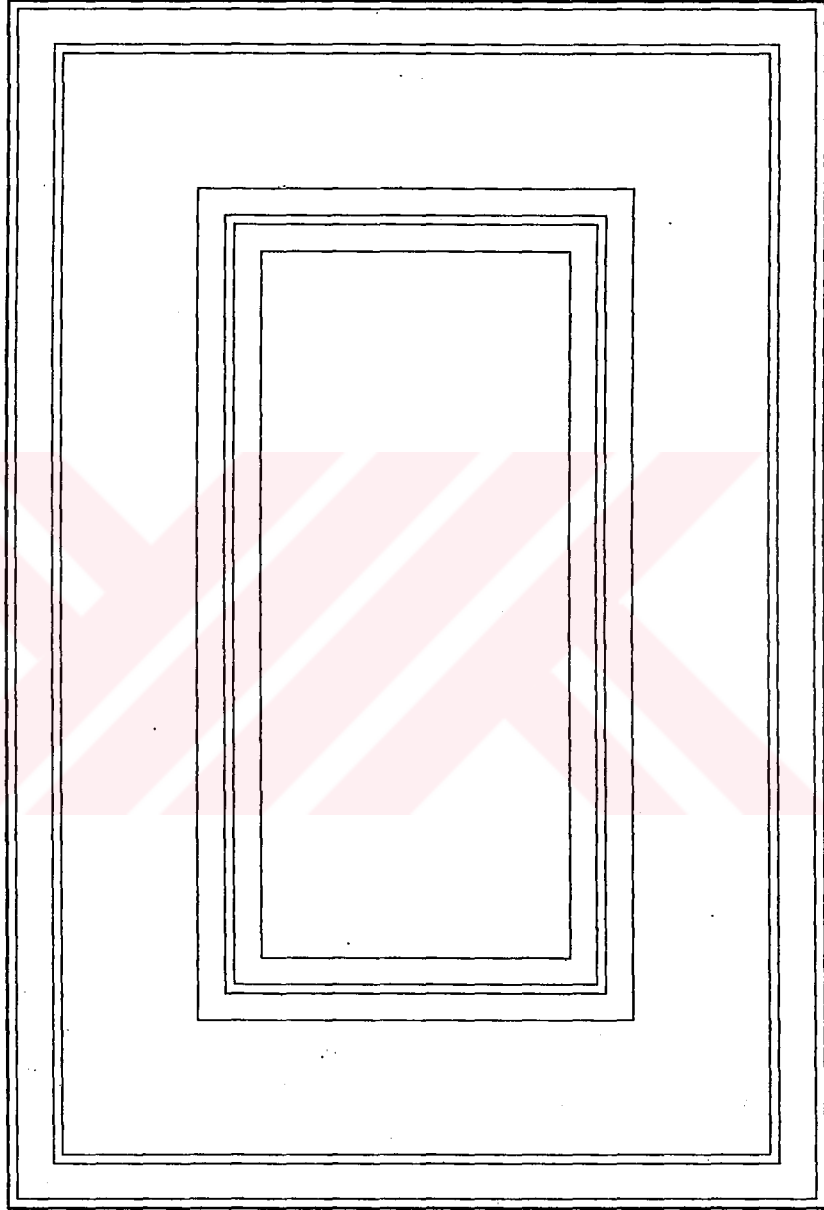

Şema:47

3. BÖLÜM

KULA HALILARI KAYNAK ALINARAK GELİŞTİRİLEN YENİ TASARIMLAR

Türk halı sanatı sürekli kendini yenileyerek günümüze kadar ulaşabilen ve yaşamaya devam eden bir sanat dalıdır. Türk halıları, renk, desen ve kompozisyon özellikleri ile her devirde aranan bir dekorasyon unsuru olmuştur. Türk halı sanatının özgün yapıtları sanatsal açıdan incelendiğinde, bu yapıtların günümüz tasarımcıları için son derece zengin bir esin kaynağı olduğu görülmektedir.

Yüzyıllardır Batı Anadolu'nun önemli halıcılık merkezlerinden biri olan Kula'da üretilen birçok özgün örnek, bugün dünyanın önemli müzelerinde hakettiği yeri almıştır. Bu özellikler göz önünde tutularak ve tez konusunun da *Geçmişten Günümüze Kula Halılarının Teknik ve Sanatsal Özellikleri ve Yeni Tasarımlar* olması dolayısıyla Üçüncü Bölüm, Kula halılarının sanatsal öğeleri baz alınarak, sadece halı için değil, düz dokuma yaygı, kumaş, dekoratif duvar askısı ve makina halısı üretiminde kullanılabilecek 12 adet tasarımı içeren çok amaçlı bir koleksiyondan oluşturulmuştur. Koleksiyon, "Klasik Kula" halıları yorumuyla başlayıp giderek özgürleşen çizgisiyle geniş bir kullanım alanı hedeflemektedir.

Bu bölümde yer alan tasarımları klasik ve serbest kompozisyonlar olmak üzere iki ana grupta toplamak mümkündür.

3.1. Klasik Kompozisyonlar

1 ve 2 no'lu tasarımlarda, zemini çerçeveleyen ana bordür sedeflerle zenginleştirilmiş, yörenin özgün örneklerindeki motif ve renk özelliklerine tamamen uyularak klasik halı tasarımı ilkelerine sadık kalınmıştır. Motiflerin farklı kullanılış şekilleri ile elde edilen tasarımlar daha ilk bakışta Kula halısı imajını vermektedir. Bilinçli olarak bu şekilde yapılan tasarımlarda amaç, Kula halı sanatını zenginleştirerek monotonluktan kurtarmaktır.

1 no'lu tasarımda, halının alt ve üst kenarlarında yer alacak şekilde tasarlanan manzara kompozisyonlu alınlık ve ayaklık , klasik Kula halılarından farklı olarak geniş bantlar şeklindedir. Ayrıca bu bölümler kırmızı zemin rengi ile daha çok vurgulanmıştır. "S" şeklinde dolaşan hatayı dalı üzerinde karanfil ve lale motiflerinin yer aldığı klasik Kula bordürü, ejder motifli iki sedefle çerçevelenmiştir. İç zeminin en belirgin özelliği ise, diyagonal yıldız sıralarıdır. Köşelerdeki özgün Kula motifleri, çeyrek madalyon izlenimi verecek şekilde tasarlanmıştır. Ortada ise, madalyon oluşturacak şekilde dört vazö bulunmaktadıdır. Kullanılan renkler ise, lacivert, mavi, açık mavi, krem, bakır, yeşil, açık yeşil ve sarıdır.

2 no'lu tasarımın zemininde, manzaralı Kula halılarında sıkça rastlanan ve Nuh'un Gemisi'ni çağrıştırmak amacıyla kullanıldığı söylenen gemi motiflerinden yararlanılmıştır. Ayrıca zeminin alt ve üst kenarlarında yer alacak şekilde ev ve ağaç motifleri kullanılarak ayrı bir manzara kompozisyonu daha oluşturulmuştur. Bordürü çevreleyen sedeflerde ise, karanfil çiçeklerinden yararlanılmıştır. Bu tasarımda zemin rengi olarak lacivert, motiflerde ise kırmızı, bakır, sarı, krem, mavi, turkuaz, açık yeşil, koyu yeşil kullanılmıştır.

TABLO:21

Klasik Kompozisyonlu Tasarımların Teknik Özellikleri

| Tasarım No | Tasarım | Kalite | Tel | Sıra | Boyut (cm.) | Halının Türü |
|------------|---------|--------|-----|------|-------------|--------------|
| 1 | 1/4 | 30x40 | 293 | 553 | 98x138 | Namazlık |
| 2 | 1/4 | 32x44 | 397 | 769 | 124x175 | Seccade |



Tasarım 1:Klasik kompozisyonlu halı tasarımı

Fotoğraf : Dr. Gökhan Birinci 1997



Tasarım 2:Klasik kompozisyonlu halı tasarımı

Fotoğraf : Dr. Gökhan Birinci 1997

3.2 Serbest Kompozisyonlar

1 ve 2 no'lu tasarımlar dışındaki diğer 10 tasarım serbest kompozisyonlardan oluşmaktadır. Bu tasarımlar el halısı, makina halısı, düz dokuma yaygı, kumaş üretimi veya dekoratif amaçla kullanılmak üzere yapılmıştır.

Halı için tasarlanan 3 ve 4 no'lu desenlerde Kula halılarında kullanılan motiflerin aslına sadık kalınmış, fakat Türk halılarında kullanılan geleneksel halı şemasının dışına çıkmıştır. 3 no'lu tasarımda ibrik, karanfil, ev ve çeşitli bitkisel motiflerle raport desen hazırlanmış, zeminde lacivert, motiflerde krem, açık yeşil, koyu yeşil, kırmızı, bej, sarı ve koyu sarı kullanılmıştır.

4 no'lu tasarımda tek mihraplı Kula halılarında sıkça rastlanan "hayat ağacı" motifi kullanılmıştır. Bir vazodan çıkan lale, sümbül ve karanfil çiçekleri başta olmak üzere çeşitli bitkisel motifler, simetrik bir düzen içinde ve turkuaz rengi zemin üzerinde kırmızı, sarı, mor, krem, pembe, lacivert, açık yeşil ve açık mavi ile renklendirilmiştir.

5 ve 6 no'lu tasarımlar halı veya dekoratif kilim olarak düşünülmüştür. İki tasarımda da aynı motifler kullanılmış, 5 no'lu tasarım üretim için kareli kağıda aktarılarak 6 no'lu tasarım elde edilmiştir. Geometrik motifler simetrik bir düzen içinde kullanılarak iki tasarımda farklı renklerde işlenmiştir. 5 no'lu tasarımda gri zemin üzerinde bordo, kırmızı, pembe, koyu yeşil, açık yeşil, krem, açık sarı, sarı ve turkuaz, 6 no'lu tasarımda açık mavi zemin üzerinde koyu yeşil, açık yeşil, turkuaz, koyu mavi, lacivert, pembe, koyu pembe, krem ve sarı kullanılmıştır.

7 no'lu tasarım dekoratif halı veya kilim olarak düşünülmüştür. 7 no'lu tasarımda Kula halılarında kullanılan motifler yorumlanarak geometrik tarzda düzenlenmiştir. Kontürlerde gri ve lacivert, diğer alanlarda ise kırmızı, sarı, koyu yeşil, açık yeşil, koyu mavi, pembe, lacivert ve gri kullanılmıştır.

Dekoratif kilim olarak düşünölen 8 no'lu tasarımda bazı Kula halılarının ayaklık, alınlık ve bordürlerinde kullanılan ejder motifinden yararlanılmıştır. Bu motif lacivert zemin üzerinde irili ufaklı olarak açık mavi, turkuaz, açık yeşil, kırmızı, sarı, krem, bakır ve kahverengi ile renklendirilmiştir.

9 no'lu tasarım perdelik veya döşemelik kumaş olarak düşünölmüş olup bazı Kula halılarında mihrabın üstünde kalan bölümün süslenmesinde kullanılan karanfil motifinden yola çıkılarak yapılmıştır. Zemin koyu yeşil, koyu mavi ve açık mavi renklerle farklı kalınlıkta çizgiler halinde boyanmış, zeminin üzerinde yer alan karanfil motiflerinde ise, koyu mavi, açık yeşil, koyu yeşil ve sarı renkler kullanılmıştır.

10 no'lu tasarımın ise büyük mekanlarda kullanılmak üzere makina halısı olarak üretilmesi düşünölmüştür. Bir önceki tasarımda kullanılan karanfil motifinden bu tasarımda da faydalanılmıştır. Tüm zemin dört eşit büyüklükte dikdörtgene bölünmüş, bu dikdörtgenler de kendi içlerinde gittikçe küçölen dikdörtgen alanlara bölünmüştür. Dikdörtgenlerin zeminlerinde sarı, açık yeşil, koyu yeşil, krem ve mavi, motiflerde ise aynı renkler dönüşümlü olarak kullanılmıştır.

11 no'lu tasarım perdelik veya makina halısı olabilecek şekilde tasarlanmış, bu tasarımda bazı Kula halılarının bordür, alınlık ve ayaklıklarında kullanılan ejder motifinden yararlanılmıştır. Motifler, krem rengi zemin üzerinde sarı, kırmızı, hardal, yeşil, kahverengi ve bakır rengi ile renklendirilmiştir.

12 no'lu tasarım ise dekoratif duvar panosu olarak düşünölmüştür. Bazı Kula halılarının sedeflerinde kullanılan ejder motifinden kompozisyonda yararlanılmış ve bu düzen içinde Kula halılarının zeminlerinde yer alan karanfil motifi kullanılmıştır. Renkler mavi zemin üzerinde turkuaz, açık mavi, mor ve pembe dir.

Tablo: 22
Serbest Kompozisyonlu Tasarımların Teknik Özellikleri

| Tasarım No | Tasarım | Kalite | Tel | Sıra | Boyut (cm.) |
|------------|---------|--------|-----|------|-------------|
| 3 | 1/1 | 30x40 | 173 | 341 | 58x85 |
| 4 | 1/1 | 30x40 | 205 | 367 | 68x92 |
| 6 | 1/1 | 60x60 | 300 | 390 | 50x65 |
| 7 | 1/1 | 30x40 | 171 | 305 | 57x76 |

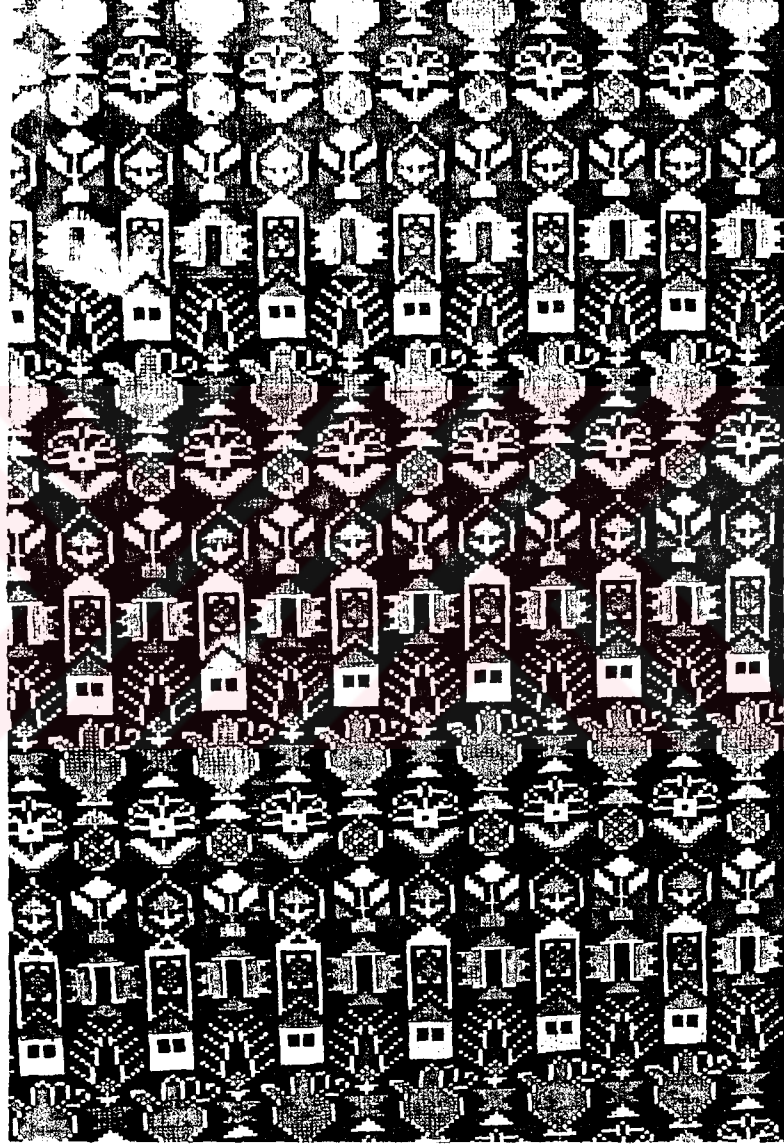

Tasarım 3:Halı tasarımı

Fotoğraf : Dr. Gökhan Birinci 1997

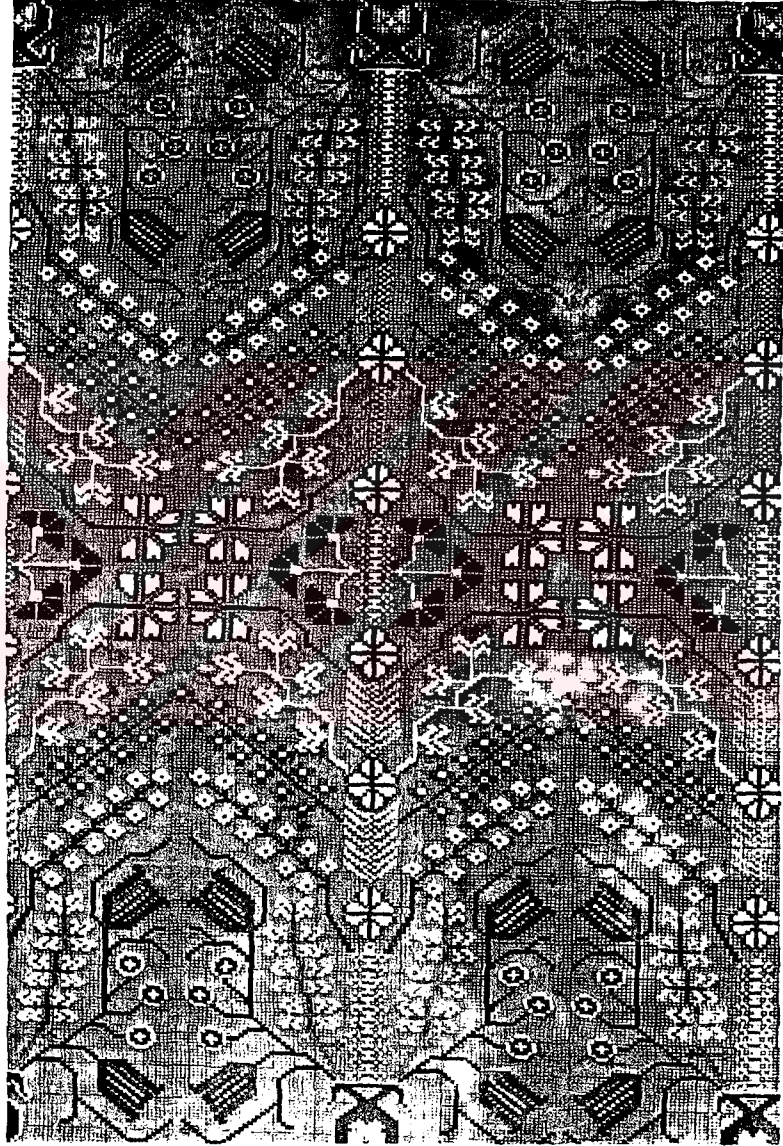

Tasarım 4: Halı tasarımı

Fotoğraf : Dr. Gökhan Birinci 1997

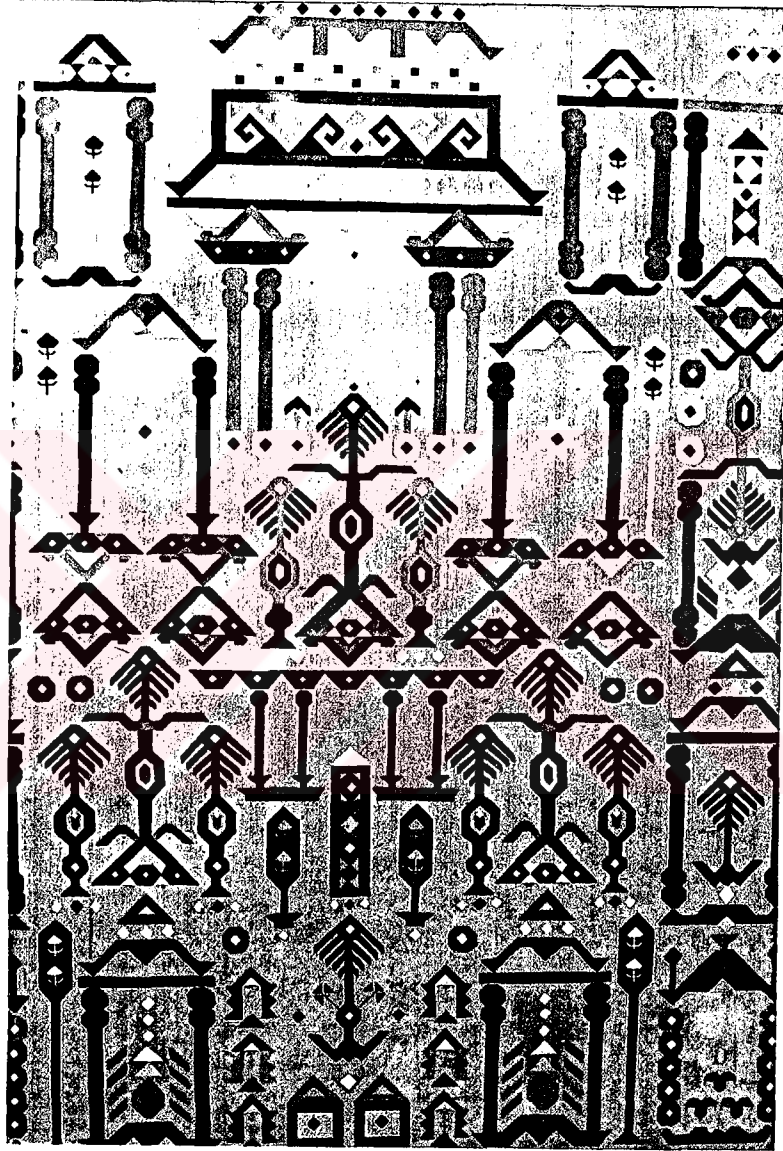

Tasarım 5: Halı veya dekoratif kilim tasarımı

Fotoğraf : Dr. Gökhan Birinci 1997

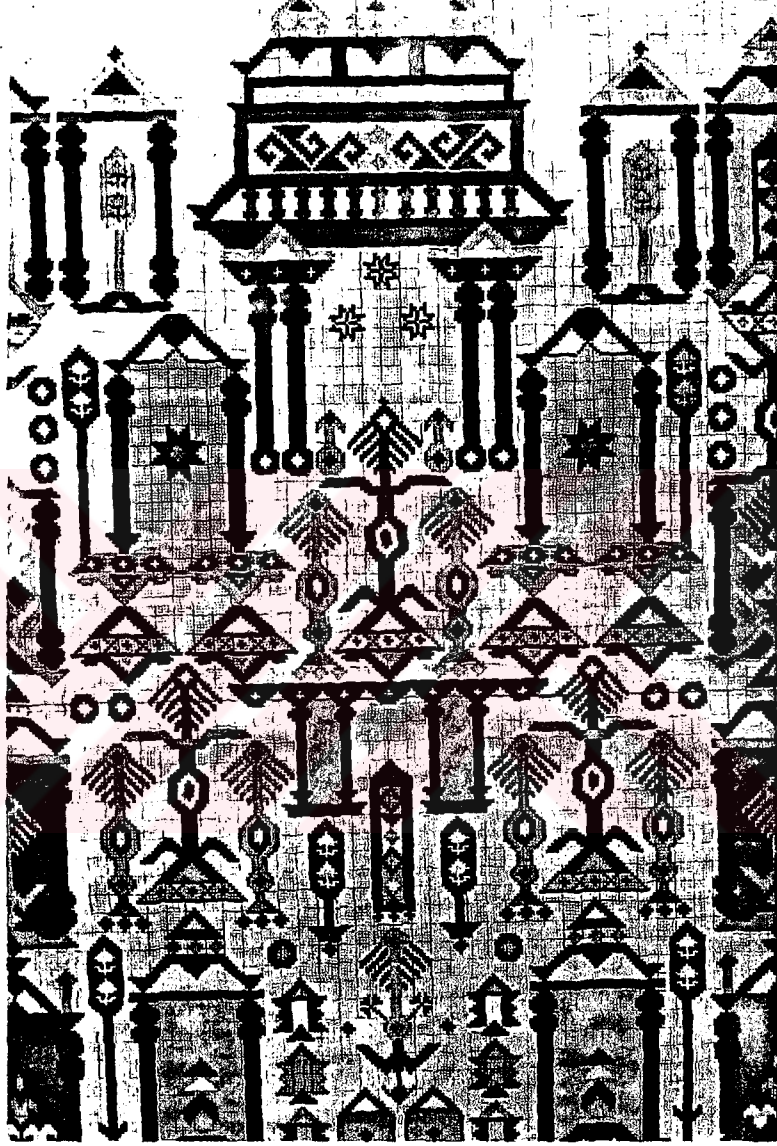

Tasarım 6: 5 no'lu tasarımın üretim için hazırlanmış örneği
Fotoğraf : Dr. Gökhan Birinci 1997

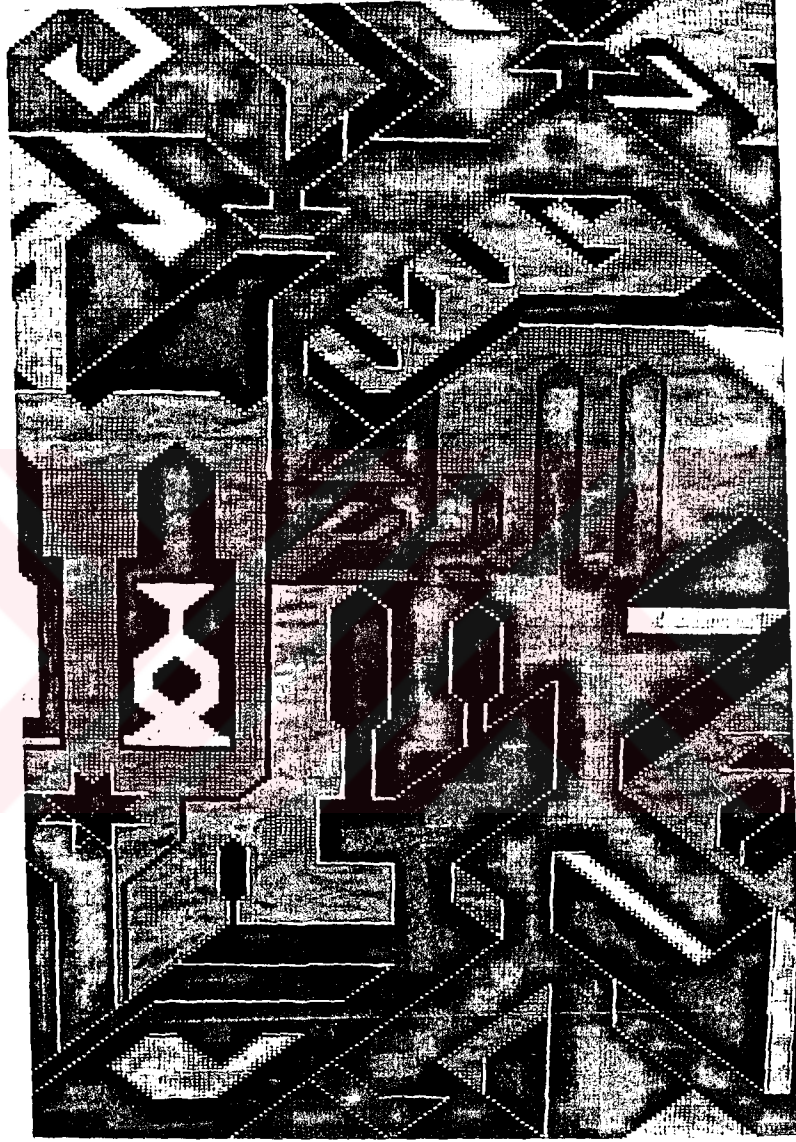

Tasarım 7: Dekoratif halı veya kilim tasarımı

Fotoğraf : Dr. Gökhan Birinci 1997

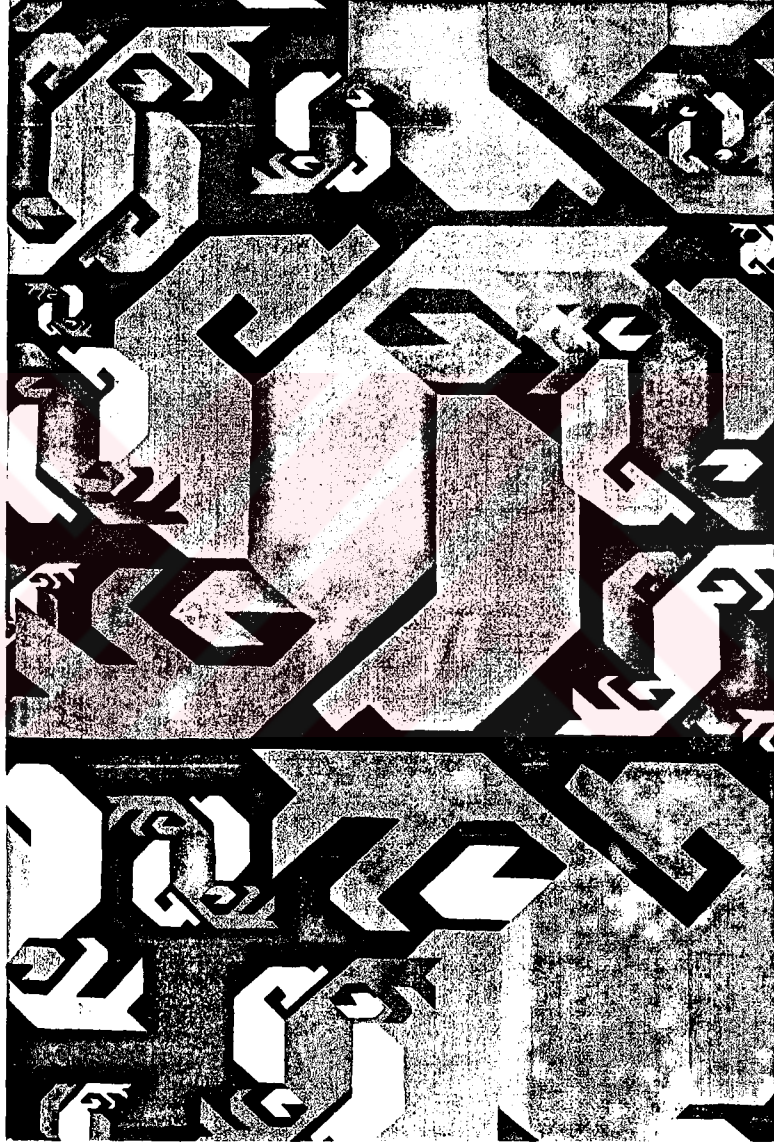

Tasarım 8: Dekoratif kilim tasarımı

Fotoğraf : Dr. Gökhan Birinci 1997

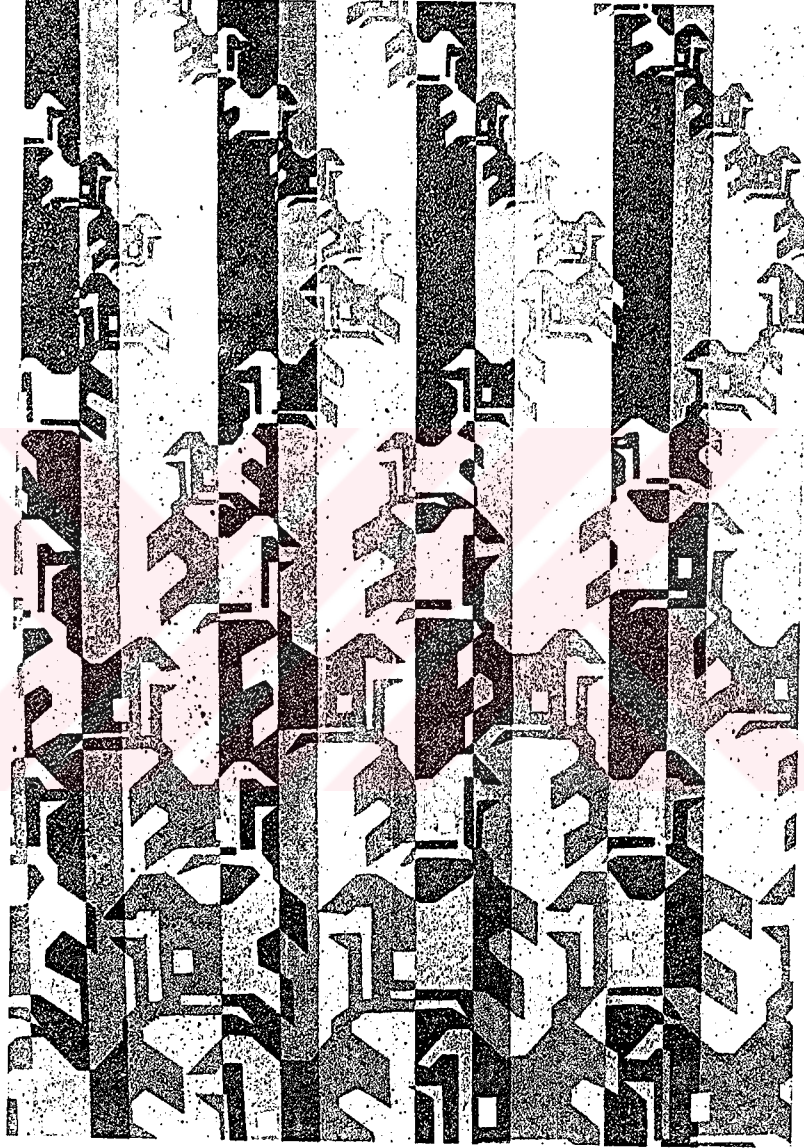

Tasarım 9:Perdelik veya döşemelik kumaş tasarımı

Fotoğraf : Dr. Gökhan Birinci 1997

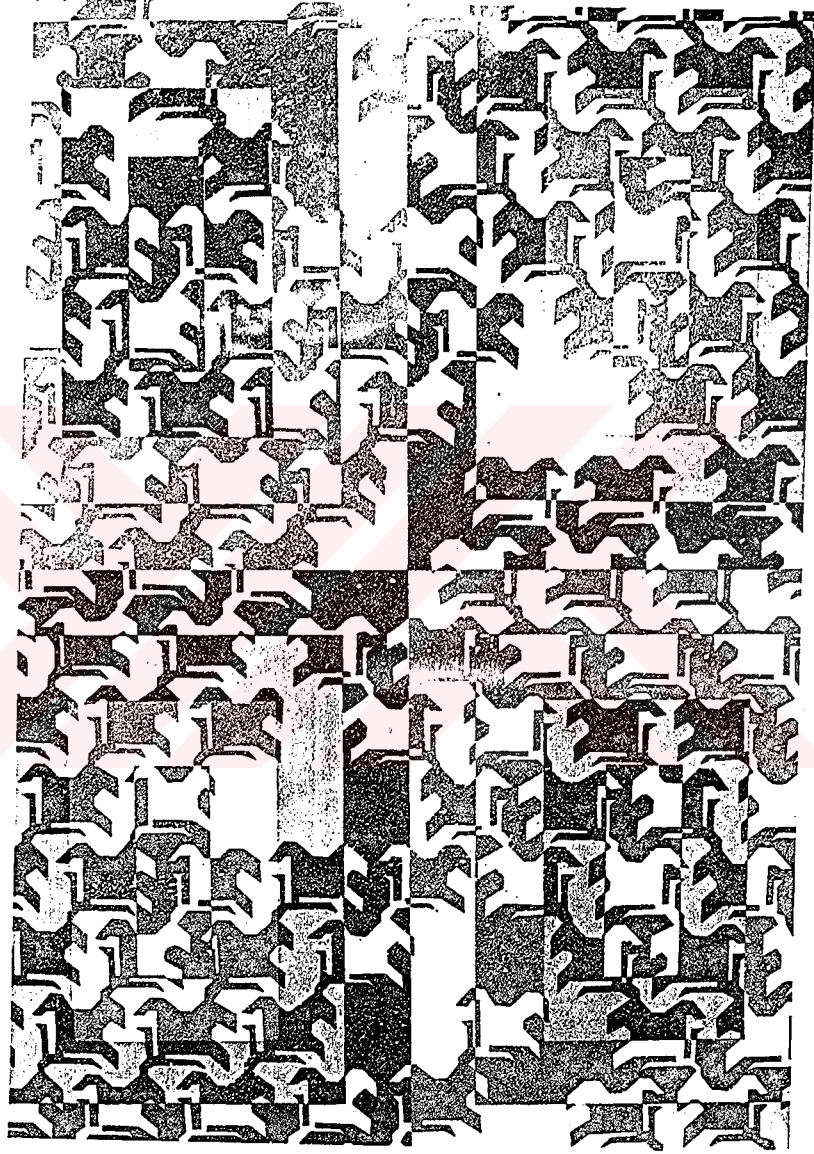

Tasarım 10: Makina halısı tasarımı

Fotoğraf : Dr. Gökhan Birinci 1997

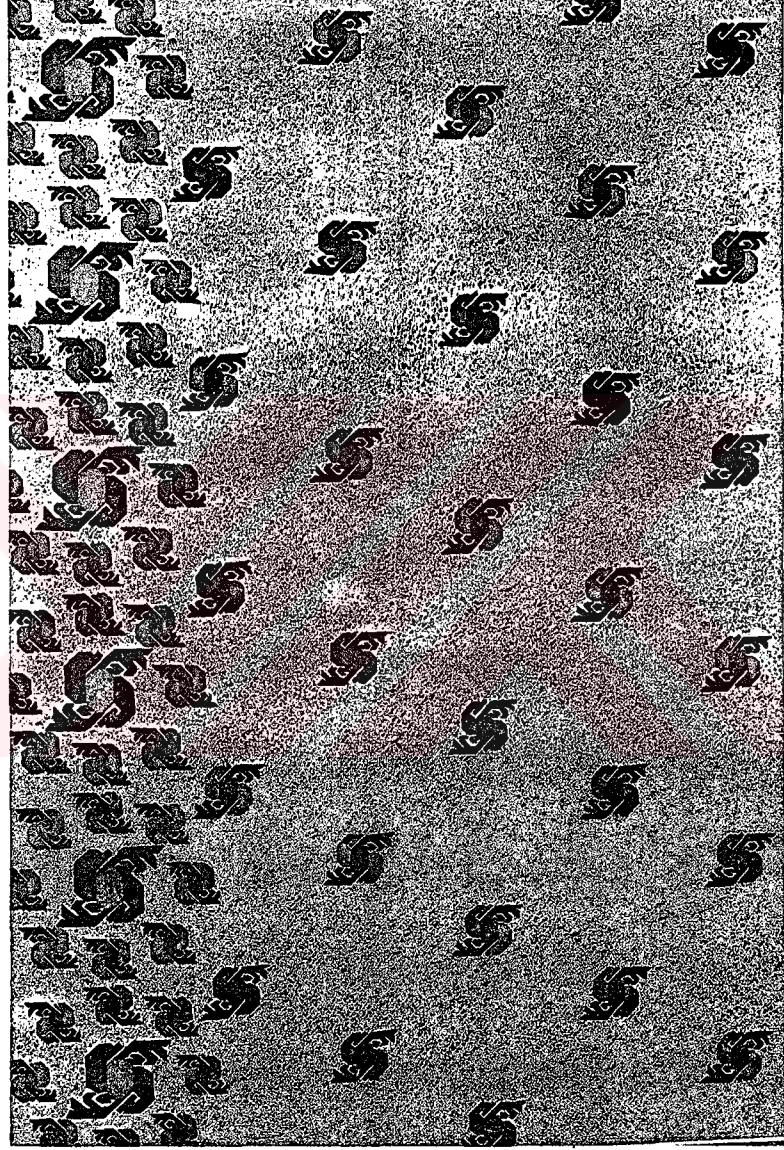

Tasarım 11:Perdelik veya makina halısı tasarımı

Fotoğraf : Dr. Gökhan Birinci 1997

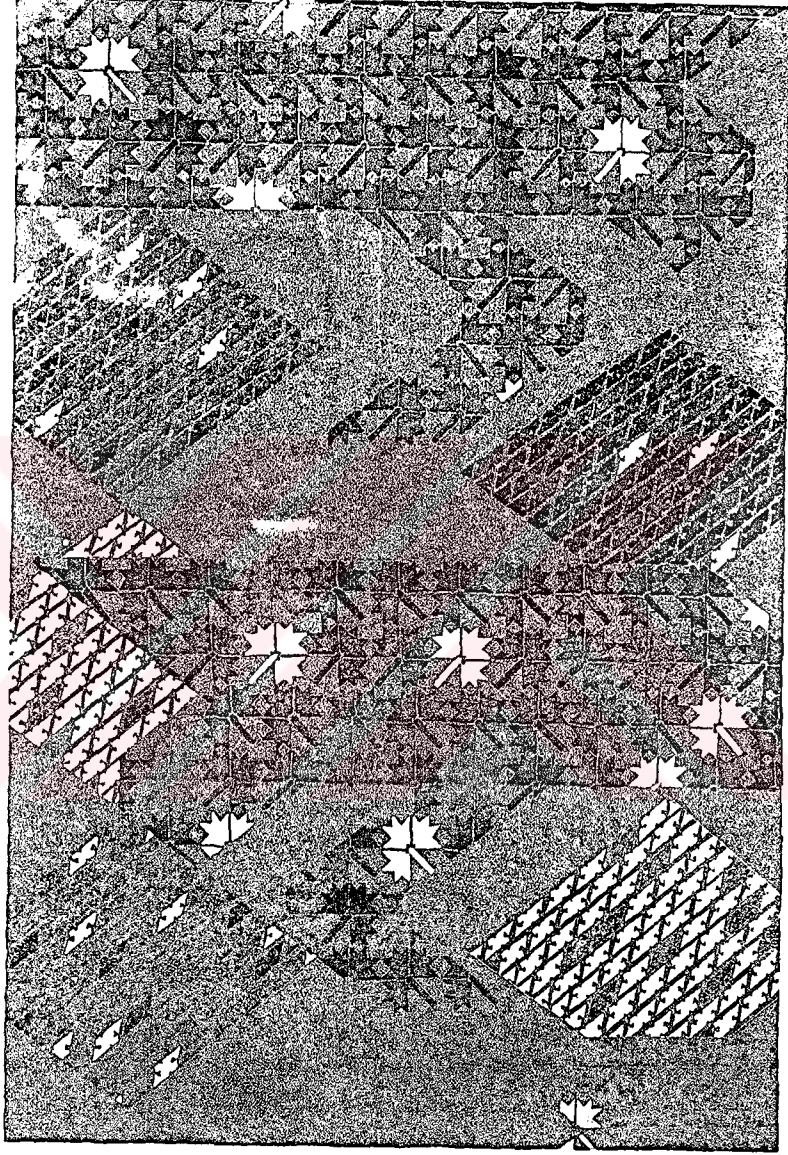

Tasarım 12: Dekoratif amaçla duvarda değerlendirilmek üzere hazırlanan tasarım

Fotoğraf : Dr. Gökhan Birinci 1997

SONUÇ

14. yüzyıldan itibaren tamamen Türk idaresinde kalan Kula'da halıcılığın Türklerle birlikte başladığı ve bilinen örnekler ışığında yerel kimliğini 17. yüzyılda kazandığı söylenebilir. Kula halıcılığının tarihsel gelişimine bakıldığında, halıcılığı iki dönem altında incelemek mümkündür. Günümüze kadar ulaşabilen en eski örnekler 17. yüzyıla ait olup, 17. yüzyıldan yabancı şirketlerin etkili olmaya başladığı 1860'lı yıllara kadar süren birinci dönem, özgün Kula halılarını kapsayan dönemdir. 1860'lı yıllardan günümüze kadar uzanan, çeşitli yabancı etkenler ve ticaret kaygısıyla süregelen Kula halıcılığı ise ikinci dönem olarak nitelendirilebilir. 1860'lı yılların başlarına kadar köylülere malzeme verip sipariş üzerine iş yaptıran Osmanlı tüccarların denetiminde gelişimini sürdüren Batı Anadolu ticari halıcılığı, bu tarihten sonra İngiliz şirketlerin denetimine girmiştir. Doğaldır ki ikinci dönemde de çeyizlik ve halkın günlük ihtiyaçlarını karşılamak amacı ile özgün Kula halıları yapılmıştır.

Kula halılarının genel sanatsal yapılarına bakıldığında, komşu halıcılık merkezleri Uşak ve özellikle Gördes'te üretilen halılarla benzer karakterler taşıdıkları dikkat çekse de, Kula halılarının çoğunda bunları diğerlerinden ayırtedebilecek kadar farklılıklar vardır. Kula halılarının bilinen örnekleri incelendiğinde, bunların daha çok seccade boyutunda ve mihraplı kompozisyon tarzında olduğu görülür. Bu halılar halkın yakıştırdığı benimsediği çeşitli özel isimlerle anılsalar da, zemin kompozisyonları dikkate alındığında, tek mihraplı, çift mihraplı, madalyonlu, serpme motifli-serbest tasarımlı halılar olmak üzere 4 ana grup altında toplanabilmektedir. Bu gruplar arasında en çok üretilen tipin tek mihraplı, en az üretilenin ise serpme motifli-serbest tasarımlı Kula halıları olduğu söylenebilir.

Kula halılarında ilme ipliğinin hammaddesi olarak yüzyıllardan beri yün kullanılmış, bu durum çözü ve atkı iplikleri içinde geçerliliğini korumuştur. Ancak 19. yüzyıla ait bazı Kula halılarının, atkı ipliklerinde jüt ve kenevirin, 20. yüzyılda üretilmiş bazı halılarda ise çözü ve atkı ipliklerinde pamuğun kullanıldığı görülmektedir. 1950'li yıllardan itibaren dokunan bazı Kula halılarında ilme ipliklerinde yün, çözü ve atkı

ipliklerinde pamuk kullanıldığı, günümüzde Sümerbank Bölge Müdürlüğü tarafından üretilen Kula halılarında çözü, atkı ve ilme ipliklerinde yün kullanıldığı dikkat çekmektedir.

20. yüzyılın ortalarına kadar Türk düğümü ile dokunan Kula halılarında, bu tarihten itibaren İran düğümüne rastlansa da, günümüzde Sümerbank Bölge Müdürlüğü başta olmak üzere birçok halı firması Türk düğümünü tercih etmektedir.

Günümüzde halen Batı Anadolu'nun önemli halı merkezlerinden olan Kula'da halıcılık, 20. yüzyılın başlarına kadar bir ev sanayi olarak sürmüştür. 19. yüzyıl sonunda Kula halıcılığının durumuna baktığımızda; Kula'da, 1890 yılında toplam üretimin 35.400 m.2, 1894 yılında ise 35.250 m.2 olarak gerçekleştiği görülmektedir. Uşak, Kula, Gördes ve Demirci'nin o tarihlerde ki toplam üretimi içinde Kula'nın üretim miktarı yaklaşık % 9,6 seviyesinde kalmıştır. 20. yüzyılın başında da (1910-1913) durumda büyük bir değişiklik olmamış, Kula'da bulunan 1500 halı tezgahında toplam 35.000 m.2 halı üretilmiştir. Batı Anadolu'daki halı üretim merkezleri içinde Uşak, Simav, Kula, Gördes, Demirci, Isparta, Eğridir, Burdur, Buldan'ın toplam üretim miktarı dikkate alındığında 456.000 m.2 lik üretimin % 7,68'i, 500.000 liralık ekonomik değerinin % 9,40'ı Kula'da gerçekleştirilmiştir. Üretim miktarı % 7,68 iken, ekonomik değerinin % 9,40 seviyesinde olması, o dönemlerde üretilen Kula halılarının Batı Anadolu'da üretilen diğer halılara nazaran daha yüksek fiyata satıldığına bir işareti olarak değerlendirilebilir. 1922 yılında Kula'da 23.100 m.2 ye düşen üretim miktarı, 1926 yılında 30.518 m.2 ye yükselmiştir. Bu yıllarda Kula halılarının ihraç edildiği ülkeler arasında İtalya, Mısır, Amerika, Fransa, Yunanistan ve İngiltere'yi saymak mümkündür. Ancak ihracatın büyük bir kısmı İngiltere'ye yapılmıştır. 1929 yılında Amerika'da patlak veren büyük ekonomik kriz, 1929-1933 yılları arasında Türkiye'de halı ticaretiyle uğraşanları etkilemiştir. Kula'da halıcılıkla uğraşan firmalar teker teker kapanmış ve evlerde çalışan 500 kadar halı tezgahı kalmıştır.

1950'li yıllara kadar bir durgunluk geçiren Kula halıcılığı, 1952 yılında Ticaret Bakanlığı'nın halıcılığa destek vermesi ve 1956 yılında Sümerbank'ın Kula'da bir şube

açmasıyla yeniden canlılık kazanmıştır. 1959-1962 yılları arasında Kula'da halı üretimi 10.188 m.2 - 5.239 m.2 arasında değişmiştir. 1955'lerden sonra İzmir'de bulunan çeşitli halı firmaları karakteristik Kula motifleri ile yeni desenler geliştirmiştir. 1967 yılında Renk Halı firması "Kula Halıları" koleksiyonunu oluşturmuş, bu koleksiyonda eski Kula halılarının reprodüksiyonlarının yanı sıra, yeni desenlere de yer verilmiştir. Bu koleksiyonun üretimi 1973 yılına kadar başarılı bir şekilde devam etmiştir. Ayrıca 1965 yılında Sümerbank'ın bastığı halı albümünde de yeni tasarım Kula halılarına yer verilmiştir. Ancak 1973 yılı sonrasında petrol fiyatlarındaki ani artış ve buna bağlı olarak dünyayı etkisi altına alan ekonomik bunalım, Avrupa ülkelerinin halı alımlarını etkilemiş ve Türkiye'de halıcılıkla uğraşan firmalar yeni pazar arayışına girmişlerdir. Petrol krizinden etkilenmeyen Amerika Birleşik Devletleri büyük bir pazar olarak Türk firmalarının karşısına çıkmış, bu nedenle firmalar Amerikan zevkine uygun yeni koleksiyonlar hazırlamıştır. 1987 yılından itibaren de Batı Anadolu'nun birçok yöresinde olduğu gibi Kula'da da faaliyet gösteren halı firmaları gelen talepler doğrultusunda halı üretimine geçmişlerdir.

Günümüzde Kula'da evlerde ve atölyelerde olmak üzere toplam 1000-1500 halı tezgahı üretim yapmaktadır. Özel sektör yurt dışından gelen talepler doğrultusunda, onların istediği desenleri (bunlar Kula yöresine özgü desenler değildir) üretmektedir. Sümerbank, Kula'daki Bölde Müdürlüğü'nde iç piyasanın talepleri doğrultusunda Kars başta olmak üzere Kula ve Milas halıları dokutmaktadır. Ancak Kula halılarının üretimi geçmiş yıllara oranla daha az yapılmaktadır.

Sonuç olarak günümüzde Kula'da yöresel özelliklere sahip ticari amaçla üretilen Kula halısı yok denecek kadar az dokunmakta, halı firmaları tamamen ticari kaygıyla, dış pazarın talebi doğrultusunda halı üretmektedirler. Tüm bunlara rağmen halen Batı Anadolu'nun önemli halı üretim merkezlerinden biri olan Kula'nın halıcılığı ile Türk ekonomisine olan katkısı büyüktür.

KAYNAKÇA

KİTAPLAR

- ACAR, Belkıs; *Vakıflar Genel Müdürlüğü Halı Galerisi*, Ankara (b.t.y.), Ogun Kardeşler Ofset Tipo Matbaası, 33S.
- ASLANAPA, Oktay; *Türk Sanatı (Selçuklu ve Osmanlı Devri Halıları - Çini ve Minyatür Sanatı)*, İstanbul 1962, Doğan Kardeş Yayınları A.Ş., 147S.
- ASLANAPA, Oktay; *Türk Halı Sanatı*, İstanbul 1972, Binbirdirek Matbaacılık Sanayi A.Ş. Basımevi, 15S.
“Yapı ve Kredi Bankası Kültür ve Sanat Hizmetleri”
- ASLANAPA, Oktay; *Türk Halı Sanatının Bin Yılı*, İstanbul 1987, “Çeltüt Matbaası, 235S.
“Eren Yayıncılık ve Kitapçılık Ltd.Şti.”
- AYATA, Sencer; *Kapitalizm ve Küçük Üreticilik Türkiye’de Halı Dokumacılığı*, Ankara 1987, Maya Matbaacılık Yayıncılık Ltd. Şti., 127S.
“Yurt Yayınları: 15, Türkiye Araştırmaları Dizisi: 14”
- BAŞER, İnci; *Elyaf Bilgisi*, İstanbul 1992, Marmara Üniversitesi Teknik Eğitim Fakültesi Döner Sermaye İşletmesi Matbaası, 179S.
“Marmara Üniversitesi Yayın No:524, Teknik Eğitim Fakültesi Yayın No:7”
- BAUSBACK, Peter; *Anatolische Knüpfteppiche Aus Vier Jahrhunderten*, Mannheim 1978, Bausback, 112S.
- BAUSBACK, Peter; *The Old and Antique Oriental art of Weaving*, Mannheim 1983, Bausback, 160S.
- BENNET, Ian; *Oriental Carpets and Rugs*, London 1972, The Hamlyn Publishing Group Ltd., 128S.

- BERGEN, Werner von(editör); *Ştrayhgarn ve Kamgarn Yün İplikçiliği*,
Çev:Bayram Yüksel, İstanbul 1986, İstanbul Teknik Üniversite
Matbaası, 428S.
“İstanbul Teknik Üniversite Kütüphanesi:1319”
- BLACK, David(editör); *The Atlas of Rugs Carpets*, London 1994, Tiger Books
International, 255S.
- BOUVIER, Maurice-Ajam Jesus Ibarrola-Nicholas Pasquarelli; *Marksist Ekonomi
Sözlüğü*, Çev:B.Aren-İ.Yaşar, İstanbul 1977, Bahar Matbaası, 636S.
“Sosyal Yayınlar”
- BOZER, Rüstem; *Kula Evleri*, Ankara 1988, Semih Ofset, 72S.
“Kültür ve Turizm Bakanlığı Yayınları:892, Tanıtma Eserleri Dizisi:7”
- BOZER, Rüstem; *Kula'da Türk Mimarisi*, Ankara 1990, Sevinç Matbaası, 88S.
“Kültür ve Turizm Bakanlığı Yayınları:1123, Tanıtma Eserleri
Dizisi:30”
- CALATCHİ, Robert De; *Tapis D'Orient*, Fribourg 1967, Office Du Livre, 239S.
- COLLINGWOOD, Peter; *The Techniques of Rug Weaving*, London 1993, Clays
Ltd., 527S.
- DENNY, B. Walter-Daniel Walker; *The Markarian Album*, Hongkong 1988, 423S.
- DİRİK, Kazım; *Eski ve Yeni Türk Halıcılığı ve Cihan Halı Tipleri Panoraması*,
İstanbul 1938, Alaaddin Kırıl Basımevi, 145S.
- DUCKERTS, M.J.; *Turquie D'Asie*, Bruxelles 1904, (Tapis 115.-118 S.)
- DURUL, Yusuf-Oktay Aslanapa; *Selçuklu Halıları*, İstanbul 1973, Apa Ofset, 93S.
“Ak Yayınları Türk Süsleme Sanatları Serisi:2”
- DÖLEN, Emre; *Tekstil Tarihi*, İstanbul 1992, Marmara Üniversitesi Teknik Eğitim
Fakültesi Matbaası, 608S.
“Marmara Üniversitesi Teknik Eğitim Fakültesi Yayınları No:92/1,
Matbaa Eğitimi Bölümü Yayın No:6”
- EILAND, Murray L.; *Oriental Rugs (A New Comprehensive Guide)*, Boston 1981,
Little, Brown and Company, 294S.

- ELDEM, Vedat; *Osmanlı İmparatorluğunun İktisadi Şartları Hakkında Bir Tetkik*, Ankara 1994, Türk Tarih Kurumu Basımevi, 258S.
“Atatürk Kültür, Dil ve Tarih Yüksek Kurumu Türk Tarih Kurumu Yayınları VII. Dizi-Sayı 96”
- ELLIS, Charles Grant, *Oriental Carpets in the Philadelphia Museum of Art*, The Herbert Press, (b.t.y.), 304S.
- ERDMANN, Kurt; *Der Türkische Teppich Des 15. Jahrhunderts(15. Yüzyıl Türk Halısı)*, Çev:Haldun Taner, İstanbul 1957, Maarif Basımevi, 314S.
“İstanbul Üniversitesi Edebiyat Fakültesi Yayınları:715”
- EREN, Naci; *Turkish Handmade Carpets*, İstanbul 1990, Hitit Color, 95S.
- EŞBERK, Tevfik; *Türkiye’de Köylü El Sanatlarının Mahiyeti ve Ehemmiyeti*, Ankara1939, Recep Ulusoglu Basımevi, 146+79S.
“Ankara Yüksek Ziraat Enstitüsü Çalışmalarından Sayı:44”
- FAROQHI, Suraiya; *Osmanlı’da Kentler ve Kettiler*, Çev:Neyyir Kalaycıoğlu, İstanbul 1994 Numune Matbaacılık, 457S.
“Tarih Vakfi Yurt Yayınları, Türkiye Araştırmaları:3”
- FORD, P.R.J. ; *Oriental Carpet Design*, London 1981,Thames and Hudson, 352S.
- GALE, Elizabeth; *From Fibers to Fabrics*, London 1978, Mills and Boon Ltd., 191S.
- GERVERS, Veronika; *History Technology and Art (The Influence of Ottoman Turkish Textiles and Costume in Eastern Europe with Particular Reference to Hungary)*, Royal Ontario Museum 1982, 79S.
- GÜLAL, Elvan; *Halı Dokuma Tekniği*, Eskişehir 1991, Anadolu Üniversitesi Basımevi, 71S.
- GÜNGÖR, Hulusi; *Türk Halıları(Çanakkale Bölgesi Halıları)*, Cilt:1, İstanbul 1984, Keskin Color Basımevi, 112S.
- HAMİTOĞULLARI, Beşir; *Çağdaş İktisadi Sistemler*, Ankara 1975, Ajans Türk Matbaacılık San., 688S.
“Ankara Üniversitesi Siyasal Bilgiler Fakültesi Yayınları No:380”
- HANGELDIAN, Armen E. ; *Les Tapis D’Orient*, Paris 1978, Guy Le Prat (editör), 340S.

- HARMANCIOĞLU, Mustafa; *Lif Teknolojisi(Yün ve Diğer Deri Ürünü Lifler)*, İzmir 1974, Ege Üniversitesi Matbaası, 311S.
“Ege Üniversitesi Ziraat Fakültesi Yayınları No:224”
- HARMANCIOĞLU, Mustafa-Gülseren Yazıcıoğlu; *Bitkisel Lifler*, İzmir 1979, Ege Üniversitesi Matbaası, 336S.
“Ege Üniversitesi Tekstil Fakültesi Yayınları No:3”
- HARRIS, Jennifer(editör); *5000 Years of Textiles*, London1993, British Museum Press, 320S.
- HARRIS, N. ; *Les Tapis D'Orient*, London 1977, The Hamlyn Group Publishing Ltd. , 68S.
- HAWLEY, Walter A. ; *Oriental Rugs Antique and Modern*, London 1925, John Lane The Bodley Ltd., 320S.
- HELD, Shirley; *Weaving(A Handbook of the Fiber Arts)*, Vermont 1978, Holt, Rinehart and Winston, 388S.
- HOPF, Albrecht; *Eine Sammlung Edler Orientalischer Teppich Verlag Ernst*, Tübingen 1961, Wasmuth, 56S.
- IRMGARD - TÜRKER,Şefik; *Kostbarkeiten Orientalischer Teppichknüpfkunst*, Karlsruhe 1973, Türkas Im-und export Türker kg, 245S.
- IŞIKSAÇAN, Güngör; *Batı Anadolu'nun Başlıca Halı Merkezlerinde İmal Edilen Halıların Desen ve Kaliteleri Üzerine Araştırmalar*, İzmir 1964, Ege Üniversitesi Matbaası, 174S.
“Ege Üniversitesi Ziraat Fakültesi Yayınları No:91”
- KURAT, Nimet Akdes; *Türk İngiliz Münasebetlerininin Başlangıcı ve Gelişmesi (1553-1610)*, Ankara 1953, Türk Tarih Kurumu Basımevi, 213S.
“Ankara Üniversitesi, Dil ve Tarih-Coğrafya Fakültesi Tarih Enstitüsü Yayınlarından No:10”
- KURMUŞ, Orhan; *Emperyalizmin Türkiye'ye Girişi*, İstanbul 1977, Bilim Yayınları, 295S.
- KÜTÜKOĞLU, S. Mübahat; *Osmanlı-İngiliz İktisadi Münasebetleri (1580-1838)*, Cilt:1, Ankara 1974, Ayyıldız Matbaası, 151S.
“Türk Kültürünü Araştırma Enstitüsü Yayınları:42, Seri:III-Sayı:A12”

- KÜTÜKOĞLU, S. Mübahat; *Osmanlı-İngiliz İktisadi Münasebetleri (1838-1850)*, Cilt:2, İstanbul 1976, Edebiyat Fakültesi Basımevi, 152S.
“İstanbul Üniversitesi Edebiyat Fakültesi Yayınları No:1997”
- KÜTÜKOĞLU, Mübahat (Haz.), *Osmanlılarda Narh Müessesesi ve 1640 tarihli Narh Defteri*, İstanbul 1983, Ünal Matbaası, 436S.
- KÜÇÜKERMEN, Önder; *Batı Anadolu'daki Türk Halıcılık Geleneği İçinde İzmir Limanı ve Isparta Halı Fabrikası*, İstanbul 1990, Cömertler Matbaası, 272S.
“Sümer Halı Yayını”
- KYBALOVA, Ludmila; *Orienttepichee*, Auflage 1970, Verlag Werner Dausien, 74S.
- LETTENMAIR, J.G. ; *Das Grosse Orient - Teppich Buch*, München 1977, Überreicht von der Deutschen, 528S.
- MARITZ, Iten; *Der Anatolian Teppich*, München 1975, Office Du Livre, 357S.
- NEUGEBAUER, Rudolf - Julius Orendi; *Handbuch Der Orientalischen Teppichkunde*, Leipzig 1909, Verlag von Karl W. Hiersamann, 226S.
- ÖKÇÜN, Gündüz; *Osmanlı Sanayi 1913-1915 Yılları Sanayi İstatistiki*, İstanbul 1984, Can Matbaası, 199S.
“Hil Yayın”
- ÖZBEL, Kenan; *Anadolu Halı Seccadeleri*, Ankara 1949, Ulus Basımevi, 34S.
“Klavuz Kitaplar XXII, El Sanatları:XI”
- ÖZBEL, Kenan; *Anadolu Tefriş Halıları*, Ankara 1949, Ulus Basımevi, 20+24S.
“Klavuz Kitaplar XXIII, El Sanatları:XII”
- Özel, Ali; *Halıcılık-El Halısı Dokumacılığı*, Ankara 1989, Başbakanlık Basımevi, 71S.
“Devlet Bakanlığı Yayınları No:44”
- REED, Stanley; *Oriental Rugs and Carpets*, London 1967, Octopus Books Ltd., 96S.
- ROUGON, F. ; *Smyrne*, Paris 1892, (b.e.y.), 575S.
- STEWIG, Reinhard; *Batı Anadolu'nun Kültürel Gelişmesi: Kartografik Bilgiler*, Çev: Ruhi Turfan, İstanbul 1968, (b.e.y.), 149S.
“Türkiye Turing ve Otomobil Kurumu Yayını”

- STRABON; *Coğrafya Anadolu (Kitap: XII, XIII, XIV)*, Çev: Adnan Pekman, İstanbul 1987, Mer Ajans Matbaacılık Tanıtım Hizmetleri, 296S.
“Arkeoloji ve Sanat Yayınları”
- TOSUN, İsmail; *Tarihi, Sosyal, Kültürel ve Turizm Yönü ile Kula*, İzmir 1986, Karınca Matbaacılık ve Ticaret Ort., 81S.
- TOSUN, Yılmaz; *Milli Mimarimizde Kula Evleri*, İzmir 1969, Ticaret Matbaacılık T.A.Ş., 116S.
- YAZICIOĞLU, Yahşi; *El Dokusu Halıcılık*, Ankara 1992, Menekşe Yayınevi, 198S.
- YERGİN, Daniel; *Petrol*, Çev: Kamuran Tuncay, Ankara 1995, Minpa Matbaacılık Tic. ve Ltd. Şti., 907 S.
“Türkiye İş Bankası Kültür Yayınları Genel Yayın No:332, Sosyal Felsefi Dizi: 37”
- YETKİN, Şerare; *Türk Halı Sanatı*, İstanbul 1991, Tisimat Basım Sanayi, 225S.
“Türkiye İş Bankası Kültür Yayınları”
- YÜCEL, Yaşar; *Es'ar Defteri*, Ankara 1992, Türk Tarih Kurumu Basımevi, 282+153 S.
“Atatürk Kültür, Dil ve Tarih Yüksek Kurumu Türk Tarih Kurumu Yayınları III. Dizi-Sa.14”
- ZIPPER, Kurt; *Lexikon Des Orientteppichs*, Munchen 1981, Klinkhardt & Biermann, 384S.

MAKALELER

ACAR, Özgen; “Uçan Türk Halıları Londra’da”, *Cumhuriyet Dergi*,

Sayı:516,11/2/1996, 20S.

ANMAÇ, Elvan; “ İngiliz Sermayesinin Batı Anadolu Halıcılığına Etkisi ve Şark Halı

Kumpanyası”, (5.-17 S.) *Kamu ve Özel Kuruluşlarla Orta Öğretimde,*

Üniversitelerde El Sanatlarına Yaklaşım ve Sorunları Sempozyumu

Bildirileri, 18-20 Kasım 1992 İzmir, Ankara 1994, Türk Tarih

Kurumu Basımevi, 460 S.

“Kültür Bakanlığı Halk Kültürlerini Araştırma ve Geliştirme Genel

Müdürlüğü Yayınları:201, Maddi Kültür Dizisi: 11”

ARIK, Rüçhan; “ Manzaralı Halılar”, (23.-30S.) *II. Milletlerarası Türk Folklor*

Kongresi Bildirileri, Cilt:5 Maddi Kültür, Ankara 1983, Başbakanlık

Basımevi, 293 S.

“Kültür ve Turizm Bakanlığı Milli Folklor Araştırma Dairesi

Yayınları:45, Seminer, Kongre, Bildirileri Dizisi: 14”

BAĞIŞ, Ali İhsan; “ Osmanlı Ekonomisinde Ticaret Sektörünün Görünümü-Yabancı

Tüccar ve Gayrimüslim Tebaanın İzmir Ticaretindeki Yeri ve Önemi”,

1885-1985 Türkiye Ekonomisinin 100 Yılı ve İzmir ve İzmir Ticaret

Odası Sempozyumu, 1.-12 S.

“ Başlıca İhracat Emtiamız:Halılarımız ”,

İzmir Ticaret ve Sanayi Odası Mecmuası, Sayı:5, Yıl:1, Mayıs 1926,

206.-208 S.

BATARI, Ferenc; “ Budapeşte El Sanatları Müzesi’nden 15.-17. Yüzyıl Osmanlı Türk

Halıları”, Çev:Celal Üster,

P, Sayı:3, Güz 1996, 64.-74 S.

BAYRAKTAROĞLU, Suzan; “Manzaralı ve Kuşlu Halılar”,

Kültür ve Sanat, Sayı:2, Yıl:1, Nisan 1989, 76.-78 S.

BENERLİ, Reşat; “19. Asırdan Sonra Türk Halıcılığı”,

Feshane Mensucat Meslek Dergisi, Cilt:2, Sayı:4, Nisan/1949,

57.-59 S.

- “ 1927 Senesi Kanun Sani Ayı Zarfında İzmir Limanından Memalik-i Ecnebiyeye Vaki İhracatın Madde İtibarıyla Kıymet ve Sıkletini Gösterir Cetveldir”,
İzmir Ticaret ve Sanayi Odası Mecmuası, Sayı:3, Yıl:2, Mart 1927, 129 S.
- “ 1927 Senesi Mart-Nisan Ayı Zarfında İzmir Limanından Memalik-i Ecnebiyeye Vaki İhracatın Madde İtibarıyla Kıymet ve Sıkletini Gösterir Cetveldir”,
İzmir Ticaret ve Sanayi Odası Mecmuası, Sayı:6, Yıl:2, Haziran1927, 302 S.
- “ 1927 Senesi Mayıs Ayı Zarfında İzmir Limanından Memalik-i Ecnebiyeye Vaki İhracatın Madde İtibarıyla Kıymet ve Sıkletini Gösterir Cetveldir”,
İzmir Ticaret ve Sanayi Odası Mecmuası, Sayı:7, Yıl:2, Temmuz 1927, 325 S.
- “ 1927 Senesi Haziran Ayı Zarfında İzmir Limanından Memalik-i Ecnebiyeye Vaki İhracatın Madde İtibarıyla Kıymet ve Sıkletini Gösterir Cetveldir”,
İzmir Ticaret ve Sanayi Odası Mecmuası, Sayı:9, Yıl:2, Eylül 1927, 433S.
- BORATAV, Korkut; “İktisat Tarihi 1908-1980”, (265.-353S.) *Türkiye Tarihi 4-Çağdaş Türkiye 1908-1980*, İstanbul 1992, Doğan Ofset, 624S.
“Cem Yayınevi Kültür Dizisi”
- DENİZ, Bekir; “Türk Halı Sanatı III - Osmanlı Devri Anadolu Türk Halıları”,
Bilim Birlik Başarı, Sayı:42, Yıl:11, 8.-12 S.
- DENİZ, Bekir; “Kula Halıları”,
Bilim Birlik Başarı, Sayı:43, Yıl:11,13.-19 S.
- ENDERLEIN, Volkmar; “Medival Carpets From Asia Minor”(xxii.-xxvii), *Turkish Carpets From 13th-18th Centuries*, Milan 1996, Ahmet Ertuğ, 235S.
- GÖNÜL, Macide; “Eski Türk Halılarında Dokuma Tekniği ve Özellikler”, (148.-169S.) *II. Ulusal El Sanatları Sempozyumu Bildirileri*, 18-20 Kasım 1982, İzmir 1984, (b.e.y.), 379S.
“Dokuz Eylül Üniversitesi Güzel Sanatlar Fakültesi Yayınları No:19”
Halı, Volume:3, No:1, 1980, 63 S.

Hali, Volume:5, No:2, 1982,181 S.

Hali, Volume:6, No:3, 1984, Sayfa numarası yok.

Hali, Volume:8, No:2, Issue:30, April/May/June 1986, 22.-23 S.

Hali, Volume:9, No:2, Issue:34, April/May/June 1987, 30 S.

Hali, Volume:9, No:4, Issue:36, October/November/December 1987, 19, 93 S.

Hali, Volume:10, No:6, Issue:42, November/December 1988, 74 S.

Hali, Volume:11, No:1, Issue:43, February 1989, 101 S.

Hali, Volume:11, No:4, Issue:46, August 1989, 26, 42 S.

Hali, Volume:12, No:6, Issue:54, December 1990, 17 S.

HARMANCIOĞLU, Mustafa- Fikret Önder; “İzmir ve Çevre Yörelerde Halıcılığın Durumu”, (435.-448 S.)

Atatürk'ün 100. Doğum Yılı Uluslararası Tekstil Sempozyumu Bildirileri, 2-4 Kasım 1981 İzmir, İzmir 1984, Ege Üniversitesi Basımevi, 1163 S.

“İzmir İktisadi Mıntıkası Dahilinde ve Haricinde Mevcut Hazain-i Tabiiye ve Sanaihaneler”,

İzmir Ticaret ve Sanayi Odası Mecmuası, Sayı:11, Yıl:1,Kasım 1926, 704.-709 S.

“İzmir Limanı’ndan 1927 Senesi Kanun Sani Ayı Zarfında Muhtelif Memleketlere Vaki İhracat Bervec-i Atidir”,

İzmir Ticaret ve Sanayi Odası Mecmuası, Sayı:3, Yıl:2, Mart 1927, 127.-128 S.

“İzmir Limanı’ndan 1927 Senesi Şubat Ayı Zarfında Muhtelif Memleketlere Vaki İhracat Bervec-i Atidir”,

İzmir Ticaret ve Sanayi Odası Mecmuası, Sayı:4, Yıl:2, Nisan 1927, 174.-176 S.

“İzmir Limanı’ndan 1927 Senesi Mart-Nisan Ayı Zarfında Muhtelif Memleketlere Vaki İhracat Bervec-i Atidir”,

İzmir Ticaret ve Sanayi Odası Mecmuası, Sayı:6, Yıl:2, Haziran 1927, 297.-301S.

- “İzmir Limanı’ndan 1927 Senesi Mayıs Ayı Zarfında Muhtelif Memleketlere Vaki İhracat Bervech-i Atidir”,
İzmir Ticaret ve Sanayi Odası Mecmuası, Sayı:7, Yıl:2, Temmuz 1927, 320.-324 S.
- “İzmir Limanı’ndan 1927 Senesi Haziran Ayı Zarfında Muhtelif Memleketlere Vaki İhracat Bervech-i Atidir”
İzmir Ticaret ve Sanayi Odası Mecmuası, Sayı:8, Yıl:2, Ağustos1927, 428.-432 S.
- LINDAU, Paul; “1900’lerde İzmir”, Çev:Selçuk Ünlü,
Türk Dünyası Araştırmaları Dergisi, Sayı:38, Ekim/1985,148.-181S.
- Martal, Abdullah; “16. Yüzyıldan 20. Yüzyıla Ticaret ve Sanayinin Gelişimi”, (265.-271 S.) *Üç İzmir*, İstanbul 1992, Asır Ofset A.Ş., 439S.
“Yapı Kredi Yayınları Ltd.”
- MERT, Osman; “Halılarımız”,
Tekstil Teknik, Sayı:54, Yıl:5, Temmuz 1989, 85.-86S.
- ÖNEY, Gönül; “Türk Halı Sanatı II”,
Bilim Birlik Başarı, Sayı:41, Yıl:10, 4.-7 S.
- ÖLÇER, Nazan; “Turkish Carpets and Their Collections in Turkey”,(iv.-xxi S.)
Turkish Carpets From the 13th-18th Centuries, Milan 1996, Ahmet Ertuğ, 235S.
- ÖZTÜRK, İsmail; “Evlilikte Çeyiz Hazırlamanın ve Çeyiz Çevresinde Oluşan Toplumsal Kuralların Tekstil El Sanatlarının Yaşamada Etkisi”, (165.-199 S.) *II. Milletlerarası Türk Folklor Kongresi Bildirileri*, Cilt:5 Maddi Kültür, Ankara 1983, Başbakanlık Basımevi, 293S.
“Kültür ve Turizm Bakanlığı Milli Folklor Araştırma Dairesi Yayınları:45, Seminer, Kongre, Bildiriler Dizisi:14”
- ÖZTÜRK, İsmail; “Ege Bölgesi Halı Üretim Merkezleri ve El Halıcılığının Üretim ve Pazarlama Sorunları”, *Belleten*, Şubat 1986, 367.-374 S.

- ÖZTÜRK, İsmail; “Ege Bölgesi Halıcılığının Demirci ve Gördes Örneğinde Halkbilimsel Açıdan İncelenmesi”, *III. Milletlerarası Türk Folklor Kongresi Bildirileri*, Cilt:5 ayrıbasım, Ankara 1987, Başbakanlık Basımevi, 313.-325 S.
- ÖZTÜRK, İsmail; “Yayınlanmış Narh Defterleri, Fermanlar ve Belediye Kanunları Işığında 16. Yüzyıl Osmanlı Kumaş Sanatı ve Standardizasyonu”, *9. Milletlerarası Türk Sanatlar Kongresi*, Cilt:3 ayrıbasım, Ankara 1995, Milli Kütüphane Basımevi, 77.-88 S.
“T.C. Kültür Bakanlığı Yayınlar Dairesi Başkanlığı”
- ÖZTÜRK, İsmail-Elvan Anmaç; “Yabancı Sermayenin Batı Anadolu Halıcılığına Girişi, Etkileri ve Günümüzdeki Uzantıları”(26.-32S.), *Türkiye’de El Sanatları Geleneği ve Çağdaş Sanatlar İçindeki Yeri Sempozyumu Bildirileri*, Ankara 1997, Has-Soy Matbaası, 415S.
“Kültür Bakanlığı Yayınları:1861, HAGEM Yayınları:237, Seminer-Kongre Bildiriler Dizisi:51”
- SALDIRAY, Beyhan; “Türk Halı Sanatında Kompozisyon Özellikleri”, *Akademi 10*, İstanbul 1981, 1.-6S.
“İstanbul Devlet Güzel Sanatlar Akademisi Yayın No:82”
- SÖNMEZ, Zeki; “Batı Anadolu Türk Halıcılığının 19. Yüzyıldaki Durumu Üzerine”, *Türk Dünyası Araştırmaları-Türk Halıları Özel Sayısı*, Ekim 1984, 95.-106S.
- TEKELİ, İlhan; “Ege Bölgesindeki Yerleşme Sisteminin 19. Yüzyıldaki Dönüşümü”, (125.-141S.) *Üç İzmir*, İstanbul 1992, Asır Ofset A.Ş., 235S.
“Yapı Kredi Yayınları Ltd.”
- “Türkiye Halıcılığı Hakkında Kıymetli Bir Rapor”, *İzmir Ticaret ve Sanayi Odası Mecmuası*, Sayı:2, Yıl:2, Şubat 1927, 64.-67 S.
- YETKİN, Şerare; “İstanbul Türk ve İslam Eserleri Müzesi’nde Bulunan Bazı Halılar ve Rönesans Ressamlarının Eserleri”, *Türk Kültürü Araştırmaları*, Sayı:2, Yıl:1, Ankara 1964, 206.-222 S.

YETKİN, Şerare; “Türk Halı Sanatının Tarihi Akış İçindeki Yeri”,

Sanat Çevresi, Özel Sayı:2, Ekim:1984, 8.-9 S.

ZEKİ, M. ; “İzmir İktisadi Mıntıkasının Ticari Faaliyeti”,

İzmir Ticaret ve Sanayi Odası Mecmuası, Sayı:5, Yıl:4, Mayıs 1929,
139.-140 S.

ZEKİ, M. ; “İzmir İktisadi Mıntıkasının Ticari Faaliyeti ve Umumi Harpten Evvele
Nazaran Mukayesesi”,

İzmir Ticaret ve Sanayi Odası Mecmuası, Sayı:7-8, Yıl:5, Temmuz-
Ağustos 1930, 343.-350 S.

DİĞER KAYNAKLAR

Anadolu Uygarlıkları Ansiklopedisi, Cilt:2, İstanbul 1982, Görsel Yayınlar
Ansiklopedik Neşriyat Ticaret ve Sanayi A.Ş., 215.-416 S.

Anadolu Uygarlıkları Ansiklopedisi, Cilt:3, İstanbul 1982, Görsel Yayınlar
Ansiklopedik Neşriyat Ticaret ve Sanayi A.Ş., 421.-624 S.

Başlangıçtan Bugüne Dünya Tarihi, Cilt:3, İstanbul 1975, Kaynak Kitaplar,
770.-1152 S.

“Çolakzade Halı Şirketi İlanı”, *Ticari ve İktisadi İzmir Rehberi*, İstanbul 1926,
Türkiye Salon ve İlanat Gazetesi, 203S.

İslam Ansiklopedisi, Cilt:6, İstanbul 1967, Milli Eğitim Basımevi, 1134S.

Kula, Haz:Akgün Haberler Ajansı, İzmir 1995, Akgün Basım -Yayın-
Gazetecilik San.ve Tic. Ltd.Şti., 64S.

“Şark Halı Kumpanyası İlanı”, *Ticari ve İktisadi İzmir Rehberi*, İstanbul 1926,
Türkiye Salon ve İlanat Gazetesi, 68 S.

Turkish Handwoven Carpets, Catalog No:1, Ankara 1987, T.C. Kültür Bakanlığı

DÖSİM

Turkish Handwoven Carpets, Catalog No:2, Ankara 1988, T.C. Kültür Bakanlığı

DÖSİM

Turkish Handwoven Carpets, Catalog No:3, Ankara 1990, T.C. Kültür Bakanlığı

DÖSİM

Turkish Handwoven Carpets, Catalog No:4, Ankara 1990, T.C. Kültür Bakanlığı

DÖSİM

Turkish Handwoven Carpets, Catalog No:5, Ankara 1995, T.C. Kültür Bakanlığı

DÖSİM

Türk Halı Desenleri, Sümerbank Halı Desenleri Kataloğu, İstanbul 1965, Apa Ofset,

(sayfa sayısı yok)

Türk Standartları, El Dokusu Türk Halıları, Ts 43/ Mart 1975, UDK 645.12

Kula Sümerbank Bölde Müdürlüğü Kayıtları.

KAYNAK KİŞİLER

ÇOLAK, Süreyya; 1924 doğumlu, İstanbul Üniversitesi Hukuk Fakültesi mezunu. Kula Mensucat'ın ortaklarından. 1954 -1984 yılları arasında Kula Mensucat A.Ş.'de çalıştı. Kula Halıları Koleksiyonunu İstanbul Sadberk Hanım Müzesine devretti.

KARAGÖZ, Hayrettin; 1938 Kula doğumlu, İzmir Ticaret Lisesi mezunu. Karagöz Halı Galerisi'nin sahibi. Karagöz Halı Galerisi 1375 sokak 24/1 Alsancak-İzmir.

ÖNDER, Fikret; 1939 doğumlu, İzmir İktisadi ve İdari İlimler Akademisi mezunu.1962 yılında baba mesleği olan halı işine atıldı. 1964 yılında Renk Halı Muammer Feyzullah Önder firmasını kurdu.1972 yılında Klasik Halı Koll. Şti. nin kurulmasında çalıştı. 1990 yılında her iki şirketten ayrılarak 1991 yılında El-Sa El sanatları Sanayi A.Ş. ni kurdu.

ÖNDER, Tahir; 1946 doğumlu, Ege Üniversitesi Ziraat Fakültesi Gıda Fermantasyon Teknolojisi Bölümü mezunu. İngiltere'de master yaptı. 1972-1989 yılları arasında Klasik Halı-Halı İmalat İhracat ve Tic. A.Ş.nde çalıştı.1989 yılından beri Renk Halı A.Ş.nin sahibi ve yöneticiliğini yapmaktadır.

ÖZGEÇMİŞ

1967 yılında İzmir’de doğdu.

1985 yılında İzmir Özel Amerikan Kız Lisesi’nden mezun oldu.

1989 yılında Ege Üniversitesi Mühendislik Fakültesi Tekstil Mühendisliği Bölümü Tekstil Teknolojisi Opsiyonundan mezun oldu.

1990 yılında Dokuz Eylül Üniversitesi Güzel Sanatlar Fakültesi Geleneksel Türk El Sanatları Bölümünde Araştırma Görevlisi olarak çalışmaya başladı.

1992 yılında Dokuz Eylül Üniversitesi Sosyal Bilimler Enstitüsü Geleneksel Türk El Sanatları Anasanat Dalında “Osmanlı - İngiliz Ekonomik İlişkilerinin Batı Anadolu Halıcılığına Etkisi ve 19. Yüzyıldan Başlayarak Bu Bölgede İngiliz Sermayesi İle Üretilen Halıların Kalite, Renk ve Desen Özellikleri” konulu tez ile Yüksek Lisans eğitimini tamamladı.

1993 yılında sanatta yeterlik sınavını verdi.

Halen Dokuz Eylül Üniversitesi Güzel Sanatlar Fakültesi Geleneksel Türk El Sanatları Bölümünde Araştırma Görevlisi olarak çalışmaya devam etmektedir.