

T.C.
DOKUZ EYLÜL ÜNİVERSİTESİ
SOSYAL BİLİMLER ENSTİTÜSÜ
ARKEOLOJİ ANABİLİM DALI
YÜKSEK LİSANS TEZİ

**ANTANDROS ÖRNEĞİNDE
PODYUMLU MEZARLAR VE MEZARLIK YAPILARI**

Aytekin ÜNEY

Danışman
Yrd. Doç. Dr. Akın ERSOY

Şubat-2009

Yemin Metni

Yüksek Lisans Tezi olarak sunduđum “Antandros Örneğinde Podyumlu Mezarlar ve Mezarlık Yapıları” adlı çalışmanın, tarafımdan, bilimsel ahlak ve geleneklere aykırı düşecek bir yardıma başvurmaksızın yazıldığını ve yararlandığım eserlerin bibliyografyada gösterilenlerden oluştuđunu, bunlara atıf yapılarak yararlanılmış olduğunu belirtir ve bunu onurumla doğrularım.

19 Şubat 2009

Aytekin ÜNEY

YÜKSEK LİSANS TEZ SINAV TUTANAĞI

Öğrencinin

Adı ve Soyadı :Aytakin ÜNEY
Anabilim Dalı :Klasik Arkeoloji
Programı :Yüksek Lisans
Tez Konusu :Antandros Örneğinde Podyumlu Mezarlar ve Mezarlık Yapıları

Sınav Tarihi ve Saati :

Yukarıda kimlik bilgileri belirtilen öğrenci Sosyal Bilimler Enstitüsü'nün tarih ve Sayılı toplantısında oluşturulan jürimiz tarafından Lisansüstü Yönetmeliğinin 18.maddesi gereğince yüksek lisans tez sınavına alınmıştır.

Adayın kişisel çalışmaya dayanan tezini dakikalık süre içinde savunmasından sonra jüri üyelerince gerek tez konusu gerekse tezin dayanağı olan Anabilim dallarından sorulan sorulara verdiği cevaplar değerlendirilerek tezin,

BAŞARILI	<input type="radio"/>	OY BİRLİĞİ ile	<input type="radio"/>
DÜZELTME	<input type="radio"/>	OY ÇOKLUĞU	<input type="radio"/>
RED edilmesine	<input type="radio"/>	ile karar verilmiştir.	

Jüri teşkil edilmediği için sınav yapılamamıştır. O***
Öğrenci sınava gelmemiştir. O**

* Bu halde adaya 3 ay süre verilir.
** Bu halde adayın kaydı silinir.
*** Bu halde sınav için yeni bir tarih belirlenir.

Tez burs, ödül veya teşvik programlarına (Tüba, Fullbright vb.) aday olabilir.	Evet
Tez mevcut hali ile basılabilir.	<input type="radio"/>
Tez gözden geçirildikten sonra basılabilir.	<input type="radio"/>
Tezin basımı gerekliliği yoktur.	<input type="radio"/>

JÜRİ ÜYELERİ

İMZA

.....	<input type="checkbox"/>	Başarılı	<input type="checkbox"/>	Düzeltilme	<input type="checkbox"/>	Red
.....	<input type="checkbox"/>	Başarılı	<input type="checkbox"/>	Düzeltilme	<input type="checkbox"/>	Red
.....	<input type="checkbox"/>	Başarılı	<input type="checkbox"/>	Düzeltilme	<input type="checkbox"/>	Red

ÖZET
Yüksek Lisans Tezi
Antandros Melis Nekropolisi'ndeki Mezar yapıları

Aytekin ÜNEY
Dokuz Eylül Üniversitesi
Sosyal Bilimler Enstitüsü
Klasik Arkeoloji

Antandros Nekropolisi'nin son çalışmalar ışığında MÖ. 8. yüzyılın sonundan MÖ. 1. yüzyıla kadar kesintisiz olarak kullanıldığı belirlenmiştir. Bu yüzyıllar içerisinde ele geçen mezarlar arasında hemen hemen her mezar tipi görülmektedir. Bu mezar tipleri dönemsel farklılıklar içermektedir.

Yoğun gömünün olduğu nekropolis alanında bazı mezar yapıları ile karşılaşmıştır. Bu çalışmanın konusu olan yapılar, piramidal ve sunak biçiminde inşa edilmiş mezar yapıları olmak üzere iki grup halinde incelenmiştir

Piramidal mezarlar, MÖ. 5. yüzyılda üretilen beyaz lekythoslar üzerinde yer alan sahnelerde oldukça sık işlenmiştir. Bu kapların yardımıyla piramidal mezarların işlevleri hakkında bilgi edinmek mümkün olmuştur. Lahit mezarlar için inşa edilmiş yapılar, mezarların üstüne oturtulmuştur. Düzgün bloklar bir sıra geriye çekilerek üst üste yerleştirilmiş, basamaklı piramidal bir yapı elde edilmiştir. Diğer merkezlerden ele geçen benzer örnekler, bu yapıların MÖ. 5. yüzyılda batı Anadolu ve Kıta Yunanistan'da popüler olduğunu göstermektedir.

Hellenistik dönem içerisinde yapılan sunak biçimindeki mezar yapılarının merkezinde genellikle iki adet merdivenle çıkılan bir platform bulunur. Bu platformun etrafında sekilendirilmiş duvarlar yer almaktadır. Yumruk büyüklüğünde taşlarla inşa edilen bu yapılar tamamen sıva ile kaplanmıştır. Mezarların üstüne inşa edilen yapıların bir ya da daha fazla kremasyon için yapılmış olduğu görülmektedir. Yapıların üst seviyelerinde ele

geçen stel parçaları bu yapıların orijinalinde stel olduğunu düşündürür. Benzer tipte mezar yapıları diğer merkezlerde oldukça nadir görülen bir mimari gelenektir. Bu tip yapıların Hellenistik dönemde Antandros Nekropolisi'nde kremasyon geleneğindeki artışla birlikte ortaya çıktığı gözlenmiştir.

Antandros Nekropolisi'nde açığa çıkarılan mezar yapılarının dönemleri ve mimari anlayışları farklı olsa da kullanım amaçları açısından benzerlik gösterdikleri söylenebilir. Piramidal yapılardaki basamaklar ve sunak yapılarındaki sekiler, yılın belli günlerinde yapılan mezar seremonilerinde hediyelerin bırakıldıkları yerler olmalıdır.

Anahtar kelimler: 1) Antandros 2) Nekropolis 3) Mezar yapısı
4) Piramidal 5) Sunak

ABSTRACT

**Master's Dissertation
Podium Tombs and Necropolis Structures in Antandros
Aytekin ÜNEY
Dokuz Eylül University
Institute of Social Sciences
Classical Archaeology**

As a result of the recent researches carried out in the Necropolis of Antandros, it has been determined that this area had been used uninterruptedly from the 8th century BC until the 1st century BC. Almost all the different burial types can be encountered among the tombs dating to this period. These burial types vary according to their period.

In this necropolis where burial is dense, some tomb structures were brought to light. These structures that constitute the subject of this paper have been divided into two groups, namely, pyramidal and altar shaped tomb structures.

Pyramidal tombs were frequently represented on the scenes on white lekythoi produced in the 5th century BC. With the help of these vases, it has been possible to gather information about the function of these pyramidal tombs. These structures that had been built for sarcophagi, were placed on top of the tombs. Neatly cut stone blocks were placed on top of each other, going back one row on each step, creating a stepped pyramidal structure. Similar examples found in other locations show that these structures were popular in Western Anatolia and in Mainland Greece in the 5th century BC.

In the center of the altar shaped tomb structures built in the Hellenistic period, there is a usually a platform reached by two steps and the walls were formed around this platform. These structures were built with fist-sized stones

and were completely coated with plaster. It can be seen that these structures built on top of tombs were built for one or more cremation. The stelai fragments found on the upper strata of these structures give the idea that these structures may have been built as stelai. Similar tomb structures are a very scarce architectural tradition in other locations. It has been observed that these structures came into use during the Hellenistic Period when there was an increase in cremation in the Necropolis of Antandros.

Although the periods and the architecture of the tomb structures uncovered in the Necropolis of Antandros are different, it may be said that they had similar functions. The steps of the pyramidal structures and the platforms of the altar structures must have been places where gifts were left after burial ceremonies held on certain days of the year.

Key Words: 1) Antandros 2) Necropolis 3) Tomb
4) Pyramidal 5) Altar

**ANTANDROS ÖRNEĞİNDE
PODYUMLU MEZARLAR VE MEZARLIK YAPILARI**

YEMİN METNİ	II
TUTANAK	III
ÖZET	IV
ABSTRACT	VI
İÇİNDEKİLER	VIII
KISALTMALAR	X
LEVHA LİSTESİ	XI

GİRİŞ	1
-------	---

BİRİNCİ BÖLÜM

ANTANDROS

1.1	ANTADROS'UN TARİHÇESİ	3
1.2	ANTANDROS ARAŞTIRMA TARİHÇESİ	9
1.3	ANTANDROS MELİS NEKROPOLİSİ	12

İKİNCİ BÖLÜM

MEZAR YAPILARI

2.	MEZAR YAPILARI	19
2.1.	PİRAMİDAL BİÇİMDE İNŞA EDİLMİŞ MEZAR YAPILARI (Piramidal Mezarlar)	21
2.1.1	49 No. lu Mezar Yapısı	21
2.1.2.	2 No. lu Mezar Yapısı	24
2.1.3	Değerlendirme ve benzer örnekler	26
2.2	SUNAK BİÇİMİNDE İNŞA EDİLMİŞ MEZAR YAPILARI (Sunak Mezarlar)	30
2.2.1.	DCF Kodlu Sunak Mezar	30
2.2.2.	DMK Kodlu Sunak Mezar	31
2.2.3	EAH Kodlu Sunak Mezar	35

2.2.4. EHZ Kodlu Sunak Mezar	38
2.2.5. ELS Kodlu Sunak Mezar	40
2.2.6. Deęerlendirme ve benzer örnekler	41
SONUÇ	45
KATALOG	50
KAYNAKLAR	72
HARİTA	
PLANLAR	
ÇİZİMLER	
FİGÜRLER	
LEVHALAR	

KISALTMALAR

Kat. No.	Katalog numarası
Lev.	Levha Numarası
MÖ.	Milattan önce
cm.	Santimetre
m.	Metre
s.	Sayfa numarası
pl.	Plate (levha)
fig.	Figür

HARİTA listesi

Harita 1: Edremit yarım adası

PLAN Listesi

Plan 1: Antandros Melis Nekropolisi Genel planı

Plan 2: Antandros topografik planı

ÇİZİM Listesi

Çizim 1: 49 No. lu mezar yapısı

Çizim 2: 49 No. lu mezar yapısına ait öneri

Çizim 3: 2 No. lu mezar yapısı

Çizim 4: 2 No. lu mezar yapısına ait öneri

Çizim 5: DCF ve DMK yapısı

Çizim 6: DMK kodlu mezar yapısına ait öneri

Çizim 7: DCF kodlu mezar yapısına ait öneri

Çizim 8: EAH, EHZ ve ELS kodlu mezar yapıları

FIGÜR Listesi

Figür 1: 2 No. lu mezar malzemesi

Figür 2: 2 No. lu mezar malzemesi

Figür 3: 2 No. lu mezar malzemesi

Figür 4: 2 No. lu mezar malzemesi

Figür 5: 49 No. lu mezar malzemesi

Figür 6: 102 No. lu mezar malzemesi

Figür 7: 212 No. lu mezar malzemesi

Figür 8: 210 No. lu mezar malzemesi

Figür 9: 210A No. lu mezar malzemesi

Figür 10: 226A No. lu mezar malzemesi

Figür 11: 226B No. lu mezar malzemesi

Figür 12: 225, 229, 233 No. lu mezarların malzemesi

LEVHA listesi

Levha 1: Nekropol ayrıntılar

Levha 2: Antik yol tabakası

Levha 3: 49 No. lu mezar yapısı

Levha 4: 49 No. lu mezar yapısı

Levha 5: 2 No. lu mezar yapısı

Levha 6: Sunak yapıları (genel)

Levha 7: DCF ve DMK sunakları, stel parçası (DGF 312)

Levha 8: DMK Kodlu sunak yapısı

Levha 9: 210 No. lu mezar

Levha 10: 210, 211, 213, No. lu mezarlar

Levha 11: EAH kodlu sunak yapısı, 226, 226A, 226B No. lu mezarlar

Levha 12: EHZ kodlu sunak yapısı

Levha 13: ELS kodlu sunak yapısı

GİRİŞ

Antik dönemde Yunan dininde ölü gömme adetleri her zaman önemli bir yer tutmuştur. Mezar gelenekleri coğrafi koşullara, dönemine ve ekonomik dinamiklere bağlı olarak gelişmiştir. Siyasi tutumlar da bu çeşitlilikte önemli rol oynamaktadır. Bu nedenle mezar çeşitleri ve mimarisi ölü gömme adetlerine bağlı olarak dönemsel farklılıklar içermektedir.

Troas Bölgesi yerleşimlerinden biri olan Antandros kentinin nekropolisi üzerine yapılan bu çalışma, Antandros Melis Nekropolisi'nde 2001 yılından itibaren açığa çıkarılan mezar yapılarının mimari özelliklerini, yapılış amaçlarını ve dönemsel farklarını incelemeye yöneliktir.

Çalışmanın ilk bölümünde Antandros Nekropolisi'nde açığa çıkarılan mezarlar tiplerine ve dönemlerine göre kısaca açıklanmıştır. Daha sonra Nekropolis alanında ele geçen mezar yapılarından genel hatlarıyla söz edilmiştir. Mezarların ve mezar yapılarının Antandros nekropolisinde yola göre lokalizasyonlarına da değinilmiştir.

Ele geçen yapılar, piramidal biçimde inşa edilmiş mezar yapıları ve sunak biçiminde inşa edilmiş mezar yapıları olarak iki bölüm halinde incelenmiştir. İlk sırada incelenen MÖ. 5. yüzyılda inşa edilmiş piramidal biçimdeki iki adet mezar yapısı mimari açıdan açıklanmış ve yapılara ait mezarlara değinilmiştir. Değerlendirme bölümünde yapıların kullanım ve yapılış amaçları ile diğer merkezlerdeki benzer örnekleri ele alınmıştır. İkinci bölümde ise Hellenistik döneme ait sunak biçiminde inşa edilmiş 5 adet mezar yapısı da aynı yöntemle incelenmiştir. Yapılara ait mezarlar her yapı için oluşturulan başlıkta tanımlanmıştır. Değerlendirme bölümünde ise yapıların kullanım ve yapılış amaçları konusuna değinilmiş ve diğer merkezlerde ele geçen benzer örnekler kısaca açıklanmıştır. Bunun yanında yapıların mezar malzemeleri, buldukları tabaka, diğer yapı ve mezarlar ile konum olarak ilişkileri göz önünde bulundurularak yapıların tarihleri hakkında bilgi verilmeye çalışılmıştır .

Sonuç bölümünde, incelenen yapıların mimari özellikleri genel olarak ele alınarak; nekropolis alanı içindeki konumlarıyla ilgili değerlendirilmiştir. Ele geçen

her iki tip mezar yapısının kullanım amaçları doğrultusunda genel saptamalar yapılmaya çalışılmıştır. Ayrıca Antandros mezar mimarisi geleneğinin oluşma şartları ve yapılara ait mezarların genel özelliklerine değinilmiştir.

Çalışmanın katalog bilgileri sonuç bölümünden sonra verilmiştir. Yapılara ait mezar hediyelerinin ve urne kaplarının kil rengi ve yine kapların dış yüzeyinde, yanmadan dolayı oluşan renk farklılıkları, astar ve firnis rengi bu bölümde tanımlanmış ve renkleri belirlemek için Munsell “ Soil Color Charts” kataloğundan yararlanılmıştır. Mezar malzemelerinin katalog sıralaması metin içerisindeki sıra ile paralel olacak şekilde oluşturulmuştur. Ayrıca malzemelerin diğer merkezlerdeki benzer örnekleri katalogda belirtilmiştir.

İncelenen mezarlar ve mezar yapıları ile ilişkili harita, planlar, mimari çizimler, malzeme çizimleri, arazi fotoğrafları, sırasıyla, çalışmanın son bölümünde verilmiştir.

1. ANTANDROS

1.1. ANTANDROS TARİHÇESİ

İda Dağı güney eteklerinde yer alan Antandros (Harita 1), antik kaynaklara göre çok farklı kökenlere dayandırılır. Herodotos, Pers kralı Kserkses'in MÖ. 483 yılında Yunanistan'a yapacağı seferin hazırlıklarına ve ordunun izlediği güzergaha değinir. Herodotos'un anlatımına göre: *Ordu, Lydia'dan Kaikos ırmağına ve Mysia'ya yöneldi; Kaikos'u geçtikten Sonra Kane dağına soluna alarak Aternaos içinden Karene kentine doğru yürüdü. Bu kentten sonra Adramytteion kenti ve Pelasg sitesi Antandros'u geçerek Thebe ovasına indi. Ve orada gece İda eteklerinde konaklamışken bora patladı, zigzag gezinen yıldırımlar düştü ve oldukça önemli sayıda kayıp verildi*¹. Herodotos'un bir Pelasg yerleşimi olarak söz ettiği Antandros'dan Vergilius, Phryg yerleşimi olarak bahseder. Vergilius'un *Aeneis* adlı eserinde MÖ. 1200'lü yıllarda Akhalar ile Troialılar arasında çıkan savaş sonrasında yıkılan Troia kentinden kaçan Aeneas ve yanındakilerin bir Phryg yerleşimi olan ve İda Dağı eteklerinde bulunan Antandros'da donanmalarını kurduklarından bahsedilir². Antandros hakkında bilgi veren antik yazarlardan biri olan Strabon, *Geographika* adlı kitabında Antandros hakkında bilgi verirken, antik yazarlardan Alkaios'un Antandros'un bir Leleg yerleşimi olduğu, Skepsisli Demetrios'un ise bir Kilikia kuruluşu olduğu şeklindeki sözlerini aktarır. Strabon ayrıca Antandros kentinin bulunduğu coğrafya hakkında bilgi verir. Buna göre; Lekton'dan Kanaia'ya kadar olan kıyıya Adramytteion körfezi denmektedir. Bu körfezin başlangıç noktasını oluşturan burun üzerinde Gargara yer alır. Gargaradan sonra iç kısımda Antandros, bununda yukarısında Paris'in hakemlik yaptığı söylenen Aleksandreia Dağı bulunur. Ayrıca İda Dağı'ndan gelen kerestelerin pazarlandığı Aspaneus da burada yer alır. Daha sonra içinde Astyrene Artemis'i için kutsal bir alan bulunan Astyra köyüne gelinir. Astyra'nın yakınında Atinalılar tarafından kolonize edilmiş ve hem bir limanı hem de bir deniz üssüne sahip olan Adramytteion kenti yer alır³. Strabon'un coğrafi referanslarının yanı sıra Stephanos Byzantion, kentin Edonis ve Kimmeris gibi yan adlara sahip olduğunu belirtir⁴. Aristoteles, Antandros şehrine Trakialı olan Hedones adlı kişinin yerleşmesinden

¹ Herodotos, 7, 42.

² Vergilius, III, 7.

³ Strabon, XIII, I, 51.

⁴ Kaletsch, s. 38.

dolayı Hedonis, yüzyıl boyunca süren Kimmer yerleşiminden dolayı da Kimmeris adını aldığını söyler⁵. Kafkas halklarından olan Kimmerler, İskit baskısı sonucu Kafkasya geçidini aşarak MÖ. 8.yüzyıl sonunda Doğu Anadolu'ya ulaşmışlardır. Kimmerler ilk olarak Urartularla karşılaşmış daha sonra Asurlularla savaşmışlardır. Urartu kralı Rusa II, Kimmerler ile bir antlaşmaya vararak onları Orta Anadolu'ya yönlendirmiştir. Kappadokia'yı ele geçirip, Paphlagonia'ya saldırmış ve Sinope'yi ele geçiren Kimmerler, MÖ. 696/695 yılında Phryg devletine saldırmış ve bunun sonucunda yenilen Phryg kralı Midas'ın ölümüne neden olmuşlardır. Daha sonrasında Lydia devletine saldıran Kimmerler, MÖ. 663 yılında Gyges tarafından yenilgiye uğratılmalarına karşın, MÖ. 652 yılında İkinci kez Lydia'ya saldırırlar. Bu saldırıda başarılı olan Kimmerler Gyges'i öldürürler. Bu tarihten sonra Kimmerler'in bir bölümü kuzeye ilerler ve Antandros'a yerleşirler. Kimmerler'in Antandros'daki işgaline MÖ. 570'li yıllarda Lydia kralı Alyattes'in oğlu Kroisos son vermiştir. MÖ. 508 yılında Pers kralı Dareios'un komutanlarından Otanes tarafından ele geçirilen kent, tüm Anadolu gibi Pers egemenliğine girmiştir.

Antik kaynaklarda Antandros kenti ile ilgili bilgilere çok sık rastlanmamasına karşın, kentin adı Atina ile Sparta arasında MÖ. 431 yılında başlayan ve MÖ. 404 yılında sona eren Peloponnesos Savaşlarında sıkça geçer. Savaşın ilk evresinde Antandros ile ilgili bilgiyi Thukydides'ten almaktayız. Lesbos adasını ve burada yer alan Mytilene kentini ele geçiren Atinalılar, kent halkının bir kısmını sürgüne göndermiştir. Mytilene ve Lesbos adasının diğer bölgelerinden sürgün edilen bu insanlar, yanlarına Peloponnesos'tan paralı askerler alarak Antandros'u ele geçirirler. Bu insanlar Antandros'un, İda Dağına yakın olması ve gemi yapımında kullanılacak diğer gereçlerin de bol olmasından faydalanarak gemi yapacak, böylece Lesbos'a saldırıp geri aldıktan sonra karşı kıyıda yer alan diğer Aiol kentlerini de ele geçireceklerdir⁶. Ancak Antandros'un, Lesboslu sürgünlerin eline geçmesinden kısa süre sonra Demodokos ve Aristides komutası altındaki Atina donanması yanlarına müttefiklerini de alarak Antandros'u geri alırlar.⁷ Bu olayın gerçekleştiği tarih ile ilgili bilgiyi Thukydides'in "*Peloponnesos Savaşı*" adlı kitabındaki şu cümlelerden almaktayız; *Aynı kış, Khios'lular, onların ayaklanmasından korkan Atinalıların- oysa Atinalılara rehine vermiş yasalarında hiç bir değişiklik yapmayacaklarını*

⁵ Byzantion, s. 97.

⁶ Thukydides, IV, 52.

⁷ Thukydides, IV, 75.

*söylemişlerdi- isteğiyle, yeni surlarını yıktılar. Kış ve Thukydides'in anlattığı savaşın yedi yılı sona erdi*⁸. Görüldüğü gibi MÖ. 431 yılında başlayan savaşın üzerinden yedi yıl geçtiğine göre, bu olaylar da MÖ. 425/424 yıllarında meydana gelmiş olmalıdır. Bu kronolojiyi destekleyen diğer bir olay Antandros'un Attika-Delos Deniz Birliğine girmesidir. Birliğe üye kentlerin ödedikleri vergilerin yılı ve miktarının kayıt edildiği vergi listelerinde, Antandros ismine ilk olarak MÖ. 425 yılında ve ödediği 15 talentlik vergiyle rastlamaktayız. Listede Antandros isminin ikinci kez MÖ. 421 yılında ve 8 talentle kayıt edildiği görülür⁹. Antandros'un birliğe girişi, Atina'nın Lesbos ve Mytilene ile birlikte Antandros'u da denetim altına alması sonucunda gerçekleşmiş olmalıdır. Zira savaşın ilk evresi içinde Antandros, 425 yılından sonra Atina denetimine girer, 425 ve 421 yıllarında olmak üzere birliğe iki defa vergi verir. Bu tarihten itibaren kayıtlarda Antandros ismine bir daha rastlanmaz. Antandros'un vergi listelerinde MÖ. 421 yılından sonra ismine rastlanmaması, savaşın İ.Ö 415 yılından sonra Atina aleyhine değişmesi ile ilgili olabilir. Çünkü bu tarihten sonra Spartalılar'a sığınan Alkibiades, 414/413 yıllarında Spartalılar adına Batı Anadolu'ya sefer yapar ve bunun sonucunda Khios, Miletos ve Mytilene'yi birlikten çıkarır. Antandros'un da bu tarihten itibaren birlikten çıkmış olma ihtimali vardır. Şayet Antandros bu tarihte birlikten çıkmamış olsa bile, MÖ. 410 yılında kent Perslerin denetimi altına girmesi- Persler, MÖ. 410-408'de Antandros'da Arsekes komutası altında bir garnizon bulundurmaktadırlar- ve Sparta yandaşı olması bu süreci kendiliğinden ortaya çıkaracaktır.

Lesboslu sürgünlerin Antandros'u ele geçirdikleri bu olay hakkında Diodoros'tan da bilgi edinmekteyiz. Diodoros'un bu olayla ilgili, *Lesbos'ta Atinalıların Mytilene'yi işgalinden sonra, işgalden kaçan çok sayıdaki sürgün bir süredir Lesbos'a dönmeye çalışmaktaydı ve bu sefer Antandros'u ele geçirmeyi başardılar. Burayı üs aldıktan sonra Mytilene'yi elinde tutan Atinalılar ile savaşa devam ettiler*,¹⁰ şeklinde bir ibaresi vardır. Görüldüğü gibi Antandros, Peloponnesos Savaşının ilk evresinde, özellikle de MÖ. 425 yılından sonra Atina'nın denetiminde ya da onunla işbirliği içinde olduğu anlaşılmaktadır. Yine bu zaman diliminde (MÖ.425-420) Antandros'un Attika-Delos Deniz Birliği'ne girdiği ve vergi ödemeye başladığı görülür.

⁸ Thukydides, IV, 51.

⁹ Merit-WadeGery- Mcgregor, s. 348.

¹⁰ Diodoros XII, 72, II.

Savaşın ikinci evresi ile ilgili Xenophon'un aktardığı bilgiye göre; Alkibiades komutası altındaki Atina birlikleri, Mindaros komutasındaki Peloponnesos birliklerini MÖ. 410 yılında Kyzikos'ta yenilgiye uğratırlar. Bunun üzerine Pers satrabı Pharnabazos, Peloponnesoslular'ın bütün birliklerine ve onların müttefiklerine savaşta kaybettikleri gemilerinin yerine yenilerini yapmaları için para verip Antandros'a gönderir. Antandros'da gemilerin yapımı sırasında Syrakusailılar Antandros halkı ile işbirliği yapıp yıkılan surlarının onarılmasında onlara yardımda bulunurlar. Ayrıca Syrakusailılar nöbet tutmalarındaki gayretleri ile Antandroslular'ın takdirlerini kazanmayı başarırlar. Syrakusailılar'ın sergiledikleri bu davranışları sonucunda Antandroslular, onlara vatandaşlık hakkı tanırlar¹¹. Yine Xenophon'un anlattıklarından; Alkibiades komutasındaki Atina birlikleri MÖ. 409 yılında Byzantion'u kuşatır. Burada Sparta Harmostu Klearkhos ile Megaralı ve Boiotialı müttefikleri bulunmaktadır. Klearkhos, kentin savunması için gerekli önlemleri aldıktan sonra, karşı kıyıya geçip Pharnabazos ile buluşur. Amacı Pharnabazos'tan askerlerin maaşlarını almak, Hellespontos Denizinde dağınk durumda bulunan gemileri ile Trakia'da bulunan gemilerini bir araya toplamak ve Antandros'da yeni gemiler yaptırdıktan sonra oluşturacağı filo ile Byzantion'daki Atina kuşatmasını kaldırmaktır. Ancak Atinalılar, işbirlikçileri sayesinde kenti ele geçirmeyi başarırlar¹². Yine bu tarihlerde Thukydides ve Diodoros'tan Antandros'da meydana gelen farklı bir olay hakkında bilgi edinmekteyiz. Her iki yazarın da söz ettiği bu olay, MÖ. 410-408 yıllarında Arsakes komutasında Antandros'da bulunan Pers garnizonu ile ilgilidir. Arsakes, Antandroslular'dan ağır vergiler almakta ve bu durum Antandroslular'ı rahatsız etmektedir. Bu garnizondan kurtulmak için Antandroslular, Lakedaimonlular'dan asker göndermelerini talep ederler. Bunun sonucunda Abydos'dan gelen hoplitler Pers garnizonunu kentten kovarlar¹³.

Bu tarihten sonra Peloponnesos Savaşının sonucunu belirleyecek olan bir dizi olay içerisinde Antandros'dan da bahsedilmektedir. Bu olaylarla ilgili Xenophon'un anlattığı bilgilere göre; Sparta kralı Lysandros, MÖ. 407 'de Ephesos'a gelir. Dağınk durumdaki birliklerinin toplanması için haber gönderen Lysandros'un kendisi de

¹¹ Xenophon 1999, I, I, 25-26.

¹² Xenophon 1999, I, III, 17.

¹³ Thukydides, VIII, 108-109, Diodoros, XII, I, 10.

Antandros'da yeni gemiler yapmaya başlar¹⁴. Daha sonrasında Atinalılar ile yaptıkları savaşları kazanan Spartalılar, Peloponnesos Savaşı'nda da galip ayrılan taraf olur.

Peloponnesos Savaşı içinde, Atinalılar MÖ.425 yılında Lesbos ve Mytilene'yi denetimleri altına aldıkları zaman büyük olasılıkla Antandros'u da denetimleri altına almış, ya da kenti müttefikleri haline getirmişlerdir. Zira Antandros'un Attika Delos Deniz Birliğine girmesi de bu döneme denk gelmektedir. Birliğin vergi kayıtlarında Antandros 425 ve 421 yıllarında olmak üzere iki defa ödeme yapmıştır. Bu tarihten sonra Antandros ismine vergi listelerinde rastlanmamıştır. Yine bu tarihte Antandros, Lesbos'tan sürgün edilmiş olanlar tarafından ele geçirilmiş olsa da Atinalılar, kısa bir süre sonra kenti geri alırlar. Savaşta MÖ.415 yılında Sicilya bozgunu ile değişen dengeler sonrasında Antandros kenti de el değiştirir. Özellikle MÖ. 410 yılından sonra Pers denetimine girer ve Sparta yandaşı bir tutum sergiledikleri görülür. Zira bu dönemde tüm Batı Anadolu Pers kralı adına Sardeis satrapı Tisaphernes ile Daskyleion satrapı Pharnabazos'un denetimleri altındadır. Kentin, İda Dağının eteklerinde olması ve gemi yapımı için gerekli malzemenin bol miktarda bulunan bir yer olmasından dolayı stratejik bir öneme sahip olduğu anlaşılıyor. Antandros, donanması hasar gören ya da yeni donanma yapmak isteyenlerin başvurdukları bir merkez olarak karşımıza çıkar. Peloponnesos Savaşı'nın büyük oranda deniz muharebeleri şeklinde geçtiğini göz önünde bulundurursa kentin ne derece önemli olduğu daha iyi anlaşılacaktır.

Bunların dışında Xenophon, Anabasis adlı eserinde de Antandros'dan söz eder. Tibron'un ordusuna katılmak için gidenlerden biri olan Xenophon, geçtikleri yerleri tanımlarken Antandros'tan şu şekilde söz eder: *Oradan Troas'ın içinden ilerlediler ve İda Dağı'nın üzerinden Antandros'a vardılar ve sonra, kıyı boyunca ilerleyerek Thebes ovasına ulaştılar*¹⁵.

MÖ. 4.yüzyıla gelindiğinde Büyük İskender'in Anadolu'yu ele geçirmesiyle beraber, Pers Satraplık merkezi Daskyleion kontrolündeki Antandros, özgürlüğüne kavuşmuştur. MÖ. 4. yüzyılın ikinci yarısından itibaren *özgür bir kent* olarak sikke basmaya başlamıştır. Pergamon Kralı Eumenes II zamanında Suriye kralı Antiokhos III ile MÖ.189 yılında yapılan Magnesia Savaşı ve sonrasında MÖ. 188 yılında

¹⁴ Xenophon 1999, II, I, 10.

¹⁵ Xenophon, 1998, VII, VIII, 7.

imzalanan Apameia Barışı ile Antiokhos III'ün boşalttığı Batı Anadolu toprakları Romalılar tarafından Pergamon ve Rhodos arasında paylaşılır. Buna göre Maiandros'un kuzeyinde kalan tüm Batı Anadolu toprakları Pergamon krallığına verilir¹⁶. Bir dönem Pergamon krallığının denetimi altına giren Antandros olasılıkla bu tarihten sonra Pergamon krallığına bağlanmıştır¹⁷. Zira Roma'nın Anadolu'ya girmesinden sonra tüm Anadolu gibi Roma egemenliğine giren Antandros, Hıristiyanlık döneminde bir piskoposluk merkezine dönüşmüştür. Daha sonra Orta çağdaki Arap akınlarından rahatsız olan halkın, korunmak amacıyla bugünkü adı Şahin kale olan surla çevrili, sarp kayalık üzerine taşındığı anlaşılmıştır. Yerleşim alanı, kurtuluş savaşı öncesinde bugünkü Altınoluk beldesinin eski köy yerleşiminin bulunduğu alana taşınmış ve piskoposluk merkezi olan yerleşme, Papazlık adını almıştır.

¹⁶ Malay, s. 61.

¹⁷ Malay, s. 94.

1.2. ANTANDROS ARAŞTIRMA TARİHÇESİ

Antandros antik kentinin saptanmasına ilişkin araştırmalar, 1842 yılında H. Kiepert'in, Avcılar Köyü camisinin duvarında Antandros isminin (ANTANDROS) geçtiği yazıtı keşfetmesiyle başlar. Kiepert, bu yazıtı dayanarak elinde bulunan 1:100.000 ölçekli haritaya Antandros kentini lokalize etmeyi başarmıştır¹⁸. Kiepert, 1888 yılında Fabricius ile birlikte, geri dönüşü sırasında Antandros isminin geçtiği ikinci bir yazıtı ve üzerinde ANT harflerinin bulunduğu Antandros sikkelerini görmesi, daha önceki saptamasının doğru olduğunu ortaya koymuştur¹⁹. Kiepert, Antandros olarak saptadığı Dervent Tepe'ye, Fabricius ile birlikte tırmanmış ve orada bir şehir yerleşmesini doğrulayacak miktarda mermer ve seramik parçası bulmuştur. Burada yapmış olduğu barometrik ölçüm sonrasında tepenin 215 metre yükseklikte olduğunu belirlemiştir. Tepenin zirvesinin 200 metreden fazla bir yüksekliğe sahip olduğu, yükselti eğrilerinin gösterildiği haritadan anlaşılmaktadır. Bu arada H. Schliemann, 1881 yılında aynı güzergahtan geçmiş ve yalnızca Kiepert'in ilk bulduğu yazıtı görmekle kalmamış, aynı zamanda Dervent Tepe'de (bugünkü adı Kaletaşı Tepesi), eni ve boyunun 1000 metre olduğunu tahmin ettiği, bir antik kentin varlığını da saptamıştır. Köylülerin bu antik şehirde birçok gümüş Antandros sikkesi bulması Schliemann'ın dikkatini çekmiş ve Dervent isminin antik Antandros isminden geldiği yolunda bir görüş ortaya atmıştır. Ancak şehri, 1959 ve 1968 yıllarında iki kez ziyaret eden J.M.Cook, Dervent isminin, Kiepert'in de fark ettiği gibi, genellikle geçitler için kullanılan bir isim olduğunu belirleyerek, ismin burada bir geçide işaret etmekte olduğuna dikkat çekmiştir. Gerçekten de şehrin üzerinde bulunduğu Kaletaşı Tepesi, denize doğru dik bir eğim ile sona erer. Modern asfalt, tepenin eteğinin kesilmesi sonucunda tepenin eteğinden geçirilmiştir. Modern asfaltın yapılmasından önce ulaşım, deniz ile tepe arasındaki dar, çakıldan oluşan deniz kıyısından gerçekleşiyordu. Cook, 1959 ve 1968 yıllarında yapmış olduğu inceleme sonunda tepenin doğu yamacında herhangi bir buluntunun olmadığı, asıl yerleşimin tepenin batı yamacında olması gerektiğine değinmiştir²⁰.

¹⁸ Judeich, 904.

¹⁹ Judeich, 904.

²⁰ Cook, 269.

Kiepert'ten sekiz yıl sonra Judeich, tepe üzerinde incelemeler yapmıştır. Bu inceleme sonucunda şehri, aşağı ve yukarı kent olarak ikiye ayırmış ve Antandros'u fazla büyük olmayan bir şehir olarak nitelendirmiştir.

1911 yılında şehri ziyaret eden Leaf, tepenin batı bölümünün sahibi olan Altınoluklu zengin Türklere ait firmanın burada bir mezar açtığını ve buradan orijinalde bir rahibenin onurlandırılması için dikilmiş, ama sonradan ikinci kez kullanılmış olan bir heykel altlığının çıkarılmış olduğunu saptamıştır. Buna dayanarak, şehrin nekropolisinin tepenin batı yamacında, citadelin tepenin zirvesinde, ticaret merkezi ve limanların da tepenin doğusunda olduğuna kanaat getirmiştir²¹.

Antandros yerleşmesinin bulunduğu Kaletaşı Tepesinin batısında uzanan sahil şeridinin imara açılması sonucunda 1989 yılında başlayan yapılanma çalışmalarında, bazı mezarlara rastlanmış ve bunun sonucunda 1989-1995 yılları arasında aralıklarla devam eden Müze Kurtarma Kazıları başlatılmıştır. Bu kazılar sırasında yüzlerce mezar kaldırılmış ve nekropolis alanında yapılaşma sürdürülmüştür. Nekropolis alanındaki yapılaşma sürdürülmüştür.²² 1995 yılında nekropolis alanı 2. Derece Sit Alanına dönüştürülmüş ve bu kültür katliamına son verilmiştir²³.

2000 yılında Ege Üniversitesi, Edebiyat Fakültesi, Arkeoloji Bölümü, Klasik Arkeoloji Ana Bilim Dalı öğretim üyelerinden Doç.Dr. Gürcan Polat başkanlığında bir ekip tarafından yüzey araştırması gerçekleştirilmiştir. Bu araştırma sonucunda Kaletaşı Tepesinde sur ile çevrili bir yerleşimin varlığı saptanmıştır. Çam ağaçları ile kaplı olan tepe üzerinde yapılan incelemelerde elde edilen malzemelerden, bu yerleşimin MÖ. geç 5. yüzyıldan başlayıp 4. yüzyıl boyunca kullanıldığı anlaşılmıştır. Tepenin batı yamacında yapılan yüzey araştırmasında elde edilen veriler, bu alanın en azından MÖ. 6. yüzyıldan başlayıp Bizans dönemini de içeren uzun bir zaman dilimi boyunca iskan gördüğünü ortaya koymuştur. Tepenin batısından denize dökülmekte olan Karakazan Deresinin batısında ve Kaletaşı Tepesinin doğu yamaçlarında yapılan araştırmalarda, yerleşmeye ait veriler elde edilememiştir.

²¹ Leaf, s. 263.

²² Yalman, s. 449-487; Özeren-Ünal-Öner, s. 169-178. Müze kazıları sırasında ele geçen eserler Bursa Arkeoloji Müzesi'nde teşhir edilmektedir.

²³ Polat ve Polat 2007, s. 1

2000 yılında yapılan yüzey araştırmasından sonra 2001 yılında Ege Üniversitesi, Edebiyat Fakültesi, Arkeoloji Bölümü, Klasik Arkeoloji Ana Bilim Dalı öğretim üyelerinden Doç. Dr. Gürcan Polat başkanlığında bir ekip ile başlayan kazılar halen devam etmektedir.

1.3 ANTANDROS MELİS NEKROPOLİSİ (Plan. 1)

Antandros Nekropolisi kentin yerleşiminin bulunduğu kale taşı tepesinin yaklaşık 400 m batındadır. 50- 60 lik yamaç ve düzlükte olduğu belirlenen nekropolisin güneyinde Edremit Körfezi, kuzeyinde ona paralel olarak uzanan tepe bulunmaktadır (Plan 2). Günümüzde Nekropolis alanının büyük bir bölümü ne yazık ki Melis Sitesi'ne ait yapıların altında kalmıştır.

Nekropolis kuzeyindeki tepeden akan toprak nedeniyle tabakalı bir yapıya sahiptir.²⁴ Yamaçta bulunan ana kaya ile deniz arasındaki alanın dar olması da bu tabaklanmayı arttıran diğer bir unsurdur. Bu dar alanda farklı dönemlere ait hemen hemen her tipte mezar üst üste gelecek şekilde yoğun olarak karşımıza çıkmaktadır. (Lev. 1a-b)

Bu mezarların en erken örneği MÖ. Geç 8. - erken 7. yüzyıla ait kremasyon mezarın (171 No. lu Mezar) alt seviyesinden gelen 192 No. lu mezarıdır. Bu mezar 3.5 yaşındaki bir çocuğun bir çukur açılarak içine gömülmesi daha sonra da mezarın etrafının taşlarla sınırlandırılması şeklinde oluşturulmuştur.

Arkaik döneme ait toplam 98 mezar ele geçmiştir. Bunun 45 tanesi kremasyon 53 tanesi inhumasyon gömüdür. Bu kremasyon mezarların tamamının yetişkinlere ait olduğu anlaşılmış olup bunların bir kısmının birincil bir kısmının da ikincil kremasyonlar olduğu görülmüştür.²⁵ Bu dönemde bebek ve çocuklar için oluşturulan mezarlarda çocukların yaşlarının da göz önünde bulundurulduğu kullanılan kapların boyutlarından anlaşılmakta, buna göre cenin ve bebekler için amphora, hydria ve kaba hamurlu mutfak kaplarının, daha büyük çocuklar için ise pithos ya da pithoid amphoralar kullanıldığı görülmüştür. Ayrıca sayıları çok fazla olmamakla birlikte yine bu dönemde direkt toprağa yapılmış çocuk gömüleri de bulunmaktadır. Bebekler için kullanıldığı düşünülen küçük boyutlu kapların (amphora, hydria ve mutfak kapları) genellikle ağız ve boyun bölümlerinde eksikler bulunmaktadır. Kapların bu durumu, ilk kullanımları sırasında meydana gelen kırılmalardan kaynaklanabileceğini ya da mezar olarak ikinci kullanım aşamasında ağız bölümünden geçmeyen bebekler için bilinçli olarak kırılmış olabileceğini akla getirmektedir. Genelde kaplar toprağa yatay

²⁴ Polat ve Polat 2007, s. 1

²⁵ Polat ve Polat 2007, s. 2

olarak yerleştirilmiş, ağızları bir taş parçası ile kapatılmıştır. Bu dönem mezarlarda herhangi bir yön birliği yoktur. Bunun yanında buluntu olarak pek de zengin olmayan mezarlardan küçük boyutlu olan amphora, hydria ve mutfak kaplarında hediyeler kabın içine, pithos ve pithoid amphoralar da ise, hem kabın içine hem de dışına bırakılmıştır²⁶.

Aynı dönemde görülen bir diğer gömü tipi de kremasyondur. Antandros nekropolisindeki kremasyon gömülerde iki farklı uygulama ile karşılaşılmaktadır. Bazı durumlarda kremasyon işlemi gerçekleştirildikten sonra geriye kalan kül ve kemikler toplanarak urne kabına konulmuş ve daha sonra urne açılan sığ bir çukur içine yerleştirilerek gömülmüştür (ikincil kremasyon). Urneler, yön birliği gözetmeksizin toprağa yan yatırılıp, ağız bölümleri bir taş ile kapatılmıştır. Bu uygulama, genellikle MÖ. 7. yüzyılın ikinci yarısına tarihlendirilmiş urneler için geçerlidir. Bunun yanında mezarın yer alacağı noktada gerçekleştirilen çok sayıda kremasyon da ortaya çıkarılmıştır. Bu tür kremasyonlarda kemiklerin ellenmeden bırakılıp üzerinin toprak ile örtüldüğü görülmüştür.

Arkaik dönemde inhumasyon gömülerin bebek ve çocuklar için yapıldığı anlaşılmıştır.²⁷ Bu dönemde kremasyon gömüler yetişkinler için tercih edilen gömü şekli olarak karşımıza çıkmaktadır.

MÖ. 6. yüzyıl içinde kremasyon gömüler ağırlıklı olarak devam etmesine karşın, kremasyon işleminin yapıldığı alan ve urnelerin toprağa yerleştirilme şekillerinde bazı farklılıklar görülmektedir. Nekropolis içinde yapılan kremasyonlarda önce taş ve yoğun çakıldan bir taban oluşturulmuş ve oluşturulan bu yüzey üzerinde yoğun bir ateş yakılmıştır. Bu ateş, olasılıkla ölen bireyin yakıldığı ateş olmalıdır. Daha sonra geri kalan kemikleri toplanarak urne kaplarına konulmuştur. Bu işlemden sonra alanın üstünün tabanda olduğu gibi taş ve çakıllarla doldurulduğu anlaşılmaktadır. Ancak bu dolgu üzerinde yanık izine rastlanmamıştır. Bu alana yerleştirilen urnelerin ağızlarının bir taş ile kapatıldığı, etrafının taşlarla çevrildiği ve üzerinin çakıl taşları ile örtüldüğü görülmüştür.

²⁶ Yağız 2003, s. 39-43, resim 28-31

²⁷ Antik dönemin hiçbir evresinde altı yaşına kadar olan bireyler için kremasyon uygulaması ile karşılaşılması. Bu durum Antandros Nekropolisinde de görülmektedir. Bkz. Yıldız-Erdal, s. 41

MÖ. 6. yüzyılın ikinci yarından itibaren kremasyon geleneğinin yanında inhumasyon mezarlar da karşımıza çıkmaktadır. Bu dönemde Antandros Nekropolisi'nde inhumasyon gömü şeklini Pişmiş toprak lahitler, pithos ve amphora mezarlar oluşturmaktadır. Bu mezarlar içerisinde yer alan yaklaşık 1.5 m yüksekliğindeki pithos mezarda iki kadın birey bulunmaktadır(183 No. lu mezar).²⁸

Bu dönemle birlikte ilk kez lahit mezarlar görülmeye başlamıştır. Pişmiş topraktan yapılmış olan bu lahitlerden 2001 yılından itibaren iki adet ele geçmiştir.²⁹ Antandros Nekropolisi'nde daha önce yapılan müze kazılarında da, biri 1991 yılında³⁰, üçü 1995 yılında³¹ olmak üzere 4 adet pişmiş toprak lahit açığa çıkarılmıştır. Pişmiş toprak lahitlerin yalnızca biri trapezoidal formda olup, diğer beşi dikdörtgen formdadır. Pişmiş toprak lahitler toprağa doğu-batı doğrultulu yerleştirilirken, lahit içindeki bireyler de başları doğuya, ayakları batıya gelecek şekilde sırt üstü yatırılmışlardır. Bu lahitler arasından yalnızca trapezoidal formda olan 30 No. lu lahit yumuşak semerdamlı kapağa sahiptir³². Bu mezarın hediyesi olan 1 adet gri hamurlu amphora lahdin dışına ayakucu bölümünün üstüne bırakılmıştır.³³ Diğer örnek ise basit sanduka tipindeki örnektir. Bu örneğin Klazomenai Monastirakia sınıf lahitlerine benzediği belirtilmektedir.³⁴ Üst üste iki bireyin yer aldığı lahdin kapağı yoktur. İkinci kez kullanıldığı anlaşılan mezarda ikinci birey yerleştirilirken mezarın orijinal sahibine zarar verilmemiştir.³⁵

Arkaik dönem içerisinde kremasyon ve küçük yaşta çocuklar için uygulanan inhumasyon gömüler neredeyse aynı oranda ele geçmiştir. Klasik döneme gelindiğinde ise, yetişkinler için de inhumasyon gömünün kullanılması ile, ağırlıklı gömü şeklini inhumasyonlar oluşturmaktadır. Bu dönemde sıklıkla karşımıza çıkan mezar türü ise lahit mezarların diğer grubunu oluşturan taş lahit mezarlardır. MÖ.

²⁸ Polat ve Polat 2007, s.3

²⁹ Polat 2008, s. 274

³⁰ Yalman, s. 454, resim 4

³¹ Özeren-Ünal-Öner, s. 164

³² Polat 2008, s.274

³³ MÖ. 6. yüzyılın başından itibaren, kanonik Klazomenai lahitlerinin kullanılmasıyla eş zamanlı olarak, Akpınar ve Yıldıztepe nekropolislerinde ölü hediyeleri lahdin dışına bırakılmaya başlamıştır. Bu hediyeler genellikle oinokhoe, lekythos, içki kapları ya da mutfak kaplarından ibarettir. Bkz. Hürmüzlü 2003, s. 247. Antandros örneği form ve bezeme açısından Klazomenai lahitlerine benzemektedir. Bu benzerlik, hediyelerin mezarın dışına konulmasında da kendini gösterir. Bkz Polat 2008, s. 274

³⁴ Polat 2008, s.274

³⁵ Bu lahdin içinde orijinal sahibine ait 1 adet gri lekythos ve ikinci kullanıma ait 1 adet gri masa amphorası bulunmuştur.

erken 5. yüzyıldan MÖ. 4. yüzyılın üçüncü çeyreğini kapsayan zaman dilimi içinde görülmektedir. Ele geçen taş lahitlerin çevresinde genellikle moloz taşları ile yapılmış istinat duvarları yer almaktadır.(Lev. 4a) Bu istinat duvarlarının dış kısımlarının sıva ile kaplanmış olduğu görülmektedir. İstinat duvarlarının iç kısımlarında ise çakıl taşları bulunmaktadır. Lahit kapaklarının üst seviyesini aşan bu istinat duvarlarının sıvalı olması bir kısmının toprak üstünde olduğunu göstermektedir. Bu durum daha sonra aynı aileye ait bireylerin aynı mezara konulmasını sağlamak için olmalıdır. Nitekim lahitlerin çoklu gömüye sahip olması ve bu gömüler yapılırken diğer iskeletlerin tahrip edilmemesi için harcanan çaba bu görüşü destekler niteliktedir.³⁶ Bunun dışında bu çalışmanın konusu olan piramidal tipte inşa edilmiş yapılar içinde yer alan taş lahitler de diğer örneklerdir.³⁷ Lahit mezarların tümü doğu-batı yönünde toprağa yerleştirilmiş, yine mezar içinde bulunan bireyler de bu yön birliği içinde baş doğuya, ayak batıya gelecek şekilde sırtüstü yatırılmıştır. Genelde lahdin batı bölümünde, ayakucu kısmına konulan hediyeler içinde içki kapları; cup-kantharos, cup skyphos, stemless, bolsal, skyphos, saklama kabı olarak amphora, parfüm şişeleri; pişmiş topraktan ve alabaster taşından yapılmış alabastron, terracotta figürin ve özel eşyaları; erkekler için strigilis ve kadınlar için ise ayna konulmuştur. Taş lahitlerin etrafındaki mimari düzenlemeye bakıldığında, toprağa yerleştirilen lahdin etrafının duvar ile çevrildiği, lahdin üstüne çakıl taşlarının yerleştirildiği ve seremoni yapıldıktan sonra toprakla kapatıldığı anlaşılmaktadır. Bazı örneklerde lahitlerin üzerini örten çakıl taşları üzerinde yapılan seremoniye ait yanık izleri ve bu seremoni sırasında kırılarak atılan kapların ele geçmesi bu görüşü desteklemektedir.

MÖ. 4. yüzyıl içerisinde pithos mezar ile birlikte amphora mezarların da kullanıldığı görülür. Bu tip mezarlar bebek ve cenin gömüler için oluşturulmuştur.³⁸ Genel olarak kapların ağız kısmı doğuya, dip bölümü batıya gelecek şekilde toprağa yatay olarak yerleştirilmiş ve ağızları yassı bir taş ile kapatılmıştır.³⁹ Mezarlarda herhangi bir buluntuya rastlanmamış, tarihleyici unsur olarak amphoraların kendi formları göz önünde tutulmuştur.⁴⁰ İnhumasyon gömüler arasında yetişkinler için kullanılan büyük boyutlu bir pithos yer almaktadır (29 No. lu mezar). Pithosun ağzı

³⁶ Polat 2008, s.276

³⁷ Bu tipteki lahitler “piramidal biçimde inşa edilmiş mezarlar” bölümünde ayrıntılı olarak tanımlanmıştır.

³⁸ Polat 2008, s.276

³⁹ Yağız 2003, s. 39-43, resim 32-33

⁴⁰ Doğer, s.99, resim 101

iki adet düz stroterle kapatılıp, etrafı orta boy moloz taşlardan oluşan bir duvarla çevrilmiştir. Pithosun üstü yoğun bir şekilde taşla kapatıldıktan sonra, yerinin toprak üzerinden belirlenebilmesi için, ikinci bir taş sırası ile çevrilmiştir. Bu dönem içerisindeki diğer mezar çeşidi de stroterlerin birbirlerine çatılmasıyla elde edilmiş çatı kiremidi mezarlardır. Bu dönemde inhumasyon gömü şekli tercih edilirken, kremasyon gömü sayısı ise oldukça azalmıştır. Arkaik dönemde yetişkinler için tercih edilen kremasyon mezarlar bu dönemde neredeyse yok denecek kadar azalmıştır.

Hellenistik dönemle birlikte kremasyon mezarların sayısında ani bir artış görülürken inhumasyon gömü sayısı azalmıştır. Kremasyon geleneğindeki bu ani artış Antandros sakinlerinin değişerek yeni inanış özelliklerine sahip farklı bir topluluğun kente yerleşmiş olabileceğini akla getirmektedir.⁴¹ Arkaik dönem kremasyonlarında olduğu gibi, farklı kremasyon uygulamalarını bu dönemde de görmekteyiz. Bazı örneklerde kremasyon işlemi nekropolis dışında gerçekleştirildikten sonra kül ve kemikler toplanarak urne içine koyulurken, bazılarında birey mezarın yer alacağı noktada yakılır, daha sonra geriye kalan kül ve kemikleri bir araya getirilerek bir yığın oluşturulup üzeri stroterle kapatılmaktadır. Bu uygulama içinde bazı mezarlarda kül ve kemiklerin etrafı taşlarla sınırlanarak bir mekan oluşturulmuş ve daha sonra üzeri stroterle kapatıldıktan sonra tekrar taşlarla örtülmüştür. Yine bu uygulama içerisinde etrafı taşlarla çevrilen kremasyonun üzeri sadece stroterle kapatılan örnekler de vardır⁴². Hellenistik dönemin kremasyon gömüleri arasında karşımıza çıkan ender bir örnekte ise, ne urne ne de stroter kullanılmıştır. Kremasyon, mezarın yer alacağı noktada gerçekleştirildikten sonra geriye kalan kemiklerin etrafı orta boy moloz taşlarla çevrilmiş ve üzeri toprakla örtülmüştür. Daha sonra mezarın yerinin toprak üzerinden belirlenebilmesi için büyük boy moloz taşlardan oluşan ikinci bir taş sırası ile çevrilmiştir. Hellenistik Dönem urneleri genelde toprağa dik olarak yerleştirilmiş, urnelerin ağzı bir stroter parçası ile kapatılmıştır. Bazı örneklerde urnelerin etrafının taşlarla çevrili olduğu görülmüştür Hellenistik dönemde kremasyon sayısında artış görülmesine karşın inhumasyon gömü geleneğinden de vazgeçilmemiştir. Bu dönemin ağırlıklı inhumasyon gömü şeklini stroter mezarlar oluşturmaktadır. Stroter mezarlar; kendi içinde oval stroterlerle yapılanlar, düz stroterlerle yapılanlar ve hem düz hem oval stroterlerin birlikte kullanılmasıyla yapılanlar olarak üç alt gruba ayrılır. Buluntu

⁴¹ Yıldız – Erdal s.47; Polat 2008, s.277; Polat ve Polat 2007, s.

⁴² Yağız 2003, s.23-24, resim 9

yönünden fakir olan bu mezarlar MÖ. geç 4. yüzyıl ile 2. yüzyıl arasına tarihlendirilir.⁴³

Antandros Nekropolisi'nde en geç mezar olarak görülen (11 No. lu mezar) ise Roma dönemine (İ.S. 2. yüzyıl) ait sanduka mezardır.⁴⁴ Tuğlaların üst üste konulması ile oluşturulan sanduka mezara yapılan son gömüde, bireyin baş kısmı batıya, ayak kısmı doğuya gelecek şekilde yatırılmış olması, doğu-batı doğrultulu yön birliğinin son bulduğunu ve bununla birlikte bir inanç değişiminin de yaşandığını göstermektedir.⁴⁵ Bizans dönemine gelindiğinde ise Nekropol alanında sadece bir örnek ele geçmiştir(25 No. lu mezar). Moloz taş ve kireç taşı ile oluşturulan sanduka mezarın üstü, birbirine çatılmış taban tuğlaları ile kapatılmıştır.

Antandros nekropolisinin MÖ. geç 8. yüzyıl ile MÖ. 1. yüzyıl arasında kesintisiz olarak yoğun bir şekilde kullanıldığını farklı türlerde ve farklı dönemlere ait dört, beş ve yer yer altı mezarın üst üste gelecek şekilde yerleştirilmesinden anlamaktayız. Bu yoğun kullanım içinde özellikle üst bölümde yer alan mezarlarda bir tahribat oluşmuş ve aynı zamanda ikinci kullanımların arttığı görülmüştür.

Melis Nekropolisi'nde görülen bu yoğun gömüye karşın 4. yüzyıla ait lahitlerin, sunak tipinde yapılmış mezar yapılarının (DCF ve DMK yapıları) ve 2 No. lu mezara ait piramidal tipteki yapının güneyinde yapılan çalışmalarda herhangi bir buluntu ele geçmemiştir (Lev. 2a-b) . Sunak yapılarının güney sınırları ile daha batıda yer alan mezarların güney sınırı düz bir hat oluşturmaktadır. Bununla birlikte bu alanın toprak yapısının oldukça sert ve tabakalardan oluştuğu gözlenmiştir. Bu boş alan kuzeyinde yer alan mezarlar ve mezar yapıları boyunca devam etmektedir. 2 No. lu mezar yapısının güney sınırından itibaren 4 metre güneyde yer alan istinat duvarları ise yukarıda bahsedilen, MÖ. 6. yüzyıla ait pithos mezarına aittir. Bu mezarın hemen güneyinde ise Hellenistik döneme ait bir adet çatı kiremidi mezar bulunmaktadır. DMK kodlu sunak tipindeki mezar yapısının güney sınırından ortalama 6 metre güneyde bir başka mezar oluşumu yer almaktadır. bütün bunlar göz önüne alındığında bu alanın, nekropolün içinden geçen antik yol olduğunu söyleyebiliriz. Nekropolis alanının yer aldığı topografik plan göz önüne alındığında (Plan 2) bu görüş

⁴³ Yağız 2005, s.15

⁴⁴ Polat ve Polat 2003, s.456- 457, Resim 9

⁴⁵ Polat ve Polat 2003, s. 457, resim 8

desteklenmiş olur. Daha öncede söz edildiği gibi; antik yerleşimin batısında yer alan Nekropolis, kuzeyinde tepe, güneyinde deniz ile sınırlanan 60 m lik sahil şeridine konumlanmıştır. Antandros'dan Gargara antik kentine gidilebilecek en iyi ve tek güzergah, bu sahil şerididir. Bununla birlikte günümüzde Edremit-Çanakkale arasındaki karayolu bu sahilden geçmektedir. Bu kara yolu, antik yol olarak sözü edilen alanın 40 m güneyinden geçmektedir.

2. MEZAR YAPILARI

Batı Anadolu’da açığa çıkartılan nekropolis alanları, yerleşim alanlarının dışında yer alır⁴⁶. Nekropolislere ulaşımın kolaylığı açısından kente ulasan yollar üzerinde olmaları önemlidir.

Antandros Nekropolisi daha önce de belirtildiği üzere çok yoğun gömünün yapıldığı bir nekropoldür. Antandros Nekropolisi’nde yaklaşık 4 m. genişliğindeki bir alanda hiçbir mezarın ele geçmemiş olması ve toprak yapısının çok sert ve tabakalardan oluşması, bu alanın nekropolis içerisinden geçen antik bir yolun olduğunu düşündürmektedir (Lev. 2) . Bu görüş nekropolisin yer aldığı topografyadan da destek bulmaktadır. Nekropolis, Antik kentin batısında yer almaktadır. Dik bir yamacın güney eteğinde deniz kıyısında yer alan nekropolis yaklaşık 60 metre genişliğindeki sahil şeridine konumlanmıştır. Bu sahil şeridi, Antandros’u batıdaki Gargara antik kentine bağlayan yolun geçmesi için neredeyse tek güzergah olarak dikkat çekmektedir. Bugün bile Edremit- Çanakkale yolu aynı güzergahtan, antik yol olarak düşünülen alandan yaklaşık 40 m. güneyden geçmektedir.⁴⁷ (Plan 2)

Hellenistik döneme kadar kullanıldığı düşünülen yolla aynı doğrultuda ve onun gibi sert toprak zemine sahip Roma yolu, erken döneme ait olduğu düşünülen yoldan yaklaşık 2 metre daha güneye kaymıştır.⁴⁸

Antandros Nekropolisi’nde 2001–2007 yılları arasında yapılan kazı çalışmalarında toplam 7 adet mezar yapısı ele geçmiştir. Bunlardan 5 tanesi .(DCF, DMK, EAH, EHZ, ELS kodundaki mezar yapıları) Helenistik dönemde yerel malzeme kullanılarak sunak biçiminde inşa edilmişlerdir. Moloz taşlarla yapılmış kare planlı ve sıvalı yapılardır. İç ve dış yüzleri sıvalı olan yapılar at nalı biçimindeki plana sahiptirler. Basamaklı olarak inşa edilmiş bu yapılar “sunak yapıları” adı altında incelenmiştir. Diğer iki mezar yapısı ise nekropol alanlarında ve beyaz lekythoslar üzerindeki betimlerde de sık olarak karşılaştığımız, kesme blok taşlardan yapılmış, kurşun kenetlerle sağlamlaştırılmış piramidal planlı yapılardır. Bu tip yapıların inşası genel olarak MÖ. 5. yüzyıl boyunca devam etmiştir.

⁴⁶ Hürmüzlü 2003, s. 8

⁴⁷ Polat ve Polat 2007 s. 6

⁴⁸ Polat ve Polat 2007 s. 7

Antandros Nekropolisi'nde ele geçen mezarların tamamına yakını nekropolisin içinden geçen doğu-batı doğrultulu yola paralel olarak inşa edilmişlerdir. At nalı biçiminde plana sahip sunak tipindeki mezar yapıları ve piramidal mezarlar genel olarak aynı özelliği taşımaktadırlar. 2005 ve 2006 yıllarında ortaya çıkarılan sunak biçimindeki iki adet yapı, belirlenen yolun hemen kuzeyinde yer almaktadır. DCF ve DMK sunaklarının güney sınırı, daha batıda yer alan diğer mezarların güney sınırı ile doğu-batı doğrultulu düz bir hat oluşturmaktadır. Bu hat yolun kuzey sınırını oluşturmaktadır. Ortaya çıkarılan yapıların tamamı; Antik dönemde yoldan geçen insanların rahatlıkla görebileceği şekilde konumlandırılmıştır. Bu durum yapıların ortak özelliklerinden biridir. Nekropolis daha önce bahsedilen antik yolun kuzeyinde yoğunlaşmıştır. Kuzeye doğru arazinin eğimi artmaktadır. 2007 yılında ele geçen diğer üç sunağın birbirine uzaklığı ortalama 2 m dir. Bahsedilen antik yolun ise yaklaşık 11-13 m. kuzeyinde yer almaktadırlar.

2.1 PİRAMİDAL BİÇİMDE İNŞA EDİLMİŞ MEZAR YAPILARI

(Piramidal Mezarlar)

Antandros Melis Nekropolisinde 2001 ve 2002 yılı kazı sezonlarında ele geçen 49 No. lu ve 2 No. lu mezar yapıları “piramidal mezar” adı altında incelenmiştir. Düzgün yontulmuş kesme blok taşlar mezarların çevresine yerleştirilerek piramidal biçimli mezar yapıları oluşturulmuştur. İki örnekte de blok taşların iç kısmına birer adet taş lahit yerleştirilmiştir. Lahitler yerleştirilirken kuzeyden gelen toprağın baskısını önlemek amacıyla çeşitli önlemler alınmıştır. Her iki yapının da üst kısmındaki bloklar antik dönemde tahrip edilmiştir. Batı Anadolu'da'ki diğer nekropol alanlarında benzer örnekler ve yapıların planları incelendiğinde Antandros örneklerinin de piramidal biçimli yapılar olduğunu söylemek mümkün olmuştur.

2.1.1 49 No. lu Mezar Yapısı (Çizim 1, 2 Lev. 3a-b, 4a-b)

2002 yılı kazı sezonunda Nekropolis açmasının kuzeydoğu köşesinde piramidal biçimde inşa edilmiş bir mezar yapısı açığa çıkarılmıştır. 49 No. lu mezar olarak adlandırılan, bu mezar yapısı 3,10 x 3,17 m. ölçülerinde kare planlı bir podyuma sahiptir. Yapı nekropol içinden geçen antik yolun yaklaşık 6 metre kuzeyinde yer almaktadır. Arazinin eğiminin kuzeye doğru artması yapının antik yola hakim bir konumda olmasını sağlamıştır. Böylelikle antik dönemde yoldan geçen insanların yapıyı rahatlıkla görebilmesi mümkün olmuştur.

Mezar yapısının euthyneria bölümünü oluşturan blokların dış yüzü özenli işçiliğe sahip değildir. Ancak, birbirlerine kurşun kenet ile tutturulmuş ikinci blok sırası, oldukça iyi bir işçiliğe sahiptir. Podyumun güney duvarı üzerinde bir basamak geriye çekilerek yerleştirilmiştir. Basamak şeklinde iki blok korunmuş durumdadır. Birinci sıra bloklar üzerindeki izlerden ikinci sıra blokların, güneyde korunmuş olan ikinci sıra gibi, diğer yönlerde de bir basamak geriye çekilerek yerleştirildiği anlaşılmaktadır. Blokların iç yüzlerinin işlenmeden bırakılması ve güneyde korunmuş ikinci sıra bloklar üzerindeki izler, korunmamış olan üçüncü sıra blokların da, bir basamak geriye çekilerek yerleştirilmiş olduklarını göstermektedir. Elde edilen bu

veriler, kare planlı bu podyumun orijinalde basamaklı bir piramit görünümünde olduğunu kanıtlamaktadır.⁴⁹

Yapının kuzeyinde yer alan blok taşın üzerinde doğu batı doğrultulu yerleştirilmiş MÖ. 4. yüzyıla tarihlenen 58 No. lu kiremit mezar yer alır. Mezarın, üç adet kuzeyde üç adet güneyde olmak üzere kiremitlerin birbirine çatılarak oluşturulduğu görülmüştür. Mezarın doğu ve batı ucunu kapatmak için taş kullanılmıştır. Bu kiremit mezarın yerleştirilmesi sırasında 49 No. lu mezara ait piramidal yapının podyum taşları tahrip edilmiştir.⁵⁰ Bu mezar dışında yapıyı tahrip eden diğer mezar ise Antandros Melis Nekropolisinde Bizans dönemine tarihlenen tek mezardır. 25 No. lu mezar olarak adlandırılan Bizans dönemine ait mezarın batı kısmı yaklaşık 1 metre Piramidal yapının güney batı kısmında üst seviyesinde yer almaktadır. Doğu-batı doğrultulu olan mezar, iki kullanım görmüştür. 4 bireyin yer aldığı bu mezarda, ilk evresine ait 22-23 yaşlarında bir kadın ve bir çocuğa ait iskeletler mezarın doğu ucuna itilmiş, ikinci kullanım için yer açılmıştır. İkinci kullanım ise yaşı belirlenemeyen erişkin bir erkek ve 24 yaşında bir kadına aittir. Bu mezarda bireyler nekropoldeki diğer mezarlardan farklı olarak baş batıya, ayak doğuya gelecek şekilde yatırılmıştır.⁵¹

Piramidal yapının açığa çıkarılması sırasında oturma düzlemi seviyesinde yapının blok taşlarıyla aynı özellikte ve yontulmuş irili ufaklı taş parçalarının ele geçmesi, blokların belki de en azından son rötuşlarının burada yapıldığını göstermektedir.

Piramidal biçimde inşa edilmiş bu anıtsal mezar yapısının iç kısmında yapılan çalışma sonucunda bir adet taş lahit açığa çıkmıştır. 49 No. lu mezar olarak adlandırılan lahit, yapının iç kısmında kuzey bölüme doğu – batı uzantılı olarak yerleştirilmiştir. Lahdin güney bölümünde bir başka lahdin yerleştirilmesine olanak tanıyacak kadar boşluk olmasına rağmen, bu alan büyük boyutlu moloz taşlarla

⁴⁹ Polat ve Polat 2007, s.4

⁵⁰Antandros Melis Nekropolisinde Hellenistik dönem içerisinde oldukça sıkça görülen çatı kiremidi mezarlar genellikle karşılıklı üç adet kiremidin çatılması baş ve ayak kısmının da yine çatı kiremidi veya taş ile kapatılmasıyla oluşturulmuşlardır. Mezar hediyesinin bu tip mezarlarda az olması da gelir düzeyi düşük kişiler tarafından yapıldıklarını göstermektedir. Bkz. Polat ve Polat 2007, s. 5

⁵¹ Bu mezarda bireylerin başı batıya gelecek şekilde yatırılması; 2001 Yılında Antandros Yol altı sektöründe açığa çıkarılan Bizans nekropolünde açılan mezarlarda bireylerin yatılış şekilleri ile paralellik gösterir.

doldurulmuştur.⁵² Yapının orijinalinde kesme taşlardan yapılmış basamak şeklindeki bloklar oluşturulan bu zemin üzerinde daralarak yükselmiştir. Böylelikle yapı piramidal bir görünüme kavuşmuştur.⁵³

2003 yılı kazı sezonunda yapının iç kısmında kuzey bölüme yerleştirilen 49 No. lu lahdin güneyindeki 200x100 cm lik alanda yer alan büyük boyutlu taşlar kaldırılmış; lahdin oturma seviyesine kadar (4,15 m) inilmiştir. Yapının oturma seviyesinde bir kremasyon mezar ile karşılaşmıştır. 102 No. lu mezar olarak adlandırılan kremasyon mezarda (Lev. 4b) cinsiyeti ve yaşı belirlenemeyen bir birey yer almaktadır. Küçük taşlarla sınırlandırılan, yoğun çakıllı ve küçük taşlı bir alanda bir ateş yakılmış ve birey , kaplar ve aşık kemikleri ile birlikte yerinde yakılmıştır. Mezar hediyeleri arasında 160 adet aşık kemiği, 2 adet İonia füze tipi alabastron (BRU 1-2) (Kat. No. 20-21) ve 1 adet Korinth üretimi kothon (BRU 9) (Kat. No. 22) yer almaktadır. Mezar hediyelerinin benzer örnekleri, erken Korinth (MÖ. 625-600) ve orta Korinth (MÖ. 600-575) evreleri içerisine tarihlenmektedir.⁵⁴

Yapının kuzey kısmına yerleştirilen 49 No. lu lahit içerisinde ise birey, baş doğuya gelecek şekilde yatırılmıştır. Yaşı belirlenemeyen erkek bireye ait olan kemikler, oldukça kötü korunmuştur. Korunan uzunluğu 166 cm genişliği ise 38 cm dir. Mezar hediyesi olarak perdahlanmış bir adet gri hamurlu amphora (BDH 1) (Kat. No.. 17), 2 adet iyi korunmuş bronz strigilis (BDH 2 ve 3), (Kat. No.. 18, 19) bir adet alabaster taşından alabastron (BDH 4)⁵⁵ bırakılmıştır. Amphora ve strigilisler sağ ayakucuna (mezarın kuzeybatı köşesinde), alabastron ise iskeletin sağ dirseğinin yanına bırakılmıştır.

Antandros Nekropolisi'nde ele geçen tüm gri amphoralar bir dizin içerisinde değerlendirilmiş ve bunların form gelişimi saptanmıştır. Amphoraların bir bölümü kesin tarih veren buluntularla ele geçmiş, bunlarında yardımıyla oluşturulan dizine

⁵² Antandros Melis Nekropolisi Kuzeyden güneye doğru oldukça dik inen bir eğime sahiptir. 49 nolu pramidal yapının içinde yer alan taş lahtin kuzey bölüme yerleştirilerek ardından güney bölümünün büyük boyutlu taşlar ile doldurulması, olasılıkla eğim nedeniyle kuzeyden gelen toprak baskısından lahdi korumak amacını gütmektedir.

⁵³ Yapının önerisi için bkz. Çizim 2

⁵⁴ Mezar hediyeleri arasında ele geçen Korinth üretimi kothon için bkz. Somersan, s.61-63 Kat. No. 133; mezarın ve diğer malzemelerin tarihlenmesi için bkz. Üney, s. 38-41

⁵⁵ Oldukça kötü korunan alabastronun restorasyon işlemi henüz tamamlanmadığı için kataloğa alınmamıştır.

göre 49 No. lu lahit mezardan ele geçen bu gri hamurlu amphoranın MÖ. erken 5. yüzyıla ait olduğunu söylemek mümkündür.

49 No. lu piramidal mezar yapısı yukarıda bahsedilen MÖ. 625 -600 yılları arasına tarihlenen kremasyon mezar üzerine oturmaktadır. Ayrıca üst seviyesine ise MÖ. 4. yüzyıla ait çatı kiremidi mezar, yapıyı tahrip ederek yerleştirilmiştir. Yapıya ait lahdin içerisinden gelen malzemeler ise gri amphora yardımıyla MÖ. 5. yüzyılın başlarına ait tarihlenmektedir. Bu veriler göz önüne alındığında yapının MÖ. 5. yüzyılın ilk yarısına ait olduğu söylenebilir.

2.1.2. 2 No. lu Mezar Yapısı (Çizim 3,4 Lev.. 5)

2001 yılı kazı sezonunda düzgün kesilmiş blok taşlardan yapılmış bir mezar yapısı ortaya çıkarılmıştır. Yukarıda açıklanmış olan 49 No. lu mezar yapısı ile plan ve ölçüler açısından oldukça benzer yapıda olmaları; ayrıca blokların yapısı ve kullanılan malzeme açısından da benzerlik göstermeleri bu yapıyı da piramidal yapılar içinde değerlendirmemizi sağlamıştır.

Antik dönemde nekropolün içinden geçen yolun kuzey sınırında yer alan yapı, doğu batı uzantılı yol ile paralel olarak inşa edilmiştir. 2 no. lu mezar olarak adlandırılan mezar yapısı 3 m x 2.80 m ölçülerinde kare sayılabilecek bir podyuma sahiptir.

Mezar yapısının euthynteria bölümünü oluşturan blokların dış yüzü, yapının kuzeyinde korunmuş blok sırası kadar özenli işçiliğe sahip değildir. Buna karşın, birbirlerine kurşun kenet ile tutturulmuş ve euthynteria bölümünü oluşturan blokların üstüne yerleştirilmiş kuzeydeki bu taş sırası oldukça iyi bir işçiliğe sahiptir. Bu taş sırası doğu ve batı kısımlarda güneye doğru köşe yaparak devam etmektedirler. Ancak güney kısımda olması gereken blokların devamı antik dönemde tahrip edilmiştir. Bu taş sıralarının üst kısmında 49 No. lu mezar yapısındaki gibi bir sıra geriye çekilerek yerleştirilmiş ve üst üste gelerek oluşturulmuş olması gereken bloklar da antik dönemde yerinden sökülmüş olmalıdır. Sonuç olarak 2 No. lu mezar yapısının da 49

No. lu mezar yapısı ve aşağıda incelenmiş olan Batı Anadolu'daki diğer benzer örnekler gibi piramidal biçimli bir mezar yapısı olduğunu söylemek mümkündür.⁵⁶

Yapının iç kısmında kuzey bölümde 49 No. lu mezar yapısında olduğu gibi bir adet taş lahit yer almaktadır. 2 No. lu mezar olarak adlandırılan lahit, yapının iç kısmında kuzey bölüme doğu – batı uzantılı olarak yerleştirilmiştir. Lahdin güney bölümünde bir başka lahdin yerleştirilmesine olanak tanıyacak kadar boşluk olmasına rağmen bu alana lahdin güney duvarına bitişik olarak, yapının euthynteria bölümünü oluşturan bloklar ile aynı seviyede üç adet blok taş yerleştirilmiştir. Kuzeyden gelen toprak baskısına karşı lahdi sıkıştırmak için yapılan bu uygulama; 49 No. lu mezar yapısındaki gibi yapının güney kısmındaki boş alana büyük boyutlu taşların düzensiz biçimde atılması yerine blok taşların kuzey yüzleri düzeltilerek düzenli olarak yerleştirilmesi şeklinde yapılmıştır. Ayrıca bu sıranın güneye bakan yüzleri yapının iç kısmında kalmasından dolayı; işlenmeden, oldukça özensiz bırakılmıştır (Çizim 3).

Yapının güney doğu köşesi üst kısmında yer alan blok taşlar gibi antik dönemde tahrip edilmiştir. İç kısmında yer alan lahdin kapağı ise zamanla toprağın baskısından dolayı lahdin içine doğru çökmüştür. Lahit teknesinin güney duvarı da alttan içeri doğru kayarak iç kısma doğru kırılmıştır.

Lahdin içindeki toprağın tamamen kaldırılması ile birlikte mezar hediyeleri olarak 1 adet alabaster taşından alabastron (ANU 1) (Kat. No. 1), 7 adet Attika stemless (ANU 2, 3, 4, 5, 6, 8, 12) (Kat. No.. 2, 3, 4, 5, 6, 8, 12) 1 adet Attika skyphos (ANU 13) (Kat. No.. 13), 4 adet bolsal ANU 7, 9, 10, 11) (Kat. No.. 7, 9, 10, 11), 1 adet amphora (ANU 14) (Kat. No.. 14), 1 adet bronz fibula, 1 adet demir strigilis, 2 adet terracotta kadın figürini (ANU 17, 18) (Kat. No. 15, 16) ele geçmiştir. Ancak lahit içerisinde kemiklerin erimesinden dolayı olasılıkla başı doğuya gelecek şekilde yatırılan erişkin bir bireye ait kaval kemiğinden başka herhangi bir iskelet bulgusuna rastlanmamıştır. Bununla beraber buluntu sayısı dikkate alındığında mezarın çoklu gömüye sahip olduğunu söylenebilir.⁵⁷ Mezar hediyeleri yoğun olarak lahdin batısına yerleştirilmiştir.

⁵⁶ Yapının önerisi için bkz. Çizim 4

⁵⁷ Polat ve Polat 2007, s.4

Mezar hediyelerinin benzer örnekleri dikkate alındığında 2 No. lu mezar yapısı MÖ. 5. yüzyılın ikinci yarısına tarihlenmektedir.

2.1.3 Değerlendirme ve benzer örnekler

Atina'da MÖ. 487- 480 yılları arasındaki bir tarihte mezarların yerlerini ve sahibini belirlemek amacıyla dikilen mezar stelleri, Solon tarafından yasaklanmış ve bu yasak 60 yıl kadar sürmüştür.⁵⁸ Pahalı harcamaların başında gelen mermerin daha sınırlı kullanılması için uygulanan yasak, alternatif ölü gömme adetlerini de beraberinde getirmiştir. N. Şahin'in belirttiği gibi; mezar geleneğine bağlılık, sadece Atina'ya özgü bir davranış olmayıp; tüm toplumlarda görülen bir özelliktir.⁵⁹ Atina vatandaşları bu dönem içerisinde Beyaz Lekythos'ları oluşturarak lekythosların üzerine ölü gömme sahnelerini işlemiş ve bu seramikleri genellikle stel olarak kullanmıştır. Yoğun olarak Atina'da üretilen beyaz lekythoslar, Euboia adasındaki Atina kolonisi olan Eretria'da da oldukça popüler olmuştur.⁶⁰ Beyaz lekythosların üzerinde genellikle *prothesis* (ölünün sergilenmesi) ve *ekphora* (cenazenin mezara götürülüşü) sahneleri işlenmiştir. İşlenen konuların içerisinde mezarlık sahnelerinde, piramidal biçimde inşa edilmiş mezar anıtları resmedilmiştir.⁶¹ MÖ. 5. yüzyılın ilk üç çeyreği arasında tarihlenen lekythosların üzerinde piramidal mezar yapılarının plan olarak orijinallerinden daha dar betimlenmesi; lekythosların formundan kaynaklanan sahnenin dar olması ve bu sahnelere yapıların sığdırılma kaygısından olmalıdır. Piramidal yapıların mezarlık alanında nasıl kullanıldığına dair ip uçları bu örneklerde karşımıza çıkmaktadır. Basamaklar üzerine sunu olarak bırakılan çeşitli kapların betimlendiği figürler,⁶² yine basamaklara bırakılan taç,⁶³ tütsü kapları⁶⁴ ve basamaklar üzerinde yer alan stele bağlanan kurdeleler⁶⁵ betimlenmiştir.

Bu örnekler, piramidal mezar yapılarının anıtsal görünüşünün yanında, ölen kişi ya da nekropol alanındaki diğer mezarlar için yılın belli günlerinde seremonilerin

⁵⁸ Şahin 1996, s.143

⁵⁹ Şahin 1996, s.144

⁶⁰ Kurtz 1975, s. 137 Beyaz lekythosların üretim yerleri ve yayılım alanları için bkz. Kurtz 1975, 136-143

⁶¹ Kurtz 1975, s.202, Pl. 18 no. 1,3; s.202-203 Pl. 19 no. 1,3; s.203-204, Pl. 20 no. 1,2,4; s.205, Pl. 22 no. 1,3; s. 210, Pl. 31 no. 1,2; s.211-212, Pl. 33 no. 1,2; s. 214, Pl. 36 no. 2; s.214 Pl.37 no. 1; s.215, Pl. 38 no. 1

⁶² Kurtz 1975, s.202, Pl. 18 no. 3; s.202 Pl. 19 no. 1; s.203, Pl. 20 no. 1,2

⁶³ Kurtz 1975, s.205, Pl. 22 no. 1

⁶⁴ Kurtz 1975, s.212, Pl. 33 no. 2; s.214, Pl. 36 no. 2

⁶⁵ Kurtz 1975, s.203, Pl. 19 no. 3; s.203, Pl. 20 no. 1

gerçekleştirildiği bir çeşit sunak olduğunu göstermektedir. Yapının basamaklarına oturmuş insan figürleri bu tip yapıların insanlar için uygun bir dinlenme yeri olarak da kullanıldığını göstermektedir.⁶⁶

Lekythoslar üzerinde betimlenen bu sahnelerden yola çıkılacak olunursa Antandros örneklerinin de üstüne bir stel yerleştirilmiş olmalıdır. Nitekim lekythoslar üzerinde sahnelenen bu yapıların tümünde, stel kullanıldığını görmekteyiz.

Sardeis akropolünün kuzey batı yamacında bulunan Antandros örneklerine benzer bir yapı *piramit mezar* olarak adlandırılmıştır.⁶⁷ Korunduğu kadarıyla mezar temel seviyesinde 7.5 m² olan basamaklı bir piramidin alt kısmına benzeyen basamaklı bir platformdur.⁶⁸ Temelin üzerinde yapının tüm kenarları basamaklıdır. Korunmuş yüksekliği 1.9 metre olan yapı 6 basamak yükselmektedir. Eseri inceleyen bilim adamları bu yapıyı Pasargad'daki Kyros'un mezarı ile karşılaştırmaktadırlar. Ancak Kyros'un mezarının bir taklidi mi yoksa Yunan ve Pers kültürünün etkileşiminin bir sonucu mu olduğu konusunda kesin bir yargıya varamamışlardır. Bu iki olasılığa göre, ele geçen bu eserin en erken, Sardeis'in düşüşünden (MÖ. 546) ya da Kyros'un ölümünden (MÖ. 530) sonraki bir tarihe ait olması gerektiğini düşünmektedirler. Bunun yanında MÖ. 500 yılından sonra kullanılmış olduğu tespit edilen bir çeşit yontu aletinin, yapının inşasında kullanılmamış olmasından dolayı eserin MÖ. 500 yılından önce yapılmış olduğunu ifade etmektedirler.⁶⁹

Pers geleneğindeki görkemli mezar yapılarının genellikle piramidal biçime sahip oldukları görülmektedir. Phokaia'daki *Taş Kule* ya da *Taş Ev* olarak adlandırılan yapı Anadolu'da yer alan Pers mezar yapılarına önemli bir örnektir.⁷⁰ Perslerin Anadolu'ya girmesinden sonra tüm alanlarda olduğu gibi, ölü gömme adetlerinde de bir etkileşim olduğu söylenebilir. Ancak Sardeis örneği her ne kadar Antandros örneği ile plan olarak benzese de yapıya ait olan mezar, yapının ortasında ve üst bölüme

⁶⁶ Kurtz 1975, s.204, Pl. 20 no. 4; s.214, Pl. 37 no. 1

⁶⁷ Greenewalt-Ratte-Rautman 1995, s.27 Fig. 31

⁶⁸ Saredis'te bulunan yapının H.C. Butler tarafından yapılan restorasyon önerisi için bkz. Greenewalt-Ratte-Rautman 1995, Fig. 32; Ramage-Goldstein-Mierse, s.42 Fig. 67-69

⁶⁹ Greenewalt-Ratte-Rautman 1995, s.28

⁷⁰ Özyiğit'e göre; mono blok bir tuf kaya kütesinin oyulması ile oluşturulmuş bu anıt mezar, İonia'da Perslere ait tek eserdir. Özyiğit, Perslerin Sardeis'i almasından hemen sonra, General Harpagos'un komutasındaki Pers ordusunun Phokaia'yı ele geçirme sürecinde (MÖ. 546) inşa edilen anıtın Anadolu ve İran geleneğinde Batı Anadolu ve İranlı ustalar tarafından oluşturulduğunu belirtmektedir. Özyiğit 2002 s.334

yerleştirilmiştir. Kısacası yapıya ait mezar toprağın altında değildir. Phokaia'da bulunan yapıda da mezarın yerleştirilmesi açısından benzer bir durum söz konusudur. Antandros örneğinde ise mezarlar piramidal yapıların oturma düzleminde toprağın altında yer almaktadırlar.

Antandros Nekropolisi anlatılırken MÖ. 5. ve 4. yüzyıl içerisinde görülen taş lahitlerin etrafında oluşturulan istinat duvarlarının dış yüzlerinde sıva olduğundan ve bu duvarların bir kısmının toprak üstünde olduğundan daha önce söz edilmişti.⁷¹ Bu uygulama, çoklu gömünün bu dönemde yaygın bir gelenek olması ile açıklanabilir.⁷² Ölen kişinin yakın akrabalarının bir dahaki gömülerini aynı mezara yapabilmeleri için mezarın yerini saptama amacıyla bu duvarlar yüksek yapılmış ve yanlarında yürüme düzlemleri oluşturulmuştur. Nitekim toprağın üstünde kalan bölüm için ekonomik durumlarına göre; büyük gösterişli yapılar ya da sadece bir istinat duvarı yapılmıştır. Antandros Nekropolisi'ndeki yapılara benzer karakterdeki örnekler başka merkezlerde de karşımıza çıkmaktadır.

Selçuk'ta 1996 yılında Efes müzesi tarafından yapılan bir kurtarma kazısında açığa çıkarılan mezar anıtında 2 adet lahit mezar ele geçmiştir. Plan olarak Antandros örneğine benzeyen bu anıtsal mezar yapısının korunan temel taş sırası ve üzerinde yer alan ikinci taş sırasının iç yüzleri özensiz bir biçimde işlenmiştir.⁷³ Ayrıca yapıya ait mezar 2'nin hediyeleri arasında yer alan alabastronlar Antandros nekropolisindeki 2 No. lu lahit mezarın hediyeleri arasında bulunan alabastrona (Kat. No. 1) form bakımından benzerlik göstermektedir.⁷⁴

Parion Nekropolisinde 2004 yılında Çanakkale Arkeoloji Müzesinin Kurtarma kazısı sırasında bulunmuş basamaklandırılarak inşa edilmiş mezar yapısı, mimari açıdan oldukça iyi korunmuş durumdadır.⁷⁵ *Basamaklı Anıt Mezar* olarak adlandırılan yapı, Antandros örneği ile benzer karakterdedir. 310 cm. x 269 cm. ölçülerinde olan podyum, üzerinde iki basamak taşımaktadır.⁷⁶ *Anıt Mezar 2* olarak adlandırılan diğer bir örneğin aynı yapıda olduğu ancak gereken dikdörtgen şekilli anıt mezarın diğer uzun kenarının 128 cm. lik bir kısmı korunduğu belirtilmiştir. Eksik taş bloğunun

⁷¹ İlgili açıklama için bkz. s.12-13

⁷² Polat 2008, s.276

⁷³ Evren ve İçten 1998, s.43 resim 3 , şekil 1

⁷⁴ Evren ve İçten 1998, s. 44 şekil 6

⁷⁵ Başaran ve Tavukçu 2007, s. 620 Resim 2

⁷⁶ Tavukçu 2006, s.155

belki de *Anıt Mezar I*'in inşası sırasında kullanılmış olabileceği ve her iki anıt mezarın bloklarının birbirine demir ve kurşun kenetlerle tutturulduğu ifade edilmektedir.⁷⁷

Ainos kazılarında 1988 yılı kazı sezonunda açığa çıkarılan mezar yapısı Antandros örneklerine göre daha küçük boyutludur. Yapının boyutları 1.65 x 2.20 m dir. Podyumda yer alan lahit ise 0.85 x 1.80 m dir.⁷⁸

Abdera'da "Gömmü anıtları" olarak anılan grubun içinde Antandros örneğine benzer olan bir mezar yapısı bulunmaktadır. Dört tarafı iki sıra taş bloktan inşa edilen bu yapı MÖ. 5. yüzyıla tarihlenmektedir. İçinde düz bir yüzey hazırlanmıştır. Bu zemin, sunuların bırakılması içindir. Bu alanda tam ve kırık olarak ele geçmiş vazolar bulunmuştur. Sunu yüzeyinin altında taş bir lahdin alt bölümü vardır. Lahitte bir kadına ait iskelet ve mezar hediyeleri bulunmuştur.⁷⁹ Rhodos adasında bulunan Paliokhora'da açığa çıkarılan bir diğer örnek MÖ. 5. yüzyılın başlarına tarihlenmiştir⁸⁰

Ortaya çıkarılan bu yapıların genel olarak M.Ö. 5. yüzyılın başından sonlarına kadar popüler olduğunu görmekteyiz. Antandros örneklerinin de M.Ö. 5. yüzyıl içerisinde tarihlenmesi Batı Anadolu ve Kıta Yunanistan ile eş zamanlı olarak bu mimari gelenekten etkilendiği söylemek mümkündür.

⁷⁷ Tavukçu 2006, s.156, lev.572, resim 283; Kasapoğlu, s.484-485

⁷⁸ Erzen – Başaran 1989, s. 109 resim:7

⁷⁹ Kallintzi, s.279 fig. 16

⁸⁰ Kallintzi s.279 Fig.14

2.2. SUNAK BİÇİMİNDE İNŞA EDİLMİŞ MEZAR YAPILARI

(Sunak Mezarlar)

Antandros Nekropolisi'nde 2005 yılında ilki açığa çıkarılan bu yapılar, mimari açıdan kendi aralarında büyük benzerlikler taşırlar. Nekropolün içinden geçen antik yolun kuzey sınırında yan yana konumlanan iki adet (DCF, DMK sunakları) (Lev. 6a); daha kuzeyde yine birbirlerine ortalama 2 şer metre uzaklıkta konumlanmış 3 adet olmak üzere (EAH, EHZ, ELS sunakları) (Lev. 6b) toplam 5 örnek açığa çıkarılmıştır. At nalı biçiminde yapılmış dış yüzleri sıvalı bu örneklerin biri hariç hepsinin merkezlerinde mezar ele geçmiştir. Ele geçen mezarların tümü kremasyondur. Bu kremasyon mezarlar hem birincil hem de ikincil kremasyon olabilmektedir. Bu yapılara ait mezarların EAH kodlu yapı hariç diğer üçünde birincil kremasyon yer alırken EAH kodlu sunak mezarda iki adet urne mezar yer almaktadır. Sunak yapılarında, ELS sunağı hariç diğer yapılarda çoklu gömü mevcuttur.

2.2.1. DCF Kodlu Sunak Mezar (Çizim 5a, 7 Lev. 7)

Antandros Nekropolisi'nde sunak tipindeki mezar yapılarının ilk örneği 2005 yılında ortaya çıkarılan ve DCF kodu verilerek "DCF sunağı" olarak adlandırılan yapıdır. Ortaya çıkan sunak yapıları içinde mimari açıdan en iyi korunmuş örnektir. Kare plana sahip olan yapı at nalı biçimindedir. Dıştan dışa ölçüleri doğu batı uzunluğu 3.15 m, kuzey güney uzunluğu 2.75 m dir. Yapı malzemesi olarak moloz taşlar kullanılmış sunak, dış tarafta iyi, iç kısımda ise yer yer korunmuş kireç harçlı sıva ile kaplıdır. Yapının güney bölümü hariç üç tarafı duvarla çevrilmiştir. Duvarın genişliği ortalama 80 cm dir. Duvarların iç kısımlarında ise 30-35 cm arasında değişen genişlikte ve yine 30-35 cm yükseklikte birer adet seki yer almaktadır. Üst bölümü tahrip olan yapının güneyinde ise; bu üç duvarın çevrelediği merkezde yer alan mekana çıkışı sağlayan iki adet basamak yapılmıştır. 25 cm genişliğinde ve 10 cm yüksekliğindeki basamakların da sıva ile kaplandığı görülmektedir. Merkezde yer alan mekan yumruk büyüklüğünde taşlarla dolgu yapılarak ve üst kısmı tesviye edildikten sonra sıva kaplanarak oluşturulmuştur. Mekanın üstündeki sıva büyük

oranda tahrip olmuştur. Ancak yer yer korunan parçalardan dolayı sıva ile kaplı olduğunu belirtmek mümkündür.⁸¹

Yapıyla ilişkili bir mezar olup olmadığını anlamaya yönelik olarak merkezde yer alan platformun kuzey batı kısmında bir sondaj çalışması yapılmıştır. Sondaj sonucunda herhangi bir mezar ya da in-situ buluntu ile karşılaşılmamıştır. Henüz mekanın tamamı açılmadığı için bu yapıyla ilişkili bir mezar olmadığını söylemek doğru bir çıkarım olmayacaktır. Bununla birlikte yapının üst seviyesinde stel parçaları ele geçmiştir. Bu stel parçalarının birinde (DGF 312) (Lev. 7c) üst kısımda yazıt korunmuş durumdadır. “ΣΤΡΑΤΟΝΙΚΗ ΑΡΙΣΤΟΛΑΟΥ ΧΑΙΡΕ” (Aristolaos'un kızı Stratonike, Elveda) ifadesi bu stelin bir kadına ait olduğunu göstermektedir.

Aşağıda tanımlanmış aynı yapıdaki diğer dört sunağın bir veya daha fazla kremasyon mezar için yapıldığı görülmüştür. DCF sunağının , diğer dört mezar yapısı ile mimari açıdan birliktelik göstermesi bu yapının da bir ya da daha fazla mezar için yapıldığını akla getirmektedir. Üst seviyesinde bulunan stel parçalarının bu yapıya ait olduğu düşünüldüğünde; yapının orijinalinde stel kullanılmış olmalıdır.

Yapının açığa çıkarılması sırasında ele geçen seramik parçalarının tamamına yakını Hellenistik döneme aittir.

2006 sezonunda bu yapının bulunduğu açma doğuya doğru genişletilmiştir. 80 cm kadar doğusunda, DCF kodlu sunak yapısına ölçüleri ve planı açısından benzer, bir başka sunak mezar yapısı (DMK) ortaya çıkarılmıştır. Aşağıda tanımlanmış olan bu sunak ile planları, boyutları, mimari özellikleri ve işçilikleri açısından birbirine benzemesinin dışında aynı düzlemde konumlanmış olması da dikkat çekicidir. Bu iki yapı, güneyinde yer alan, nekropolün içinden geçen ve yol olduğu saptanmış alana sınır oluşturmaktadır.

2.2.2. DMK Kodlu Sunak Mezar (Çizim 5b, 6 Lev. 8a, b)

2005 yılında ortaya çıkarılan DCF sunağının 80 cm doğusunda ve aynı düzlemindedir. Nekropolün içinden geçen antik yola DCF sunağı gibi paralel olarak konumlanmıştır. Bu iki sunak da antik yolun kuzey sınırında yer almaktadırlar. DMK

⁸¹ Yapının önerisi için bkz. çizim 7

sunacağı; plan, ve konumu açısından DCF sunağı ile büyük ölçüde birliktelik göstermektedir. Bunun yanında boyutları açısından bakıldığında DCF sunağından ortalama 30 cm daha büyüktür.

2006 yılı kazı sezonunda ortaya çıkarılan mezar yapısı diğer sunaklar gibi kare planlı bir yapıdır. Yaklaşık olarak 3.35 x 3 m boyutlarındadır. Güney tarafında basamaklar yer alan yapının bu kısmı antik dönemde büyük oranda tahrip edilmiş olup, ilk basamağa ait olduğu düşünülen güneybatı köşede sadece bir taş korunmuştur. DMK sunağının da güney bölümünde yapının ortasındaki mekana çıkışı sağlayan iki adet basamak yer almaktadır. Yapının doğu-batı ve kuzey duvarlarının çevrelediği iç kısımda küçük boyutlu yumru biçiminde taşların dolgu yapılarak bir taban oluşturulduğu görülmektedir. Ayrıca duvarların iç ve dış kısımlarının sıvalı olduğu anlaşılmıştır. Ancak yer yer korunan sıvalar toprağın nemiyle birlikte genel olarak korunmamıştır. Ayrıca yapıyı çevreleyen üç duvarın iç kısmında ortalama genişliği 35 cm civarında bir seki daha oluşturulmuştur. Sunağın kuzey duvarı doğu-batı doğrultulu 3.33 m. dir. Duvar, 34 cm.si seki genişliği olmak üzere toplam 76 cm genişliğindedir. Doğu duvar kuzey-güney doğrultulu uzunluğu 2.71 m. genişliği 32 cm seki genişliği olmak üzere toplam 74 cm.dir. Yine güney-batı köşede ilk basamağın üstünde ikinci bir basamak doğu-batı doğrultulu 134 cm korunmuştur. Sunağın batı duvarı 2.95 m. uzunluğundadır. 36 cm.si seki genişliği olmak üzere toplam 76 cm genişliğindedir. “U” şeklindeki sunak duvarının iç bölümünde yer alan seki, kuzey duvarın iç kısmında net olarak seçilebilirken, batıda bir bölümü, doğuda ise çok küçük bir kısmı görülebilmektedir. Sunağın kuzeyde duvarda korunmuş en yüksek yerinin seviyesi 5.35 m, kuzey sekinin yüksekliği ise 5.08 m.dir. Sunağın ortasına taban dolgusu olduğu düşünülen taşların yüksekliği 4.73- 4.69 m. arasında değişmektedir. Güneydeki ilk basamağa ait tek taşın üst seviyesi 4.42 m., ikinci basamağın yüksekliği ise 4.66 m. dir.

Sunağın açılması sırasında Hellenistik döneme ait çok sayıda seramik parçası ele geçmiştir. Bunun yanında dağınık olarak bazı küçük stel parçaları bulunmuştur.

Sunağın güneyinde yer alan basamakların ortaya çıkarılması amacıyla inilen seviye de yapının oturma düzleminde MÖ. 4. yüzyıla ait bir lahit mezar tespit edilmiştir. “210 No. lu mezar” olarak isimlendirilen mezar, iki evrelidir. (Lev.. 9a,b) İkinci evreye ait olduğu belirlenen bir adet Hellenistik urne, lahdin çatlak olduğu

anlaşılan güneybatı köşesinden mezarın içine bırakılmıştır. Urnenin ağız kısmına kapak işlevi için derin bir kase yerleştirilmiştir. Urnenin kaidesi lahdin tabanı üzerinde ve dik olarak bulunmuş bu da urnenin dik olarak yerleştirildiğini göstermektedir. Urne bırakıldıktan sonra lahit kapağının kırılmış parçası tekrar yerine yerleştirilmiştir. Zira lahdin kapağında 2 cm.lik bir çatlak mevcuttur (Lev.. 9a,b). Mezarda 2 adet inhumasyon (210 No. lu mezar), 1 adet kremasyon (210 A No. lu mezar) olmak üzere toplam üç birey vardır. İnhumasyon gömülerde baş doğuya ayak batıya gelecek şekilde sırt üstü yatırılmıştır. İskeletlerin uzun kemikleri orta derecede, diğer kemikler ise kötü derecede korunmuştur. İkinci evreye ait olan kremasyon kemikler ise urne kabı içinde olup, inhumasyon gömülerden güneyde yer alanın diz hizasına bırakılmıştır. Urne kabı kırıldığı için kremasyon kemiklerin küçük bir bölümü etrafa dağılmıştır. Olasılıkla buradan sızan yağmur suları ve beraberinde gelen ince kum urnenin kırılmasına neden olmuştur.

Mezarın birinci evresine ait olan mezar hediyeleri, bireylerin ayakucu bölümüne (batıya) yerleştirilmiştir. Bunlardan 2 adet boncuklu cup kantharos (DSD 1 – DSD 2) (Kat. No. 25, 26) ile 1 adet pelike (DSD 3) (Kat. No. 27) ve 1 adet bolsal (DSD 4) (Kat. No. 28) lahdin kuzeybatı köşesine yerleştirilmiştir. Ayrıca parçalar halinde 2 adet strigilis diz hizası ve karın bölgesinde bulunmuştur. İkinci evreye ait olan ve urne kabı olarak kullanılan stamnos (DSI 1) (Kat. No. 29) ile bu kabın ağızını kapatmak için kullanılan 1 adet içe çekik ağızlı derin kase (DSI 2) (Kat. No. 30) ele geçmiştir.

Lahit mezarın açılması sırasında dolgu taşları kaldırılmış ve lahdin kuzey kısmında sunağın taban dolgusu altında 210 No. lu lahdin kuzey istinat duvarı üzerine oturan bir başka urne mezara daha rastlanmıştır. 212 No. lu mezar olarak isimlendirilen urne de Hellenistik döneme aittir (Lev.. 10a). Urnenin etrafı taşlarla desteklendikten sonra kabın ağızına bir kase kapak olarak yerleştirilmiştir. Mezarın buluntuları, urne kabı olarak kullanılan stamnos (DSB 1) (Kat. No. 23) ve kapak olarak kullanılan içe çekik ağızlı gri bir kase (DSB 3) (Kat. No. 24) ile urnenin içinden ele geçen 1 adet bronz yüzüktür.

Sunak yapısının kullanım amacını anlamak amacıyla yapının ortasında yer alan taban kaldırılmıştır. Bunun sonucunda mekanın iç kısmının kuzeyinde üç adet çatı kiremidinin yan yana kapatılmasıyla oluşturulan bir mezara daha rastlanmıştır. Genel olarak yapının merkezinde yer alan kremasyon mezar 213 No. lu mezar olarak

isimlendirilmiştir. (Lev.. 10b) Kiremitlerin kaldırılmasıyla birlikte mezarın birincil kremasyon olduğu görülmüştür. Kremasyon işlemi gömü alanı içinde gerçekleştirilmiştir. Toprağın kızarıklığı kremasyonun burada gerçekleştirildiğini ortaya koymaktadır. Kiremitlerin tümü kırık olarak açığa çıkarılmıştır. Kiremitlerin altında kremasyonu çevreleyen taş dizisi yer almaktadır. Kemikler taşlarla sınırlı alana yerleştirilmiştir. Kafatası olabilecek kemik parçaları doğuda, bacak kemikleri olduğu düşünülen kemikler de batıda açığa çıkarılmıştır. Ayrıca mezarın doğusunda kafatası kemiklerinin 20 cm güneyinde bir adet bronz sikke (DSY 1) (Kat. No. 31) ele geçmiştir.

Bireyin yakılmasının ardından yanmış kemiklerin etrafı küçük boyutlu taşlarla sınırlandırılarak çatı kiremidiyle örtülmüştür. Daha sonra mekanın tabanı mezarın üzerine gelecek şekilde döşenmiştir.

213 No. lu kiremit mezarın kaldırılmasıyla birlikte mezarın alt seviyesinde bir lahit mezar daha tespit edilmiştir. 207 No. lu mezar olarak adlandırılan lahit mezarın açılmasıyla birlikte ikinci kullanım gördüğü anlaşılmıştır. Lahit kapağı ikinci kullanımda tam olarak yerine oturtulamamıştır. Dört bireyin yer aldığı mezarda, mezar hediyesi olarak herhangi bir buluntu ile karşılaşmamıştır. Lahdin üzerine sunağın batı duvarı oturmaktadır. Lahit mezarın üst seviyesi sunak yapısının oturma düzleminin altındadır. Ayrıca sunak yapısının batı duvarı lahdi tam olarak ortalayacak şekilde yapılmıştır. Bu açıdan değerlendirilirse; sunağın inşası sırasında lahit mezar, ya görülmemiş ya da dikkate alınmamıştır. Bu nedenle bu lahdin içerisindeki ikinci evreye ait gömülerin sunakla ilgili olduğunu söylemek mümkün görünmemektedir.

Yapıyla ilişkili ancak yapıya ait olmayan diğer bir mezarda 211 No. lu kiremit mezardır (Lev..10 b). İnhumasyon olan bu mezar, sunak yapısının kuzey duvarının batı kısmını yaklaşık 2 metre boyunca tahrip etmiştir. Mezarın etrafında bir istinat duvarı oluşturulmuştur. Sunağın kuzey duvarı, mezarın sunak yapısına bitişik yapılması sonucunda mezarın güney istinat duvarı görevini görmüştür. İçinde yer alan kemikler mezarın bir çocuğa ait olduğunu göstermektedir. Mezar için üç oval kiremit kullanılmıştır. Bunlardan biri toprağa paralel yatırılmış ve çocuk bu kiremidin içine baş doğuya ayak batıya gelecek şekilde sırt üstü yatırılmıştır. Diğer iki kiremit karşılıklı çatılarak mezarın üstü kapatılmıştır. Mezarın açıkta kalan doğu kısa kenarı başka bir kiremit parçası ile kapatılmıştır. Mezar içinde her hangi bir buluntunun

olmayışı mezarı tarihlemeyi mümkün kılmamaktadır. Ancak mezarın yapım aşamasında DMK kodlu sunak yapısının kuzey duvarını tahrip ettiği görülmüştür. Bu durumda mezar DMK kodlu yapıdan geç olmalıdır. İskeletin yatış şekli düşünüldüğünde henüz bu yönde bir inanç değişikliğinin olmadığı görülür. Ancak mezarın kuzey istinat duvarında harç kullanılmış olması bu mezarın en azından Geç Hellenistik döneme ait olması gerektiğini düşündürmektedir.

Sonuç olarak DMK kodlu yapının merkezinde, tabanının altında yer alan ve birincil kremasyon olan çatı kiremidi mezar (213 No. lu mezar), yine taban dolgusunun altında yer alan urne (212 No. lu mezar) ve yapının oturma düzleminde yer alan lahdin içine yerleştirilmiş urne (210 A No. lu mezar) olmak üzere yapıyla doğrudan ilişkili üç adet kremasyon mezar tespit edilmiştir. (Lev.. 9, 10)

210 No. lu lahdin içine yerleştirilen urne kabı (210 A No. lu mezar), lahit gömüden yaklaşık 100 yıl sonra buraya yerleştirilmiş olmalıdır. Urneler için yapıldığı düşünülen Hellenistik döneme ait olan DMK kodlu sunak yapısının inşa aşaması esnasında olasılıkla 210 No. lu lahit mezara rastlanmış ve urne bu mezarın içine yerleştirilmiştir. Daha sonra diğer bir urne (212 No. lu mezar) lahdin üstüne yerleştirilmiştir. En son olarak birincil kremasyon olan 213 No. lu kiremit mezar da bu mezarların hemen kuzeyine gelecek şekilde yapılmıştır. Bu üç kremasyon için yapıldığı düşünülen sunak yapısı, kiremit mezar, yapının merkezine gelecek şekilde inşa edilmiştir. Ayrıca Hellenistik döneme ait mezar stel parçalarının ele geçmesi, bu stellerin orijinalde sunağın üzerinde yer aldığını akla getirmektedir.

2.2.3 EAH Kodlu Sunak Mezar (Çizim 8 Lev. 11a, b,c)

2005 ve 2006 yıllarında ortaya çıkarılan sunak yapılarının (DCF, DMK) yaklaşık 21 m kuzeyinde ortaya çıkarılan bu sunak yapısı da plan ve mimari özellikler açısından diğer sunak yapılarıyla birliktelik göstermektedir. Daha önce bahsedilen nekropolün içinden geçen antik yola paralellik gösterecek şekilde konumlanmış sunak yapısının boyutları göz önünde bulundurulduğunda diğer iki sunaktan (DCF, DMK) daha uzun ancak daha dar olduğu gözlenmektedir. Yine üç tarafı duvarla çevrilen yapının güney tarafında, merkezde yer alan platforma çıkışı sağlayan basamaklar olduğu anlaşılmıştır. Ancak bu yapının güney bölümü antik dönemde tahribata uğradığından basamaklar korunmamıştır.

Sunağın açığa çıkarılması aşamasında sıva parçalarının bulunması bu yapının da sıvalı olduğunu göstermektedir. Ancak yapının üzerindeki sıva korunmamıştır. Sunağın merkezinde yer alan platformun yumru büyüklüğündeki taşlarla doldurulduktan sonra tesviyesi yapılarak ve daha sonra da sıvası yapılarak oluşturulduğunu söylemek mümkündür. Döşeme kuzeyden güneye doğru eğimli bir şekilde yapılmıştır. Döşemenin kuzeyde üst seviyesi 8.07 m, güneyde 7.75 m.dir. Sunağın taş döşemesi içinde kırık stroter parçaları yer almaktadır.

Yapı yaklaşık olarak 4 x 2.2 m boyutlarında dikdörtgen denilebilecek bir plana sahiptir. Diğer örneklerde olduğu gibi her üç duvarının iç kısmında 25-30 cm genişliğinde bir seki yapılmıştır. Duvarların kalınlıkları ise 46 – 54 cm arasında değişmektedir. Bu kalınlık farklarını yapının ustası ya da ustaları olasılıkla harç yardımıyla dengelemişlerdir.

Yapının merkezinde yer alan platform kaldırılmış ve bu alanda erken 4. yüzyıla ait olduğu düşünülen bir adet taş lahit mezar ile karşılaşılmıştır. (226 No. lu Mezar) (Lev.. 11b). EAH sunağının merkezinde yer alan lahdin kapağının güneybatı köşesi eksik olup, bu bölümün bir taşla kapatılmış olduğu görülmüştür. Ayrıca kapakta çatlaklar bulunmaktadır. Lahdin kapağı diğer lahitler gibi güneye doğru kaymıştır. Kasada çok fazla kırık ve çatlak bulunmaktadır. Mezarın içinde iki urne (226 A, 226 B No. lu mezarlar) ve iki inhumasyon (226 No. lu mezar) gömü yer almaktadır (Lev. 11c). Bireylere ait kemikler iyi korunmamış olması nedeniyle cinsiyetleri ya da yaşları hakkında bir bilgi edinilememiştir. İnhumasyon bireylerden altta yer alan ve mezarın ilk gömüsü olduğu düşünülen bireyin başı doğuda yer almaktadır. İkinci inhumasyon gömüde ise bireyin başı batıda yer alır. Bu şekliyle nekropolün doğu-batı doğrultulu gömü geleneğine aykırı bir gömüdür.

Daha önce tanımlanan DMK sunağının içinde yer alan lahit mezar (210 No. lu mezar) ile gömü şekli bakımından benzerlik gösterir. 210 No. lu lahit mezar da olduğu gibi bu mezarda da lahit kapağı batı tarafında kırılarak bu alana iki adet urne bırakılmıştır. Kapağın kaymış olması da bu durumu desteklemektedir. İki adet inhumasyon için yapıldığı anlaşılan lahit mezar içine daha sonra eş zamanlı ya da kısa aralıklarla yerleştirilmiş iki urne, mezarın ikinci kullanımını işaret eder. 226 No. lu Lahdin üzerine inşa edilen sunak tipindeki bu mezar yapısı da DMK sunağında olduğu gibi urneler için yapılmış olmalıdır.

Lahdin ilk gömüsüne yani inhumasyonlara ait mezar hediyeleri ikinci gömüler sırasında tahrip olmuş, hediyelerin bazı parçaları dağınık olarak ele geçmiştir. Bunlar arasında 2 adet demir strigilis parçası, 1 adet kylix ve 1 adet pelike kulbu yer almaktadır. Ayrıca ele geçen 5 adet sikke oldukça fazla korozyona uğramış olmasından dolayı tarihleri konusunda bilgi edilememiştir.

226 A No. lu mezar olarak adlandırılan kremasyon için urne kabı olarak omuzdan kulplu amphora (EJM 1) (Kat. No.. 34) kullanılmıştır. 226 B No. lu mezarın urne kabının formu ise stannostur (EJN 1) (Kat. No.. 36) .

Omuzdan kulplu amphoranın (226 A No. lu mezar) ağzına kapak olarak 1 adet kâse (EJM 2) (Kat. No.. 35) ters kapatılmıştır. Amphora mezara dik olarak yerleştirilmiş; daha sonra yağmurlar nedeniyle yükselen taban suyunun etkisiyle ve lahadin içine sızan ince kumun baskısı sonucu devrilmiştir. Urnenin içinde ikincil kremasyon olan kemikler dışında herhangi bir buluntu ele geçmemiştir.

İkinci Urne olan stannos ise (226 B No. lu mezar) yine lahadin batısında ağzı güneye bakacak şekilde yan olarak ele geçmiştir. Urne olarak kullanılan stannosun (EJN 1) ağzına kapak olarak bir kâse (EJN 2) (Kat. No.. 37) bu defa düz bir şekilde yerleştirilmiştir. Stannosun içinde ikincil kremasyona ait yanmış kemikler ve bir adet unguentarium (EJN 3) (Kat. No.. 38) ile başka bir kaseye ait kaide gövde ağız parçaları (EJN 4) (Kat. No.. 39) ele geçmiştir. Ele geçen stannosun Atina agorasından ele geçen benzer bir örneği MÖ. 2. yüzyılın ikinci yarısına tarihlenmiştir⁸². Unguentariumun⁸³ yine Atina Agorasında ele geçen benzer örneği ise MÖ. 3. yüzyıl sonu ile 2. yüzyıl ortalarına tarihlenir, Parion Nekropolisi'nde ele geçen diğer bir benzer örnek ise Z. Tavukçu tarafından MÖ. 2 yüzyıl olarak tarihlendirilmiştir⁸⁴.

EAH sunağına ait kremasyon mezarların tümünün ikincil kremasyon olması bakımından diğer sunaklardan farklı bir özellik göstermektedir. Ele geçen diğer sunaklara ait mezarlar arasında yerinde yakılmış (birincil kremasyon) kremasyon mezarlar yer almaktadır.

⁸² Agora XXXIII, 97, Fig. 28. İ.Ö. 150–100 yıllarına tarihlenmektedir.

⁸³ Agora XXXIII, Fig. 63 No: 440 İ.Ö. 210–160 Bu tip unguentariumlar Kategori 4 içinde ve İ.Ö. 215–150 yılları arasında değerlendirilmiştir.

⁸⁴ Tavukçu 2006, s.94, Kat. No. 106 Çizim 52, Lev. 44, Resim 144

Yapıya ait ya da direk ilişkili mezarların dışında; Sunağın güney tarafında bir kısmı da yapının altında kalan bir adet birincil kremasyon mezar ile karşılaşılmıştır. 225 No. lu mezar olarak adlandırılan kremasyonun, yapının oturma düzleminin altında kalması ve yapının güneyinde olmasından dolayı yapıya ait değildir. Ancak oturma düzleminde yer almasından dolayı yapıya *terminus post quem* oluşturmaktadır. Bireyin kafatası kemikleri mezarın doğusunda bulunmuştur. Kemikler mezarın tümüne yayılmıştır. Mezarın doğu ve batısı iki büyük taşla sınırlanmıştır. Kremasyonun üzeri doğrudan taşlarla kapatılmıştır. Kemikler toplanmadan yerinde bırakılmış gibi görünmektedir. Mezarın hediyeleri olarak bir adet bronz sikke (EID 1) (Kat. No.. 32) ile bir adet khytridion (EID 2) (Kat. No.. 33) ele geçmiştir.

Yapıya ait mezar hediyeleri, 226 A, 226B No. lu mezarlardan ele geçen buluntuların benzer örnekleri dikkate alındığında bu mezar yapısının MÖ. 2. yüzyıla ait olduğu söylenebilir.

2.2.4. EHZ Kodlu Sunak Mezar (Çizim 8 Lev. 12a, b)

2007 yılında ortaya çıkarılan sunak tipindeki 3 adet mezar yapısının ikincisi olan EHZ sunağı, daha önce açıklanan EAH sunağının yaklaşık 2 metre güney batısında yer almaktadır. Nekropolün içinden geçen yola -diğer sunaklar gibi- paralel olarak konumlanmıştır. Yapı diğer sunaklara göre daha fazla tahrip olmuştur. En iyi korunan kısım ise kuzey duvarı 1 metre yüksekliğindedir.

Daha önce bahsedilen diğer sunaklar gibi at nalı biçiminde plana sahip olan sunak yapısı kare planlıdır. 2.85 m x 2.35 m boyutlarındaki sunağın diğer sunaklar gibi doğu, batı ve kuzey duvarları olmak üzere üç duvarla çevrelenmiştir. Yapıya giriş kısmını oluşturan basamaklı taraf, diğer sunak yapılarında olduğu gibi güney taraftadır. Ancak yapının güney tarafının tahrip olmasından dolayı basamaklar korunmamıştır. Duvarların iç kısımlarında diğer sunaklarda olduğu gibi bir sekinin varlığı hissedilmektedir. Duvarların kalınlıkları seki ile birlikte ortalama 75 cm dir. Duvarların iç kısımlarındaki sekilerin genişliği, tahribata uğramasından dolayı tam olarak ölçülememiştir. Merkezde yine diğer sunak yapılarında olduğu gibi yumruk büyüklüğünde taşların dolgusuyla oluşturulan platform yer almaktadır. Sunağın duvarlarının iç kısımlarında yer yer korunmuş sıva parçaları bu yapının da sıvalı olduğunu ortaya koymaktadır.

Sunağı açığa çıkarma çalışmalarında, yapının üst seviyesinde Hellenistik döneme ait amphora dipleri, içe çekik ağızlı kase ağız parçaları ve balık tabağı ağız parçalarının bulunduğu seramik parçaları ele geçmiştir.

Yapının merkezinde yer alan taban dolgusu kaldırıldığında bu alanda yapının tam ortasına gelecek biçimde konumlanmış bir kremasyon mezar ile karşılaşmıştır. (233 No. lu mezar) (Lev. 12a, b) Toprağın renginden ve kemiklerin toplanma biçiminden dolayı bireyin yerinde yakılmış (birincil kremasyon) olduğu anlaşılmaktadır. Kafatası kemikleri mezarın doğusunda, ayak kemikleri mezarın batı bölümünde yer alır. Mezarın hediyeleri olarak; orta bölümüne ve ayakların yanına parçalar halinde 1 adet khytridion (EPB 2) (Kat. No. 41), doğu bölümüne yine parçalar halinde 1 adet unguentarium (EPB 1) (Kat. No. 40) yine doğu bölümünde kafatası kemiklerinin yakınına 1 adet bronz sikke bırakılmıştır. Ele geçen sikke oldukça kötü korunduğundan üzerinde ne olduğu hakkında fikir edinilememiştir.

Yapının merkezinde yer alan kremasyon mezarın sınırlarını tam olarak belirleyebilmek amacıyla yapının duvarları dıştan tek taş sırası bırakılarak kaldırılmıştır. Kremasyon yanığının sunağın sınırlarına kadar geniş bir alana yayıldığı görülmüştür. Bu şekliyle kremasyon mezarın sınırları saptanmıştır. Buna göre yanık alan, doğu-batı doğrultulu 175 cm, kuzey güney doğrultulu 135 cm boyutlarındadır. Kemikler yanık alanın ortasında yer almaktadır. Bu alan sunağın tam orta bölümüne denk gelmektedir. Kafatası kemiklerinin çok küçük bir kısmı duvarın altına denk gelecek şekilde ele geçmiştir. Özellikle bacak kemiklerinin yerinde korunmuş olması kemiklerin bir araya toplanmadığını göstermiştir. Bu durum, birey yakıldıktan sonra kemikler toplanmadan olduğu gibi bırakıldığını ve üzerinin taşlarla kapatılmış olduğunu göstermektedir⁸⁵. Yapı, mezarın geniş yanık alanını tam olarak kapatacak şekilde inşa edilmeye çalışmıştır. Buna rağmen yapının kuzeyinde –oturma

⁸⁵ Antandros nekropolisinde Hellenistik döneme ait birincil kremasyon mezarların üzerlerinin çatı kiremidiyle kapatılması yaygın bir gelenektir. Bkz Polat ve Polat 2007, s. 5. Bu tip kremasyonlarda uygulama; yanmış kemiklerin bir araya getirilmesinden sonra çatı kiremitleriyle kapatılması şeklindedir. Üzerleri kiremit ile kapatılmayan kremasyon mezarlar, genellikle bireyin yanmış kemikleri toplanmadan, sınırları belirlenip küçük boyutlu taşlarla örtülerek oluşturulmuştur. EHZ sunağındaki kremasyon mezarda da kiremit kullanılmamıştır. Bu nedenle de kemiklerin bir araya getirilmesine gerek duyulmamıştır.

düzleminde- açığa çıkan ve kremasyonun devamı olan yanık alanı da kapatamadığı tespit edilmiştir.

EHZ kodlu sunak yapısında yukarıda açıklanan DMK ve EAH kodlu sunakların aksine çoklu gömü yapılmamıştır. Bu yapıya ait olduğu anlaşılan bir adet kremasyon mezar bulunmaktadır (233 No. lu mezar). Mezar hediyeleri dikkate alındığında sunak yapısının MÖ. 2. yüzyıla ait olduğu düşünülmektedir.

2.2.5. ELS Kodlu Sunak Mezar (Çizim 8. Lev. 13a, b)

2007 yılında açığa çıkarılan sunak tipindeki örneklerin üçüncüsü olan ELS sunağı şimdiye kadar incelenen sunakların içinde en az korunmuş olan örnektir. EAH sunağının yaklaşık 2 metre güneyinde EHZ sunağının ise yaklaşık 1.5 metre doğusunda yer almaktadır. Sunak diğer sunaklar ile yön birliği içindedir. Diğer sunaklar gibi Nekropolün içinden geçen yola paralel konumlanmıştır. 2007 kazı sezonunda ortaya çıkarılan üç sunak (EAH, EHZ, ELS) birbirlerine ortalama 2'şer metre uzaklıkta ve doğu-batı doğrultuları paralel şekilde konumlanmıştır.

ELS sunağı da diğer sunaklar ile mimari bakımdan birliktelik göstermektedir. Yapı, kare planlı, at nalı şeklinde inşa edilmiştir. Yine doğu-batı ve kuzey olmak üzere üç adet duvarla çevrelenmiştir. Merkezde yer alan mekana giriş, diğer örneklerdeki gibi güneyden yapılmıştır. Oldukça fazla tahribata uğramış olan yapının güneyinde yer alması gereken basamaklar korunmamıştır. Bunun yanında batı ve doğu duvarlarının dış yüzleri tahrip olmuştur.

Diğer sunak yapılarında olduğu gibi duvarların iç kısımlarında bir sekinin varlığı hissedilmektedir. Duvarların korunan yerlerinden alınan ölçüler; duvar kalınlığının iç taraflarındaki sekisi ile birlikte 65–68 cm arasında değişmekte olduğunu göstermektedir. Yapının dıştan dışa boyutları ise 3 x 2.20 metredir.

Yapının merkezinde yer alan kısımda yapılan çalışma sonucu bu alanda iki adet oval kiremitle kapatılan bir mezar açığa çıkarılmıştır. 229 numarası verilen bu mezara ait kiremitlerin ikisi de kırık olup, batıdaki kiremidin orta bölümünün eksik olduğu görülmüştür. Ayrıca kemikleri örten iki kiremitten batıda yer alanın sunağın batı duvarı altında kaldığı görülmüş, kiremidin tamamen ortaya çıkarılması için duvarın bir bölümü alınmıştır. Yapının inşa aşamasında mezar tam olarak ortalananamamış; bu

nedenle doğuda yer alan kiremit ile sunak duvarı arasında kalan boşluk oluşmuştur. Yaklaşık 20 cm lik bu alana orta boy taşlar yerleştirilerek dolgu yapılmıştır. Kiremitlerin kaldırılmasıyla birlikte bir adet birincil kremasyon ile karşılaşmıştır. Yanmış kemikler diğer kremasyon mezarlarda olduğu gibi yoğun olarak doğu ve orta bölümde yer almaktadır. Bireyin başı doğuda, ayakları batıda yer alır. 229 No. lu mezarda yer alan birey 2x1 m.lik bir alanda yakılmıştır. Mezarın kemiklerini örten oval biçimli kiremitlerin kapattığı alanın boyutları 160 cm uzunluğunda ve 90 cm genişliğindedir

Mezarın içinden 1 adet unguentarium(EON 1) (Kat. No. 42) ele geçmiştir. Unguentarium mezarın doğusunda kafatası kemiklerinin bulunduğu alanda yer almaktadır. Ayrıca mezarın dolgusundan Hellenistik döneme ait ve içlerinde balık tabağı ağız parçaları ve içe çekik ağızlı kaselere ait ağız parçalarının bulunduğu seramikler gelmiştir.

Mezar hediyesi olarak ele geçen Unguentarium benzer örnekleri dikkate alındığında yapının MÖ. 2 yüzyıla ait olduğu söylenebilir.

2.2.6. Değerlendirme ve benzer örnekler

2005 yılında ele geçen sunağa (DCF) ait herhangi bir mezar bulunamaması bu yapıların yapılış amaçları hakkında bir yargıya varmamızı güçleştirmiştir⁸⁶. Ancak 2006 yılında ele geçen sunak yapısının (DMK) merkezinde, basamakların altında bir lahit bulunmuş ve bu lahdin içine ikinci kullanımda bir urne bırakıldığı tespit edilmiştir. Ayrıca yapının taban dolgusu altında da başka bir urne ile merkezde yer alan çatı kiremidiyle kapatılmış birincil kremasyon mezarın olduğu tespit edilmiştir. Bunun yanında 2007 yılı kazı sezonunda ele geçen sunak tipindeki üç yapıya ait kremasyon mezarlar, bu yapıların merkezlerinde ele geçmiştir. Bu kremasyonlar hem birincil, hem de ikincil (urneli) olabilmektedir. Buradan hareketle bu yapıların kremasyon mezarlar için inşa edildiğini kesin olarak söylemek mümkün olmuştur.

⁸⁶ 2005 yılında açığa çıkarılan DCF sunağının merkezinde yer alan platformun batı kısmında yaklaşık 50 cm lik bir sondaj açılmış ve bu alanda herhangi bir buluntuyla karşılaşmamıştır. Bu yapının merkezi henüz tamamen açılmamıştır.

Birincil ve ikincil olmak üzere üç adet kremasyon mezar içeren DMK sunağında 210 A No. lu urne, EAH kodlu sunak yapısına ait iki adet urne (226 A – 226 B) gibi MÖ. Erken 4. yüzyıla ait lahitlerin ikinci kullanımı ile bu lahitlerin içlerine bırakılmıştır. Daha sonra bu lahitlerin üzerine benzer mimari özellikte bir sunak yapılmıştır. Her iki yapı da hem mimari hem de mezarların karakteri bakımından oldukça benzer özelliktedirler.

Nekropolisin içinden geçen antik yolun kuzey sınırında bulunan DCF ve DMK sunakları diğer sunak yapılarına göre daha kaliteli bir işçilik göstermektedirler. Kuzeyde yer alan diğer üç sunak genel olarak boyutları bakımından antik yolun kuzey sınırında konumlanmış yapılara göre daha küçüktür. Ayrıca kuzeye gidildikçe bu yapılara ait mezarların malzemelerinde kalitenin düştüğü de gözlenmiştir. Bu durum yolun yanındaki yapıların daha önemli ya da daha zengin bireylere ait olduğunu göstermektedir. Bu yapılara maliyeti açısından bakıldığında, MÖ. 5. yüzyılda uygulanan piramidal biçimde inşa edilmiş mezar yapılarından ya da MÖ. 4. yüzyıldaki taş lahitlerin maliyetlerinden çok daha az olduğunu kesin olarak söylemek mümkündür.

Antandros Nekropolisi'nde Hellenistik dönem içerisinde sunak biçiminde oluşturulmuş bu mezar geleneği oldukça nadir görülen bir uygulamadır. Bununla birlikte bazı yerleşimlerde benzer yapıda sunak ya da sunak biçiminde inşa edilmiş yapılara rastlanmaktadır.

Phokaia'da açığa çıkarılan kesme taşlardan inşa edilmiş, sunak olduğu düşünülen yapı; tarih olarak Antandros örneklerine göre daha erken olmasına karşın plan olarak benzer özelliktedir. Antandros örnekleri gibi önünde üç basamak bulunan yapı at nalı biçimine benzer bir plana sahiptir⁸⁷.

Antandros örneklerine mimari açıdan benzer bir yapı Ainos Nekropolisi'nde açığa çıkarılmıştır.⁸⁸ Helenistik Döneme ait olduğu düşünülen yapı için; *mezar anıtı ya da sunak olduğu sanılan* ifadesi kullanılmıştır⁸⁹. Yapı dört basamaklı bir kaide üzerinde yükselmektedir. Kaide üzerinde açık tarafı doğuya bakan U profilli bir silme

⁸⁷ Özyiğit 2000, s.3-4 Resim 3 ; yapının restitüsyonu için bkz. Özyiğit-Erdoğan s. 15 Fig.13

⁸⁸ Erzen-Başaran 1988, s. 91-92 Resim 21

⁸⁹ Erzen-Başaran 1988, s. 91

yer almaktadır. Yerel kalker taşlarından inşa edilmiş yapının Hellenistik dönem taş işçiliğini anımsattığı belirtilmiştir.⁹⁰

Tanagra'da bulunan mezar altlarına ait restitüsyon Antandros örneği ile plan olarak oldukça benzer yapı, bir oturak gibi oyulmuş, üst kısmı oyuk, taş bloklar şeklinde tanımlanmıştır.⁹¹

D.C Kurtz ve J. Boardman bu yapılar için *mezar altları* ifadesini kullanarak, alışılmadık bir tarza sahip olduklarını ve Hellenistik dönem ile birlikte, ölünün kahramanlaştırılmasını gösteren mezar altlarının, özellikle Doğu ve Kuzey Yunanistan'da yaygın olduğunu belirtmişlerdir.⁹² Ç. Özbek ise *Sunak Mezarları* tanımlarken; ölünün kahramanlık mertebesine yükseltilmesi ile ilgili bir uygulama olduğunu ifade eder.⁹³ Bu yaklaşımlar göz önünde bulundurulduğunda bu yapıların Heroon işlevinde yapılmış küçük ölçekli anıt mezarlar olduğu da söylenebilir. Ancak Antandros Nekropolisi'nde DCF sunağının üst seviyesinden ele geçen stel parçalarının birinde “ΣΤΡΑΤΟΝΙΚΗ ΑΡΙΣΤΟΛΑΟΥ ΧΑΙΡΕ” (Aristolaos'un kızı Stratonike, elveda) ifadesi yer almaktadır.(Lev. 7c) Kahramanlık mertebesine yükseltme olgusu genellikle sporcular, savaş kahramanları ve kent için yararlılık gösteren kişiler için uygulandığı bilinmektedir. Sunak yapılarına ait kremasyon mezarlardaki bireylerin cinsiyetleri henüz belirlenememiştir. Fakat yukarıda bahsedilen stelin DCF yapısına ait olduğu düşünüldüğünde bu yapılara ait mezarlar içinde kadınlara ait kullanım olması da olasılık dahilindedir. Ayrıca Antandros örneklerinde çoklu gömüler de uygulanmıştır. Bu nedenlerden dolayı Antandros'da ele geçen bu tipteki mezar yapılarını tanımlarken *sunak biçimindeki mezar yapısı* ifadesini kullanmak daha doğru olacaktır.

Antandros Nekropolisi'nde Hellenistik dönem ile birlikte kremasyon gömü oranında ani ve büyük bir artış görülmektedir.⁹⁴ Ele geçen kremasyon mezarların hiçbirinde çocuk ya da bebek mezarı yoktur. Hellenistik dönemde de çocuklar için kremasyon uygulanmamıştır. Çocuklar genellikle çatı kiremidi mezarlara gömülmüşlerdir. Maliyeti daha az olan kremasyon mezar geleneğinin ani olarak

⁹⁰ Erzen-Başaran 1988, s. 91-92

⁹¹ Kurtz-Boardman, s. 237 Fig. 47 b

⁹² Kurtz-Boardman, s. 237

⁹³ Özbek, s. 267-268

⁹⁴ Polat ve Polat 2007, s. 5

yaygınlaşması Antandros halkının gelir düzeyinin düşmesi ile açıklanabilir. Bununla birlikte Antandros'a yeni bir insan topluluğunun gelmesiyle etnik bir değişim de akla gelen diğer olasılıktır. Hellenistik dönem içerisinde ölü gömme adetlerindeki bu keskin değişim ile birlikte, yukarıda açıklanan mezar yapıları da ortaya çıkmıştır. Mezar yapılarının tümünde kremasyon mezar uygulanması; kremasyon geleneğini uygulayan bu topluluğun içinde, görece daha zengin ya da statü olarak daha önemli kişiler için bu tip yapıların ayrıca uygulandığını söylemek mümkündür.

SONUÇ

Antandros Melis Nekropolisi'nde 2001 yılından bu yana devam eden kazılarda toplam 277 adet mezar tespit edilmiştir. MÖ. 8. yüzyılın sonlarından MÖ. 1.yüzyılın sonlarına kadar kesintisiz kullanıldığı anlaşılan nekropol alanında ele geçen mezarlar arasında; taş lahit mezarlar, pişmiş toprak lahitler, birincil kremasyonlar, urne kapları kullanılarak uygulanmış ikincil kremasyonlar, toprağa direk gömü şeklinde gerçekleştirilmiş inhumasyonlar, çatı kiremidi ile oluşturulmuş mezarlar, pithos gibi büyük boyutlu kapların kullanılmasıyla oluşturulan inhumasyonlar, sanduka mezarlar yer almaktadır. Mezar tiplerindeki bu çeşitliliğin yanında; 2001 ve 2002 yıllarında, düzgün bloklarla oluşturulmuş, içlerinde taş lahitlerin yer aldığı MÖ. 5. yüzyıla ait 2 adet piramidal tipte mezar yapısı açığa çıkarılmıştır. 2005, 2006 ve 2007 yıllarında ise Hellenistik dönemde inşa edilmiş, dış yüzleri sıvalı, at nalı şeklinde, sunak biçiminde yapılmış 5 adet mezar yapısı bulunmuştur.

Oldukça yoğun olarak gömü yapılan (Lev.1) Melis Nekropolisi'nde ortalama 4-5 m genişlikteki alanda herhangi bir mezara rastlanmamıştır (Lev. 2). Toprak yapısının da sert ve tabakalı olması bu alanın nekropolün içinden geçen yol olduğu görüşünü akla getirir. Nitekim günümüzde Edremit – Çanakkale karayolu, sahil şeridi boyunca antik yolun 40 m güneyinde aynı güzergahta yer almaktadır.⁹⁵ Bu alanın kuzey sınırdan itibaren tepeye doğru yoğunlaşan mezarlar, yol olarak düşünülen alanın kuzeyinde devam eden bir hat oluşturmaktadır. (Plan 1) Antik yolun kuzey sınırındaki hat boyunca konumlanan mezarlar ve mezar yapıları; hediyeleri ve mezar işçiliği bakımından diğer mezarlara göre belirgin biçimde daha kalitelidir.

Ele geçen mezar yapılarının tümü antik yola paralel olarak konumlanmıştır. 5 adet sunak yapısından, diğer sunak yapılarına göre daha iyi işçilik gösteren ve mezar malzemeleri açısından daha kaliteli olan DCF ve DMK sunağı ile 2 No. lu piramidal mezar yapısı antik yolun kuzey sınırında yer almaktadır. Yoldan kuzeye doğru gidildikçe sunak yapılarının boyutlarında bir küçülme ve işçilik açısından kalitenin düştüğü gözlenir. Aynı zamanda yapılara ait mezar hediyelerinin kalitesi ve sayısı da azalır. Bu durum Antik dönemde mezarların yerleştirilmesi sırasında statü sahibi, zengin vatandaşların önceliğini göstermektedir.

⁹⁵ Polat ve Polat 2007, s.6

MÖ. 5. yüzyıl içerisinde inşa edilen piramidal biçimdeki mezar yapıları, düzgün blok taşlardan oluşturulmuştur. 49 No. lu mezar yapısı 3.10 x 3.17 m, 2 No. lu mezar yapısı ise 3 x 2.80 m ölçülerindedir. Kare planlı temel üzerinde dört tarafında blok taşların bir sıra çekilerek üst üste konulmasıyla yükseltilmiş ve piramidal bir yapı elde edilmiştir.⁹⁶ Blok taşlar oturtulduktan sonra birbirlerine tutturmak için kurşun kenetler kullanılmıştır. Ele geçen her iki yapının da iç kısmında birer taş lahit yapıların kuzey bölümüne yerleştirilmiştir. Yapıların iç kısmında kalan boşluğu doldurmak için bu boşluğa; 49 no. lu mezar yapısında, büyük boyutlu taşlar düzensiz olarak atılmıştır (Çizim 1) . 2 No. lu mezar yapısında ise bu boşluk yapının temel seviyesinde, dış yüzleri işlenmemiş blok taşların, yan yana dizilmesiyle doldurulmuştur (Çizim 3). Yolun kuzey sınırında yer alan 2 No. lu yapıya ait lahit mezar oldukça zengin mezar hediyelerine sahiptir. Bu mezardan 1 adet alabaster taşından alabastron, 7 adet stemless, 1 adet skyphos, 4 adet bolsal, 1 adet masa amphorası, 1 adet bronz fibula, 1 adet demir strigilis, 2 adet terracotta kadın figürünü ele geçmiştir(Lev.1-16). Kemiklerin erimesine karşın ele geçen malzeme dikkate alındığında bu mezarın çoklu gömüye sahip olduğu söylenebilir.⁹⁷

Antandros'da iki örnekle temsil edilen bu mezar yapısının benzer örneklerini Atina'da MÖ 5. yüzyıl içerisinde üretilen Beyaz lekythoslar üzerinde de yer alan sahnelerde de görmekteyiz. İşlenen konuların içerisinde mezarlık sahnelerinde, piramidal biçimde inşa edilmiş mezar anıtları resmedilmiştir.⁹⁸ Basamaklar üzerine sunu olarak bırakılan çeşitli kapların betimlendiği figürler,⁹⁹ yine basamaklara bırakılan taç,¹⁰⁰ tütsü kapları¹⁰¹ ve basamaklar üzerinde yer alan stele bağlanan kurdeleler¹⁰² betimlenmiştir.

Bu örnekler, piramidal mezar yapılarının anıtsal görünüşünün yanında, ölen kişi ya da nekropol alanındaki diğer mezarlar için yılın belli günlerinde seremonilerin gerçekleştirildiği bir çeşit sunak olduğunu göstermektedir.

⁹⁶ 49 No. lu yapının önerisi için bkz. Çizim 2; 2 No. lu yapının önerisi için bkz. Çizim 4

⁹⁷ Polat ve Polat 2007, s.6

⁹⁸ Kurtz 1975, s.202, Pl. 18 no. 1,3; s.202-203 Pl. 19 no. 1,3; s.203-204, Pl. 20 no. 1,2,4; s.205, Pl. 22 no. 1,3; s. 210, Pl. 31 no. 1,2; s.211-212, Pl. 33 no. 1,2; s. 214, Pl. 36 no. 2; s.214 Pl.37 no. 1; s.215, Pl. 38 no. 1

⁹⁹ Kurtz 1975, s.202, Pl. 18 no. 3; s.202 Pl. 19 no. 1; s.203, Pl. 20 no. 1,2

¹⁰⁰ Kurtz 1975, s.205, Pl. 22 no. 1

¹⁰¹ Kurtz 1975, s.212, Pl. 33 no. 2; s.214, Pl. 36 no. 2

¹⁰² Kurtz 1975, s.203, Pl. 19 no. 3; s.203, Pl. 20 no. 1

Lekythoslar üzerinde sahnelenen piramidal mezar yapılarının tümünde, stel kullanıldığını görmekteyiz. Buradan hareketle Antandros örneklerinde de yapıların üstünde stel kullanıldığı söylenebilir.

Antandros örnekleri gibi blok taşlarla oluşturulmuş, kurşun kenetlerle sağlaştırılmış piramidal biçimli mezar yapıları, Selçuk¹⁰³ Ainos¹⁰⁴ Abdera'da¹⁰⁵, Parion'da¹⁰⁶ ve Rhodos adasında bulunan Paliokhora'da¹⁰⁷ görülmektedir.

Pers geleneğindeki görkemli mezar yapılarının genellikle piramidal biçime sahip oldukları bilinmektedir. Perslerin Anadolu'ya girmesinden sonra ölü gömme adetlerinde de bir etkileşim olduğu düşünülebilir. Buna karşın araştırmacılar, Sardeis'de bulunan piramidal mezar yapısının, Yunan ve Pers kültürünün etkileşimiyle oluşturulmuş bir yapı olduğu konusunda kesin bir yargıya varamamışlardır.¹⁰⁸ Her ne kadar Antandros örnekleri, Sardeis örneğine plan olarak benzese de; Antandros'daki yapıların mezarları, yapının oturma düzleminde toprağın altında yer almaktadırlar. Sardeis'de ve diğer Pers mezar yapılarında, mezarlar yapının ortasında ve üst bölüme yerleştirilmiştir. Antandros Nekropolisi'nde MÖ. 5. ve 4. yüzyıl içerisinde görülen taş lahitlerin bir kısmında lahitlerin etrafında istinat duvarları oluşturulmuştur. Dış yüzleri sıvalı olan duvarların bir bölümü orijinalinde toprak üstünde bırakılmıştır.¹⁰⁹ Yakınları tarafından mezarın yerinin belirlenmesi ve ölen kişinin yakınlarının da aynı mezara gömülebilmesi için mezarın yerini saptama amacını güden bu uygulama; çoklu gömünün yaygın bir gelenek olduğu Antandros Nekropolisi'nde toprağın üstünde kalan bölüm için ekonomik durumlarına göre; büyük gösterişli yapılar ya da sadece bir istinat duvarı şeklinde yapılmıştır.

MÖ. 5 yüzyılda Antandros halkının ölü gömme adetlerinde lahit mezar geleneği ortaya çıkmış ve bu gelenek MÖ. 4. yüzyılın içlerine kadar devam etmiştir. Lahit mezar geleneğinin başlaması ile birlikte piramidal mezar yapıları Batı Anadolu ve Kıta Yunanistan'la eş zamanlı olarak Antandros'da da kullanım görmüştür.

¹⁰³ Evren ve İçten 1998, s.43 resim 3 , şekil 1

¹⁰⁴ Erzen – Başaran 1989, s. 109 resim:7

¹⁰⁵ Kallintzi, s.279 fig. 16

¹⁰⁶ Tavukçu 2006, s.155-156, lev.572, resim 283; Kasapoğlu, s.484-485

¹⁰⁷ Kallintzi s.279 Fig.14

¹⁰⁸ Greenewalt-Ratte-Rautman 1995, s.28

¹⁰⁹ İlgili açıklama için bkz. s.12-13

Hellenistik dönemde inşa edilen sunak yapıları genel olarak kare planlı yapılardır. Boyut açısından en büyüğü (DMK) 3 x 3.35 m, en küçüğü (ELS) ise 3 x 2.20 m dir. Dışa yüzleri tamamen sıvalı olan yapılar moloz taşlarla inşa edilmişlerdir. Üç tarafı duvarla çevrilmiş yapıların güney bölümleri ise basamaklıdır. Duvarların iç kısmında yaklaşık 30-40 cm lik bir seki bulunmaktadır. Basamakla çıkılan merkezdeki mekan, yumruk büyüklüğündeki taşların dizilmesi ve sıvayla kapatılmasıyla oluşturulmuştur. Üst seviyelerinde ele geçen stel parçaları bu yapıların orijinalinde de kullanıldığını akla getirmektedir.¹¹⁰ Sunakların iç duvarlarında yer alan sekiler mezar seremonilerinde hediyelerin bırakıldığı yerler olmalıdır.¹¹¹

Sunakların alt seviyelerinde ele geçen mezarlar, bu yapıların yapılış amaçları hakkında bilgiler vermektedir. Yapılara ait mezarların tümü kremasyon mezarlardır. Bu kremasyonlar hem birincil hem de ikincil olabilmektedir. Ele geçen iki örnekte MÖ. 4. yüzyıla ait lahitlerin ikinci kullanımı yapılarak lahitlerin içine, yapının mezarları olan urneler bırakılmış ve daha sonra üzerlerine bu yapılar inşa edilmiştir (DMK ve EAH sunağı) (Lev. 6, 10a, 11b). DMK sunağında lahdin içine bırakılan urne dışında, biri kiremit (birincil kremasyon); diğeri çatı kiremidi mezar olmak üzere iki mezar daha merkeze gelecek şekilde yerleştirildikten sonra üzerine sunak inşa edilmiştir. EHZ ve ELS sunaklarında ise tekli gömü yapılmıştır. ELS sunağında yerinde yakılmış bireyin üzeri çatı kiremidiyle kapatılmış daha sunak mezarı merkezine alacak şekilde inşa edilmiştir (Lev.13). EHZ sunağında ise yine yerinde yakılan bireyin dağılan kemikleri, sunağın oturma düzlemine yayılmıştır.

Phokaia,¹¹² Ainos¹¹³ ve Tanagra¹¹⁴ gibi bazı yerleşimlerde benzer yapıda sunak ya da sunak biçiminde inşa edilmiş yapıya rastlanmasına karşın Hellenistik dönem içerisinde sunak biçiminde oluşturulmuş bu mezar geleneği oldukça nadir bir görülen bir uygulamadır. Bazı araştırmacılar bu yapıların ölen bireyin kahramanlık mertebesine yükseltilmesi ile ilişkili yapılar olduğunu belirtirler.¹¹⁵ Buradan hareketle bu yapıların Heroon işlevinde yapılmış küçük ölçekli anıt mezarlar olduğu da akla gelmektedir. Ancak Antandros örneklerinde hem çoklu gömü uygulanması hem de

¹¹⁰ DMK sunağının önerisi için bkz. çizim 6

¹¹¹ Polat ve Polat, 2007

¹¹² Özyiğit 2000, s.3-4 Resim 3 ; yapının restitüsyonu için bkz. Özyiğit-Erdoğan s. 15 Fig.13

¹¹³ Erzen-Başaran 1988, s. 91-92 Resim 21

¹¹⁴ Kurtz-Boardman, s. 237 Fig. 47 b

¹¹⁵ Kurtz-Boardman, s. 237; Özbek, s. 267-268

DCF yapısının üst seviyesinden çıkan bir kadına ait stelin ele geçmesi (Lev. 7c) bu yapıları tanımlarken *sunak biçimindeki mezar yapısı* ifadesini daha güçlü kılar.

Daha önce de söz edildiği gibi; Antandros Nekropolisi'nde Hellenistik dönemle birlikte kremasyon geleneği hızla yaygınlaşmıştır. Gömü geleneğindeki bu hızlı değişim Antandros'a bu dönemde yeni bir topluluğun yerleştiğini düşündürmektedir.¹¹⁶ Sunak yapılarında ele geçen mezarların, tümünün kremasyon olması; bu mimari geleneğinin Antandros'a Hellenistik dönem içerisinde yerleşen topluluk tarafından uygulandığını akla getirmektedir. Bu konuda kesin bir yargıda bulunmak bugün için doğru olmayacaktır. Antandros Melis Nekropolisi'nde ileriki dönemlerde yapılacak çalışmalarda, elde edilecek veriler bu konunun daha iyi anlaşılmasını sağlayacaktır.

Hellenistik dönemde inşa edilen sunak biçimindeki mezar yapılarının maliyetlerinin, MÖ. 5. yüzyılda yapılan piramidal biçimde inşa edilmiş mezar yapılarının maliyetinden az olduğunu söylemek mümkündür. Mezar hediyeleri de bahsedilen dönemler arasındaki ekonomik farkı ortaya koymaktadır. Bu bağlamda Antandros halkının ekonomik gücünün Hellenistik dönemle birlikte düştüğünü söylemek yanlış olmayacaktır. Bu durum kalabalıklaşan nüfusun etkisi olmalıdır.

¹¹⁶ Yıldız – Erdal s.47; Polat 2008, s.277; Polat ve Polat 2007, s.

KATALOG

KATALOG NO: 1 (Fig.1)

Mezar yapısı : 2 No. lu mezar yapısı

Mezar No-tipi : 2 Lahit – İnhumasyon

Buluntu Kodu : ANU 1

Yükseklik : 22.3 cm **Ağız çapı** : 8.8 cm **Dip çapı** : 6.3 cm

Hamur rengi : Alabaster taşı (beyaz)

Tanım : Disk şeklinde ağız tablalı, kısa silindirik boyunlu, torba formulu gövdeli ve hafif düzleştirilmiş dipli. Boyundan gövdeye geçiş keskin. Gövde üzerinde küçük tutamaklara sahip.

Benzer örnekler: Carter, s. 765-766 Fig. 18.4 T 209-10 (MÖ. 440-420)

KATALOG NO: 2 (Fig. 2)

Mezar yapısı : 2 No. lu mezar yapısı

Mezar No-tipi : 2 Lahit – İnhumasyon

Buluntu Kodu : ANU 2

Form : Stemless

Yükseklik : 5 cm **Ağız çapı** : 18.1 cm **Dip çapı** : 9.4 cm

Hamur rengi : 2.5 YR 7/6 açık kırmızı

Firnis rengi : Gley 1 2.5/N siyah

Bezeme : Kabın tamamı siyah firnisli ancak yer yer dökülmüş. Tondoda palmet baskı bezemesine sahip ancak aşınmış durumda. Kaide altındaki rezerve alanda üç konsantirik firnis bant bulunmakta.

Tanım : Düz ağız profilli. Kaideye doğru daralan gövdeli. Gövdenin ortasından çıkan, yukarı doğru kıvrılan karşılıklı iki diagonal kulptan biri eksik. Alçak halka kaideli. Çok parçalı kırıklar yapıştirilmiş, tondo ve gövdede eksik kısımlar bulunmakta.

Benzer örnekler: Agora XII, Fig:5 No:487 (MÖ.430)

KATALOG NO: 3 (Fig. 2)

Mezar No-tipi : 2 Lahit – İnhumasyon

Mezar yapısı : 2 No. lu mezar yapısı

Buluntu Kodu : ANU 3

Form : Stemless
Yükseklik : 4.6 cm **Ağız çapı** : 13.6 cm **Dip çapı** : 5.3 cm
Hamur rengi : 2.5 YR 7/6 açık kırmızı
Firnis rengi : Gley 1 2.5/N siyah
Bezeme : Kabın tamamı siyah firnisle kaplı. Kulplar ve gövdede yer yer firnis döküntüleri oluşmuş. Kaide altındaki rezerve alanda üç konsantirik firnis bant. Tondoda bulunan baskı bezeme birbirine yaylarla bağlı palmet ve yumurta dizisinden oluşmakta.

Tanım: Düz ağız profilli. Kaideye doğru daralan gövdeli. Gövdenin ortasından çıkan yukarı doğru kıvrılan karşılıklı iki diagonal kulpa sahip. Profillendirilmiş alçak kaideli. Çok parçalı kırıkları yapıştırılmış olup gövde üzerinde ve dudakta küçük eksikler.

Benzer örnekler: Agora XII, Fig.5 NO:474-476 (MÖ. 460-430)

KATALOG NO: 4 (Fig. 2)

Mezar yapısı : 2 No. lu mezar yapısı
Mezar No-tipi : 2 Lahit – İnhumasyon
Buluntu Kodu : ANU 4
Form : Stemless
Yükseklik : 5.1 cm **Ağız çapı** : 18.7 cm **Dip çapı** : 9.9 cm
Hamur rengi : 2.5 YR 7/6 açık kırmızı
Firnis rengi : Gley 1 2.5/N siyah
Bezeme : Kabın tümü, tondo dışında, Attika siyah firnisle kaplı . Tondoda birbirine yaylarla bağlı iki sıra palmet baskı bezemesi.

Tanım : Düz ağızlı, kaideye doğru daralan gövdeli. Gövdenin ortasından çıkan, yukarı doğru kıvrılan karşılıklı iki diagonal kulpa sahip. Kulplardan biri ve bu kulbun birleştiği gövdenin bir kısmı yanmadan dolayı kırmızılaşmış. Kulpların üzerindeki firnis biraz aşınmış durumda. Çok parçalı kırıkları yapıştırılmış olup ağız ve gövdede eksikler mevcut.

Benzer örnekler: Agora XII, Fig.5 NO:487 (MÖ. 430)

KATALOG NO: 5 (Fig. 3)

Mezar yapısı : 2 No. lu mezar yapısı
Mezar No-tipi : 2 Lahit – İnhumasyon

Buluntu Kodu : ANU 5

Form : Stemless

Yükseklik : 4.4 cm **Ağız çapı** : 12.8 cm **Dip çapı** : 5 cm

Hamur rengi : 2.5 YR 7/6 açık kırmızı

Firnis rengi : Gley 1 2.5/N siyah

Bezeme : Kabın tamamı Attika siyah firnisle kaplı ancak yer yer firnislerin dökülmüş olduğu görülmekte. Kaidenin alt kısmı rezerve bırakılmış. Merkezde bir nokta ve onu çevreleyen firnis bir bant yer almakta. Tondoda içiçe dört sıra baskı bezemeyi palmet ve yumurta dizisi motifleri oluşturmaktadır

Tanım : Düz ağızlı, kaideye doğru daralan gövdeli. Gövdenin ortasından çıkan, yukarı doğru kıvrılan karşılıklı iki diagonal kulpa sahip. Çok parçalı kırıkları yapıştırılmış olup ağız ve gövdede eksikler mevcut.

Benzer örnekler: Agora XII, Fig.5 NO:481 (MÖ. 420)

KATALOG NO: 6 (Fig. 3)

Mezar yapısı : 2 No. lu mezar yapısı

Mezar No-tipi : 2 Lahit – İnhumasyon

Buluntu Kodu : ANU 6

Form : Stemless

Yükseklik: 5.1 cm **Ağız çapı** : 18.1 cm **Dip çapı** : 9.3 cm

Hamur rengi : 2.5 YR 7/6 açık kırmızı

Firnis rengi : Gley 1 2.5/N siyah

Bezeme : Kabın tamamı Attika siyah firnisli, gövdede yer yer firnis döküntüleri görülmekte. Tondoda birbirine yaylarla bağlanmış palmet ve onları çevreleyen bir sıra dil motifi baskısı mevcut. Kaide altında rezerve alanda iki siyah firnis daire.

Tanım: Düz ağızlı, kaideye doğru daralan gövdeli, profillendirilmiş alçak halka kaideli. Gövdenin iki yanından çıkan yukarı doğru kıvrılan karşılıklı iki diagonal kulp. Çok parçalı kırıklar yapıştırılmış. Gövde üzerinde, ağız kenarında küçük eksikler bulunmakta.

Benzer örnekler: Agora XII, Fig.5 NO:487 (MÖ. 430)

KATALOG NO: 7 (Fig. 4)

Mezar yapısı : 2 No. lu mezar yapısı

Mezar No-tipi : 2 Lahit – İnhumasyon

Buluntu Kodu : ANU 7

Form : Bolsal

Yükseklik : 4.8 cm **Ağız çapı** : 10.8 cm **Dip çapı** : 7.2 cm

Hamur rengi : 2.5 YR 7/6 açık kırmızı

Firnis rengi : Gley 1 2.5/N siyah

Bezeme : Kabın tamamını kaplayan Attika siyah firnisin yer yer döküldüğü görülmekte. Kaide altı rezerve bırakılmış. Bu alanda iki konsantirik firnis bant bulunmakta. Merkez nokta ile belirlenmiş.

Tanım : Düz ağız kenarı, orta kısmında hafif şişkinleşen gövde ve oturma düzlemi dışa çıkıntılı alçak halka kaideye sahip. Ağız kenarından yatay olarak çıkan karşılıklı iki kulpa sahip. Ağızda küçük kırık ve eksikler bulunmakta.

Benzer örnekler: Agora XII, Fig.6 NO:541

Özkan 1993, s.85 No. 162 Lev. 46, 104 (MÖ. 420-400)

KATALOG NO: 8 (Fig. 3)

Mezar yapısı : 2 No. lu mezar yapısı

Mezar No-tipi : 2 Lahit – İnhumasyon

Buluntu Kodu : ANU 8

Form : Stemless

Yükseklik : 4 cm **Ağız çapı** : 12.8 cm **Dip çapı** : 4.7 cm

Hamur rengi : 2.5 YR 7/6 açık kırmızı

Firnis rengi : Gley 1 2.5/N siyah

Bezeme : Kap Attika siyah firnisle kaplı. Gövde ve kulplara fisnis döküntüleri mevcut. Tondoda birbirine yaylarla bağlı palmet ve yumurta dizisi baskı bezemesi bulunmakta. Kaidenin altı rezerve bırakılmış, merkez bir nokta ile belirtilmiş. Çevresinde bir kalın iki ince siyah firnis bant yer almakta.

Tanım : Düz ağızlı, kaideye doğru daralan gövdeli, profillendirilmiş alçak halka kaideli. Gövdenin ortasından çıkan, yukarı doğru kıvrılan karşılıklı iki diagonal kulpa sahip. Parçalı olarak ele geçen kap yapılandırılmış olup ağız kısmında küçük kırıklar mevcut.

Benzer örnekler: Agora XII, Fig.5 NO:474 Decoration Plate:53 NO:537(MÖ.420)

KATALOG NO: 9 (Fig. 4)

Mezar yapısı : 2 No. lu mezar yapısı
Mezar No-tipi : 2 Lahit – İnhumasyon
Buluntu Kodu : ANU 9
Form : Bolsal
Yükseklik : 5.6 cm **Ağız çapı** : 11.1 cm **Dip çapı** : 6.9 cm
Hamur rengi : 2.5 YR 7/6 açık kırmızı
Firnis rengi : Gley 1 2.5/N siyah
Bezeme : Kabın tamamını kaplayan Attika siyah firnisin, gövdenin büyük bölümünde yanmadan dolayı kırmızılaştığı görülmekte. Tondoda baskı bezemesi olarak birbirine yaylarla bağlı yedi palmet motifi bulunmakta. Kaide altı rezerve bırakılmış, bu alanda iki kalın iki ince konsantirik firnis bant bezemeye sahip.
Tanım : Düz ağız kenarı, orta kısmında hafif şişkinleşen gövde ve oturma düzlemi dışa çıkıntılı alçak halka kaideye sahip. Ağız kenarından yatay olarak çıkan karşılıklı iki kulplu. Üç parça olarak ele geçmiş ve yapıştırılmış. Ağızın ve kulplardan birinin bir bölümü kırık ve eksik.

Benzer örnekler: Agora XII, Fig.6 NO:541 (MÖ. 420)

Özkan 1993, s.85 No. 164 Lev. 47, 105 (MÖ. 420-400)

KATALOG NO: 10 (Fig. 4)

Mezar yapısı : 2 No. lu mezar yapısı
Mezar No-tipi : 2 Lahit – İnhumasyon
Buluntu Kodu : ANU 10
Form : Bolsal
Yükseklik : 4.8 cm **Ağız çapı** : 10 cm **Dip çapı** : 7.2 cm
Hamur rengi : 2.5 YR 7/6 açık kırmızı
Firnis rengi : Gley 1 2.5/N siyah
Bezeme : Kabın tamamı Attika siyah firnisli. Kaide altı ortası rezerve olup, iki çember ve merkezde noktadan oluşan firnis bezeme mevcut. Kulp üzerinde firnisin kısmen dökülmüş olduğu görülmekte.
Tanım : Düz ağız kenarı, orta kısmında hafif şişkinleşen gövde ve oturma düzlemi dışa çıkıntılı alçak halka kaideye sahip. Ağız kenarından yatay olarak çıkan karşılıklı iki kulplu. Altı parça halinde ele geçmiş ve yapıştırılmış.
Benzer örnekler: Agora XII, Fig.6 NO:541 (MÖ. 420)

KATALOG NO: 11 (Fig. 4)

Mezar yapısı : 2 No. lu mezar yapısı

Mezar No-tipi : 2 Lahit – İnhumasyon

Buluntu Kodu : ANU 11

Form : Bolsal

Yükseklik : 5 cm **Ağız çapı** : 11.6 cm **Dip çapı** : 7.6 cm

Hamur rengi : 2.5 YR 7/6 açık kırmızı

Firnis rengi : Gley 1 2.5/N siyah

Bezeme : Kabın tamamı Attika siyah firnisli. Kısmen firnisin döküldüğü görülmekte. Tondoda birbirine yaylarla bağlı palmet baskısı bulunmakta. Kaidenin alt kısmı rezerve bırakılmış ve merkezin çevresi, biri kalın diğeri ince, iki konsantrik siyah firnis bantla bezenmiş.

Tanım : Düz ağız kenarı, orta kısmında hafif şişkinleşen gövde ve oturma düzlemi dışa çıkıntılı alçak halka kaideye sahip. Ağız kenarından yatay olarak çıkan karşılıklı iki kulplu. Gövde ve kulplar parçalı olarak ele geçmiş ve yapıştırılmıştır. Tondonun bir bölümü eksik. Ağız kısmı oldukça aşınmış.

Benzer örnekler: Agora XII, Fig.6 NO:541 iç kısmında tondoda eksik olduğu için olasılıkla plate: 550 (MÖ. 420)

KATALOG NO: 12 (Fig. 3)

Mezar yapısı : 2 No. lu mezar yapısı

Mezar No-tipi : 2 Lahit – İnhumasyon

Buluntu Kodu : ANU 12

Form : Stemless

Yükseklik : 5 cm **Ağız çapı** : 17.3 cm **Dip çapı** : 9.5 cm

Hamur rengi : 2.5 YR 7/6 açık kırmızı

Firnis rengi : Gley 1 2.5/N siyah

Bezeme : Kabın tamamı Attika siyah firnisli. Tondoda üç sıra dil motifi bezemesi. Kaide altında merkezdeki rezerve alanda iki konsantrik siyah firnis bantlar.

Tanım : Düz ağız profilli, kaideye doğru daralan gövdeli, profillendirilmiş alçak halka kaideli. Gövdenin ortasından çıkan, yukarı doğru kıvrılan karşılıklı iki diagonal kulpa sahip. Beş parçalı kırık yapıştırılmış olup ağızda ve gövdede küçük

eksikler bulunmakta. Gövde içi, dışı ve kulp üzerinde firnis döküntüleri ve gövde içinde pul pul atmalar mevcut.

Benzer örnekler: Agora XII, Fig.5 NO:487 (M.Ö. 430)

Özkan 1993, s.80-81 No. 143 Lev. 40, 99 (MÖ. 430)

KATALOG NO: 13 (Fig. 1)

Mezar yapısı : 2 No. lu mezar yapısı

Mezar No-tipi : 2 Lahit – İnhumasyon

Buluntu Kodu : ANU 13

Form : Skyphos

Yükseklik : 6.3 cm **Ağız çapı** : 7.5 cm **Dip çapı** : 4.4cm

Hamur rengi : 2.5 YR 7/6 açık kırmızı

Firnis rengi : Gley 1 2.5/N siyah

Bezeme : Attika siyah firnisli. Gövdeden kaideye geçişte kalın rezerve bant üzerinde siyah firnisle yapılmış ışın motifleri. Kaidenin altındaki rezerve alanda merkez siyah firnis nokta ile belirtilmiş ve çevresinde üç konsantrik siyah firnis bant.

Tanım : Düz dudak profili, kaideye doğru daralan derin gövde ve alçak halka kaideye sahip. Ağız kenarına yatay olarak bağlanan karşılıklı iki yatay kulptan biri eksik. Korunmuş kulbun üst kısmında, ağız ve gövdede kırık ve eksikler bulunmakta.

Benzer örnekler: Agora XII, Fig.4 NO:318 (MÖ. 420)

Corinth XIII, s.265, Pl. 66 407- 7,8

KATALOG NO: 14 (Fig. 1)

Mezar yapısı : 2 No. lu mezar yapısı

Mezar No-tipi : 2 Lahit – İnhumasyon

Buluntu Kodu : ANU 14

Form : Amphora

Yükseklik : 24.1 cm **Ağız çapı** : 9 cm **Dip çapı** : 10.6 cm

Hamur rengi : 10 YR 5/2 grimsi kahverengi

Tanım : Düzleştirilmiş hafifi dışa çekik dudağın hemen altında ise keskin bir profil yer almakta. Şişkin oval gövdeye sahip. Keskin profil üzerinden çıkıp omuza bağlanan karşılıklı iki dikey şerit kulp. Alçak konik bir kaideye sahip. Kabın gövdesi ve içi kalkerle kaplı. Yirmi beş parçalı kırık yapılandırılmış gövde ve dudak üzerinde küçük eksiklikler bulunmakta.

KATALOG NO: 15

Mezar yapısı : 2 No. lu mezar yapısı

Mezar No-tipi : 2 Lahit – İnhumasyon

Buluntu Kodu : ANU 17 Pişmiş toprak figürin (kadın başı)

Yükseklik : 2.7 cm **Genişlik** : 1.6 cm **Derinlik** : 3.6 cm

Hamur rengi : 7.5 YR 6/3 Açık kahverengi

Tanım : Az mika katkılı, gözenekli hamura sahip pişmiş toprak figürin. Kadın başı. Çift kalıpla içi dolu olarak üretilmiş. Yüz ve boyun büyük oranda aşınmış. Sol göz korunmuş durumda. Saçlar başın arkasında toplanmış ve başında örtü bulunmakta. Baş örtüsünün ayrımı ile sol yanda alnı ve şakağı çevreleyen saçlar korunmuş. Uzun bir boyna sahip.

Benzer örnekler: Higgins 1969, Kat. No.. 337 – 341

Töppervin 1976, Kat. No.. 7 (MÖ. 5 yüzyılın ikinci yarısı)

KATALOG NO: 16

Mezar yapısı : 2 No. lu mezar yapısı

Mezar No-tipi : 2 Lahit – İnhumasyon

Buluntu Kodu : ANU 18 Pişmiş toprak figürin (kadın başı)

Yükseklik : 2 cm **Genişlik** : 1.6 cm **Derinlik** : 2.1 cm

Hamur rengi : 7.5 YR 6/3 Açık kahverengi

Tanım : İri taneli, az mika katkılı, gözenekli hamura sahip kadın başı. Çift kalıpla içi boş olarak üretilmiş. Yüz detayları korunmamış. Saçlar başın arkasında sivri bir şekilde toplanmış ve başında örtü bulunmakta.

Benzer örnekler: Higgins 1969, Kat. No.. 337 – 341

Töppervin 1976, Kat. No.. 7 (MÖ. 5 yüzyılın ikinci yarısı)

KATALOG NO: 17 (Fig. 5)

Mezar yapısı : 49 No. lu mezar yapısı

Mezar No-tipi : 49 Lahit – İnhumasyon

Buluntu Kodu : BDH 1

Form : Amphora (masa)

Yükseklik : 20.9 cm **Ağız çapı** : 9.2 cm **Dip çapı** : 10.4 cm

Hamur rengi : 2.5 Y 6/1 gri

Perdah rengi : 2.5 Y 3/1 çok koyu gri

Tanım : Dışa doğru genişleyen dik ağızlı, düz dudaklı, ağız boyun arasında belirginleştirilmiş geçişe sahip. Dar boyunlu, üst ve alttan basık küresel gövdeye sahip, alçak konik kaideli. Dudak altından çıkıp omuza bağlanan karşılıklı iki dikey kulba sahip. Kabın tüm yüzeyinde yer yer dökülmeler mevcut. Özellikle bir yüzü oldukça aşınmış. Gövde altı ve kaidenin bir kısmı eksik. Boyunda yüzeysel iki ince plastik bant bulunmakta.

KATALOG NO: 18 (Fig. 5)

Mezar yapısı : 49 No. lu mezar yapısı

Mezar No-tipi : 49 Lahit – İnhumasyon

Buluntu Kodu : BDH 2 - Bronz strigilis

Uzunluk : 19.2 cm

Tanım : Bronz strigilis. Kulp açıklığı parmakların rahat kavrayabileceği kadar geniş değildir. Dar açılıdır, eklenti bölümü yuvarlak ve üzerinde biri küçük toplam üç delik vardır, bu delikler kulbu kaşığa tutturma amaçlıdır, eklenti kaşıktan kopmuştur. Geniş bir kaşığa sahiptir. Strigilis'in ön kısmında kaşık-kulp birleşme yerinde kaşık dikdörtgen şeklindedir.

KATALOG NO: 19 (Fig. 5)

Mezar yapısı : 49 No. lu mezar yapısı

Mezar No-tipi : 49 Lahit – İnhumasyon

Buluntu Kodu : BDH 3 - Bronz strigilis

Uzunluk : 19.9 cm

Tanım : Bronz strigilis. Kulp açıklığı parmakların rahat kavrayabileceği kadar geniş değildir, kulbun ön kısmı arkaya göre geniştir. Kulbun en geniş kısmı kulbun tepedeki geçiş noktasındadır, kulbun eklentisi sivri yaprak şeklindedir. Strigilis'in genelinde "L" formu vardır, kaşığın ucu yukarı doğru devam eden tiptendir, kaşık içi derin verilmiştir.

KATALOG NO.: 20 (Fig. 6)

Mezar yapısı : 49 No. lu mezar yapısı (ilişkili)

Mezar No-tipi : 102 – kremasyon (birincil)

Buluntu Kodu : BRU 1

Form : İonia füze tipi alabastron

Yükseklik : 15,8 cm **Ağız çapı:** 2,2 cm **Dip çapı** : 0,2 cm

Hamur rengi : 10 YR 6/4 açık sarımsı kahverengi – 10 YR 4/2 koyu grimsi kahverengi

Astar rengi : 10 YR 3/6 koyu kırmızı ve beyaz boya

Bezeme : Gövdenin üst kısmında (boyun) üç yiv,gövdenin en şişkin yerini sınırlandıracak şekilde yerleştirilmiş, üstte ve altta üçer yiv bulunmaktadır. Yivlerin içinde az korunmuş beyaz boya bulunmaktadır. Ağız tablasında, deliğin etrafında tek yiv yer almaktadır.

Tanım : Torpido (iğ) formu olan alabastron, küçük ağız tablalı ve dar deliklidir. Ağız altından itibaren genişleyen, karından sonra tekrar daralan ince uzun gövdeli ve sivri diplidir.

Benzer örnekler: Hürmüzlü 2003, s.369 Fig 38 : 173/2 (MÖ.620-200)

Furtwangler 1980, 204,no. I/38 Lev. 41:4 (MÖ.630-620)

Samos VI, 1, 18-19 Lev.35 271

Assos, Fig. 42:766 (MÖ. 600-580)

Vroulia, 153 Fig, 50 Vroulia örneğinde yivler arasında tarama çizgiler bulunmaktadır.

Orlandini, s.96 LV-III-Fig. 23

Clara Rhodos III, 58 Fig 49

KATALOG NO: 21 (Fig. 6)

Mezar yapısı : 49 No. lu mezar yapısı (ilişkili)

Mezar No : 102 – kremasyon (birincil)

Buluntu Kodu : BRU 2

Form : İonia füze tipi alabastron

Yükseklik : 17,7 cm **Ağız çapı** : 2,7 cm **Dip çapı** : 0,3 cm

Hamur rengi : 10 Y 5/1 gri – 10 YR 6/3 açık kahverengi- 7.5 YR 3/2 koyu kahverengi

Astar rengi : Yivlerde beyaz boya

Bezeme : Gövdenin üst kısmında (boyun) üç yiv, gövdenin en şişkin yerini sınırlandıracak şekilde yerleştirilmiş üstte ve altta üçer yiv bulunmaktadır. Yivlerin içinde az korunmuş beyaz boya bulunmaktadır. Ağız tablasında, deliğin etrafında tek yiv yer almaktadır.

Tanım : Torpido (iğ) formlu olan alabastron, küçük ağız tablalı ve dar deliklidir. Ağız altından itibaren genişleyen, karından sonra tekrar daralan ince uzun gövdeli ve sivri diplidir.

Benzer örnekler: Hürmüzlü 2003,s.369 Fig 38 : 173/2 (MÖ.620-600)

Furtwangler 1980, 204,no. I/38 Lev. 41:4 (MÖ.630-620)

Samos VI, 1, 18-19 Lev.35 271 ayıca Antandros örneklerine benzer diğer alabastronlar için Samos VI, 18-19 Lev. 35:268- 269

Assos, Fig. 42:766 (MÖ. 600-580)

Vroulia, 153 Fig, 50 Vroulia örneğinde yivler arasında tarama çizgiler bulunmaktadır.

Orlandini, s.96 LV-III-Fig. 23

Clara Rhodos III, 58 Fig 49

KATALOG NO: 22 (Fig. 6)

Mezar yapısı : 49 No. lu mezar yapısı (ilişkili)

Mezar No : 102 – kremasyon (birincil)

Buluntu Kodu : BRU 9

Form : Korinth üretimi Kothon

Yükseklik : 6,3 cm **Ağız çapı** : 15,1 cm **Dip çapı** : 8 cm

Hamur rengi : Gley 1 7/ 10 Y açık yeşilimsi gri. (Yanmadan dolayı)

Astar rengi : Gley 1 2,5/N siyah

Bezeme : Çok az siyah firnis ve çok az kazıma çizgi korunmuş. Ağızın içeri döndüğü noktada alt alta altı adet ince siyah banda sahip. Bezemeler anlaşılmemektedir.

Tanım : Çok kırıklı ve gövdenin büyük bir kısmı eksik olarak ele geçmiştir. İçe dönük ağız profiline sahip olan kabın gövdeye geçiş kısmı yuvarlatılmıştır. Gövde konik formludur. Üç adet makara kulba sahiptir. Ancak üçüncü kulp çıkışından itibaren korunmamıştır. Kulpların ortasına çok ince bir delik yapılmıştır. Kulplar kabın etrafına asimetrik olarak yerleştirilmiştir. Kabın dip kısmı ise geniş halka kaide biçimindedir.

Benzer örnekler: Payne NC, s. 298 Fig. 135 No:722 (Erken korinth MÖ. 625-600)

KATALOG NO: 23 (Fig. 7)

Mezar yapısı : DMK kodlu mezar yapısı

Mezar No-tipi : 212 – Urne Kremasyon

Buluntu Kodu : DSB 1

Form : Stamnos(küçük)

Yükseklik : 20.2 cm. cm **Ağız çapı** : 11.2 cm **Dip çapı** : 9.6 cm

Hamur rengi : Gley 1 5/N gri

Astar rengi : 5 Y 6/6 zeytin sarısı

Bezeme :Ağzın, kulpların, gövdenin ve kaidenin bazı bölümlerinde firnis korunmuş, fazla pişmeden dolayı camlaşmış ve yeşil renkli sır görünümünü almıştır.

Tanım : Dışa uzatılmış geniş ağız tablalı, ağzın üstünde gövdeye geçişte küçük bir çıkıntı bulunmakta, şişkin, bodur gövdeli, ağzın biraz altında iki adet yatay geniş şerit kulplu, kulplar üzerinde birer adet plastik yiv yer almakta, oturma düzlemi düzleştirilmiş halka kaideli, gövdenin altında bir adet yatay yiv bulunmakta. Çok parçalı kırık birleştirildi. Dudak kenarında, kaide ve gövde de eksikler bulunmakta.

Benzer örnekler: Agora XXXIII, Fig. 28, Pl.23 no. 167 (ca. MÖ. 150-110)

Samothrake 1998, s. 303-305, S175-1 (MÖ. ca. 1.yüzyıl)

Samothrake 1998, s.312-313 S180-1 (MÖ. 1.yüzyıl)

Yağız 2005, s.77 Kat. No. 21 Fig. 11b Lev 11 a

KATALOG NO: 24 (Fig. 7)

Mezar yapısı : DMK kodlu mezar yapısı

Mezar No-tipi : 212-Urne Kremasyon

Buluntu Kodu : DSB 3

Form : Kase

Yükseklik : 4.9 cm **Ağız çapı** : 6.3 cm **Dip çapı** : 2.9 cm

Hamur rengi :10 R 4/4 weak red/ Ağız kenarındaki bant regi: 5 YR 5/4 kırmızımsı kahverengi

Astar rengi : Gley 2 4/10 BG koyu yeşilimsi griden Gley 1 5/10 Y yeşilimsi griye

Bezeme : Ağız kısmında altta ince beyaz bir bant ile sınırlandırılan rezerve bir bant bulunmakta, gövdenin içi astarlı, dış yüz daldırma olarak yapılmış astara sahip, astar bazı yerlerde akmış, astar fazla pişmeden dolayı yeşilimsi bir renk almıştır.

Tanım : Fazla pişmeden dolayı camlaşmış hamura sahip, içe dönük ağızlı, yuvarlatılmış dudaklı, halka kaideli, pişmeden dolayı kaide altında ve ağızdan gövdeye geçişte çıkıntı bulunmakta, ağız kısmında eksiklikler bulunmakta.

KATALOG NO: 25

Mezar yapısı : DMK kodlu mezar yapısı (ilişkili)

Mezar No-tipi : 210 Lahit- İnhumasyon

Buluntu Kodu : DSD 1 (Fig. 8)

Form : Cup-Kantharos (geniş ağızlı, boncuklu)

Yükseklik : 9.9 cm **Ağız çapı** : 9.0 cm **Dip çapı** : 5.4 cm

Hamur rengi : 2.5 YR 6/6 açık kırmızı

Firnis rengi : Gley 1 2.5/N siyah

Bezeme : İçi ve dışı Attika siyah firnisli, kaide oturma düzlemi rezerve bırakılmış, kaideden gövdeye geçişte rezerve bir banta sahip, içte tondo da 4 adet palmet motifinin çevresi rulet tırtır ile çevrelenmiş, kulplar üzerinde, dudakta ve gövde üzerinde firnis aşınmış, kulpların çıkış yerlerinde çatlaklar görünmekte.

Tanım : Attika üretimi, hafif dışa dönük dudaklı, geniş ağızlı, ağzın dış kısmı profillendirilmiş ve boncuk için içi boş bırakılmıştır. İçbükey silindirik boyunlu, sıg gövdeli, çift profilli kaideli, kaide gövdeye geçişte içbükey profilli, kaide üzerinde ve kaideden gövdeye geçişte bir adet yiv bulunmakta, gövde üzerinde çift çıkış yaparak yükselen ve ağzın biraz üzerinde içbükey dönüş yapan dikey iki adet kulba sahip, kaide altında küçük bir nipple(meme ucu şekli) bulunmakta, içte gövdeden boyuna geçişte bir adet yive ve profillendirmeye sahip.

Benzer örnekler: Schäfer, s. 38 Tafel 6, C22, C22A (MÖ. 4. yüzyılın ikinci çeyreği)

KATALOG NO: 26 (Fig. 8)

Mezar yapısı : DMK kodlu mezar yapısı (ilişkili)

Mezar No-tipi : 210 Lahit- İnhumasyon

Buluntu Kodu : DSD 2

Form : Cup-Kantharos (dar ağızlı, boncuklu)

Yükseklik : 11.3 cm **Ağız çapı** : 7.2 cm **Dip çapı** : 4.8 cm

Hamur rengi : 2.5 YR 6/6 açık kırmızı

Firnis rengi : Gley 1 2.5/N siyah

Bezeme : İçi ve dışı Attika siyah firnisli, kaide oturma düzlemi ve gövdeye geçişte yivin olduğu bölüm rezerve bırakılmış, içte tondoda 4 adet palmet motifini rulet tırtır bezemesi çevrelemekte, kulpların çıkış yerlerinde, dudakta ve kulpların bazı yerlerinde firnis kalkmış.

Tanım : Attika üretimi, hafif dışa dönük dudaklı, dar, yüksek ve profillendirilmiş ağızlı, içbükey kısa boyunlu, sığ gövdeli, çift profilli kaidye sahip, kaide gövdeye geçişte profilli, kaide oturma düzleminde bir adet sığ yiv bulunmakta, kaide üzerinde ve gövdeye geçişte bir adet yiv bulunmakta, gövdeden çift çıkış yaparak yükselen ve ağız hizasında içbükey dönüşe sahip dikey iki adet kulba sahip, içte gövdeden boyuna geçişte profillendirilmiş.

Benzer örnekler: Schäfer, s. 38 Tafel 6, C22, C22A (MÖ. 4. yüzyılın ikinci çeyreği)

KATALOG NO: 27 (Fig. 8)

Mezar yapısı : DMK kodlu mezar yapısı (ilişkili)

Mezar No-tipi : 210 lahit- İnhumasyon

Buluntu Kodu : DSD 3

Form : Pelike

Yükseklik : 24.07 cm **Ağız çapı** : 13.4 cm **Dip çapı** : 11.2 cm

Hamur rengi : 7.5 YR 6/6 kırmızımsı sarı

Firnis rengi : Gley 1 2.5/N siyah

Bezeme : Özensiz olarak yapılmış kırmızı figür tekniğinde bezemeye sahip, ağzın sarkan kısmı rezerve bırakılmış, bu rezerve alana yumurta dizisi yapılmış, yumurta dizisi içinde 4 adet yumurta motifinin içi boş bırakılmış, boynun her iki tarafında da üstte ana sahneyi sınırlayan rezerve alan üzerine yapılmış yumurta dizisi yer almakta, yumurta dizilerinin arasında büyüklü küçüklü noktalar bulunmakta, boyundaki bu bantlar içinde bir yüzde 5 adet yumurta motifi yer alırken, diğer yüzde 9 adet yumurta motifi bulunmakta. Bu bantların altında ana sahne yer almakta, ana sahne altta yine rezerve bir bant içine yapılmış yumurta motifleri ile sınırlandırılmış,

kaide altı rezerve bırakılmış, kabın tamamına sürülen siyah firnis özensiz sürüldüğü için bazı bölümlerde bezeme ve figürlerin üzerinede gelmiştir.

Ana Sahne: Olasılıkla sola doğru oturan bir kadın figürü yer almakta, başını geriye doğru çevirmiş, sol elinde bir thrysos tutmakta(figür aşındığı için tam anlaşılamıyor), kadının sağında ayakta çıplak olarak, kadına dönük duran, bir silenos bulunmakta, vücudun yükünü sol ayak üzerine vermiş ve bir ayağını geriye doğru atmıştır, sol elinde bir thrysos tutmaktadır, kadının solunda yine çıplak olarak ayakta duran ve kadına doğru dönük (sağa) bir satyr figürü yer almakta, satyr'ün de bir ayağı geriye doğru atılmış ve vücudunun yükünü sağ ayağı üzerine vermiştir. Elinde bir içki kadehi tutmaktadır. Bu sahne arka yüzdeki sahneye göre daha özenli yapılmıştır.

Tanım : Attika üretimi, dışa sarkık ağızlı, yuvarlatılmış dudaklı, ağzın üst kısmında bir adet yiv bulunmakta, ağızdan boyuna yumuşak geçişli, içbükey kavisli, kısa, silindirik boyunlu, torba gövdeli, alçak halka kaideli, kaidenin dış yüzünde iki adet sığ yiv bulunmakta, boynun üst kısmından başlayıp, ağız altına kadar yükselerek dönen ve gövdenin üst kısmında son bulan iki adet dikey şerit kulplu, kulbun gövdeye birleştiği yer üçgen şeklinde yapılmış kulp üzerinde dikey olarak yapılmış plastik bir yiv bulunmakta. Gövde kısmı çok parçalı olarak ele geçmiştir, ağzın üstünde, boynun iç yüzünde, gövde üzerinde, kaide ve kaide altında bazı bölümlerde (gövde de figürlerin olduğu kısımda yoğunlukta) kilin üst kısmı atmıştır. Gövde üzerinde küçük eksiklikler bulunmakta.

Benzer örnekler: Form: Carter, s. 34 P37, T 352-1

KATALOG NO: 28 (Fig. 8)

Mezar yapısı : DMK kodlu mezar yapısı (ilişkili)

Mezar No-tipi : 210 Lahit- İnhumasyon

Buluntu Kodu : DSD 4

Form : Bolsal

Yükseklik : 6 cm **Ağız çapı** : 12.3 cm **Dip çapı** : 7.6 cm

Hamur rengi : 2.5 YR 5/6 kırmızı

Firnis rengi : Gley 1 2.5/N siyah

Bezeme : İçi ve dışı Attika siyah firnisli, kaide oturma düzleminde yeralan yiv rezerve bırakılmış, gövde altına geçişte ince rezerve bir bant bulunmakta, bu bantın hemen üstünde yarım olarak yapılmış daha ince rezerve bir bant yer almakta, iç kısımda tondoda baskı bezeme olarak yapılmış birbirine dallarla birleşen 4 adet palmet motifi bulunmakta, palmetlerin etrafı bir sıra rulet bezemesi ile çevrelenmiş, dudak kısmında, kulplarda ve kaide altında firnis aşınmış, gövde üzerinde pişmeden önce oluşmuş ezilmiş bir alan bulunmakta

Tanım : Attika üretimi, düz ağızlı, hafif dışa dönük dudaklı, ağız altında yer alan iki adet yatay "U" şeklinde silindirik kulplu, dışta profillendirilmiş alçak halka kaideli, kaide oturma düzleminde derin bir yiv bulunmakta, gövde altına kadar düz inen gövde, gövde altında daralmaktadır. Gövdenin bir kısmı kırık olarak ele geçmiş, kırık parçalar birleştirilmiştir, dudağın iç kısmında küçük bir eksik bulunmaktadır.

Benzer örnekler: Agora XII, Fig.6 NO:541

KATALOG NO: 29 (Fig. 9)

Mezar yapısı : DMK kodlu mezar yapısı

Mezar No-tipi : 210 A – Urne Kremasyon

Buluntu Kodu : DSI 1

Form : Stamnos

Yükseklik : 28.9 cm **Ağız çapı** : 15.2 cm **Dip çapı** : 12.6cm

Hamur rengi : 10 R 5/6 kırmızı

Tanım : Dışa uzatılmış geniş ağız tablalı, ağzın üstünde plastik bir yiv(kapak oturma yeri) bulunmakta, kaideye doğru daralan gövdeye ve ağzın biraz altında iki yatay şerit kulpa sahip, kulplar üzerinde birer adet plastik çıkıntı(yiv) bulunmakta, oturma düzlemi yuvarlatılmış konik kaideli, çok parçalı kırık olarak ele geçmiş, kırık parçalar birleştirilmiştir, kaidede ve gövdede çok küçük eksikler bulunmaktadır.

Benzer örnekler: Samothrake 1998, s.267-269 S155 A-1

Yağız 2005, Kat. No. 23 Fig.13 Lev.12 a

Kızıl, s. 257-271 resim 7 (ağız kısmı bu örnekte daha yüksek)

KATALOG NO: 30 (Fig. 9)

Mezar yapısı : DMK kodlu mezar yapısı

Mezar No-tipi : 210 A – Urne Kremasyon

Buluntu Kodu : DSI 2

Form : Kase

Yükseklik : 7.1 cm **Ağız çapı** : 16.6 cm **Dip çapı** : 6.2cm

Hamur rengi : 2.5 YR 6/4 açık kahverengiden 2.5 YR 7/6 açık kırmızıya

Astar rengi : 2.5 YR 2.5/1 kırmızımsı siyahtan 10 R 4/6 kırmızıya

Bezeme : Ağız kısmında daldırma olarak yapılmış kırmızı astarlı

Tanım : İçe çekik ağızlı, düz dudaklı, dudağın iç kısmı keskin bırakılmış, içte dudağın hemen altında ince bir yiv bulunmakta, derin gövdeli oturma düzlemi düzleştirilmiş alçak halka kaideli, yapım hatasından dolayı kaide çevresinde çıkıntılar bulunmakta, gövde üzerinde pişmeden dolayı oluşmuş hava kabarcıkları bulunmakta.

KATALOG NO: 31

Mezar yapısı : DMK kodlu mezar yapısı

Mezar No-tipi : 213 - Kremasyon (birincil)

Buluntu Kodu : DSY 1 (Bronz sikke)

Çap : 1.9₅ cm. **Kalınlık**: 0.3 cm. **Ağırlık**: 5.59 gr.

Tanım : **Ön Yüz**: Profilden, sağa doğru defne çelenkli Apollon Σχιζαίος başı.

Arka Yüz: ANTANΔPIΩN Profilden, sağa doğru ağız açık aslan başı. Alt kısımda sarmaşık yaprağı bulunmakta.

Benzer örnekler: Sear 1979, No. 4041

Head, s.448

SNGAul, Tafel 46, No.1493

KATALOG NO: 32

Mezar yapısı : EAH kodlu mezar yapısı (ilişkili)

Mezar No-tipi : 225 - Kremasyon (birincil)

Buluntu Kodu : EID 1 (Bronz sikke)

Çap : 1.5 cm. **Kalınlık**: 0.3 cm. **Ağırlık**: 3.72 gr.

Tanım : **Ön Yüz**: Profilden, sağa doğru, defne çelenkli Apollon başı.

Arka Yüz: Baş kısmı tam olarak korunmamış olmakla birlikte, boynunun duruş şeklinden anlaşıldığı üzere, otlayan bir at tasviri yer almaktadır. Atın üst kısmında Α [ΛΕΞ] seçilebilmektedir.

Benzer örnekler: SNGAul, Tafel 45, No. 1458

MacDonald, s.290, No. 2

Tekin, Levha XXVIII, No. 300

KATALOG NO: 33 (Fig. 12)

Mezar yapısı : EAH kodlu mezar yapısı (ilişkili)

Mezar No-tipi : 225 - Kremasyon (birincil)

Buluntu Kodu : EID 2

Form : Khytridion

Yükseklik : 6.1 cm **Ağız çapı** : 4.9 cm **Dip çapı** : 4 cm

Hamur rengi : 10 YR 6/4 açık sarımsı kahverenginden, 10 YR 5/2 grimsi kahverengiye değişiyor

Firnis rengi : Gley 1 2.5/N siyahtan, 10 R 2.5/1 kırmızı siyaha değişiyor

Bezeme : Ağız içinde ve gövdenin bazı yerlerinde firnis izleri görülmekte.

Tanım : Dışa çekik ağızlı dudak kısmı yuvarlatılmış, kısa boyunlu, aşağı doğru genişleyen şişkin sarkık gövdeli, düz dipli, dudaktan çıkıp hafif yükseldikten sonra gövdeye birleşen yassı şerit kulplu.

KATALOG NO: 34 (Fig. 10)

Mezar yapısı : EAH kodlu mezar yapısı

Mezar No-tipi : 226 A – Urne Kremasyon

Buluntu Kodu : EJM 1

Form : Amphora

Yükseklik : 23.3 cm **Ağız çapı** : 14.9 cm **Dip çapı** : 10.6cm

Hamur rengi : 5 YR 5/6 sarımsı kırmızıdan 10 R 6/6 açık kırmızıya

Astar rengi : 10 YR 8/1 beyaz

Bezeme : Rengi: 2.5 YR 5/6 kırmızı. Ağızdan boyna geçişte ince plastik bir çıkıntı bulunmakta. Dudaktan bu çıkıntıya dek kırmızı bir banta sahip, omuzda defne yaprağı çelengi bezemeli, yaprakların arası nokta bezemeli, kulpların üzeri yatay çizgilerle bezenmiş, kulp çıkışlarından sallanan iki yaprakla fiyonk oluşturulmuş, omuzda kulpların altında birer fiyonk motifi ile diğer taraftaki bezemeye geçiş sağlanmış, omuzda kulbun altında iki yatay ince bant bulunmakta, gövdenin altına dek tüm bezeme beyaz astar üzerinde, astarın bitişinden itibaren gövde altında geniş kırmızı renkte bir bant, altında geniş rezerve alan, kaideye geçişte geniş yatay bir bantla bezeme sonlandırılmış. Omuz üzerinde kabın iki tarafında farklı bezemeler

görülmektedir. Bir yüzde daire, iki dikey, kısa çizgi, bir daire olmak üzere alternatif olarak bezenmiş bir dizi bulunmakta. Diğer yüzde ise kulpların altında birer tane, bir tane de ortada olmak üzere üç fiyonk motifi girland motifi ile birleşmektedir.

Tanım: Geniş, dışa çekik ağzı dışta kalınlaştırılmış ve dışta dudak kısmı düzleştirilmiş, boyna geçişi keskin. Geniş kısa boyunlu, omuzda şişkinleşmeye başlayan ovaoid gövdeli, omuzdan boyna dikey, şerit, karşılıklı iki kulplu, yüksek konik kaideli, kaidenin altı merkeze doğru şişkinleştirilmiş, kabın yüksekliği bir tarafta 23.5 cm. iken diğer tarafta 22.6 cm. olması formda bozukluğu göstermektedir.

Benzer örnekler: form: Agora XXXIII, s. 257-258 Fig. 20, Pl.19 no.128 (ca. MÖ. 110-40)

KATALOG NO: 35 (Fig. 10)

Mezar yapısı : EAH kodlu mezar yapısı

Mezar No-tipi : 226 A – Urne Kremasyon

Buluntu Kodu : EJM 2

Form : Kase

Yükseklik : 5.5 cm **Ağız çapı :** 12.4 cm **Dip çapı :** 6 cm

Hamur rengi : 2.5 YR 6/6 açık kırmızı

Firnis rengi : 2.5 YR kırmızıdan 7.5 YR 6/4 açık kahverengiye değişiyor

Bezeme : Dudak kısmında uygulanan daldırma firnis içe ve dışa akmış.

Tanım : İçe çekik dudaklı, dudak kısmı hafif sivriltilmiş, alçak halka kaideli, derin gövdeli tondonun altı hafif dışa doğru profillendirilmiş, pişmeden dolayı hamurda ve firniste farklar oluşmuş.

Benzer örnekler: Rotroff-Oliver, s.27, Pl.8 No.41 (MÖ. 2.yüzyıl sonu MÖ. 1. yüzyıl başı)

KATALOG NO: 36 (Fig.11)

Mezar yapısı : EAH kodlu mezar yapısı

Mezar No-tipi : 226 B – Urne Kremasyon

Buluntu Kodu : EJM 1

Form : Stamnos

Yükseklik : 26.5 cm **Ağız çapı :** 12.3 cm **Dip çapı :** 11.5 cm

Hamur rengi : 5 YR 6/6 kırmızımsı sarı

Firnis rengi : 2.5 YR 5/6 kırmızıdan, 7.5 YR 6/6 kırmızımsı sarı

Bezeme : Renk : 5 YR 8/2 pembemsi beyaz, 5 YR 6/6 kırmızımsı sarı. Omuzda dalga şeklinde bezemeye sahip, gövde ise alternatif olarak iki renkte yapılmış yatay bantlara sahip

Tanım : Dışa taşkın geniş ağız tablalı, dudağın altında ve gövdeye geçişte bir yivle profillendirilmiş, dudak altında şişkinleşmeye başlayan gövde kaideye doğru daralmakta, omuz üzerinde yatay iki kulp yer almaktadır. Konik kaideli.

Benzer örnekler: Agora XXXIII, 97, Fig. 28. (M.Ö. 150–100)

KATALOG NO: 37 (Fig.11)

Mezar yapısı : EAH kodlu mezar yapısı

Mezar No-tipi : 226 B – Urne Kremasyon

Buluntu Kodu : EJA 2

Form : Kase

Yükseklik : 5.6 cm **Ağız çapı** : 13.2 cm **Dip çapı** : 6 cm

Hamur rengi : 2. 5 YR 6/6 açık kırmızıdan, 7.5 YR 6/4 açık kahverengiye değişiyor

Firnis rengi : 10 R 4/6 kırmızıdan, 7.5 YR 7/4 pembeye değişiyor

Bezeme : Dudak kısmında daldırma firnisli.

Tanım : İçe çekik ağızlı, dudağı yuvarlatılmış, derin gövdeli, daldırma firnisli, firnis içte ve dışta akmış ve pişirme nedeniyle firniste ve hamurda renk değişimleri olmuş.

Benzer örnekler: Rotroff-Oliver, s.27, Pl.8 No.41 (MÖ. 2.yüzyıl sonu MÖ. 1. yüzyıl başı)

KATALOG NO: 38 (Fig.11)

Mezar yapısı : EAH kodlu mezar yapısı

Mezar No-tipi : 226 B – Urne Kremasyon

Buluntu Kodu : EJA 3

Form : Unguentarium

Yükseklik : 19.5 cm **Ağız çapı** : 2.3 cm **Dip çapı** : 1.7 cm

Hamur rengi : 5 YR 6/6 kırmızımsı sarı

Tanım : Mantar ağızlı, uzun silindirik boyunlu, boyundan omuza yumaşak geçişli, ovalid uzun gövdeli, uzun, ince, silindirik ayaklı, düz dipli, ayaktan dibe geçişli dışbükey profillendirilmiş, kabın bir tarafta 19.4 cm. olması diğer tarafta olması diğer tarafta 19.6 cm. olması hatalı olduğunu göstermektedir.

Benzer örnekler: Agora XXXIII, Fig. 63 No: 440 İ.Ö. 210–160 (Bu tip unguentariumlar Kategori 4 içinde ve M.Ö. 215–150 yılları arasında değerlendirilmiştir.)

Tavukçu 2006, s.93, Kat. No. 106 Çizim 52, Levha 44, Resim 144 (MÖ. 2 yüzyıl)

Agora XXXIII, s. 298 Fig. 67 Pl. 55 No.510 (MÖ. Ca 115-50)

KATALOG NO: 39 (Fig.11)

Mezar yapısı : EAH kodlu mezar yapısı

Mezar No-tipi : 226 B – Urne Kremasyon

Buluntu Kodu : EJM 4

Form : Kase

Yükseklik : 5.7 cm **Ağız çapı** : 12.8 cm **Dip çapı** : 5.4 cm

Hamur rengi : 2.5 YR 2.5/1 kırmızımsı siyahtan, 2.5 YR 5/6 kırmızıya geçiyor

Firnis rengi : 2.5 YR 3/3 koyu kırmızı kahverengi

Bezeme : Dudak kısmından gövdeye doğru dışta kısa bir bölümde kırmızımsı kahverengi firnisli

Tanım : İçe çekik dudağı hafif sivriltilmiş, yüksek gövdeli, iki parça halinde, alçak halka kaideli, oturma düzleminde kaidede bir yivle profillendirilmiş. Kabın parçaları tam olarak ele geçmemiştir.

Benzer örnekler: Hayes, s.24, Fig. 13 No. 17 (MÖ. 2. yüzyılın ortaları)

KATALOG NO: 40 (Fig. 12)

Mezar yapısı : EHZ kodlu mezar yapısı

Mezar No-tipi : 233 – kremasyon (birincil)

Buluntu Kodu : EPB 1

Form : Unguentarium

Yükseklik : 18.9 cm **Ağız çapı** : 2.3 cm

Hamur rengi : 5 YR 7/6 kırmızımsı sarı

Tanım : Mantar geniş ağızlı, silindirik uzun boyunlu, uzun ovoid gövdeli, uzun silindirik, içi dolu ayaklı, dibe doğru ince plastik bir çıkıntı, ince bir yive sahip, düz dibin bir kısmı kırılmış, gövdede eksiklikler var.

Benzer örnekler: Agora XXXIII, Fig. 65, Pl.53 no. 476 (ca. MÖ. 150-85)

Scherrer, s.89 Tafel 56 – 718 (MÖ. 2. yüzyıl)

KATALOG NO: 41 (Fig. 12)

Mezar yapısı : EHZ kodlu mezar yapısı

Mezar No-tipi : 233 – kremasyon (birincil)

Buluntu Kodu : EPB 2

Form : Khytridion

Yükseklik : 5 cm **Ağız çapı** : 5.2 cm **Dip çapı** : 3.1 cm

Hamur rengi : Gley 2 5/10B mavimsi griden 2.5 Y 6/3 açık sarımsı kahverengiye değişiyor.

Tanım : Hafif dışa çekik dudaklı, geniş ağızlı, çok kısa, geniş boyunlu, sığ geniş gövdeli, düz dipli, dudaktan çıkıp yükseldikten sonra omuza birleşen yassı dikey kulplu.

KATALOG NO: 42 (Fig. 12)

Mezar yapısı : ELS kodlu mezar yapısı

Mezar No-tipi : 229 - kremasyon (birincil)

Buluntu Kodu : EON 1

Form : Unguentarium

Yükseklik : 11.8 cm **Ağız çapı** : 2.3 cm **Dip çapı** : 2.5 cm

Hamur rengi : 7.5 YR 7/4 pembe

Tanım : Mantar ağızlı, uzun silindirik boyunlu, en şişkin noktası omuzu olan ovoid gövdeli, alçak konik kaideli, tam olarak korunmuş.

Benzer örnekler: Agora XXXIII, Fig. 66, Pl.54 no. 487 (ca. MÖ. 250-170)

Dündar, s.92, Lev. XVII (2. yüzyıl sonu)

KAYNAKLAR

- Agora XII B.Sparkes-L.Talcott, *Black and Plain Pottery of the 6th,5th and 4th Centuries B.C. The Athenian Agora, VolumeXII*, Princeton, 1970.
- Agora XXXIII S.I. Rotroff, *Hellenistic Pottery: The Plain Wares, VESSELS FOR LONG-TERM STORAGE Athenian Agora Volume XXXIII* ,Princeton, New Jersey 2006
- Assos F. Utili, *Die archaische Nekropole von Assos, Asia Minor Studien 31* (Bonn, 1999)
- Başaran ve Tavukçu 2007 C. Başaran – A.Y. Tavukçu “Parion kazısı 2005” 28. *KST (I. Cilt)* Ankara 2007
- Byzantion Stephanos Byzantion, *Etnikon*, Chicago, Illinois, MCMXCII
- Carter J.C. Carter, *The Chora of Metoponto, The Nekropoleis Volume II*, ed. J.C. Carter, J. Morter, A.P. Toxey, Texas 1998
- Clara Rhodos III G. Jacopi, *Clara Rhodos III. “Scavi nella Necropoli di Jalisso 1924-1928”* Rhodes, 1931)
- Cook J.M. Cook, *The Troad, An Archaeological and Topographical Study*, Oxford, 1973

- Corinth XIII C.E.Blegen, H.Palmer, R.S.Young, *The North Cemetery.Corinth Volume XIII* (Princeton, 1964)
- Doğer E. Doğer, *Antik Çağda Amphoralar*, İzmir, 1991
- Diodoros XII, Diodorus Siculus., *Bibliothekes Historikes*, Trsl. C.H. Oldfather, London 1957, (Loeb).
- Dündar E.Dündar, *Hellenistik ve Roma Dönemleri Patara Unguentariumları* Aydın 2006, (Yayınlanmamış Yüksek Lisans Tezi)
- Erzen-Başaran 1988 Arif Erzen-Sait Başaran, “Enez (Ainos) Kazıları, 1987 Yılı Çalışmaları” *10. Kazı Sonuçları Toplantısı 2. Cilt*, s.89-107, Ankara 1988
- Erzen-Başaran 1989 Arif Erzen- Sait Başaran, “1988 Yılı Enez Kazı Çalışmaları” *11. Kazı Sonuçları Toplantısı 2. Cilt*, s.107-123, Antalya 1989
- Evren ve İçten 1998 A. Evren – C. İçten, “Selçuk-Efes 3447 Parsel Kurtarma Kazısı” *I. Uluslar Arası Geçmişten Günümüze Selçuk Sempozyumu 4-6 Eylül 1997* İzmir 1998
- Furtwagner 1980 A.Furtwangler, “*Heraion von Samos: Grabungen im Südtemenos 1977, I. Schicht- und Baufunde, Keramik*” *AM* 95 (1980) 149-224.

- Greenewalt-Ratte-Rautman C.H. Greenewalt, C. Ratte, M.L. Rautman, "The Sardis Campaigns of 1990 and 1991", *Preliminary Excavation Reports Sardis, Bir Umm fawakhir, Tell El-'Umeiri The Combined Caesarea Expeditions, and Tell Dothan'* Ed. W.G. Dever. American Scholls of Oriental Research, 1995
- Hayes J.W. Hayes, *Paphos: The Hellenistic and Roman Pottery, Volume III*, Nicosia 1991
- Head Barclay V. Head, *Historia Numorum: A Manual of Greek Numismatics*, Oxford at The Clarendon Press, 1887.
- Herodotos Herodotos, *Herodot Tarihi* (Türkçesi: M.Ökmen), İstanbul, 1973
- Higgins 1969 R. A. Higgins, *Catalogue of the Terracotta, In the Department of Grek and Roman Antiquities in the British Museum, Vol. I*, London 1969
- Hürmüzlü 2003 B. Hürmüzlü, *Klazomenai-Akpınar Nekropolisi* (İzmir, 2003) (yayınlanmamış Doktora Tezi)
- Judeich Judeich, *Sitzungberichte der PreuBischen Akademie der Wissenchaften zu*, Berlin, 1894
- Kasapoğlu H. Kasapoğlu, "Paiyon Nekropolü Mezar Tipleri", *Doğudan Yükselen Işık*, Atatürk Üniversitesi 50. Kuruluş Yıldönümü

- Arkeoloji Bölümü Armađanı, hazırlayan
B.Can - M. Işıklı, İstanbul 2007 .
- Kurtz 1975 Donna Carol Kurtz, “*Athenian White Lekythoi, Pattern and Painters*” Oxford At The Clarendon Pres, 1975.
- Kurtz-Boardman D.C. Kurtz and J.Boardman, *Greek Burial Customs*, New York: Cornell University Press, 1971
- Kaletsch H. Kaletsch, *Historia*, 1958
- Kallintzi K. Kallintzi, ‘Abdera: Organization and Utilization of the Area Extra Muros’ 271-281, *Proceedings of the International Symposium held at the Archaeological Museum of Abdera*, Abdera 20-21 October 2001, ed. A. Moustaka, E.Skarlatidou, M.-C. Tzannes and Y.Ersoy THESSALONIKI 2004.
- Kızıl A. Kızıl, “Beçin Hellenistik dönem oda mezarları” *VI. Müze Kurtarma Kazıları Semineri*, Didim, 1995, 255-271
- Leaf W. Leaf, *Strabo on the Troad*, Cambridge, 1923
- MacDonald George MacDonald, *Catalogue of Greek Coins in The Hunterian Collection University of Glasgow Volume II: North Western Greece.Central Greece.Southern Greece and Asia Minor*, 2005. (Replica of

1901 edition by James Maclehose and Sons, Glasgow.)

- Malay H. Malay, *Hellenistik Devirde Pergamon ve Aristonikos Ayaklanması*, İzmir, 1992
- Merit-Wade-Gery-Mcgregor B.D. Merit - H.T. Wade-Gery - M.F. Mcgregor, *Athenian Tribute List*, Volum IV, New Jersey, 1953
- Orlandini P.Orlandini, “Ceramica della Grecia Dell’Est aGela”, *Diffusion*, 93-98
- Özbek Ç. Özbek, “Anadolu’nun Helenistik ve Roma dönemi Anıt mezar geleneğine genel bir bakış” *Patronvs: Çoşkun Özgünel’e 65. yaş armağanı*, ed. E. Öztepe- M. Kadioğlu Homer Kitabevi, İstanbul 2007
- Özeren-Ünal-Öner Ö. Özeren - F. Ünal - A. Öner, “Antandros Nekropolü Kurtarma Kazısı”, *VII. Müze Kurtarma Kazıları Semineri*, Kuşadası, 1996, 161-177
- Özkan 1993 T. Özkan, *Tenedos Arkaik ve Klasik Nekropolü*, İzmir, 1993 (Yayınlanmamış Doktora Tezi)
- Özyiğit-Erdoğan Ö. Özyiğit - A.Erdoğan “Les sanctuaires de Phocée à la lumière dernières fouilles” *Les cultes des cités phocéennes. Actes du colloque international organisé par le Centre Camile – Julian (Aix-en-*

- Provence/Marseille, 1999). Aix-en-Provence, 2000 (Ét. Massa. 6), 11-23.
- Özyiğit 2000 Ömer Özyiğit, “1999 Yılı Phokaia Kazı Çalışmaları” 22. *Kazı Sonuçları Toplantısı 2. Cilt*, s. 1-14, İzmir 2000
- Özyiğit 2002 Ö. Özyiğit, “2000-2001 Yılları Phokaia Kazı Çalışmaları” 24. *Kazı Sonuçları Toplantısı 2. Cilt*, s. 333-358, 27-31 Mayıs 2002 Ankara
- Payne NC H. Payne , *Necrocorinthia. A Study of Corinthian Art in the Archaic Period* (Oxford, 1931)
- Polat ve Polat 2003 G. Polat - Y. Polat, “Antandros 2002 Yılı Kazıları”, 25. *Kazı Sonuçları Toplantısı, 2. Cilt*, Ankara, 2003, 453-462
- Polat ve Polat 2007 G. Polat, Y. Polat, “Antandros Nekropolü 2001-2006 Yılları Ön Raporu”, *Arkeoloji Dergisi IX* (2007/1) Ege Üniversitesi edebiyat Fakültesi Yayınları 2007 İzmir
- Polat 2008 G.Polat, “Antandros Nekropolü Ölü gömme gelenekleri” *Ankara Üniversitesi DTCF Arkeoloji bölümü dergisi, III. – IV. Ulusal Arkeolojik Araştırmalar Sempozyumu, Anadolu, Ek Dizi no.2*, Ankara - 2008
- Ramage-Goldstein-Mierse A. Ramage-S.M Goldstein-W.E Mierse, “Lydian Excavation Sectors” *Sardis: from Prehistoric to Roman Times*, ed. G.M.A Hanfmann, London 1983

- Rotroff-Oliver S.I. Rotroff – A.Oliver, *The Archaeological Exploration of Sardis, Monograph 12, The Hellenistic Pottery from Sardis: The Finds Through 1994*, London 2003
- Samos VI H.P.Isler- E.E. Kalpaxis, *Samos IV. Das archaische Nordtor und seine Umgebung im Heraion von Samos* (Bonn, 1978).
- Samothrake 1998 E.B. Dusenbery, *Samothrace. The Necropolis and Catalogues of Burials. Samothrace II*, Princeton, New Jersey, 1998
- Sardis 1995 C.H. Greenewalt, JR., C. Ratté, M.L. Rautman, “The Sardis Campaigns of 1990 and 1991” *Preliminary Excavation Reports Sardis, Bir Umm Fawarkhir, Tell el- ‘Umeiri The Combined Caesarea Expeditions, and Tell Dothan*, 1995 ASSOR 52
- Schäfer J. Schäfer, *Hellenistische Keramik aus Pergamon, PF II*, Berlin, 1968.
- Scherrer R. Smetana-Scherrer, “Spätklassische und hellenistische Keramik” *Alt-Ägina II,1*, 1982
- Sear 1979 David R. Sear, *Greek Coins and Their Values*, London, 1979.
- SNGAul *Sylloge Nummorum Graecorum Deutschland, Troas.Aelois.Lesbos, Sammlung H. von Aulock, Berlin, 1959.*

- Somersan T.S. Somersan, *Antandros Korinth Seramikleri*, İzmir 2007, (Yayınlanmamış Yüksek Lisans Tezi)
- Strabon Strabon, *Geographika* (Türkçesi: Prof.Dr. A. Pekman), İstanbul, 2000
- Şahin 1996 Nuran Şahin, “Beyaz Lekythos’lar Işığında Klasik Devirde Atina’da Ölüm İkonografisi ve Ölü Kültü” *Arkeoloji Dergisi IV*, s.143-167, Ege Üniversitesi Edebiyat Fakültesi Yayınları, İzmir 1996
- Tavukçu 2006 Z. Aydın Tavukçu, *Parion Nekropolü 2005 Yılı Buluntuları*, Erzurum 2006, Atatürk Üniversitesi, Sosyal Bilimler Enstitüsü Arkeoloji Anabilim Dalı (Yayınlanmamış Doktora Tezi)
- Tekin O. Tekin, *Grek ve Roma Sikkeleri, Yapı Kredi Koleksiyonları*, İstanbul, 1994.
- Töppervin 1976 E. Töpperwein, *Terrakotten von Pergamon, Pergamenische Forschungen, band 3*, Berlin 1976
- Thukydides Thukydides, *Peloponnesos Savaşı* (Türkçesi:T.Gökçöl), İstanbul, 1976
- Üney A. Üney, *Antandros Melis Nekropolisi Arkaik Dönem Mezarları*, İzmir 2004, (Yayınlanmamış Lisans Tezi)

- Vergilius Vergilius, *Aeneis* (Türkçesi: T. Uzel), Ankara, 1998
- Vroulia K.F.Kinch, *Fouilles de Vroulia* (Berlin, 1904)
- Xenophon-1998 Xenophon, *Anabasis* (Türkçesi: T. Gökçöl), İstanbul, 1998
- Xenophon-1999 Xenophon, *Hellenika* (Türkçesi: Prof. Dr. S.Sinanoğlu), Ankara, 1999
- Yağız 2003 K. Yağız, *Antandros Melis Nekropolisi Ölü Gömme Adetleri*, İzmir, 2003 (Yayınlanmamış Lisans Tezi)
- Yağız 2005 K. Yağız, *Antandros Urneleri*, İzmir-2005 (Yayınlanmamış Yüksek Lisans Tezi)
- Yalman B. Yalman, “Antandros Nekropolisi Kurtarma Kazısı”, *III. Müze Kurtarma Kazıları Semineri*, Efes, 1992, 449-464
- Yıldız-Erdal Ö. Yıldız - Y. S. Erdal, “Antandros Antik Kentinde Ölü Yakma Geleneği” 23. *Arkeometri Toplantısı sonuçları* 28 Mayıs – 1 Haziran 2007 Kocaeli. Kültür ve Turizm Bakanlığı Dösim Basımevi, Ankara 2008

Harita 1



Plan 1





49 No. lu Mezar Yapısı

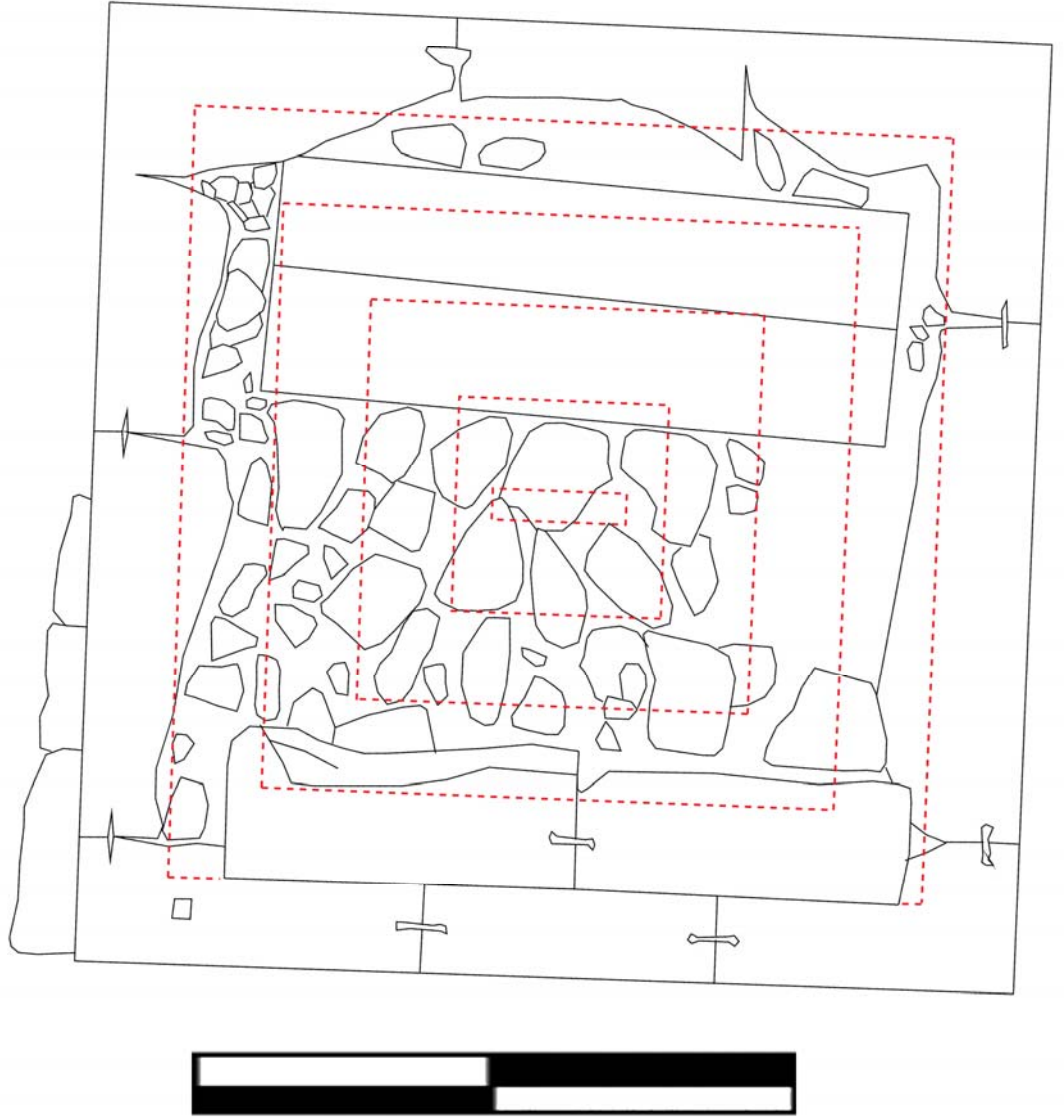

2 m.

49 No. lu (Lahit – İnhumasyon)mezar yapısına ait mezar hediyeleri

- BDH 1 Amphora (Kat.No. 17)
- BDH 2 Bronz strigilis (Kat. No.18)
- BDH 3 Bronz strigilis (Kat. No.19)

Çizim 2

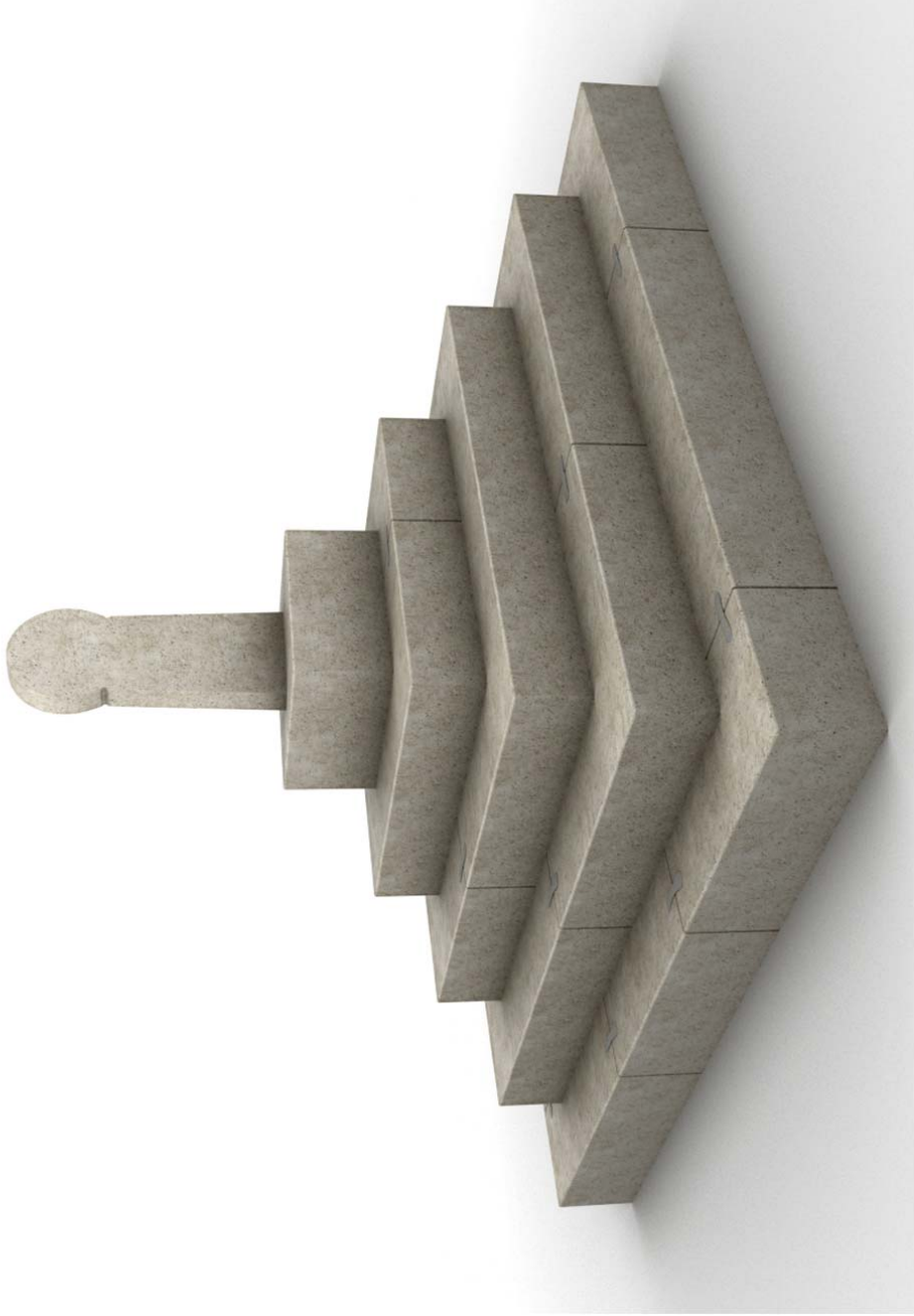

49 No. lu Mezar yapısına ait öneri

Çizim 3

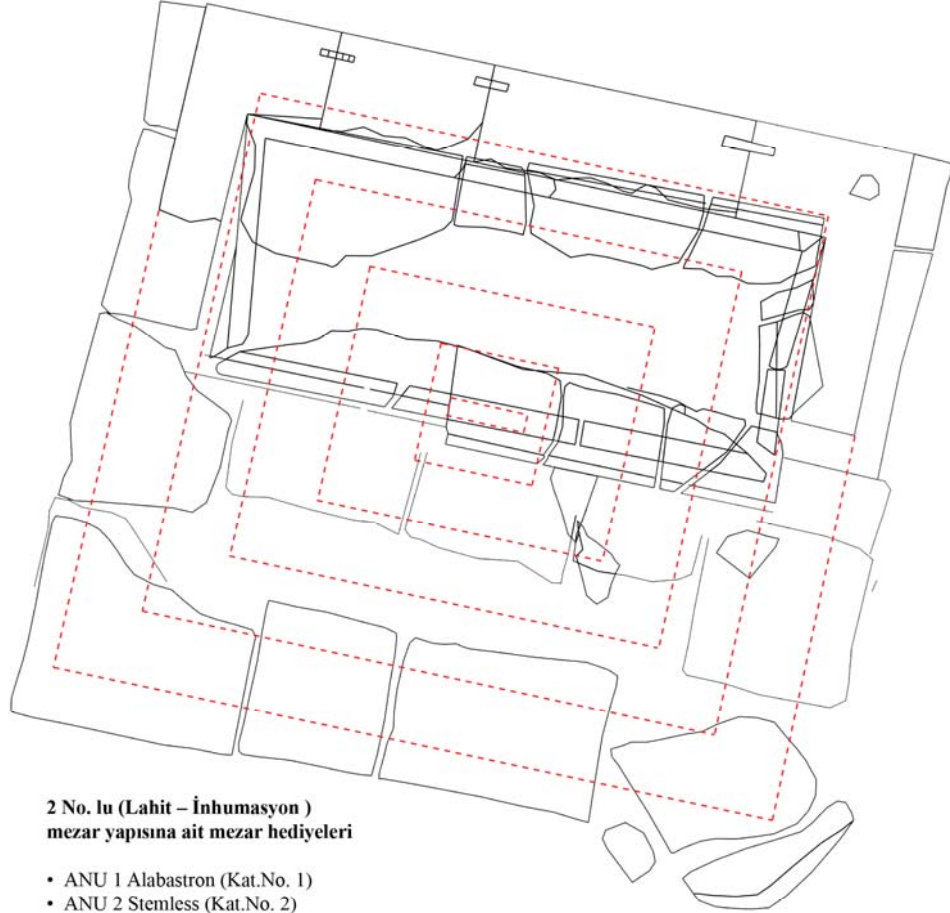

2 No. lu (Lahit – İnhumasyon) mezar yapısına ait mezar hediyeleri

- ANU 1 Alabastron (Kat.No. 1)
- ANU 2 Stemless (Kat.No. 2)
- ANU 3 Stemless (Kat.No. 3)
- ANU 4 Stemless (Kat.No. 4)
- ANU 5 Stemless (Kat.No. 5)
- ANU 6 Stemless (Kat.No. 6)
- ANU 7 Bolsal (Kat.No. 7)
- ANU 8 Stemless (Kat.No. 8)
- ANU 9 Bolsal (Kat.No. 9)
- ANU 10 Bolsal (Kat.No. 10)
- ANU 11 Bolsal (Kat.No. 11)
- ANU 12 Stemless (Kat.No. 12)
- ANU 13 Skyphos (Kat.No. 13)
- ANU 14 Amphora (Kat.No. 14)
- ANU 15 Demir strigilis
- ANU 16 Bronz fibula
- ANU 17 Terra-cotta kadın figürini (Kat.No. 15)
- ANU 18 Terra-cotta kadın figürini (Kat.No. 16)

2 No. lu mezar yapısı



2 m



2 No. lu Mezar yapısına ait öneri

A.

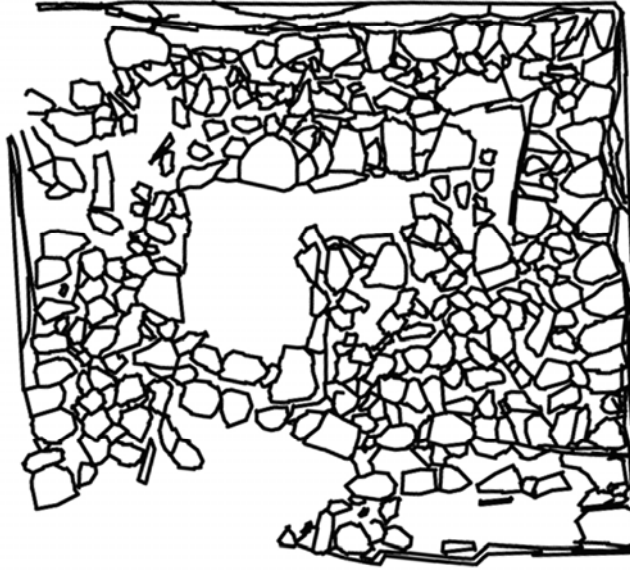

DCF YAPISI



2 m.

B.

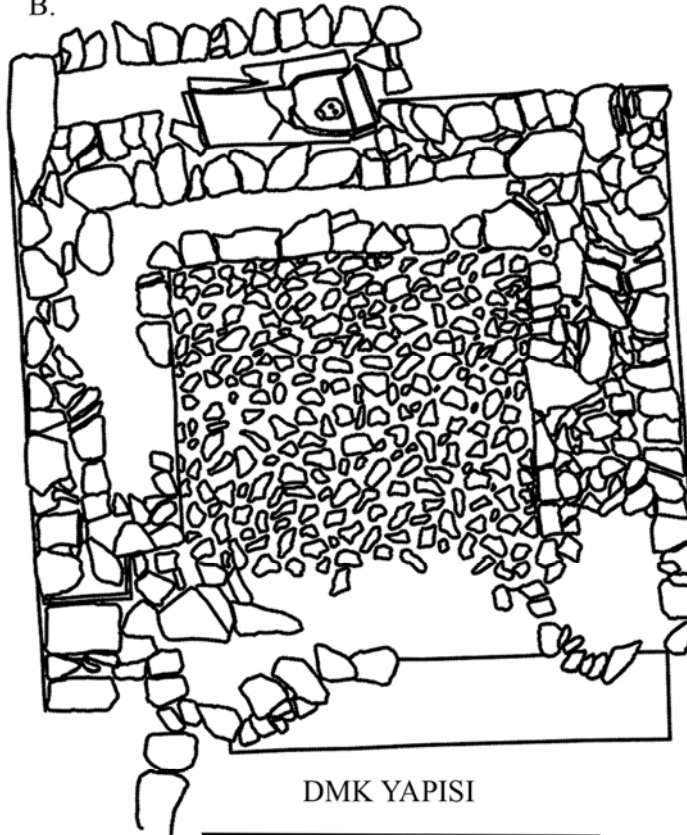

DMK YAPISI



2 m.

DMK yapısının mezarları ve mezar hedyeleri

- 210 No.lu (lahit) mezar(ilişkili)**
- DSD 1 Cup-Kantharos (Kat. No. 25)
 - DSD 2 Cup-Kantharos (Kat.No. 26)
 - DSD 3 Pelike (Kat.No. 26)
 - DSD 4 Bolsal (Kat.No.28)
- 210 A No. lu (Urne Kremasyon) Mezar**
- DSI 1 Stamnos (Kat.No.29)
 - DSI 2 Kase (Kat.No.29)
- 212 No. lu (Urne Kremasyon) Mezar**
- DSB 1 Stamnos (Kat.No.23)
 - DSB 3 Kase (Kat.No.24)
- 213 No.lu (kiremit birincil kremasyon) mezar**
- DSY 1 Bronz sikke (Kat.No.31)

Çizim 6



DMK kodlu mezar yapısına ait öneri

Çizim 7

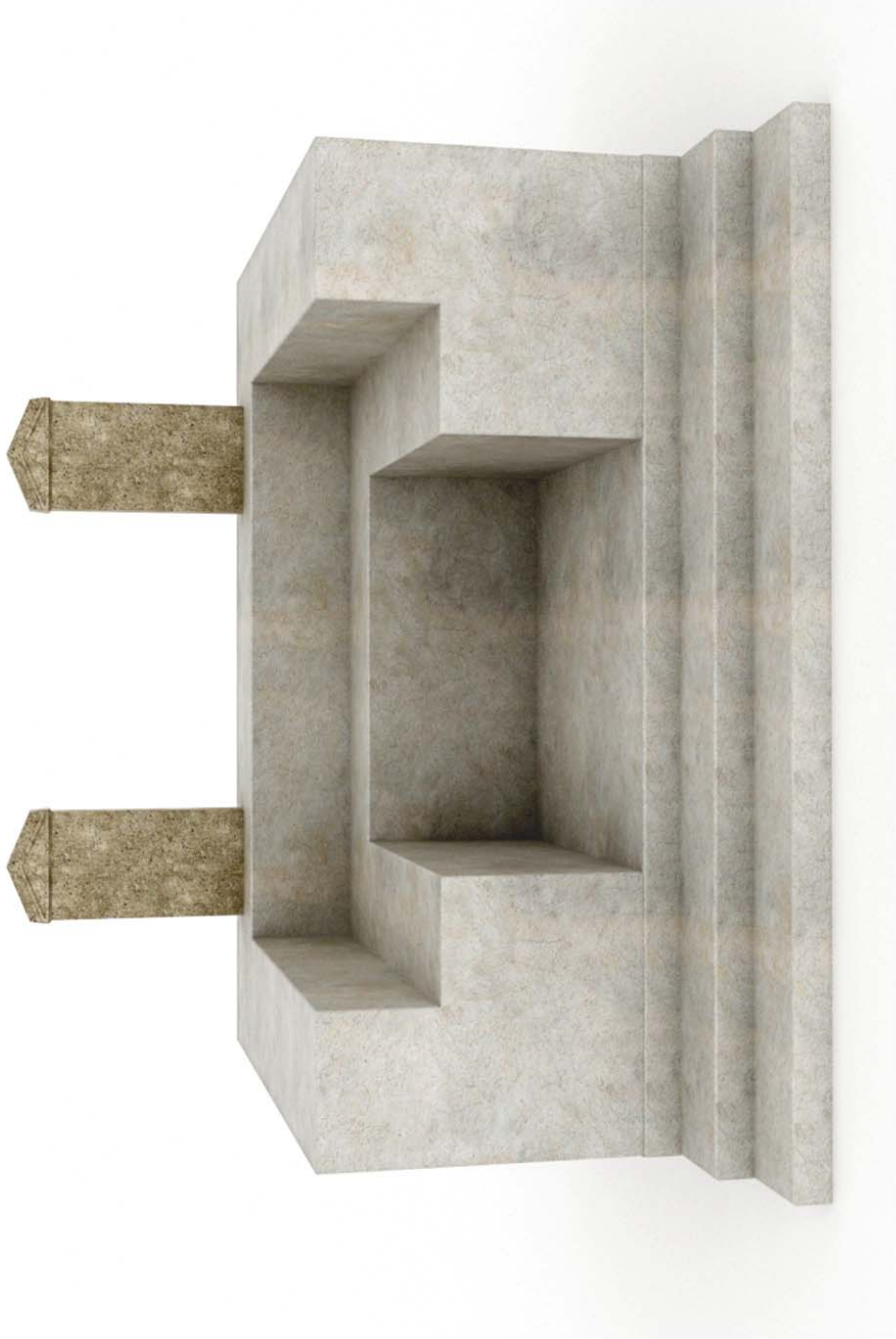

DCF kodlu mezar yapısına ait öneri

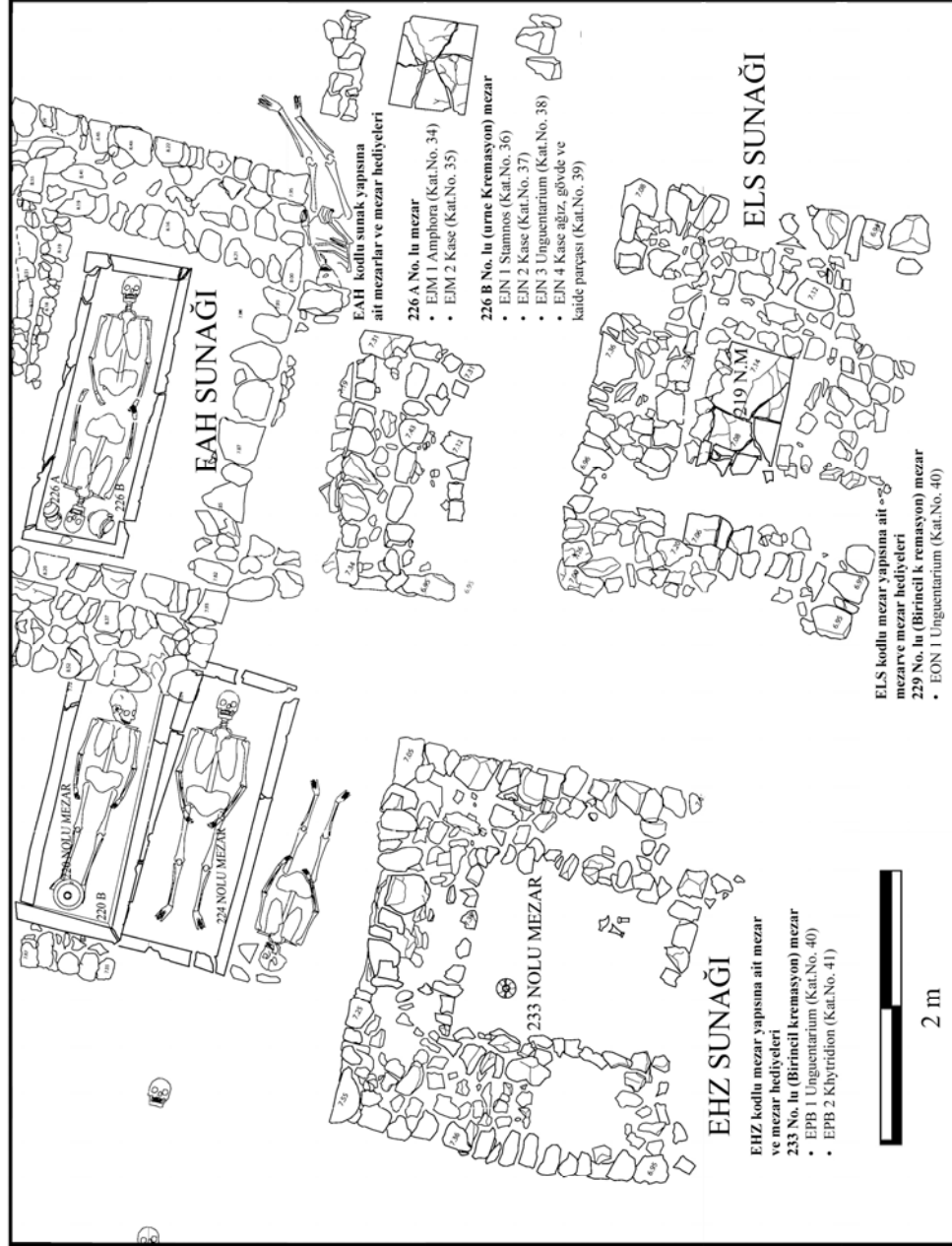

Figür 1

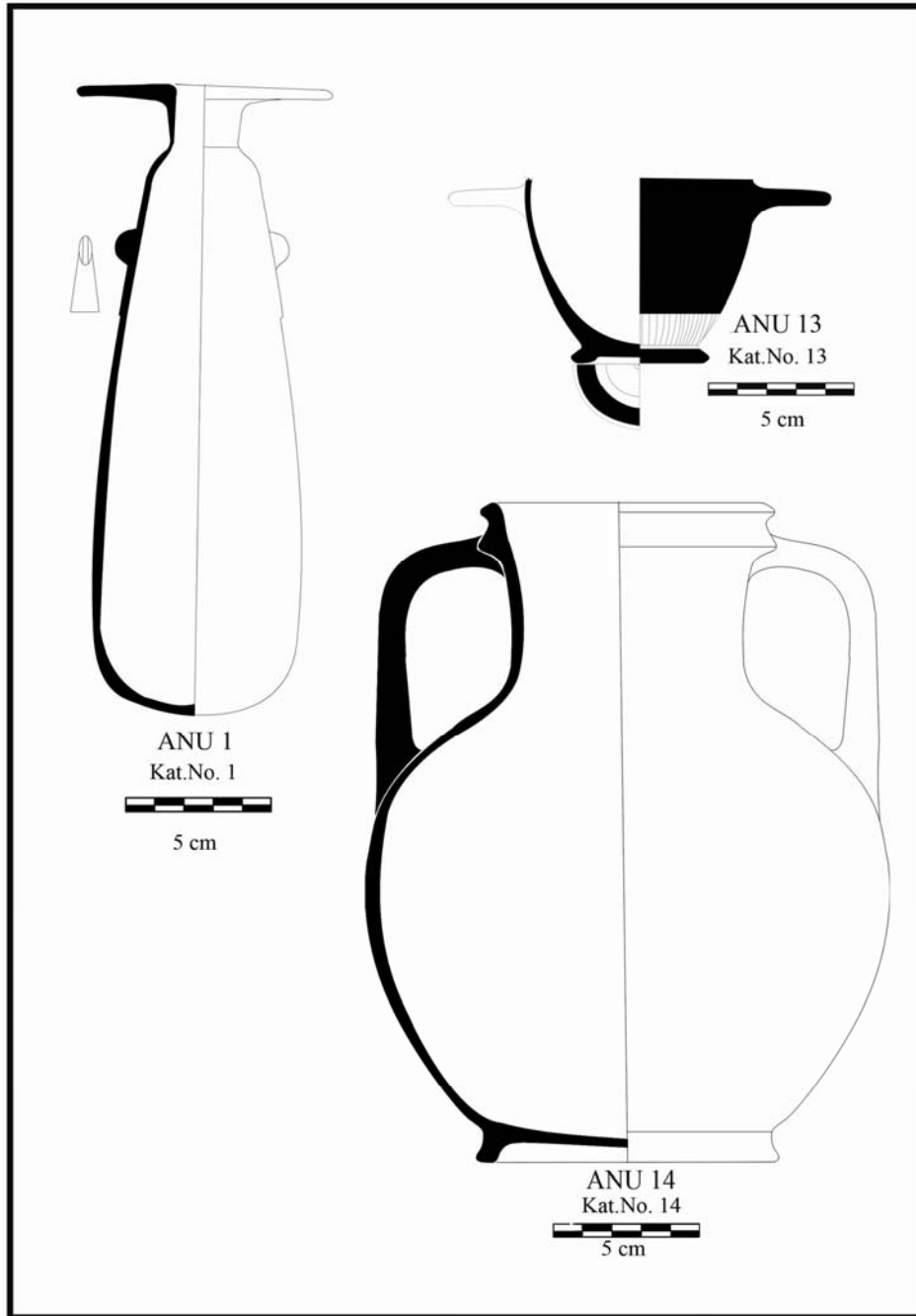

2 NO. LU MEZAR

Figür 2

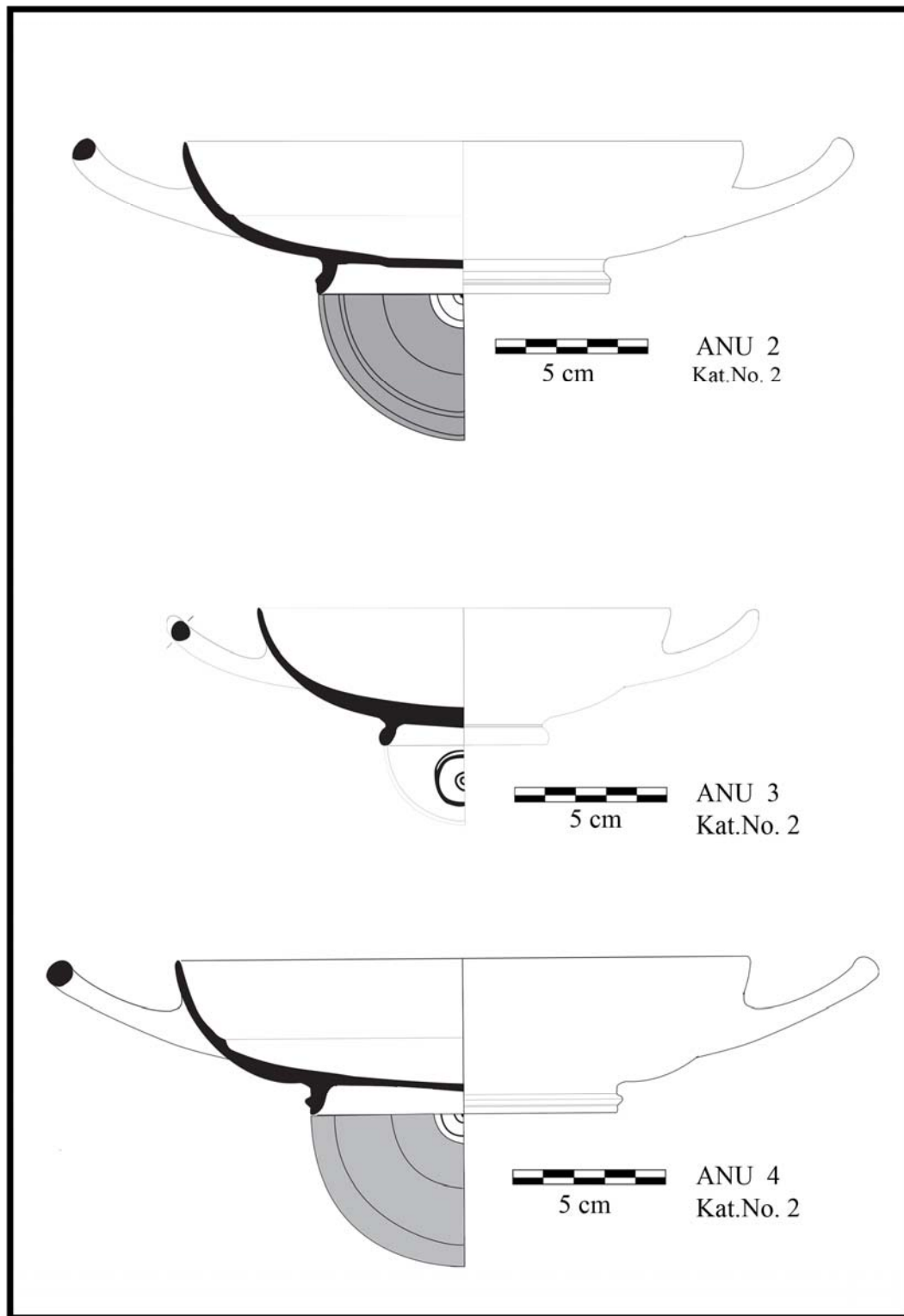

2 NO. LU MEZAR

Figür 3

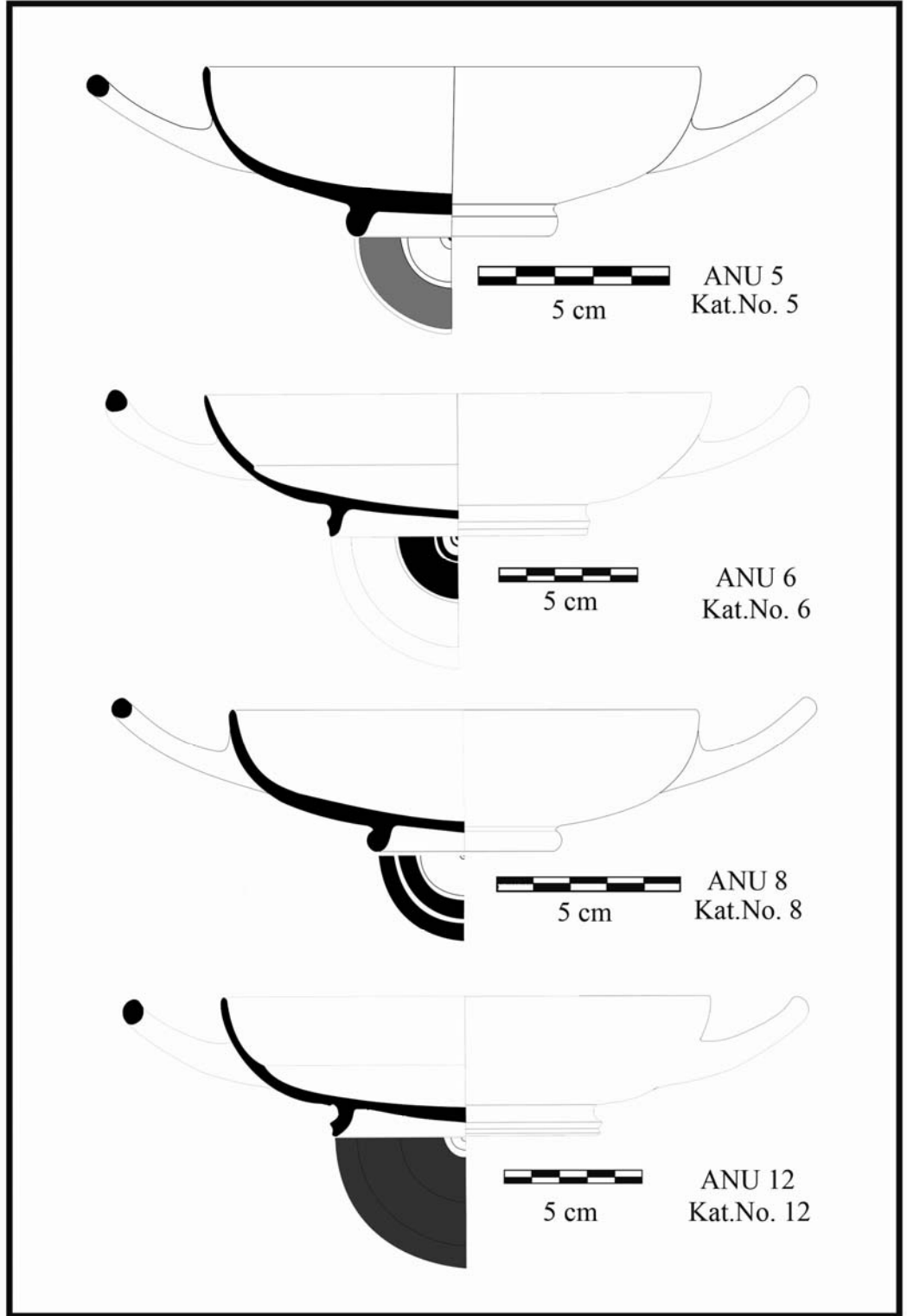

2 NO. LU MEZAR

Figür 4

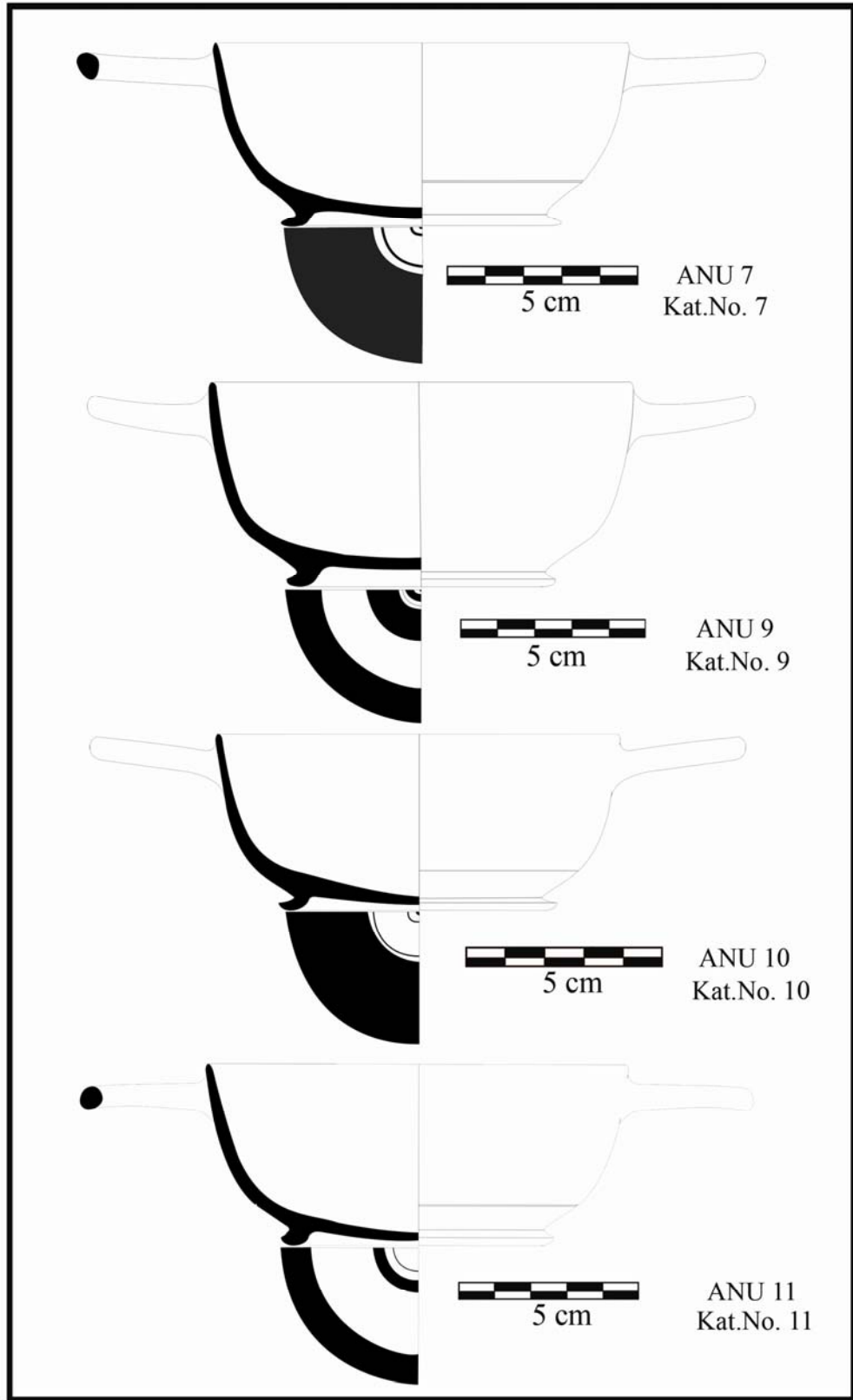

2 NO .LU MEZAR

Figür 5

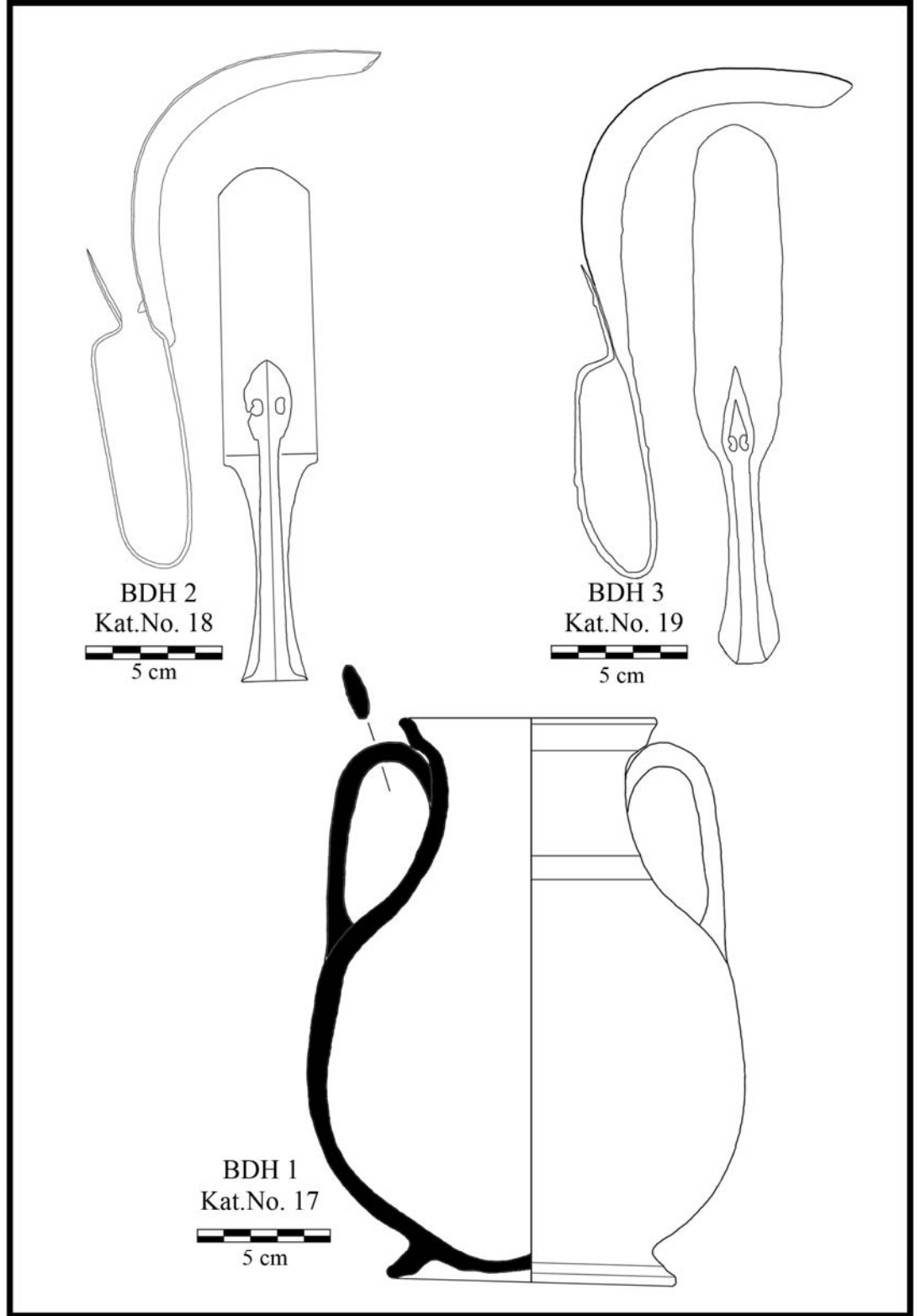

49 NO. LU MEZAR

Figür 10



226 NO. LU MEZAR

Figür 6

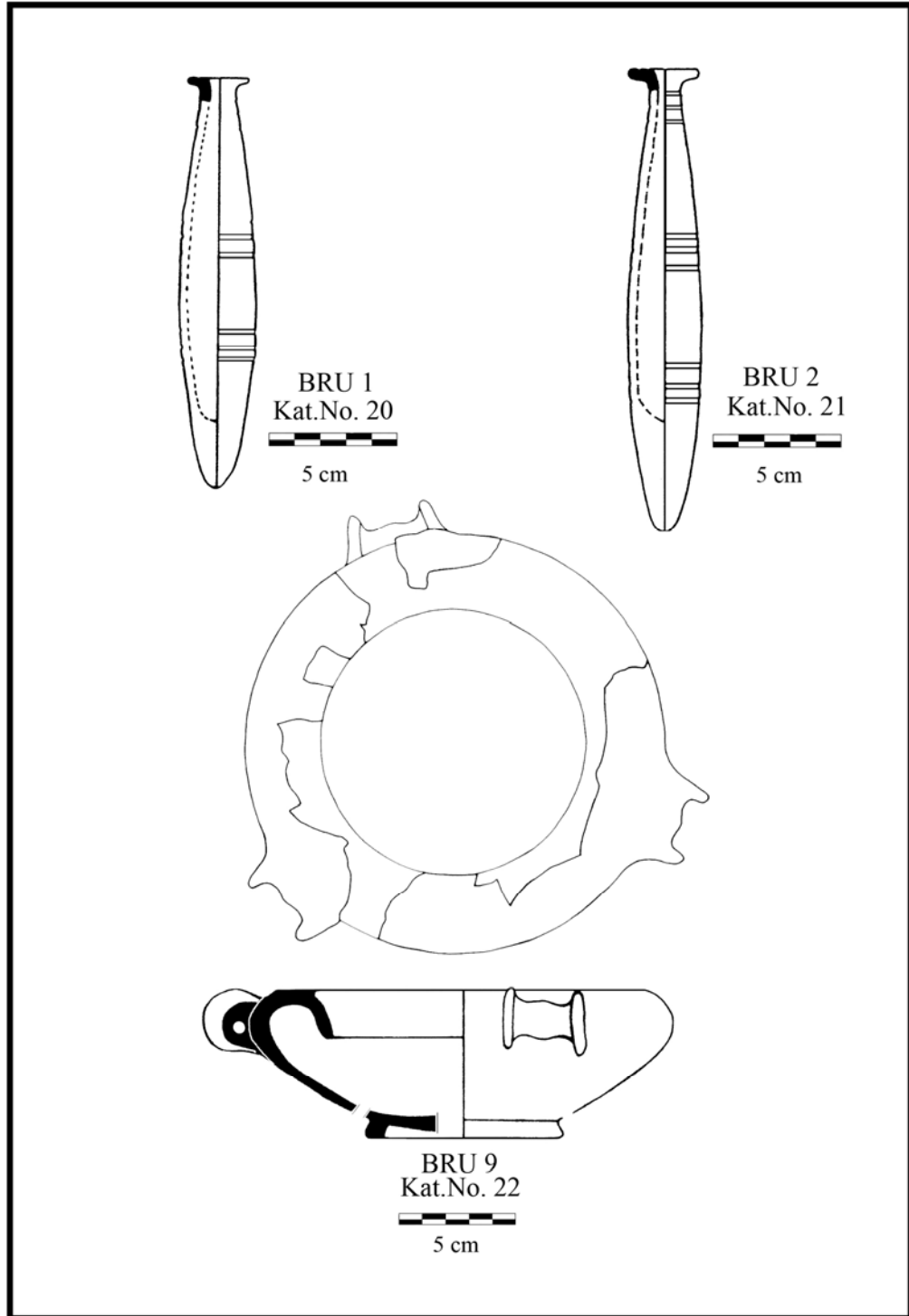

102 NO. LU MEZAR

Figür 7

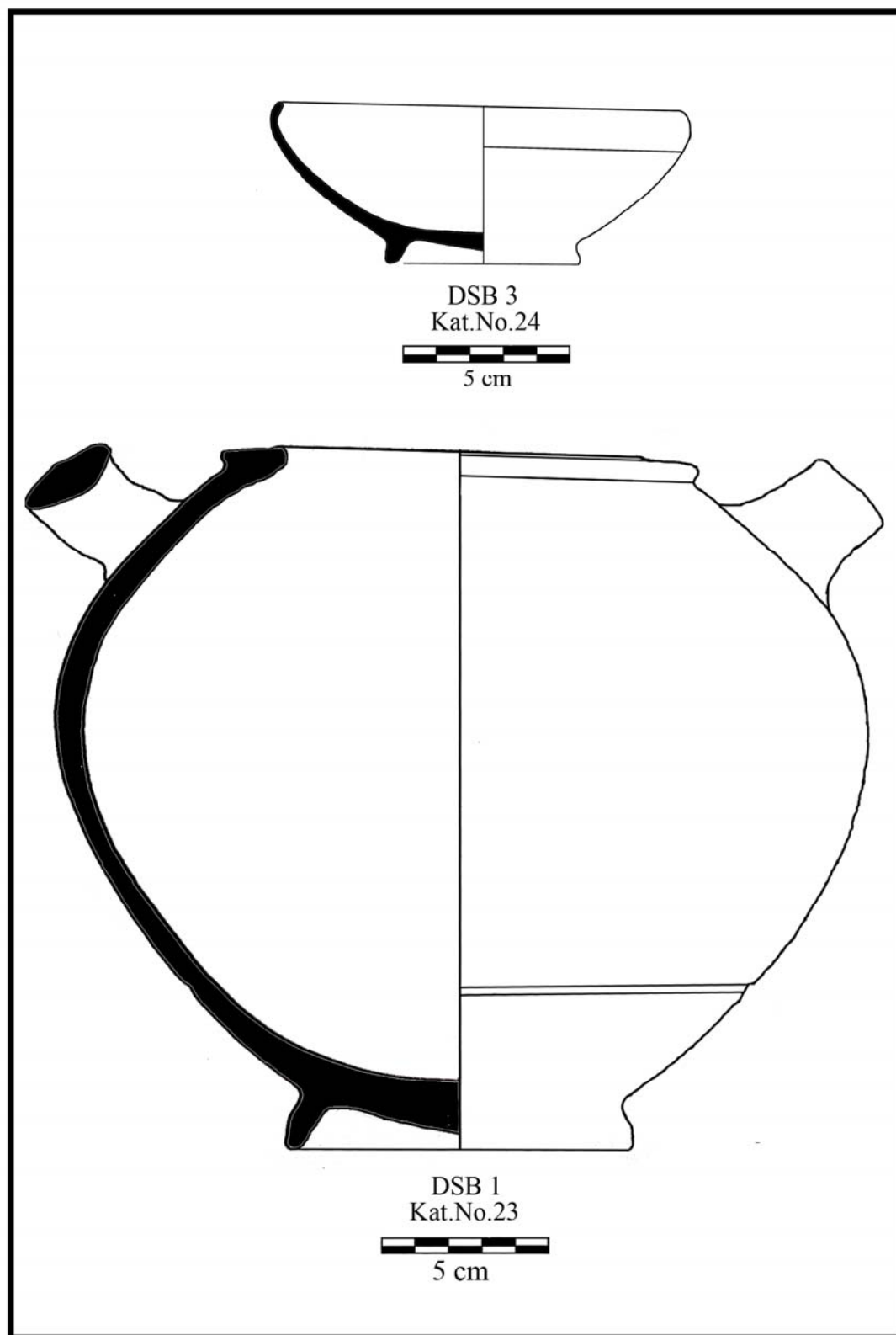

212 NO. LU MEZAR

Figür 8

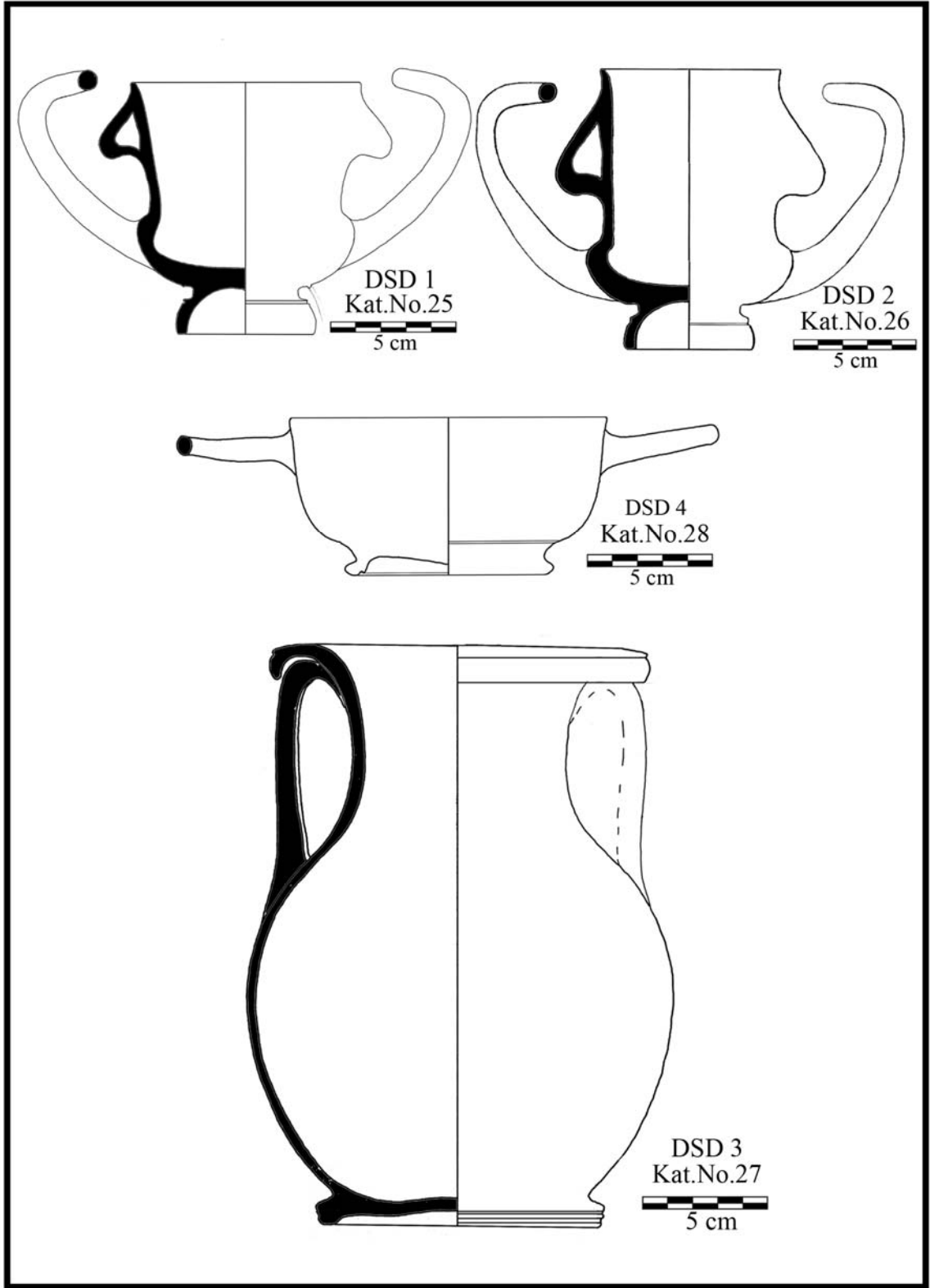

210 NO. LU MEZAR

Figür 9

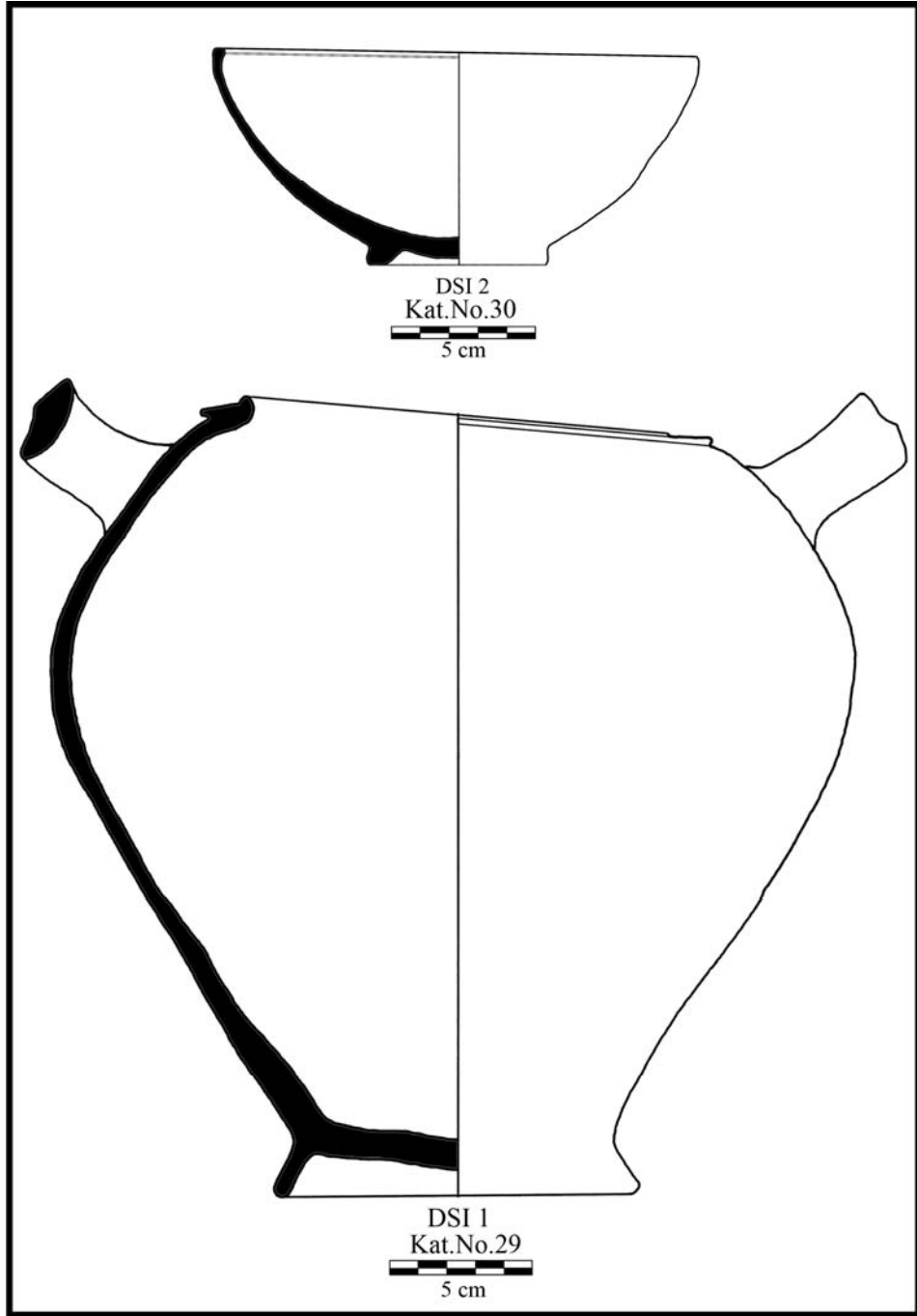

210 A NO. LU MEZAR

Figür 10



226 NO. LU MEZAR

Figür 11

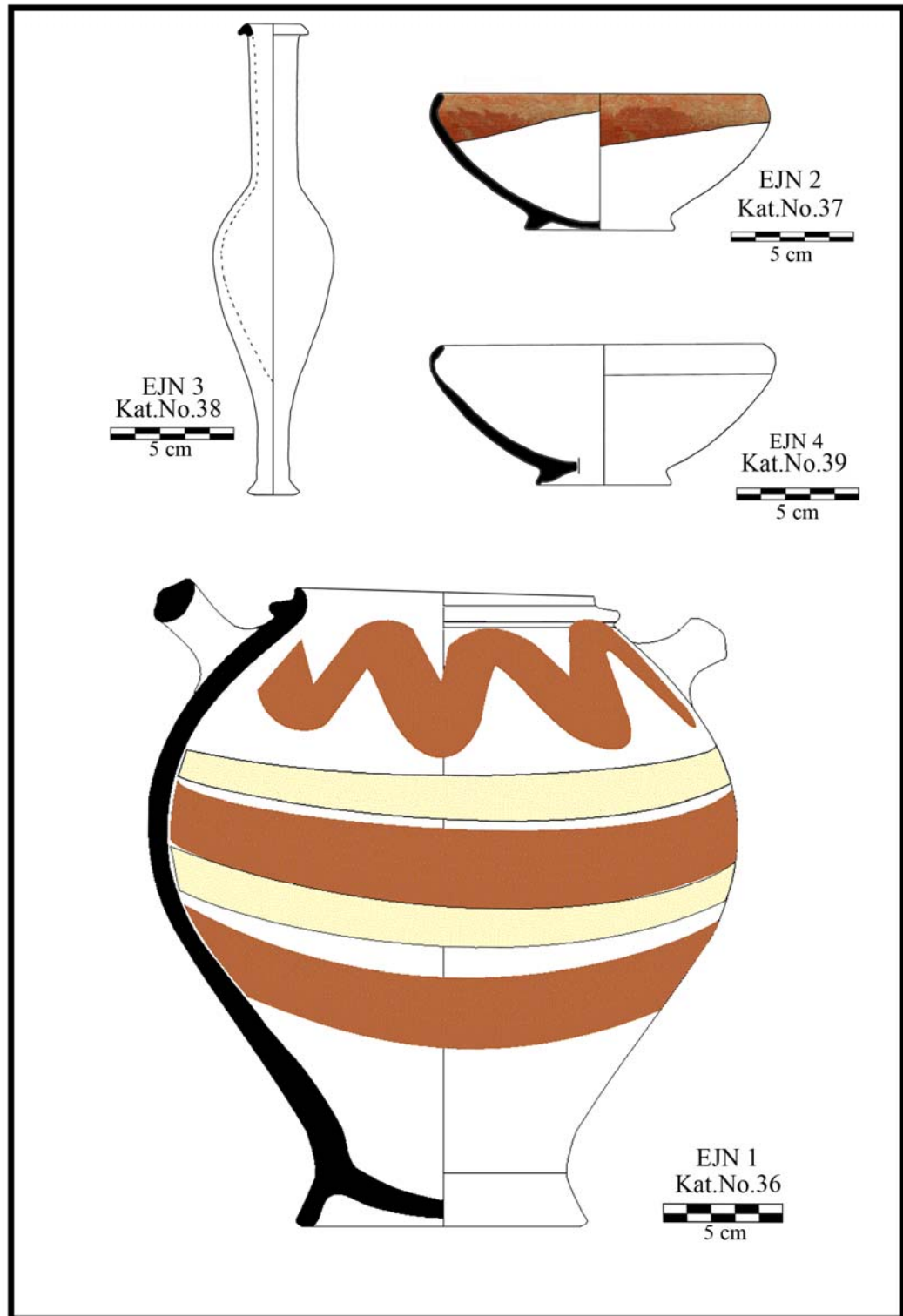

226 B NO. LU MEZAR

Figür 12

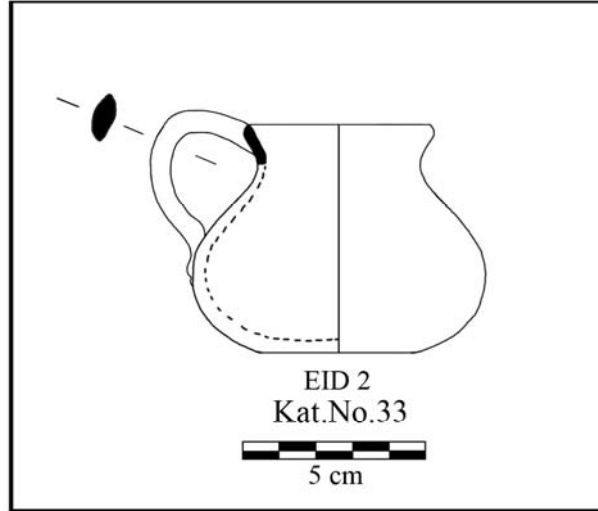

225 NO. LU MEZAR

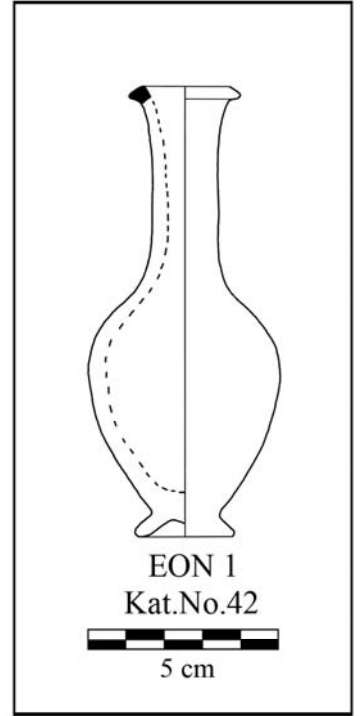

229 NO. LU MEZAR

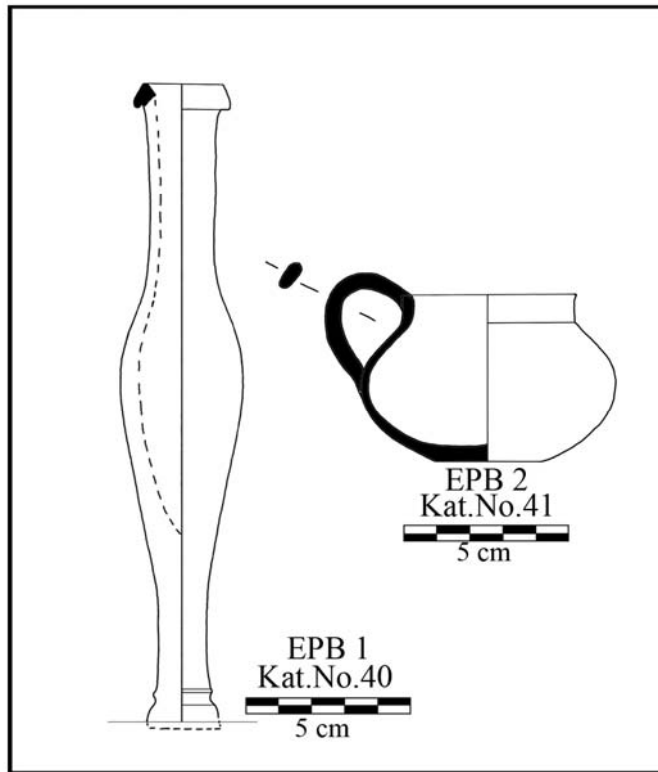

233 NO. LU MEZAR

A.



B.



A.



B.



A



49 No.lu Piramidal Mezar Yapısı

B



49 No.lu Piramidal Mezar Yapısı

A.



49 No. lu Piramidal mezar yapısı

B.



49 No. lu mezar yapısı
ve alt seviyeside yer alan
102 No.lu mezar

A.



2 No. lu mezar Yapısı (güneyden görünüm)

B.



2 No. lu mezar Yapısı (kuzeyden görünüm)

A.



DCF (arkada) ve
DMK (önde) sunakları

B.



EAH (önde), EHZ (arkada, sağda), ELS (arkada, solda) sunakları

A.



DCF Sunağı (güneyden görünüm)

B.



DCF sunağı (kuzeydoğudan görünüm)

C.



DCF Sunağının üst seviyesinden
ele geçen stel parçalarından biri.

“ΣΤΡΑΤΟΝΙΚΗ
ΑΡΙΣΤΟΛΑΟΥ
ΧΑΙΡΕ”

(Elveda Aristolaos'un kızı Stratonike)

DFG 312



20 cm

A.



DMK sunağı (kuzeyden görünüm)

B.



DMK sunağı (güneybatıdan görünüm)

A.



DMK sunađı ve 210 No. lu mezar

B.



210 ve 210A No. lu mezarlar

A.



210 No. lu mezar

B.



DMK sunağı, 210, 211, 213 No. lu mezarlar

A.



EAH sunağı

B.



226 No. lu mezar

C.



226, 226A, 226B, No. lu mezarlar

A.

Levha 12



EHZ sunağı ve 233 No. lu mezar (doğudan görünüm)

B.



EHZ sunağı ve 233 No. lu mezar (batıdan görünüm)

A.



ELS sunağı (doğudan görünüm)

B.



ELS sunağı (kuzeydoğudan görünüm)